

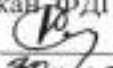

МИНИСТЕРСТВО СЕЛЬСКОГО ХОЗЯЙСТВА РОССИЙСКОЙ ФЕДЕРАЦИИ  
ФЕДЕРАЛЬНОЕ ГОСУДАРСТВЕННОЕ БЮДЖЕТНОЕ ОБРАЗОВАТЕЛЬНОЕ  
УЧРЕЖДЕНИЕ ВЫСШЕГО ОБРАЗОВАНИЯ  
«РЯЗАНСКИЙ ГОСУДАРСТВЕННЫЙ АГРОТЕХНОЛОГИЧЕСКИЙ УНИВЕР-  
СИТЕТ  
ИМЕНИ П.А. КОСТЫЧЕВА»

УТВЕРЖДАЮ:  
Декан ФДП и СПО  
 А. С. Емельянова  
« 20 »  2020 г.

**МЕТОДИЧЕСКИЕ РЕКОМЕНДАЦИИ  
ДЛЯ САМОСТОЯТЕЛЬНОЙ РАБОТЫ**

по дисциплине «Русский язык»

для студентов 1 курса  
факультет дополнительного профессионального  
и среднего профессионального образования

по специальности  
38.02.01 Экономика и бухгалтерский учет (по отраслям)  
очная форма обучения

Рязань, 2020

Методические рекомендации для самостоятельной работы составлены с учетом требований Федерального государственного образовательного стандарта (далее – ФГОС), утвержденного Приказом Минобрнауки России от 28.07.2014 г. № 832 по специальности 38.02.01 Экономика и бухгалтерский учет (по отраслям)

Разработчик:

Шехова Н.Е., преподаватель ФДП и СПО

Методические рекомендации для самостоятельной работы рассмотрены и одобрены на заседании методического совета факультета дополнительного профессионального и среднего профессионального образования Протокол № 10 от 30 июня 2020 г.

Председатель методического совета

 Явисенко Л.Ю.

Методические рекомендации для самостоятельной работы предназначены для студентов очной формы обучения ФДП и СПО по специальности 38.02.01 Экономика и бухгалтерский учет (по отраслям)

**Таблица 1**

**Виды, содержание и формы оценивания самостоятельной работы**

Номер и название раздела дисциплины	Тематика самостоятельной работы	Виды самостоятельной работы	Трудоемкость (час.)	Умения, знания	Контроль выполнения работы (опрос, тест, и т.д.)
<b>Введение. Общие сведения о языке</b>					
1. Русский язык в Российской Федерации и в современном мире	Подготовка письменного высказывания на тему: «Русский язык как государственный язык РФ»	Подбор информации, создание плана и текста выступления	2	У <sub>1</sub> , У <sub>4</sub> -У <sub>7</sub> З <sub>1</sub> -З <sub>2</sub>	Проверка письменной работы
2. Взаимосвязь языка и культуры. Взаимообогащение языков		Подбор информации, создание плана и текста выступления			
3. Язык и речь					
<b>Раздел 1. Русский язык как система средств разных уровней</b>					
Тема 1.1 Взаимосвязь единиц языка разных уровней	Подготовка доклада на одну из тем: 1. Диалекты, их виды. 2. Профессионализмы и термины, сходство и различие. 3. Жаргон и сленг. Сходство и различие. 4. Богатство русского языка – синонимы, антонимы. Использование слов в переносном значении. 5. Фразеологизмы, их роль в речи. 6. Омонимы, многозначные слова, паронимы. 7. Устаревшие (историзмы и	Подбор информации, создание плана и текста выступления	2	У <sub>2</sub> , У <sub>4</sub> -У <sub>7</sub> ; З <sub>3</sub> -З <sub>4</sub>	Прослушивание докладов

	архаизмы) и новые слова в русском языке, их функции. 8. Лексика с точки зрения происхождения. Заимствования и их роль в языке.					
Тема 1.2 Разделы науки о языке. Фонетика	Проведение лингвостилистического анализа текстовых образцов	Работа с текстами	2	У <sub>2</sub> , У <sub>4-У7</sub> ; З <sub>3-З4</sub>	Проверка анализа текстовых образцов	
Тема 1.3 Лексика и фразеология	Подготовка сообщения «Многозначность как средство выразительности в русском языке»	Подбор информации, создание плана и текста выступления	2		Прослушивание сообщений	
Тема 1.4 Морфемика. Словообразование	Словообразовательный анализ частей речи в тексте	Работа с текстами	1		У <sub>2</sub> , У <sub>4-У7</sub> ; З <sub>3-З4</sub>	Проверка письменной работы
<b>Раздел 2. Морфология</b>						
Тема 2.1 Имя существительное	Морфологический разбор имен существительных	Работа с текстами, разбор имен существительных	2	У <sub>2</sub> , У <sub>4-У7</sub> ; З <sub>3-З4</sub>	Проверка письменного морфологического разбора частей речи	
Тема 2.2 Имя прилагательное	Морфологический разбор имен прилагательных	Работа с текстами, морфологический разбор имен прилагательных	2		У <sub>2, 3, 5, 7</sub> ; З <sub>3-З4</sub>	Проверка письменного морфологического разбора частей речи
Тема 2.3 Глагол	Анализ употребления глагольных форм в текстах различных стилей, морфологический разбор глагола	Работа с текстами, подбор примеров глагольных форм	2		У <sub>2, 3, 5, 7</sub> ; З <sub>3-З4</sub>	Проверка письменного морфологического разбора частей речи
<b>Раздел 3. Синтаксис</b>						
Тема 3.1 Основные единицы синтаксиса	Выполнение тренировочных упражнений, включающих грамматический анализ словосочетаний	Работа с текстами упражнений	1	У <sub>2, 3, 5, 7</sub> ; З <sub>3-З4</sub>	Проверка письменных упражнений	
Тема 3.2 Предложение	Лексико-грамматическая трансформация прямой речи в косвенную в тренировочных текстах	Работа с текстами, трансформация прямой речи в косвенную	2		Проверка письменных упражнений	

	<b>Раздел 4. Текст. Виды его преобразования</b>			У <sub>1, 3, 5, 7;</sub> З <sub>3-34</sub>	
Тема 4.1 Текст как произведение речи	Конспектирование и реферирование текстовых образцов.	Работа с текстами	2		Проверка письменных упражнений
	<b>Раздел 5. Функциональные разновидности русского литературного языка</b>			У <sub>1, 3, 5, 7;</sub> З <sub>3-34</sub>	
Тема 5.1. Научный стиль	Подбор и структурно-стилистический анализ текстовых образцов	Поиск информации, создание базы текстовых образцов по теме	1		Проверка структурно-стилистического анализа текстовых образцов
Тема 5.2 Особенности публичной речи	Подбор и структурно-стилистический анализ текстовых образцов	Поиск информации, создание базы текстовых образцов по теме	1	У <sub>2, 3, 4, 6, 7;</sub> З <sub>2-34</sub>	Проверка структурно-стилистического анализа текстовых образцов
Тема 5.3 Жанры публицистики	Подбор и структурно-стилистический анализ текстовых образцов	Поиск информации, создание базы текстовых образцов по теме	1		Проверка структурно-стилистического анализа текстовых образцов
Тема 5.4 Устное выступление. Дискуссия	Подбор и структурно-стилистический анализ текстовых образцов	Поиск информации, создание базы текстовых образцов по теме	1	У <sub>1, 3-7;</sub> З <sub>1, 2, 4</sub>	Проверка структурно-стилистического анализа текстовых образцов
Тема 5.5 Официально-деловой стиль	Подбор и структурно-стилистический анализ текстовых образцов	Поиск информации, создание базы текстовых образцов по теме	1		Проверка структурно-стилистического анализа текстовых образцов
Тема 5.6 Разговорная речь	Подбор и структурно-стилистический анализ текстовых образцов	Поиск информации, создание базы текстовых образцов по теме	1	У <sub>1, 3-7;</sub> З <sub>1, 2, 4</sub>	Проверка структурно-стилистического анализа текстовых образцов
Тема 5.7 Язык художественной литературы	Подбор и структурно-стилистический анализ текстовых образцов	Поиск информации, создание базы текстовых образцов по теме	2		Проверка структурно-стилистического анализа текстовых образцов
	<b>Раздел 6. Речевое общение. Культура речи</b>			У <sub>1, 3-7;</sub> З <sub>1, 2, 4</sub>	
Тема 6.1 Речевая ситуация	Составить сложный, подробный план текста	Работа с текстом, составление плана	1		Проверка письменного плана текста
Тема 6.2 Три компонента культуры речи	Найти речевые ошибки в тексте	Работа с текстом по заданной теме	1	У <sub>1, 3-7;</sub> З <sub>1, 2, 4</sub>	Проверка речевых ошибок в тексте
Тема 6.3	Подготовка сообщения на тему:	Поиск информации, напи-	2		Прослушивание сообщения

Языковая норма	«Правила хорошей речи»	сание и оформление со-общения		У <sub>1-У<sub>7</sub></sub> З <sub>1-З<sub>4</sub></sub>	
<b>Раздел 7. Повторение</b>					
Тема 7.1 Орфография	Выполнить упражнение с использованием орфографического словаря	Выполнение заданий к упражнениям	1	У <sub>1, 2, 5;</sub> З <sub>1, 2, 4</sub>	Проверка письменного упражнения
Тема 7.2 Пунктуация	Составление текстовых примеров	Подборка письменных примеров по теме	1	У <sub>1, 2, 5;</sub> З <sub>1, 2, 4</sub>	Проверка составления письменных примеров
Тема 7.3 Итоговое повторение	Анализ использования односоставных и неполных предложений в текстах различных стилей	Работа с текстами по заданной теме	2	У <sub>1, 2, 5;</sub> З <sub>1, 2, 4</sub>	Проверка анализа использования односоставных и неполных предложений в текстах различных стилей
Тема 7.5 Словообразовательный разбор слова	Словообразовательный анализ частей речи в тексте	Работа с текстами по заданной теме	2	У <sub>5,7;</sub> З <sub>4</sub>	Проверка проведения словообразовательного анализа частей речи в тексте
ИТОГ			38	У <sub>5,7;</sub> З <sub>4</sub>  У <sub>1-У<sub>7</sub></sub> З <sub>1-З<sub>4</sub></sub>  У <sub>2, 3, 5;</sub> З <sub>3, 4</sub>	



## Задания для самостоятельной работы

### Введение. Общие сведения о языке

1. Подготовка письменного высказывания на тему: «Русский язык как государственный язык РФ».

Материал для подготовки: 1. **Власенков, А. И.** Русский язык. 10-11 классы. Базовый уровень: учебник для общеобразовательных учреждений. - 4-е изд. - М.: Просвещение, 2012, стр. 10-11

План:

1. Русский язык - государственный язык РФ.
2. Сферы функционирования русского языка как государственного.
3. Преподавание русского языка в учебных заведениях России.

## Раздел 1. Русский язык как система средств разных уровней

### Тема 1.1. Взаимосвязь единиц языка разных уровней

Подготовка доклада на одну из тем:

1. Диалекты, их виды.
2. Профессионализмы и термины, сходство и различие.
3. Жаргон и сленг. Сходство и различие.
4. Богатство русского языка – синонимы, антонимы. Употребление слов в переносном значении.
5. Фразеологизмы, их роль в речи.
6. Омонимы, многозначные слова, паронимы.
7. Устаревшие (историзмы и архаизмы) и новые слова в русском языке, их функции.
8. Лексика с точки зрения происхождения. Заимствования и их роль в языке.

Материал для подготовки: Горшков А.И. Русская словесность. От слова к словесности. 10-11 классы. Учебник для общеобразовательных учреждений – 4 изд. – М.: Просвещение, 2012. – 287с. – (Академический школьный учебник), стр. 61-85; Интернет-ресурсы; Приложение 6.

### Тема 1.2. Разделы науки о языке. Фонетика

1. Проведение лингвостилистического анализа текстовых образцов

Выписать из текста слова, написание которых регулируется орфографическими правилами. Сгруппировать слова в соответствии с представленными орфограммами.

*Я набрал большой букет разных цветов и шел домой, когда заметил в канаве чудный малиновый, в полном цвету, репей того сорта, который у нас называется «татаринном» и который старательно окашивают, а когда он нечаянно скошен, выкидывают из сена покосники, чтобы не колоть на него рук. Мне вздумалось сорвать этот репей и положить его в середину букета. Я слез в канаву и, согнав впившегося в середину цветка и сладко и вяло заснувшего там мохнатого имеля, принялся срывать цветок. Но это было очень трудно: мало того, что стебель колелся со всех сторон, даже через платок, которым я завернул руку, — он был так страшно крепок, что я бился с ним минут пять, по одному разрывая волокна. Когда я, наконец, оторвал цветок, стебель уже был весь в лохмотьях, да и цветок уже не казался так свеж и красив. Кроме того, он, по своей грубости и аляповатости, не подходил к нежным цветам букета. Я пожалел, что напрасно погубил цветок, который был хорош в своем месте, и бросил его. «Какая, однако, энергия и сила жизни, — подумал я, вспоминая те усилия, с которыми я отрывал цветок. — Как он усиленно защищал и дорого продал свою жизнь».*



### Тема 1.3. Лексика и фразеология

1. Подготовка сообщения «Многозначность как средство выразительности в русском языке»

Материал для подготовки: Голуб И.Б. Русский язык и культура речи: Учебник. – М.: Логос, 2004. – 344с, стр. 56-60; Приложение 6.

### Тема 1.4. Морфемика. Словообразование

Материал для подготовки: Приложение 2.

1. Словообразовательный анализ частей речи в тексте

**Прочитайте текст и выполните задания.**

Необыкновенный язык наш есть еще тайна. В нем все тоны и оттенки, все переходы<sup>2</sup> звуков от самых твердых до самых нежных и мягких; он беспределен и может, живой как жизнь, обогащаться ежеминутно<sup>2</sup>, почерпая, с одной стороны, высокие слова из языка церковно-библейского<sup>2</sup>, а с другой стороны, выбирая на выбор меткие названия из бесчисленных<sup>2</sup> своих наречий, рассыпанных по нашим провинциям, имея возможность таким образом в одной и той же речи восходить до высоты, не доступной никакому другому языку, и опускаться до простоты, ощутительной осязанию непонятливейшего человека, — язык, который сам по себе уже поэт. (Н. В. Гоголь)

#### Задания к упражнению 4

1. Из выделенного предложения выпишите:

- а) слова, не имеющие окончания;
- б) слова с нулевым окончанием;
- в) слова с формально выраженным окончанием.

Укажите для последних двух групп слов, какое грамматическое значение имеют окончания.

2. Найдите в тексте родственные слова. Сгруппируйте их в соответствии со значением корня.

3. Найдите слова, которые образованы суффиксальным, приставочным и приставочно-суффиксальными способами словообразования. Укажите, от каких слов они образованы.

4. Сделайте морфемный и словообразовательный разбор указанных слов.

## Раздел 2. Морфология

### Тема 2.1. Имя существительное

Материал для подготовки: Приложение 3

1. Морфологический разбор имен существительных

**Прочитайте текст и выполните задания.**

С давних времен людям, говорящим на разных языках, приходилось общаться друг с другом.

Собеседники могут говорить каждый на своем родном языке и частично понимать друг друга, если языки похожи. В славянских странах русского скорее всего как-то поймут, но в соседней Венгрии — уже нет: венгерский язык совершенно не похож на русский.

Часто бывает так, что двум собеседникам помогает понять друг друга третий — переводчик. Но, во-первых, на перевод уходит лишнее время, во-вторых, он не всегда возможен.

Нередко собеседники переходят на третий язык, не родной для них обоих. В современном мире это может быть абсолютно «ничей» язык эсперанто или латынь, но чаще говорят на языке, который для кого-то в мире родной. Обычно этот язык обладает большим авторитетом, чем родные языки собеседников. Им может быть просто какой-нибудь распространенный язык. В современном мире языком международного общения нередко выступает английский язык.

(По материалам энциклопедии «Русский язык»)

1. Выпишите из текста имена собственные.
2. Приведите примеры одушевленных и неодушевленных существительных.
3. Выпишите по 2-3 примера существительных 1, 2 и 3-го склонения. Определите их род.
4. Есть ли в тексте разносклоняемые существительные? Выпишите их.
5. Найдите в тексте несклоняемые существительные. Определите их род.
6. Докажите, что слово *русский* в данном тексте используется в значении прилагательного и существительного. Приведите примеры.
7. Найдите в тексте существительные, которые не изменяются по числам. Определите их род.
8. Сделайте морфологический разбор указанных слов.

### Тема 2.2. Имя прилагательное

Материал для подготовки: Приложение 3

1. Морфологический разбор имен прилагательных

**Прочитайте текст и выполните задания.**

Величайшее<sup>3</sup> богатство народа — его язык! <...> Меткий и образный русский язык особенно богат пословицами. Их тысячи, десятки тысяч! Как на крыльях, они перелетают из века в век, от одного поколения к другому, и не видна<sup>3</sup> та безграничная даль, куда устремляет свой полет эта крылатая мудрость...

Различны эпохи, породившие пословицы. Необозримо многообразие человеческих<sup>3</sup> отношений, которые запечатлелись в чеканных народных изречениях и афоризмах. Из бездны времени дошли до нас в этих сгустках разума радость и страдания людские, смех и слезы, любовь и гнев, вера и безверие, правда и кривда, честность и обман, трудолюбие и лень, красота истин и уродство предрассудков. <...> Издание русских пословиц, собранных на протяжении нескольких десятилетий прошлого века диалектологом и писателем В. И. Далем, послужит великому и благородному делу изучения неисчерпаемых богатств нашей отечественной<sup>3</sup> культуры, великого и могучего языка нашего. (По М. А. Шолохову)

1. Найдите в тексте прилагательные, относящиеся к разным разрядам.
2. Из первого абзаца выпишите словосочетания «прилаг. + сущ.», укажите род, число и падеж прилагательного.
3. Найдите случаи использования прилагательного в роли определения и в роли сказуемого (определите тип сказуемого).
4. Сделайте морфологический разбор указанных слов.

### Тема 2.3. Глагол

Материал для подготовки: Приложение 3

1. Анализ употребления глагольных форм в текстах различных стилей, морфологический разбор глагола

Спишите, дописывая личные окончания глаголов. Сделайте морфологический разбор выделенного глагола.

Зимой на лыжах ход . . . , резв . . . ся на катке,

А летом – загорелый – купа . . . ся в реке.

Ты люб . . . прыгать, бегать, играть тугим мячом.

Ты выраст . . . здоровым, ты буд . . . силачом!

Ты с красным солнцем друж . . . ,

Волне прохладной рад,

Тебе не страшен дождик,

Не страшен снегопад.

Ты ветра (не) бо . . . ся,

В игре (не) уста . . . ,

И рано спать лож . . . ся,

И с солнышком вста . . . .

Я дома не люблю сидеть,  
Мне нравится (?) ся ходить.  
Люблю ходить, люблю глядеть,  
Друзей (с) собой в . дить.  
Люблю гл . деть (на) облака,  
На солнечный восход,  
На то, как гулкая река  
Разламывает лед.

### Раздел 3. Синтаксис

#### Тема 3.1. Основные единицы синтаксиса

##### 1. Выполнение тренировочных упражнений, синтаксический анализ словосочетаний

**Расставьте недостающие знаки препинания. Подчеркните все грамматические основы.**

Проехав несколько верст по большой дороге Хаджи-Мурат сдержал своего тяжело дышавшего и посеревшего от поту белого коня и остановился. Вправо от дороги виднелись сакли и минарет аула, налево были поля, и в конце их виднелась река. Несмотря на то, что путь в горы лежал направо, Хаджи-Мурат повернул в противоположную сторону влево рассчитывая на то, что погоня бросится за ним именно влево. Он же и без дороги переправясь через реку Алазаньвыедет на большую дорогу проедет по ней до леса и тогда уже вновь переехав через реку лесом проберётся в горы. Решив это он повернул влево. Но доехать до реки оказалось невозможным. Рисовое поле как это всегда делается весной было только что залито водой и превратилось в трясину. Хаджи-Мурат и его товарищи брали направо налево надеясь найти более сухое место, но то поле, на которое они попали, было всё равномерно залито и теперь пропитано водою. Лошади с звуком хлопанья пробки вытаскивали утопающие в вязкой грязи ноги и пройдя несколько шагов тяжело дыша останавливались.

(Л. Толстой).

#### Образец синтаксического разбора простого словосочетания

Студёный ветер резко рвал полы его шинели (Л. Толстой)

1. Студёный ветер х прилаг. + сущ.	именное словосочетание, способ связи — согласование, выражено окончанием зависимого прилагательного, называется предмет и его признак, определительные отношения.
2. Резко рвал — х нареч. + глаг	глагольное словосочетание, способ связи — примыкание, слова связаны по смыслу и интонационно, называется действие и его признак (качество), обстоятельственные отношения.
3. Рвал полы — глаг. +сущ. вВ.п,	глагольное словосочетание, способ связи управление, выражено окончанием зависимого существительного, называется действие и его объект, объектные отношения.
4. Полы шинели — сущ. + сущ.	именное словосочетание, способ связи —

в Р.п	управление, выражено окончанием зависимого существительного, называется предмет и его признак, определительные отношения.
-------	---

*Алый свет вечерней зари медленно скользит по корням деревьев (И. Тургенев)*

1. Алый свет — прилаг. + сущ.	именное словосочетание, способ связи — согласование, выражено окончанием зависимого прилагательного, называется предмет и его признак, определительные отношения.
2. Свет зари — х сущ. + сущ. в Р.п.	именное словосочетание, способ связи — управление, выражено окончанием зависимого существительного, называется предмет и его признак, определительные отношения,
3. Медленно скользит • нар. + глаг.	глагольное словосочетание, способ связи — примыкание, слова связаны по смыслу и интонационно, называется действие и его признак (качество), обстоятельственные отношения,
4. Скользит по корням • глаг. + сущ. в Д.п. с предлогом по	глагольное словосочетание, «по», способ связи — управление, выражено окончанием зависимого существительного и предлогом «по», называется действие и его место, обстоятельственные отношения.

### Тема 3.2. Предложение

1. Лексико-грамматическая трансформация прямой речи в косвенную в тренировочных текстах

#### Трансформируйте прямую речь в косвенную

1. И ему сказал отец\_  
\_Ты, Гаврило, молодец!\_  
(Ершов)
2. \_Все будет решено\_ умал он, подходя к гостиной\_ объяснюсь с нею самою\_. (Пушкин).
3. Он сел в кресла, поставил трость в угол, зевнул и объявил\_ что на дворе становится жарко\_ (Лермонтов).
4. Я не стал спрашивать моего верного спутника\_ зачем он не повез меня прямо в те места\_ (Тургенев).
5. Вдруг ямщик стал поглядывать в сторону и, наконец, сняв шапку, оборотился ко мне и сказал\_ Барин, не прикажешь ли воротиться?\_ (Пушкин).
6. \_Нет, нет\_ овторяла она в отчаянии\_ лучше умереть, лучше в монастырь, лучше пойду за Дубровского\_.
7. \_О, судьба моя плачевна!\_  
Говорит ему царевна\_

Если хочешь взять меня,  
 То доставь ты мне в три дня  
 Перстень мой из окяна \_  
 (Ершов)

8. Я отвечал с негодованием \_\_ что я, офицер и дворянин, ни в какую службу к Пугачеву вступать и никаких поручений от него принять не мог \_ (по Пушкину).
9. Иногда я говорю себе \_\_ Нет, конечно, нет! Маленький принц на ночь всегда накрывает розу стеклянным колпаком, и он очень следит за барашком... \_ (Антуан де Сент-Экзюпери).
10. Говорит ему девица \_  
 \_ Но взгляни-ка, ты ведь сед;  
 Мне пятнадцать только лет:  
 Как же можно нам венчаться?  
 Все цари начнут смеяться,  
 Дед-то, скажут, внучку взял! \_  
 (Ершов).
11. Он сообщил \_\_ что губернатор приказал своим чиновникам по особым поручениям носить шпоры \_ (по Тургеневу).
12. Он возле меня сел и начал сказывать \_\_ какой он знаменитой фамилии и важного воспитания \_ (по Лескову).
13. \_ Всё равно, Петруша \_\_ твечала мне матушка \_ это твой посажёный отец; поцелуй у него ручку, и пусть он тебя благословит... \_ (Пушкин).
14. Бывало, стоишь, стоишь в углу, так что колени и спина заболят, и думаешь \_\_ Забыл про меня Карл Иваныч; ему, должно быть, покойно сидеть на мягком кресле и читать гидростатику, – а каково мне? \_\_ и начнёшь, чтобы напомнить о себе, потихоньку отворять и затворять заслонку или ковырять штукатурку со стены (Толстой).
15. \_ Ты нам не государь \_\_ твечал Иван Игнатьич, повторяя слова своего капитана. \_ Ты, дядюшка , вор и самозванец! \_ (Пушкин).
16. На другой день, за завтраком, Григорий Иванович спросил у дочери \_\_ все ли намерена она спрятаться от Берестовых \_ (Пушкин).

Материал для подготовки:

Вам хорошо известны такие понятия, как главная и придаточная части сложноподчиненного предложения. От главной части к придаточной всегда можно задать вопрос. Например: *Батюшка не хотел верить, что я мог быть замешан в гнусном бунте*. В этом предложении от первой части ко второй можно поставить вопрос (*верить ЧЕМУ?*), следовательно, первая часть является главной, а вторая – придаточной.

<i>Батюшка не хотел верить,</i>	<i>что я мог быть замешан в гнусном бунте.</i>
Главная часть	Придаточная часть

Чужая речь, переданная в форме придаточного предложения, называется **косвенной речью**.

Первая, главная часть предложения в этом случае представляет собой слова автора, а вторая – косвенную речь. Обратите внимание: слова автора стоят перед косвенной речью и отделяются от нее запятой. Этот способ передачи чужой речи, в отличие от прямой речи, сохраняет содержание чужого высказывания, но не сохраняет его форму и интонацию.

Сравните два способа передачи одного и того же высказывания на иллюстрации. Предложение с косвенной речью не передает восклицательной интонации, которая присутствует в прямой речи.

Предложение с прямой речью.	<i>Диктор сообщил: «Завтра ожидается похолодание!»</i>
Предложение с косвенной речью.	<i>Диктор сообщил, что завтра ожидается похолодание.</i>

Косвенная речь может присоединяться к главной части предложения с помощью союзов ЧТО, БУДТО, ЧТОБЫ, местоимений и наречий КТО, ЧТО, КАКОЙ, ГДЕ, КОГДА, ПОЧЕМУ и других, а также частицы ЛИ. Выбор этих слов зависит от цели высказывания в косвенной речи. В вопросительных предложениях будут использованы местоимения или частица ЛИ:

*Я спросил, **когда** отправляется поезд.*

В побудительных предложениях употребляется союз ЧТОБЫ, например:

*Капитан приказал, **чтобы** подняли флаг.*

В повествовательных предложениях используются союзы ЧТО, БУДТО, например:

*Он рассказывал, **будто** в лесу видел живого медведя.*

Цель высказывания в косвенной речи	Способ присоединения косвенной речи
Повествовательное предложение	ЧТО, БУДТО
Вопросительное предложение	Местоимения и наречия КТО, ЧТО, КАКОЙ, ГДЕ, КОГДА, ПОЧЕМУ или частица ЛИ
Побудительное предложение	ЧТОБЫ

## Раздел 4. Текст. Виды его преобразования

### Тема 4.1. Текст как произведение речи

Материал для подготовки: Приложение 5

#### 1. Конспектирование и реферирование текстовых образцов.

##### **Февраль**

Стоял февраль. С самого Крещения держалась ясная погода, без ветров и метелей, с крепкими, сердитыми морозами. Глубокий снег, первоначально напавший в ту зиму ещё до Введения и обильно подновляемый во все Филипповки, ни разу не сгонялся паводками и теперь, скованный ноздреватым настом, мирно покоился на полях.

Благодаря отсутствию ветров, снег этот покрывал землю ровную, слегка волнистую пеленою; даже вокруг жилищ не было сугробов.

Дороги, не заносимые позёмкою и не заметаемые метелью, были превосходны. Сани не ныряли по ним, как по волнам бушующего моря, и даже ночью путник не мог бы сбиться с них, ибо отчётливо чернелись на сером фоне зимней ночи правильные ряды соломенных вешек, ещё не разнесённых бурей по степи и не поникших под напором бешеных снеговых волн.

Небо не завешивалось мглою и не закрывалось хмурыми тучами, но с неутомимой яркостью синело и сверкало. Зори не погорали, зажигая небо зловещим багрянцем и, подобно пожару, пылая над пустынными снегами, но кротко и тихо сияли, нежно окрашивая и степь, и небо приветливым румянцем и предвещая всё ту же постоянную погоду на завтра.

Днём ослепительно блистало холодное солнце. По ночам высыпали бесчисленные звёзды, тускло мерцал Млечный Путь и светила голубая луна, обливая молчаливые поля меланхолически-сказочным сиянием. *(По А. Эртлю.)*

## Раздел 5. Функциональные разновидности русского литературного языка

### Тема 5.1. Научный стиль

Материал для подготовки: Приложение 7

#### 1. Подбор и структурно-стилистический анализ текстовых образцов

**Прочитайте текст. Докажите его принадлежность к научному стилю. Выделите лексические, морфологические и синтаксические средства, присущие научной речи.**

**Слово** – это значимая самостоятельная единица, основной функцией которой является называние.

Каждое слово, кроме служебных слов, имеет значение; только одни слова имеют одно значение: *карандаш, автобус, изречение*, а другие – несколько: *дом, нос, отметка, путь*. Однозначных слов в языке сравнительно немного. Гораздо больше слов многозначных, имеющих по два, три, четыре и более значений. Так, в «Словаре русского языка» С.И. Ожегова зафиксировано 26 значений слова *идти*. Наличие у слова нескольких (двух и более) значений называется многозначностью или полисемией (от греческого *poly* – «многое» и *sema* – «знак»). Чем больше в языке многозначных слов, тем богаче язык.

В зависимости от того, по какому признаку совершается перенос значения слова, различают три типа полисемии (многозначности): метафору, метонимию и синекдоху.

**Метафора** – это перенос наименования по сходству признаков. Сходство может быть по форме: *яблоко* (плод) и *яблоко* (глазное); по цвету: *золотая* (вещь) – и *золотая* (осень); по расположению: *нос* (человека) и *нос* (корабля); по функции: *дворник* (работник) и *дворник* (стеклоочиститель у автомашины).

**Метонимия** основана не на сходстве, а на смежности. Явления, реально связанные друг с другом, получают одно и то же наименование: *аудитория* (помещение) и *аудитория* (группа слушателей); *серебро* (металл) и *серебро* (столовое серебро); *тенор* (голос) и *тенор* (певец с таким голосом).

**Синекдоха** – это перенос названия с целого на его часть и наоборот. Например, *правильные черты лица* (часть человеческого тела) – *списки лиц* (списки людей); *голова* (часть тела) – *отчаянная голова* (человек).

### Тема 5.2. Особенности публичной речи

#### 1. Подбор и структурно-стилистический анализ текстовых образцов

**Оцените уровень культуры речи (высокий, средний, низкий) текстов, характеризую связь предмета речи, цели, стиля.**

А) - Ты не хочешь сходить на выставку?

- Завтра приезжает брат.

Б) - Растем. Растем, а Захар Семеныч?

- Растем-то, растем, да не совсем так, как надо, елки зеленые. Бывает, что и в бок вытираем и на сторону хилимся

· Это ты о чем?

· А о том, что нет в хозяйстве нашем настоящего порядка. (по П. Бровка)

В) - Помогает глазам-то?

- Не пузырек бы, так давно бы уж ослеп. Им только и держусь. (по В. Шукшину)

Г) Новгородский Кремль 5 октября испытал нашествие спортивно одетой молодежи. Интересующиеся могли узнать о проведении Осеннего городского кросса (из газет).

### Тема 5.3. Жанры публицистики

Материал для подготовки: **Власенков, А. И.** Русский язык. 10-11 классы. Базовый уровень: учебник для общеобразовательных учреждений. - 4-е изд. - М.: Просвещение, 2012, стр. 32-41

#### 1. Подбор и структурно-стилистический анализ текстовых образцов

### Найдите различные виды тропов в отрывках из художественных текстов.

1. Плыл туман, как фимиамы тысячи кадил. Спутник песенкою странной сердце бередил (Ахматова).
2. Уснули, спят стихи. Все образы, все рифмы. Сильных, слабых найти нельзя. Порок, тоска, грехи, равно тихи, лежат в своих силлабах. И каждый стих с другим как близкий брат, хоть шепчет другу друг: чуть-чуть подвинься (Бродский).
3. О, это был прохладный день в чудесном городе Петровом! Лежал закат костром багровым, и медленно густела тень (Ахматова).
4. Заплаканная осень, как вдова в одеждах чёрных, все сердца туманит (Ахматова).
5. Эй, борода, а как проехать отсюда к Плюшкину? (Гоголь)
6. Прощай, свободная стихия! Последний раз передо мной ты катишь волны голубые и блещешь гордою красой! (Пушкин)
7. Люблю тебя, Петра творенье! (Пушкин).
8. Природа постановила, чтобы человек в известный период жизни любил. Настал этот период, ну и люби во все лопатки (Чехов).
9. Перо его местию дышит (А.К. Толстой).
10. Не то на серебре – на золоте едал (Грибоедов).
11. Пуще всего береги копейку (Гоголь).
12. И слышно было до рассвета, как ликовал француз (Лермонтов).
13. В сто сорок тонн закат пылал (Маяковский).
14. Туч вечерних червонный ковёр самоцветными нёсся шелками (Луговской).
15. Прикручен шар земной ко мне. Я, как усталая японка, весь мир таскаю, как ребёнка, рыдающего на спине (Евтушенко).
16. Контрабас пил чай вприкуску, а флейта внакладку (Чехов).
17. И руки обессиленно повисли. Сломала зубы молодость, и вот рассудочность сомнительные мысли пластмассовою челюстью жуёт (Евтушенко).
18. Эх, и заведу я себе тихоокеанскиеголифища, чтоб из штанов выглядывать как коралловый риф! (Маяковский).
19. Ваш шпиц, прелестный шпиц, не более напёрстка! (Грибоедов).

### Тема 5.4. Устное выступление. Дискуссия

Материал для подготовки: Приложение 4

1. Подбор и структурно-стилистический анализ текстовых образцов

**Прочитайте текст интервью Л. Шеварова с Д. С. Лихачевым. Проанализируйте систему вопросов. Охарактеризуйте ответы. Выделите основную тему беседы. Сформулируйте позиции говорящих. Выскажите свое отношение к их позициям.**

Пример выполнения задания

Данный текст интервью автор предваряет описанием обстановки и поведения Д. С. Лихачева. Описание и приведенный автором разговор академика по телефону подчеркивают облик настоящего русского интеллигента. Первый вопрос корреспондента как бы отталкивается от той обстановки, в которой ведется беседа. (Далее продолжите анализ самостоятельно.)

**Я ЖИВУ С ОЩУЩЕНИЕМ РАССТАВАНИЯ**

Пушкинский Дом. На дверях комнаты № 203 — висячий замок деревенского такого вида. Дмитрий Сергеевич дает мне ключи, я открываю кабинет. Здесь еще холоднее, чем в коридоре. Даже классики на портретах выглядят озябшими.

Лихачев ставит на стол маленький рефлектор. Во время нашей беседы Дмитрий Сергеевич будет следить за тем, чтобы тонкая струйка теплого воздуха текла в мою сторону.

В ноябре этого года Дмитрию Сергеевичу исполнится девяносто. Было бы глупо сказать, что он совсем не чувствует тяжести своих лет. Но вот палочку забыл дома и на второй этаж поднялся без нее. Дмитрий Сергеевич сидит за своим столом в пальто, я в куртке. На дверях — заботливо обернутое в полиэтилен объявление: «В верхней одежде просьба не входить».

Звонит телефон. Лихачев берет трубку:

— Я слушаю вас... Позвоните по домашнему, здесь страшный холод... Да, это ужасно, потому что у нас огромный рукописный отдел и рукописи Пушкина. Они не переносят перемены температуры. Если сейчас затопят батареи, на рукописях будет осажаться влага, на холодную бумагу... Да, пожалуйста. До свидания.

Дмитрий Сергеевич разминает застывшие пальцы, мы начинаем беседовать.



— Сколько слов было о защите культуры — водопад! Инфляция слова, забалтывание высоких понятий — это же не менее пагубно для души и русского языка, чем партийная цензура. И результат тот же — немота. Тогда сказать было нельзя, а сейчас — нечего. Мне кажется даже, что люди в автобусе не общаются, а мычат друг на друга.

— Мы страна без обращения к другому. Вот что я слышал от одного эмигранта, приехавшего в Россию: «Вы знаете, что у вас заменило обращение к другому человеку? Слово «ну». Всегда к нам обращается экскурсовод и говорит: «Ну, пойдём...», «Ну, сейчас будем обедать...» Постоянное «ну», привычка обращаться с понуканием вошли в язык. Помню, как в 37-м году, когда начались массовые аресты в Петербурге, вдруг я услышал, что на почте мне говорят «гражданин», милиционер говорит «гражданин», кондуктор в трамвае говорит «граждане», а говорили всегда «товарищ». А случилось то, что каждый человек был подозреваем. Как же сказать «товарищ», — а может быть, он шпион в пользу какой-нибудь Исландии?

— Это был официальный запрет?

— Я не знаю, какой это был запрет, я его не читал, но это в один прекрасный день, как туча, надвинулось на город — запрещение говорить «товарищ» во всех официальных учреждениях. Я спросил у кого-то: почему вы мне раньше говорили «товарищ», а теперь «гражданин»? А нам, говорят, так указано было. Это было унижительно. Страна без уважения к другой личности. Какие отношения вообще возникают с детства, со школы, если девочки начинают ругаться матом? Мне об этом очень трудно говорить, потому что я чувствую, что попадаю в русло нравоучительной беседы. Но у меня очень много писем по поводу мата или, как осторожнее говорили до революции, «трехэтажных выражений».

— Брань вторгается в литературу. Когда в прошлом году я впервые увидел матерные слова под голубой обложкой «Нового мира», стало не по себе, стало просто страшно...

— Если бесстыдство быта переходит в язык, то бесстыдство языка создает ту среду, в которой бесстыдство уже привычное дело. Существует природа. Природа не терпит бесстыдства.

— «Собеседник» выпустил нецензурную газету год назад, как бы в шутку. Мальчики решились, но одного из авторов попытались всерьез привлечь к ответственности. Что тут началось! Чуть не вся литературная и журналистская Москва поднялась на защиту «героя».

— Не его защищать, а от него защищаться. То бесправие, в котором русский народ жил почти целый век, оно людей унижало. Сейчас кому-то кажется, что вседозволенность — кратчайший путь из унижительного положения. Но это самообман. Тот, кто чувствует себя свободным, не будет отвечать матом...

## **Тема 5.5. Официально-деловой стиль**

Материал для подготовки: Приложение 7

### **1. Подбор и структурно-стилистический анализ текстовых образцов**

Прочитайте тексты. Докажите их принадлежность к официально-деловому стилю. Выделите лексические, морфологические и синтаксические средства, присущие деловой речи.

**а) Настоящий Закон устанавливает правовые основы обеспечения единства измерений в Российской Федерации, регулирует отношения государственных органов управления Российской Федерации с юридическими и физическими лицами по вопросам изготовления, выпуска, эксплуатации, ремонта, продажи и импорта средств измерения и направлен на защиту прав и законных интересов граждан, установленного правопорядка и экономики Российской Федерации от отрицательных последствий недостоверных результатов измерений.**

### **б) Инструкция**

1. Перед пользованием будильником следует завести пружину хода, для чего ключ надо вращать до отказа в направлении, указанном стрелкой на крышке у ключевого отверстия.

2. Кнопку часовой и минутной стрелок поворачивать только в указанном на крышке направлении.

3. Момент сигнала звонка устанавливать по сигнальной стрелке кнопкой, направление вращения которой указано стрелкой у отверстия. Вначале следует установить стрелку на нужное время, затем завести пружину звонка, для чего вращать ключ в направлении, указанном стрелкой на крышке.

4. С часами следует обращаться осторожно. Резкие толчки и удары могут повредить часы.

5. Будильник рекомендуется заводить каждые сутки в одно и то же время.

6. Во избежание прекращения действия гарантии вскрывать механизм часов, смазывать, разбирать или ремонтировать часы самостоятельно не рекомендуется.

**в)**

**Справка**

Выдана Сергеевой Ирине Ивановне для представления в МУП «Агентство по приватизации жилищного фонда г. Москвы» на предмет оформления договора на приватизацию жилого помещения, в том, что в г. Москва по ул. Илюхина домовладение №1 зарегистрировано в материалах бюро технической инвентаризации.

## **Тема 5.6. Разговорная речь**

Материал для подготовки: Приложение 7

1. Подбор и структурно-стилистический анализ текстовых образцов

### **Тринадцатое число**

Прошло три дня. Всё это время мужики из кожи лезли, старались: дорогу сровняли, гать завалили хворостом и песком усыпали, мосты поправили, возле дороги канав нарыли и дёрном обложили. Приехал окружной, собрал мужиков и начал их учить, как графа встречать: отобрал пять человек стариков повиднее, велел им расчесать бороды и одеться получше. Двое должны были поднести хлеб-соль, а остальные трое — местное произведение, дугу. Прочим мужикам сказано было, что как только окружной махнёт рукой, то чтобы шапки вверх кидать и кричать ура. Кроме того, ещё двоих верховых отрядили встречать; один за мостом должен стоять, а другой — за полверсты от села, на дороге, и только завидят графский экипаж, сейчас должны скакать сломя голову в село. А когда будет уезжать, то все должны броситься, отпрячь лошадей и по всему селу провезти экипаж на себе. Ребятишек на этот случай ведено всех убрать и на улице ни под каким видом не пускать; кур, гусей, собак тоже всех запереть.

Наступило тринадцатое число. Бабы чуть свет вскочили — печки затоплять, париться, а мужики дёгтем сапоги стали мазать. Собралось начальство: голова, сотские, десятские — и пошли стариков снаряжать. Голова дугу принёс новую, всю расписанную, в городе купил.

Пока окружной приводил всё в порядок, прискакал нарочный с известием, что граф будет только к вечеру, чай кушать. Несмотря на это, мужикам не ведено отлучаться с места. Так все простояли до вечера. Наконец, часу в восьмом, завидели парня, скачущего во весь дух к селу. «Едет, едет!» — загудели мужики. Толпа зашаталась, перекрестилась и тронулась навстречу графу.

Ещё не успели отпрячь лошадей, вдруг видит окружной, что с поля бегут свиньи: одна, другая, третья, а за ними без шапки, с кнутом, вылупя глаза — пастух; за пастухом — овцы, коровы, хвост кверху, рёв, блеяние, визг... Лошади взбесились, вырвались и понесли. Мужики за ними: «Держи!» Наконец поймали, запрягли. Граф, перепуганный и недовольный, уехал. *(По В. Слепцову.)*

*(293 слова. Правописание гласных и согласных. Употребление ь. Наречия. Основные правила пунктуации.)*

**Задание** Напишите творческий диктант, сокращая по своему усмотрению текст, устраняя разговорные, просторечные, грубоватые слова.

### **Тема 5.7. Язык художественной литературы**

Материал для подготовки: Приложение 7

#### **1. Подбор и структурно-стилистический анализ текстовых образцов**

**Денис Давыдов**

Чем более приглядывался Денис Васильевич к своей штабной деятельности, тем более уверялся, что она есть не что иное, как пустое времяпрепровождение среди бесконечных и в конечном счёте не нужных никому казённых отчётов, предписаний и рапортов. Должность воистину подъяческая; хоть целыми сутками не выпускай из рук пера, конца этому бумаготворчеству нет и, должно быть, не будет.

Всё чаще Давыдов задумывался о том, что не худо бы обрести для себя хотя бы относительную свободу. Оглядываясь вокруг себя, Давыдов по беспокойному и бескомпромиссному свойству души рвался к живому, ощутимо полезному делу и покуда не находил его. Армейские порядки, насаждаемые свыше, как ещё раз показали высочайшие смотры, производили на него весьма гнетущее впечатление.

Иную обстановку Денис Васильевич видел пока лишь в Туль-чинё, в главной квартире Павла Дмитриевича Киселёва. Здесь вокруг либерально настроенного начальника собрались деятельные, высокообразованные и обладающие незаурядными способностями офицеры, среди которых обращали на себя внимание своими познаниями и прочими достоинствами адъютант главнокомандующего большелобый подполковник Пестель, награждённый за сражение при Бородине золотой шпагою с надписью «За храбрость»; старший адъютант Киселёва, капитан квартирмейстерской части Бурцов, которого Давыдов несколько знал по Петербургу; волоокский красавец кавалергардский ротмистр Ивашев; сосредоточенный и вдумчивый, недавно прибывший в армию юный прапорщик Николай Басаргин. С ними со всеми Давыдов сошёлся, на удивление, быстро. И откровенные беседы с ними, и оживлённые споры были истинною отрадою для его души. *(По Г. Серебрякову.)*

*(216 слов. Основные правила орфографии и пунктуации.)*

**Задание.** Определите жанр и стиль текста. Отметьте устаревшие слова, словоформы, выражения и найдите им синонимы в современном русском языке.

## **Раздел 6. Речевое общение. Культура речи**

### **Тема 6.1. Речевая ситуация**

#### **1. Составить сложный, подробный план текста**

Исходной идеей, лежащей в основе маркетинга, является идея человеческих нужд, где под термином «нужда» понимается ощущение нехватки человеком чего-либо. Это и физические нужды в пище, одежде, тепле, безопасности, и социальные нужды в духовной близости, влиянии и привязанности, и личные нужды в знаниях и самовыражении. Они являются исходными составляющими природы человека. Производитель не создаёт нужду, она уже существует.

Вторая исходная идея маркетинга - потребность. Потребность - нужда, принявшая конкретную форму в соответствии с культурным уровнем и личностью индивида. Для удовлетворения потребностей производители предпринимают целенаправленные действия для стимулирования желания обладать товарами. Под товаром мы будем понимать то, что может удовлетворить потребность и предлагается рынку с целью привлечения внимания, приобретения, использования или потребления.

Рынок - это совокупность существующих и потенциальных покупателей товара. В развитом обществе рынок - это не обязательно какое-то физическое место для осуществления сделок. При наличии современных средств связи и транспорта обмен осуществляет-

ся через рекламу, телевидение, Интернет без вступления в физический контакт с покупателями. Маркетинг - это работа с рынком для удовлетворения человеческих потребностей. Это поиск покупателей, выявление их нужды, проектирование соответствующих товаров, продвижение их на рынок, складирование, перевозка, ценообразование, организация сервиса, рекламирование.

### Тема 6.2. Три компонента культуры речи

Материал для подготовки:

#### **Ошибки при употреблении фразеологизмов**

Как в устной, так и в письменной речи наблюдается значительное количество ошибок при употреблении фразеологизмов. Наиболее типичными являются следующие:

**Замена компонента** фразеологического сочетания (перебирать из пустого в порожнее вместо переливать из пустого в порожнее; львиная часть вместо львиная доля).

**Неоправданное сокращение или расширение** состава фразеологического оборота (вступили новые правила вместо вступили в действие новые правила; оставлять желать много лучшего вместо оставлять желать лучшего).

**Использование неудачного определения** в составе фразеологического сочетания (К сожалению, на вечере, посвященном А.С. Пушкину, задавали кляузные вопросы о Наталье Николаевне вместо задавали каверзные вопросы).

**Контаминация** (смешение) двух оборотов (по гроб доски вместо по гроб жизни и до гробовой доски; припереть к горлу вместо припереть к стенке и подступить к горлу; играть значение вместо играть роль и иметь значение).

**Искажение грамматической формы** компонентов фразеологизма (подвернуться под рукой вместо подвернуться под руку, бабушка на двоих сказала вместо бабушка надвое сказала).

**Нарушение грамматической связи** фразеологизма с примыкающими к нему словами (никому и никогда он шапку не ломал вместо ни перед кем и никогда он шапку не ломал; спикер выразил сожаление случившимся вместо спикер выразил сожаление в связи со случившимся).

**Употребление фразеологизма, не соответствующего контексту** (Среди слушателей были студенты, которые лыка не вязали по-русски, вместо Среди слушателей были студенты, которые плохо знали русский язык; Зрители внушают мне доверие, что я как актриса еще многое могу сделать, вместо Зрители вселяют в меня веру, что я как актриса еще многое могу сделать).

**Стилистическая неуместность** использования фразеологического оборота (Командир приказал сматывать удочки вместо Командир приказал уходить).

1. Найти речевые ошибки в тексте

**В приведённых ниже примерах укажите случаи использования фразеологизмов без учёта их значения. Отметьте другие стилистические недочёты. Исправьте предложения. За справками обращайтесь к фразеологическим словарям русского языка.**

1. Выступая перед выпускниками школы, пятиклассник Алёша Морозов сказал: «Мы сегодня провожаем в последний путь наших старших товарищей». 2. Выпускники, взвол-

нованные и счастливые, на прощание спели свою лебединую песню. 3. Я всегда считал, что насилием победить насилие невозможно, а если со мной кто-то не согласен, то, как говорится, пусть земля ему будет пухом! 4. Услышав шум, он выскочил в коридор в чём мать родила, в одних трусах и майке. 5. Рационализатор – это человек, который не может относиться равнодушно к тому, что плохо лежит. 6. Мы долго ждали, когда наши футболисты пробьют окно в Европу. 7. А в штабе до сих пор не могут понять, как бандформирования могли пройти незамеченными много километров и почти сесть на шею нашим войскам. 8. Изящно и просто решили эту проблему наши учёные и поставили на ней крест. 9. У этих «заботливых родителей» дети спят на каких-то прокрустовых ложах. 10. Смешит зрителя драматург не один, а в компании с прекрасными актёрами, которым палец в рот не клади, а дай только народ посмешить. 11. Фирменное блюдо ехидны – муравьи, термиты. 12. Мы не протянем рук перед Западом. 13. На заводе царил разгром, но новое руководство работало истово, до последнего вздоха, и это помогло ему не только завоевать авторитет среди рабочих, но и погасить часть долгов за электроэнергию. 14. Эти люди крепко стоят на ногах, поэтому вам не удастся подрезать им крылья. 15. Люди работают в буквальном смысле плечом к плечу, каждый у всех на виду. 16. Грампластинка ещё не сказала своего последнего слова. 17. Нужен он мне как банный лист. 18. Я в точных науках ни гу-гу! 19. Он стоит на своём, куда его держат ноги. 20. Не случайно это совпадение: Павел Власов – духовный отец Павла Корчагина! 21. По мнению Шолохова, крестьяне прямой наводкой шли в колхоз.

### **Тема 6.3. Языковая норма**

Материал для подготовки: Приложение 6

1. Подготовка сообщения на тему: «Правила хорошей речи»

### **Раздел 7. Повторение**

#### **Тема 7.1. Орфография**

1. Выполнить упражнение с использованием орфографического словаря

**Перепишите, вставляя пропущенные буквы. Объясните написание слов с пропущенными буквами.**

1. Море после шторма все еще дышало хол...дом и не давало солнцу нак...лить воздух. Когда же на солнце наплывало толстое обл...чко, в...терок усиливался. Тр...пинка сначала п...тляла среди невысоких х...лмов, затем прямо и сильно т...нула вверх, сквозь густой, п...хучий ореховый лес (Наг.).

2. В природе звери, птицы, насекомые разделяются на дн...вных и н...чных. Неужели же люди, в которых собр...на вся природа, за сравнительно к...роткое время своего существования на з...мле сгладили в себе это к...ренное отличие? (Пришв.).

3. Михаил выт...нул губы и попробовал подр...жать соловью (Алекс.).

4. Музыка, которую я слышал в детстве, перел...милась во мне, закам...нела, а те ее взлеты к небу, к зв...зде, от которых я плакал когда-то, раств...рились в сердце (Аст.).

5. В полночь над гор...дом прок...тилсят...желый гул. Ветер вл...тел в окно, вздул зан...вески и снова умчался (Пауст.).

6. Щука м...тнулась, рыбак св...лился в л...дяную воду, но не выпустил из рук остроги, скрылся под в...дой, вынырнул возле льда, выл...з и вытянул усм...ренную щуку (Пришв.).

#### **Тема 7.2. Пунктуация**

1. Составление текстовых примеров

Расставьте недостающие знаки препинания.

Я Максим Каммерер. Мне восемьдесят девять лет.

Когда-то давным-давно я прочитал старинную повесть, которая начиналась таким вот манером. Помнится я подумал тогда, что если придётся мне в будущем писать мемуа-

ры, то начну я их именно так. Впрочем предлагаемый текст нельзя строго говоря считать мемуарами. А начать следовало бы с одного письма полученного примерно год назад.

Каммерер Вы разумеется прочли пресловутые «Пять биографий века». Прошу Вас помогите мне установить, кто именно скрывается под псевдонимами П. Сорока и Э. Браун. Полагаю вам это будет нетрудно. М. Глумова.

Я не ответил на это письмо. Мне не удалось выяснить настоящие имена авторов «Пяти биографий века». Как и следовало ожидать П. Сорока и Э. Браун являются видными сотрудниками группы «Людены» Института исследований космической истории.

Я без труда представил себе чувства, которые испытывала Майя Глумова читая биографию собственного сына изложенную П. Сорокой и Э. Брауном. И я понял, что я обязан высказаться.

С точки зрения непредубеждённого а в особенности молодого читателя речь пойдёт о событиях, которые положили конец целой эпохе в космическом самосознании человечества и открыли новые перспективы, рассматривавшиеся ранее только теоретически. Кроме того я был свидетелем участником в каком-то смысле даже и инициатором этих событий. И вот сейчас по причинам носящим характер скорее личный я испытал настоящую потребность собрать воедино и предложить вниманию каждого, кто пожелает этим заинтересоваться всё, что мне известно о первых днях Большого Откровения. Я перечитал последний абзац и вынужден тут же поправить самого себя. Во-первых я предлагаю разумеется далеко не всё, что мне известно. Во-вторых события 99 года были строго говоря не первыми днями Большого Откровения а напротив последними его днями. Именно этого как мне кажется не понимают а вернее не желают принять сотрудники группы «Людены» несмотря на все мои старания быть убедительным. Впрочем возможно я не был достаточно настойчив. Годы уже не те.

Личность Глумовавызывает естественно особый я бы сказал специальный интерес сотрудников группы «Людены». Я их понимаю и поэтому сделал эту фигуру центральной в своих мемуарах.

Конечно не только поэтому и не столько поэтому. По какому бы поводу я ни вспомнил о тех днях, в памяти моей тотчас встаёт Глумов. Я вижу его худощавое всегда серьёзное молодое лицо вечно приспущенные над серыми прозрачными глазами длинные ресницы слышу его как бы нарочито медлительную речь вновь ощущаю исходящий от него безмолвный беспомощный но неумолимый напор. И наоборот стоит мне вспомнить его по какому-либо поводу, и тотчас же просыпаются «злые псы воспоминаний» весь ужас тех дней всё отчаяние тех дней всё бессилие тех дней.

Основу мемуаров составляют документы. Как правило стандартные рапорты (доклады) моих инспекторов а также кое-какая переписка. Вообще-то придирчивый исследователь без труда заметит, что целый ряд документов имеющих отношение к делу в мемуары не включены, в то время как без некоторых включённых документов можно было бы казаться и обойтись. Отвечая на такой упрек заранее замечу, что материалы подбирались мною в соответствии с определёнными принципами, в суть которых вдаваться у меня нет ни желания ни особой необходимости.

Далее значительную часть текста составляют главы (реконструкции). Реконструирование производилось на основании рассказов людей в этих событиях участвовавших как-то Ася жена Глумова его коллеги его знакомые и т.д.

Наконец я позволил себе слегка разбавить текст мемуаров несущий информацию собственными реминисценциями несущими информацию не столько о тогдашних событиях сколько о Максиме Каммерере пятидесяти восьми лет. Поведение этого человека в изображённых обстоятельствах даже мне представляется сейчас не лишённым интереса... (А. Стругацкий, Б. Стругацкий)

### Тема 7.3. Итоговое повторение

Материал для подготовки: **Власенков, А. И.** Русский язык. 10-11 классы. Базовый уровень: учебник для общеобразовательных учреждений. - 4-е изд. - М.: Просвещение, 2012, стр. 137-144

1. Анализ использования односоставных и неполных предложений в текстах различных стилей

**Найдите в тексте односоставные предложения. Определите тип каждого из них, выделите сказуемое.**

Так как мама вечно возится со стиркой, воды ей требуется всегда очень много, а крана во дворе у нас нет. И мама, и Маруся, и я должны добывать воду на далеких задворках одного из соседних домов, чтобы налить доверху ненасытную бочку. Принесешь четыре ведра, и в глазах зеленеет, и ноги и руки дрожат, а нужно нести пятое, шестое, седьмое, иначе придется идти за водой маме, а от этого мы хотим избавить ее – я и Маруся. (К. Чуковский)

**Расставьте недостающие тире в предложениях. Обоснуйте постановку знаков препинания.**

1. Ермолай стрелял, как всегда, победоносно; я довольно плохо (Тургенев). 2. Наше дело повиноваться, а не критиковать (Салтыков-Щедрин). 3. Земля внизу казалась морем, а горы громадными окаменевшими волнами (Арсеньев). 4. Дело художника противостоять страданию всеми силами, всем талантом (Паустовский). 5. Люблю небо, траву, лошадей, всего больше море (Лавренев). 6. Когда я шёл к трамваю, по дороге пытался вспомнить лицо девушки (Лавренев). 7. Сквозь чёрные огромные ветви лиственниц серебряные звёзды (Федосеев). 8. Ему скоро не подняться на ноги, да и поднимется ли вообще? (Федосеев). 9. Речушка стала синей, а небо голубым (Яшин). 10. И цвет этих полей на дню без конца меняется: утром один, вечером другой, в полдень третий (Баруздин). 11. Кто чего ищет, а мать всегда ласки (М. Горький). 12. Дерево дорого плодами, а человек делами (половица). 13. В больших людях я люблю скромность, а в маленьких собственное достоинство (Афиногенов). 14. Дела булочной шли весьма хорошо, лично мои всё хуже (М. Горький). 15. Тёркин дальше. Автор вслед (Твардовский).

### **Тема 7.5. Словообразовательный разбор слова**

Материал для подготовки: Приложение 2

1. Словообразовательный анализ частей речи в тексте

**Вставьте, где необходимо, пропущенные буквы. Раскройте скобки. Сделайте полный морфемный и словообразовательный разбор выделенных слов.**

На площ.ди около фактории дымил<sup>2</sup>п.левая кухня, снятая с колёс. Зд.ровенный (дик..) браз – поп.рёк себя шире – в грязном белом фартуке поверх грязной<sup>2</sup> серой формы в..рочал в котле ч..рпаком<sup>2</sup> на длинной ручке. По-моему<sup>2</sup>, от этого котла главным образом и шёл непр.ятный запах<sup>2</sup> по всей д..ревне.

Мы под..шли<sup>2</sup>, и Гепард, зад..ржавшись<sup>2</sup>, спросил, где к..мандир<sup>2</sup>. Это животное<sup>2</sup> даже не об..рнулось – буркнул что (то) в своё варево<sup>2</sup>. По..дал<sup>2</sup> я ему, он живо об..рнулся, увидел<sup>2</sup> нашу форму и сразу стал как п..ложено.

– Так где у вас тут к..мандир? – снова<sup>2</sup> спрашивает<sup>2</sup> Гепард, упёршись ему в шею под двойным подборо..ком<sup>2</sup>.

– Виноват, г..сподин старший наставник... Г..сподин (штаб) капитан<sup>2</sup> на п..зициях... Извольте прямо по этой ул..це... прямо на окраине<sup>2</sup>...

Да, вовремя мы под..спели. Всего-то я троих видел, и уже мне ясно, что такая вот, изв..ните за выр..жение, воинская часть, из тыловых<sup>2</sup> ск..лоченная<sup>2</sup>, да ещё наспех, да ещё (кое) как<sup>2</sup>, все эти п..лковые пекари, бригадные сапожники<sup>2</sup>, инт..нданты – никудышные<sup>2</sup> бойцы, ходячее уд..брение, сма..ка<sup>2</sup> для штыка. Имперские (брон..) ходы<sup>2</sup> прошли бы скво..ь них и даже не заметили бы, что тут кто (то) есть.

Тут нас окликнули<sup>2</sup>. Слева<sup>2</sup>, между двумя домами, был натянут<sup>2</sup> м..скировочный тент и висела (бело) зелёная<sup>2</sup> тряпка на шесте. (Мед) пункт<sup>2</sup>. Ещё двое (дик..) бразов неторопливо<sup>2</sup>к..пались в зелёных в..юках с медикаментами, а на ц..новках, брошенных прямо на

землю, лежали раненые<sup>2</sup>. Всего раненых было трое<sup>2</sup>; один, с забинтованной<sup>2</sup> головой, пр..поднявшись на локте, смотрел на нас. На раненом не было видно никаких<sup>2</sup> знаков различия, был он в драном, обг..ревшем<sup>2</sup> к..мбин..зоне, ра..стёгнутом на голой волосатой груди, но по лицу его, по бешеным<sup>2</sup> глазам с оп..лётными<sup>2</sup> ресницами я сразу понял, что это то не (дик..) браз, ребята, нет, это – из настоящих (А. Стругацкий, Б. Стругацкий).

## Рекомендуемая литература

### Основная литература:

1. Власенков, А. И. Русский язык. 10-11 классы. Базовый уровень: учебник для общеобразовательных учреждений. - 4-е изд. - М.: Просвещение, 2012

### Интернет- ресурсы:

1. Русский язык и культура речи. Форма доступа: [portal@gramota.ru](mailto:portal@gramota.ru);
2. Русский язык и культура речи. Форма доступа: <http://www.slovari.gramota.ru>;
3. Электронная библиотека словарей русского языка: толковые, иностранных слов, орфографический, семантический. Поиск по словарям. Служба русского языка: <http://www.slovari.ru>.
4. Опорный орфографический компакт по русскому языку Пособие по орфографии. ЯНАО : Ямал - Информационное агентство СЕВЕР-ПРЕСС. [www.yamal.org//ook](http://www.yamal.org//ook)
5. Правила грамматики русского языка. [www.stihi-rus.ru/pravila.htm](http://www.stihi-rus.ru/pravila.htm)



## **Приложение**

## **ФОНЕТИЧЕСКИЙ РАЗБОР СЛОВА.**

Напомню, что в русском алфавите 33 буквы. Звуков, которые обозначают эти буквы гораздо больше. Например, буква Л может обозначать 2 звука [л] (лук) и [л'] (люк).

Гласных звуков всего 6 - [а] [у] [о] [э] [ы] [и]. Количество слогов определяется количеством в нём гласных звуков: сколько в слове гласных звуков, столько и слогов.

Согласных звуков 36.

Согласные звуки образуют 6 пар звонких и глухих согласных:

[б] - [п], [в] - [ф], [г] - [к], [д] - [т], [ж] - [ш], [з] - [с].

Кроме того, согласные звуки образуют 15 пар твёрдых и мягких согласных: [б] - [б'], [в] - [в'],

[г] - [г'], [д] - [д'], [з] - [з'], [к] - [к'], [л] - [л'], [м] - [м'], [н] - [н'], [п] - [п'], [р] - [р'], [с] - [с'],

[т] - [т'], [ф] - [ф'], [х] - [х'].

Звуки [й'], [л], [л'], [м], [м'], [н], [н'], [р], [р'] - всегда звонкие.

Звуки [х], [х'], [ц], [ч'], [ш'] - всегда глухие.

Звуки [ж], [ш], [ц] - всегда твёрдые.

Звуки [й'], [ч'], [ш'] - всегда мягкие.

### **Схема фонетического разбора слова.**

- 1) разбить слово на слоги, указать, сколько слогов и какой по счёту слог ударный;
- 2) в гласных звуках указать ударный и безударные;
- 3) в согласных звуках указать парные и непарные, глухие и звонкие, твёрдые и мягкие, какими буквами обозначены;
- 4) написать количество звуков и букв в слове.

Пример:

Произведем фонетический разбор слова морковь:

мор-ковь – 2 слога (ударение падает на второй слог).

м – [м] - согласный, звонкий непарный, твердый

о – [а] - гласный, безударный

р – [р] - согласный, звонкий непарный, твердый

к – [к] - согласный, глухой парный, твердый

о – [о] - гласный, ударный

в – [ф] - согласный, глухой парный, мягкий.

ь –

---

7 букв, 6 звуков

## СЛОВООБРАЗОВАТЕЛЬНЫЙ РАЗБОР

Словообразовательный анализ (разбор) имеет целью определение способа образования слова. Он проводится в следующем порядке.

У анализируемого слова определяется тип основы (производная или непроизводная). Если основа непроизводная, например, лес, река, словообразовательный разбор произвести невозможно.

К анализируемому слову подбирается производящее слово (сочетание слов), т. е. то, от которого данное слово образовано. Производящее слово должно быть родственным анализируемому слову, обычно проще его, самым близким по структуре и лексическому значению. Следует помнить, что от выбора производящего слова в конечном итоге зависит правильное решение данной проблемы.

Обычно слова в русском языке имеют одно производящее слово (спортсмен < спорт, во-первых < первый и т. п.). Однако есть случаи, когда одно и то же слово может иметь разные производящие и, следовательно, образовываться различными способами, например: невесело < весело (приставочный способ образования) и невесело < невеселый (суффиксальный способ образования), перевоспитание < перевоспитать (суффиксальный способ образования) и перевоспитание < воспитание (приставочный способ образования). Устанавливается, что является производящей базой: основа слова, целое слово, части нескольких слов, несколько слов, например, весенний - весна, невесело - весело, собкор - собственный корреспондент, диван-кровать - диван, кровать.

Выделяются части слов, при помощи которых образовано новое слово: подберезовик < под березой.

Определяется способ образования слова.

Указанная схема проведения словообразовательного разбора свое реальное выражение находит в графической модели, хорошо известной учащимся по школьному учебнику:

канатоходец < ходить (по) канату (сложение основ с одновременным прибавлением суффикса);

лесник < лесной (суффиксальный);

переход < переходить (бессуффиксный);

выходной < выходной (день) - (переход из одной части речи в другую).

Словообразовательный анализ предполагает выяснение способа образования нового слова. Его необходимо отграничивать от формообразовательного разбора. Различие между новым словом и формой слова заключается в том, что с новым словом всегда связано новое лексическое значение, форма же слова по значению не отличается от исходного слова. Например, от прилагательного грубый при помощи суффикса образовано слово грубость, у которого иное значение, к тому же оно относится к другой части речи. От того же прилагательного при помощи суффикса образована форма сравнительной степени грубее, не отличающаяся от исходного слова лексическим значением.

В некоторых случаях при словообразовательном разборе бывает удобно проводить его в два этапа. Например:

расцветший

1) расцветший < расцвести (формообразование). Причастие расцветший образовано от неопределенной формы глагола расцвести.

2) расцвести < цвести (приставочный). Глагол расцвести образован от глагола цвести приставочным способом.

### Примеры

Словообразовательный разбор отобранного

1) отобранного <= отобрать (ступень формообразования);

2) отобрать <= брать.

Глагол отобрать образован от глагола брать приставочным способом.

обижает <= обидеть

Глагол обижает образован от глагола обидеть суффиксальным способом. В качестве средства образования данного слова выступает и чередование согласных д//ж.

*Вспомни:*

*Какие способы словообразования характерны для русского языка?*

*Приставочный: образование слов с помощью приставок: посмотреть ← смотреть, пригород ← город, недорого ← дорого*

*Суффиксальный: образование слов с помощью суффиксов: вторник ← второй, выдумщик ← выдумать (усечение основы), заборище ← забор*

*Приставочно-суффиксальный: образование слов с помощью приставок и суффиксов: подоконник ← окно, втихаря ← тихо (усечение основы), затенить ← тень*

*Бессуффиксальный: золотой ← золото, зелень ← зелёный, нарыв ← нарывать \**

*Сложение: соединение частей основ разных слов: лесостепь, диван-кровать*

*Сложение в сочетании с суффиксацией: головоломка, вагоноремонтный*

*Сращение: долгоиграющий, быстрорастворимый*

*Сокращение основы: зав, зам*

*Аббревиация: образование сложносокращённых слов: РФ, МГУ, зарплата, военком*

*Изменение части речи: больной, столовая*

**МОРФОЛОГИЧЕСКИЙ РАЗБОР** (разбор под цифрой 3) – это характеристика слова как части речи с учетом особенностей его использования.

**ОБЩАЯ СХЕМА РАЗБОРА ЧАСТЕЙ РЕЧИ:**

I - общее грамматическое значение, у изменяемых - начальная форма (выделить показатель формы);

II - 1) морфологическая характеристика слова ("постоянные свойства")

2) морфологическая характеристика словоформы ("непостоянные свойства")

III – синтаксическая роль в предложении.

	<b>Общее грамматическое значение</b>	<b>Морфологические признаки</b>	<b>Синтаксическая роль</b>
<b><u>Существительное</u></b>	Значение предмета. <i>что?кто?</i> (кого? чего? кому? чему?и т.д.) Конкретные Вещественные, отвлеченные, собирательные форму числа имеют, но по числам не изменяются	<b>Постоянные: нарицательные / собственные; одушевленные / неодушевленные, род, склонение:</b> 1-е склонение - ж.р. <b>-а (-я)</b> 2-е склонение - м.р. б/оконч. и ср.р. <b>-о (-е)</b> 3-е склонение - ж.р. б/оконч. <b>(ь)</b> . <b>Непостоянные</b> у конкретных: <b>число, падеж</b> <b>Непостоянные</b> у остальных: <b>падеж</b>	Подлежащее, дополнение
<b><u>Глагол</u></b>	Действие: <i>что делать? что сделать?</i> (что делает? что сделает? что делал? что сделал? и т.д.)	<b>Постоянные: вид, возвратность, переходность, спряжение</b> (I спряжение: <b>-ешь, -ет, -ем, -ете, -ут, -ют</b> , II спряжение: <b>-ишь, -ит, -им, -ите, -ат, -ят</b> ). <b>Непостоянные: наклонение, время</b> (если есть), <b>лицо</b> (если есть), <b>число, род</b> (если есть).	Сказуемое
<b><u>Прилагательное</u></b>	Признак предмета: <i>какой? чей?</i> качественные - полные и краткие; относительные; притяжательные.	<b>Постоянные: разряд по значению, степень сравнения</b> (для качественных, у которых этот признак постоянный), <b>полная / краткая форма</b> (для качественных, у которых этот признак постоянный) <b>Непостоянные: степень сравнения</b> (для качественных, у которых этот признак непостоянный), <b>полная / краткая форма</b> (для качественных, у которых этот признак непостоянный), <b>род</b> (в ед. числе), <b>число, падеж</b> (для полных).	Определение (примыкают к существительным) в краткой форме - сказуемое

<p><b><u>Числительное</u></b></p>	<p>Число, количество предметов, их порядок при счёте: <b>сколько?</b> <b>какой? (какой?)</b> количественные, порядковые</p>	<p><b>Количественные числительные</b> (кроме один, два, оба, полтора, тысяча, миллион, миллиард). <u>Постоянные</u>: <b>количественное, подразряд</b>(целое / собирательное / дробное), <b>простое / составное</b>; <u>Непостоянные</u>: <b>падеж</b>. <b>Числительное ОДИН</b>. <u>Постоянные</u>: <b>количественное, целое, простое</b>; <u>Непостоянные</u>: <b>род</b> (в ед. числе), <b>число, падеж</b>. <b>Числительные ДВА, ОБА, ПОЛТОРА</b>. <u>Постоянные</u>: <b>количественное, подразряд</b>(целое / собирательное / дробное), <b>простое</b>; <u>Непостоянные</u>: <b>род, падеж</b>. <b>Числительные ТЫСЯЧА, МИЛЛИОН, МИЛЛИАРД</b>. <u>Постоянные</u>: <b>количественное, целое, простое, род</b>; <u>Непостоянные</u>: <b>число, падеж</b>. <b>Порядковые числительные</b>. <u>Постоянные</u>: <b>порядковое, простое / составное</b>; <u>Непостоянные</u>: <b>род</b> (в ед. числе), <b>число, падеж</b>.</p>	<p>Количественные - любой член предложения; порядковые - определение (примыкают к существительным)</p>
<p><b><u>Наречие</u></b></p>	<p>Признак действия или признак другого признака. Определительные наречия: образ действ. - <b>как? каким образом?</b> меры - <b>в какой степени? на сколько?</b> Обстоятельственные наречия: <b>места - где? куда? откуда? времени - когда? как долго? причины - почему? от чего? цели - для чего? зачем?</b></p>	<p><b>Не имеют рода, числа, не склоняются и не спрягаются</b> <u>Постоянные</u>: <b>разряд по значению</b> (образа действия, меры и степени) или (места, времени, цели, причины), <b>степень сравнения</b> (для наречий на <b>-о/-е</b>, образованных от качественных прилагательных), для которых этот признак является постоянным, <b>неизменяемое</b> (для не имеющих степеней сравнения). <u>Непостоянные</u>: <b>степень сравнения</b> (для качественных</p>	<p>Обстоятельство(примыкают к глаголам)</p>

		на <b>-о/-е</b> с непостоянным признаком степеней сравнения).	
<b><u>Слова категории состояния</u></b>	Состояние <i>как? каково?</i> Разного рода отношения: модальные ( <i>нельзя</i> ), временные ( <i>рано</i> ), пространственные ( <i>далеко</i> )	<b>Не склоняются и не спрягаются</b> <u>Постоянные</u> : <b>разряд по значению</b> (модальные, временные, пространственные), <b>неизменяемое</b> (для не имеющих степеней сравнения), <b>степень сравнения</b> (для слов категории состояния на <b>-о/-е</b> , образованных от качественных прилагательных), для которых этот признак является постоянным). <u>Непостоянные</u> : <b>степень сравнения</b> (для слов категории состояния на <b>-о/-е</b> , образованных от качественных прилагательных с непостоянным признаком степеней сравнения).	Сказуемое в односоставном безличном предложении; не зависят от других слов
<b><u>Местоимение</u></b>	Указывает на предметы, признаки, количество без называния их: <i>кто? что? какой? чей? сколько? как? где? когда?</i> и др.	Местоимения-существительные - <u>постоянные</u> : <b>разряд по значению, род, число</b> ; <u>непостоянные</u> : <b>падеж</b> Мест. прилагательные - <u>постоянные</u> : <b>разряд по значению</b> ; <u>непостоянные</u> : <b>род, число, падеж</b> Мест.-числительные - <u>постоянные</u> : <b>разряд по значению</b> ; <u>непостоянные</u> : <b>падеж</b> Мест.-наречия - <b>не изменяется</b>	Подлежащее и дополнение (в роли сущ.); определение (как прилагательное); обстоятельство (как наречие)



<b><u>Причастие</u></b>	Признак предмета, созданный действием другого предмета: <i>какой? что делающий? что сделавший?</i>	<p><b><i>Разбор причастия как формы глагола</i></b>  Постоянные: <b>переходность, возвратность, вид, спряжение.</b>  <b><u>Непостоянные:</u> форма причастия</b>(действительное / страдательное),<b>полное / краткое</b> (только для страдательных), <b>время, род</b> (в ед.ч.),<b>число, падеж</b> (для полных)</p> <p><b><i>Разбор причастия как самостоятельной части речи</i></b>  Постоянные: <b>форма причастия</b>(действительное / страдательное),<b>возвратность, вид, время</b>  <b><u>Непостоянные:</u> полное / краткое</b> (только для страдательных), <b>род (в ед.ч.), число, падеж</b> (для полных)</p> <p><b>Суффиксы</b>  действительное полная форма:  в наст. вр. <b>-ущ(-ющ-), -ащ- (-ящ-)</b> ;  в прош.вр. <b>-вш-, -ш-</b>  страдательное полная форма:  в наст. вр. <b>-ем- (-ом-), -им-;</b>  в прош.вр. <b>-нн-, -енн-, -т-;</b>  страдательное краткая форма: <b>-н-, -т-</b></p>	Определение(примыкают к существительным) краткие - сказуемое
<b><u>Деепричастие</u></b>	Добавочное действие: <i>что делая? что сделав? как? каким образом? почему? когда?</i> и др.	Только <u>постоянные</u> признаки. Признаки <u>глагола</u> : <b>вид:</b> несовершенный - ( <b>-а, -я</b> ) совершенный - ( <b>-в, -вши, -ши</b> ); <b>возвратность;</b> <b>переходность:</b> переходное (читая что?) непереходное (бегая, умываясь)  признаки <u>наречия</u> : <b>не изменяются</b>	Обстоятельство(примыкают к глаголам)
<b><u>Междометие</u></b> <b><u>Звукоподражательное</u></b> <b><u>слово</u></b>	Чувства или побуждение к действию. Эмоциональные, императивные (побуждающие к действию), этикетные. <b>Не изменяются</b> Звуки живой и неживой природы. Эта группа слов стоит <b>вне</b> частей речи.		Не являются членами предложения, не связаны ни с какими словами

<b>Предлог</b> непроизводные производные простые составные	Зависимость существительных, числительных и местоимений от других слов в словосочетании и предложении пространственные, временные, причинные, целевые, образа действия, дополнительные	Не являются членами предложения, но входят в состав членов предложения
<b>Союз</b> простые и составные	Связывают члены предложения и простые предложения в составе сложного <u>сочинительные</u> : соединительные, противительные, разделительные <u>подчинительные</u> : временные, причинные, целевые, условные, уступительные, сравнительные, следственные, изъяснительные	
<b>Частица</b> непроизводные (первообразные) и производные	Придают различные оттенки словам и предложению: вопросительные, восклицательные, указательные, усилительные, отрицательные; служат для образования форм слов: повелительного и условного наклонения глагола, форм степеней сравнения прилагательных и наречий, неопределённых местоимений	Не являются членами предложения, но могут входить в состав членов предложения

### ОБРАЗЕЦ РАЗБОРА

Черный бархатный шмель, золотое оплечье,  
Заунывно гудящий певучей струной,  
Ты зачем залетаешь в жильё человечье  
И как будто тоскуешь со мной? (И.А.Бунин.)

**Бархатный** (шмель) -

I – (1) имя прилагательное, общее грамматическое значение - признак предмета;

(2) начальная форма - бархатн[ый];

II – морфологическая характеристика

постоянные свойства:

(3) качественное (обозначает зрительно воспринимаемый признак: ‘похожий на бархат’; показатели качества отсутствуют, т. к. это метафорическое употребление относительного);

(4) 1-е склонение;

(5) отсутствуют краткие формы и формы степеней сравнения (относительное использовано в значении качественного);

непостоянные свойства:

(7) в полной форме;

(8) единственное число;

(9) мужской род;

(10) именительный падеж;

(11) показатель числа, рода и падежа – окончание [ый];

III- синтаксические свойства:

(12) определение.

### ПРИМЕРЫ ВНЕ КОНТЕКСТА

(без определения синтаксической роли)

Имена прилагательные:

*Мелкими* - начальная форма мелкий, качественное, в полной форме, во мн.ч., тв.п.

Местоимения:

*(С) которым* - начальная форма который, относительное, в ф. ед.ч. ср.р. тв.п.

*Мне* - начальная форма я, личное, 1 л., ед.ч., в ф. д.п.

Наречия:

*Начистоту* - наречие образа действия .

*Там* - наречие места.

Глаголы:

*Шла* - неопределенная форма идти (формы прошедшего времени образуются от другой основы), неперех., невозврат., несов.в., I спр., в изъяв, накл., прош.вр., ед.ч., ж.р.

Причастия:

*Переданных* (с точки зрения причастия, как самостоятельной части речи) - начальная форма переданный, страдательное, прош.вр., сов.в., полное, во мн.ч., пр.п.;

*Переданных* (с точки зрения причастия, как формы глагола) - начальная форма передать, страдательное, прош.вр., сов.в., I спр., полное, во мн.ч., пр.п.;

Предлоги:

*Без* - простой, непроизводный, образа действия.

*Вокруг* - простой, производный, пространственный.

*За счет* - составной, производный, дополнительный.

Союзы:

*Или* - сочинительный (разделительный), простой.

*Если...то* - подчинительный (условный), двойной.

Частицы:

*Не* - отрицательная.

**ЛИНГВОСТИЛИСТИЧЕСКИЙ АНАЛИЗ**

План лингвостилистического анализа

- I. Тема.
- II. Идея.
- III. Форма:

стиль текста;

тип текста;

композиция;

лексические средства выразительности;

стилистические фигуры речи;

синтаксический строй (способ связи предложений в тексте, преобладание сложных или простых предложений и др.).

Теперь попробуем проанализировать текст, согласно составленному нами плану. "Согласно плану" не значит строго в такой последовательности. План нужен для того, чтобы ни о чем не забыть при анализе.

Можно с уверенностью сказать, что в мире мало поэтов, являющихся, подобно Есенину, душой нации и пользующихся безграничной любовью народа. Есенина любят разные слои общества: молодежь и старики, рабочие и профессора.

Чем же объяснить такую любовь русского народа к творчеству Есенина? Ведь это очень сложный поэт, и нет человека, который бы его до конца понял, нет пока и критика, который смог бы объяснить и прокомментировать все богатство содержания есенинской поэзии. Его простота и доступность подчас как бы скрывают от глаз те огромные духовные глубины, которые в нем подспудно содержатся.

Есенин — это национальный мыслитель, и этим, прежде всего, определяется любовь к поэту. Смотрите, как он масштабно и крупно мыслит, причем он мыслит по самым существенным проблемам мира, которые так волнуют человека: о жизни и смерти, о крестьянстве, о русской истории, о судьбе отдельной личности и всего народа.

Есенин — великий художник интуиции, и это тоже определяет особое отношение народа к творчеству поэта. Мысли Есенина рождаются вместе со взрывом эмоций — они подобны ослепительным вспышкам, это чаще всего глубочайшие духовные прозрения. Недаром он предположил: "Зато в глазах моих прозрений дивных свет". Всей своей великой интуицией художника он безошибочно угадывал правду, писал только правду, ничего, кроме правды, и поэтому написанное им с каждым годом звучит громче и громче.

Есенин — певец любви. Эта тема тоже близка каждому человеку. Поэт рыцарски стоял за высокое духовное понимание любви, за предельную одухотворенность чувства, не примирялся с компромиссом, требовал максимального любовного напряжения, максимального переживания.

Поэт — это сейсмограф, компас. Он передает колебания эпохи, он философ, мы по нему определяем пути истории, силу подземных толчков. Надо только, чтобы этот сейсмограф был чуток, компас — точен. А Есенин был идеальным в этом смысле инструментом — он был обнаженной совестью нации.

/по Е. Винокурову/

Тема этого текста — размышления о личности Есенина, и его значении в судьбе русского народа.

Идея — "чтобы стать настоящим поэтом, необходимо быть "обнаженной совестью нации", чутко воспринимающей потребности и боль своего народа".

Текст принадлежит к публицистическому стилю, художественно-публицистическому жанру. Тип текста рассуждение, включающее тезис (первый абзац), аргументы (3, 4, 5 абзацы) и вывод (последний абзац), поэтому мы можем говорить о том, что здесь реализова-

на полная схема рассуждения. Предложения в этом тексте преимущественно сложные, как и положено в рассуждениях. Способ связи предложений — различные виды цепной связи: лексический повтор (Можно с уверенностью сказать, что в мире мало поэтов, являющихся, подобно Есенину, душой нации и пользующихся безграничной любовью народа.) Есенина любят разные слои общества: молодежь и старики, рабочие и профессора), цепная синонимическая (Чем же объяснить такую любовь русского народа к творчеству Есенина? Ведь это очень сложный поэт, и нет человека, который бы его до конца понял, нет пока и критика, который смог бы объяснить и прокомментировать все богатство содержания есенинской поэзии) и различные виды цепной местоименной (Есенин, — это национальный мыслитель, и этим, прежде всего, определяется любовь к поэту. Смотрите, как он масштабно и крупно мыслит... Есенин - певец любви. Эта тема тоже близка каждому человеку.). Связь между абзацами параллельная анафорическая:

Есенин— это национальный мыслитель, и этим, прежде всего, определяется любовь к поэту...

Есенин— великий художник интуиции, и это тоже определяет особое отношение народа к творчеству поэта...

Есенин— певец любви...

Эту особенность уже можно отнести к стилистическим фигурам. Из стилистических фигур речи, использованных в тексте, можно назвать следующие:

сравнение: в мире мало поэтов, являющихся, подобно Есенину, душой нации; Мысли Есенина рождаются вместе со взрывом эмоций — они подобны ослепительным вспышкам; Поэт рыцарски стоял за высокое духовное понимание любви);

цитация: Недаром он предположил: "Зато в глазах моих прозрений дивных свет";

риторический вопрос: Чем же объяснить такую любовь русского народа к творчеству Есенина?

лексические повторы: Всей своей великой интуицией художника он безошибочно угадывал правду, писал только правду, ничего, кроме правды...; Поэт ...требовал максимального любовного напряжения, максимального переживания;

антитеза: Есенина любят разные слои общества: молодежь и старики, рабочие и профессора; он мыслит по самым существенным проблемам мира, которые так волнуют человека: о жизни и смерти, о крестьянстве, о русской истории, о судьбе отдельной личности и всего народа.

синонимы: Смотрите, как он масштабно и крупно мыслит; ...нет пока и критика, который смог бы объяснить и прокомментировать все богатство содержания есенинской поэзии; развернутая метафора: Поэт — это сейсмограф, компас. Он передает колебания эпохи, он философ, мы по нему определяем пути истории, силу подземных толчков. Надо только, чтобы этот сейсмограф был чуток, компас — точен.

Обычная метафора — взрыв эмоций, духовные глубины, обнаженная совесть — это уже лексические средства образности данного текста. Сюда же относятся и эпитеты: безграничная любовь, глубокие духовные прозрения, великая интуиция художника.

## КАК СОСТАВИТЬ КОНСПЕКТ?

Конспект, план-конспект – это жанры работы с другим источником. Цель этих жанров – зафиксировать, переработать тот или иной научный текст.

Итак, конспект представляет собой дословные выписки из текста источника. При этом конспект – это не полное переписывание чужого текста. Обычно при написании конспекта сначала прочитывается текст-источник, в нём выделяются основные положения, подбираются примеры, идёт перекомпоновка материала, а уже затем оформляется текст конспекта. Конспект может быть полным, когда работа идёт со всем текстом источника или неполным, когда интерес представляет какой-либо один или несколько вопросов, затронутых в источнике.

План-конспект представляет собой более детальную проработку источника: составляется подробный, сложный план, в котором освещаются не только основные вопросы источника, но и частные. К каждому пункту или подпункту плана подбираются и выписываются цитаты.

Часто записей в виде плана и тезисов бывает недостаточно для полноценного усвоения материала. В этом случае прибегают к конспектированию, т.е. к переработке информации за счет ее свертывания.

Конспектом называется краткое последовательное изложение содержания статьи, книги, лекции. Его основу составляют план тезисы, выписки, цитаты. Конспект в отличие от тезисов воспроизводит не только мысли оригинала, но и связь между ними, в конспекте отражается не только то, о чем говорится в работе, но и что утверждается, и как доказывается.

Существуют разнообразные виды и способы конспектирования. Одним из наиболее распространенных является, так называемый текстуальный конспект, который представляет собой последовательную запись текста книги или лекции. Такой конспект точно передает логику материала и максимум информации.

Общую последовательность действий при составлении текстуального конспекта можно определить таким образом:

1. Уяснить цели и задачи конспектирования.
2. Ознакомится с произведением в целом: прочитать предисловие, введение, оглавление и выделить информационно значимые разделы текста.
3. Внимательно прочитать текст параграфа, главы и отметить информационно значимые места.
4. Составить конспект, для этого:
  - сделать библиографическое описание конспектируемого источника;
  - последовательно выделить в тексте тезисы и записать их с последующей аргументацией;
  - написать краткое резюме – обобщить текст конспекта, выделить основное содержание проработанного материала, дать ему оценку.

Конспекты могут быть плановыми, пишутся на основе составленного плана статьи, книги. Каждому вопросу плана соответствует определенная часть конспекта. Удобно в этом случае воспользоваться вопросным планом. В левой части страницы вы ставите проблемы, затронутые в книге в виде вопросов, а в правой части страницы даете на них ответы.

Очень удобно пользоваться схематичной записью прочитанного. Составление конспектов-схем служит не только для запоминания материала. Такая работа становится средством развития способности выделять самое главное, существенное в учебном материале, классифицировать информацию.

Наиболее распространенными являются схемы типа «генеалогическое дерево» и «паучок». В схеме «генеалогическое дерево» выделяют основные составляющие более слож-

ного понятия, ключевые слова и т.п. и располагаются в последовательности «сверху - вниз» - от общего понятия к его частным составляющим.

В схеме типии «паучок» записывается название темы или вопроса и заключается в овал, который составляет «тело паучка». Затем нужно продумать, какие из входящих в тему понятий являются основными и записать их в схеме так, что они образуют «ножки паука». Для того чтобы усилить его устойчивость, нужно присоединить к каждой «ножке» ключевые слова или фразы, которые служат опорой для памяти.

Схемы могут быть простыми, в которых записываются самые основные понятия без объяснений. Такая схема используется, если материал не вызывает затруднений при воспроизведении.

Действия при составлении конспекта – схемы могут быть такими:

1. Подберите факты для составления схемы.
2. Выделите среди них основные, общие понятия.
3. Определите ключевые слова, фразы, помогающие раскрыть суть основного понятия.
4. Сгруппируйте факты в логической последовательности.
5. Дайте название выделенным группам.
6. Заполните схему данными.

Те учащиеся, которые не могут положиться на свою память, должны иметь зрительную опору, которая является удобным способом проверки и запоминания информации.

Такой опорой может служить опорный конспект. Это творческий вид работы был введен в учебную деятельность школьников Шаталовым В.Ф. известным педагогом-новатором и получил название «опорный сигнал». В опорном сигнале содержание информации «кодируется» с помощью сочетания графических символов, знаков, рисунков, ключевых слов, цифр и т.п. Такая запись учебного материала позволяет быстро и без труда его запомнить, мгновенно восстановить в памяти в нужный момент.

При любом виде конспектирования важно не забывать о том, что:

Записи полезно делить, для этого используются:

1. Подзаголовки.
2. Абзацные отступы.
3. Пробельные строки.

Всё это повышает удобочитаемость, организует запись.

Как и при конспектировании лекции нужно пользоваться оформительскими средствами:

1. Делать в тексте конспекта подчёркивания, а на полях тетради отчёркивания «например, вертикальные»

2. Заключать законы, основные понятия, правила и т.п. в рамки.
3. Пользоваться при записи различными цветами.
4. Писать разными шрифтами.

5. Страницы тетради для конспектов можно пронумеровать и сделать оглавление. В этом случае вы быстро сможете найти необходимую вам информацию.

## **КАК ПОДГОТОВИТЬ СООБЩЕНИЕ (ДОКЛАД)**

При подготовке сообщения (доклада) целесообразно воспользоваться следующими рекомендациями:

Уясните для себя суть темы, которая вам предложена.

Подберите необходимую литературу (старайтесь пользоваться несколькими источниками для более полного получения информации).

Тщательно изучите материал учебника по данной теме, чтобы легче ориентироваться в необходимой вам литературе и не сделать элементарных ошибок.

Изучите подобранный материал (по возможности работайте карандашом), выделяя самое главное по ходу чтения.

Составьте план сообщения.

Напишите текст доклада.

Помните!

Выбирайте только интересную и понятную информацию. Не используйте неясные для вас термины и специальные выражения.

Не делайте сообщение очень громоздким.

При оформлении доклада используйте только необходимые, относящиеся к теме рисунки и схемы.

В конце сообщения составьте список литературы, которой вы пользовались при подготовке.

Прочитайте написанный текст заранее и постарайтесь его пересказать, выбирая самое основное.

Перед тем, как делать сообщение, выпишите необходимую информацию (термины, даты, основные понятия) на доску.

Никогда не читайте доклад! Чтобы не сбиться, пользуйтесь планом и выписанной на доске информацией.

Говорите громко, отчётливо и не торопитесь. В особо важных местах делайте паузу или меняйте интонацию – это облегчит её восприятие для слушателей.



## ФУНКЦИОНАЛЬНЫЕ СТИЛИ РУССКОГО ЯЗЫКА

### Научный стиль

Стилистические особенности – логичность изложения, точность, абстрактность, объективность, отстраненность авторской позиции, обобщенность, последовательность изложения; ведущее положение занимает монологическая речь; стиль реализуется преимущественно в письменной форме речи.

Жанры стиля – научная монография, научная статья, диссертационная работа, научно-популярные произведения, аннотация, реферат, научный доклад, лекция.

Лексические особенности – однозначность слова; частая повторяемость ключевых слов; отсутствие образных средств; слова стилистически нейтральные, т. е. общеупотребительные; общенаучные слова (деталь, аналогия, энергия); специальная научная и терминологическая лексика.

Морфологические средства – преобладание существительных; использование отглагольных существительных; использование глаголов в обобщенно – отвлеченном значении (речь идет о проблемах, привести к общему знаменателю); широкое употребление формы несовершенного вида; преобладание местоимений 3-го лица; частое употребление кратких прилагательных.

Синтаксические средства – прямой порядок слов; широкое использование словосочетаний «существительное + существительное в родительном падеже»; преобладание неопределенно-личных и безличных предложений; обилие сложных предложений; частое употребление причастных и деепричастных оборотов, пассивных конструкций; конструкции, осложняющие простое предложение: вводные слова, распространенные определения; наличие графической информации: формул, таблиц, графиков и т. п.

### Публицистический стиль

Стилистические особенности – логичность, образность, оценочность, эмоциональность, призывность, страстность, доступность.

Жанры стиля – статья, заметка, путевой очерк (дорожные впечатления: зарисовки быта людей, природы), портретный очерк (личность человека, его характер), проблемный очерк (поднимается какая-то социально значимая проблема, например, экологическая, анализируются пути ее решения), фельетон, интервью.

Лексические особенности – общественно-политическая лексика, лексика, обозначающая понятия морали, этики, медицины, экономики; психологии; средства эмоционального воздействия: эпитеты, сравнения, метафоры, риторические вопросы и обращения, лексические повторы, градации (нельзя терять ни одной минуты, ни одного дня); фразеологические обороты, пословицы, поговорки, использование литературных цитат, языковых средств юмора, сатиры, иронии (эмоциональные средства языка сочетаются со строгой логической доказательностью, смысловым выделением особо важных слов, оборотов, отдельных частей высказывания).

Морфологические средства – использование существительных в родительном падеже в роли несогласованных определений (голос мира, страны ближнего зарубежья), глаголов в повелительном наклонении, возвратных глаголов.

Синтаксические средства – использование однородных членов, вводных слов и предложений, причастных и деепричастных оборотов, сложных предложений.

### Официально-деловой стиль

Стилистические особенности – неличный характер, точность формулировок, стандартизованность, стереотипность построения текста, долженствующий, предписывающий характер текста.

Жанры стиля – устав, закон, приказ, распоряжение, жалоба, заявление, доверенность, резюме, заявка, объяснительная записка, докладная записка, автобиография, деловые письма.

Лексические особенности – стандартные обороты, терминология (часто – юридическая и экономическая), устойчивые словосочетания неэмоционального характера.

Морфологические средства – неопределенные формы глаголов, неопределенные местоимения, глаголы предписания и долженствования; употребление собирательных существительных (выборы, граждане); употребление глаголов несовершенного вида (в уставах, кодексах), совершенного вида (в протоколах собраний, распоряжениях), кратких прилагательных, отыменных предлогов (в соответствии, в связи, согласно...), отглагольных существительных в форме родительного падежа, существительных мужского рода для обозначения лиц женского пола по их профессии.

Синтаксические средства – осложненные простые предложения (обособленные обороты, однородные члены).

### **Художественный стиль**

Стилистические особенности – образность, использование изобразительно-выразительных средств языка, авторская индивидуальность.

Жанры стиля – рассказ, притча, стихотворение, повесть, роман, басня, пьеса, сказка, поэма, новелла.

Лексические особенности – употребляются слова высокого, поэтического стиля, книжная лексика и просторечия, диалектизмы, профессионально– деловые обороты речи и лексика публицистического стиля; синонимы, антонимы, паронимы, омонимы; архаизмы, старославянизмы, неологизмы.

Морфологические средства – насыщенность глаголами позволяет передать интенсивность, динамичность действия, движение; наличие инфинитивов придает тексту отвлеченный вневременной, внеличностный характер; большое количество причастий; образное описание предмета и представление его признаков в динамике; насыщенность текста существительными; экспрессивное использование разных категорий падежа, например, конструкции с творительным падежом придают живописность, непринужденность описаниям; употребление кратких прилагательных; достигается особая экспрессия текста за счет употребления местоимений.

Синтаксические средства – использование различных типов предложений: повествовательных, вопросительных, восклицательных; простых и сложных; полных и неполных; двусоставных и односоставных.

### **Разговорный стиль**

Стилистические особенности – неофициальность, непринужденность, неподготовленность речи, устная форма общения, опора на внеязыковую ситуацию.

Жанры стиля – монологическая и диалогическая устная речь на бытовые темы, частная неофициальная переписка.

Лексические особенности – нейтральные языковые средства, лексическая разнородность: общеупотребительная лексика, термины, заимствованные слова, просторечия, диалектизмы, жаргонизмы.

Синтаксические средства – фразы с частицами, междометиями, выражения фразеологического характера; главная информация концентрируется в начале высказывания.

**Основная литература:**

1. Власенков, А. П. Русский язык. 10-11 классы. Базовый уровень[Текст]: учебник для общеобразовательных учреждений. - 4-е изд. / А.П. Власенков. - М.: Просвещение, 2018.

**Дополнительная литература:**

1. Рыбченкова Л.М., Александрова О.А., Нарушевич А.Г. Русский язык. 10-11 классы. Базовый уровень. 2-е изд. – М.: Просвещение, 2019.



**Интернет-ресурсы:**

1. Справочно-информационный портал «Русский язык» <http://www.gramota.ru>
2. Электронная версия учебника Власенков, А. П. Русский язык. 10-11 классы. Базовый уровень – режим доступа [http://](http://www.gramota.ru) <http://uchebniki.net/rus10/15-uchebnik-russkiy-yazyk-10-klass-vlasenkov-rybchenkova.html>
3. Бесплатная электронная библиотека онлайн «Единое окно к образовательным ресурсам» <http://www.edu.ru/>
4. Веб-издание правил русского языка <https://best-language.ru>
5. Российский общеобразовательный портал <http://window.edu.ru/>

**Учебно-методические издания:**

Методические рекомендации по самостоятельной работе[Электронный ресурс]/Шехова Н.Е. - Рязань: РГАТУ, 2020- ЭБ «РГАТУ»

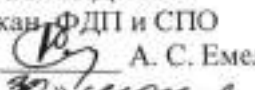
МИНИСТЕРСТВО СЕЛЬСКОГО ХОЗЯЙСТВА РОССИЙСКОЙ ФЕДЕРАЦИИ  
ФЕДЕРАЛЬНОЕ ГОСУДАРСТВЕННОЕ БЮДЖЕТНОЕ ОБРАЗОВАТЕЛЬНОЕ  
УЧРЕЖДЕНИЕ ВЫСШЕГО ОБРАЗОВАНИЯ  
«РЯЗАНСКИЙ ГОСУДАРСТВЕННЫЙ АГРОТЕХНОЛОГИЧЕСКИЙ УНИВЕРСИТЕТ  
ИМЕНИ П.А. КОСТЫЧЕВА»

УТВЕРЖДАЮ:  
Декан ФДП и СПО  
  
А. С. Емельянова  
« 30 »  2020 г.

**МЕТОДИЧЕСКИЕ РЕКОМЕНДАЦИИ  
ДЛЯ САМОСТОЯТЕЛЬНОЙ РАБОТЫ**

по дисциплине «ЛИТЕРАТУРА»

для студентов 1 курса

факультет дополнительного профессионального и среднего  
профессионального образования

по специальности

38.02.01 Экономика и бухгалтерский учет (по отраслям)

очная форма обучения

Рязань, 2020

Методические рекомендации для самостоятельной работы составлены с учетом требований Федерального государственного образовательного стандарта (далее – ФГОС), утвержденного 28.07.2014 г. приказом Министерства образования и науки РФ за №832 по специальности среднего профессионального образования (далее -СПО) 38.02.01 Экономика и бухгалтерский учет (по отраслям)

Разработчики:

Шехова Н.Е., преподаватель ФДП и СПО

Методические рекомендации для самостоятельной работы рассмотрены и одобрены на заседании методического совета факультета дополнительного профессионального и среднего профессионального образования 30 июня 2020г., протокол № 10

Председатель методического совета



Явисенко Л.Ю.

Методические рекомендации для самостоятельной работы предназначены для студентов очной формы обучения ФДП и СПО по специальности 38.02.01 Экономика и бухгалтерский учет (по отраслям).

**Таблица 1**

**Виды, содержание и формы оценивания самостоятельной работы**

Номер и название раздела дисциплины	Тематика самостоятельной работы	Виды самостоятельной работы	Трудоемкость (час.)	Умения, знания	Контроль выполнения работы (опрос, тест, и т.д.)	Методическое обеспечение
<b>Раздел 1. Введение</b>	Конспект статьи учебника	Составление конспекта	1	У1-У8, 32 – 35	Наличие конспекта	Учебник; дополнительная литература; интернет, тексты произведения
<b>Тема 1.1. А.С. Пушкин</b>	В.Г. Белинский о А.С. Пушкине (конспект)	Составление конспекта	2	У1-У8, 32 – 35	Устный опрос	Учебник; дополнительная литература; интернет, статья В.Г. Белинского о Пушкине
<b>Тема 1.2. М.Ю. Лермонтов</b>	М.Ю. Лермонтов «Маскарад». Для самостоятельного чтения.	Чтение и анализ произведения	2	У1-У8, 32 – 35	Устный опрос, сочинения,	Учебник; дополнительная литература; интернет, тексты произведения
<b>Раздел 2. Тема 2.1. А. Н. Островский</b>	Собрать материал для речевой характеристики Кабанихи, Дикого Для самостоятельного чтения: «Бешеные деньги»	Чтение и анализ произведения. Собирание литературного материала	4	У1-У8, 32 – 35	Устный опрос,	Учебник; дополнительная литература; интернет, тексты произведения
<b>Тема 2.3. И.С. Тургенев</b>	Собрать материал для речевой характеристики крестьян в рассказе «Певцы» Для самостоятельного чтения:	Собирание литературного материала. Чтение и анализ	2	У1-У8, 32 – 35	Проверка записей в тетради, тест	Учебник; дополнительная литература; интернет, тексты произведения

Номер и название раздела дисциплины	Тематика самостоятельной работы	Виды самостоятельной работы	Трудоемкость (час.)	Умения, знания	Контроль выполнения работы (опрос, тест, и т.д.)	Методическое обеспечение
	«Рудин», «Дворянское гнездо», «Стихотворения в прозе» (на выбор обучающегося)	произведения				
<b>Тема 2.5. Н.А. Некрасов</b>	Найти в тексте поэмы «Кому на Руси жить хорошо» фольклорные элементы (загадки, пословицы, поговорки, сказочные мотивы и т.д.)	Собирание литературного материала. Чтение и анализ произведения	2	У1-У8, 32 – 35	Устный опрос,	Учебник; дополнительная литература; интернет, тексты произведения
<b>Тема 2.7. М.Е. Салтыков-Щедрин</b>	Письменный анализ сказки (по выбору)	Письменный анализ сказки	2	У1-У8, 32 – 35	Устный опрос, сочинения	Учебник; дополнительная литература; интернет, тексты произведения
<b>Тема 2.8. Ф.М. Достоевский</b>	«Критика вокруг романа «Преступление и наказание» (конспект) Для самостоятельного чтения: романы «Бедные люди»	Составление конспекта. Чтение и анализ произведения	3	У1-У8, 32 – 35	Устный опрос	Учебник; дополнительная литература; интернет, текст статей; текст произведения
<b>Тема 2.9. Л.Н. Толстой</b>	Сочинение по творчеству Л.Н. Толстого. Темы: «Идейные искания Андрея Болконского и Пьера Безухова», «Наташа Ростова – любимая героиня Толстого», «Изображение войны 1812 г. в романе Л.Н. Толстого «Война и мир»», «Мои любимые страницы романа «Война и мир»»	Написание сочинения.	6	У1-У8, 32 – 35	Проверка сочинений, беседа по вопросам	Учебник; дополнительная литература; интернет, тексты произведения
<b>Тема 2.10. А.П. Чехов</b>	Для самостоятельного домашнего чтения: рассказы А.П. Чехова «Студент», «Дома», «Дама с	Чтение и анализ произведения	3	У1-У8, 32 – 35	Тест	Учебник; дополнительная литература; интернет,

<b>Номер и название раздела дисциплины</b>	<b>Тематика самостоятельной работы</b>	<b>Виды самостоятельной работы</b>	<b>Трудоемкость (час.)</b>	<b>Умения, знания</b>	<b>Контроль выполнения работы (опрос, тест, и т.д.)</b>	<b>Методическое обеспечение</b>
	собачкой», «Палата №6», «Дом с мезонином»					тексты рассказов
<b>Раздел 3. Тема 3.1. В. Шекспир</b>	Для самостоятельного чтения: О. Бальзак «Гобсек»	Чтение и анализ произведения	2	У1-У8, 32 – 35	Устный опрос	Учебник; дополнительная литература; интернет, тексты произведения
<b>Раздел 4. Введение</b>	«Символизм», «Футуризм», «Акмеизм» (составить таблицу)	Составление таблицы	2	У1-У8, 32 – 35	Тест	Учебник; дополнительная литература; интернет, тексты произведения
<b>Раздел 4.1. Тема 4.1.1 И.А. Бунин</b>	Для самостоятельного чтения: сборник «Тёмные аллеи»	Чтение и анализ произведения	4	У1-У8, 32 – 35	Устный опрос	Учебник; дополнительная литература; интернет, тексты произведения
<b>Раздел 4.2. Тема 4.2.2. М.А. Горький</b>	Публицистика М. Горького («Несвоевременные мысли») и А. Блока («Интеллигенция и революция»). Найти общее и различное в подходах к проблеме революции в России	Сравнительный анализ	3	У1-У8, 32 – 35	Устный опрос	Учебник; дополнительная литература; интернет, тексты произведения
<b>Тема 4.2.3. А.А. Блок</b>	Провести анализ поэмы «Соловьинный сад»	Чтение и анализ произведения	2	У1-У8, 32 – 35	Устный опрос	Учебник; дополнительная литература; интернет, тексты произведения
<b>Раздел 4.3. Тема 4.3.2. С.А. Есенин</b>	Выбрать из поэмы «Анна Снегина» те поэтические строки, которые касаются д. Криуша Рязанской области	Исследовательская работа	2	У1-У8, 32 – 35	Проверка записей в тетради	Учебник; дополнительная литература; интернет, тексты произведения
<b>Тема 4.3.3.</b>	Выучить 1-2 стихотворения	Заучивание	2	У1-У8,	Устный опрос	Учебник;



Номер и название раздела дисциплины	Тематика самостоятельной работы	Виды самостоятельной работы	Трудоемкость (час.)	Умения, знания	Контроль выполнения работы (опрос, тест, и т.д.)	Методическое обеспечение
<b>В.В. Маяковский</b>	Маяковского (на выбор обучающегося). Для самостоятельного чтения поэма «Во весь голос»	наизусть. Чтение и анализ произведения		32 – 35		дополнительная литература; интернет, тексты произведения
<b>Тема 4.4.3 М.А. Булгаков</b>	Сделать сравнительный анализ двух героев романа Булгакова «Мастер и Маргарита». Понтия Пилата и Иешуа. Найти различия и точки соприкосновения. Для самостоятельного чтения: «Белая гвардия» и «Собачье сердце»	Сравнительный анализ. Чтение и анализ произведения	4	У1-У8, 32 – 35	Устный опрос	Учебник; дополнительная литература; интернет, тексты произведения
<b>Тема 4.4.4 М.А. Шолохов</b>	Провести анализ одного рассказа Шолохова из «Донских рассказов» (на выбор обучающегося), где четко бы прослеживалась политическая подоплека каждого из героев	Чтение и анализ произведения	5	У1-У8, 32 – 35	Устный опрос	Учебник; дополнительная литература; интернет, тексты произведения
<b>Раздел 4.6. Тема 4.6.5 А.Т. Твардовский</b>	Для самостоятельного чтения: поэма «По праву памяти»	Чтение и анализ произведения	3	У1-У8, 32 – 35	Устный опрос, сочинения, тестовые	Учебник; дополнительная литература; интернет, тексты произведения
<b>Раздел 4.7. Тема 4.7.1 А.И. Солженицын</b>	Для самостоятельного чтения: рассказ «Матренин двор»	Чтение и анализ произведения	3	У1-У8, 32 – 35	Устный опрос	Учебник; дополнительная литература; интернет, тексты произведения
<b>Тема 4.7.3 Поэзия 60-х годов</b>	Выучить два стихотворения наизусть по выбору учащегося	Заучивание наизусть	3	У1-У8, 32 – 35	Устный опрос	Учебник; дополнительная литература; интернет,

Номер и название раздела дисциплины	Тематика самостоятельной работы	Виды самостоятельной работы	Трудоем- кость (час.)	Умения, знания	Контроль выполнения работы (опрос, тест, и т.д.)	Методическое обеспечение
						тексты стихотворений
<b>Итого</b>			62			

## Раздел 1. Введение

**Конспект статьи учебника** (Материал для подготовки: Учебник[О; 1], стр. 8-21; Приложение 1)

План.

1. Россия в первой половине XIX века.
2. Классицизм, сентиментализм, романтизм.
3. Зарождение реализма в русской литературе первой половине XIX века.
4. Литературные общества, кружки, салоны.

### Тема 1.1. А.С. Пушкин

**В.Г. Белинский о А.С. Пушкине (конспект)**(Материал для подготовки: Белинский В.Г. Сочинения А. Пушкина: ст. 2//Полн. собр. соч. т. 7; интернет-ресурсы; Приложение 1)

1. Как В.Г. Белинский оценивал творчество Пушкина?
2. Какие черты поэзии Пушкина отмечает Белинский?
3. Каков язык стихотворений поэта?

### Тема 1.2. М.Ю. Лермонтов

**М.Ю. Лермонтов «Маскарад». Для самостоятельного чтения.** (Материал для подготовки: В.Н. Аношкина «История русской литературы» М. «Просвещение» 2001 год. стр. 57-67, текст произведения)

Прочитать и ответить на вопросы:

- Каковы основные мотивы пьесы?
- С кем и при каких обстоятельствах мы знакомимся, открывая первые страницы драмы?
- О ком это: «Портрет хорош, - оригинал-то скверен!»?
- Раскройте характер Арбенина, его взаимоотношения с обществом и женой.
- Что хотел сказать Лермонтов, развивая основную сюжетную линию?

## Раздел 2.

### Тема 2.1. А. Н. Островский

**Собрать материал для речевой характеристики Кабанихи, Дикого. Для самостоятельного чтения: А.Н. Островский «Бешеные деньги»** (Материал для подготовки: В.Н. Аношкина «История русской литературы» М. «Просвещение» 2001 год. стр. 130-157, текст произведений)

Прочитать и ответить на вопросы:

- В чем смысл названия пьесы?
- Какие жизненные явления подвергает осуждению Островский в пьесе?
- Какова композиция пьесы?
- Какие художественные детали помогают раскрытию характеров персонажей.

### Тема 2.3. И.С. Тургенев

**Собрать материал для речевой характеристики крестьян в рассказе И.С. Тургенева «Певцы». Для самостоятельного чтения: И.С. Тургенев «Рудин», «Дворянское гнездо». «Стихотворения в прозе» (на выбор обучающегося)**(Материал для подготовки: Тексты произведений, Г.Н. Гонина «Русская литература XIX в (ч.1,2,3)». М. 2001 г., т. 2, стр. 103-130)

Прочитать роман «Рудин» и заполнить таблицу:

Место действия	Дело, предпринятое Рудиным	«Сподвижник и» Рудина	Характеристика «сподвижников», данная им Рудиным
----------------	----------------------------	-----------------------	--

«Стихотворения в прозе». Прочитать и ответить на вопросы:

- Что такое стихотворения в прозе? Чем отличаются «Стихотворения в прозе» Тургенева от произведений других жанров?
- Какие основные мотивы мы можем выделить в «Стихотворениях в прозе»?
- Какой представляется личность писателя в эти годы? О чем свидетельствует его «лирический дневник»?

### Тема 2.5. Н.А. Некрасов

**Найти в тексте поэмы Н.А. Некрасова «Кому на Руси жить хорошо» фольклорные элементы (загадки, пословицы, поговорки, сказочные мотивы и т.д.)** (Материал для подготовки: Текст произведения, Г.Н. Гонина «Русская литература XIX в (ч.1,2,3)». М. 2001 г., т. 2, стр. 158-167)

### Тема 2.7. М.Е. Салтыков-Щедрин

**Письменный анализ сказки Салтыкова-Щедрина(по выбору)** (Материал для подготовки: Тексты сказок, Учебник [О; 1], стр. 400-406)

План анализа.

1. Основная тема сказки.
2. Главная мысль сказки.
3. Особенности сюжета. Как в системе действующих лиц раскрывается основная мысль сказки?
4. Особенности образов сказки:
  - образы – символы
  - своеобразие животных
  - близость к народным сказкам
5. Сатирические приемы, использованные автором.
6. Особенности композиции: вставные эпизоды, пейзаж, портрет, интерьер.
7. Соединение фольклорного, фантастического и реального.

## Тема 2.8. Ф.М. Достоевский

**«Критика вокруг романа Ф.М. Достоевского «Преступление и наказание» (конспект). Для самостоятельного чтения: романы «Бедные люди»**(Материал для подготовки: «Русская литературная критика 1860 г. г.», М. «Просвещение», 1984, стр. 213-256)

Отразить в конспекте:

1. Как Писарев решает вопрос о нравственной ответственности общества за преступление, совершенное отдельной личностью?
2. Какие причины преступления видит критик?
3. Как Писарев разрешает социальные проблемы романа?
4. Отношение Писарева к теории Раскольникова.
5. Что Н. Страхов говорит об отражении в романе идей демократической молодежи 1860-х годов и о сложном отношении к ним романиста?
6. Характерные черты Раскольникова, отмеченные Н. Страховым.

Прочитать роман «Бедные люди» и ответить на вопросы:

1. Что составляет смысл жизни героев Гоголя и Достоевского?
2. В чем проявляется любовь Девушкина?
3. Какова роль второстепенных персонажей в романе?

## Тема 2.9. Л.Н. Толстой

**Сочинение по творчеству Л.Н. Толстого. Темы: «Идейные искания Андрея Болконского и Пьера Безухова», «Наташа Ростова – любимая героиня Толстого», «Изображение войны 1812 г. в романе Л.Н. Толстого «Война и мир»», «Мои любимые страницы романа «Война и мир»»**

**Провести сравнительный анализ главных героев романа «Война и мир» «Андрея и Пьера», «Наташи и Марьи», «Наполеона и Кутузова». Для самостоятельного чтения: «Севастопольские рассказы» Л.Н. Толстого** (Материал для подготовки: Приложение 6, тексты произведений, В.Н. Аношкина «История русской литературы» М. «Просвещение» 2001 год., стр. 175-190; учебник [О; 1], стр. 350-361)

Прочитав роман «Война и мир», составьте сравнительную характеристику Кутузова и Наполеона. Оформите в виде таблицы:

	Кутузов	Наполеон
1. Портрет		
2. Отношение к своей армии		
3. Как солдаты относятся к главнокомандующим?		
4. Черты характера		

«Севастопольские рассказы». Прочитать и ответить на вопросы:

1. В какой форме написан рассказ «Севастополь в декабре месяце»?
2. В чем видит Толстой подлинную причину героизма участников обороны?
3. Какие изменения происходят в герое рассказа?
4. Какую характеристику дает Толстой офицерской элите в рассказе «Севастополь в мае»?
5. Что придает рассказу «Севастополь в августе 1855 года» трагический оптимизм?

### Тема 2.10. А.П. Чехов

**Для самостоятельного домашнего чтения: рассказы А.П. Чехова «Студент», «Дома», «Дама с собачкой», «Палата №6», «Дом с мезонином»**  
(Материал для подготовки: Тексты произведений; учебник [О; 1], стр. 400-406)

Прочитать рассказы и ответить на вопросы:

1. Почему А.П. Чехов основной темой своего творчества сделал изображение потока обыденной жизни?
2. Как изменялся герой А.П. Чехова на протяжении его творчества?
3. Каковы основные проблемы чеховского творчества?
4. Какими приемами пользуется А.П. Чехов, показывая внутренний мир своих героев?
5. Какие проблемы возникают в произведениях А.П. Чехова при раскрытии темы любви? темы счастья?
6. Какую позицию занимает А.П. Чехов по отношению к читателям?

### Раздел 3.

#### Тема 3.1. В. Шекспир

**Для самостоятельного чтения: О. Бальзак «Гобсек»** (Материал для подготовки: Текст произведения; учебник [О; 1], стр. 428-436, интернет-ресурсы)

Прочитать и рассказать по плану:

1. История создания повести «Гобсек»
2. Образ ростовщика – папаши Гобсека
3. Проблематика повести Бальзака
4. Сравнительный анализ образов скупцов и накопителей в повести Бальзака и в произведениях русской литературы

### Раздел 4.

#### Введение

**«Символизм», «Футуризм», «Акмеизм» (составить таблицу)** (Материал для подготовки: Учебник [О; 2], стр. 19-36)

По материалам учебника<sup>2</sup> (стр. 19-36) составьте таблицу:

Критерии сопоставления	для	Символисты	Акмеисты	Футуристы
------------------------	-----	------------	----------	-----------

1. Цель творчества			
2. Отношение к миру			
3. Отношение к слову			
4. Особенности формы			

## Раздел 4.1.

### Тема 4.1.1. И.А. Бунин

**Для самостоятельного домашнего чтения: сборник И.А. Бунина «Тёмные аллеи»** (Материал для подготовки: Текст произведения; учебник [О; 2], стр. 86-89)

Прочитать сборник и проанализировать один из рассказов по плану:

1. Каково основное настроение рассказы?
2. Что лежит в основе взаимоотношений героев?
3. Как описывает Бунин их душевное состояние?
4. Раскройте отношение автора к любви, жизни, памяти.

## Раздел 4.2.

### Тема 4.2.2. М.А. Горький

**Публицистика М. Горького («Несвоевременные мысли») и А. Блока («Интеллигенция и революция»).** Найти общее и различное в подходах к **проблеме революции в России.** (Материал для подготовки: Тексты произведений; А.Г. Андреева «Русская литература XX века» М.-2002 г., стр. 58-70)

Вопросы-помощники:

- Против чего направлен пафос «Несвоевременных мыслей» - против самой революции или против того, как большевики понимают ее цели и задачи?
- Каково отношение Горького к событиям революции?
- В чем состоит, по-вашему, горьковская линия расхождения с безумной деятельностью народных комиссаров?
- Претерпели ли изменения гуманистические идеалы, которые Горький провозглашал в прежние годы?
- Каково отношение Блока к России?
- Как оправдывает Блок «черную злобу» народную?

### Тема 4.2.3. А.А. Блок

**Провести анализ поэмы А. Блока «Соловьиный сад»** (Материал для подготовки: Текст произведения; В.В. Мусатов «История русской литературы первой половины XX века». М. 2001 г., стр. 89-91)

Прочитать и ответить на вопросы:

1. В чем смысл работы, которую выполнял герой поэмы?
2. Соловьиный сад... Присмотритесь к конкретно-предметному содержанию этого образа и попытайтесь раскрыть его обобщенно-символический смысл.
3. «Заглушить рокотание моря Соловьиная песнь не вольна!» В чем глубинный смысл этих слов?
4. Почему герой ушел из «соловьиного сада»? Его разлюбили или он разлюбил? Или есть иная причина? Возможно ли для него возвращение в «соловьиный сад»?
5. «Наказанье ли ждет, иль награда, Если я уклонюсь от пути?» Каким в конце поэмы оказался ответ на этот вопрос?

### Раздел 4.3.

#### Тема 4.3.2. С.А. Есенин

**Выбрать из поэмы С. Есенина «Анна Снегина» те поэтические строки, которые касаются д. Кривоша Рязанской области** (Материал для подготовки: Текст произведения)

#### Тема 4.3.3. В.В. Маяковский

**Выучить 1-2 стихотворения Маяковского (на выбор обучающегося).**

**Для самостоятельного чтения поэма «Во весь голос»** (Материал для подготовки: Учебник [О; 2], стр. 143-145; текст произведения)

Прочитать поэму и ответить на вопросы:

1. Каким хотел видеть новую поэзию Владимир Маяковский? Что, по мнению поэта, останется от его наследия? (Ответ аргументируйте при помощи цитат из текста вступления)
2. Как вы поняли высказывание В. Маяковского – «наступал на горло собственной песне»? Против каких явлений в поэзии он выступает?
3. Почему у поэта возникло желание поговорить «во весь голос» не с современниками, а с «товарищами-потомками»? Что он им хотел сказать?
4. Как вы думаете, что понимал Маяковский под словом «поэзия»? (Составить цитатный план по поэме)
5. Какие художественные приемы использует Маяковский в поэме?
6. В каких строках В. Маяковский подчеркивает свое бескорыстное служение народу?

#### Тема 4.4.3. М.А. Булгаков

**Сделать сравнительный анализ двух героев романа Булгакова «Мастер и Маргарита». Понтия Пилата и Иешуа. Найти различия и точки соприкосновения. Для самостоятельного чтения: «Белая гвардия» и «Собачье сердце»** (Материал для подготовки: Текст произведения; Приложение 5; интернет-ресурсы)

Прочитать повесть «Собачье сердце» и ответить на вопросы:



•Почему так опасен Шариков? Есть ли сейчас люди, подобные Шарикову?

•В чем причина живучести «шариковщины» как общественного и нравственного явления в наше время? Что же может спасти наше общества от засилья шариковых?

•Какие основные научные и социальные проблемы ставит в своей повести Булгаков?

#### **Тема 4.4.4. М.А. Шолохов**

**Провести анализ одного рассказа Шолохова из «Донских рассказов» (на выбор обучающегося), где четко бы прослеживалась политическая подоплека каждого из героев.** (Материал для подготовки: Текст произведения; А.Г. Андреева «Русская литература XX века» М.-2002 г., стр. 147-156)

План анализа рассказов:

1. Поясните смысл названия.
2. Как вы определили главную тему?
3. Авторская оценка героев.
4. На чьей стороне автор?

#### **Раздел 4.6.**

##### **Тема 4.6.5. А.Т. Твардовский**

**Для самостоятельного чтения: поэма А.Т. Твардовского «По праву памяти»**(Материал для подготовки: Текст произведения; Учебник [О; 3], стр. 153-156)

Прочитать поэму и ответить на вопросы:

1. Расскажите о трагедии русского крестьянства и народа в целом 1930-1940-е годы, используя строки из поэмы.
2. Можно ли определить жанр поэмы как «семейная трагедия»?
3. Расскажите используя цитаты, об образе отца в поэме.
4. Как показан «отец народный» Сталин в поэме?
5. Почему ночь, когда умер Сталин, автор поэмы называет «благо»?
6. Когда и как употреблены автором слова поэмы: память, правда, быль, боль? Выпишите эти определения. Какие поэтические обороты можно назвать афоризмами?

#### **Раздел 4.7.**

##### **Тема 4.7.1. А.И. Солженицын**

**Для самостоятельного чтения: рассказ А.И. Солженицына «Матренин двор»**(Материал для подготовки: Текст произведения; Учебник [О; 1], стр. 170-175, Приложение 4)

Прочитать рассказ и ответить на вопросы:

1. Что мы узнаем о Матрене? Из каких деталей складывается её жизнь?

2. Что же было значительного в её жизни? Назовите эти события, оцените их. Почему жизнь сложилась именно так? Когда и что определило судьбу Матрены?
3. Почему автор считает Матрену праведницей?
4. Какие представления о русском народном характере заявлены в повествовании Солженицына?
5. Почему в кульминации рассказа Матренин двор, двор добра и бескорыстия, разрушается?

### **Тема 4.7.3. Поэзия 60-х годов**

**Выучить два стихотворения поэтов 60-х годов наизусть по выбору учащегося**

### **Рекомендуемая литература**

#### **Основная литература:**

1. Литература. 11 класс. В 2 ч. Ч.1 [Текст]: учебник / под ред. Т.Ф. Курдюмовой. – 5-е изд. – М.: Дрофа, 2018.
2. Литература. 11 класс. В 2 ч. Ч.2 [Текст]: учебник / под ред. Т.Ф. Курдюмовой. – 5-е изд. – М.: Дрофа, 2018.

#### **Дополнительная литература:**

1. Зинин С.А., Сахаров В.И. Литература. 10 класс (базовый уровень). В 2 частях. М.: «Русское слово – учебник», 2020.
2. Зинин С.А., Чалмаев В.Ф. Литература. 11 класс (базовый уровень). В 2 частях. М.: «Русское слово – учебник», 2020.

#### **Интернет-ресурсы :**

1. Российский общеобразовательный портал <http://window.edu.ru/>
2. Классика.Ru - электронная библиотека классической литературы. : <http://www.klassika.ru/>
3. Бесплатная электронная библиотека онлайн «Единое окно к образовательным ресурсам» <http://www.edu.ru/>
4. Русская литература XVIII–XX веков <http://www.a4format.ru>

#### **Учебно-методические издания:**

Методические рекомендации по самостоятельной работе [Электронный ресурс]/Шехова Н.Е.- Рязань: РГАТУ, 2020- ЭБ «РГАТУ»

## КАК СОСТАВИТЬ КОНСПЕКТ?

Конспект, план-конспект – это жанры работы с другим источником. Цель этих жанров – зафиксировать, переработать тот или иной научный текст.

Итак, конспект представляет собой дословные выписки из текста источника. При этом конспект – это не полное переписывание чужого текста. Обычно при написании конспекта сначала прочитывается текст-источник, в нём выделяются основные положения, подбираются примеры, идёт перекомпоновка материала, а уже затем оформляется текст конспекта. Конспект может быть полным, когда работа идёт со всем текстом источника или неполным, когда интерес представляет какой-либо один или несколько вопросов, затронутых в источнике.

План-конспект представляет собой более детальную проработку источника: составляется подробный, сложный план, в котором освещаются не только основные вопросы источника, но и частные. К каждому пункту или подпункту плана подбираются и выписываются цитаты.

Часто записей в виде плана и тезисов бывает недостаточно для полноценного усвоения материала. В этом случае прибегают к конспектированию, т.е. к переработке информации за счет ее свертывания.

Конспектом называется краткое последовательное изложение содержания статьи, книги, лекции. Его основу составляют план тезисы, выписки, цитаты. Конспект в отличие от тезисов воспроизводят не только мысли оригинала, но и связь между ними, в конспекте отражается не только то, о чем говорится в работе, но и что утверждается, и как доказывается.

Существуют разнообразные виды и способы конспектирования. Одним из наиболее распространенных является, так называемый текстуальный конспект, который представляет собой последовательную запись текста книги или лекции. Такой конспект точно передает логику материала и максимум информации.

Общую последовательность действий при составлении текстуального конспекта можно определить таким образом:

1. Уяснить цели и задачи конспектирования.
2. Ознакомится с произведением в целом: прочитать предисловие, введение, оглавление и выделить информационно значимые разделы текста.
3. Внимательно прочитать текст параграфа, главы и отметить информационно значимые места.
4. Составить конспект, для этого:
  - сделать библиографическое описание конспектируемого источника;
  - последовательно выделить в тексте тезисы и записать их с последующей аргументацией;
  - написать краткое резюме – обобщить текст конспекта, выделить основное содержание проработанного материала, дать ему оценку.

Конспекты могут быть плановыми, пишутся на основе составленного плана статьи, книги. Каждому вопросу плана соответствует определенная часть

конспекта. Удобно в этом случае воспользоваться вопросным планом. В левой части страницы вы ставите проблемы, затронутые в книге в виде вопросов, а в правой части страницы даете на них ответы.

Очень удобно пользоваться схематичной записью прочитанного. Составление конспектов-схем служит не только для запоминания материала. Такая работа становится средством развития способности выделять самое главное, существенное в учебном материале, классифицировать информацию.

Наиболее распространенными являются схемы типа «генеалогическое дерево» и «паучок». В схеме «генеалогическое дерево» выделяют основные составляющие более сложного понятия, ключевые слова и т.п. и располагаются в последовательности «сверху - вниз» - от общего понятия к его частным составляющим.

В схеме типии «паучок» записывается название темы или вопроса и заключается в овал, который составляет «тело паучка». Затем нужно продумать, какие из входящих в тему понятий являются основными и записать их в схеме так, что они образуют «ножки паука». Для того чтобы усилить его устойчивость, нужно присоединить к каждой «ножке» ключевые слова или фразы, которые служат опорой для памяти.

Схемы могут быть простыми, в которых записываются самые основные понятия без объяснений. Такая схема используется, если материал не вызывает затруднений при воспроизведении.

Действия при составлении конспекта – схемы могут быть такими:

1. Подберите факты для составления схемы.
2. Выделите среди них основные, общие понятия.
3. Определите ключевые слова, фразы, помогающие раскрыть суть основного понятия.
4. Сгруппируйте факты в логической последовательности.
5. Дайте название выделенным группам.
6. Заполните схему данными.

Те учащиеся, которые не могут положиться на свою память, должны иметь зрительную опору, которая является удобным способом проверки и запоминания информации.

Такой опорой может служить опорный конспект. Это творческий вид работы был введен в учебную деятельность школьников Шаталовым В.Ф. известным педагогом-новатором и получил название «опорный сигнал». В опорном сигнале содержание информации «кодируется» с помощью сочетания графических символов, знаков, рисунков, ключевых слов, цифр и т.п. Такая запись учебного материала позволяет быстро и без труда его запомнить, мгновенно восстановить в памяти в нужный момент.

При любом виде конспектирования важно не забывать о том, что:

Записи полезно делить, для этого используются:

1. Подзаголовки.
2. Абзацные отступы.
3. Пробельные строки.

Всё это повышает удобочитаемость, организует запись.

Как и при конспектировании лекции нужно пользоваться оформительскими средствами:

1. Делать в тексте конспекта подчёркивания, а на полях тетради отчёркивания «например, вертикальные»
2. Заключать законы, основные понятия, правила и т.п. в рамки.
3. Пользоваться при записи различными цветами.
4. Писать разными шрифтами.
5. Страницы тетради для конспектов можно пронумеровать и сделать оглавление. В этом случае вы быстро сможете найти необходимую вам информацию.

## КАК ПОДГОТОВИТЬ СООБЩЕНИЕ (ДОКЛАД)

При подготовке сообщения (доклада) целесообразно воспользоваться следующими рекомендациями:

Уясните для себя суть темы, которая вам предложена.

Подберите необходимую литературу (старайтесь пользоваться несколькими источниками для более полного получения информации).

Тщательно изучите материал учебника по данной теме, чтобы легче ориентироваться в необходимой вам литературе и не сделать элементарных ошибок.

Изучите подобранный материал (по возможности работайте карандашом), выделяя самое главное по ходу чтения.

Составьте план сообщения.

Напишите текст доклада.

Помните!

Выбирайте только интересную и понятную информацию. Не используйте неясные для вас термины и специальные выражения.

Не делайте сообщение очень громоздким.

При оформлении доклада используйте только необходимые, относящиеся к теме рисунки и схемы.

В конце сообщения составьте список литературы, которой вы пользовались при подготовке.

Прочитайте написанный текст заранее и постарайтесь его пересказать, выбирая самое основное.

Перед тем, как делать сообщение, выпишите необходимую информацию (термины, даты, основные понятия) на доску.

Никогда не читайте доклад! Чтобы не сбиться, пользуйтесь планом и выписанной на доске информацией.

Говорите громко, отчётливо и не торопитесь. В особо важных местах делайте паузу или меняйте интонацию – это облегчит её восприятие для слушателей.

ПРИМЕРНЫЙ ПЛАН АНАЛИЗА ЛИРИЧЕСКОГО ПРОИЗВЕДЕНИЯ

1. Кем и когда написано стихотворение?
2. Какие жизненные события легли в его основу. Центральная тема стихотворения. Многоплановость.
3. Жанровые особенности стихотворения (элегия, баллада, исповедь, размышление, обращение к ..... и т д.). Тематическое разнообразие лирики (пейзажная, философская, любовная, вольнолюбивая и др.)
4. Главные образы или картины, созданные в стихотворении.
5. Внутреннее построение стихотворения, его лирический герой. (Лирический герой хоть и отражает личные переживания и ощущения автора, но это не вполне поэт. Это внутренний образ – переживание, в котором отражается духовный мир человека, характерные черты людей определенного времени, класса, их идеалы).
6. Основные интонации стихотворения, чувства поэта и лирического героя.
7. Особенности построения: единое целое, деление на части, главы, строфы; соединение образов, картин стержневой линией, мотивом, лейтмотивом, чувством поэта или лирического героя.
8. Средства поэтического языка ( изобразительные средства языка, особенности лексики ). Звуковая и ритмическая организация лирического текста, с помощью которых создаются картины, образы, передаются мысли и чувства поэта или его лирического героя – внутреннего повествователя. Художественные средства: аллегория, метафора, гипербола, гротеск, сравнение, эпитет, оценочная лексика, антитеза, символ, деталь. Особенности лексики: бытовая, народная, разговорная, приподнятая, торжественная, высокая и т. д.). Некоторые композиционные приемы : пейзаж, деталь портрета, бытовая деталь, образ-символ, диалог, монолог, звуки, звукопись, цветовая гамма, свет, музыкальность, традиционные элементы композиции и т. д. Синтаксис: многоточие, восклицания, риторические вопросы, способ стихосложения.
9. Смысл названия стихотворения. Адресат поэтического послания. Если возможно – идея стихотворения
10. Значение стихотворения для его современников, для сегодняшнего читателя. Общечеловеческая значимость стихотворения

**Образец**

Земное сердце стынет вновь,  
 Но стужу я встречаю грудью.  
 Храню я к людям на безлюдьи  
 Неразделённую любовь.

Но за любовью- зреет гнев,  
 Растет презренье и желанье  
 Читать в глазах мужей и дев  
 Печать забвенья иль избранья.

Пускай зовут: Забудь поэт!  
Вернись в красивые уюты  
Нет! Лучше сгнуться в стуже лютой!  
Уюта- нет! Покоя – нет!

(А.Блок.1911- февраль 1914г.)

1. По замыслу автора, стихотворение «Земное сердце стынет вновь...» должно было стать заключением 3й главы поэмы «Возмездие». Поэма была задумана в 1910 году и в общих чертах «набросана» (А.Блок) в 1911 году.

2. «Тема заключается в том, - писал А.Блок, - что род, испытавший на себе возмездие истории, среды, эпохи, начинает в лице последнего первенца в свою очередь творит возмездие...» Но поэма не была закончена, и данное стихотворение (как и другие «наброски») вошло в цикл «Ямбы».

3. Стихотворение состоит из трех четверостиший. В первой строфе даётся «пейзаж души» лирического героя: сердце поэта «стынет», потому что его любовь к людям «неразделенная». Находясь среди людей он живет на «безлюдье». Но герой мужествен: тяготы жизни («стужу»), одиночество он встречает «грудью». Во второй строфе раскрывается его отношение к людям: с одной стороны, « любовь», с другой – «призренье». На вопрос, почему в душе лирического героя «зреет гнев», дается ответ в третьей строфе: людям нужен покой, они и поэта зовут в «красивые уюты»; но для лирического героя их «нет», ему « лучше сгнуться в стуже лютой», чем пребывать в сером мещанстве.

Авторская позиция заявлена очень чётко: человек должен активно вмешиваться в жизнь.

4.В системе образов ясно противостоят друг другу лирический герой и окружающие его люди, иначе говоря, поэт и толпа.

5.Основной художественный прием, используемый автором для раскрытия идеи, - антитеза: в стихотворении несколько рядов антонимов ( к людям – безлюдье; любовь – гнев, презренье; покой, уют, - стужа).

Кроме того, Блок включает в стихотворение эмоционально окрашенные эпитеты (любовь – не разделенная, стужа – лютая), метафоры (сердце – земное, т.е. жаждущее любви, общение), олицетворения (гнев – зреет, презрение – растёт, сердце стынет), синимы (зреет, растёт). В тексте много слов, имеющих переносное значение (уюты – спокойная жизнь, безлюдье – отсутствие общения, храню – испытываю). На ряду с «высокими» с ловами (гнев, презренье, забвенье) автор употребляет разговорные (сгнуться, стынет).

Стихотворение, как и вся поэзия Блока, носит символистский характер.



СХЕМА АНАЛИЗА ЭПИЧЕСКОГО ПРОИЗВЕДЕНИЯ (РАССКАЗА, ПОВЕСТИ)

1. История создания произведения:  
факты из биографии автора, связанные с созданием данного произведения.  
связь произведения с исторической эпохой его создания;  
место произведения в творчестве автора.
2. Жанр произведения. Признаки жанра (жанров).
3. Название произведения и его смысл.
4. От чьего лица ведётся повествование? Почему?
5. Тема и идея произведения. Проблематика.
6. Сюжет (сюжетные линии) произведения. Конфликт. Ключевые эпизоды.
7. Система образов произведения:  
персонажи произведения (главные, второстепенные; положительные, отрицательные;  
особенности имён и фамилий персонажей;  
поступки персонажей и их мотивация;  
предметно-бытовые детали, характеризующие персонажа;  
связь персонажа с общественным окружением;  
отношение к герою произведения других персонажей;  
самохарактеристика персонажей;  
авторское отношение к персонажам и способы его выражения.
8. Композиция произведения:  
деление текста произведения на части, смысл такого деления;  
наличие прологов, эпилогов, посвящений и их смысл;  
наличие вставных эпизодов и лирических отступлений и их смысл;  
наличие эпиграфов и их смысл;  
наличие лирических отступлений и их смысл.
9. Как выражена (и выражена ли) авторская позиция? Присутствует ли авторское видение решения поставленных в произведении проблем?
10. Художественные средства, приёмы, раскрывающие идею произведения.
11. Особенности языка произведения.

## СРАВНИТЕЛЬНАЯ ХАРАКТЕРИСТИКА ЛИТЕРАТУРНЫХ ГЕРОЕВ

План сравнительной характеристики (примерный шаблон сравнительной таблицы)

- внешние черты (портрет);
- общественное, семейное положение героя, обстановка, в которой живет герой
- поступки героя, особенности поведения, деятельности
- отношение к другим людям, его чувства;
- речь героя;
- характеристика героя другими действующими лицами, Отношение других лиц к герою

Сопоставительная характеристика героев (сочинение)

1. Какие герои сопоставляются, почему сравниваются именно они. Место героев в произведении.

2. Общественное, семейное положение героев, обстановка, в которой они живут

3. Что общего между героями:

- в умственном отношении (интеллект, образование, взгляды на мир и человека, цель в жизни);
- в эмоциональном (духовном) развитии (их отношение к людям, качества их характера: доброта, общительность, мстительность, завистливость, целеустремленность, избалованность и т.д.);
- в социальном плане;
- в отношении с окружающими людьми.

4. Что отличает двух героев.

5. Для чего автор сопоставляет этих героев, значение героя в раскрытии идеи произведения.

6. Отношение автора к героям.

7. Ваше отношение к данным персонажам.

## ПИШЕМ СОЧИНЕНИЕ

Сочинение — вид письменной школьной работы — изложение своих мыслей, знаний на заданную тему. (С. И. Ожегов)

### КОМПОЗИЦИЯ СОЧИНЕНИЯ:

1) вступление; 2) основная часть; заключение.

Отсутствие в сочинении одного из элементов композиции рассматривается как ошибка и учитывается при выставлении оценки. Композиция сочинения должна быть продуманной и четкой. Все основные мысли в сочинении необходимо тщательно обосновывать, анализируя текст литературных произведений.

**ВСТУПЛЕНИЕ** — вводит в тему, дает предварительные, общие сведения о той проблеме, которая стоит за предложенной темой.

Во вступлении может:

- содержаться ответ на заданный по теме вопрос
- представлено ваше мнение, если в названии темы есть отсылка к мнению абитуриента («как вы понимаете смысл названия...»)
- содержаться факт из биографии автора или охарактеризован исторический период, если эти сведения имеют важное значение для последующего анализа текста
- сформулировано ваше понимание литературоведческих терминов, если они использованы в названии темы («тема судьбы...», «образ героя...»)

Сочинение — это знание текста, мысли и грамотность.

**ОСНОВНАЯ ЧАСТЬ** сочинения представляет собой анализ литературного произведения в соответствии с заданной темой.

В основной части следует избегать:

- пересказа литературного произведения
- изложение сведений, не имеющих прямого отношения к теме.

В основной части необходимо продемонстрировать знание литературного материала, умение логично, аргументировано и стилистически грамотно излагать свои мысли.

Основная часть — это проверка того, насколько верно понята тема.

**Задача ЗАКЛЮЧЕНИЯ** — подвести итог, обобщить сказанное, завершить текст, еще раз обратив внимание на самое главное.



Заключительная часть должна быть:

- короткой, но емкой
- органически связана с предыдущим изложением

В заключении может быть выражено личное отношение пишущего к произведению, его героям, проблеме. Оно должно быть изложено корректно, без чрезмерных восторженных оценок, иметь четко выраженный определенный смысл и должно быть подготовлено материалом основной части.

Ясный, строго соответствующий теме последний абзац сочинения в состоянии скрасить многие недостатки.

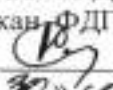
МИНИСТЕРСТВО СЕЛЬСКОГО ХОЗЯЙСТВА РОССИЙСКОЙ ФЕДЕРАЦИИ  
ФЕДЕРАЛЬНОЕ ГОСУДАРСТВЕННОЕ БЮДЖЕТНОЕ ОБРАЗОВАТЕЛЬНОЕ  
УЧРЕЖДЕНИЕ ВЫСШЕГО ОБРАЗОВАНИЯ  
«РЯЗАНСКИЙ ГОСУДАРСТВЕННЫЙ АГРОТЕХНОЛОГИЧЕСКИЙ УНИВЕРСИТЕТ  
ИМЕНИ П.А. КОСТЫЧЕВА»

УТВЕРЖДАЮ:  
Декан ФДП и СПО  
  
А. С. Емельянова  
« 20 »  2020 г.

**МЕТОДИЧЕСКИЕ РЕКОМЕНДАЦИИ  
ДЛЯ САМОСТОЯТЕЛЬНОЙ РАБОТЫ**  
по учебной дисциплине «Иностранный язык»

для студентов 1 курса

факультет дополнительного профессионального  
и среднего профессионального образования

по специальности  
38.02.01 Экономика и бухгалтерский учет (по отраслям)

очная форма обучения

Рязань, 2020

Методические рекомендации для самостоятельной работы составлены с учетом требований Федерального государственного образовательного стандарта (далее – ФГОС), утвержденного 28.07.2014 г. приказом Министерства образования и науки РФ за №832 по специальности среднего профессионального образования (далее - СПО) 38.02.01 Экономика и бухгалтерский учет (по отраслям)

Разработчик:

Аксенова Т.О.. преподаватель ФДП и СПО

Методические рекомендации для самостоятельной работы одобрены на заседании методического совета ФДП и СПО 30 июня 2020г. протокол № 10.

Председатель методического совета  
Л.Ю.



Явисенко

Методические рекомендации для самостоятельной работы предназначены для студентов очной формы обучения ФДП и СПО по специальности 38.02.01 Экономика и бухгалтерский учет (по отраслям)

Таблица 1.

**Виды, содержание и формы оценивания самостоятельной работы**

Номер и название раздела дисциплины	Тематика самостоятельной работы	Виды самостоятельной работы	Трудоемкость (час.)	Умения, знания	Контроль выполнения работы	Методическое обеспечение
1 семестр						
Раздел 1. Кто есть кто?	Текст Alfred Nobel	чтение и перевод текста с полным охватом содержания, выполнение лексико-грамматических упражнений	2	У1- У9; 31-34	устный опрос, письменный опрос, оценка выступлений с сообщениями на занятиях;	раздаточный материал
Раздел 2. Запад или Восток	Текст Art Galleries of London	чтение и перевод текста с полным охватом содержания, выполнение лексико-грамматических упражнений	2	У1- У9; 31-34	устный опрос, письменный опрос, оценка выступлений с сообщениями на занятиях;	раздаточный материал
Раздел 3. Время меняет все вокруг	Текст Art in my life	чтение и перевод текста с полным охватом содержания, выполнение лексико-грамматических упражнений	2	У1- У9; 31-34	устный опрос, письменный опрос, оценка выступлений с сообщениями на занятиях;	раздаточный материал
Раздел 4. По следам нашей памяти	Текст Other Englishes	чтение и перевод текста с полным охватом содержания, выполнение лексико-грамматических упражнений	2	У1- У9; 31-34	устный опрос, письменный опрос, оценка выступлений с сообщениями на занятиях;	раздаточный материал

Раздел 5. Правдивые истории	Текст Beingdifferent	чтение и перевод текста с полным охватом содержания, выполнение лексико-грамматических упражнений	2	У1- У9; 31-34	устный опрос, письменный опрос, оценка выступлений с сообщениями на занятиях;	раздаточный материал
Раздел 6. Удивительное рядом	Текст EnglishversusBritish	чтение и перевод текста с полным охватом содержания, выполнение лексико-грамматических упражнений	2	У1- У9; 31-34	устный опрос, письменный опрос, оценка выступлений с сообщениями на занятиях;	раздаточный материал
Раздел 7. Путешествия	Текст Conservatism	чтение и перевод текста с полным охватом содержания, выполнение лексико-грамматических упражнений	2	У1- У9; 31-34	устный опрос, письменный опрос, оценка выступлений с сообщениями на занятиях;	раздаточный материал
Раздел 8. Окружающая среда	Текст My favorite writer (Ernest Hemingway)	чтение и перевод текста с полным охватом содержания, выполнение лексико-грамматических упражнений	2	У1- У9; 31-34	устный опрос, письменный опрос, оценка выступлений с сообщениями на занятиях;	раздаточный материал
		ИТОГО:	16			
2 семестр						
Раздел 10. Путешествия по всей стране и за рубежом	Текст Libraries (Treasure Home of Information)	чтение и перевод текста с полным охватом содержания, выполнение лексико-грамматических упражнений	4	У1- У9; 31-34	устный опрос, письменный опрос, оценка выступлений с сообщениями на занятиях;	раздаточный материал
Раздел 11. Досуг молодежи	Текст Forandagainstsport	чтение и перевод текста с полным охватом содержания, выполнение	4	У1- У9; 31-34	устный опрос, письменный опрос, оценка выступлений с сообщениями на занятиях;	раздаточный материал

		ние лексико-грамматических упражнений				
Раздел 12. Межличностные отношения	Текст My favorite book	чтение и перевод текста с полным охватом содержания, выполнение лексико-грамматических упражнений	4	У1- У9; 31-34	устный опрос, письменный опрос, оценка выступлений с сообщениями на занятиях;	раздаточный материал
Раздел 13 Здоровье и забота о нем	Текст My favorite writes (Arthur Conan Doyle and Ian Flemming)	чтение и перевод текста с полным охватом содержания, выполнение лексико-грамматических упражнений	4	У1- У9; 31-34	устный опрос, письменный опрос, оценка выступлений с сообщениями на занятиях;	раздаточный материал
Раздел 14 Литература	Текст Generation Gap	чтение и перевод текста с полным охватом содержания, выполнение лексико-грамматических упражнений	4	У1- У9; 31-34	устный опрос, письменный опрос, оценка выступлений с сообщениями на занятиях;	раздаточный материал
Раздел 15 Путешествия по всей стране	Текст My spare time	чтение и перевод текста с полным охватом содержания, выполнение лексико-грамматических упражнений	2	У1- У9; 31-34	устный опрос, письменный опрос, оценка выступлений с сообщениями на занятиях;	раздаточный материал
		Итого	22			
		<b>ИТОГ</b>	<b>38</b>			



## Задания для самостоятельной работы

### Раздел 1. Кто есть кто?

#### Текст Alfred Nobel

Прочитайте текст и выполните задания, приведённые под ним.

**Alfred Nobel, the great Swedish inventor and industrialist, was a man on many contrasts. He made a fortune but lived a simple life, he was cheerful in company but sad in private. A lover of mankind, he never had a family or wife to love him. He was a patriotic son of his native land and he died on foreign soil. He invented dynamite to improve the peaceful industries of road mining and road building, but he saw how it was used as a weapon of war to kill and injure men. During his life he often felt he was useless. He was world famous for his works he was never personally well known, for throughout his life he avoided publicity. But since his death his name brought fame and glory to others.**

He was born in Stockholm on October 21, 1833 but moved to Russia with his parents in 1842, where his father made a strong position for himself in the engineering industry. Most of the family returned to Sweden in 1859, where Alfred rejoined them in 1863, beginning his own study of explosions in his father's laboratory. He had never studied at school or at university but had studied privately and by the time he was twenty he had become a skillful chemist and an excellent linguist, speaking Swedish, Russian, German, French and English. He built up over 80 companies in 20 different countries.

But Nobel's main concern was never making money on scientific discoveries. In his youth he had taken a serious interest in literature and psychology. He was always generous to the poor. His greatest wish was to see the end of wars and thus peace between nations. He left money to provide prizes for outstanding scientists studying Physics, Chemistry, Physiology, Medicine, Literature and Peace.

Задание 1. Переведите текст.

Задание 2. Прочитайте вслух в быстром темпе выделенный абзац текста.

Задание 3. Задайте один общий, специальный, альтернативный, разделительный и вопрос к подлежащему.

Задание 4. Составьте план текста.

Задание 5. Составьте письменный краткий пересказ текста (10 предложений)

### Раздел 2. Запад или Восток

#### Текст Art galleries of London

Прочитайте текст и выполните задания, приведённые под ним.

Speaking about art galleries of London we should first of all mention The National Gallery, The National Portrait Gallery and The Tate gallery. **The National Gallery contains one of the richest collections of paintings in the world. The range of the collection is wide. It represents all the leading schools of European painting from the 13th to early 20th centuries, for example pictures of Rembrandt, Turner, Monet, Picasso, Van Gogh and other great masters. Another gallery is the National Portrait Gallery where there are oil paintings, water colors, drawings and sculptures. The Gallery constantly changes displays and holds the annual portrait competition for young artists. The Tate Gallery is one of London's best-known art galleries, opened with the financial support of Sir Henry Tate, who also gave a collection of 65 paintings. The Gallery contains a unique collection of British paintings from the 16th century to the present day. It regularly holds special exhibitions.** The most famous museums in Britain are the Victoria and Albert Museum and the British Museum. The Victoria and Albert museum is one of the world's outstanding art museums. It is situated in south central London. The museum was given its present name in honor of Queen Victoria and her husband Prince Albert. The British Museum has a priceless collection of antiquities from almost every period and every part of the world. It houses collections of drawings, coins, medals and ethnography. Stanley Spencer is one of the most original of modern British artists. He was a painter of imaginative and religious subjects, landscapes and occasional portraits. "Swan Upping" is one of Spencer's best known pictures. This painting has an air of lightened reality; the light reflected from the water suggests moonlight, yet events take place in the foreground in daylight. There is anxiety in the immobilized swans and the face of the woman on the bridge, a mood enhanced by the serrated edges of the clouds and the flame-like branches of the tree on the right. An ordinary scene made to appeal extraordinary. Spencer's works are well represented in the Tate Gallery collection and the exhibition reveals the full range of his output, from early drawings done while still a student to his late self-portrait, painted a few months before his death in 1959.

Задание 1. Переведите текст.

Задание 2. Прочитайте вслух в быстром темпе выделенный абзац текста.

Задание 3. Задайте один общий, специальный, альтернативный, разделительный и вопрос к подлежащему.

Задание 4. Составьте план текста.

Задание 5. Составьте письменный краткий пересказ текста (10 предложений)

### Раздел 3. Время меняет все вокруг

Текст **Art in my life (museums)**

Прочитайте текст и выполните задания, приведённые под ним.

**Art plays an important role in the life of a man and sometimes it is next to impossible to live without it. It is natural that the first thing that comes to my mind at the mention of the word ‘art’ is museums. A museum is a stock of the world’s masterpieces, it is the place, where you can enrich knowledge, you can look at the achievements of mankind, you can satisfy your aesthetic taste. Museums give the possibility to be always in touch with the past and every time discover something new for yourself. Besides, museums play an important role in the life of any nation. A museum is just the right place to find out lots of interesting things about history, traditions and habits of different peoples. One may find in museums papers, photos, books, scripts, works of art, personal things of famous people etc. All this helps us to better understand historical events, scientific discoveries, character and deeds of well-known personalities. I think museums somehow effect the formation of personality, his outlook. Every educated person is sure to understand the great significance of museums in our life, especially nowadays, when after the humdrum of everyday life you may go to your favourite museum, relax there with your body and soul and acquire inner harmony and balance. I am a regular museum-goer. In fact I visited no less than 20 museums. Among them: the Louver, the National Gallery, the Shakespeare House in Stratford-on Avon, the Oxford story exhibition, Museum of Reading, Madam Tussaud’s Exhibition, the Tretyakov Gallery and others. We can hardly find a town in our country without its «Fine Arts» Museum.**

Задание 1. Переведите текст.

Задание 2. Прочитайте вслух в быстром темпе выделенный абзац текста.

Задание 3. Задайте один общий, специальный, альтернативный, разделительный и вопрос к подлежащему.

Задание 4. Составьте план текста.

Задание 5. Составьте письменный краткий пересказ текста (10 предложений)

### Раздел 4. По следам нашей памяти

Текст. **Other Englishes**

Прочитайте текст и выполните задания, приведённые под ним.

**An US or American English differs considerably from British English. Pronunciation is the most striking difference but there are also a number of differences in vocabulary and spelling as well as slight differences in grammar. On the whole, British people are exposed to a lot of American English on TV, in films and so on and they will usually understand most American vocabulary. American spelling is usually simpler. For example, British English words ending in –our and –re, end in –or and –er in American English (colour – color, center – center, metre – meter). The American spelling usually tries to correspond more closely to pronunciation. Here are some common US words with their British equivalents.**

**American English - British English: gasoline - petrol, truck - lorry, baggage - luggage, blow-out - puncture, sidewalk - pavement, tline - queue, vacation - holiday, cab - taxi, railway car - railway carriage, baby carriage - pram, panty-hose – tights, antenna - aerial, elevator - lift, eraser - rubber, apartment - flat, closet - wardrobe, drapes - curtain, faucet - tap, yard - garden, candy - sweets, garbage - rubbish.**

US or American English is not the only special variety of English. Each area of the English-speaking world has developed its own special characteristics. This is usually a matter of vocabulary and pronunciation.

Australian English is particularly interesting for its rich store of highly colloquial words and expressions. For example, “a smoko” (from smoking) is a tea or coffee break, “beaut” (from beautiful) means “great”. Because of the current popularity of Australian TV programs and films, some of these words are now being used by British people too.

Indian English, on the other hand, is characterized by sounding more formal than British English. It has retained

in everyday usage words that are found more in the classics of 19th century literature than in contemporary TV programs from London. Scottish English uses a number of special dialect words. (aye = yes, ben = mountain, dram = drink, whisky, glen = valley, kirk = church, lock = lake, to mind = to remember, bony = beautiful, lassie = girl). And here are some examples of Black English:  
chick = girl, rap = street talk, dig = understand, pad = bed, square = dull.

Задание 1. Переведите текст.

Задание 2. Прочитайте вслух в быстром темпе выделенный абзац текста.

Задание 3. Задайте один общий, специальный, альтернативный, разделительный и вопрос

Задание 4. Составьте план текста.

Задание 5. Составьте письменный краткий пересказ текста (10 предложений)

## Раздел 5 Правдивые истории

Текст **Being different**

Прочитайте текст и выполните задания, приведённые под ним.

**The British can be particularly and stubbornly conservative about anything which is perceived as token of Britishness. In these use the same scales that are used nearly everywhere else in the world. But it has had only limited The British can be particularly and stubbornly conservative about anything which is perceived as token of Britishness. In these matters, their conservatism can combine with their individualism; they are rather proud of being different. It is, for example, difficult to imagine that they will ever agree to change from driving on the left-hand side of the road to driving on the right. It doesn't matter that nobody can think of any intrinsic advantage in driving on the left. Why should they change just to be like everyone else? Indeed, as far as they are concerned, not being like everyone else is a good reason not to change.**

Developments at European Union (EU) level which might cause a change in some everyday aspect of British life are usually greeted with suspicion and hostility. The British government has been trying for years and years to promote the metric system and to get British people to use the same scales that are used nearly everywhere else in the world. But it has had only limited success. Everybody in Britain still shops in pounds and ounces. The weather forecasters on the TV use the Celsius scale of temperature. But nearly everybody still thinks in Fahrenheit. British people continue to measure distances, amounts of liquid and themselves using anywhere else in Europe. Even the use of the 24-hour clock is comparatively restricted.

British governments continue to put their clocks back at the end of summer on a different date from every other country in Europe; they have so far resisted pressure from business people to adopt central European Time, remaining stubbornly one hour behind; they continue to start their financial year not, as other countries do at the beginning of the calendar year but at the beginning of April!

Задание 1. Переведите текст.

Задание 2. Прочитайте вслух в быстром темпе выделенный абзац текста.

Задание 3. Задайте один общий, специальный, альтернативный, разделительный и вопрос к подлежащему.

Задание 4. Составьте план текста.

Задание 5. Составьте письменный краткий пересказ текста (10 предложений)

## Раздел 6. Удивительное рядом

Текст **English versus british**

Прочитайте текст и выполните задания, приведённые под ним.

Because English culture dominates the cultures of the other three nations of the British Isles, everyday habits, attitudes and values among the peoples of the four nations are very similar. However, they are not identical, and what is often regarded as typically British may in fact be only typically English. This is especially true with regard to one notable characteristic - anti-intellectualism. **Among many people in Britain, there exists a suspicion of intelligence, education and 'high culture'. Teachers and academic staff, although respected, do not have as high a status as they do in most other countries. Nobody normally proclaims their academic qualifications or title to the world at large. No professor would expect, or want, to be addressed as 'Professor' on any but the most formal occasion. There are large sections of both the upper and working class in Britain who, traditionally at least, have not encouraged their children to go to university. This lack of enthusiasm for education is certainly decreasing. Nevertheless, it is still unusual for parents to arrange extra private tuition for their children, even among those who can easily afford it.**

Anti-intellectual attitudes are held consciously only by a small proportion of the population, but an indication of how deep they run in society is that they are reflected in the English language. To refer to a person as somebody who 'gets all their ideas from books' is to speak of them negatively. The word 'clever' often has nega-

-----  
tive connotations. It suggests someone who uses trickery, a person who cannot quite be trusted (as in the expression "too clever by half") ( Swots). Evidence of this attitude can be found in all four nations of the British Isles. However, it is probably better seen as a specifically English characteristic and not a British one. The Scottish have always placed a high value on education for all classes. The Irish of all classes place a high value on being quick, ready and able with words. The Welsh are famous for exporting teachers to other parts of Britain and beyond.

### Swots

The slang word 'swot' was first used in public schools. It describes someone who works, hard and does well academically. It is a term of abuse. Swots are not very popular. In the English mind, scholarship is something rather strange and exotic.

Задание 1. Переведите текст.

Задание 2. Прочитайте вслух в быстром темпе выделенный абзац текста.

Задание 3. Задайте один общий, специальный, альтернативный, разделительный и вопрос к подлежащему.

Задание 4. Составьте план текста.

Задание 5. Составьте письменный краткий пересказ текста (10-15 предложений)

## Раздел 7. Путешествия

### Текст Conservatism

Прочитайте текст и выполните задания, приведённые под ним.

-----  
**The British have few living folk traditions and are top individualistic to have the same everyday habits as each other. However, this does not mean that they like change. They may not behave in traditional ways, but they like symbols of tradition and stability. For example, there are some very untraditional attitudes and habits with regard to the family in modern Britain. Nevertheless, politicians often cite their enthusiasm for 'traditional family values' (both parents married and living together, parents as the main source of authority for children etc) as a way of winning support.**

In general, the British value continuity over modernity for its own sake. They do not consider it especially smart to live in a new house and, in fact, there is prestige in living in an obviously old one. They have a general sentimental attachment to older, supposedly safer, times. Their Christmas cards usually depict scenes from past centuries; they like their pubs to look old; they were reluctant to change their system of currency. Moreover, a look at children's reading habits suggests that this attitude is not going to change. Publishers try hard to make their books for children up-to-date. But perhaps they needn't try so hard. In 1992 the two most popular children's writers were noticeably un-modern (they were both, in fact, dead). The most popular of all was Roald Dahl, whose fantasy stories are set in a rather old-fashioned world. The second most popular writer was Enid Blyton, whose stories take place in a comfortable white middle-class world before the 1960s. They contain no references to other races or classes and mention nothing more modern than a radio. In other words, they are mostly irrelevant to modern life.

Задание 1. Переведите текст.

Задание 2. Прочитайте вслух в быстром темпе выделенный абзац текста.

Задание 3. Задайте один общий, специальный, альтернативный, разделительный и вопрос к подлежащему.

Задание 4. Составьте план текста.

Задание 5. Составьте письменный краткий пересказ текста (10 предложений)

## Раздел 8. Окружающая среда

### Текст. My favourite writer (Ernest Hemingway)

Прочитайте текст и выполните задания, приведённые под ним.

-----  
**My favourite writer is Ernest Hemingway. He will always be remembered as a writer of prose in which every word had meaning and where nothing was wasted. His style had, in fact, such a widespread effect on British and American literature that dozens of imitators appeared and today many novels are accused of being "pseudo-Hemingway". The son of a small-town doctor, Hemingway was born in Illinois in 1898. He gained from his father an early love of fishing and shooting, interests which were to colour his life and work. Hemingway was educated at schools in America and France. His father wanted him to be a doctor, but he became a newspaper reporter, and then served with the Italian Red Cross as an ambulance driver in World War I. Severely wounded in the fighting, Hemingway used this, as well as his boyhood experiences, as the material for his first books. In "A Farewell to Arms", "For Whom the Bell Tolls" and "The Old**

Man and the Sea” he wrote three classics of 20th century literature. “A Farewell to Arms” is a powerful anti-war story, but it remains a love-story, telling of the ill-fated romance between Frederic Henry, a young American serving as a volunteer in the Italian army, and Catherine Barkley, a British nurse. Frederic gradually decides to get out of the war and make a separate peace. He and his wife manage to get to neutral Switzerland where they are happy for a time. But the ending is tragic, for Catherine dies. This novel shows Hemingway's hatred of the world that “kills the very good and the very gentle and the very brave impartially”. It is very sad, but very interesting and very important. It is my favourite book.

Задание 1. Переведите текст.

Задание 2. Прочитайте вслух в быстром темпе выделенный абзац текста.

Задание 3. Задайте один общий, специальный, альтернативный, разделительный и вопрос к подлежащему.

Задание 4. Составьте план текста.

Задание 5. Составьте письменный краткий пересказ текста (10 предложений)

## Раздел 10 Путешествия по всей стране и за рубежом

Текст. **Libraries (Treasure Home of Information)**

Прочитайте текст и выполните задания, приведённые под ним.

**Libraries play an important part in the cultural development of people. People like reading, they have a desire to learn, they seek for knowledge. Books help their desire. There are a lot of books in our country, in our flats. But it is difficult to buy all the books, which we want to read. That is why we get books in public libraries. Books shouldn't be read only for pleasure. Reading books helps us in our education. We can find all kinds of books in the libraries. Books offer romance, history, adventures, autobiographers, science fiction and humor in the form of short stories and novels, poetry, prose and plays as well as reference books, encyclopedias, dictionaries and so on. In some libraries we can find books in many foreign languages. When a reader comes to a library for the first time he feels in a library card and a librarian helps him to choose something to read. The reader is allowed to borrow books for a certain number of days. The catalogues help the reader to find the books he wants and not to damage them in any way. We should not make notes in library books or dog's ears in the pages.** The reading rooms in the public libraries are open to all those who wish to work there. Except books we can get periodical newspapers, files and magazines to read there. Readers come to the reading rooms to study and prepare materials for their reports or for their scientific work. Every school in our country has a library. A school library is a collection of textbooks and books for reading. Our pupils and teachers go there to read, to look through magazines or newspapers or to prepare for a report. Sometimes teachers prepare for the lessons at our school library.

Задание 1. Переведите текст.

Задание 2. Прочитайте вслух в быстром темпе выделенный абзац текста.

Задание 3. Задайте один общий, специальный, альтернативный, разделительный и вопрос к подлежащему.

Задание 4. Составьте план текста.

Задание 5. Составьте письменный краткий пересказ текста (10 предложений)

## Раздел 11. Досуг молодежи

Текст. **For and Against Sport**

Прочитайте текст и выполните задания, приведённые под ним.

**Sport plays a great role in our life. It's a profession, an entertainment and a way which leads to a healthy life. We've been connected with sport since our childhood, though we don't even notice this fact.**

**Lots of people consider sport to be the funniest way to spend free time. Some of them watch sport matches on TV, supporting their favorite team. Some of them go to the country to play sport outdoor games. It's useful for health and besides it's a good cause for people to get together and to make friends.**

**People who choose sport as a profession make a serious choice, because it takes much time, almost all their time to succeed in a chosen kind of sport. Sportsmen must improve their constitution every day. To become a great sportsman one must work hard.** And it's not only a physical work, it's also a moral work. Because every competition is a challenge not only to your strengths but to your nerves. Professional sport is a dangerous thing, because any training or competition may bring traumas. So every sportsman runs risks. But every risk is suppressed by the burning desire to win. And victories bring satisfaction, fame and often good sums of money.

Sport can be absolutely useful if you want to improve your health by means of it. All you have to do is not overdo it and it won't do harm to you, quite the contrary you'll feel much better, stronger and more cheerful.

No matter what pluses and minuses sport has, it's wonderful because it unites people of all the nationalities and

religions without any magic.

Задание 1. Переведите текст.

Задание 2. Прочитайте вслух в быстром темпе выделенный абзац текста.

Задание 3. Задайте один общий, специальный, альтернативный, разделительный и вопрос к подлежащему.

Задание 4. Составьте план текста.

Задание 5. Составьте письменный краткий пересказ текста (10 предложений)

## Раздел 12. Межличностные отношения

Текст. **My favorite book**

Прочитайте текст и выполните задания, приведённые под ним.

My favorite book is "The Old Man and the Sea" by Ernest Hemingway. This story is one of the most well-known works of the writer. The author depicts the characters of the old man and the boy and their relations very vividly and skillfully. **Santiago, the old man, was one of the writer's beloved characters. The old man was a born fisherman, but he was not a butcher and fished only for a living. He was very lonely. He had a devoted friend – the boy, Manolin. The boy loved the old man for his kind heart, his devotion to the sea. Manolin was like a son to Santiago. He took care of the old man's food and his belongings. The old man was glad to pass his experience to the boy. He looked forward to going to the sea together with the boy. All Santiago's life had been in preparation for the battle with big fish. He knew that he had been born for this and it was time to prove it. A strong man at last had met a strong fish. The battle was a difficult one and was full of danger.** Though the sharks had eaten the fish and nothing had left but the backbone, the old man had morally won the battle. Santiago's words "man can be destroyed but not defeated" are the main idea of this story. "The Old Man and the Sea" is a masterpiece for its imaginative language and the description of nature.

Задание 1. Переведите текст.

Задание 2. Прочитайте вслух в быстром темпе выделенный абзац текста.

Задание 3. Задайте один общий, специальный, альтернативный, разделительный и вопрос к подлежащему.

Задание 4. Составьте план текста.

Задание 5. Составьте письменный краткий пересказ текста (10 предложений)

## Раздел 13. Здоровье и забота о нем

Текст. **My favourite writers(Conan Doyle and Ian Fleming)**

Прочитайте текст и выполните задания, приведённые под ним.

There are many famous English writers. Among them are William Shakespeare, Kepling and many others. I will tell you about the life and work of Arthur Conan Doyle and Ian Fleming, because I like their books most of all. **Ian Fleming is the author of internationally famous James Bond spy novels. And in his life he was like the hero of his books James Bond. Ian Fleming was born on May the 28th, 1908 in England. His family was rich. His grandfather was a millionaire banker and his father was a member of Parliament. He was killed in the First World War when Ian was only nine. He had three brothers and he was quite close to them, but he was different from them. They all went to Eton. His brothers liked it. He hated it. He hated the army too. He didn't want to be a soldier. He was good at languages, so he went to study in Geneva in 1930. Then the next year he wanted to join the Foreign office but did not pass the exams.** He went back home and he was living with his mother again, feeling very bored, when he got a job as a journalist. He worked in London, Berlin and Moscow. Then he worked as a stockbroker and he was doing this when the Second World War started. That's when he started working in the world of spies. He joined the Naval Intelligence and had a lot of contact with MI5 and the Secret Service. He went on secret missions to North Africa, Lisbon and America. He was a good-looking man. He loved money and had expensive way of life. He always dressed very carefully. He had a lot of girlfriends. He didn't marry until he was forty-three. He drank a lot of gin, martini, vodka and smoked 60 cigarettes a day. Probably as a result of this he had a bad heart from quite a young age. He started writing after the war. He went to Jamaica in 1952, loved it and decided to buy some land by the sea and built a house. He called it Golden eye. And in Jamaica in 1952 three very important things happened: he got married, he got a son and started writing about James Bond. His first book was "Casino Royale", then his second book was "Live and Let Dye" in 1954. After that there were more twelve James Bond books. His last book was "The Man with the Golden Gun". He helped choose Sean Connery for "Dr. No", but he died while they were making the Second Bond film, "From Russia with LOVE". His books were successful. Forty millions were sold by the time of his death.

All over the world, detective stories are the most popular kind of fiction. My favorite detective is Sherlock

-----  
Holmes. Although he is a fictional character, Sherlock Holmes had a real address - 221b Baker street. Today this is the Sherlock Holmes museum. The author of the Sherlock Holmes stories was Arthur Conan Doyle. He was born in Scotland, in 1859. He was a doctor, and he wrote detective stories to spare time. He wrote twenty-six Sherlock Holmes stories between 1887 and 1895. Then, he decided to kill his hero. At the end of the story called "The Final Problem" Holmes and Moriarty fall into the Reichenbach falls in Switzerland. The readers were very upset. Public pressure was too great and he had to bring Holmes back to life, although he did not like him. He thought that Sherlock Holmes books were not serious. He wanted to write historical novels. Conan Doyle continued writing about his hero for another twenty-five years. Conan Doyle books are still famous and popular.

Задание 1. Переведите текст.

Задание 2. Прочитайте вслух в быстром темпе выделенный абзац текста.

Задание 3. Задайте один общий, специальный, альтернативный, разделительный и вопрос к подлежащему.

Задание 4. Составьте план текста.

Задание 5. Составьте письменный краткий пересказ текста (10 предложений)

#### Раздел 14. Литература

**Текст. Generation gap**

Прочитайте текст и выполните задания, приведённые под ним.

-----  
**The so-called "generation gap" means the difference in attitudes between old and young people. Such problem has always existed. Generation gap mostly appears because of the teenagers. They often behave rude against their parents. The young wear provocative clothes which shock the adults, causing their sharp negative reaction. Young people are fond of listening to music that is disliked by parents. Naturally, each generation has got its life-style. For example, people, who had teenage children in the sixties, could never understand such phenomenon as Beatles. They had known nothing about rock music before and so they thought of it just as a noise. So facing something new parents do not approve the behaviour and look of their children and criticize them, telling that "in my youth children were more polite and quiet". Sometimes teens even rebel against it. In my opinion this conflict is inevitable. On the one hand, it is natural because life is rapidly changing . Every year something new emerges, from fashion styles to pop-stars and of course young people accept it very quickly. On the other hand, adults do not need to worry about their kids too much. Until the "generation gap" gets too big to handle, there is nothing bad in it. But both adults and children should remember about general culture. If people are well brought up and educated their culture will help them to prevent the conflicts making teenagers less defiant and adults more lenient. To sum up, I think that the "generation gap" problem will forever be actual, but if the generations respect each other, it will not be so serious.**

Задание 1. Переведите текст.

Задание 2. Прочитайте вслух в быстром темпе выделенный абзац текста.

Задание 3. Задайте один общий, специальный, альтернативный, разделительный и вопрос

Задание 4. Составьте план текста.

Задание 5. Составьте письменный краткий пересказ текста (10 предложений)

#### Раздел 15 Путешествия по всей стране

**Текст My spare time**

Прочитайте текст и выполните задания, приведённые под ним.

-----  
Nowadays everybody knows that people are very busy and don't have much time to spare. Sometimes it's only the weekend and I think that every day-off needs some special planning. The English say: "Who knows how to work, knows how to rest". I think it's true. In my view rest is as important as work. So I try to treasure every hour and think of the ways of having a good time in the best way possible for me. **I prefer to spend my free time with the people whose company I always enjoy. I also like to spend my spare time alone, when I'm tired and haven't got any desire to talk to anybody, very often I want to get away from noisy streets and go to the countryside and change the scenery. On the other hand I may go to different entertainment centers such as disco clubs, art centers including cinema, theatre, concerts halls, etc. There are people who want to broaden and enrich their knowledge during their free time. I'm among them; I go to the library or reading-hall where I can find a lot of books written by my favourite writers and poets. I must add that I never have enough time to enjoy reading and more often read a book or a magazine late in the evening. Or I can go to the museums and picture galleries where I can see the works of well-**

known painters and sculptors of all times. I don't forget the computer – my greatest helper in searching for knowledge. If you want to be strong and healthy, go in for sports. There are many sports clubs, swimming-pools, gymnasiums and sport grounds for everybody who loves sports. Sport will make you not only healthier and stronger, but kinder, more sociable, cheerful and even wiser. Sport will give you its strength and energy and you'll become a greater admirer of life with all its problems and wonders. (As for me I ...)

Moreover, there are a lot of people, who prefer less energetic activities, such as chess, cards, crosswords. And don't forget about hobbies. You should have at least one, it'll help you to relax, dream and enjoy life. There are so many hobbies to choose: painting, computer programming, photography, fishing, gardening, cooking, walking, learning languages, collecting something and what not. It's a pleasure to see lots of things made with your own hands, to look through a large collection of old and rare coins, books or stamps, to present your friends with the pictures and drawings created by yourself, to amuse everyone with your green winter garden at home. So, look around more carefully and you'll find your own and the only one (or even more). Hobbies give people moments of pride and excitement but take a lot of time, energy and even money. Tastes differ and if you have chosen a hobby according to your character and taste you are lucky. (So my hobby is ...) Travelling is also a good way to spend my spare time. Visiting new places, seeing sights and meeting new people is a very exciting and useful relaxation. I can go hiking. In summer I like to be outdoors from morning till night, sunbathing, walking barefoot on the grass. My family or my friends are the very people to go with to the riverbank, to the forest or to the seashore. It's really wonderful to put up a tent, make a fire and spend time in a picturesque place.

People are dreamers, our dreams are different but each person chooses his own way of spending free time, either passive or active. In any case leisure should be refreshment and a source of inspiration.

Задание 1. Переведите текст.

Задание 2. Прочитайте вслух в быстром темпе выделенный абзац текста.

Задание 3. Задайте один общий, специальный, альтернативный, разделительный и вопрос

Задание 4. Составьте план текста.

Задание 5. Составьте письменный краткий пересказ текста (10 предложений)



## ТЕМАТИКА УСТНЫХ СООБЩЕНИЙ (РЕФЕРАТОВ, ДОКЛАДОВ)

1. Соединенное Королевство Великобритании и Северной Ирландии.
2. Англия. Географическое положение. Климат. Государственные символы.
3. Шотландия. Географическое положение. Климат. Государственные символы.
4. Уэльс. Географическое положение. Климат. Государственные символы.
5. Северная Ирландия. Географическое положение. Климат. Государственные символы.
6. Лондон и его достопримечательности.
7. Эдинбург и его достопримечательности.
8. Кардифф и его достопримечательности.
9. Дублин и Белфаст.
10. Ливерпуль и группа «Битлз».
11. Королевская семья Великобритании.
12. США. Географическое положение. Климат. Государственные символы.
13. Вашингтон и его достопримечательности.
14. Нью-Йорк и его достопримечательности.
15. Чикаго и его достопримечательности.
16. Американские праздники и обычаи.
17. Английские праздники и обычаи.
18. Национальные виды спорта в Великобритании.
19. Национальные виды спорта в США.
20. Английская кухня.
21. Американская кухня.
22. Известные писатели Великобритании.
23. Известные поэты Великобритании.
24. Известные писатели США.
25. Известные поэты США.
26. Известные художники Великобритании.
27. Известные художники США.
28. Из истории олимпийских игр.
29. Символы олимпийских игр.
30. Из истории параолимпийских игр.

### Перечень рекомендуемых учебных изданий, Интернет-ресурсов, дополнительной литературы

#### Основная литература:

1. **Афанасьева О. В.** Английский язык "RainbowEnglish" 10 кл Текст]Учебник (базовый уровень) Вертикаль Дрофа 2017г.
2. **Афанасьева О. В.** Английский язык "RainbowEnglish" 11 кл. Текст]Учебник (базовый уровень) Вертикаль Дрофа 2017г.

#### Дополнительная литература:

1. Комарова Ю.А., Ларионова И.В Английский язык 10 кл. текст[Учебник(базовый уровень) ООО «Русское слово-учебник» 2017г.
2. Комарова Ю.А., Ларионова И.В. Английский язык 11 кл. текст[Учебник(базовый уровень) ООО «Русское слово-учебник» 2017г.

#### Интернет-ресурсы:

1. Информационная система “Единое окно доступа к образовательным ресурсам”  
<http://window.edu.ru>
2. <https://resh.edu.ru/subject/11/>
3. <https://www.multitran.com/c/m.exe?a=1&SHL=2>
4. <https://www.usingenglish.com/quizzes/>



5. <https://crazylink.ru/languages/english-online.html>

6. <https://www.esl-lab.com/>

**Учебно- методические издания:**

Методические рекомендации по самостоятельной работе[Электронный ресурс]/Аксёнова Т.О..-  
Рязань: РГАТУ, 2020- ЭБ «РГАТУ»

МИНИСТЕРСТВО СЕЛЬСКОГО ХОЗЯЙСТВА РОССИЙСКОЙ ФЕДЕРАЦИИ  
ФЕДЕРАЛЬНОЕ ГОСУДАРСТВЕННОЕ БЮДЖЕТНОЕ ОБРАЗОВАТЕЛЬНОЕ  
УЧРЕЖДЕНИЕ ВЫСШЕГО ОБРАЗОВАНИЯ  
«РЯЗАНСКИЙ ГОСУДАРСТВЕННЫЙ АГРОТЕХНОЛОГИЧЕСКИЙ УНИВЕРСИТЕТ  
ИМЕНИ П.А. КОСТЫЧЕВА»

УТВЕРЖДАЮ:  
Декан ФДП и СПО  
 А. С. Емельянова  
« 30 »  2020 г.

**МЕТОДИЧЕСКИЕ РЕКОМЕНДАЦИИ  
ДЛЯ САМОСТОЯТЕЛЬНОЙ РАБОТЫ**

по дисциплине «Математика»

для студентов 1 курса

факультета дополнительного профессионального  
и среднего профессионального образования

по специальности

38.02.01 Экономика и бухгалтерский учет (по отраслям)

очная форма обучения

Рязань, 2020

Методические рекомендации для самостоятельной работы составлены с учетом требований Федерального государственного образовательного стандарта (далее – ФГОС), утвержденного 28.07.2014 г. приказом Министерства образования и науки РФ за № 832 по специальности среднего профессионального образования (далее -СПО) 38.02.01 Экономика и бухгалтерский учет (по отраслям)

**Разработчик:**

Губнова А.Д., преподаватель ФДП и СПО

Методические рекомендации для самостоятельной работы рассмотрены и одобрены на заседании методического совета факультета дополнительного профессионального и среднего профессионального образования «30» июня 2020 г., протокол № 10.

Председатель методического совета



Явисенко Л.Ю.

Методические рекомендации для самостоятельной работы предназначены для студентов очной формы обучения ФДП и СПО по специальности 38.02.01 Экономика и бухгалтерский учет (по отраслям)

**Таблица 1.**

**Виды, содержание формы оценивания самостоятельной работы**

Номер и название раздела/темы дисциплины	Тематика самостоятельной работы	Виды самостоятельной работы	Трудоемкость (час.)	Наименование умений, знаний (У, З)	Контроль выполнения работы;	Методическое обеспечение
<b>Введение. Повторение курса алгебры 9 класса.</b>	Введение. Повторение курса алгебры 9 класса.	1. Решение упражнений на применение свойств степеней с различным показателем 2. Решение упражнений на преобразование и вычисление значения выражения. 3. Решение упражнений на разложение. 4. Линейные неравенства. Представление решения на числовой прямой. Решение систем с двумя переменными	2	У <sub>1</sub> , З <sub>1</sub>	Самостоятельная работа	повторение основного теоретического материала 9 класса, выполнение упражнений из [О,1]
<b>Раздел 1. Развитие понятия о числе Тема 1.1. Целые и рациональные числа. Действительные числа</b>	Действительные числа	1. Представление обыкновенной дроби в виде периодической. 2. Представление периодической дроби в виде обыкновенной. 3. Вычисление расстояния между точками на оси и на координатной плоскости.	2	У <sub>1</sub> , З <sub>2</sub>	Оценка представленного материала	Выполнение заданий из [О,1]

		4. Решение уравнений с модулем. 5. . Заполнить предложенную таблицу				
<b>Тема 1.2. Приближенные вычисления</b> <b>Тема 1.3. Комплексные числа.</b>	Комплексные числа	1. Нахождение абсолютной и относительной погрешности. 2. Округление чисел с недостатком и с избытком.	4	$У_1, З_1, З_2$	Самостоятельная работа	Выполнение заданий из [О,2]
<b>Раздел 2. Корни и степени.</b> <b>Тема 2.1. Корень n-й степени и его свойства</b>	Корни и степени	1. Нахождение корней четной и нечетной степеней. 2. Арифметический корень. Решение иррациональных уравнений.	5	$У_1, У_2, З_1, З_2$	Самостоятельная работа	Выполнение заданий из [О,1]
<b>Тема 2.2. Последовательности</b>	Последовательности	Действия над числовыми последовательностями. Нахождение геометрической прогрессии	2	$У_1, У_2, З_1, З_2$	Самостоятельная работа	Выполнение заданий из [О,1]
<b>Тема 2.3. Степень. Степенная функция</b>	Степень	Решение упражнений на упрощение выражений со степенями. Построение графиков степенной функции.	4	$У_3- У_7, З_2$	Самостоятельная работа	Выполнение заданий из [О,1]
<b>Раздел 3. Аксиомы стереометрии и их следствия.</b>	Стереометрия. Параллельность прямых и плоскостей	Решение задач на применение признаков параллельности прямых, прямой и плоскости.	6	$У_{25}, З_1$	Самостоятельная работа	Выполнение заданий из [О,3]

<b>Раздел 4. Параллельность прямых и плоскостей Тема 4.2. Взаимное расположение прямых в пространстве. Угол между двумя прямыми. Тема 4.3. Параллельность плоскостей</b>	Взаимное расположение прямых в пространстве. Угол между двумя прямыми. Параллельность плоскостей	Решение задач на нахождение угла между двумя прямыми. Проведение через одну из скрещивающихся прямых плоскости, параллельной другой прямой	6	$У_{19}, У_{20}, У_{25}, З_1,$ $З_2$	Самостоятель ная работа	Выполнение заданий из [О,3]
<b>Тема 4.4. Тетраэдр и параллелепипед</b>	Тетраэдр и параллелепипед	Построить 3 сечения тетраэдра и параллелепипеда.	4	$У_{18}, У_{21}, У_{22}, У_{25},$ $З_2$	Оценка представленн ого материала	
<b>Раздел 5. Показательная и логарифмическая функции Тема 5.1. Показательная функция</b>	Показательная и логарифмическая функции	Решение показательных уравнений и неравенств.	4	$У_4 - У_7, З_2$	Самостоятель ная работа	Выполнение заданий из [О,1]
<b>Тема 5.2. Логарифмическая функция</b>	Логарифмы. Логарифмическая функция	1.Вычислить логарифмы 2.Построить график показательной или логарифмической функции	6	$У_4 - У_7, З_2$	Контрольная работа	Выполнение заданий из [О,1]
<b>Раздел 6. Перпендикулярность прямых и плоскостей Тема 6.1.Перпендикулярность прямых и плоскостей</b>	Перпендикулярно сть прямых и плоскостей	Решение задач на признак перпендикулярности прямой и плоскости.	3	$У_{19}, У_{20}, У_{25}, З_1,$ $З_2$	Контрольная работа	Выполнение заданий из [О,3]
<b>Тема 6.2. Перпендикуляр и наклонные. Угол между прямой и плоскостью</b>	Перпендикуляр и наклонные. Угол между прямой и плоскостью	Решение задач на нахождение расстояния от точки до плоскости. Решение задач на нахождение угла между прямой и	4	$У_{19}, У_{20}, У_{25}, З_1,$ $З_2$	Самостоятель ная работа	Выполнение заданий из [О,3]

		плоскостью.				
<b>Тема 6.3. Двугранный угол. Перпендикулярность плоскостей</b>	Двугранный угол. Перпендикулярность плоскостей	Решение задач на признак перпендикулярности двух плоскостей.	6	$Y_{19}, Y_{20}, Y_{25}, Z_1, Z_3$	Самостоятельная работа	Выполнение заданий из [О,3]
<b>Раздел 7. Тригонометрические функции Тема 7.1. Синус, косинус, тангенс и котангенс</b>	Тригонометрические функции	Изготовить модель тригонометрического круга	12	$Y_1, Y_2, Y_3, Z_1, Z_2$	Изготовление модели	
<b>Тема 7.2. Тригонометрические функции и их график</b>	Тригонометрия. Графики тригонометрических функций	1. Построить графики тригонометрических функций 2. подготовить сообщение на тему «История тригонометрии и ее роль в изучении естественно-математических наук».	4	$Y_1 - Y_7, Z_1$	Контрольная работа	Выполнение заданий из [О,1]
					Сообщение	
<b>Тема 7.3. Основные свойства функции</b>	Свойства функции	С помощью преобразований графиков функций построить график заданной функции и указать её свойства.	4	$Y_1, Y_4 - Y_7, Z_1, Z_2$	Контрольная работа	Выполнение заданий из [О,1]
<b>Тема 7.4. Решение тригонометрических уравнений и неравенств</b>	Решение тригонометрических уравнений	Решить тригонометрические уравнения.	6	$Y_1 - Y_3, Y_{12} - Y_{16}, Z_1, Z_2$		Выполнение заданий из [О,1]
<b>Раздел 8. Многогранники</b>	Многогранники	Изготовить модели многогранников	3	$Y_{21}, Y_{23}, Y_{25}, Z_2, Z_3$	Изготовление моделей	Выполнение заданий из [О,3]



<b>Тема 8.1. Многогранники. Призма</b>						
<b>Тема 8.2. Пирамида. Правильные многогранники</b>	Многогранники	Решение задач по теме Многогранники	6	$Y_{21}, Y_{23}, Y_{25}, Z_2, Z_3$	Самостоятельная работа	Выполнение заданий из [0,3]
<b>Раздел 9. Векторы в пространстве Тема 9.1. Векторы в пространстве</b>	Векторы в пространстве	1. Составить вопросы с ответами по теме «Векторы» 2. Решение задач на действия над векторами в пространстве.	4	$Y_1, Z_1, Z_2$	Устный опрос. Самостоятельная работа	Выполнение заданий из [0,3]
<b>Раздел 10. Производная Тема 10.1. Производная</b>	Производная	<i>Задание 1:</i> составить таблицу основных формул функций дифференцирования. <i>Задание 2:</i> Нахождение производных тригонометрических, степенных и элементарных	3	$Y_8, Y_{10}, Z_1$	1. Оценка представленного материала 2. Самостоятельная работа	Выполнение заданий из [0,2]
<b>Тема 10.2. Применение производной к исследованию функции</b>	Производная	Выполнить тест	4	$Y_8 - Y_{10}, Z_1, Z_2$	Тестирование	Выполнение заданий из [0,2]
<b>Раздел 11. Первообразная и интеграл Тема 11.1. Первообразная</b>	Первообразная	Нахождение первообразных	2	$Y_1, Z_1, Z_3$	Оценка представленного материала	Выполнение заданий из [0,2]
<b>Тема 11.2. Интеграл</b>	Площади фигур	Выполнить графическую работу «Вычисление площадей фигур с помощью интеграла»	3	$Y_1, Y_{11}, Z_1, Z_2$	Контрольная работа	Выполнение заданий из [0,2]

<b>Раздел 12. Метод координат в пространстве</b> <b>Тема 12.1. Координаты точки и координаты вектора</b>	Метод координат в пространстве	Выполнить домашнюю контрольную работу «Векторы».	2	$У_1, У_7, З_1, З_3$	Контрольная работа	Выполнение заданий из [О,3]
<b>Тема 12.2. Скалярное произведение векторов</b>	Скалярное произведение векторов	Решение задач на нахождение скалярного произведения векторов	3	$У_1, У_7, З_1, З_3$	Самостоятельная работа	Выполнение заданий из [О,3]
<b>Раздел 13. Тела вращения</b> <b>Тема 13.1. Цилиндр</b>	Тела вращения	Изготовить модели тел вращения.	1	$У_{21}, У_{23}, У_{25}, З_1, З_3$	Изготовление моделей	
<b>Тема 13.2. Конус</b>	Конус	Решение задач на нахождение элементов конуса	1	$У_{21}, У_{23}, У_{25}, З_1, З_3$	Самостоятельная работа	Выполнение заданий из [О,3]
<b>Тема 13.3. Сфера</b>	Сфера	Решение задач на нахождение элементов сферы	2	$У_{21}, У_{23}, У_{25}, З_1, З_2, З_3$	Математический диктант	Выполнение заданий из [О,3]
<b>Раздел 14. Объемы тел.</b> <b>Тема 14.1. Объем прямоугольного параллелепипеда</b>	Объемы тел	Выполнить домашнюю контрольную работу «Тела вращения».	1	$У_{21}, У_{23}, У_{25}, З_1, З_2, З_3$	Контрольная работа	Выполнение заданий из [О,3]
<b>Тема 14.2. Объем прямой призмы, цилиндра, пирамиды и конуса</b>	Объем прямой призмы, цилиндра, пирамиды и конуса	Решение задач на нахождение объема прямой призмы, цилиндра, пирамиды и конуса.	3	$У_{21}, У_{23}, У_{24}, У_{25}, З_1, З_2, З_3$	Самостоятельная работа	Выполнение заданий из [О,3]
<b>Тема 14.3. Объем шара</b>	Объем шара	Заполнить таблицу на вычисление площади	1	$У_{21}, У_{23}, У_{25}, З_1, З_2, З_3$	Самостоятельная работа	Выполнение заданий из [О,3]

		поверхности и объема шара.				
<b>Раздел 15. Уравнения и неравенства. Системы уравнений и неравенств. Тема 15.1. Уравнения Тема 15.2. Неравенства</b>	Уравнения и неравенства	Выполнить домашнюю контрольную работу «Уравнения и неравенства».	6	$Y_{12}- Y_{16}, Z_1 - Z_2$	Контрольная работа	Выполнение заданий из [O,2]
<b>Тема 15.3. Системы уравнений и неравенств</b>	Системы уравнений и неравенств	Выполнить домашнюю контрольную работу «Системы уравнений и неравенств».	4	$Y_{12}- Y_{16}, Z_1 - Z_2$	Контрольная работа	Выполнение заданий из [O,2]
<b>Раздел 16. Элементы теории вероятностей и математической статистики Тема 16.1. Элементы теории вероятностей и математической статистики</b>	Элементы теории вероятностей и математической статистики	Подготовить сообщение «История происхождения теории вероятностей» или создать презентацию «Элементы математической статистики».	5	$Y_1, Y_{17}, Z_2, Z_4$	Сообщение или презентация	Конспект
<b>Итоговое обобщающее повторение</b>	Итоговое обобщающее повторение	Выполнить домашнюю контрольную работу	10	$Y_1- Y_{26}, Z_1 - Z_4$	Контрольная работа	Конспект
		<b>ИТОГО:</b>	145			

## Задания для самостоятельной работы Введение. Повторение.

Проработав конспект занятия, выполните следующие задания:

### 1 вариант

1. Выполните арифметические действия:

$$12,8 : \frac{4}{15} - 4 \frac{4}{11} * 4,125$$

2. Сократите дробь:

$$\frac{3v^2 - 10v + 3}{v^2 - 3v}$$

3. Вычислите, сколько целых решений имеет система неравенств:

$$\begin{cases} 10 - 3x \geq 7 \\ 9 + 2x > 1 \end{cases}$$

4. Решите уравнение графически:

$$x^2 = 2x + 3$$

5. Решите уравнение:

$$\frac{2}{x} + \frac{10}{x^2 - 2x} = \frac{1 + 2x}{x - 2}$$

6. Решите систему уравнений:

$$\begin{cases} \frac{(x^2 - 4)(3x - 6)}{x - 7} > 0 \\ \frac{x}{6} + \frac{2x + 1}{9} \geq 1 \end{cases}$$

### 2 вариант

1. Выполните арифметические действия:

$$-10 + 3,5 : \left( 1 \frac{2}{3} - 5 \frac{3}{4} \right)$$

2. Сократите дробь:

$$\frac{2x^2 - 9x + 4}{x^2 - 16}$$

3. Вычислите, сколько целых решений имеет система неравенств:

$$\begin{cases} -3 + 4x \leq 1 \\ 2 - 7x < 16 \end{cases}$$

4. Решите уравнение графически:

$$x^2 = 3 - 2x$$

5. Решите уравнение:

$$\frac{9}{x + 7} + \frac{70}{x^2 - 49} = \frac{x - 2}{x - 7}$$

6. Решите систему уравнений:

$$\begin{cases} (x^2 - 6x + 9)(2x - 10) < 0 \\ 6 + x(7 - x) < x^2 + 2x(5 - x) \end{cases}$$

## Раздел 1. Развитие понятия о числе

## Тема 1.1. Целые и рациональные числа. Действительные числа

Проработав §1, п.1.1-1.2 учебника [О, 1], выполните следующие задания:

Задание: заполните таблицу

Вид числа	Обозначение множества чисел	Примеры чисел	Для чего людям понадобились эти числа	Действия, которые можно выполнять над числами
<i>Натуральные числа</i>				
<i>Целые числа</i>				
<i>Рациональные числа</i>				
<i>Иррациональные числа</i>				
<i>Комплексные числа</i>				

Форма выполнения задания: таблица.

## Тема 1.2. Приближенные вычисления

### Тема 1.3. Комплексные числа

Проработав §16, §17 учебника [О, 2], выполните следующие задания:

#### Вариант – 1

1. Для комплексных чисел  $z_1 = 3 - 2i$  и  $z_2 = -1 + 4i$  найти их сумму и произведение.
2. Вычислить: а)  $i^2 + i^{-2}$ ; б)  $\frac{1-i}{1+i}$ .
3. Для комплексного числа  $z = 3 - 7i$  найти сопряжённое число и вычислить частное  $\frac{z}{\bar{z}}$ .
4. Отметить на координатной плоскости точки, соответствующие комплексным числам  $z_1 = 1 + 2i$ ,  $z_2 = -2 + 5i$ ,  $z_3 = 2 + 3i$ ,  $z_4 = -9 + i$ ,  $z_5 = -3 - 2i$ .
5. Записать комплексное число в стандартной геометрической форме:  
а) 5;  
б)  $-2 + 2i$ .
6. Вычислить  $az_1 + bz_2$ , если  $z_1 = 1 + i$ ,  $z_2 = 1 - i$ ,  $a = 2$ ,  $b = -1$ .

#### Вариант – 2

1. Для комплексных чисел  $z_1 = 4 + 2i$  и  $z_2 = -3 - 5i$  найти их разность и произведение.
2. Вычислить: а)  $i^3 + i^{-3}$ ; б)  $\frac{1+i}{1-i}$ .
3. Для комплексного числа  $z = -5 + 2i$  найти сопряжённое и вычислить частное  $\frac{z}{\bar{z}}$ ?
4. Отметить на координатной плоскости точки, соответствующие комплексным числам  $z_1 = -5 - 4i$ ,  $z_2 = 1 + 8i$ ,  $z_3 = -2 - 4i$ ,  $z_4 = 8 + i$ ,  $z_5 = -1 - 8i$ .
5. Записать комплексное число в стандартной тригонометрической форме:  
а) -8;  
б)  $4 + 4i$ .

6. Вычислить  $az_1 + bz_2$ , если  $z_1 = -1 + 2i$ ,  $z_2 = -1 + 2i$ ,  $a = -4$ ,  $b = -5$ .

## Раздел 2. Корни и степени.

### Тема 2.1. Корень n-й степени и его свойства

Проработав §3 учебника [О, 1], выполните следующие задания:

#### Вариант – 1

Вычислить: а)  $\sqrt{20} \cdot \sqrt{5}$ ;

б)  $3\sqrt{100} \cdot 6\sqrt{6400}$ ;

в)  $2\sqrt{x+5}\sqrt{25x} - 3\sqrt{36x} - 4\sqrt{9x}$ ;

г)  $4\sqrt{16 \cdot 81} \cdot \sqrt{12} / \sqrt{3}$ ;

д)  $3\sqrt{7+\sqrt{22}} \cdot 3\sqrt{7-\sqrt{22}}$ .

#### Вариант – 2

Вычислить: а)  $\sqrt{250} \cdot \sqrt{10}$ ;

б)  $4\sqrt{500} \cdot 4\sqrt{64}$ ;

в)  $\sqrt{16x} + 3\sqrt{8x} - 23\sqrt{27x} + \sqrt{9x}$ ;

г)  $3\sqrt{72} \cdot \sqrt{108} / 6\sqrt{192}$ ;

д)  $3\sqrt{12+\sqrt{19}} \cdot 3\sqrt{12-\sqrt{19}}$ .

### Тема 2.2. Последовательности

Проработав §4, п.4.3-4.5 учебника [О, 1], выполните следующие задания:

#### Вариант 1

1. Напишите формулу общего члена последовательности натуральных чисел, которые при делении на 6 дают в остатке 1.

2. Последовательность  $(x_n)$  задана формулой  $x_n = 3n - 4$ . Найдите:

а)  $x_1$ ; б)  $x_5$ ; в)  $x_{12}$ ; г)  $x_{100}$ ; д)  $x_{n+1}$ .

3. Последовательность задана формулой  $a_n = 7n - 5$ .

А) Вычислите первые пять членов этой последовательности.

б) Определите, будет ли число 9 являться членом этой последовательности?

в) Найдите самый близкий к числу 95 член этой последовательности.

#### Вариант 2

1. Напишите формулу общего члена последовательности натуральных чисел, которые при делении на 3 дают в остатке 1.

2. Последовательность  $(x_n)$  задана формулой  $x_n = -3n - 4$ . Найдите:

а)  $x_1$ ; б)  $x_5$ ; в)  $x_{12}$ ; г)  $x_{100}$ ; д)  $x_{n+1}$ .

3. Последовательность задана формулой  $a_n = 7n + 5$ .

А) Вычислите первые пять членов этой последовательности.

б) Определите, будет ли число 33 являться членом этой последовательности?

в) Найдите самый близкий к числу 95 член этой последовательности.

*Форма выполнения задания:* решение задачи.

### Тема 2.3. Степень. Степенная функция

Проработав §4, п.4.1-4.2 учебника [О, 1], выполните следующие задания:

САМОСТОЯТЕЛЬНАЯ РАБОТА (Степень с действительным показателем)

1) Найдите значение выражения

а)  $4^{2,5} - (1/9)^{-1,5} + (5/4)^{3,5} \cdot 0,8^{3,5}$

б)  $\sqrt[4]{(-11)^4}; \sqrt[3]{25 \cdot 135}; \sqrt{4 - \sqrt{7}} \cdot \sqrt{4 + \sqrt{7}};$

$\sqrt{9 - 4\sqrt{5}}; 8^{5/3}; (\sqrt[3]{9})^{9/2}; (9 + \sqrt{73})^{1/3} \cdot (9 - \sqrt{73})^{1/3}$

$2^{(\sqrt{2}+1)^2} \div 2^{2\sqrt{2}}; \left(\sqrt{6}\right)^{\sqrt{2}}; \sqrt[3]{2\sqrt{2}} \cdot \sqrt[5]{8};$

$\left(\sqrt{3^3} + \sqrt{(1/3)^3}\right) \div (\sqrt{3} + \sqrt{1/3}); \sqrt{5^{(\sqrt{5}+1)^2}} \cdot 25^{-\sqrt{5}}$

2) Сравните числа

$\sqrt[6]{80} \text{ и } \sqrt[3]{9}; 2^{6/13} \text{ и } 2^{7/2}; \left(\sqrt[4]{5}\right)^{5/3} \text{ и } \sqrt[4]{5^{-1} \div \sqrt[3]{25}};$

$(5 - 2\sqrt{6})^{3,3} \text{ и } (5 + 2\sqrt{6})^{-3,1}$

3) Дана функция  $f(x) = a^x$ . Известно, что  $f(-1,5) = 8$ . Найдите  $f(0,5)$ .

4) Упростите выражение

а)  $\frac{p+8}{p^{2/3} - 2\sqrt[3]{p} + 4} - \frac{p-8}{\sqrt[3]{p^2} + 2p^{1/3} + 4}$

б)  $\frac{c-\epsilon}{\sqrt[4]{c^3} - \sqrt[4]{c^2\epsilon} + \sqrt[4]{c\epsilon^2} - \sqrt[4]{\epsilon^3}} \div \left(\frac{1}{\sqrt[4]{c}} + \frac{1}{\sqrt[4]{\epsilon}}\right)$

в)  $\sqrt{c^2 + c\sqrt{8} + 2} + \sqrt{c^2 - c\sqrt{8} + 2}$

а)  $9^{1,5} - (1/8)^{-4/3} + (5/6)^{4,5} \cdot 1,2^{4,5}$

б)  $\sqrt[6]{(-7)^6}; \sqrt[3]{9 \cdot 375}; \sqrt{\sqrt{65} - 7} \cdot \sqrt{\sqrt{65} + 7};$

$\sqrt{20 - 6\sqrt{11}}; 27^{-2/3}; (\sqrt[3]{16})^{9/2}; \sqrt[3]{12 - \sqrt{80}} \cdot (12 + 80^{0,5})^{1/3};$

$3^{(\sqrt{3}-1)^2} \div (1/3)^{2\sqrt{3}}; \left(\sqrt{2}\right)^{\sqrt{6}}; \sqrt[6]{3\sqrt[3]{3^5}} \div \sqrt[7]{9};$

$\left(\sqrt{5^3} - \sqrt{\frac{1}{5^3}}\right) \div \left(\sqrt{5} - \frac{1}{\sqrt{5}}\right); \sqrt[4]{3^{(\sqrt{3}+1)^2}} \cdot 9^{-\sqrt{3}}$

$\sqrt[5]{7} \text{ и } \sqrt[10]{47}; 3^{5/8} \text{ и } 3^{8/13}; (\sqrt[3]{9})^{5/4} \text{ и } \sqrt{\frac{1}{3} \cdot 9^{-2/3}};$

$(7 - 4\sqrt{3})^{3,8} \text{ и } (7 + 4\sqrt{3})^{-3,5}$

3) Дана функция  $f(x) = a^x$ . Известно, что  $f(1,5) = 1/8$ . Найдите  $f(-2)$ .

а)  $\frac{8k+1}{4k^{2/3} - 2\sqrt[3]{k} + 1} - \frac{8k-1}{4\sqrt[3]{k^2} + 2k^{1/3} + 1}$

б)  $\left(\frac{\sqrt[4]{c^3} - \sqrt[4]{\epsilon^3}}{\sqrt{c} - \sqrt{\epsilon}} - \sqrt[4]{c} - \sqrt[4]{\epsilon}\right) \cdot \left(\sqrt[4]{\frac{c}{\epsilon}} + 1\right)$

в)  $\sqrt{\epsilon + 2\sqrt{\epsilon-1}} + \sqrt{\epsilon - 2\sqrt{\epsilon-1}}$

### Раздел 3. Аксиомы стереометрии и их следствия.

#### Раздел 4. Параллельность прямых и плоскостей

##### Тема 4.1. Параллельность прямых, прямой и плоскости

Проработав §1, §2 п. 1-9 учебника [О, 3], выполните следующие задания:

**САМОСТОЯТЕЛЬНАЯ РАБОТА (Параллельность прямой и плоскости) - 10 кл.**

##### Вариант №1

Дан треугольник ABC,  $E \in AB$ ;  $K \in BC$ ;  $BE : EA = BK : KC = 2 : 5$ . Через прямую AC проходит плоскость  $\alpha$ , не совпадающая с плоскостью треугольника ABC. а) Докажите, что  $EK \parallel \alpha$ .

б) Найдите длину отрезка AC, если  $EK = 4$  см.

##### Вариант №2

Дан треугольник ABC,  $M \in AB$ ;  $K \in BC$ ;  $BM : MA = 3 : 4$ . Через прямую МК проходит плоскость  $\alpha$ , параллельная прямой AC.

а) Докажите, что  $BC : CK = 7 : 3$ .

б) Найдите длину отрезка МК, если  $AC = 14$  см.

##### Тема 4.2. Взаимное расположение прямых в пространстве. Угол между двумя прямыми.

##### Тема 4.3. Параллельность плоскостей

Проработав §2 п. 10-13 учебника [О, 3], выполните следующие задания:

### Вариант №1

- 1) Даны четыре точки, из которых три лежат на одной прямой. Верно ли утверждение, что все четыре точки лежат в одной плоскости? Ответ обоснуйте.
- 2) а) Докажите, что все вершины четырёхугольника ABCD лежат в одной плоскости, если его диагонали AC и BD пересекаются.
- б) Вычислите площадь четырёхугольника ABCD, если  $AC \perp BD$ ,  $AC = 10$  см;  $BD = 12$  см.

### Вариант №2

- 1) Даны две пересекающиеся прямые. Верно ли утверждение, что все прямые, пересекающие данные, лежат в одной плоскости? Ответ обоснуйте.
- 2) а) Дан прямоугольник ABCD, O – точка пересечения диагоналей. Известно, что точки A, B и O лежат в плоскости  $\alpha$ . Докажите, что точки C и D также лежат в плоскости  $\alpha$ .
- б) Вычислите площадь прямоугольника ABCD, если  $AC = 8$  см;  $\angle AOB = 60^\circ$ .

### Тема 4.4. Тетраэдр и параллелепипед

Проработав конспект занятия, выполните следующие задания:

Построить 3 сечения тетраэдра и параллелепипеда. Выбрать точки самостоятельно.

## Раздел 5. Показательная и логарифмическая функции

### Тема 5.1. Показательная функция

Проработав §4 п. 4.8 учебника [О, 1], выполните следующие задания:

- 1) Изобразите схематически график и опишите свойства функции  $y = (\sqrt{5})^x$  |  $y = (1/\sqrt{5})^x$
- 2) Постройте график функции  $y = 2^x - 1$  ( $y = 3^x - 1$ ); назовите множество значений функции; выделите на рисунке часть графика, для которой  $-1/2 < y < 3$  ( $-2/3 < y < 2$ ), и найдите соответствующие значения  $x$ .
- 3\*) Постройте график функции  $y = |2^x - 1|$  ( $y = |3^x - 1|$ ) и найдите наименьшее и наибольшее значение этой функции на отрезке  $[-2; 4]$  ( $[-2; 2]$ )
- 4) Решите графически уравнение  $(1/2)^x = 2 - x$  |  $3^x = 2x + 3$
- 5) Решите графически неравенство  $3^x < 1/3$  |  $(1/2)^x > 2$

### Тема 5.2. Логарифмическая функция

Проработав §5 учебника [О, 1], выполните следующие задания:

Задание 1: вычислить логарифмы.

### Вариант 1

Вычислить:

- $\log_4 16$
- $\log_{25} 125$
- $\log_8 2$
- $\log \frac{1}{7} 49$
- $\log_6 \sqrt{6}$
- $3^{2 \log_3 7}$
- $\log \frac{1}{4} \sqrt{2}$
- $\log_9 \frac{1}{\sqrt{3}}$



9. Найдите  $x$ , если

$$\log_2 x = \log_2 3 + \log_2 \frac{2}{3}$$

### Вариант 2

Вычислить:

1.  $\log_3 27$

2.  $\log_{49} 7$

3.  $\log_4 8$

4.  $\log \frac{1}{27} 3$

5.  $\log_5 \sqrt[3]{5}$

6.  $27^{\log_3 2}$

7.  $\log \sqrt{27} 9$

8.  $\log \frac{1}{\sqrt{2}} 2\sqrt{2}$

9. Найдите  $x$ , если

$$\lg x = \lg 25 + \lg 5$$

*Форма выполнения задания:* вычисление логарифмов.

*Задание 2:* построить график показательной или логарифмической функции.

<b>Вариант 1</b> Построить график функции $y = \log_2 x$	<b>Вариант 2</b> Построить график функции $y = 3^x + 1$	<b>Вариант 3</b> Построить график функции $y = \log_{0,5} x - 1$	<b>Вариант 4</b> Построить график функции $y = 0,5^x$
<b>Вариант 5</b> Построить график функции $y = \log_{0,2} x$	<b>Вариант 6</b> Построить график функции $y = \log_3 x$	<b>Вариант 7</b> Построить график функции $y = -4^x$	<b>Вариант 8</b> Построить график функции $y = \log_5 x$
<b>Вариант 9</b> Построить график функции $y = \log_2 x - 1$	<b>Вариант 10</b> Построить график функции $y = 0,5^x + 1$	<b>Вариант 11</b> Построить график функции $y = \log_3 x - 3$	<b>Вариант 12</b> Построить график функции $y = -5^x$
<b>Вариант 13</b> Построить график функции $y = 3^x - 2$	<b>Вариант 14</b> Построить график функции $y = 0,3^x - 2$	<b>Вариант 15</b> Построить график функции $y = \log_{0,2} (x - 1)$	<b>Вариант 16</b> Построить график функции $y = \log_3 (x - 1)$
<b>Вариант 17</b> Построить график функции $y = 3^{x+2}$	<b>Вариант 18</b> Построить график функции $y = -3^x + 1$	<b>Вариант 19</b> Построить график функции $y = \log_3 x + 3$	<b>Вариант 20</b> Построить график функции $y = \log_5 (x + 1)$
<b>Вариант 21</b> Построить график функции $y = \log_{0,5} (x + 1)$	<b>Вариант 22</b> Построить график функции $y = -\log_{0,5} x$	<b>Вариант 23</b> Построить график функции $y = 5^{x+2}$	<b>Вариант 24</b> Построить график функции $y = 5^{x-2}$
<b>Вариант 25</b> Построить график функции $y = \log_5 (x + 2)$	<b>Вариант 26</b> Построить график функции $y = \log_5 x + 2$	<b>Вариант 27</b> Построить график функции $y = -\log_5 x$	<b>Вариант 28</b> Построить график функции $y = 0,3^x + 1$

*Форма выполнения задания:* построение графика логарифмической или показательной функции.

## Раздел 6. Перпендикулярность прямых и плоскостей

### Тема 6.1. Перпендикулярность прямых и плоскостей

Проработав §3 п. 14-17 учебника [О, 3], выполните следующие задания:

#### Вариант №1

1)  $AB \perp \alpha$ , М и К – произвольные точки плоскости  $\alpha$ .

Докажите, что  $AB \perp МК$ .

2) Треугольник ABC – правильный, точка О – его центр. Прямая OM перпендикулярна к плоскости ABC.

а) Докажите, что  $MA = MB = MC$ .

б) Найдите MA, если  $AB = 6\text{см}$ ,  $MO = 2\text{см}$ .

#### Вариант №2

1) Дан треугольник ABC.  $MA \perp ABC$ . Докажите, что  $MA \perp BC$ .

2) Четырёхугольник ABCD – квадрат, точка О – его центр. Прямая OM перпендикулярна к плоскости квадрата.

а) Докажите, что  $MA = MB = MC = MD$ .

б) Найдите MA, если  $AB = 4\text{см}$ ,  $OM = 1\text{см}$ .

### Тема 6.2. Перпендикуляр и наклонные. Угол между прямой и плоскостью

Проработав §3 п. 18-21 учебника [О, 3], выполните следующие задания:

#### Вариант №1

Из точки М проведён перпендикуляр MB, равный 4см, к плоскости прямоугольника ABCD. Наклонные MA и MC образуют с плоскостью прямоугольника углы  $45^\circ$  и  $30^\circ$  соответственно.

а) Докажите, что треугольники MAD и MCD прямоугольные.

б) Найдите стороны прямоугольника.

в) Докажите, что треугольник BDC является проекцией треугольника MDC на плоскость прямоугольника, и найдите его площадь.

#### Вариант №2

Из точки М проведён перпендикуляр MD, равный 6см, к плоскости квадрата ABCD.

Наклонная MB образует с плоскостью квадрата угол  $60^\circ$ .

а) Докажите, что треугольники MAB и MCB прямоугольные.

б) Найдите сторону квадрата.

в) Докажите, что треугольник ABD является проекцией треугольника MAB на плоскость квадрата, и найдите его площадь.

### Тема 6.3. Двугранный угол. Перпендикулярность плоскостей

Проработав §4 п. 31-33 учебника [О, 3], выполните следующие задания:

Задание: решить задачи

**1 вариант** – на выбор 1,3 или 5 задача. **2 вариант** – на выбор 2,4 или 5 задача.

1) Из точки, не принадлежащей данной плоскости, проведены к ней две наклонные, равные 10см и 18см. Сумма длин их проекций на плоскость равна 16см. Найти проекцию каждой наклонной.

2) Длина наклонной 10см, перпендикуляра, проведённого из той же точки что и наклонная к той же прямой, равна 6см. Найдите длину проекции наклонной.

3) Из точки А к данной плоскости  $\alpha$  проведены перпендикуляр  $AA_1$  и две наклонные АВ и АС.  $CA_1 = 4$ ,  $\angle ABA_1 = 30^\circ$ ,  $\angle ACA_1 = 60^\circ$ , а угол между наклонными  $90^\circ$ . Найти расстояние между основаниями наклонных.

4) Из точки А к данной плоскости  $\alpha$  проведены перпендикуляр  $AA_1$  и две наклонные АВ и АС, каждая из которых наклонена к плоскости под углом  $45^\circ$ , угол между

наклонными  $120^\circ$ . Расстояние между основаниями наклонных 12см. Найти расстояние от точки А до плоскости  $\alpha$ .

- 5) Диагонали квадрата ABCD пересекаются в точке О. Из точки О проведён к плоскости квадрата перпендикуляр ОМ. Найти расстояние от точки М до стороны ВС, если AD = 6см, OM = 4см.

*Форма выполнения задания:* решение задачи

## Раздел 7. Тригонометрические функции

### Тема 7.1. Синус, косинус, тангенс и котангенс

Проработав §7 учебника [О, 1], выполните следующие задания:

Задание: изготовить модель тригонометрического круга на плотной бумаге формата А4.

Показать линии тангенса и котангенса.

*Форма выполнения задания:* модель тригонометрического круга

### Тема 7.2. Тригонометрические функции и их график

Проработав §8 учебника [О, 1], выполните следующие задания:

Задание1: выполнить графическую работу «Графики тригонометрических функций».

<b>Вариант 1</b> Построить график функции $y = 3 \sin x$	<b>Вариант 2</b> Построить график функции $y = -\sin x$	<b>Вариант 3</b> Построить график функции $y = \sin 2x$	<b>Вариант 4</b> Построить график функции $y = \sin x - 2$
<b>Вариант 5</b> Построить график функции $y = 0,5 \cos x$	<b>Вариант 6</b> Построить график функции $y = -\cos x$	<b>Вариант 7</b> Построить график функции $y = \cos 3x$	<b>Вариант 8</b> Построить график функции $y = -\cos x + 1$
<b>Вариант 9</b> Построить график функции $y = \cos x + 3$	<b>Вариант 10</b> Построить график функции $y = \cos 0,5x$	<b>Вариант 11</b> Построить график функции $y = \sin(x + \frac{\pi}{6})$	<b>Вариант 12</b> Построить график функции $y = \cos(x + \frac{\pi}{2})$
<b>Вариант 13</b> Построить график функции $y = 3 \cos x$	<b>Вариант 14</b> Построить график функции $y = \sin(x - \frac{\pi}{2})$	<b>Вариант 15</b> Построить график функции $y = \sin x + 2$	<b>Вариант 16</b> Построить график функции $y = 0,5 \sin x$
<b>Вариант 17</b> Построить график функции $y = 2 \cos(x + \frac{\pi}{3})$	<b>Вариант 18</b> Построить график функции $y = -1,5 \sin x$	<b>Вариант 19</b> Построить график функции $y = -\sin 0,5x$	<b>Вариант 20</b> Построить график функции $y = \sin x - 1$
<b>Вариант 21</b> Построить график функции $y = -2 \cos x$	<b>Вариант 22</b> Построить график функции $y = 2 \sin x + 1$	<b>Вариант 23</b> Построить график функции $y = \cos(x + \frac{\pi}{3})$	<b>Вариант 24</b> Построить график функции $y = \sin(x - \frac{\pi}{3})$
<b>Вариант 25</b> Построить график функции $y = 4 \sin x$	<b>Вариант 26</b> Построить график функции $y = -\sin x + 2$	<b>Вариант 27</b> Построить график функции $y = \cos 2x$	<b>Вариант 28</b> Построить график функции $y = 4 \cos x$

*Форма выполнения задания:* построение графика.

Задание 2: подготовить сообщение на тему «История тригонометрии и ее роль в изучении естественно-математических наук».

Форма выполнения задания: сообщение.

### Тема 7.3. Основные свойства функции

Проработав §9, §10 учебника [О, 1], выполните следующие задания:

Задание: с помощью преобразований графиков функций построить график заданной функции и указать её свойства.

#### Вариант 1

С помощью преобразования графиков соответствующих функций постройте

график функции  $y = \frac{1}{x-4} - 4$ .

Укажите:

- а) область определения;
- б) область значений;
- в) промежутки монотонности;
- г) точки экстремума;
- д) экстремумы;
- е) наибольшее и наименьшее

значение.

#### Вариант 3

С помощью преобразования графиков соответствующих функций постройте

график функции  $y = \frac{1}{x+1} - 4$ . Укажите:

- а) область определения;
- б) область значений;
- в) промежутки монотонности;
- г) точки экстремума;
- д) экстремумы;
- е) наибольшее и наименьшее

значение.

#### Вариант 5

С помощью преобразования графиков соответствующих функций постройте

график функции  $y = 2 - (x-1)^2$ .

Укажите:

- а) область определения;
- б) область значений;
- в) промежутки монотонности;
- г) точки экстремума;
- д) экстремумы;
- е) наибольшее и наименьшее

значение.

#### Вариант 7

С помощью преобразования графиков соответствующих функций постройте

#### Вариант 2

С помощью преобразования графиков соответствующих функций постройте

график функции  $y = \frac{1}{x} + 3$ . Укажите:

- а) область определения;
- б) область значений;
- в) промежутки монотонности;
- г) точки экстремума;
- д) экстремумы;
- е) наибольшее и наименьшее

значение.

#### Вариант 4

1. С помощью преобразования графиков соответствующих функций постройте

график функции  $y = \frac{1}{x+1} - 2$ .

Укажите:

- а) область определения;
- б) область значений;
- в) промежутки монотонности;
- г) точки экстремума;
- д) экстремумы;
- е) наибольшее и наименьшее

значение.

#### Вариант 6

С помощью преобразования графиков соответствующих функций постройте

график функции  $y = \frac{1}{x+3} - 1$ . Укажите:

- а) область определения;
- б) область значений;
- в) промежутки монотонности;
- г) точки экстремума;
- д) экстремумы;
- е) наибольшее и наименьшее

значение.

#### Вариант 8

С помощью преобразования графиков соответствующих функций постройте

график функции  $y = \frac{1}{x} + 2$ . Укажите:

- а) область определения;
- б) область значений;
- в) промежутки монотонности;
- г) точки экстремума;
- д) экстремумы;
- е) наибольшее и наименьшее

значение.

### Вариант 9

С помощью преобразования графиков соответствующих функций постройте

график функции  $y = \frac{1}{x-1} - 3$ . Укажите:

- а) область определения;
- б) область значений;
- в) промежутки монотонности;
- г) точки экстремума;
- д) экстремумы;
- е) наибольшее и наименьшее значение.

### Вариант 11

С помощью преобразования графиков соответствующих функций постройте

график функции  $y = (x-2)^2 - 3$ . Укажите:

- а) область определения;
- б) область значений;
- в) промежутки монотонности;
- г) точки экстремума;
- д) экстремумы;
- е) наибольшее и наименьшее

значение.

### Вариант 13

С помощью преобразования графиков соответствующих функций постройте

график функции  $y = \frac{1}{x-2} + 3$ .

Укажите:

- а) область определения;
- б) область значений;
- в) промежутки монотонности;
- г) точки экстремума;
- д) экстремумы;
- е) наибольшее и наименьшее

значение.

### Вариант 15

С помощью преобразования графиков соответствующих функций постройте

график функции  $y = (x+2)^2 + 1$ .

Укажите:

график функции  $y = \frac{1}{x-1}$ . Укажите:

- а) область определения;
- б) область значений;
- в) промежутки монотонности;
- г) точки экстремума;
- д) экстремумы;
- е) наибольшее и наименьшее

значение.

### Вариант 10

С помощью преобразования графиков соответствующих функций постройте

график функции  $y = (x+3)^2 - 3$ .

Укажите:

- а) область определения;
- б) область значений;
- в) промежутки монотонности;
- г) точки экстремума;
- д) экстремумы;
- е) наибольшее и наименьшее

значение.

### Вариант 12

С помощью преобразования графиков соответствующих функций постройте

график функции  $y = \frac{1}{x} + 3$ . Укажите:

- а) область определения;
- б) область значений;
- в) промежутки монотонности;
- г) точки экстремума;
- д) экстремумы;
- е) наибольшее и наименьшее

значение.

### Вариант 14

С помощью преобразования графиков соответствующих функций постройте

график функции  $y = (x-5)^2 + 2$ .

Укажите:

- а) область определения;
- б) область значений;
- в) промежутки монотонности;
- г) точки экстремума;
- д) экстремумы;
- е) наибольшее и наименьшее

значение.

### Вариант 16

С помощью преобразования графиков соответствующих функций постройте

график функции  $y = \frac{1}{x-1} + 2$ .

- а) область определения;
- б) область значений;
- в) промежутки монотонности;
- г) точки экстремума;
- д) экстремумы;
- е) наибольшее и наименьшее значение.

### Вариант 17

С помощью преобразования графиков соответствующих функций постройте

график функции  $y = \frac{1}{x} + 2$ . Укажите:

- а) область определения;
- б) область значений;
- в) промежутки монотонности;
- г) точки экстремума;
- д) экстремумы;
- е) наибольшее и наименьшее значение.

### Вариант 19

С помощью преобразования графиков соответствующих функций постройте

график функции  $y = \frac{1}{x} - 3$ . Укажите:

- а) область определения;
- б) область значений;
- в) промежутки монотонности;
- г) точки экстремума;
- д) экстремумы;
- е) наибольшее и наименьшее значение.

### Вариант 21

С помощью преобразования графиков соответствующих функций постройте

график функции  $y = 3 + (x - 1)^2$ . Укажите:

- а) область определения;
- б) область значений;
- в) промежутки монотонности;
- г) точки экстремума;
- д) экстремумы;
- е) наибольшее и наименьшее значение.

### Вариант 23

С помощью преобразования графиков соответствующих функций постройте

график функции  $y = \frac{1}{x-1} - 3$ . Укажите:

- а) область определения;
- б) область значений;

Укажите:

- а) область определения;
- б) область значений;
- в) промежутки монотонности;
- г) точки экстремума;
- д) экстремумы;
- е) наибольшее и наименьшее значение.

### Вариант 18

2. С помощью преобразования графиков соответствующих функций постройте

график функции  $y = 2 + (x + 1)^2$ .

Укажите:

- а) область определения;
- б) область значений;
- в) промежутки монотонности;
- г) точки экстремума;
- д) экстремумы;
- е) наибольшее и наименьшее значение.

### Вариант 20

С помощью преобразования графиков соответствующих функций постройте

график функции  $y = \frac{1}{x-2} - 3$ . Укажите:

- а) область определения;
- б) область значений;
- в) промежутки монотонности;
- г) точки экстремума;
- д) экстремумы;
- е) наибольшее и наименьшее значение.

### Вариант 22

С помощью преобразования графиков соответствующих функций постройте

график функции  $y = 5 - (x + 2)^2$ .

Укажите:

- а) область определения;
- б) область значений;
- в) промежутки монотонности;
- г) точки экстремума;
- д) экстремумы;
- е) наибольшее и наименьшее значение.

### Вариант 24

С помощью преобразования графиков соответствующих функций постройте

график функции  $y = \frac{1}{x} - 4$ . Укажите:

- а) область определения;
- б) область значений;

- в) промежутки монотонности;
- г) точки экстремума;
- д) экстремумы;
- е) наибольшее и наименьшее значение.

- в) промежутки монотонности;
- г) точки экстремума;
- д) экстремумы;
- е) наибольшее и наименьшее значение.

### Вариант 25

С помощью преобразования графиков соответствующих функций постройте график функции  $y = \frac{1}{x-1}$ . Укажите:

- а) область определения;
- б) область значений;
- в) промежутки монотонности;
- г) точки экстремума;
- д) экстремумы;
- е) наибольшее и наименьшее значение.

### Вариант 27

С помощью преобразования графиков соответствующих функций постройте график функции  $y = \frac{1}{x-2}$ . Укажите:

- а) область определения;
- б) область значений;
- в) промежутки монотонности;
- г) точки экстремума;
- д) экстремумы;
- е) наибольшее и наименьшее значение.

### Вариант 26

С помощью преобразования графиков соответствующих функций постройте график функции  $y = \frac{1}{x-1} + 3$ . Укажите:

- а) область определения;
- б) область значений;
- в) промежутки монотонности;
- г) точки экстремума;
- д) экстремумы;
- е) наибольшее и наименьшее значение.

### Вариант 28

С помощью преобразования графиков соответствующих функций постройте график функции  $y = (x+5)^2 + 2$ . Укажите:

- а) область определения;
- б) область значений;
- в) промежутки монотонности;
- г) точки экстремума;
- д) экстремумы;
- е) наибольшее и наименьшее значение.

*Форма выполнения задания:* построение графика и описание свойств функции по графику.

**Тема 7.4. Решение тригонометрических уравнений и неравенств**  
Проработав §11 учебника [О, 1], выполните следующие задания:

Задание: решить тригонометрические уравнения.

#### Ряд 1

1.  $\cos x - 2 = 0$
2.  $\cos 2x = -\frac{\sqrt{3}}{2}$
3.  $2\sin x + \sqrt{2} = 0$
4.  $\sin 3x = 0$

#### Ряд 2

1.  $\operatorname{tg} x + 2 = 0$
2.  $\operatorname{ctg} 2x = -\frac{\sqrt{3}}{3}$
3.  $2\sin x - \sqrt{3} = 0$
4.  $\cos 2x = 0$

#### Ряд 3

1.  $\cos x + 2 = 0$
2.  $\sin 3x = -\frac{1}{2}$
3.  $2\cos x + 1 = 0$
4.  $\sin 2x = 0$

*Форма выполнения задания:* решение уравнений.

## Раздел 8. Многогранники

### Тема 8.1. Многогранники. Призма

Проработав §5 п.41-44 учебника [О, 3], выполните следующие задания:

*Задание:* изготовить модели многогранников.

*Форма выполнения задания:* модель многогранника

### **Тема 8.2. Пирамида. Правильные многогранники**

Проработав §5 п.47-51 учебника [О, 3], выполните следующие задания:

#### **Вариант №1**

Высота правильной треугольной пирамиды равна  $a\sqrt{3}$ , радиус окружности, описанной около её основания,  $2a$ . Найдите:

- а) Апофему пирамиды.
- б) Угол между боковой гранью и основанием.
- в) Площадь боковой поверхности пирамиды.
- г) Плоский угол при вершине пирамиды.

#### **Вариант №2**

Апофема правильной четырёхугольной пирамиды равна  $2a$ , высота пирамиды равна  $a\sqrt{2}$ . Найдите:

- а) Сторону основания пирамиды.
- б) Угол между боковой гранью и основанием.
- в) Площадь поверхности пирамиды.
- г) Расстояние от центра основания пирамиды до плоскости боковой грани.

## **Раздел 9. Векторы в пространстве**

### **Тема 9.1. Векторы в пространстве**

Проработав §4 п.35-38 учебника [О, 3], выполните следующие задания:

#### **Вариант №1**

1) Даны  $\vec{a}\{2; -4; 3\}$ ,  $\vec{b}\{-3; 0; 5; 1\}$ . Найдите координаты вектора  $\vec{c} = \vec{a} + \vec{b}$ .

2) Даны  $\vec{a}\{1; -2; 0\}$ ;  $\vec{b}\{3; -6; 0\}$ ;  $\vec{c}\{0; -3; 4\}$ . Найдите координаты вектора  $\vec{p} = 2\vec{a} - \frac{1}{3}\vec{b} - \vec{c}$ .

3) Найдите значения  $m$  и  $n$ , при которых векторы  $\vec{a}\{6; n; 1\}$  и  $\vec{b}\{m; 16; 2\}$  коллинеарные.

#### **Вариант №2**

1) Даны  $\vec{a}\{1; -3; -1\}$ ,  $\vec{b}\{-1; 2; 0\}$ . Найдите координаты вектора  $\vec{c} = \vec{a} - \vec{b}$ .

2) Даны  $\vec{a}\{2; 4; -6\}$ ,  $\vec{b}\{-3; 1; 0\}$ ;  $\vec{c}\{3; 0; -1\}$ . Найдите координаты вектора  $\vec{p} = -0,5\vec{a} + 2\vec{b} - \vec{c}$ .

3) Найдите значения  $m$  и  $n$ , при которых векторы  $\vec{a}\{-4; m; 2\}$  и  $\vec{b}\{2; -6; n\}$  коллинеарные.

## **Раздел 10. Производная**

### **Тема 10.1. Производная**

Проработав §4 учебника [О, 2], выполните следующие задания:

*Задание 1:* составить таблицу основных формул дифференцирования.

*Форма выполнения задания:* таблица.

*Задание 2. Найдите производные функций*



а)  $f(x) = 5x^3 - 3x^9$   
б)  $f(x) = 6\sqrt[3]{x} + 4\sqrt{x}$   
в)  $f(x) = \frac{x^2 + 2x - 3}{x}$   
г)  $f(x) = 1/6 x^3 - 0,5x^2 - 3x + 2$   
д)  $f(x) = x\sqrt{x}$       е)  $f(x) = \frac{4 - 3x}{x + 2}$   
ж)  $f(x) = e^{-5x}$       з)  $f(x) = x \cdot 2^x$   
и)  $f(x) = \ln(2x + 1)$     к)  $f(x) = \ln \cos x/2$   
л)  $f(x) = \log_3(2x^2 - 3x + 1)$   
м)  $f(x) = \cos(5 - 3x)$   
н)  $f(x) = \operatorname{ctg}(2 - 5x)$   
о)  $f(x) = 2\sin 3x \cos 3x$   
п)  $f(x) = \log_2^2(x^2 - \sin x)$

а)  $f(x) = 2x^7 + 3x^3$   
б)  $f(x) = 6\sqrt{x} - 4\sqrt[4]{x}$   
в)  $f(x) = \frac{1 - 2x + 3x^2}{x}$   
г)  $f(x) = -1/6 x^3 + 1,5x^2 + 5x - 3$   
д)  $f(x) = -x\sqrt{x}$       е)  $f(x) = \frac{3 + 2x}{x - 5}$   
ж)  $f(x) = e^{-0,3x}$       з)  $f(x) = x \cdot 3^x$   
и)  $f(x) = \ln(3x - 4)$     к)  $f(x) = \ln \sin x/2$   
л)  $f(x) = \log_{1/2}(3x^2 - 2x + 50)$   
м)  $f(x) = \sin(3 - 2x)$   
н)  $f(x) = \operatorname{tg}(4 - 3x)$   
о)  $f(x) = \cos^2 4x - \sin^2 4x$   
п)  $f(x) = \log_3^2(x^2 + \cos x)$

2) Найдите значение выражения

а)  $f'(0,5)$ , если  $f(x) = \frac{3}{5 - 4x}$   
б)  $f'(-\pi/4)$ , если  $f(x) = 3\sin^2 x$   
в)  $f'(1) + f(1)$ , если  $f(x) = (2x - 3)\sqrt{x}$   
г)  $f'(3)$ , если  $f(x) = e^{-1/3x-1} + \ln(3 - 3x)$   
д)  $f'(0) + f'(\pi/3)$ ,  $f(x) = (x^2 - 3x)\cos 3x$

а)  $f'(-0,5)$ , если  $f(x) = \frac{4}{3 + 2x}$   
б)  $f'(-3\pi/4)$ , если  $f(x) = 5\cos^2 x$   
в)  $f'(1) - f(1)$ , если  $f(x) = (3x + 4)\sqrt{x}$       г)  $f'(-2)$ , если  $f(x) = e^{0,5x+1} + \ln(1 - 2x)$   
д)  $f'(0) + f'(-\pi/2)$ ,  $f(x) = (3x^2 + x)\cos 2x$

3) Решите уравнение  $y'(x) = 0$ , если

а)  $y = 4x + \frac{8}{x}$   
б)  $y = \ln \sin x$

а)  $y = 3x + \frac{9}{x}$   
б)  $y = \ln \cos x$

4) Решите неравенство  $f'(x) < 0$  [ $f'(x) > 0$ ], если

$f(x) = (x - 3) \cdot (x + 2)^2$

$f(x) = (4 - x) \cdot (x + 3)^2$

5) При каких значениях  $x$  функция недифференцируема?

$f(x) = \sqrt{x^4 - 8x^2 + 16}$

$f(x) = \sqrt{x^4 - 2x^2 + 1}$

## Тема 10.2. Применение производной к исследованию функции

Проработав §5 учебника [О, 2], выполните следующие задания:

Задание: выполнить тест по теме «Производная».

### Вариант 1

1. Производная функции  $y = \frac{1}{6}x^6 - 4$

равна:

- а)  $x^7$ ; б)  $x^5$ ; в)  $x^7 - 4$ ; г)  $x^5 - 4$ .

2. Производная функции  $f(x) = \frac{1}{4}x^6 - 1$

в точке

$x = -1$  равна:

- а)  $-1,5$ ; б)  $1,5$ ; в)  $-0,75$ ; г)  $0,75$ .

3. Какая из приведенных функций является

производной функции

$$f(x) = -4x^4 - 3?$$

- а)  $-x^3$ ; б)  $-16x^2 - 3$ ; в)  $-16x^5$ ; г)  $-16x^3$ .

4. Точка движется прямолинейно по закону  $S(t) = t^3 - 2t^2$ . Какой формулой задается скорость движения этой точки в момент времени  $t$ .

5. Угловой коэффициент касательной, проведенной к графику функции  $f(x) = 4x^3 - 7x^2 + 2x - 1$  в точке с положительной абсциссой  $x_0$ , равен 2. Найдите  $x_0$ .

### Вариант 2

1. Производная функции  $y = \frac{1}{5}x^5 + 2$

равна:

- а)  $x^6 + 2$ ; б)  $x^4 + 2$ ; в)  $x^4$ ; г)  $x^6$ .

2. Производная функции  $f(x) = \frac{1}{5}x^{10} + 1$  в точке  $x = 1$  равна:

- а)  $1,2$ ; б)  $2$ ; в)  $-1,2$ ; г)  $2,5$ .

3. Какая из приведенных функций является производной функции  $f(x) = -5x^5 + 2$ ?

- а)  $-25x^4$ ; б)  $x^4$ ; в)  $-25x^4 + 2$ ; г)  $-25x^6$ .

4. Тело движется по прямой так, что его скорость  $v$  (м/с) изменяется по закону  $v(t) = t^2 - 8t + 5$ . Какую скорость приобретает тело в момент, когда его ускорение равно  $12 \text{ м/с}^2$ .

5. Найдите угловой коэффициент касательной, проведенной к параболе  $y = x^2 - 7x + 10$  в точке с абсциссой  $x_0 = 4$ .

*Форма выполнения задания: выполнение теста.*

## Раздел 11. Первообразная и интеграл

### Тема 11.1. Первообразная

Проработав §6 п. 6.1-6.2 учебника [О, 2], выполните следующие задания:

**Задание: Найти первообразные функций**

$$\text{а) } f(x) = \frac{4}{x^2} - \frac{x^2}{3} - 6x + 2$$

$$\text{б) } f(x) = \frac{x^2}{3} - \sin 2x$$

$$\text{в) } f(x) = \sqrt{2x-1}, \text{ при } x > 0,5$$

$$\text{г) } f(x) = \left(\frac{x}{2} - 3\right)^2, \text{ если } F(4) = -2$$

$$\text{д) } f(x) = \frac{6}{(4-3x)^2}, \text{ если } F(1,5) = 1$$

$$\text{е) } f(x) = (\sqrt{4x+2})^{-1} + \sin \frac{x}{2}, \text{ при } x > -0,5$$

$$f(x) = \cos 3x + \frac{1}{\sin^2 x}$$

$$\text{з) } f(x) = \frac{6x-2}{1+\sqrt{6x-1}}$$

$$f(x) = \sin x \cdot \cos x \cdot \cos 2x \cdot \cos 4x$$

$$\text{к) } f(x) = \sin(1,5x-1) + \sqrt{x}$$

$$\text{л) } f(x) = \frac{1}{3\cos^2(7-x)} + \frac{x^2}{2}$$

$$\text{м) } f(x) = \cos^2 x$$

$$\text{а) } f(x) = -\frac{2}{x^2} + \frac{x^2}{2} - 4x + 3$$

$$\text{б) } f(x) = \frac{x^3}{2} - \cos 3x$$

$$\text{в) } f(x) = \sqrt{4x+2}, \text{ при } x > -0,5$$

$$\text{г) } f(x) = \left(\frac{x}{5} + 2\right)^2, \text{ если } F(-15) = 6$$

$$\text{д) } f(x) = \frac{4}{(3-0,5x)^2}, \text{ если } F(-2) = 5$$

$$\text{е) } f(x) = (\sqrt{2x-1})^{-1} - \cos \frac{x}{4}, \text{ при } x > 0,5$$

$$f(x) = \sin 3x - \frac{1}{\cos^2 x}$$

$$\text{н) } \text{з) } f(x) = \frac{3-8x}{2+\sqrt{8x+1}}$$

$$\text{и) } f(x) = \sin \frac{x}{4} \cdot \cos \frac{x}{4} \cdot \cos \frac{x}{2} \cdot \cos x$$

$$\text{к) } f(x) = \cos(1-1,5x) + \sqrt{x+1}$$

$$\text{л) } f(x) = \frac{1}{5\sin^2(2-x)} + \frac{x}{3}$$

$$\text{м) } f(x) = \sin^2 x$$

2) Для функции  $f(x)$  найти первообразную, график которой проходит через данную точку.

1)  $f(x) = 2\sin 3x$ ,  $M(\pi/3; 0)$ ; 2)  $f(x) = 3\cos 2x$ ,  $M(\pi/4; 0)$

3) Найти ту первообразную  $F(x)$  функции  $f(x) = 3x - 1$  [ $f(x) = 2x - 4$ ], для которой уравнение  $F(x) = 5$  [ $F(x) = 1$ ] имеет 2 равных корня.

4) Найти те первообразную функции  $f(x) = x^2 - 5x + 3$  [ $f(x) = x^2 - 2x + 1$ ], графики которых касаются прямой  $y = -3x - 1$  [ $y = 4x - 2$ ].

## Тема 11.2. Интеграл

Проработав §6 п. 6.3-6.7 учебника [О, 2], выполните следующие задания:

Вариант № 1

$$\int_{-1}^2 (x^2 - 6x + 9) dx; \int_0^2 \frac{1}{(2x-1)^2} dx; \int_0^4 \sqrt{2x+1} dx; \int_{5\pi/3}^{3\pi} \cos 0,5x dx; \int_0^{\log_2 2} 3^{0,5x} dx; \int_1^4 \frac{6}{x\sqrt{x}} dx; \int_{\pi/4}^{\pi/3} \frac{dx}{\sin^2 x}; \int_0^{\pi/3} \sin^2 x dx$$

$$\text{2) При каком значении } p : \int_{p/2}^p \frac{1-2x}{3} dx = -\frac{4}{3}; \int_1^2 (p^2 + (4-4p)x + 4x^3) dx \leq 12$$

Вариант № 2

$$\int_{-3}^1 (x^2 + 4x + 4) dx; \int_0^{1/3} \frac{1}{(1-6x)^2} dx; \int_{-1}^0 \sqrt{4+3x} dx; \int_0^{\pi} \sin \frac{x}{3} dx; \int_0^{\log_2 3} 2^{3x} dx; \int_1^9 5\sqrt{x} dx; \int_0^{\pi/3} \frac{dx}{\cos^2 x}; \int_0^{\pi/4} \cos^2 x dx$$

$$\text{2) При каком значении } p : \int_{p/2}^p \frac{1+2x}{4} dx = 2\frac{1}{2}; \int_0^1 (p + (4-p)x + 4p^2 x^3) dx \leq \frac{17}{2} p - 14$$

Задание: выполнить графическую работу «Вычисление площадей фигур с помощью интеграла»

### Вариант 1

1. По готовому чертежу найти площадь заштрихованной фигуры.

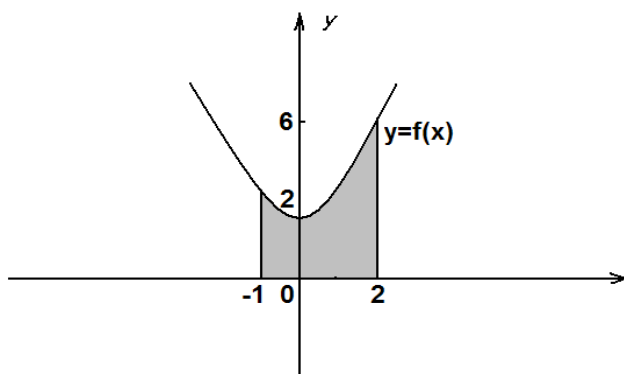

2. Вычислите площадь фигуры, ограниченной линиями  $y = \sqrt{x}$ ,  $y = 1$ ,  $x = 4$ .

### Вариант 3

1. По готовому чертежу найти площадь заштрихованной фигуры.

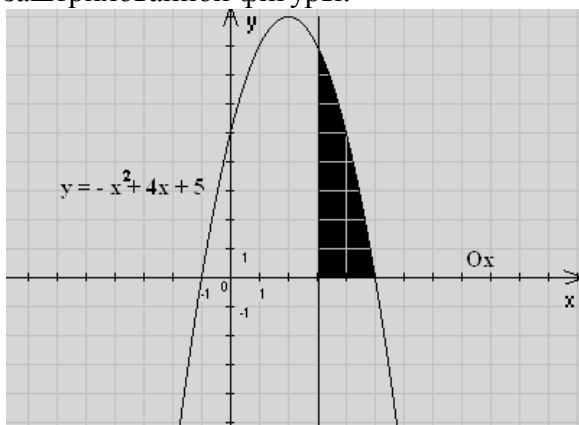

2. Вычислите площадь фигуры, ограниченной линиями  $y = x^3$ ,  $y = 0$ ,  $x = 4$

### Вариант 5

1. По готовому чертежу найти площадь заштрихованной фигуры.

### Вариант 2

1. По готовому чертежу найти площадь заштрихованной фигуры.

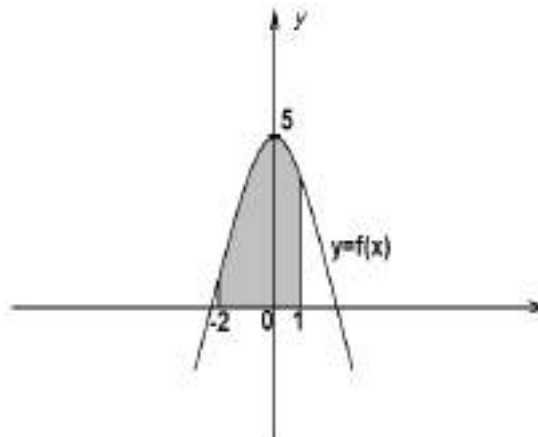

2. Вычислите площадь фигуры, ограниченной линиями  $y = 0$ ,  $x = 1$ ,  $y = 8 - x^3$ .

### Вариант 4

1. По готовому чертежу найти площадь заштрихованной фигуры.

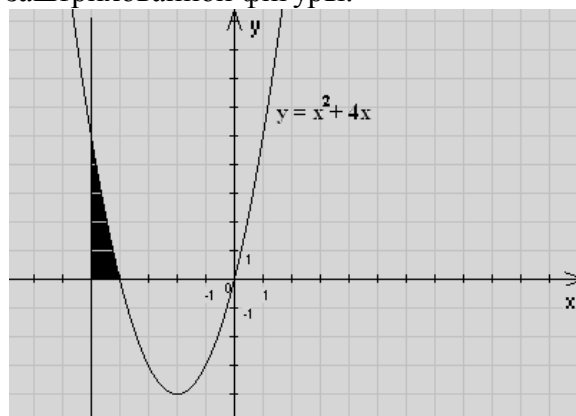

2. Вычислите площадь фигуры, ограниченной линиями  $y = 0$ ,  $x = 1$ ,  $y = \sqrt{x}$

### Вариант 6

1. По готовому чертежу найти площадь заштрихованной фигуры.

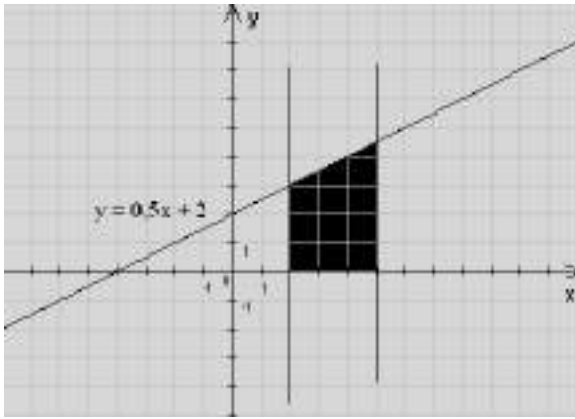

2. Вычислите площадь фигуры, ограниченной линиями  $y = x^2$ ,  $y = 0$ ,  $x = 4$

Форма выполнения задания: выполнение графической работы.

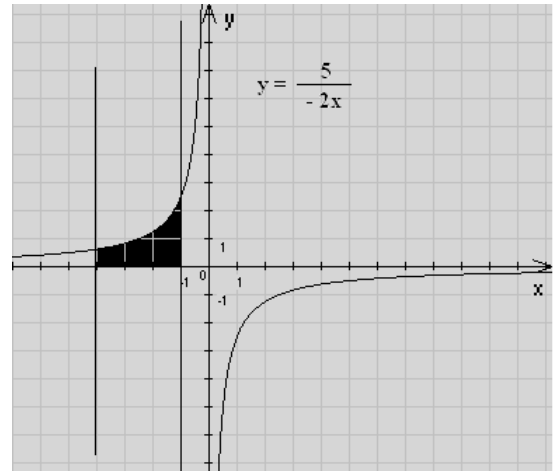

2. Вычислите площадь фигуры, ограниченной линиями  $y = 0$ ,  $x = 1$ ,  $y = x^2$

## Раздел 12. Метод координат в пространстве

### Тема 12.1. Координаты точки и координаты вектора

Проработав §4 п. 23-25 учебника [О, 3], выполните следующие задания:

#### Вариант №1

1) Даны  $\vec{a}\{2; -4; 3\}$ ,  $\vec{b}\{-3; 0; 5; 1\}$ . Найдите координаты вектора  $\vec{c} = \vec{a} + \vec{b}$ .

2) Даны  $\vec{a}\{1; -2; 0\}$ ;  $\vec{b}\{3; -6; 0\}$ ;  $\vec{c}\{0; -3; 4\}$ . Найдите координаты вектора  $\vec{p} = 2\vec{a} - \frac{1}{3}\vec{b} - \vec{c}$ .

3) Найдите значения  $m$  и  $n$ , при которых векторы  $\vec{a}\{6; n; 1\}$  и  $\vec{b}\{m; 16; 2\}$  коллинеарные.

#### Вариант №2

1) Даны  $\vec{a}\{1; -3; -1\}$ ,  $\vec{b}\{-1; 2; 0\}$ . Найдите координаты вектора  $\vec{c} = \vec{a} - \vec{b}$ .

2) Даны  $\vec{a}\{2; 4; -6\}$ ,  $\vec{b}\{-3; 1; 0\}$ ;  $\vec{c}\{3; 0; -1\}$ . Найдите координаты вектора  $\vec{p} = -0,5\vec{a} + 2\vec{b} - \vec{c}$ .

3) Найдите значения  $m$  и  $n$ , при которых векторы  $\vec{a}\{-4; m; 2\}$  и  $\vec{b}\{2; -6; n\}$  коллинеарные.

### Тема 12.2. Скалярное произведение векторов

Проработав §4 п. 36 учебника [О, 3], выполните следующие задания:

Задание: выполнить домашнюю контрольную работу «Векторы».

Фамилия, группа

Фамилия, группа

Вариант 1

1. От точки А отложите вектор: а) равный  $\vec{a}$ ; б) сонаправленный  $\vec{b}$ ; в) противоположно направленный  $\vec{c}$ .

Вариант 2

1. От точки В отложите вектор: а) равный  $\vec{a}$ ; б) сонаправленный  $\vec{b}$ ; в) противоположно направленный  $\vec{c}$ .

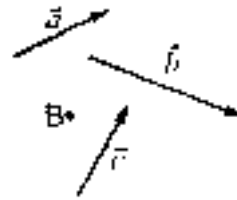
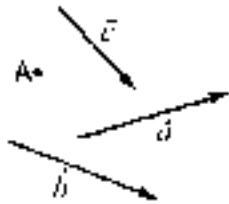

2. ABCD – ромб. Равны ли векторы:

- а)  $\overline{AB}$  и  $\overline{DC}$  \_\_\_\_; б)  $\overline{DA}$  и  $\overline{BC}$  \_\_\_\_;  
в)  $\overline{AB}$  и  $\overline{AD}$  \_\_\_\_.

3. Начертите два неколлинеарных вектора  $\vec{a}$  и  $\vec{b}$

Постройте вектор  $\frac{1}{3}\vec{b} - 2\vec{a}$ .

4. В параллелограмме ABCD на стороне AB отмечена точка K так, что AK:KB=2:1, O – точка пересечения диагоналей. Выразите векторы  $\overline{OC}$  и  $\overline{CK}$  через векторы  $\vec{a} = \overline{NB}$  и  $\vec{b} = \overline{ND}$ .

5. Чему равны координаты вектора  $\vec{a} = \vec{i} - 3\vec{j}$

- 1)  $\vec{a}\{0;-3\}$  2)  $\vec{a}\{1;-3\}$  3)  $\vec{a}\{-3;1\}$

6. Запишите разложение вектора  $\vec{d}\{-4;2\}$  по координатным векторам  $\vec{i}$  и  $\vec{j}$ .

7. Даны два вектора  $\vec{a}\{-2;3\}, \vec{b}\{1;1\}$ :

- 1) найдите координаты вектора  $\vec{a} + \vec{b}$

2) будут ли коллинеарными векторы  $\vec{a} + \vec{b}$  и  $\vec{c}\{-2;8\}$  \_\_\_\_\_

8. Найдите координаты вектора  $\vec{c} = 3\vec{a} - 2\vec{b}$ , если  $\vec{a}\{-1;3\}, \vec{b}\{2;7\}$ . \_\_\_\_\_

2. ABCD – квадрат. Равны ли векторы:

- а)  $\overline{BA}$  и  $\overline{DC}$  \_\_\_\_; б)  $\overline{DA}$  и  $\overline{BC}$  \_\_\_\_; в)  $\overline{DC}$  и  $\overline{DA}$  \_\_\_\_.

3. Начертите два неколлинеарных вектора  $\vec{a}$  и  $\vec{b}$

Постройте вектор  $3\vec{b} - \frac{1}{2}\vec{a}$ .

4. В параллелограмме ABCD на стороне BC отмечена точка P так, что BP:PC=3:1, O – точка пересечения диагоналей. Выразите векторы  $\overline{AO}$  и  $\overline{PA}$  через векторы  $\vec{a} = \overline{AB}$  и  $\vec{b} = \overline{AD}$ .

5. Чему равны координаты вектора  $\vec{a} = -2\vec{i} + \vec{j}$

- 1)  $\vec{a}\{-2;0\}$  2)  $\vec{a}\{-2;-1\}$  3)  $\vec{a}\{-2;1\}$

6. Запишите разложение вектора  $\vec{c}\{4;-2\}$  по координатным векторам  $\vec{i}$  и  $\vec{j}$ .

7. Даны два вектора  $\vec{a}\{-3;4\}, \vec{b}\{1;2\}$ :

- 1) найдите координаты вектора  $\vec{a} - \vec{b}$

2) будут ли коллинеарными векторы  $\vec{a} - \vec{b}$  и  $\vec{c}\{4;-2\}$  \_\_\_\_\_

8. Найдите координаты вектора  $\vec{c} = 2\vec{a} + 3\vec{b}$ , если  $\vec{a}\{-2;1\}, \vec{b}\{1;3\}$ . \_\_\_\_\_

Форма выполнения задания: решение контрольной работы.

## Раздел 13. Тела вращения

### Тема 13.1. Цилиндр

Проработав §6 п. 52-54 учебника [О, 3], выполните следующие задания:

Вариант №1

1) Развёртка боковой поверхности цилиндра является квадратом, диагональ которого равна 10см. Найдите площадь боковой поверхности цилиндра.

2) Плоскость, параллельная оси цилиндра, отсекает от окружности основания дугу в  $120^\circ$ . Высота цилиндра равна 5см, радиус цилиндра -  $2\sqrt{3}$  см. Найдите площадь сечения.

## Вариант №2

1) Развёртка боковой поверхности цилиндра является прямоугольником, диагональ которого равна 8см, а угол между диагоналями -  $30^\circ$ . Найдите площадь боковой поверхности цилиндра.

2) Сечение цилиндра плоскостью, параллельной его оси, есть квадрат. Эта плоскость отсекает от окружности основания дугу в  $90^\circ$ . Радиус цилиндра равен 4см. Найдите площадь сечения.

## Тема 13.2.Конус

Проработав §6 п. 55-57 учебника [О, 3] и конспект занятия, выполните следующие задания:

В цилиндре  $r$  – радиус основания,  $h$  – высота,  $l$  - образующая. Найдите  $x$  и заполните таблицу.

	$r$	$h$	$l$	$S_{\text{бок.}}$	$S_{\text{кон.}}$
А)	1см		2см		
Б)	12см	5см			
В)		3м	5м		
Г)	$x$	$x$		$36\sqrt{2}\pi \text{ см}^2$	
Д)	$\frac{x}{2}$	$a$	$x$		
Е)			27см		$810\pi \text{ см}^2$

## Тема 13.3.Сфера

Проработав §6 п. 58-61 учебника [О, 3] и конспект занятия, выполните следующие задания:

Математический диктант «Уравнение сферы»

- Укажите центр и радиус сферы, заданной уравнением  
а)  $(x - 4)^2 + (y - 2)^2 + (z + 9)^2 = 25$ ; б)  $(x - 3,6)^2 + (y + 0,75)^2 + (z + 777)^2 = 1,21$
- Проверьте, лежит ли точка  $A$  на сфере  
а)  $(x + 1)^2 + (y - 2)^2 + (z - 3)^2 = 9$ , если  $A(-1; -1; 3)$   
б)  $(x - 2)^2 + (y + 3)^2 + (z + 4)^2 = 16$ , если  $A(4; -3; -2)$
- Напишите уравнение сферы радиуса  $R$  с центром в начале координат, если  $R = 8$ ;  $R = 2,5$
- Напишите уравнение шара радиуса  $R$  с центром в начале координат, если  $R = 6$
- Напишите уравнение сферы радиуса  $R$  с центром в точке  $C$ , если  $C(-3; 2; 4)$  и  $R = 5$
- Напишите уравнение шара радиуса  $R$  с центром в точке  $C$ , если  $C(5; 4; -2)$  и  $R = 0,5$
- Составьте уравнение сферы с центром в точке  $C$ , проходящей через точку  $M$ , если  
а)  $C(0; -4; 9)$ ,  $M(6; -1; 0)$ ; б)  $C(-2; 4; 0)$ ,  $M(-2; 4; 3)$
- Докажите, что каждое из следующих уравнений задаёт сферу. Найдите координаты центра и радиус этих сфер  
а)  $x^2 - 9x + y^2 + 2y + z^2 = 34$ ; б)  $x^2 + y^2 - 3z + z^2 + 5y - x - 18 = 0$
- Найти координаты точек пересечения сферы с координатными осями  
 $(x + 3)^2 + y^2 + (z - 5)^2 = 25$

## Раздел 14. Объемы тел.

### Тема 14.1.Объем прямоугольного параллелепипеда

Проработав §7 п. 65-67 учебника [О, 3] и конспект занятия, выполните следующие задания:

Задание 1: В прямоугольном параллелепипеде с квадратным основанием  $p$  – сторона основания,  $c$  - высота. Заполнить таблицу.

	А)	Б)	В)	Г)	Д)	Е)
<b>p</b>	3		6	2	$3\sqrt{2}$	
<b>c</b>	4	11			$\sqrt{15}$	l
<b>V</b>		1,76	122,4	$12\sqrt{13}$		Q

**Задание 2** Дан прямоугольный параллелепипед, основанием которого является квадрат.

	А)	Б)	В)	Г)	Д)	Е)
<b>Сторона квадрата</b>			3,5			
<b>Диагональ квадрата</b>	$5\sqrt{2}$			$2\sqrt{2}$	d	
<b>Периметр квадрата</b>		$4\sqrt{3}$				P
<b>Высота паралл-да</b>	4	9,8			c	
<b>Объём паралл-да</b>			12,74	28,4		V

### Тема 14.2.Объем прямой призмы, цилиндра, пирамиды и конуса

Проработав §7 п. 68-72, §7 п. 73-75 учебника [О, 3], выполните следующие задания:

#### Вариант №1

1) Измерения прямоугольного параллелепипеда 2,5см, 5см и 5см. Найдите ребро куба, объём которого в два раза больше объёма параллелепипеда.

2) Найдите объём прямой призмы  $ABCA_1B_1C_1$ , если  $\angle ACB = 90^\circ$ ;  $\angle BAC = 30^\circ$ ;  $AB = a$ ;  $CB = BB_1$ .

#### Вариант №2

1) Измерения прямоугольного параллелепипеда 2см, 6см и 6см. Найдите ребро куба, объём которого в три раза больше объёма параллелепипеда.

2) Найдите объём прямой призмы  $ABCA_1B_1C_1$ , если  $\angle ACB = 90^\circ$ ;  $AB = BB_1 = a$ ;  $AC = CB$ .

### Тема 14.3.Объем шара

Проработав §8 п. 76-77 учебника [О, 3] и конспект занятия, выполните следующие задания:

**Задание:** Пусть  $V$  – объём шара радиуса  $R$ , а  $S$  – площадь его поверхности. Заполнить таблицу.

	А)	Б)	В)	Г)	Д)	Е)
<b>R</b>	4см		2,5см	0,75м		
<b>S</b>					$64\pi \text{ см}^2$	$12\text{см}^2$
<b>V</b>		$113,04\text{см}^3$				

## Раздел 15. Уравнения и неравенства. Системы уравнений и неравенств.

### Тема 15.1.Уравнения

### Тема 15.2.Неравенства

Проработав §7-9 учебника [О, 2] и конспект занятия, выполните следующие задания:

**Задание:** выполнить домашнюю контрольную работу «Уравнения и неравенства».



$$1. \frac{x+3}{x+7} = -3.$$

$$2. \frac{8}{9}x = 4\frac{4}{9}.$$

$$3. -\frac{5}{6}x = 18\frac{1}{3}.$$

$$4. \frac{2}{5}x = -5\frac{1}{5}$$

$$5. -\frac{3}{8}x = -3\frac{3}{8}$$

$$11. (x-1)*3-(7x+9)*2-(3-x)*4 \geq -5$$

$$6. \frac{x-25}{x-7} = -5$$

$$7. \frac{x-13}{x+5} = -2$$

$$8. \frac{x+84}{x-6} = -4$$

$$9. \frac{x+61}{x+1} = -5$$

$$10. \frac{x-4}{x+4} = 2$$

### Тема 15.3. Системы уравнений и неравенств

Проработав §14 учебника [О, 2] и конспект занятия, выполните следующие задания:

*Задание:* выполнить домашнюю контрольную работу «Системы уравнений и неравенств».

#### 1 вариант

$$1. \begin{cases} 2x+5y=15 \\ x-2y=3 \end{cases}$$

$$2. \begin{cases} \frac{1}{4}x - y = -5 \\ \frac{1}{2}x - \frac{1}{7}y = 3 \end{cases}$$

$$3. \begin{cases} 5-3x < x+3 \\ 2-0,5x \leq 3x+0,5 \end{cases}$$

$$4. \begin{cases} x+y=7 \\ y=\frac{6}{x} \end{cases}$$

$$5. \begin{cases} x^2+y^2+2xy=9 \\ x-y=1 \end{cases}$$

$$6. \begin{cases} (x+3)^2 * (x-1) < 0 \\ x^2 - 4x + 6 > x(x-5) \end{cases}$$

#### 4вариант

#### Звариант

$$1. \begin{cases} 3x-2y=1 \\ 5x+y=2 \end{cases}$$

$$2. \begin{cases} \frac{1}{2}x - \frac{1}{3}y = 1 \\ 3x-5y = -3 \end{cases}$$

$$3. \begin{cases} -3x+2 \geq 8+3x \\ 1-\frac{x}{2} > 2x+2,5 \end{cases}$$

$$4. \begin{cases} x^2 - y = 14 \\ 3x + y = 4 \end{cases}$$

$$5. \begin{cases} x^2 + y^2 + 2xy = 9 \\ x - y = 1 \end{cases}$$

$$6. \begin{cases} \frac{3}{x-1} > 7 \\ \frac{16}{x-1} + 1 < \frac{20}{x-1} \end{cases}$$

#### 2 вариант

$$\begin{array}{l}
1. \begin{cases} -x + 3y = 5 \\ 4x - 2y = 0 \end{cases} \\
2. \begin{cases} \frac{1}{3}x - \frac{1}{5}y = \frac{16}{15} \\ \frac{1}{3}x + \frac{1}{5}y = \frac{34}{15} \end{cases} \\
3. \begin{cases} 5 - 3x > x + 3 \\ 2 - 0,5x \leq 3x + 0,5 \end{cases} \\
4. \begin{cases} x^2 + y^2 = 20 \\ xy = 8 \end{cases} \\
5. \begin{cases} x + y = 8 \\ \frac{x}{y} + \frac{y}{x} = \frac{50}{7} \end{cases} \\
6. \begin{cases} \frac{(x^2 - 4)(3x - 6)}{x - 7} > 0 \\ \frac{x}{6} + \frac{2x + 1}{9} \geq 1 \end{cases}
\end{array}
\quad
\begin{array}{l}
1. \begin{cases} -2x + y = 7 \\ 3x + 2y = 5 \end{cases} \\
2. \begin{cases} -\frac{1}{2}x + y = -1 \\ -3x - 5y = -3 \end{cases} \\
3. \begin{cases} \frac{x-1}{4} > x + 1,5 \\ 2x - 8 < 3x - 0,5 \end{cases} \\
4. \begin{cases} 2x + y = 7 \\ xy = 6 \end{cases} \\
5. \begin{cases} \frac{1}{x} + \frac{1}{y} = \frac{3}{2} \\ \frac{1}{x^2} + \frac{1}{y^2} = \frac{5}{4} \end{cases} \\
6. \begin{cases} (x^2 - 6x + 9)(2x - 10) < 0 \\ 6 + x(7 - x) < x^2 + 2x(5 - x) \end{cases}
\end{array}$$

## Раздел 16. Элементы теории вероятностей и математической статистики

### Тема 16.1. Элементы теории вероятностей и математической статистики

Проработав конспект занятия, выполните следующие задания:

*Задание:* подготовить сообщение «История происхождения теории вероятностей»

или создать презентацию «Элементы математической статистики».

*Форма выполнения задания:* сообщение или презентация.

## Раздел 17. Итоговое обобщающее повторение

Проработав конспекты занятий, выполните следующие задания:

*Задание:* выполнить домашнюю контрольную работу

### Вариант – 1

1. Упростите выражение:

$$\frac{1 - 2\cos 2\beta}{\cos \beta + \sin \beta}$$

2. Исследуйте функцию на монотонность и найдите её наибольшее и наименьшее значения:  $y = 2x^3 - 9x^2 + 12x - 8$

3. Решите уравнение:  $3^{2x} + 5 \cdot 3^x - 6 = 0$

4. Решите неравенство:  $\log_{0,3} (2x - 4) > \log_{0,3} (x + 1)$

5. Решите уравнение:  $\sqrt{x+1} = x-5$
6. Задайте первообразную F для функции f формулой, если известны координаты точки M графика F:  $f(x) = 3x^2 - 2x + 4$ ,  $M(-1; 1)$
7. В правильной четырёхугольной призме площадь основания  $144 \text{ см}^2$ , а высота 14 см. Найдите диагональ призмы.
8. Куча гравия имеет коническую форму, радиус основания которой 2 м, а образующая 3,5 м.  
Найдите массу кучи гравия, если плотность гравия равна  $2400 \text{ кг/м}^3$ .

### Вариант – 2

1. Упростите выражение:

$$\frac{1 - \cos \alpha + \cos 2\alpha}{\sin 2\alpha - \sin \alpha}$$

2. Исследуйте функцию на монотонность и найдите её наибольшее и наименьшее значения:  $y = x^3 + 3x^2 - 9x + 1$
3. Решите уравнение:  $2^{2x} - 3 \cdot 2^x + 1 = 0$
4. Решите неравенство:  $\log_{0,5}(4x - 7) < \log_{0,5}(x + 2)$
5. Решите уравнение:  $\sqrt{2x - 1} = x - 2$
6. Задайте первообразную F для функции f формулой, если известны координаты точки M графика F:  $f(x) = 4x - 6x^2 + 1$ ,  $M(0; 2)$
7. Боковая поверхность правильной четырёхугольной призмы равна  $32 \text{ см}^2$ , а полная поверхность  $40 \text{ см}^2$ . Найдите высоту призмы.
8. Сосновое бревно длиной 15 м имеет диаметры концов по 40 см. Какова масса этого бревна, если плотность сосны равна  $520 \text{ кг/м}$

### ТЕМАТИКА УСТНЫХ СООБЩЕНИЙ (РЕФЕРАТОВ, ДОКЛАДОВ)

- Непрерывные дроби
- Применение сложных процентов в экономических расчетах
- Формулы приведения
- Преобразование графиков функции
- Исследование функций и построение графиков с помощью производной
- Решение прикладных задач с применением производной
- Графическое решение уравнений и неравенств
- Средние значения и их применение в статистике
- Параллельное проектирование
- Правильные и полуправильные многогранники
- Конические сечения и их применение в технике
- Векторное задание прямых и плоскостей в пространстве

## ПЕРЕЧЕНЬ ВОПРОСОВ ДЛЯ ПОДГОТОВКИ К СЕМИНАРАМ

1. Целые и рациональные числа.
2. Действительные числа.
3. Приближенные вычисления.
4. Комплексные числа.
5. Операции сложения, вычитания комплексных чисел.
6. Операции умножения и деления комплексных чисел.
7. Корни и степени.
8. Корни натуральной степени из числа и их свойства.
9. Степени с рациональными показателями, их свойства.
10. Степени с действительными показателями.
11. Логарифм. Логарифм числа.
12. Основное логарифмическое тождество.
13. Десятичные и натуральные логарифмы.
14. Правила действий с логарифмами. Переход к новому основанию.
15. Радианная мера угла.
16. Синус, косинус, тангенс и котангенс числа.
17. Формулы приведения.
18. Синус, косинус и тангенс суммы и разности двух углов.
19. Синус и косинус двойного угла. Формулы половинного угла.
20. Аксиомы стереометрии. Два следствия из аксиом
21. Параллельность прямых и плоскостей
22. Перпендикулярность прямых и плоскостей.
23. Основные понятия комбинаторики.
24. Размещения, перестановки, сочетания.
25. Формула бинома Ньютона.
26. Треугольник Паскаля.
27. Прямоугольная (декартова) система координат в пространстве.
28. Формула расстояния между двумя точками.
29. Уравнения сферы, плоскости и прямой.
30. Векторы. Модуль вектора. Равенство векторов.
31. Операции над векторами.
32. Угол между двумя векторами.
33. Координаты вектора.
34. Скалярное произведение векторов.
35. Функции. Область определения и множество значений; график функции, построение графиков функций, заданных различными способами.
36. Свойства функции: монотонность, четность, нечетность, ограниченность, периодичность.
37. Промежутки возрастания и убывания, наибольшее и наименьшее значения, точки экстремума. Графическая интерпретация.
38. Обратные функции. Область определения и область значений обратной функции. График обратной функции.
39. Степенные функции

40. Логарифмические функции
41. Показательные функции
42. Тригонометрические функции
43. Многогранники и его элементы
44. Призма. Прямая и наклонная призма. Правильная призма.
45. Параллелепипед. Куб.
46. Пирамида. Правильная пирамида. Усеченная пирамида. Тетраэдр.
47. Цилиндр и конус. Усеченный конус.
48. Шар и сфера, их сечения.
49. Объем и его измерение. Интегральная формула объема.
50. Формулы объема куба, прямоугольного параллелепипеда, призмы, пирамиды.
51. Формулы объема цилиндра и конуса. Формулы площади поверхностей цилиндра и конуса.
52. Формулы объема шара и площади сферы.
53. Событие, вероятность события, сложение и умножение вероятностей.
54. Дискретная случайная величина, закон ее распределения.
55. Понятие о законе больших чисел.
56. Последовательности. Способы задания и свойства числовых последовательностей.
57. Производная. Понятие о производной функции, её геометрический и физический смысл.
58. Уравнение касательной к графику функции. Производные суммы, разности, произведения, частного.
59. Производные основных элементарных функций. Применение производной к исследованию функций и построению графиков.
60. Первообразная и интеграл.
61. Применение определенного интеграла для нахождения площади криволинейной трапеции.
62. Формула Ньютона—Лейбница.

**Перечень рекомендуемых учебных изданий, Интернет-ресурсов,  
дополнительной литературы.**

Основная литература:

1. Алгебра и начала математического анализа. 10 класс. Базовый и профильный уровни : учебник для общеобразовательных учреждений / С.М. Никольский, М.К. Потапов, Н.Н. Решетников, А.В. Шевкин. - 11-е изд. - М.: Просвещение, 2018. - 430 с.
2. Алгебра и начала математического анализа. 11 класс. Базовый и профильный уровни : учебник для общеобразовательных учреждений / С.М.

Никольский, М.К. Потапов, Н.Н. Решетников, А.В. Шевкин - 11-е изд. - М.: Просвещение, 2018.

Дополнительная литература:

1. Алгебра и начала математического анализа. 10 класс. Базовый и профильный уровни : учебник для общеобразовательных учреждений / С.М. Никольский, М.К. Потапов, Н.Н. Решетников, А.В. Шевкин. - М.: Просвещение, 2017. .
2. Алгебра и начала математического анализа. 11 класс. Базовый и профильный уровни : учебник для общеобразовательных учреждений / С.М. Никольский, М.К. Потапов, Н.Н. Решетников, А.В. Шевкин - М.: Просвещение, 2017
3. Атанасян Л.С. Геометрия. 10-11 классы. Базовый и углубленный уровни [Текст] : учебник для общеобразовательных учреждений / Атанасян Л.С. - М. : Просвещение, 2017



Интернет-ресурсы:

1. Открытый колледж: Математика: :<http://college.ru/matematika/>
- 2.«Школьная математика»: <http://math-prosto.ru/index.php>
- 3.«Федеральный центр информационных образовательных ресурсов» - <http://fcior.edu.ru/>,<http://eor.edu.ru/>
4. Математический портал <http://allmath.ru/>
- 5.Федеральный центр электронных образовательных ресурсов <http://fcior.edu.ru>
6. Информационная система “Единое окно доступа к образовательным ресурсам” <http://window.edu.ru>

**Учебно-методические издания:**

Методические рекомендации по самостоятельной работе[Электронный ресурс]/ Белова М.Н..- Рязань: РГАТУ, 2020- ЭБ «РГАТУ»

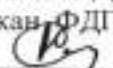
МИНИСТЕРСТВО СЕЛЬСКОГО ХОЗЯЙСТВА РОССИЙСКОЙ ФЕДЕРАЦИИ  
ФЕДЕРАЛЬНОЕ ГОСУДАРСТВЕННОЕ БЮДЖЕТНОЕ ОБРАЗОВАТЕЛЬНОЕ  
УЧРЕЖДЕНИЕ ВЫСШЕГО ОБРАЗОВАНИЯ  
«РЯЗАНСКИЙ ГОСУДАРСТВЕННЫЙ АГРОТЕХНОЛОГИЧЕСКИЙ  
УНИВЕРСИТЕТ ИМЕНИ П.А. КОСТЫЧЕВА»

УТВЕРЖДАЮ:  
Декан ФДП и СПО  
  
А. С. Емельянова  
« 20 »  2020 г.

**МЕТОДИЧЕСКИЕ РЕКОМЕНДАЦИИ  
ДЛЯ САМОСТОЯТЕЛЬНОЙ РАБОТЫ**

по дисциплине «История»

для студентов 1 курса

факультет дополнительного профессионального  
и среднего профессионального образования

по специальности

23.02.03 Техническое обслуживание и ремонт автомобильного транспорта

(очная форма обучения)

Рязань, 2020

Методические рекомендации для самостоятельной работы составлены с учетом требований Федерального государственного образовательного стандарта (далее – ФГОС), утвержденного 22. 04. 2014 г. приказом Министерства образования и науки РФ за № 383 по специальности среднего профессионального образования (далее - СПО) 23.02.03 Техническое обслуживание и ремонт автомобильного транспорта

Разработчик:

Серова И.И., преподаватель ФДП и СПО

Методические рекомендации для самостоятельной работы одобрены на заседании методического совета ФДП и СПО 30 июня 2020г. протокол № 10.

Председатель методического совета



Явисенко Л.Ю.



Методические рекомендации для самостоятельной работы предназначены для студентов очной формы обучения ФДП и СПО по специальности 23.02.03 Техническое обслуживание и ремонт автомобильного транспорта

Таблица 1.

**Виды, содержание и формы оценивания самостоятельной работы**

Номер и название раздела дисциплины	Тематика самостоятельной работы	Виды самостоятельной работы	Трудоемкость (час.)	Умения, знания	Контроль выполнения работы (опрос, тест, и т.д.)	Методическое обеспечение
<b>Тема 1.2.</b> Социальная жизнь первобытного человека. Родовая община.	Написание конспекта на тему «Начало социальной жизни»	Написание конспекта	2	У <sub>1</sub> –У <sub>6</sub> , З <sub>1</sub> – З <sub>5</sub>	Оценка правильности, полноты и доступности материала	Рекомендации к составлению конспекта
<b>Тема 1.3</b> Неолитическая революция.	Составление таблицы на тему «Изобретения периода неолитической революции»	Составление таблицы	2	У <sub>1</sub> –У <sub>6</sub> , З <sub>1</sub> – З <sub>5</sub>	Оценка правильности заполнения таблицы	Таблица
<b>Тема 2.1</b> Древневосточные цивилизации.	Написание конспекта на тему «Древняя Финикия»	Написание конспекта	2	У <sub>1</sub> –У <sub>6</sub> , З <sub>1</sub> – З <sub>5</sub>	Оценка правильности, полноты и доступности материала	Рекомендации к составлению конспекта
<b>Тема 2.2</b> Античная Греция	Написание конспекта на тему «Культура Греции»	Написание конспекта	2	У <sub>1</sub> –У <sub>6</sub> , З <sub>1</sub> – З <sub>5</sub>	Оценка правильности, полноты и доступности материала	Рекомендации к составлению конспекта
<b>Тема 2.3</b> Древний Рим	Составление таблицы «Система управления Римской Республикой»	Составление таблицы	2	У <sub>1</sub> –У <sub>6</sub> , З <sub>1</sub> – З <sub>5</sub>	Оценка правильности заполнения таблицы	Таблица
<b>Тема 3.1</b> Мир в Средние Века	Написание ответа на вопрос «Какую роль сыграла религия в становлении мировых цивилизаций?»	Письменные ответы на вопросы	4	У <sub>1</sub> –У <sub>6</sub> , З <sub>1</sub> – З <sub>5</sub>	Оценка логичности ответа на вопрос	
<b>Тема 4.12</b> Россия в середине и второй половине XVII в.	Написание конспекта на тему «Присоединение Левобережной Украины к России»	Написание конспекта	2	У <sub>1</sub> –У <sub>6</sub> , З <sub>1</sub> – З <sub>5</sub>	Оценка правильности, полноты и доступности материала	Рекомендации к составлению конспекта
<b>Тема 5.1</b>	Написание конспекта на тему	Написание	4	У <sub>1</sub> –У <sub>6</sub> ,	Оценка правильности,	Рекомен-

Европа в Новое время.	«Якобинская диктатура»	конспекта		3 <sub>1</sub> – 3 <sub>5</sub>	полноты и доступности материала	дании к составлению конспекта
<b>Тема 6.1</b> Россия в период реформ Петра I.	Составление таблицы «Реформы Петра I»	Составление таблицы	4	У <sub>1</sub> –У <sub>6</sub> , 3 <sub>1</sub> – 3 <sub>5</sub>	Оценка правильности заполнения таблицы	Таблица
<b>Тема 6.2</b> Внутренняя и внешняя политика преемников Петра (1725-1762 гг.).	Написание конспекта на тему «Иоанн VI Антонович»	Написание конспекта	2	У <sub>1</sub> –У <sub>6</sub> , 3 <sub>1</sub> – 3 <sub>5</sub>	Оценка правильности, полноты и доступности материала	Рекомендации к составлению конспекта
<b>Тема 6.4</b> Император Павел I	Написание конспекта на тему «Внешняя политика России при Павле I»	Написание конспекта	2	У <sub>1</sub> –У <sub>6</sub> , 3 <sub>1</sub> – 3 <sub>5</sub>	Оценка правильности, полноты и доступности материала	Рекомендации к составлению конспекта
<b>Тема 9.6</b> Приход большевиков к власти.	Составление таблицы «Россия и Первая мировая война. Российское общество и социально-политическая активность в 1917 гг.»	Составление хронологической таблицы	10	У <sub>1</sub> –У <sub>6</sub> , 3 <sub>1</sub> – 3 <sub>5</sub>	Оценка правильности заполнения таблицы	Презентация
<b>Тема 10.5</b> Экономика и внешняя политика СССР в 1930-е годы.	Составление конспекта на тему: «Присоединение Прибалтики, Бессарабии и Северной Буковины к СССР».	Составление конспекта	2	У <sub>1</sub> –У <sub>6</sub> , 3 <sub>1</sub> – 3 <sub>5</sub>	Оценка правильности, полноты и доступности материала	Рекомендации к составлению конспекта
<b>Тема 11.1</b> Причины, ход Второй мировой войны в мире	Составление конспекта на тему «Второй фронт в Европе»	Составление хронологической таблицы	2	У <sub>1</sub> –У <sub>6</sub> , 3 <sub>1</sub> – 3 <sub>5</sub>	Оценка правильности, полноты и доступности материала	
<b>Тема 11.2</b> СССР в годы Великой Отечественной Войны (ч.1).	Написание ответа на вопрос: «В чём состоял героизм советских людей в годы Великой Отечественной войны?»	Письменный ответ на вопрос	2	У <sub>1</sub> –У <sub>6</sub> , 3 <sub>1</sub> – 3 <sub>5</sub>	Оценка логичности ответа на вопрос	
<b>Тема 11.3</b> СССР в годы Великой Отечественной Войны (ч.2).	Написание конспекта на тему: «Советско-японская война 1945 г.»	Написание конспекта	2	У <sub>1</sub> –У <sub>6</sub> , 3 <sub>1</sub> – 3 <sub>5</sub>	Оценка правильности, полноты и доступности материала	Рекомендации к составлению конспекта
<b>Тема 12.3</b>	Написание ответа на вопрос	Написание	2	У <sub>1</sub> –У <sub>6</sub> ,	Оценка логичности отве-	

Научно-техническая революция.	«Роль научно-технической революции в мире»	ответа на вопрос		$3_1 - 3_5$	та на вопрос	
<b>Тема 12.4</b> Страны Азии, Африки и Латинской Америки.	Написание конспекта на тему «Освобождение Индии от колониальной зависимости»	Написание конспекта	2	$У_1 - У_6,$ $3_1 - 3_5$	Оценка правильности, полноты и доступности материала	Рекомендации к составлению конспекта
<b>Тема 13.5.</b> СССР в 1985-1991	Написание конспекта на тему «Окончание «холодной войны».	Написание конспекта	2	$У_1 - У_6,$ $3_1 - 3_5$	Оценка правильности, полноты и доступности материала	Рекомендации к составлению конспекта
<b>Тема 14.3</b> Мир в XXI веке.	Написание эссе на тему: «Место России в современном мире».	Написание эссе	2	$У_1 - У_6,$ $3_1 - 3_5$	Оценка правильности, полноты и доступности материала	
	Всего		58			

## Задания для самостоятельной работы

### Тема 1.2. Социальная жизнь первобытного человека. Родовая община.

Проработав § 1-4 учебника [О; 1, 2], выполните задание.

1. Напишите конспект на тему «Начало социальной жизни»

### Тема 1.3. Неолитическая революция.

Проработав § 5 учебника [О; 1, 2], выполните задание.

1. Составьте таблицу на тему «Изобретения периода неолитической революции»

Хронологические рамки	Изобретение	Значение

### Тема 2.1 Древневосточные цивилизации.

Проработав § 3-7 учебника [О; 1, 2], выполните задание.

1. Напишите конспект на тему «Древняя Финикия»

### Тема 2.2. Античная Греция

Проработав § 8-9 учебника [О; 1, 2], выполните задание.

1. Напишите конспект на тему «Культура Греции».

### Тема 2.3. Древний Рим

Проработав § 10-12 учебника [О; 1, 2], выполните задание.

1. Составьте таблицу «Система управления Римской Республикой»

Дата	Система управления	Суть

### Тема 3.1. Мир в Средние Века

Проработав § 13-15 учебника [О; 1, 2], выполните задание.

1. Напишите ответ на вопрос «Какую роль сыграла религия в становлении мировых цивилизаций?»

### Тема 4.12. Россия в середине и второй половине XVII в.

Проработав § 27 учебника [О; 1, 2], выполните задание.

1. Напишите конспект на тему «Присоединение Левобережной Украины к России»

### Тема 5.1. Европа в Новое время.

Проработав § 30 учебника [О; 1, 2], выполните задание.

1. Написание конспекта на тему «Якобинская диктатура»

### Тема 6.1. Россия в период реформ Петра I.

Проработав § 31-32 учебника [О; 1, 2], выполните задание.

1. Составьте таблицу «Реформы Петра I»

Дата	Название реформы, суть	Значение

**Тема 6.2 . Внутренняя и внешняя политика преемников Петра (1725-1762 гг.).**

Проработав § 33-34 учебника [О; 1, 2], выполните задание.

1. Напишите конспект на тему «Иоанн VI Антонович»

**Тема 6.4. Император Павел I**

Проработав § 34 учебника [О; 1, 2], выполните задание.

1. Напишите конспект на тему «Внешняя политика России при Павле I»

**Тема 9.6. Приход большевиков к власти.**

Проработав § 8-13 учебника [О; 1, 2], выполните задание.

1. Составьте таблицу «Россия и Первая мировая война. Российское общество и социально-политическая активность в 1917 гг.»

**Тема 10.5. Экономика и внешняя политика СССР в 1930-е годы.**

Проработав § 14-18 учебника [О; 1, 2], выполните задание.

1. Составьте конспект на тему: «Присоединение Прибалтики, Бессарабии и Северной Буковины к СССР».

**Тема 11.1. Причины, ход Второй мировой войны в мире**

Проработав § 23-26 учебника [О; 1, 2], выполните задание.

1. Составьте конспект на тему «Второй фронт в Европе»

**Тема 11.2 . СССР в годы Великой Отечественной Войны (ч.1).**

Проработав § 23-4 учебника [О; 1, 2], выполните задание.

1. Напишите ответ на вопрос: «В чём состоял героизм советских людей в годы Великой Отечественной войны?»

**Тема 11.3. СССР в годы Великой Отечественной Войны (ч.2).**

Проработав § 25-27 учебника [О; 1, 2], выполните задание.

1. Напишите конспект на тему: «Советско-японская война 1945 г.»

**Тема 12.3. Научно-техническая революция.**

Проработав § 36, 38 учебника [О; 1, 2], выполните задание.

1. Напишите ответ на вопрос «Роль научно-технической революции в мире»

**Тема 12.4. Страны Азии, Африки и Латинской Америки.**

Проработав конспект занятия, выполните задание.

1. Напишите конспект на тему «Освобождение Индии от колониальной зависимости»

**Тема 13.5. СССР в 1985-1991.**

Проработав § 39-42 учебника [О; 1, 2], выполните задание.

1. Напишите конспект на тему «Окончание «холодной войны».

### **Тема 14.3. Мир в XXI веке.**

Проработав конспект занятия, выполните задание.

1. Напишите эссе на тему: «Место России в современном мире».

Рекомендуемая литература

#### **Основная литература:**

1. Сахаров А.Н., Загладин Н.В. История с древнейших времён до конца XIX века [Текст]: учебник базовый уровень 10 класс / - М.: Русское слово, 2017
2. Загладин, Н.В., Петров Ю.А. История Конец XIX- начало XXI века [Текст]: учебник базовый уровень 11 класс / НВ. Загладин., Ю.А. Петров - М.: Русское слово, 2017.

#### **Дополнительная литература:**



1. История. 11 класс. Всеобщая история. Учебник. Базовый уровень Улунян А., Сергеев Е. Издательство Просвещение 2020
2. История. История России. 1946 г. — начало XXI века (в 2 частях) Данилов А.А. и другие; под редакцией Торкунова А.В. Акционерное общество «Издательство «Просвещение» 2020
3. История. История России. С древнейших времён до 1914 года (в 2 частях) Борисов Н.С., Левандовский А.А.; под редакцией Карпова С.П. Акционерное общество «Издательство «Просвещение» 2018

#### **Интернет-ресурсы:**

1. Проект ХРОНОС – Всемирная история в Интернете <http://www.hrono.ru>
2. Хронология русской и западной истории <http://www.istorya.ru/hronos.php>
3. Информационная система “Единое окно доступа к образовательным ресурсам” <http://window.edu.ru>

**Учебно-методические издания:** Методические рекомендации по самостоятельной работе [Электронный ресурс] / Серова И.И. - Рязань: РГАТУ, 2020 ЭБ «РГАТУ»

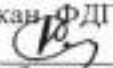
МИНИСТЕРСТВО СЕЛЬСКОГО ХОЗЯЙСТВА РОССИЙСКОЙ ФЕДЕРАЦИИ  
ФЕДЕРАЛЬНОЕ ГОСУДАРСТВЕННОЕ БЮДЖЕТНОЕ ОБРАЗОВАТЕЛЬНОЕ  
УЧРЕЖДЕНИЕ ВЫСШЕГО ОБРАЗОВАНИЯ  
«РЯЗАНСКИЙ ГОСУДАРСТВЕННЫЙ АГРОТЕХНОЛОГИЧЕСКИЙ УНИВЕРСИТЕТ  
ИМЕНИ П.А. КОСТЫЧЕВА»

УТВЕРЖДАЮ:  
Декан ФДП и СПО  
 А. С. Емельянова  
« 20 »  2020 г.

**МЕТОДИЧЕСКИЕ РЕКОМЕНДАЦИИ  
ДЛЯ САМОСТОЯТЕЛЬНОЙ РАБОТЫ**

по учебной дисциплине

«Физическая культура»

для студентов 1 курса

факультет дополнительного профессионального  
и среднего профессионального образования

по специальности

38.02.01 Экономика и бухгалтерский учет (по отраслям)

очная форма обучения

Рязань, 2020

Методические рекомендации для самостоятельной работы составлены с учетом требований Федерального государственного образовательного стандарта (далее – ФГОС), утвержденного 28.07.2014 г. приказом Министерства образования и науки РФ за № 832 по специальности среднего профессионального образования (далее - СПО) 38.02.01 Экономика и бухгалтерский учет (по отраслям)

Разработчики:

Федяшов Д.А., ст.преподаватель кафедры Физической культуры и спорта  
ФГБОУ ВО РГАТУ

Методические рекомендации для самостоятельной работы одобрены на заседании методического совета факультета дополнительного профессионального и среднего профессионального образования «30» июня 2016 г., протокол №10.

Председатель методического совета



Явисенко Л.Ю.



Методические рекомендации для самостоятельной работы предназначены для студентов очной формы обучения ФДП и СПО по специальности 38.02.01 Экономика и бухгалтерский учет (по отраслям).

**Таблица 1.**

**Виды, содержание и формы оценивания самостоятельной работы**

Номер и название раздела/темы дисциплины	Тематика самостоятельной работы	Виды самостоятельной работы	Трудоемкость (час.)	Наименование умений, знаний	Контроль выполнения работы	Методическое обеспечение
<b>Раздел 1</b>						
Тема 1.1	Физическая культура как учебная дисциплина. Техника безопасности на занятиях физической культурой.	письменный ответ на вопросы	1	У1; 31-32	оценка результатов устных опросов	Учебник [О; 1]
Тема 1.2.	Основа здорового образа жизни. Физическая культура в обеспечении здоровья.	письменный ответ на вопросы	1	У1; 31-32	оценка результатов устных опросов	Учебник [О; 1]
Тема 1.3	Основы методики самостоятельных занятий физическими упражнениями	письменный ответ на вопросы	1	У1; 31-32	оценка результатов устных опросов	Учебник [О; 1]
Тема 1.4	Самоконтроль. Контроль уровня совершенствования психофизиологических качеств	письменный ответ на вопросы	1	У1; 31-32	оценка результатов устных опросов	Учебник [О; 1]
Тема 1.5.	Физическая культура в профессиональной деятельности специалиста	письменный ответ на вопросы	1	У1; 31-32	оценка результатов устных опросов	Учебник [О; 1]
Тема 1.6	Методика составления самостоятельных занятий.	письменный ответ на вопросы	1	У1; 31-32	оценка результатов устных опросов	Учебник [О; 1]
<b>Раздел 2.</b>						
Тема 2.1.	Легкая атлетика	тренировка и выполнение упражнений	12	У1; 31-32	контрольные нормативы	Спортивный инвентарь
Тема 2.2	Атлетическая гимнастика	тренировка и выполнение упраж-	8	У1; 31-32	контрольные нормативы	Спортивный инвентарь

		нений				
Тема 2.3	Лыжная подготовка	тренировка и выполнение упражнений	10	У1; 31-32	контрольные нормативы	Спортивный инвентарь
Тема 2.4	Спортивные игры: «Волейбол»	тренировка и выполнение упражнений	10	У1; 31-32	контрольные нормативы	Спортивный инвентарь
Тема 2.5.	«Баскетбол»	тренировка и выполнение упражнений	12	У1; 31-32	контрольные нормативы	Спортивный инвентарь
	Итого		58			

## **Задания для самостоятельной работы**

### **Раздел I.**

#### **Тема 1.1. Физическая культура как учебная дисциплина.**

##### **Техника безопасности на занятиях физической культурой.**

Проработав тему 1.1 учебника [О; 1], ответьте письменно на вопросы:

1. Цели и задачи физического воспитания СП.
2. Роль физического воспитания в становлении личности студента.

#### **Тема 1.2. Основа здорового образа жизни. Физическая культура в обеспечении здоровья.**

Проработав тему 1.2 учебника [О; 1], ответьте письменно на вопросы:

1. Понятие о здоровье, уровне, качестве и аспекте жизни.
2. Самозащита
3. Основные требования к организации здорового образа жизни.
4. Критерии эффективности здорового образа жизни.

#### **Тема 1.3. Основы методики самостоятельных занятий физическими упражнениями**

Проработав тему 1.1 учебника [О; 1], ответьте письменно на вопросы:

1. Мотивация и целенаправленность самостоятельных занятий, их формы и содержания в особенностях самостоятельных занятий для юношей и девушек.
2. Гигиена самостоятельных занятий.
3. Коррекция фигуры.

#### **Тема 1.4. Самоконтроль. Контроль уровня совершенствования психофизиологических качеств**

Проработав тему 1.1 учебника [О; 1], ответьте письменно на вопросы:

1. Какие методы, стандарты, антропометрические индексы, функциональные пробы, упражнения-тесты для оценки физического развития, телосложения, физической подготовленности и функционального состояния организма вы знаете?

#### **Тема 1.5. Физическая культура в профессиональной деятельности специалиста**

Проработав тему 1.1 учебника [О; 1], ответьте письменно на вопросы:

1. Назовите профессиональные важные двигательные качества и психофизические функции для вашей специальности.
2. Что такое профессиональная двигательная подготовка к труду?

#### **Тема 1.6. Методика составления самостоятельных занятий**

Проработав тему 1.1 учебника [О; 1], ответьте письменно на вопросы:

1. Цель, направленность и формы самостоятельных занятий.
2. Методика проведения простейших самостоятельных занятий физическими упражнениями гигиенической направленности.
3. Комплекс упражнений утренней гимнастики
4. Методика проведения простейших самостоятельных занятий тренировочной направленности.

## Раздел 2. Тема 2.1. Легкая атлетика

### Тема 2.2 . Атлетическая гимнастика

Выполняйте дома самостоятельно ежедневно по 15 минут в течение месяца следующие общеукрепляющие упражнения по схеме:

1) выполняйте упражнения для развития рук и для повышения аэробной выносливости в течение 10 минут:



2) выполняйте упражнения для развития рук и для повышения аэробной выносливости в течение 5 минут:



### Тема 2.3. Лыжная подготовка

Выполняйте дома по нижеприведённой схеме самостоятельно ежедневно по 15 минут в течение трех недель упражнения для повышения аэробной выносливости; для освоения умений ходьбы на лыжах и развитие двигательных способностей:

1) выполняйте упражнения для повышения аэробной выносливости в течение 5 минут ежедневно:

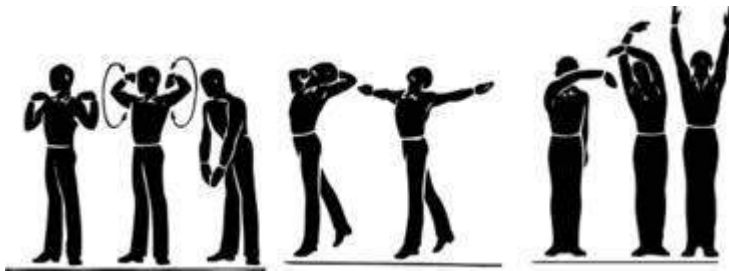

2) выполняйте упражнения на развитие умений ходьбы на лыжах и развитие двигательных способностей в течение 10 минут:



#### Тема 2.4. Спортивные игры: «Волейбол»

Выполняйте дома самостоятельно ежедневно по 15 минут в течение месяца упражнения по совершенствованию координационных, спортивно-силовых способностей и выносливости:

1) выполняйте упражнения по совершенствованию координационных, спортивно-силовых способностей в течение 7-8 минут:

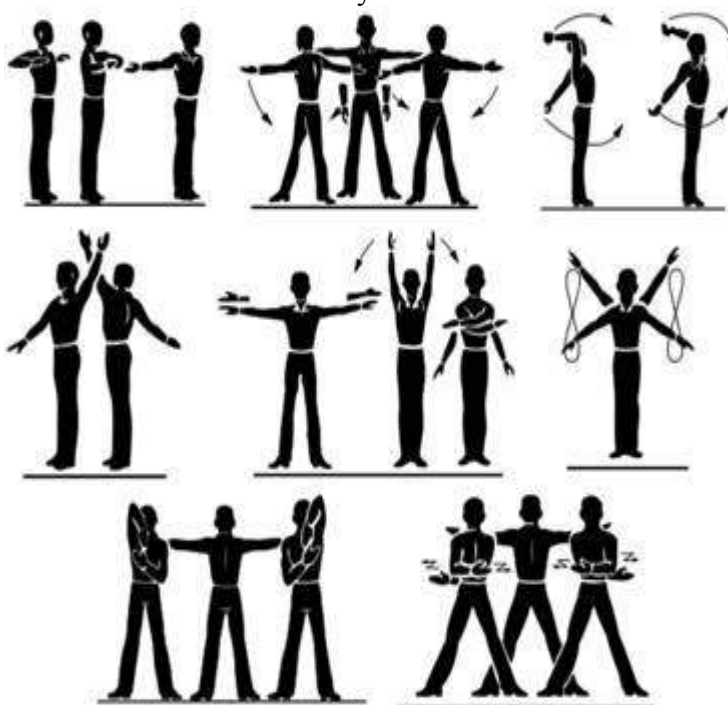

2) выполняйте упражнения по совершенствованию выносливости в течение 7-8 минут:

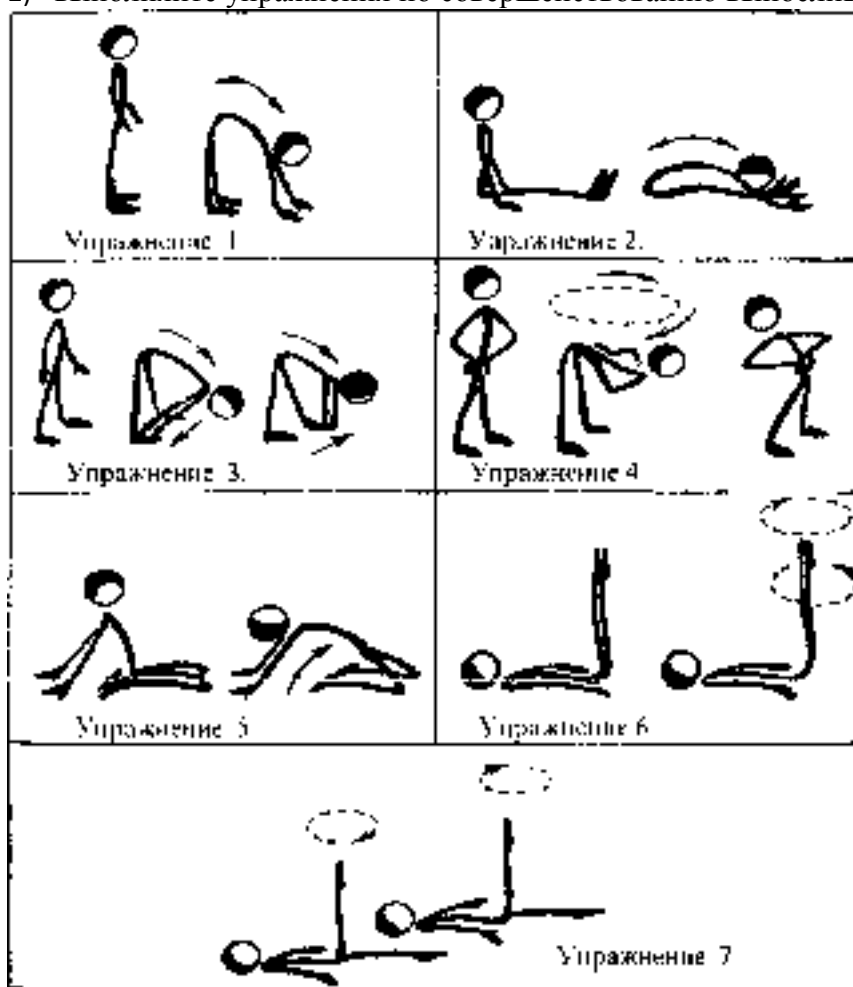

Тема 2.5. «Баскетбол»

Выполняйте дома самостоятельно ежедневно по 15 минут в течение месяца упражнения по совершенствованию координационных, спортивно-силовых способностей; на развитие гибкости.

1) выполняйте упражнения по совершенствованию координационных, спортивно-силовых способностей в течение 7-8 минут:



2) выполняйте упражнения на развитие гибкости в течение 7-8 минут:

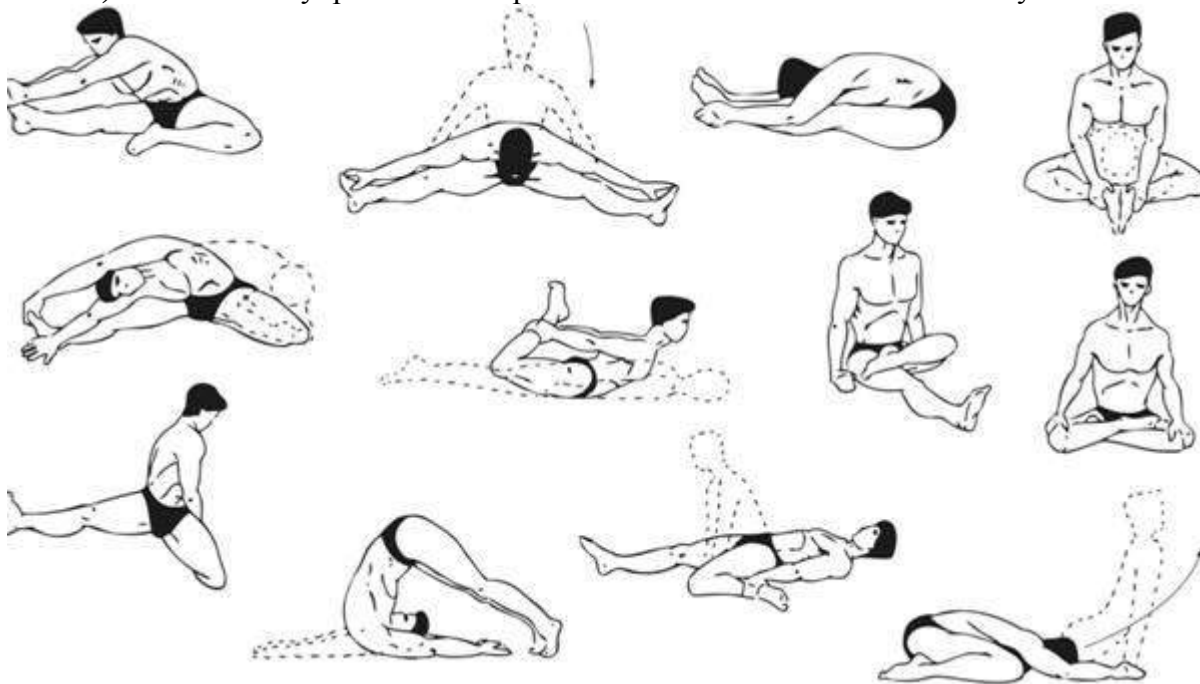

**Приложение 1**

**КОНТРОЛЬНЫЕ ТЕСТЫ ДЛЯ ОЦЕНКИ ФИЗИЧЕСКОЙ ПОДГОТОВЛЕННОСТИ  
СТУДЕНТОВ ВСЕХ УЧЕБНЫХ ОТДЕЛЕНИЙ**

Девушки

ТЕСТЫ - УПРАЖНЕНИЯ	Физические спо- собности	5	4	3	2	1
<i>Основные контрольные нормативы</i>						
Бег 500 м, сек	Скоростные	1,50	1,55	2,00	2,10	2,20
Бег 1000 м, сек	Скоростная выносливость	4,40	4,45	4,50	5,00	5,15
Бег 2000 м, сек	Общая выносливость	10,15	10,50	11,15	11,50	12,15
Прыжки в длину с места в см	Скоростно-силовые	190	180	168	160	150
Бег 100м, сек.	Скоростные	15,7	16,0	17,0	17,9	18,7
Смена положений	Скоростно-силовые					
1 мин.		25	23	20	-	-
3 мин.		60	50	40	-	-
Поднимание и опускание туловища из положения лежа, ноги закреплены, руки за головой (пресс) (кол-во раз)	Силовые	60	50	40	-	-
Приседание (кол-во раз) на одной ноге, опора о стену	Силовые	12/12	10/10	8/8	6/6	4/4
Сгибание и разгибание рук в висе лежа (перекладина на высоте 90см) (подтягивание) (кол-во раз)	Силовые	20	16	10	6	4
Сгибание и разгибание рук в упоре лежа на скамейке (отжимание) (кол-во раз)	Силовые	20	16	12	8	6
<i>Дополнительные контрольные нормативы</i>						
Обруч (кол-во раз)	Скоростные					
1 мин.		150	140	100	-	-
2 мин.		290	50	200	-	-
Прыжки через скакалку (кол-во раз)	Скоростные					
1 мин.		170	140	100	-	-
2 мин .		280	240	180	-	-
Приседание (кол-во раз), 1 минута	Скоростно-силовые	55	50	40	-	-
Ступенька 1 минута (кол-во раз)	Скоростно-силовые	55	50	40	-	-
В висе подъем согнутых ног за 30 секунд (кол-во раз)	Скоростно-силовые	27	25	20	-	-
Прыжки через скамейку за 30 сек (кол-во раз)	Скоростные	40	30	25	-	-
Фитнес – пресс	Скоростно-силовые	30	28	25	-	-



за 30 сек (кол-во раз)						
------------------------	--	--	--	--	--	--

ЮНОШИ

ТЕСТЫ - УПРАЖНЕНИЯ	Физические способности	5	4	3	2	1
<i>Основные контрольные нормативы</i>						
Бег 1000м, сек	Скоростные	3,15	3,20	3,30	3,40	3,50
Бег 1500м, сек	Скоростная выносливость	5,15	5,25	5,40	5,50	6,00
Бег 3000м, сек	Общая выносливость	12,00	12,35	13,10	13,50	14,30
Прыжки в длину с места (в см)	Скоростно-силовые	250	240	230	223	215
Бег 100м., сек.	Скоростные	13,2	13,6	14,0	14,3	14,6
В висе поднимание прямых ног до касания перекладины	Силовые	10	7	5	3	2
Подъем переворотом в упор на перекладине	Силовые	8	5	3	2	1
Выход силой	Силовые	5	4	3	2	1
Сгибание и разгибание рук в висе на перекладине (подтягивание) (кол-во раз)	Силовые	15	12	9	7	5
Сгибание и разгибание рук на брусьях (кол-во раз)	Силовые	15	12	9	7	3
<i>Дополнительные контрольные нормативы</i>						
Поднимание и опускание туловища из положения лежа, ноги закреплены, руки за головой (пресс) за 1 минуту (кол-во раз)	Силовые	45	40	35	-	-
Прыжки через скакалку (кол-во раз)	Скоростные					
1 мин.		140	130	100	-	-
2 мин .		250	200	180	-	-
Ступенька, 1 минута (кол-во раз)	Скоростно-силовые	50	45	40	-	-
Приседание, 1 минута (кол-во раз)	Скоростно-силовые	60	55	45	-	-
Смена положений	Скоростно-силовые					
1 мин.		27	25	22	-	-
3 мин.		65	55	40	-	-
Прыжки через скамейку за 30 секунд (кол-во раз)	Скоростные	40	30	25	-	-
Приседание на одной ноге без опоры (кол-во раз)	Силовые	12/12	10/10	8/8	6/6	4/4

Внешние признаки утомления при физических напряжениях

Признаки	Небольшое физическое утомление	Значительное утомление (острое переутомление I степени)	Резкое переутомление (острое переутомление II степени)
Окраска кожи	Небольшое покраснение	Значительное покраснение	Резкое покраснение, побледнение, синюшность
Потливость	Небольшая	Значительная (выше пояса)	Особо резкое (ниже пояса), выступление солей
Дыхание	Учащенное (до 22 – 26 в мин. на равнине и до 36 на подъеме)	Учащенное (38 – 46 в мин. поверхностное)	Резкое (более 50 – 60 в мин), учащенное, через рот, переходящее в отдельные вдохи, сменяющееся беспорядочным дыханием
Движение	Бодрая походка	Неуверенный шаг, легкое покачивание, оставание на марше	Резкое покачивание, появление некоординированных движений. Отказ от дальнейшего движения
Общий вид, ощущения	Обычный	Усталое выражение лица, нарушение осанки (сутулость, опущенные плечи). Снижение интереса к окружающему	Измощенное выражение лица, резкое нарушение осанки («вот – вот упадет»), апатия, жалобы на резкую слабость (до протрации), сильное сердцебиение, головная боль, жжение в груди, тошнота, рвота
Мимика	Спокойная	Напряженная	Искаженная
Внимание	Хорошее, безошибочное выполнение указаний	Неточность в выполнении команд, ошибки при перемене направления	Замедленное, неправильное выполнение команд. Воспринимается только громкая команда
Пульс, уд/мин	110 -150	160 - 180	180 - 200 и более

Классификация тренировочных нагрузок

Режим	Характер нагрузки	Показатели ЧСС		Время работы
		юноши	девушки	
1	Низкая интенсивность	До 130 уд/мин	До 130 уд/мин	От 40 до 90 мин
2	Средняя интенсивность	131- 155 уд/мин	136-160 уд/мин	30 -40 мин
3	Высокая интенсивность	156-175 уд/мин	161-180 уд/мин	5 -30 мин
4	Субмаксимальная Интенсивность	176-180 уд/мин	181 уд/мин	30 сек - 5 мин
5	Максимальная интенсивность	181 - 200 уд/мин	выше 181 уд/мин	20 - 30 сек

Тесты для определения основных физических качеств.

Тесты для определения силы

а). Стоя на расстоянии двух шагов от стула и опираясь руками о его сиденье, сгибайте и разгибайте руки, сколько можете. «Отжимаясь» не прогибайтесь.

Оценка: «отлично» – 30раз, «хорошо» – 20 раз, «удовлетворительно» – 15 раз.

б). Лежа на спине, вытянув руки вдоль туловища, поднимайте ноги, не сгибая в коленях, до прямого угла, а затем опускайте их.

Оценка: «отлично» – 50раз, «хорошо» – 40 раз, «удовлетворительно» – 20 раз.

в) Выполните максимальное количество приседаний, отрывая пятки от пола и вытянув руки вперед.

Оценка за одну минуту: «отлично» – 60раз, «хорошо» – 55раз, «удовлетворительно» – 40 раз.

Тесты для определения гибкости

а). Наклон вперед, стоя на тумбе. И. п. – сомкнутая стойка, пальцы ног на уровне края тумбы. Максимально наклониться вперед, не сгибая ног, фиксируя положение пальцев рук на шкале тумбы (или измеряется линейкой, сантиметровой лентой). Задержаться в этом положении 3 секунды, затем отметить результат.

Оценка: от края тумбы вниз: «отлично» – 15см, «хорошо» – 10см, «удовлетворительно» – 5см.

б). Стоя, ноги вместе, руки опущены. Наклонитесь влево, скользя левой рукой по бедру и согнув правую. Задержитесь в таком положении 3 секунды. Чем меньше расстояние от кончиков пальцев левой руки до пола, тем лучше. То же в другую сторону.

в). Боком к стене, руки опущены. Махом максимально поднимите правую ногу вперед - вверх. На стене отметьте место, к которому вы прикоснулись носком. Чем больше расстояние от места касания до пола, тем лучше результат. То же другой ногой. Ноги не сгибать, туловище не наклонять.

Оценка: «отлично» – мах выше головы, «хорошо» – мах до головы, «удовлетворительно» – мах до груди.

Тесты для равновесия определяются, как долго простоишь в следующих положениях, не потеряв равновесия:

а). Стоя на одной ноге и касаясь её колена пяткой другой ноги. Руки вытянуты вперед.

Оценка: «отлично» – 30 секунд, «хорошо» – 20 секунд, «удовлетворительно» – 10 секунд.

б). Стоя на одной ноге, другая отведена назад вверх, руки в стороны («ласточка»).

Оценка: «отлично» – 30 секунд, «хорошо» – 20 секунд, «удовлетворительно» – 10 секунд.

Тесты для определения быстроты

а). Сидя за столом, рука на столе. Выполняя движения только кистью, за 10 секунд нанесите на лист бумаги карандашом максимальное количество точек.

б). Стоя, в согнутую под прямым углом правую руку возьмите линейку вертикально так, чтобы её нулевая отметка была на одном уровне с мизинцем. Разожмите, отпуская линейку, и сразу же как можно быстрее вновь сожмите пальцы рук. Чем меньше расстояние от нижнего края линейки до ладони, тем лучше.

в). Бег на месте в течение 10 секунд. Чем большее количество шагов вам удастся сделать за это время, тем лучше результат.

Тест для определения выносливости

Беговой тест Купера за 12 минут, по результатам которого определяют функциональный класс аэробной способности.

Градации максимальной аэробной способности (функциональные классы) в зависимости от расстояния, пробегаемого за 12 минут (км).

Функциональный класс аэробных способностей и физическое состояние	Возраст, годы			
	Моложе 30		30 - 39	
	М	Ж	М	Ж

ФК I –очень плохое	Менее 1,6	1,5	Менее 1,5	1,4
ФК II – плохое	1,6 – 2,0	1,5 – 1,8	1,5 – 1,8	1,4 – 1,7
ФК III– удовлетворительное	2,01 – 2,4	1,81 – 2,1	1,81 – 2,2	1,71 – 2,0
ФК IV– хорошее	2,41 – 2,8	2,11 – 2,6	2,21 – 2,6	2,01 – 2,5
ФК V - отличное	Более 2,8	2,6	Более 2,6	2,5

Тест на определение силы и выносливости мышц живота (пресса)

Лягте на спину. Согните ноги в коленях таким образом, чтобы пятки находились на расстоянии 30 – 40см от ягодиц. Руки расположены на затылке, пальцы – в замок. Потребуется помощь со стороны: партнер должен удерживать ваши стопы на полу, а заодно засечь, сколько повторений вы сможете сделать за минуту (60 секунд).

Выполнение: сесть и коснуться локтями коленей, а потом снова лечь.

Свои данные оцените в соответствии с данными, приведенными в таблице.

Женщины (количество повторений в минуту)	Мужчины (количество повторений в минуту)	Оценка (в баллах)
Больше 55	Больше 60	10 (лучший результат)
54 -50	55 - 59	9 (отлично)
45 – 49	54 -50	8 (очень хорошо)
40 – 44	45 – 49	7 (хорошо)
35 - 39	40 – 44	6 (неплохо)
30 – 34	35 - 39	5 (средний стандарт)
25 – 29	30 – 34	4 (удовлетворительно)
20 – 24	25 – 29	3 (плохо)
15 – 19	20 – 24	2 (очень плохо)
Меньше 14	Меньше 19	Без комментариев

В принципе, оценка от 5 до 7 – то, что надо. Однако, если ваша оценка близка к 2 или 3, то незамедлительно приступайте к тренировкам. Иначе могут быть проблемы со спиной.

Тренировка для пресса проводится следующим образом. Сначала выполняются упражнения на верхнюю часть (поднимания торса из положения лежа), затем – на нижнюю часть пресса (поднимание ног из положения лежа). И в заключение – упражнения на скручивание, укрепляющие косые мышцы живота.

И еще одно: не бывает тонкой талии при слабой спине. И хотя нет ни одного упражнения, которое задействовало бы исключительно мышцы пресса или мышцы спины, в тренировках лучше использовать упражнения, ориентированные как на переднюю поверхность тела, так и на заднюю.

При выполнении физических упражнений ориентироваться в нагрузке нужно исходя из реальных возможностей своего организма, т.е. из своей работоспособности. Самые простые методы оценки это: ЧСС (пульс), АД (артериальное давление), масса тела (в килограммах) и рост (в сантиметрах).

Кроме них, существуют различные функциональные пробы оценки работоспособности. Вот некоторые из них:

1). Для оценки состояния *сердечно сосудистой системы*:

а) для оценки *состояния тренированности сердечно сосудистой системы* необходимо измерять пульс в состоянии покоя, а затем выполнить 20 приседаний за 30 сек. Время восстановления пульса к исходному уровню является показателем состояния сердечно сосудистой системы и тренированности занимающегося. Восстановление пульса по времени:

- а) менее 3 минут – хороший результат;
- б) от 3 до 4 минут – средний результат;
- в) более 4 минут – ниже среднего.

б) о состоянии *нормальной функции сердечно сосудистой системы* можно судить по коэффициенту экономизации кровообращения, который отражает выброс крови за 1 минуту. Он вычисляется по формуле:

$$(АД макс. - АД мин.) * П, \text{ где } АД - \text{ артериальное давление,} \\ П - \text{ частота пульса.}$$

У здорового человека его значение приближается к 2600. Увеличение этого коэффициента указывает на затруднения в работе сердечно сосудистой системы.

2). Для оценки состояния *дыхательной системы*:

а) *Проба Генчи* – испытуемый задерживает дыхание на выдохе, зажав нос пальцами. У здоровых людей время задержки дыхания равняется 12 – 15 секундам.

б) *Проба Штанге* - испытуемый задерживает дыхание на вдохе, прижав нос пальцами. У здоровых людей время задержки дыхания равняется 30 – 40 секундам.

3). Для *определения нормального веса тела* используются различные способы, так называемые *массово - ростовые индексы*:

а) *массово - ростовой индекс (Кетле)* – это отношение массы тела в граммах к его длине в сантиметрах. В норме на один сантиметр тела приходится 200 - 300 граммов массы тела.

$M. P. I. = \text{масса тела (гр.)} / \text{рост тела (см)}$ . Если частное от деления выше 300 гр., то это указывает на избыточный вес испытуемого. Если частное от деления ниже 250 гр. – на недостаточный вес испытуемого.

б) *индекс Брока*. Нормальный вес тела для людей ростом 155 – 156 см равен длине тела в сантиметрах, из которой вычитывают цифру 100;

при росте 165 – 175 – 105;

а при росте 175 см и больше - 110.

3) *Оценку тренированности организма* можно провести с помощью теста: 15 – секундный бег, высоко поднимая колени. Результаты тестирования можно определить по таблице.

Время возвращения пульса в исходное состояние, мин.	Оценка	Показатель тренированности
1	Отлично	Очень хорошо
2	Хорошо	Хорошо
3	Удовлетворительно	Средне
4	Плохо	Плохо
5	Очень плохо	Тренированность отсутствует

## Рекомендуемая литература

### Основная литература:

Физическая культура. 10-11 классы: Учебник для общеобразоват. организаций: базовый уровень / В. И. Лях. — 6-е изд. — М.: Просвещение, 2019. — 255 с.

### Дополнительная литература:

**Бирюков, А.А. Физическая культура** [Электронный ресурс]: учебное пособие для студентов 1-4 курса, обучающихся по программе СПО. – Рязань: издат-во РГАТУ, 2020

Андрюхина Т.В., Третьякова Н.В.; под редакцией Виленского М.Я. Физическая культура 10–11 [Текст] учебник для общеобразовательных организаций. ООО «Русское слово-учебник» 2017

### Internet-ресурсы:

1. Сайт Министерства образования. <https://edu.gov.ru/>
2. Концепция модернизации физического воспитания и оздоровления учащихся средствами физкультурно-спортивной деятельности: [www.spbniiifk.ru/conception.dok](http://www.spbniiifk.ru/conception.dok)
3. Концепция оздоровления учащихся в процессе использования инновационных технологий физического воспитания: [lib.Sportedu.ru/press/fkvot/2010 №2/p24-26/htm](http://lib.Sportedu.ru/press/fkvot/2010 №2/p24-26/htm)
4. Концепция личностно-ориентированного содержания физкультурно-спортивной деятельности: [www.mirrabort.com/work\\_4900.html](http://www.mirrabort.com/work_4900.html)
5. Методическое письмо «О преподавании учебного предмета «Физическая культура» в условиях введения федерального компонента государственного стандарта: [www.ipkps.psu.edu.ru/source/metod\\_s/uzvaldist\\_sport.asp](http://www.ipkps.psu.edu.ru/source/metod_s/uzvaldist_sport.asp)
6. Развивающие занятия по физической культуре и укреплению здоровья: [www.zone-x.ru/chowtov](http://www.zone-x.ru/chowtov)
7. Физическая культура в профильном обучении: [spo.1september.ru/2010/17/15.htm](http://spo.1september.ru/2010/17/15.htm)
8. Совершенствование содержания уроков физической культуры в общеобразовательной школе: [lib.sportedu.ru](http://lib.sportedu.ru)
9. Информационная система “Единое окно доступа к образовательным ресурсам” <http://window.edu.ru>

МИНИСТЕРСТВО СЕЛЬСКОГО ХОЗЯЙСТВА РОССИЙСКОЙ ФЕДЕРАЦИИ  
ФЕДЕРАЛЬНОЕ ГОСУДАРСТВЕННОЕ БЮДЖЕТНОЕ ОБРАЗОВАТЕЛЬНОЕ  
УЧРЕЖДЕНИЕ ВЫСШЕГО ОБРАЗОВАНИЯ  
«РЯЗАНСКИЙ ГОСУДАРСТВЕННЫЙ АГРОТЕХНОЛОГИЧЕСКИЙ  
УНИВЕРСИТЕТ ИМЕНИ П.А. КОСТЫЧЕВА»

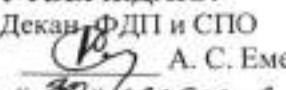
УТВЕРЖДАЮ:  
Декан ФДП и СПО  
  
А. С. Емельянова  
« 30 » июля 2020 г.

**МЕТОДИЧЕСКИЕ РЕКОМЕНДАЦИИ  
ДЛЯ САМОСТОЯТЕЛЬНОЙ РАБОТЫ**

по дисциплине

**«Основы безопасности жизнедеятельности»**

для студентов 1 курса

факультет дополнительного профессионального  
и среднего профессионального образования

по специальности

38.02.01 Экономика и бухгалтерский учет (по отраслям)

очная форма обучения

Рязань, 2020



Методические рекомендации для самостоятельной работы разработаны соответствии с требованиями:

- Федерального государственного образовательного стандарта среднего профессионального образования по специальности 38.02.01 Экономика и бухгалтерский учет (по отраслям), утвержденный Приказом Минобрнауки России от 28.07.2014 г. № 832

- рабочей программы дисциплины «Основы безопасности жизнедеятельности» по специальности 38.02.01 Экономика и бухгалтерский учет ( по отраслям)

Разработчик:

Тетерина О.А.. преподаватель ФДП СПО

Методические рекомендации для самостоятельной работы предназначены для студентов очной формы обучения факультета дополнительного профессионального и среднего профессионального образования по специальности 38.02.01 Экономика и бухгалтерский учет ( по отраслям)

Методические рекомендации для самостоятельной работы рассмотрены и одобрены на заседании методического совета факультета дополнительного профессионального и среднего профессионального образования 30 июня 2020г., протокол № 10

Председатель методического совета



Явисенко Л.Ю.

### Структура и содержание самостоятельной работы

Номер и название раздела дисциплины	Тематика самостоятельной работы	Виды самостоятельной работы	Трудоемкость (час.)	Умения, знания	Контроль выполнения работы	Методическое обеспечение
<b>Раздел 1. Обеспечение личной безопасности и сохранение здоровья</b>						
Тема 1.1. Обеспечение личной безопасности и сохранение здоровья	Здоровье и здоровый образ жизни. Общие понятия о здоровье. Здоровый образ жизни – основа укрепления и сохранения личного здоровья.	письменный ответ на вопросы	2	У5; 31-2	проверка письменной работы	учебник; интернет; методические рекомендации для самостоятельной работы
	Факторы, способствующие укреплению здоровья. Двигательная активность и закаливание организма. Занятия физической культурой.	составление кроссворда	2	У5; 31-2	проверка кроссворда	учебник; интернет; методические рекомендации для самостоятельной работы
<b>Раздел 2. Основы медицинских знаний и здорового образа жизни</b>						
Тема 2.1. Основы медицинских знаний и здорового образа жизни	Вредные привычки (употребление алкоголя, курение, употребление наркотиков) и их профилактика. Курение и его влияние на состояние здоровья.	написание эссе на тему по выбору «Здоровый образ жизни», «Вредные привычки и их последствия для человека».	1	У5; 31-2	проверка эссе	учебник; интернет; методические рекомендации для самостоятельной работы
	Репродуктивное здоровье как составляющая часть здоровья человека и общества. Основные инфекционные болезни, их классификация и профилактика.	написание письма	2	У5; 31-2	проверка письма	учебник; интернет; методические рекомендации для самостоятельной работы
<b>Раздел 3. Государственная система обеспечения безопасности населения</b>						
Тема 3.1. Правила поведения в условиях чрезвычайных ситуаций природного и техногенного характера	Краткая характеристика наиболее вероятных для данной местности и района проживания чрезвычайных ситуаций природного и техногенного характера.	письменный ответ на вопрос	1	У1-У3; 33-4	проверка письменной работы	учебник; интернет; методические рекомендации для самостоятельной работы
Тема 3.2. Единая го-	Единая государственная система	заполнение таблицы «Режимы функциони-	1	У1-У3;	проверка таблицы	учебник; интернет;

сударственная система предупреждения и ликвидации чрезвычайных ситуаций (РСЧС)	предупреждения и ликвидации чрезвычайных ситуаций, история ее создания, предназначение, структура, задачи, решаемые по защите населения от чрезвычайных ситуаций.	рования РСЧС» с. 33		33-4		методические рекомендации для самостоятельной работы
Тема 3.3. Гражданская оборона – составная часть обороноспособности страны	Гражданская оборона, основные понятия и определения, задачи гражданской обороны. Структура и органы управления гражданской обороной. Современные средства поражения и их поражающие факторы. Мероприятия по защите населения.	письменный ответ на вопросы с. 42	2	У1-У3; 33-4; 310	проверка письменной работы	учебник; интернет; методические рекомендации для самостоятельной работы
	Аварийно-спасательные и другие неотложные работы, проводимые в зонах чрезвычайных ситуаций. Организация и основное содержание аварийно-спасательных работ. Санитарная обработка людей после пребывания их в зонах заражения.	решение задач	2	У1-У3; 33-4	проверка задач	учебник; интернет; методические рекомендации для самостоятельной работы
	Основные направления деятельности государственных организаций и ведомств Российской Федерации по защите населения и территорий от чрезвычайных ситуаций: прогноз, мониторинг, оповещение, защита, эвакуация, аварийно-спасательные работы, обучение населения. Правовые основы организации защиты населения Российской Федерации от чрезвычайных ситуаций мирного времени.	составление текстовых сообщений	2	У1-У3; 33-4	проверка письменной работы	учебник; интернет; методические рекомендации для самостоятельной работы
Тема 3.4. Государственные службы по охране здоровья и	МЧС России – федеральный орган управления в области защиты населения от чрезвычайных ситуаций	1) Заполнение схемы по структуре МЧС РФ	2	У1-У3; 33-4;	проверка схемы и таблицы	учебник; интернет; методические рекомендации для само-

безопасности граждан.		2) Заполнение таблицы «Мероприятия МЧС при ЧС»		39		стоятельной работы
	Полиция в Российской Федерации – система государственных органов исполнительной власти в области защиты здоровья, прав, свободы и собственности граждан от противоправных посягательств.	Написание реферата по ключевым темам дисциплины по выбору обучающегося	10	У1-У3; 33-4; 39	защита реферата	учебник; интернет; методические рекомендации для самостоятельной работы
	Служба скорой медицинской помощи. Другие государственные службы в области безопасности.	решение задач по оказанию первой скорой помощи пострадавшему	2	У1-У3; 33-4; 39	проверка задач	учебник; интернет; методические рекомендации для самостоятельной работы
<b>Раздел 4 Основы обороны государства и воинская обязанность</b>						
Тема 4.1. История создания Вооруженных Сил России	Создание советских Вооруженных Сил, их структура и предназначение. Вооруженные Силы Российской Федерации, основные предпосылки проведения военной реформы.	заполнение таблиц «Вооруженные силы РФ», «Основные функции и задачи ВС РФ»	2	У4; 35-8	проверка таблиц	учебник; интернет; методические рекомендации для самостоятельной работы
Тема 4.3. Воинская обязанность	Основные понятия о воинской обязанности. Воинский учет. Организация воинского учета и его предназначение. Первоначальная постановка граждан на воинский учет. Обязанности граждан по воинскому учету.	ответьте письменно на вопросы	1	У4; 35-8	проверка письменной работы	учебник; интернет; методические рекомендации для самостоятельной работы
Тема 4.4. Военнослужащий – защитник своего Отечества	Основные качества личности военнослужащего: любовь к Родине, высокая воинская дисциплина, верность воинскому долгу и военной присяге, готовность в любую минуту встать на защиту свободы, независимости конституционного строя в России, народа и Отечества.	написание опорного конспекта	1	У4; 35-8	проверка конспекта	учебник; интернет; методические рекомендации для самостоятельной работы

	<p>Виды воинской деятельности и их особенности. Особенности воинской деятельности в различных видах Вооруженных Сил и родах войск. Требования к психическим и морально-этическим качествам призывника. Основные понятия о психологической совместимости членов воинского коллектива (экипажа, боевого расчета). Военнослужащий – подчиненный, строго соблюдающий Конституцию и законы Российской Федерации, выполняющий требования воинских уставов, приказы командиров и начальников.</p>	решение задач	2	У4; 35-8	проверка решения задач	учебник; интернет; методические рекомендации для самостоятельной работы
	<b>Всего</b>		<b>35</b>			

## Задания для самостоятельной работы

### Раздел 1. Обеспечение личной безопасности и сохранение здоровья

#### Тема 1.1. Обеспечение личной безопасности и сохранение здоровья

##### Здоровье и здоровый образ жизни. Общие понятия о здоровье. Здоровый образ жизни – основа укрепления и сохранения личного здоровья.

Проработав с. 122-128, 153-156 учебника [О; 1], ответьте письменно на вопросы:

1. Определение понятия «образ жизни». Воздействие образа жизни, ее уровня, качества, стиля и уклада на здоровье человека.
2. Понятие «здоровый образ жизни». основополагающие принципы, приоритетные направления, факторы и компоненты ЗОЖ.
3. Роль здорового образа жизни человека в воспроизводстве, формировании, сохранении, потреблении, восстановлении здоровья.
4. Значение ЗОЖ в предупреждении инфекционных, паразитарных, неэпидемических заболеваний, психических расстройств, отравлений, травм, употреблении алкоголя, наркотиков, курении табака, токсикомании.
5. Компоненты здорового образа жизни.
6. Оптимальный двигательный режим – основа долголетия.
7. Рациональное питание как решение проблемы омоложения.
8. Тренировка иммунитета и закаливание в профилактике респираторно-вирусных заболеваний.
9. Здоровый образ жизни – основа плодотворного долголетия.
10. Релаксация – один из методов долголетия.

##### Факторы, способствующие укреплению здоровья. Двигательная активность и закаливание организма. Занятия физической культурой.

Проработав с. 122-128, 153-156 учебника [О; 1], составьте кроссворд на тему: «Здоровье и здоровый образ жизни».

Общие требования для составления кроссвордов:

- 1) Все слова должны быть существительными в именительном падеже.
- 2) Все слова читаются только слева направо или сверху вниз. Любые сочетания букв, стоящих в соседних клетках (но не по диагонали) должны составить какое-нибудь слово.
- 3) Следует забыть про принципы чайнворда, когда последняя буква одного слова является первой буквой другого, находящегося на одной линии.
- 4) Каждое слово, за исключением состоящих из двух-трех букв (а по возможности и они тоже) должны пересекаться другими словами не менее двух раз, т.е. проверяться как можно большим числом букв. Это необходимо для удобства отгадывания в последствии.

Самое главное научиться правильно составлять сетку. Это две трети всех трудозатрат. Но перед составлением вопросов к словам важно еще и правильно пронумеровать их. А делается это так: в сетке слов, выполненной на листочке в клетку, внимательно с самой верхней строки, слева направо ищут буквы, начальные для какого-нибудь слова, и присваивают им очередные номера. По окончании же выписываются все слова по горизонтали, затем по вертикали. Вопросы могут быть заданы в любой творческой форме - картинки, пропущенные слова в фразе, синонимы, антонимы и т.д. Общее правило – вопрос должен быть коротким.

Относительно сложности вопросов и кроссворда в целом существует несколько точек зрения.

- 1) В одном кроссворде должны встречаться вопросы всех типов сложности, чтобы любой смог его решить (возможно частично).
- 2) Сложные слова должны на 90 - 100% проверяться простыми, чтобы у начинающих возникла иллюзия, будто они сами отгадали сложное слово.
- 3) Объем кроссворда не менее 10 слов.

### Раздел 2. Основы медицинских знаний и здорового образа жизни

#### Тема 2.1. Основы медицинских знаний и здорового образа жизни

##### Вредные привычки (употребление алкоголя, курение, употребление наркотиков) и их профилактика. Курение и его влияние на состояние здоровья.

Проработав с. 175-178 учебника [О; 1], напишите эссе на одну из предложенных тем: «Здоровый образ жизни», «Вредные привычки и их последствия для человека».

### **Репродуктивное здоровье как составляющая часть здоровья человека и общества. Основные инфекционные болезни, их классификация и профилактика.**

Проработав с. 122-129 учебника [О; 1], напишите письмо необычному “адресату” – какой-либо (по вашему выбору) инфекционной болезни.

Что вы можете сообщить ей? (О "завоеваниях" медицины в борьбе с ней, о неудачах и трудностях, стоящих перед учеными, о "победе" людьми над ней).

Что вы еще хотите рассказать ему? Знаете ли вы количество пострадавших от нее в нашем городе? С чем связано развитие эпидемии? Как с ней бороться?

Вы можете выбрать интересующую вас инфекционную болезнь или выбрать одну из следующего списка:

- 1) ангина 2) бешенство 3) ботулизм 4) ветрянка 5) ВИЧ-инфекция 6) гепатит А  
7) гепатит В 8) гепатит С 9) гепатит D 10) гепатит Е 11) дифтерия 12) краснуха  
13) пневмония 14) простой герпес 15) туберкулез 16) чума

## **Раздел 3. Государственная система обеспечения безопасности населения**

### **Тема 3.1. Правила поведения в условиях чрезвычайных ситуаций природного и техногенного характера**

**Краткая характеристика наиболее вероятных для данной местности и района проживания чрезвычайных ситуаций природного и техногенного характера.**

Проработав с. 9-29 учебника [О; 1], ответьте письменно на вопрос:  
1) Правила поведения в условиях чрезвычайных ситуаций природного и техногенного характера.

### **Тема 3.2. Единая государственная система предупреждения и ликвидации чрезвычайных ситуаций (РСЧС)**

**Единая государственная система предупреждения и ликвидации чрезвычайных ситуаций, история ее создания, предназначение, структура, задачи, решаемые по защите населения от чрезвычайных ситуаций.**

Проработав с. 32-35 учебника [О; 1], заполните таблицу «Режимы функционирования РСЧС»

Режим повседневной деятельности	Режим повышенной готовности	Режим чрезвычайной ситуации

### **Тема 3.3. Гражданская оборона – составная часть обороноспособности страны**

**Гражданская оборона, основные понятия и определения, задачи гражданской обороны. Структура и органы управления гражданской обороной. Современные средства поражения и их поражающие факторы. Мероприятия по защите населения.**

Проработав с. 43-46 учебника [О; 1], ответьте письменно на вопросы:

1. Назовите обычные виды оружия, которые используются в современных военных конфликтах.
2. Какие существуют способы защиты гражданского населения от обычных видов оружия?
3. Перечислите поражающие факторы ядерного оружия.
4. Что понимается под защитой населения от ядерного оружия?
5. Кратко охарактеризуйте современное химическое оружие.
6. Раскройте сущность действия биологического оружия.
7. Перечислите основные средства защиты от химического и биологического оружия.
8. Назовите новые перспективные виды оружия.
9. Сформулируйте сущность терроризма и назовите его общие причины.
10. Дайте определение гражданской обороны.
- И. Перечислите задачи гражданской обороны.
12. Расскажите о принципах организации и ведения гражданской обороны.

**Аварийно-спасательные и другие неотложные работы, проводимые в зонах чрезвычайных ситуаций. Организация и основное содержание аварийно-спасательных работ. Санитарная обработка людей после пребывания их в зонах заражения.**

Проработав с. 85-118 учебника [О; 1], решите ситуационные задачи:

Задача №1. Прогноз о возможном землетрясении застал вас на улице вблизи многоэтажных зданий. Каковы будут ваши действия?

Задача №2. Во время землетрясения вы находились на третьем этаже многоэтажного здания. Опишите ваши действия.

Задача №3. Вы оказались в завале. Каковы будут ваши действия?

Задача №4. Вам необходимо собрать специальную сумку на случай землетрясения. Что в нее следует положить?

Задача №5. Вы оказались в зоне очага пожара в лесу или на торфянике. Каковы ваши действия?

Задача № 6. Каким огнетушителем вы воспользуетесь при возгорании электропроводки и почему?

**Основные направления деятельности государственных организаций и ведомств Российской Федерации по защите населения и территорий от чрезвычайных ситуаций: прогноз, мониторинг, оповещение, защита, эвакуация, аварийно-спасательные работы, обучение населения. Правовые основы организации защиты населения Российской Федерации от чрезвычайных ситуаций мирного времени.**

Проработав с. 104-118 учебника [О; 1], выполните задание.

Составьте по три варианта текстовых сообщений на каждую аварию на промышленных объектах:

1. При угрозе радиоактивного заражения
2. Речевое оповещение о пожаре
3. При аварии на АЭС
4. При наводнении

**Тема 3.4. Государственные службы по охране здоровья и безопасности граждан.**

**МЧС России – федеральный орган управления в области защиты населения от чрезвычайных ситуаций.**

Проработав с. 33-35 учебника [О; 1], выполните задания.

- 1) составьте в свободной форме схему по структуре МЧС РФ.
- 2) Заполните таблицу «Мероприятия МЧС при ЧС»

Название ЧС	Особенности	Мероприятия МЧС

**Полиция в Российской Федерации – система государственных органов исполнительной власти в области защиты здоровья, прав, свободы и собственности граждан от противоправных посягательств.**

Проработав учебники [О; 1,2], выполните реферат на одну из предложенных тем и будьте готовы к его защите на заключительном занятии.

*Примерная тематика рефератов*

1. Типология чрезвычайных ситуаций мирного и военного времени и влияние этих ситуаций на среду, окружающую человека.
2. Природные явления, вызывающие чрезвычайные ситуации в конкретном районе проживания, особенности деятельности, уменьшающие отрицательные последствия таких ситуаций.
3. Безопасность, ее составляющие, характеристика мероприятий, повышающих безопасность жизни в современных условиях.
4. Криминальные ситуации, причины их возникновения и их роль в нарушении безопасного существования человека в среде его обитания.
5. Особенности поведения отдельной личности, снижающего риск в ситуациях криминального характера.
6. Анализ причин возникновения криминальных ситуаций и роль подростков в возникновении ситуаций криминального характера.



7. Ответственность несовершеннолетних в нарушении правопорядка и правовые основы снижения риска возникновения криминальных ситуаций.
8. Автономное существование, причины попадания людей в такие ситуации и характеристика действий, способствующих выживанию в данных условиях.
9. Государственная структура, способствующая преодолению последствий чрезвычайных ситуаций мирного и военного времени, ее компоненты, предназначение и задачи.
10. Анализ нормативно-правовой базы, обеспечивающей безопасность граждан Российской Федерации.
11. Гражданская оборона, ее структура, предназначение, задачи и особенности на современном этапе развития Российского государства.
12. Характеристика особенностей чрезвычайных ситуаций, связанных с применением ядерного оружия или авариями на атомных электростанциях.
13. Характеристика чрезвычайных ситуаций, связанных с попаданием в окружающую человека среду сильнодействующих ядовитых химических соединений за счет аварий на промышленных предприятиях или использования этих веществ в качестве химического оружия.
14. Характеристика чрезвычайных ситуаций, связанных с массовым попаданием в среду болезнетворных микроорганизмов, вызывающих эпидемии, и анализ причин возможного попадания их в среду обитания человека.
15. Здоровье, его компоненты, взаимосвязь здоровья и безопасной жизнедеятельности человека.
16. Особенности здорового образа жизни.
17. Привычки, их виды, краткая характеристика наиболее важных привычек и их роли в реализации здорового образа жизни.
18. Вредные привычки, обоснование их «вредности» с социальных позиций и с точки зрения влияния на здоровье индивидуума.
19. Алкоголизм, причины его возникновения, его влияние на личность и общество.
20. Наркомания и токсикомания – бич современной цивилизации.
21. Факторы, обеспечивающие оптимальный уровень здоровья, оптимистическое восприятие жизни и активное долголетие.
22. Влияние экологической обстановки региона на здоровье.
23. Взаимосвязь проблем экологии, здорового образа жизни и здоровья (индивидуального и общественного).
24. Как и почему возникли Вооруженные силы государства (на примере России).
25. Обороноспособность государства как один из важнейших факторов, обеспечивающих безопасность жизнедеятельности на всех ее уровнях.
26. Особенности современной структуры Вооруженных сил Российской Федерации и краткая характеристика отдельных видов и родов войск.
27. Символы воинской чести и славы в Российской Федерации.
28. Особенности воинской службы, отличающие ее от других видов государственной службы.
29. Воинский долг и воинская дисциплина.
30. Морально-психологические качества защитника отечества.
31. Нравственность как основа безопасной жизнедеятельности гражданина России.
32. Семья как основа обеспечения здорового образа жизни.
33. Нарушения целостности организма, систем органов и отдельных органов в различных жизненных ситуациях.
34. Производство как источник опасности для жизнедеятельности человека (на примере конкретного производства).

35. Меры профилактики, способствующие снижению уровня опасности для жизнедеятельности человека (на примере конкретного производства).
36. Характеристика приемов первой медицинской помощи при ранениях и травмах (нарушениях кожных покровов, повреждениях внутренних органов).
37. Кровотечения, их виды и характеристика приемов первой медицинской помощи при разных кровотечениях.
38. Нарушения опорно-двигательного аппарата и приемы первой медицинской помощи при переломах и вывихах.
39. Нарушения сердечно-сосудистой системы и приемы первой медицинской помощи в этих ситуациях.
40. Характеристика чрезвычайных ситуаций, которые могут возникать в результате нарушения технологии производственного процесса (на примере конкретных производств).
41. Характеристика чрезвычайных ситуаций, при которых необходимо использовать индивидуальные средства защиты кожи и органов дыхания; общая характеристика этих средств.
42. Характеристика ситуаций (в том числе и производственных), в которых возможно поражение электрическим током, и приемов первой медицинской помощи в этих ситуациях.
43. Характеристика опасностей, которые грозят молодому человеку на берегу водоема в жаркий солнечный день, и приемов первой медицинской помощи в возникших опасных ситуациях.
44. Характеристика правовых основ военной службы по призыву.
45. Военская дисциплина и ее роль в обеспечении боеспособности Вооруженных сил.
46. Ордена как символы воинской славы.
47. Морально-психологические качества воина Вооруженных сил.
48. Характеристика Военно-морского флота Российской Федерации (аналогично и другие виды и рода войск).
49. Альтернативная гражданская служба, ее отличия от воинской службы.
50. Обзор истории возникновения и развития Вооруженных сил Российской Федерации.

### **Служба скорой медицинской помощи. Другие государственные службы в области безопасности.**

Проработав с. 73-85 учебника [О; 1], решите задачи по оказанию первой медицинской скорой помощи пострадавшему:

Вы должны прочитать задачу и определить тип кровотечения, назвать его признаки. Ответ аргументируйте.

#### **Задача №1**

При аварии у мотоциклиста повреждена рука. Из раны кровь сначала бьёт фонтаном, а затем идёт пульсирующей струёй ярко-алого цвета. Какой сосуд повреждён? Докажите.

#### **Задача №2**

Повреждена рука. Из раны несильно идёт кровь тёмно-вишнёвого цвета. Какой сосуд повреждён? Докажите.

#### **Задача №3**

Сын решил сделать сюрприз маме – приготовить ужин. Когда он чистил овощи, то порезал палец. Кровь идёт не сильно, но вся поверхность раны кровоточит. Какое кровотечение у мальчика? Докажите.

#### **Задача №4**

Во время перемены мальчики веселились, бегали по коридору, толкали друг друга. После очередного неудачного толчка один мальчик получил очень сильный удар в живот. Через некоторое время он почувствовал себя плохо: у него выступил липкий пот, появилась одышка,

стала кружиться голова, лицо стало бледным. Он обратился в медпункт. Какой предварительный диагноз может поставить врач?

### Задача № 5

На твоих глазах грузовой машиной сбит пешеход. Он без сознания, лежит на спине. Его лицо в крови, правая нога неестественно подвернута, а во круг нее растекается лужа крови. Дыхание шумное, с характерным свистом на вздохе.

Выбери правильные ответы и расположи их в порядке очередности:

1. наложить импровизированную шину на правую ногу.
2. вытереть лицо от крови и подложить под голову подушку
3. повернуть пострадавшего на живот
4. отчистить ротовую полость от слизи и крови
5. убедиться в наличии пульса на сонной артерии
6. наложить стерильную повязку на кровоточащую рану
7. оттащить пострадавшего с проезжей части на безопасное место
8. вызвать скорую помощь
9. оставить пострадавшего на месте и ждать прибытия скорой помощи
10. наложить кровоостанавливающие жгуты

## Раздел 4 Основы обороны государства и воинская обязанность

### Тема 4.1. История создания Вооруженных Сил России

**Создание советских Вооруженных Сил, их структура и предназначение. Вооруженные Силы Российской Федерации, основные предпосылки проведения военной реформы.**

Проработав с. 184-208 учебника [О; 1], заполните таблицы.

1. Заполните в таблице «Вооружённые силы РФ» пустые ячейки:

Составы военнослужащих	Воинские звания	
	войсковые	корабельные
		матрос, старший матрос
Сержанты и старшины	младший сержант, сержант, старший сержант, старшина	
Прапорщики и мичманы	прапорщик, старший прапорщик	мичман, старший мичман
Младшие офицеры		
Старшие офицеры		капитан 3-го ранга, капитан 2-го ранга, капитан 1-го ранга
Высшие офицеры	генерал-майор, генерал-лейтенант, генерал-полковник, генерал армии	
–	Маршал Российской Федерации	

2. Заполните таблицу «Основные функции и задачи ВС РФ»:

	Название функции/ задачи	Суть/пример
Функции		
Задачи		

--	--	--

### **Тема 4.3. Военная обязанность**

**Основные понятия о военной обязанности. Военный учет. Организация военного учета и его предназначение. Первоначальная постановка граждан на военный учет. Обязанности граждан по военному учету.**

Проработав с. 27-50 учебника [О; 2], ответьте письменно на вопросы:

- 1) Что включает в себя военная обязанность
- 2) Каковы основные понятия военной обязанности?
- 3) Какие нормативные правовые акты регламентируют военную обязанность и военную службу граждан Российской Федерации?

### **Тема 4.4. Военнослужащий – защитник своего Отечества**

**Основные качества личности военнослужащего: любовь к Родине, высокая военная дисциплина, верность военному долгу и военной присяге, готовность в любую минуту встать на защиту свободы, независимости конституционного строя в России, народа и Отечества.**

Проработав с. 27-50 учебника [О; 2], напишите опорный конспект о статусе военнослужащего.

**Виды военной деятельности и их особенности. Особенности военной деятельности в различных видах Вооруженных Сил и родах войск. Требования к психическим и морально-этическим качествам призывника. Основные понятия о психологической совместимости членов военного коллектива (экипажа, боевого расчета). Военнослужащий – подчиненный, строго соблюдающий Конституцию и законы Российской Федерации, выполняющий требования военных уставов, приказы командиров и начальников.**

Проработав с. 171-181 учебника [О; 2], решите задачи, аргументировав свой ответ:

#### **Задача №1**

Командир полка отдал приказ старшему прапорщику П. вывезти с территории леспромхоза 20 бревен для строительства укрытия для личного состава на учебном полигоне части. При этом никаких документов на вывоз имущества он старшему прапорщику не представил. Автомобиль части, загруженный бревнами, был остановлен при выезде с территории леспромхоза охраной этого предприятия и задержан. Прапорщика П. охрана обвинила в попытке совершения кражи. Кто будет нести ответственность за действия: старший прапорщик П. или командир полка?

#### **Задача №2.**

Рядовой И. вступил в пререкания со своим командиром отделения младшим сержантом К. и при этом оскорбил его, употребив нецензурное выражение. Этот случай произошел на утреннем осмотре и был связан с предъявлением рядовому И. требований, предусмотренных Уставом внутренней службы Вооруженных сил Российской Федерации. Какую ответственность — уголовную или дисциплинарную — понесет за свой проступок рядовой И.?

## **Перечень рекомендуемых учебных изданий, интернет-ресурсов, дополнительной литературы для выполнения самостоятельной работы.**

### **Основная литература.**

1. Основы безопасности жизнедеятельности 10-11 класс [Текст] учебник (базовый уровень) Ким С.В., Горский В.А. - Общество с ограниченной ответственностью «Издательский центр ВЕНТАНА-ГРАФ»; Акционерное общество «Издательство Просвещение» 2020

### **Дополнительная литература:**

1. Основы безопасности жизнедеятельности. 11 класс [Текст]: учебник (базовый уровень)/ под ред. Воробьева Ю.Л. – изд. АСТ, 2017

**Интернет-ресурсы :**

1. Первые шаги граждан в чрезвычайных ситуациях (памятка о правилах поведения граждан в чрезвычайных ситуациях)  
<http://www.novgorod.fio.ru/projects/Project1583/index.htm>
2. Электронный учебник по безопасности жизнедеятельности (можно использовать при изучении отдельных тем в старших классах)  
[http://www.ssga.ru/AllMetodMaterial/metod\\_mat\\_for\\_ioot/metodichki/bgd/oglavlenie\\_1.html](http://www.ssga.ru/AllMetodMaterial/metod_mat_for_ioot/metodichki/bgd/oglavlenie_1.html)
3. Статьи по выживанию в различных экстремальных условиях <http://kombat.com.ua/stat.html>
4. Информационная система "Единое окно доступа к образовательным ресурсам" <http://window.edu.ru>

**Учебно-методические издания:**

Методические рекомендации по самостоятельной работе[Электронный ресурс]/ Тетерина О.А.- Рязань: РГАТУ, 2020- ЭБ «РГАТУ»

МИНИСТЕРСТВО СЕЛЬСКОГО ХОЗЯЙСТВА РОССИЙСКОЙ ФЕДЕРАЦИИ  
ФЕДЕРАЛЬНОЕ ГОСУДАРСТВЕННОЕ БЮДЖЕТНОЕ ОБРАЗОВАТЕЛЬНОЕ УЧРЕЖДЕНИЕ  
ВЫСШЕГО ОБРАЗОВАНИЯ «РЯЗАНСКИЙ ГОСУДАРСТВЕННЫЙ АГРОТЕХНОЛОГИЧЕСКИЙ  
УНИВЕРСИТЕТ ИМЕНИ П.А. КОСТЫЧЕВА»

## **МЕТОДИЧЕСКИЕ РЕКОМЕНДАЦИИ ДЛЯ САМОСТОЯТЕЛЬНОЙ РАБОТЫ**

Учебная дисциплина «Астрономия»

для студентов 1 курса

Факультет дополнительного профессионального и среднего профессионального  
образования

38.02.01 Экономика и бухгалтерский учет (по отраслям)

(очная форма обучения)

Рязань, 2020

Методические указания к самостоятельным занятиям разработаны в соответствии с требованиями Федерального государственного образовательного стандарта (далее – ФГОС), утвержденного 28.07.2014 г. приказом Министерства образования и науки РФ за № 832 по специальности среднего профессионального образования (далее -СПО) 38.02.01 Экономика и бухгалтерский учет (по отраслям).

-рабочей программы дисциплины «Астрономия»

Разработчик:

М. Ю. Афанасьев, доцент, к.с/х н., доцент кафедры « Электротехника и физика»  
И. И. Садовая, преподаватель кафедры « Электротехника и физика»

Методические указания одобрены на заседании методического совета факультета дополнительного профессионального и среднего профессионального образования «30» июня 2020г., протокол №10

Председатель методического совета



Явисенко Л.Ю.

Методические указания к практическим занятиям предназначены для студентов очной формы обучения факультета дополнительного профессионального и среднего профессионального образования по специальности 38.02.01 Экономика и бухгалтерский учет (по отраслям)

## **I. Задачи по сферической и практической астрономии**

### **1. Изучение элементов небесной сферы. Системы небесных координат.**

Человек не воспринимает «на глаз» разницу в расстояниях до отдельных небесных светил, когда рассматривает небо. Это дает возможность ввести понятие небесной сферы - шаровой поверхности, имеющей произвольный бесконечно большой радиус, в центре которой находится наблюдатель (рис.1).



Рис.1

Понятие небесной сферы навязано нам самой природой, но оказалось, что при определении взаимных угловых размеров проще решать задачи со сферическими треугольниками, что в свое время успешно внедрили в практику арабские астрономы. Современная астрономия вводит это понятие не как наивную реальность, а как математически обоснованное построение. Это математическая форма нашего восприятия наблюдаемой астрономической реальности.

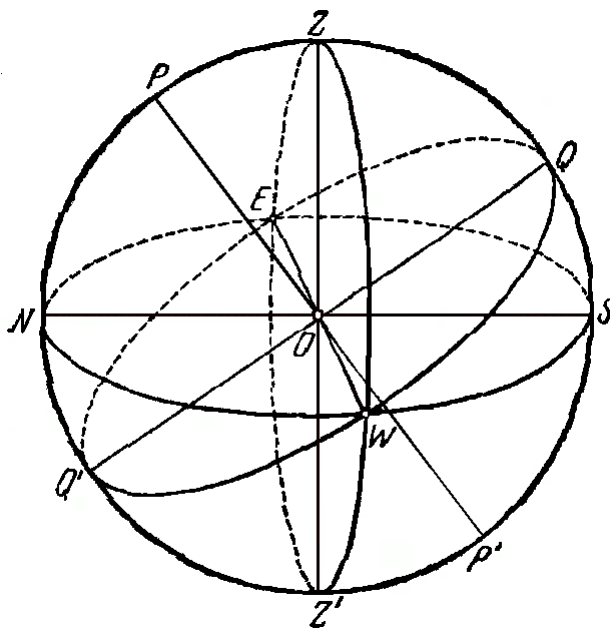

Если через центр небесной сферы провести прямую, совпадающую с направлением силы тяжести в этой точке (отвесную линию), то она пересечет небесную сферу в двух диаметрально противоположных точках. Та из них, которая находится над головой наблюдателя, называется зенит и обозначается  $Z$ , противоположная точка  $Z'$  называется надир. Плоскость перпендикулярная к линии  $ZZ'$  и проведенная через центр небесной сферы называется плоскостью математического горизонта. Она пересекает небесную сферу по окружности большого круга, которая называется математическим горизонтом.

Суточное вращение Земли выделяет особое направление - ось мира ( $PP'$ ). Она пересекает небесную сферу в двух точках - северном полюсе мира  $P$  и южном полюсе мира  $P'$ . Далее выделим плоскость небесного экватора - плоскость проведенную через центр небесной сферы перпендикулярно оси мира. Очевидно, что плоскость небесного экватора и плоскость экватора земного параллельны. Плоскость небесного экватора пересекает небесную сферу по окружности большого круга, называемую небесным экватором.

Проведем плоскость через ось мира  $PP'$  и линию зенит надир  $ZZ'$ . Эта плоскость называется плоскостью небесного меридиана, она пересекает небесную сферу по окружности большого круга, который называется небесным меридианом. Небесный меридиан так же можно определить как большой круг небесной сферы, который проходит через полюс мира и зенит. Плоскости небесного меридиана и горизонта пересекаются по прямой  $NS$ , которая называется полуденной линией.

Точки пересечения полуденной линии и небесной сферы называются точками севера ( $N$ ) и юга ( $S$ ).

Точки  $E$  и  $W$ , лежащие на горизонте как раз по середине между точками  $N$  и  $S$ , называются соответственно точками востока ( $E$ ) и запада ( $W$ ). В этих точках небесный экватор пересекается с горизонтом.

Всякая плоскость, проходящая через вертикальную прямую, называется вертикальной плоскостью. Эта плоскость в пересечении с небесной сферой образует большой круг, называемый вертикалом. Вертикал, плоскость которого перпендикулярна плоскости небесного меридиана, называется первым верти-

калом. Он пересекается с горизонтом в точках востока (E) и запада (W).

Горизонт делит небесную сферу на две половины: видимую, содержащую зенит (Z), и невидимую, содержащую надир (Z'). Экватор делит небесную сферу на два полушария: северное, содержащее северный полюс мира (P), и южное, содержащее южный полюс (P'). Меридиан делит небесную сферу на две половины: западную и восточную.

Так как орбита Земли есть плоская кривая, то можно вообразить в пространстве плоскость этой орбиты. Эта плоскость называется плоскостью эклиптики.



Рис.2

Плоскость эклиптики образует с плоскостью экватора угол  $23,5^\circ$  и пересекает небесную сферу по окружности большого круга, которая называется эклиптикой. По эклиптике происходит видимое годичное перемещение Солнца, являющееся следствием действительного годичного обращения Земли вокруг Солнца.

Эклиптика и экватор пересекаются в двух диаметрально противоположных точках: первая - точка весеннего равноденствия (обозначается A), вторая - точка осеннего равноденствия (обозначается G) .

Чтобы определить на небесной сфере положение какой-либо точки, ис-

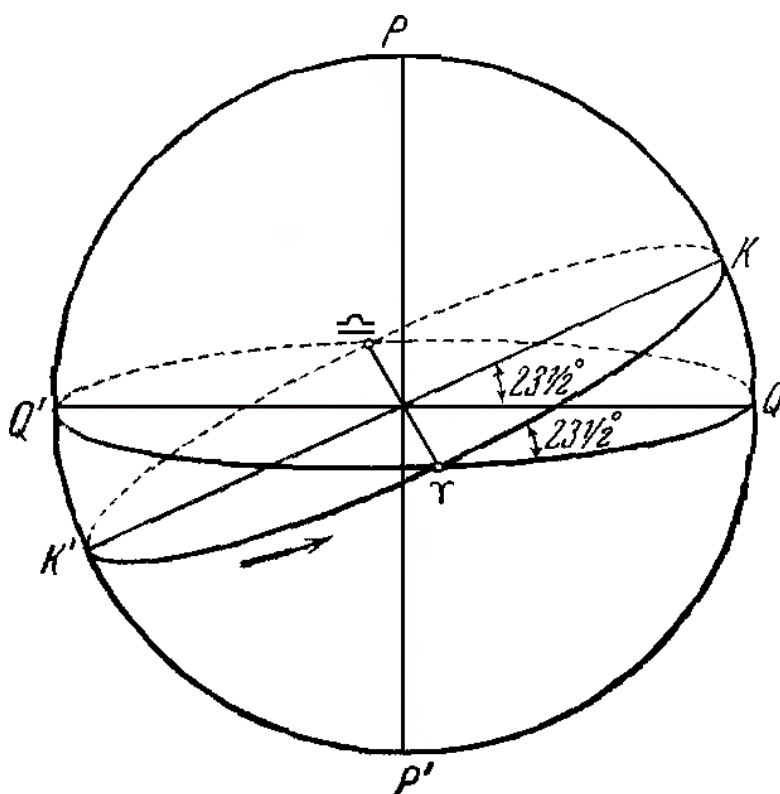
пользуют метод сферических координат. Существует несколько систем координат. Они отличаются выбором основных плоскостей и точек.

## 2. Горизонтальная система координат

Основной плоскостью в горизонтальной системе координат является плоскость математического горизонта. Основной точкой - точка юга. Для определения положения светила необходимо провести вертикал (рис.3). Угловое расстояние от светила до плоскости горизонта, измеряемое по дуге, будет первой координатой, которая называется высотой и обозначается  $h$ . Вместо высоты часто применяют дугу, которая называется зенитным расстоянием  $z$ .  $h + z = 90^\circ$ . Вторая координата - азимут - это угол между плоскостью меридиана и плоскостью вертикала светила, отсчитанный от точки юга.



Рис.3

Высота может принимать значения от 0 до  $\pm 90^\circ$ , азимут от 0 до  $360^\circ$ . (Применяют также восточный и западный азимуты, и тогда азимут изменяется от 0 до  $\pm 180^\circ$ )

Горизонтальные координаты являются функциями времени и местоположения наблюдателя на поверхности Земли.

### 3. Экваториальные системы координат

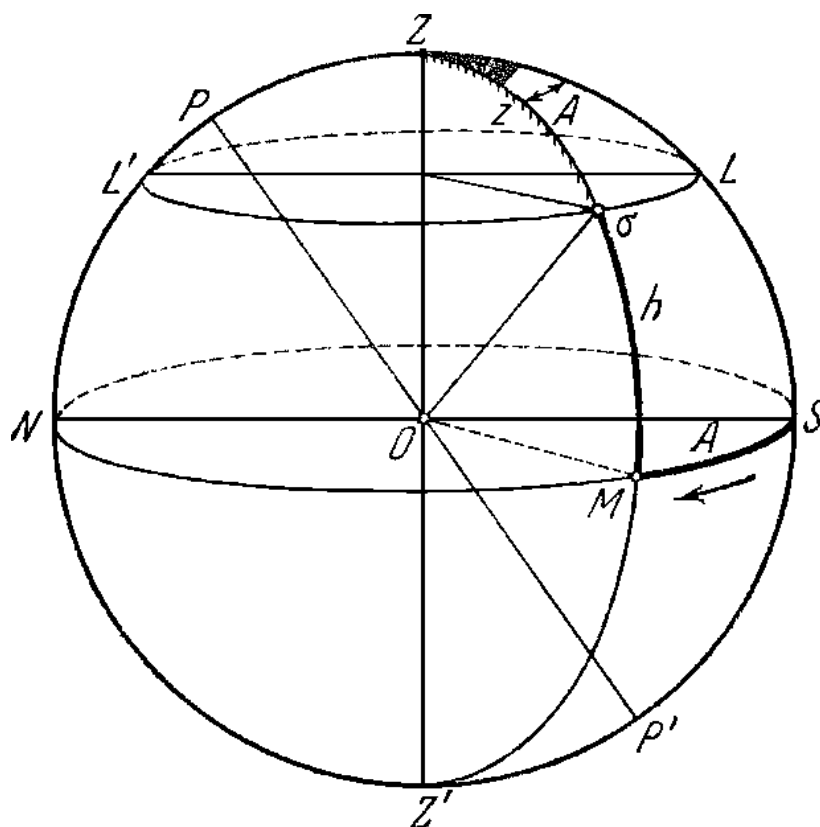
Так как в горизонтальной системе координат координаты светила зависят от времени местоположения наблюдателя, то возникла необходимость в системе свободной от этих особенностей. Это экваториальная система координат.

#### Первая экваториальная система

Здесь в качестве основной плоскости выбрана плоскость небесного экватора. Плоскость, проведенная через полюс мира, центр небесной сферы и светило, пересечет небесную сферу по большому кругу, называемому кругом склонения. Тогда в качестве одной из небесных координат можно выбрать угловое расстояние светила от небесного экватора, измеренное вдоль круга склонений. Эта координата называется склонением светила, ее принято обозначать греческой буквой  $\delta$  (дельта от declinatio) (Рис.4). Вторая координата называется часовым углом светила и обозначается  $t$ . Это двугранный угол между меридианом и плоскостью круга склонения. Другими словами, это дуга небесного экватора от верхней точки небесного экватора до круга склонения светила в сторону суточного вращения, то есть к западу.



Рис.4

В направлении от экватора к Северному полюсу мира склонение  $\delta$  растет от  $0^\circ$  до  $+90^\circ$ . В южной полусфере неба оно изменяется от  $0^\circ$  на экваторе до  $-90^\circ$  на Южном полюсе мира. Часовой угол изменяется от 0 до  $360^\circ$ . В этой системе координат склонение не изменяется при суточном вращении небесной сферы, так как движение светил происходит параллельно экватору. Часовой угол изменяется пропорционально времени. Часовые углы часто выражают в единицах времени (24 часа =  $360^\circ$ ). Склонение не изменяется при суточном движении и не зависит от географических координат наблюдателя. Часовой угол связан только с долготой.

Для составления звездных карт и звездных каталогов используется вторая экваториальная система, в которой и первая, и вторая координата не изменяются при суточном вращении небесной сферы и, следовательно, не зависят от времени.

#### Вторая экваториальная система

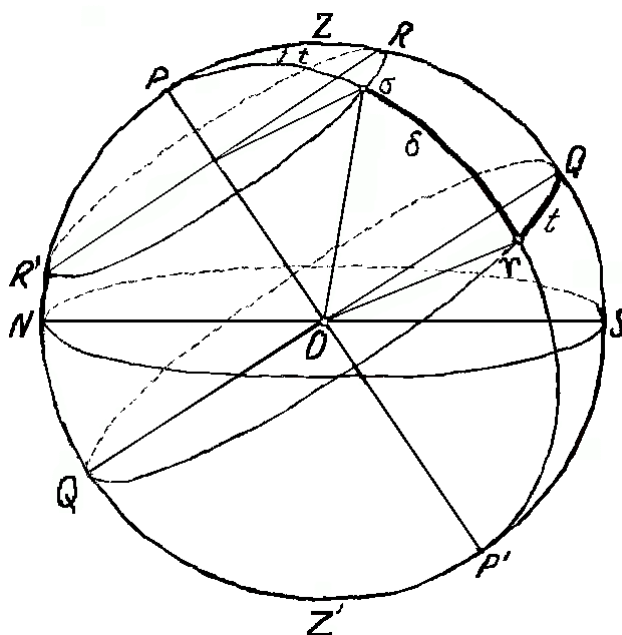
Первой координатой остается склонение  $\delta$ , для второй координаты на небесном экваторе необходимо выбрать точку, от которой можно было бы измерять угловое расстояние до круга склонений данного светила. Такой точкой принято считать точку весеннего равноденствия - точку на экваторе, через которую проходит центр диска Солнца, когда оно, совершая свое видимое годовое движение по небесной сфере, переходит из южного полушария неба 20 (или 21) марта в северное. Угловое расстояние круга склонений светила от точки весеннего равноденствия (обозначают знаком  $A$ ), измеренное вдоль небесного экватора в направлении с запада на восток, называется прямым восхождением светила (Рис.5). Обозначается прямое восхождение светила греческой буквой  $\alpha$  (ascensio recta), измеряется оно в часах (минутах, секундах), реже — в градусах (в расчете  $1^h = 15^\circ$ ). Координаты  $\alpha$  и  $\delta$  нанесены на все карты звездного неба.



Здесь  $\angle PMN$  и  $\angle MCq$  имеют взаимно перпендикулярные стороны и, следовательно, равны. Плоскость небесного экватора наклонена к плоскости горизонта под углом  $90^\circ - \varphi$ .

Кроме того, разность часовых углов светила, наблюдаемого в один и тот же физический момент в двух различных точках земной поверхности, равняется разности географических долгот этих точек (Рис.7).



Рис.7

Часовой угол светила, наблюдаемый в точке А, и географическую долготу этой точки обозначим соответственно  $t_A$  и  $\lambda_A$ , а те же величины, относящиеся к точке В -  $t_B$  и  $\lambda_B$ , это утверждение можно записать формулой:

$$t_A - t_B = \lambda_A - \lambda_B.$$

### Задача № 1.

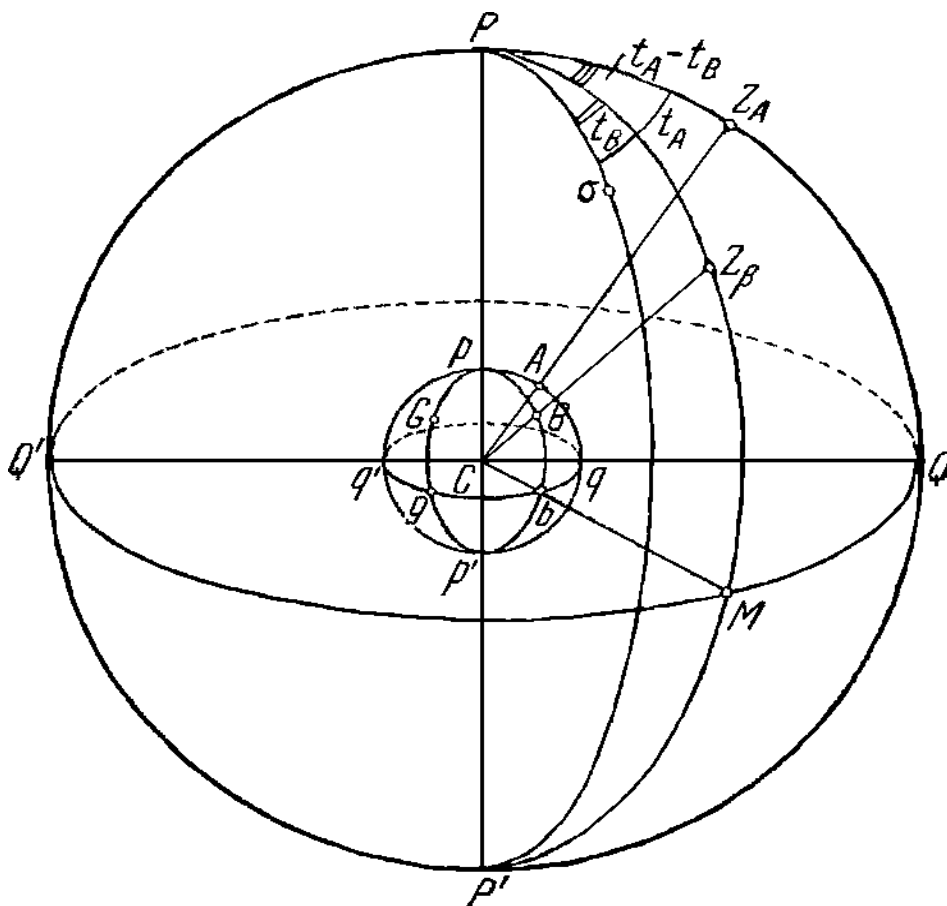
Определить высоту и зенитное расстояние северного полюса мира, угол наклона небесного экватора и плоскостей небесных параллелей к плоскости истинного горизонта, а также горизонтальные и экваториальные координаты

основных точек истинного горизонта в месте с географической широтой +  
48°26′

Решение: Дано:  $\varphi = +48^\circ 26'$

Найти:  $h_{p1}$ ;  $z_{p1}$ ;  $\angle Q_1OS$ ;  $Z, h, \delta, t$ ; ( $\cdot$ ) S,W,N,E.

По теореме о высоте полюса мира над горизонтом:  $h_{p1} = \varphi = +48^\circ 26'$ ,  
 $\angle Q_1OS = h_{Q1} = 90^\circ - \varphi = 90^\circ - 48^\circ 26' = 41^\circ 34'$  (из следствия).

Горизонтальные и экваториальные координаты основных точек истинного горизонта находятся из их определений. Так как все они лежат на истинном горизонте,  $h = 0$ ,  $z = 90^\circ$ . Точки S и W, кроме того, лежат и на небесном экваторе, следовательно, их  $\delta = 0^\circ$ .

Далее:  $\delta_N = 90^\circ - \varphi = 90^\circ - 48^\circ 26' = 41^\circ 34'$ ;

$$\delta_S = -(90^\circ - \varphi) = -41^\circ 34'.$$

Азимуты отсчитываются от точки S, следовательно ( $\Rightarrow$ ):

$$A_S = 0^\circ, A_W = 90^\circ, A_N = 180^\circ, A_E = 270^\circ.$$

Часовой угол отсчитывается от точки Q,  $\Rightarrow$ :

$$t_S = 0^\circ, t_W = 90^\circ, t_N = 180^\circ, t_E = 270^\circ.$$

Результаты решения очень полезно свести в таблицу:

Точка	Горизонтальные Координаты			Экваториальные координаты	
	$z_1, ^\circ$	$h_1, ^\circ$	$A, ^\circ$	$\delta, ^\circ$	$t, ^\circ$
S: точка Юга	90	0	0	-41°34'	0
W: точка Запада	90	0	90	0	90
N: точка Севера	90	0	180	+41°34'	180
E: точка Востока	90	0	270	0	270

### Задача № 2.

Полярная звезда отстоит от Полюса мира на 58′. Чему равно ее склонение?

Решение: Дано:  $p_{Mp} = 58'$

Найти:  $\delta_{Mp}$ .

По определению:  $p + \delta = 90^\circ$ ,  $\Rightarrow$ :  $\delta_{Mp} = 90^\circ - p = 90^\circ - 58' = 89^\circ 02'$



#### 4. Кульминации светил. Незаходящие и невосходящие светила.

Высота  $h$  светила ( $a$ , следовательно, и зенитное расстояние  $z$ ) в моменты его верхней и нижней кульминации, зависит исключительно от склонения  $\delta$  светила и географической широты  $\varphi$  места наблюдения.



Рис. 8

Если склонение светила меньше географической широты места  $\delta < \varphi$ , то светило в верхней кульминации проходит к югу от зенита (Рис. 8) и его зенитное расстояние:

$$z_b = \varphi - \delta, \text{ а высота:} \quad (1)$$

$$h_b = 90^\circ - z_b = 90^\circ - \varphi + \delta \quad (2)$$

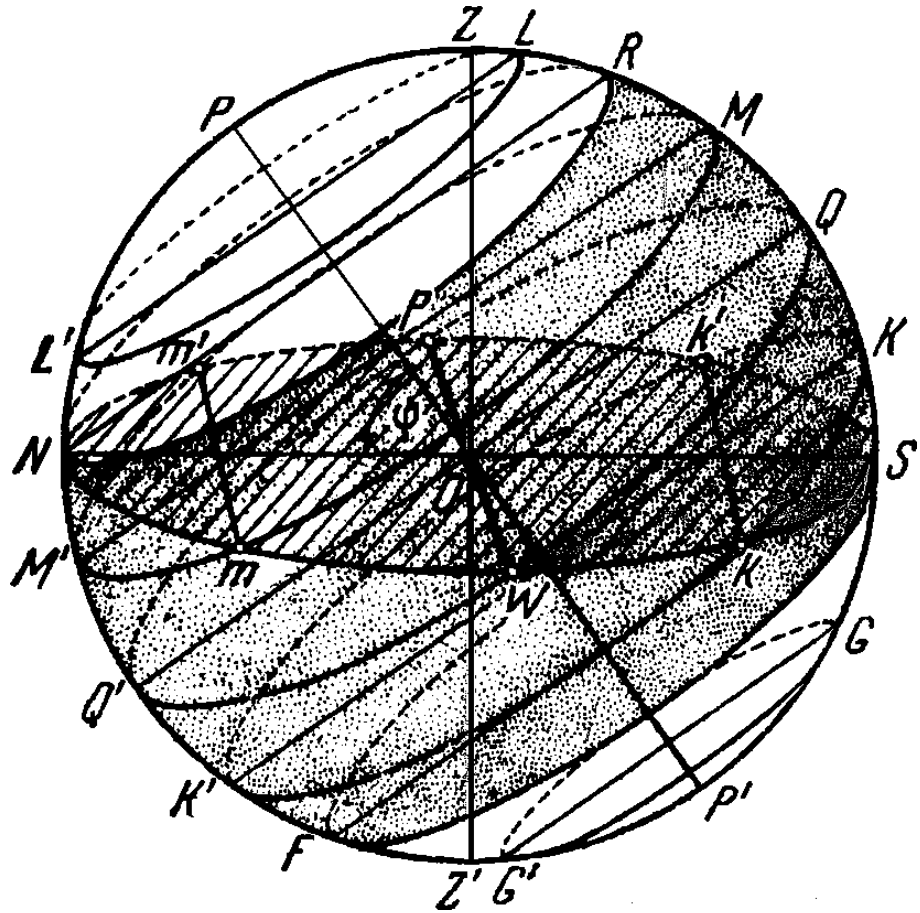
При  $\delta > \varphi$  (Рис.8) светило проходит к северу от зенита и

$$z_b = \delta - \varphi, \text{ а высота:} \quad (3)$$

$$h_b = 90^\circ - z_b = 90^\circ - \delta + \varphi. \quad (4)$$

В нижней кульминации зенитное расстояние светила всегда:

$$h_n = \delta - (90^\circ - \varphi) \quad (5)$$

$$z_{\text{н}} = 180 - \varphi - \delta, \text{ а высота} \quad (6)$$

Если склонение светила равно географической широте места  $\delta = \varphi$  (7), то светило в верхней кульминации проходит через зенит и его зенитное расстояние равно:  $z_{\text{в}} = 0^\circ$ , а высота  $h_{\text{в}} = 90^\circ$ .

Если светило является незаходящим в данном месте с географической широтой  $\varphi$ , то оно даже в нижней кульминации находится над горизонтом (или на самом горизонте), то есть его  $h_{\text{н}} \geq 0^\circ$ , или согласно (5):  $\delta - (90^\circ - \varphi) \geq 0$ , откуда условием незаходимости светила за горизонт в данном месте будет:

$$\delta \geq + (90^\circ - \varphi). \quad (8)$$

Если светило является невосходящим в данном месте с географической широтой  $\varphi$ , то оно даже в верхней кульминации находится под горизонтом (или только его касается), то есть его  $h_{\text{н}} \leq 0^\circ$ , или согласно (2):  $(90^\circ - \varphi) + \leq 0$ , откуда условием невосходимости светила из-под горизонта в данном месте будет:

$$\delta \leq - (90^\circ - \varphi). \quad (9)$$

Таким образом, при

$$|\delta| \leq - (90^\circ - |\varphi|) \quad (10)$$

светило либо незаходящее, либо невосходящее. При этом граница незаходящих звезд проходит через точку N - севера, а граница невосходящих звезд проходит через точку S - юга (Рис. 8).

Формулы (1) - (9) справедливы для  $\varphi > 0$ , то есть для мест северного полушария Земли. Для южного полушария с  $\varphi < 0$  в формулы следует подставлять абсолютное значение  $\varphi$ , а вычисленному склонению  $\delta$  приписывать противоположный знак.

### **Задача № 3.**

В верхней кульминации высота светила  $60^\circ$ . Определить склонение, часовой угол и азимут, если географическая широта места наблюдения равна  $50^\circ$ .

Решение: Дано:  $h_{\text{в}} = 60^\circ$ ,  $\varphi = 50^\circ$ .

Найти:  $\delta$ ,  $t$ ,  $A$ .

Рассмотрим два случая:

1) Светило  $M_1$  кульминирует к югу от зенита, тогда  $\delta < \varphi$  и, следовательно, по формуле (2)  $h_b = 90^\circ - \varphi + \delta$ .  $\delta = h_b - 90^\circ + \varphi = 60^\circ - 90^\circ + 50^\circ = 20^\circ$ . В этом случае  $t = 0$ ,  $A = 0$ .

2) Светило  $M_2$  кульминирует к северу от зенита, тогда  $\delta > \varphi$  и, следовательно, по формуле (4)  $h_b = 90^\circ - \delta + \varphi$ .  $\delta = -h_b + 90^\circ + \varphi = -60^\circ + 90^\circ + 50^\circ = 80^\circ$ . В этом случае  $t = 0$ ,  $A = 180$ .

#### Задача № 4.

Вычислить зенитное расстояние и высоту следующих звезд: Денеб ( $\alpha$  Лебедя,  $\delta = 45^\circ 06'$ ), Альтаир ( $\alpha$  Орла,  $\delta = 8^\circ 44'$ ), Сириус ( $\alpha$  Большого Пса,  $\delta = 16^\circ 39'$ ) в моменты их верхней и нижней кульминаций в пунктах А, Б и В с географической широтой соответственно:  $37^\circ 45'$ ,  $51^\circ 40'$  и  $79^\circ 29'$ . По полученным результатам сформулировать выводы о видимости этих звезд в зависимости от географической широты места наблюдения.

Решение:

Для удобства заполним таблицу для исходных данных и для искомых величин:

Пункт	$\varphi$	$90^\circ - \varphi$	Звезда	$z_b$	$h_b$	$z_n$	$h_n$
А	$+ 37^\circ 45'$	$+ 52^\circ 15'$	Денеб, $\alpha$ Лебедя, $\delta = 45^\circ 06'$	$7^\circ 21N$	$82^\circ 39N$	$97^\circ 09'$	$- 7^\circ 09'$
Б	$+ 51^\circ 40'$	$+ 38^\circ 20'$		$6^\circ 34S$	$83^\circ 26S$	$83^\circ 14'$	$6^\circ 46'$
В	$+ 79^\circ 29'$	$+ 10^\circ 31'$		$34^\circ 23S$	$55^\circ 37S$	$55^\circ 25'$	$34^\circ 35'$
А	$+ 37^\circ 45'$	$+ 52^\circ 15'$	Альтаир, $\alpha$ Орла, $\delta = 8^\circ 44'$	$29^\circ 01S$	$60^\circ 59S$	$133^\circ 31'$	$- 43^\circ 31'$
Б	$+ 51^\circ 40'$	$+ 38^\circ 20'$		$42^\circ 56S$	$47^\circ 04S$	$119^\circ 36'$	$- 29^\circ 36'$
В	$+ 79^\circ 29'$	$+ 10^\circ 31'$		$70^\circ 45S$	$19^\circ 15S$	$91^\circ 47'$	$- 1^\circ 47'$
А	$+ 37^\circ 45'$	$+ 52^\circ 15'$	Сириус, $\alpha$ Б. Пса, $\delta = 16^\circ 39'$	$54^\circ 24S$	$35^\circ 36S$	$158^\circ 54'$	$- 68^\circ 59'$
Б	$+ 51^\circ 40'$	$+ 38^\circ 20'$		$68^\circ 19S$	$21^\circ 41S$	$144^\circ 59'$	$- 54^\circ 59'$
В	$+ 79^\circ 29'$	$+ 10^\circ 31'$		$96^\circ 08S$	$-06^\circ 08S$	$117^\circ 10'$	$- 27^\circ 10'$

А: Денеб:  $\delta_1 > \varphi$ ; ( $45^\circ 06' > 37^\circ 45'$ ),  $\Rightarrow$ , справедливы формулы (3) и (4):  $z_{1B}$

$$= \delta_1 - \varphi = 45^\circ 06' - 37^\circ 45' = 7^\circ 21N \text{ (к северу от } z)$$

$$h_{1B} = 90^\circ + \varphi - \delta_1 = 90^\circ + 37^\circ 45' - 45^\circ 06' = 82^\circ 39' \text{N (под точкой севера)}$$

Альтаир:  $\delta_2 < \varphi$ ; ( $8^\circ 44' < 37^\circ 45'$ ),  $\Rightarrow$ , справедливы формулы (1) и (2):  $z_{2B}$   
 $= \varphi - \delta_2 = 37^\circ 45' - 8^\circ 44' = 29^\circ 01' \text{S (к югу от z)}$

$$h_{2B} = (90^\circ - \varphi) + \delta_2 = + 52^\circ 15' + 8^\circ 44' = 60^\circ 59' \text{S (под точкой юга)}$$

Сириус:  $\delta_3 < \varphi$ ; ( $-16^\circ 39' < 37^\circ 45'$ ),  $\Rightarrow$ , справедливы формулы (1) и (2):  $z_{3B}$   
 $= \varphi - \delta_3 = 37^\circ 45' - (-16^\circ 39') = 54^\circ 24' \text{S (к югу от z)}$

$$h_{3B} = (90^\circ - \varphi) + \delta_3 = + 52^\circ 15' + (-16^\circ 39') = 35^\circ 36' \text{S (под точкой юга)}$$

Для  $z_H$  и  $h_H$  воспользуемся (5) и (6):

Денеб:  $h_{1H} = \delta_1 - (90^\circ - \varphi) = 45^\circ 06' - 52^\circ 15' = -7^\circ 09' \text{N } z_{1H}$   
 $= 90^\circ - h_{1H} = 90^\circ - (-7^\circ 09') = 97^\circ 09'$

Альтаир:  $h_{2H} = \delta_2 - (90^\circ - \varphi) = + 8^\circ 44' - 52^\circ 15' = -43^\circ 31' \text{ } z_{2H}$   
 $= 90^\circ - h_{2H} = 90^\circ - (-43^\circ 31') = 133^\circ 31'$

Сириус:  $h_{3H} = \delta_3 - (90^\circ - \varphi) = -16^\circ 39' - 52^\circ 15' = -62^\circ 54' \text{ } h_{2H}$   
 $= 90^\circ - h_{3H} = 90^\circ - (-62^\circ 54') = 158^\circ 54'$

Таким образом:  $h_{1B} > 0$ ,  $h_{1H} < 0$ ;  $h_{2B} > 0$ ,  $h_{2H} < 0$ ;  $h_{3B} > 0$ ,  $h_{3H} < 0$ , следовательно, все три звезды на географической широте А являются заходящими и восходящими, но погружаются под горизонт и поднимаются над ним на разную высоту.

Б: Денеб:  $\delta_1 < \varphi$ ; ( $45^\circ 06' < 51^\circ 40'$ ),  $\Rightarrow$ , справедливы формулы (1) и (2):  $z_{1B}$   
 $= \varphi - \delta_1 = 51^\circ 40' - 45^\circ 06' = 6^\circ 34' \text{S}$

$$h_{1B} = 90^\circ - z_{1B} = 90^\circ - 6^\circ 34' = 83^\circ 26' \text{S}$$

Альтаир:  $\delta_2 < \varphi$ ; ( $8^\circ 44' < 51^\circ 40'$ ),  $\Rightarrow$ , справедливы формулы (1) и (2):  $z_{2B}$   
 $= \varphi - \delta_2 = 51^\circ 40' - 8^\circ 44' = 42^\circ 56' \text{S}$

$$h_{2B} = 90^\circ - z_{1B} = 90^\circ - 42^\circ 56' = 47^\circ 04' \text{S}$$

Сириус:  $\delta_3 < \varphi$ ; ( $-16^\circ 39' < 51^\circ 40'$ ),  $\Rightarrow$ , справедливы формулы (1) и (2):

$$z_{3B} = \varphi - \delta_3 = 51^\circ 40' - (-16^\circ 39') = 68^\circ 19' \quad h_{3B} =$$

$$(90^\circ - z_{3B}) = 90^\circ - 68^\circ 19' = 21^\circ 41'$$

Для  $z_H$  и  $h_H$  воспользуемся (5) и (6):

Денеб:  $h_{1H} = \delta_1 - (90^\circ - \varphi) = 45^\circ 06' - 38^\circ 20' = 6^\circ 46' \quad z_{1H} =$

$$= 90^\circ - h_{1H} = 90^\circ - 6^\circ 46' = 83^\circ 14'$$

Альтаир:  $h_{2H} = \delta_2 - (90^\circ - \varphi) = 8^\circ 44' - 38^\circ 20' = -29^\circ 31' \quad z_{2H} =$

$$90^\circ - h_{2H} = 90^\circ - (-29^\circ 31') = 119^\circ 36'$$

Сириус:  $h_{3H} = \delta_3 - (90^\circ - \varphi) = -16^\circ 39' - 38^\circ 20' = -54^\circ 59' \quad h_{2H} =$

$$= 90^\circ - h_{3H} = 90^\circ - (-54^\circ 59') = 144^\circ 59'$$

Таким образом:  $h_{1B} > 0$ ,  $h_{1H} > 0$ ;  $h_{2B} > 0$ ,  $h_{2H} < 0$ ;  $h_{3B} > 0$ ,  $h_{3H} < 0$ , следовательно, на географической широте Б (широта Воронежа) Денеб - звезда незаходящая, а Альтаир и Сириус - заходящие и восходящие, но на разные высоты относительно горизонта.

В: Денеб:  $\delta_1 < \varphi$ ; ( $45^\circ 06' < 79^\circ 29'$ ),  $\Rightarrow$ , справедливы формулы (1) и (2):  $z_{1B} =$

$$= \varphi - \delta_1 = 79^\circ 29' - 45^\circ 06' = 34^\circ 23'$$

$$h_{1B} = 90^\circ - z_{1B} = 90^\circ - 34^\circ 23' = 55^\circ 37'$$

Альтаир:  $\delta_2 < \varphi$ ; ( $8^\circ 44' < 79^\circ 29'$ ),  $\Rightarrow$ , справедливы формулы (1) и (2):  $z_{2B} =$

$$= \varphi - \delta_2 = 79^\circ 29' - 8^\circ 44' = 70^\circ 45'$$

$$h_{2B} = 90^\circ - z_{1B} = 90^\circ - 70^\circ 45' = 19^\circ 15'$$

Сириус:  $\delta_3 < \varphi$ ; ( $-16^\circ 39' < 79^\circ 29'$ ),  $\Rightarrow$ , справедливы формулы (1) и (2):

$$z_{3B} = \varphi - \delta_3 = 79^\circ 29' - (-16^\circ 39') = 96^\circ 08'$$

$$h_{3B} = (90^\circ - z_{3B}) = 90^\circ - 96^\circ 08' = -6^\circ 08'$$

Для  $z_H$  и  $h_H$  воспользуемся (5) и (6):

Денеб:  $h_{1H} = \delta_1 - (90^\circ - \varphi) = 45^\circ 06' - 10^\circ 31' = 34^\circ 35' \quad z_{1H} =$

$$= 90^\circ - h_{1H} = 90^\circ - 34^\circ 35' = 55^\circ 25'$$

Альтаир:  $h_{1H} = \delta_1 - (90^\circ - \varphi) = 45^\circ 06' - 10^\circ 31' = -1^\circ 47'$

$$z_{1H} = 90^\circ - h_{1H} = 90^\circ - (-1^\circ 47') = 91^\circ 47'$$

Сириус:  $h_{3H} = \delta_3 - (90^\circ - \varphi) = -16^\circ 39' - 10^\circ 31' = -27^\circ 10'$

$$h_{2H} = 90^\circ - h_{3H} = 90^\circ - (-27^\circ 10') = 117^\circ 10'$$

Таким образом:  $h_{1B} > 0$ ,  $h_{1H} > 0$ ;  $h_{2B} > 0$ ,  $h_{2H} < 0$ ;  $h_{3B} < 0$ ,  $h_{3H} < 0$ , следовательно, на географической широте В - Денеб - звезда незаходящая, Альтаир - восходит и заходит, а Сириус - невосходящая звезда.

### Задача № 5.

Определить географическую широту места земной поверхности, в которых звезды Денеб ( $\alpha$  Лебеда,  $\delta_1 = 45^\circ 06'$ ), Альтаир ( $\alpha$  Орла,  $\delta_2 = 8^\circ 44'$ ), Сириус ( $\alpha$  Большого Пса,  $\delta_3 = -16^\circ 39'$ ) проходят через зенит, а также определить пояса географической  $\Delta\varphi$  широты, в которых эти звезды не восходят и не заходят.

Решение: Дано:  $\delta_1, \delta_2, \delta_3$ .

Найти:  $\varphi_{1z}, \varphi_{2z}, \varphi_{3z}$ ;  $\Delta\varphi_1, \Delta\varphi_2, \Delta\varphi_3$ .

По формуле (7) Денеб проходит в зените на  $\varphi_{1z} = \delta_1 = 45^\circ 06'$ ; Альтаир - на  $\varphi_{2z} = \delta_2 = 8^\circ 44'$ ; Сириус - на  $\varphi_{3z} = \delta_3 = -16^\circ 39'$  (в южном полушарии Земли).

Пояса географических широт, в которых звезды не заходят и не восходят, определяются по формулам (8) и (9):

Денеб не заходит в поясе  $\varphi \geq (90^\circ - \delta_1)$ ;

$$90^\circ - \delta_1 = 90^\circ - 45^\circ 06' = 44^\circ 54' \Rightarrow \varphi \geq 44^\circ 54' \Rightarrow \Delta\varphi_{1\text{незах.}} = 44^\circ 54' - 90^\circ.$$

Денеб не восходит в поясе  $\varphi \leq -(90^\circ - \delta_1)$ ;  $\Rightarrow \varphi \leq -44^\circ 54'$  и  $\Delta\varphi_{1\text{невосх.}} = -44^\circ 54' - 90^\circ$ .

Альтаир не заходит в поясе  $\varphi \geq (90^\circ - \delta_2)$ ;

$$90^\circ - \delta_2 = 90^\circ - 8^\circ 44' = 81^\circ 16' \Rightarrow \varphi \geq 81^\circ 16' \Rightarrow \Delta\varphi_{2\text{незах.}} = 81^\circ 16' - 90^\circ.$$

Альтаир не восходит в поясе  $\varphi \leq -(90^\circ - \delta_2)$ ;  $\Rightarrow \varphi \leq -81^\circ 16'$  и  $\Delta\varphi_{2\text{невосх.}} = -81^\circ 16' - 90^\circ$ .

Сириус:  $\delta_3 < 0$ ,  $\Rightarrow$  используем формулу (10), тогда:

$$|\delta_3| \geq (90^\circ - |\varphi|) \Rightarrow |\varphi| \geq (90^\circ - |\delta_3|) = 90^\circ - 16^\circ 39' = 73^\circ 21';$$

$$|\varphi| \geq 73^\circ 21' \Rightarrow \pm \varphi \geq 73^\circ 21' \Rightarrow \varphi \geq 73^\circ 21' \text{ и } \varphi \leq -73^\circ 21';$$

$$\Delta\varphi_{3\text{незах.}} = -73^\circ 21' - 90^\circ \text{ (в южном полушарии Земли).}$$

$$\Delta\varphi_{3\text{невосх.}} = 73^\circ 21' - 90^\circ \text{ (в северном полушарии Земли).}$$

### 5. Движение Солнца по эклиптике. Тепловые пояса.

Вследствие годового обращения Земли вокруг Солнца нам представляется, что Солнце медленно перемещается на фоне звезд (со скоростью  $\approx 1^\circ$  в сутки) с запада к востоку по эклиптике и за год совершает по ней один оборот (см. Рис.2). В нашу эпоху эклиптика наклонена к небесному экватору под углом  $\varepsilon = 23^\circ 27'$  и поэтому склонение Солнца на протяжении года меняется в пределах  $\pm 23^\circ 27'$ .

Периодическое изменение склонения Солнца приводит к периодическому изменению аргументов точек восхода и захода Солнца. В результате этого в течение года изменяются продолжительность дня и ночи, полуденная высота Солнца и условия обогрева им мест с различной географической широтой. Иначе говоря, на Земле происходит смена времен года. Если через  $E_0$  обозначить количество тепла, получаемого единицей площади земной поверхности от Солнца, находящегося в зените, то при зенитном расстоянии Солнца  $z$  та же единица площади получает количество тепла

$$E = E_0 \cos z. \quad (11)$$

Это позволяет сравнивать  $E_1$  и  $E_2$  при зенитных расстояниях  $z_1$  и  $z_2$ .

Границами тепловых поясов являются тропики и полярные круги. Географическая широта тропиков  $\varphi_T$  вычисляется из условия прохождения Солнца через зенит (формула 7).

$$\varphi_T = \pm \varepsilon = \pm 23^\circ 27' \quad (12)$$

Географическая широта полярных кругов  $\varphi_P$  вычисляется из условия невосходящего и незаходящего Солнца (формула 8 и 9).

$$\varphi_P = \pm (90^\circ - \varepsilon) = \pm 66^\circ 33' \quad (13)$$

#### Задача № 6.

Чему равна эклиптическая долгота и широта Солнца 22 июня и 22 декабря?

Решение:  $(\cdot) \varepsilon_1$  и  $(\cdot) \varepsilon_2$  - точки летнего и зимнего солнцестояния (22 июня: 22 декабря). По определению эти точки равноотстоят от точек равноденствий А и Е на  $90^\circ$ :

$(\cdot) \varepsilon_1: \lambda_1 = \cup A\varepsilon_1 = 90^\circ$  (так как долгота отсчитывается по эклиптике к востоку от  $(\cdot)A$ )  $\beta_1 = 0$  (так как  $\beta$  - расстояние от эклиптики).

$(\cdot) \varepsilon_2: \lambda_2 = \cup A\varepsilon_2 = 270^\circ$

$\beta_2 = 0$ .

### Задача № 7.

Чему равна долгота Солнца 23 сентября и октября?

Решение: 23 сентября Солнце находится в  $(\cdot)$  осеннего равноденствия  $G$ ,  
 $\Rightarrow, \lambda_E = \cup AE = 180^\circ$ .

С 23 сентября по 1 октября пройдет 8 суток. За сутки Солнце проходит по эклиптике  $\approx 1^\circ$ ,  $\Rightarrow$ , за 8 суток -  $8^\circ$  (к востоку), поэтому:  $\lambda_{\text{окт}} = 180^\circ + 8^\circ = 188^\circ$ .

### Задача № 8.

Чему равна полуденная высота Солнца в Москве ( $\varphi = 55^\circ 45'$ ) в день 22 июня (в день летнего солнцестояния)?

Решение: полуденная высота Солнца - это высота в верхней кульминации суточного движения, так как  $\delta = \varepsilon = 23^\circ 27' < \varphi = 55^\circ 45'$  воспользуемся формулой (2), тогда

$$h_B = 90^\circ - \varphi + \delta = 90^\circ - \varphi + \varepsilon = 90^\circ - 55^\circ 45' + 23^\circ 27' = 57^\circ 42'$$

### Задача № 9.

Определить границы тепловых поясов на планете Сатурн, если плоскость его экватора наклонена к плоскости его орбиты под углом  $26^\circ 45'$ .

Решение:

Угол наклона экватора к плоскости орбиты есть угол наклона эклиптики к небесному экватору для планеты. Поэтому  $\varepsilon_c = 26^\circ 45'$ . Следовательно, гео-



графическая широта тропиков для Сатурна (условие прохождения Солнца через зенит - формула 7):  $\delta = \varphi$ ;  $\delta = \pm \varepsilon_c$ ;  $\varphi_T = \pm 26^\circ 45'$

Географическая широта полярных кругов вычисляется из условия незаходимости и невосходимости Солнца - (7) и (8).

$$\delta = \pm (90^\circ - \varphi); \varepsilon = \pm (90^\circ - \varphi), \Rightarrow, \varphi_{\text{п}} = \pm (90^\circ - 26^\circ 45') = \pm 63^\circ 15'$$

### Задача № 10.

Вычислить отношение количества тепла, получаемого от Солнца в полдень в дни равноденствий и солнцестояний земной поверхностью, расположенной на экваторе, тропиках, полярных кругах и широте  $\pm 40^\circ 25'$ ,  $\pm 55^\circ 45'$  и  $\pm 64^\circ 35'$

Решение:

Пусть  $E_0$  - количество тепла, получаемого единицей площади земной поверхности от Солнца, находящегося в зените. По формуле (12) найдем количество тепла, получаемого при зенитном расстоянии Солнца  $z$ :  $E = E_0 \cos z$ .

I -  $\varphi > 0$  - северное полушарие Земли.

1) Экватор:  $\varphi = 0$ ,  $\Rightarrow$ ,  $z = 0$  - в полдень в дни равноденствий  $z = \pm 23^\circ 27'$  в дни летнего и зимнего солнцестояний.  $E_p = E_0 \cos 0 = E_0$ ,  $E_{\text{л.с}} = E_{\text{з.с}} = E_0 \cos 23^\circ 27' \approx 0,92 E_0$ .

$$E_{\text{л.с}} / E_p = 0,92.$$

2) Северный тропик:  $\varphi = 23^\circ 27'$ ,  $\Rightarrow$ ,

$z_p = \varphi - \delta$ , по формуле (1)  $z_p = 23^\circ 27'$ ;  $E_p = E_0 \cos 23^\circ 27' \approx 0,92 E_0$ .

$Z_{\text{л.с}} = \varphi - \varepsilon = 0$ ;  $E_{\text{л.с}} = E_0 \cos 0 = E_0$ .

$Z_{\text{з.с}} = \varphi - (-\varepsilon) = \varphi + \varepsilon = 46^\circ 54'$ ;  $E_{\text{з.с}} = E_0 \cos 46^\circ 54' \approx 0,68 E_0$ .

$E_{\text{л.с}} / E_{\text{з.с}} \approx 1,47$  (то есть летом количество тепла в  $\approx 1,5$  раза больше, чем зимой)

$$E_{\text{л.с}} / E_p \approx 1,09$$

3) Северный полярный круг  $\varphi = + 66^\circ 33'$ ,  $\Rightarrow$ ,

$z_p = \varphi - \delta$ , по формуле (1)  $z_p = 66^\circ 27'$ ;  $E_p = E_0 \cos 66^\circ 27' \approx 0,4 E_0$ .

$$Z_{л.с} = \varphi - \varepsilon = 66^{\circ}27' - 23^{\circ}27' = 43^{\circ}06'; E_{л.с} = E_0 \cos 43^{\circ}06' \approx 0,73 E_0.$$

$$Z_{з.с} = \varphi - (-\varepsilon) = \varphi + \varepsilon = 66^{\circ}27' + 23^{\circ}27' = 90^{\circ}; E_{з.с} = E_0 \cos 90^{\circ} = 0.$$

В день зимнего солнцестояния на северном полярном круге - полярная ночь - Солнца нет.

$$E_{л.с} / E_{з.с} = \infty, E_{л.с} / E_p \approx 0,73/0,4 \approx 1,83.$$

4) На широте  $\varphi = + 40^{\circ}25'$

$$z_p = \varphi = 40^{\circ}25', E_p = E_0 \cos 40^{\circ}25' \approx 0,76 E_0.$$

$$Z_{л.с} = \varphi - \varepsilon = 40^{\circ}25' - 23^{\circ}27' = 16^{\circ}58'; E_{л.с} = E_0 \cos 16^{\circ}58' \approx 0,96 E_0. z_{з.с} =$$

$$\varphi + \varepsilon = 40^{\circ}25' + 23^{\circ}27' = 63^{\circ}52'; E_{з.с} = E_0 \cos 63^{\circ}52' \approx 0,44 E_0.$$

$E_{л.с} / E_{з.с} = 0,96/0,44 \approx 2,18$  (то есть, летом количество тепла в  $\approx 2,18$  раза больше, чем зимой).

$$E_{з.с} / E_p \approx 0,96/0,76 \approx 1,26.$$

5) На широте  $\varphi = + 55^{\circ}45'$

$$z_p = \varphi = 55^{\circ}45', E_p = E_0 \cos 55^{\circ}45' \approx 0,56 E_0.$$

$$Z_{л.с} = \varphi - \varepsilon = 55^{\circ}45' - 23^{\circ}27' = 32^{\circ}18'; E_{л.с} = E_0 \cos 32^{\circ}18' \approx 0,85 E_0. z_{з.с} =$$

$$\varphi + \varepsilon = 55^{\circ}45' + 23^{\circ}27' = 79^{\circ}12'; E_{з.с} = E_0 \cos 79^{\circ}12' \approx 0,19 E_0.$$

$E_{л.с} / E_{з.с} = 0,85/0,19 \approx 4,47$  (то есть, летом количество тепла в  $\approx 4,5$  раза больше, чем зимой).

$$E_{з.с} / E_p \approx 0,96/0,76 \approx 1,26.$$

6) На широте  $\varphi = + 64^{\circ}35'$

$$z_p = \varphi = 64^{\circ}35', E_p = E_0 \cos 64^{\circ}35' \approx 0,43 E_0.$$

$$Z_{л.с} = \varphi - \varepsilon = 64^{\circ}35' - 23^{\circ}27' = 41^{\circ}08'; E_{л.с} = E_0 \cos 41^{\circ}08' \approx 0,75 E_0. z_{з.с} =$$

$$\varphi + \varepsilon = 64^{\circ}35' + 23^{\circ}27' = 88^{\circ}02'; E_{з.с} = E_0 \cos 88^{\circ}02' \approx 0,03 E_0.$$

$E_{л.с} / E_{з.с} = 0,75/0,03 \approx 25$  (то есть, летом количество тепла в  $\approx 25$  раз больше, чем зимой).

$$E_{з.с} / E_p \approx 0,75/0,43 \approx 1,74.$$

Таким образом, видно, что чем южнее, тем больше  $E_{л.с}$ , а чем севернее, тем больше разница между  $E_{л.с}$  и  $E_{з.с}$ .

$\Pi - \varphi > 0$  - южное полушарие Земли.

При расчете  $E_{л.с}$  и  $E_{з.с}$  - меняются местами.

## **II. Изучение систем счета времени**

Для счета времени на протяжении суток существуют различные системы, каждая из которых находит свое применение. Система счета времени, основанная на вращении Земли вокруг своей оси, получила название звездного времени. Оно измеряется часовым углом  $t_A$  точки весеннего равноденствия:

$$S = t_A. \quad (14)$$

У небесного светила с прямым восхождением  $\alpha$  часовой угол равен:

$$t = S - \alpha. \quad (15)$$

В момент верхней кульминации звезды  $t = 0$  и поэтому

$$S = \alpha. \quad (15)$$

В один и тот же физический момент времени звездное время  $S_1$  и  $S_2$  в двух пунктах различается на разность географических долгот  $\lambda_1$  и  $\lambda_2$  этих пунктов, то есть:

$$S_2 - S_1 = \lambda_1 - \lambda_2, \quad (16)$$

Причем географическая долгота  $\lambda$  отсчитывается к востоку от Гринвича и выражается в часах, минутах и секундах времени. Если долгота  $\lambda$  задана в градусной мере, то перевод долготы во временные единицы осуществляется по соотношениям:

$$1^h = 15^\circ; 1^m = 15'; 1^s = 15'' \text{ или } 1^\circ = 4^m, 1' = 4^s.$$

Звездное время  $S$  в пункте с географической долготой  $\lambda$  связано со звездным гринвичским временем  $S_0$  формулой:

$$S = S_0 + \lambda, \quad (17)$$

являющейся частным случаем формулы (16).

Система среднего времени (или среднее время) основана не только на точном вращении Земли, но учитывает и ее движение вокруг Солнца. Среднее время  $T_{m1}$  и  $T_{m2}$  двух пунктов  $\lambda_1$  и  $\lambda_2$  связано между собой равенством:

$$T_{m2} - T_{m1} = \lambda_2 - \lambda_1, \quad (18)$$

а со средним гринвичским временем  $T_0$  (называемым всемирным временем):

$$T_m = T_0 + \lambda. \quad (19)$$

Используемые в практической жизни средние солнечные сутки продолжительнее звездных на  $3^m 56^s \approx 4^m$ .

Местное среднее время (среднее время данного меридиана):

$$T_m = T_Q + \eta, \quad (20)$$

где:  $\eta$  - уравнение времени, а  $T_Q$  - истинное солнечное время, измеряемое часовым углом Солнца:

$$T_Q = t_Q + 12^h \quad (21)$$

$12^h$  - так как истинное солнечное время отсчитывается от нижней кульминации истинного Солнца.

В практической жизни используется местное поясное время:

$$T_{п} = T_0 + n, \quad (22)$$

либо декретное время:

$$T_{д} = T_{п} + 1^h = T_0 + n + 1^h, \quad (23)$$

где  $n$  - номер часового пояса, равный целому числу часов.

Для двух пунктов, расположенных в разных часовых поясах  $n_1$  и  $n_2$ :

$$T_{д2} - T_{д1} = T_{п2} - T_{п1} = n_2 - n_1 = \lambda_2 - \lambda_1. \quad (24)$$

Если система счета времени не указана, то всегда подразумевается время, действующее на данной территории.

### Задача № 11.

В Воронеже 15 июля солнечные часы показывают 4 часа. Сколько в этот момент должны показывать часы, идущие по местному среднему времени, по поясному, декретному и звездному времени.  $n = 2$ ,  $\lambda = 2^h 36^m$ ,  $\eta = + 6^m$ .

Решение: Дано:  $n = 2$ ,  $\lambda = 2^h 36^m$ ,  $\eta = + 6^m$ ,  $t_Q = 4$  часа.

Найти:  $T_m$ ,  $T_{п}$ ,  $T_{д}$ ,  $S$ .

Солнечные часы показывают истинное солнечное время, но от полудня, то есть часовой угол  $t_Q$ , тогда по формуле (21):

$$T_Q = t_Q + 12^h = 4^h + 12^h = 16^h.$$

Среднее солнечное время по (20):  $T_m = T_Q + \eta = 16^h + 6^m = 16^h 06^m$ .

Поясное - по формулам (19) и (22):

$$T_{\Pi} = T_m - \lambda + n = 16^h 06^m - 2^h 36^m + 2 = 15^h 30^m.$$

Декретное время находим по (23):

$$T_d = T_{\Pi} + 1^h = 16^h 30^m.$$

Звездное время находим из условия равенства звездного и среднего солнечного на 22 сентября (вблизи точки осеннего равноденствия):

$S = T_m + \Delta$ ;  $\Delta$  - промежуток времени от 22 сентября. Разница между звездным и средним солнечным временем за одни средние сутки 4 минуты, за месяц  $\approx 2$  часа. Тогда:

$$\Delta = 20^h - 7 \times 4^m = 20^h - 28^m = 19^h 32^m$$

$S = 16^h 06^m + 19^h 32^m = 35^h 38^m$  это больше звездных суток,  $\Rightarrow$  надо отнять 24 звездных часа -  $S = 11^h 38^m$ .

### Задача № 12.

Определить положение звезды, имеющей координаты  $\alpha = 7^h$  и  $\delta = 40^\circ$ , 21 марта через час после захода Солнца для наблюдателя, находящегося на широте  $40^\circ$ .

Решение:

1<sup>й</sup> способ. Из формулы (7) можно сразу сделать вывод, что звезда находится в зените, т.к.  $\delta = \varphi = 40^\circ$ .

2<sup>й</sup> способ. (Более подробное рассмотрение) 21 марта Солнце находится в точке А и его суточный путь - экватор. Восходит Солнце в точке Е, заходит в точке W. Солнце движется вместе с точкой А и в полдень кульминирует ( $S = 0$ ). Поэтому, когда Солнце зайдет за горизонт в точке W, звездное время будет  $S = 6^h$ , а через час  $S = 6^h + 1^h = 7^h$ .

Для точки М ( $\alpha = 7^h$ ,  $\delta = 40^\circ$ ) по формуле (15) находим:

$$t = S - \alpha = 7^h - 7^h = 0^h, \text{ то есть точка } h \text{ находится на небесном меридиане.}$$

А так как  $\delta = 40^\circ \Rightarrow P_1ON = ZOQ = 40^\circ \Rightarrow$ , звезда в зените.

### Задача № 13.

В Гринвиче  $10^{\text{ч}} 17^{\text{м}} 14^{\text{с}}$ , а в Москве -  $12^{\text{ч}} 47^{\text{м}} 31^{\text{с}}$ . Какова долгота Москвы?

Решение:

Воспользуемся формулами (19) и (24), то есть

$T_{\text{мМ}} - T_{\text{м0}} = T_{\text{дМ}} - T_{\text{д0}} = T_{\text{пМ}} - T_{\text{п0}} = \lambda_{\text{М}} - \lambda_{\text{0}}$ . ( $\lambda_{\text{0}} = 0$ ), поэтому независимо от системы счета времени:

$$\lambda_{\text{М}} = 12^{\text{ч}} 47^{\text{м}} 31^{\text{с}} - 10^{\text{ч}} 17^{\text{м}} 14^{\text{с}} = 2^{\text{ч}} 30^{\text{м}} 17^{\text{с}} \approx 37^{\circ} 37' (\text{к востоку}).$$

#### **Задача № 14.**

По радио передали, что Московское время 17 часов. Какое будет местное время в этот момент в Москве ( $n = 2$ ,  $\lambda = 2^{\text{ч}} 30^{\text{м}} 17^{\text{с}}$ ).

Решение:

Московское время - это декретное время второго пояса (формулы 23, 19 и 22)  $\Rightarrow$ ,

$$T_{\text{п}} = T_{\text{д}} - 1^{\text{ч}} = 16^{\text{ч}}.$$

$$T_{\text{м}} = T_{\text{п}} + \lambda - n = 16^{\text{ч}} + 2^{\text{ч}} 30^{\text{м}} 17^{\text{с}} - 2^{\text{ч}} = 16^{\text{ч}} 30^{\text{м}} 17^{\text{с}}.$$

### **Контрольные вопросы**

#### **Координаты**

1. В какой точке неба склонение равно  $-90^{\circ}$ ?
2. Полярная звезда отстоит от Полюса мира на  $58'$ . Чему равно ее склонение?
3. Чему равно склонение точки зенита на широте  $42^{\circ}$ ?
4. Чему равно прямое восхождение и склонение точки весеннего равноденствия?
5. Для какой точки небесной сферы склонение и прямое восхождение равны нулю? Каковы астрономическая (эклиптическая) широта и долгота этой точки?

#### **Небесная сфера**

6. Каковы приблизительно часовой угол и азимут точек восхода и захода  $\delta$  Ориона в Мурманске ( $\varphi = 68^{\circ} 58'$ ) и в Ташкенте ( $\varphi = 41^{\circ} 20'$ ), если склонение звезды -  $0^{\circ} 21'$ ?

7. На какой широте продолжительность дня равна трем часам? Чему равно склонение Солнца в этот день?

8. Вычислить продолжительность самого длительного и самого короткого дня в Воронеже. Какая зависимость связывает продолжительность самого длинного и самого короткого дней в данном месте (без учета рефракции).

### **Восход и заход светил**

9. Может ли звезда взойти на северо-востоке и зайти на северо-западе? а зайти на юго-западе?

10. Когда Солнце опускается под горизонт на  $18^\circ$ , наступает полная ночь (кончаются астрономические сумерки). Через какое время (приблизительно) после захода Солнца наступает ночь во время равноденствия на земном экваторе? На широте Воронежа?

### **Время и долгота**

11. По местному времени затмение Луны началось в  $5^h 13^m$ , а по астрономическому календарю оно должно состояться в  $3^h 51^m$ , по гринвичскому времени. Какова долгота места наблюдения.

12. Наш город расположен на широте  $51^\circ 40'$ . Поперечник города равен 20 км. На сколько раньше наступает истинный полдень на его восточной стороне, чем на западной.

13. Ваш город находится во втором часовом поясе. Определить показания часов в гринвичский полдень по поясному времени, по среднему времени, по истинному солнечному времени.

14. Где продолжительность дня 27 августа больше – в Гринвиче или в Иркутске, если их широты одинаковы, а по долготе Иркутск восточнее примерно на  $7^h$ ?

15. Корабль покинул Владивосток в субботу 6 ноября, прибыл в Сан-Франциско в среду 23 ноября. Сколько суток он был в пути?

16. Из Сан-Франциско утром в среду 12 октября вышел корабль, который прибыл во Владивосток ровно через 16 суток. Какого числа, какого месяца, в какой день недели он прибыл?

### Календарь

17. Можно ли создать календарь, абсолютно точный в течение неограниченного времени?

### Рекомендуемая литература:

#### Основная литература:

1. Астрономия. 10-11 класс. Воронцов-Вельяминов Б.А., Страут Е.К. 5-е изд., пересмотр. - М.Изд.ДРОФА: 2018. - 240с.

#### Дополнительная литература:

1. Астрономия 10-11 класс. Чаругин В.М., Акционерное общество «Издательство «Просвещение»: 2018.
2. Астрономия. 10-11 класс. Засов А.В., Сурдин В.Г., ООО «БИНОМ. Лаборатория знаний»; АО «Издательство Просвещение»: 2020.

#### Интернет-ресурсы:



1. Азбука звездного неба- [http:// www.astro-azbuka.info/](http://www.astro-azbuka.info/)
2. «Солнечная система»- <http://www.galspace.spb.ru>
3. [Всероссийская олимпиада школьников по астрономии](http://www.astroolymp.ru/)- <http://www.astroolymp.ru/>

#### Учебно-методические издания:

Методические указания к практическим /лабораторным работам [Электронный ресурс] / Афанасьев А.В., Садовая И. И. - Рязань: РГГУ, 2020- ЭБ «РГГУ»



МИНИСТЕРСТВО СЕЛЬСКОГО ХОЗЯЙСТВА РОССИЙСКОЙ ФЕДЕРАЦИИ  
ФЕДЕРАЛЬНОЕ ГОСУДАРСТВЕННОЕ БЮДЖЕТНОЕ ОБРАЗОВАТЕЛЬНОЕ  
УЧРЕЖДЕНИЕ ВЫСШЕГО ОБРАЗОВАНИЯ  
«РЯЗАНСКИЙ ГОСУДАРСТВЕННЫЙ АГРОТЕХНОЛОГИЧЕСКИЙ УНИВЕРСИТЕТ  
ИМЕНИ П.А. КОСТЫЧЕВА»

УТВЕРЖДАЮ:  
Декан ФДП и СПО  
  
А. С. Емельянова  
« 20 »  2020 г.

**МЕТОДИЧЕСКИЕ РЕКОМЕНДАЦИИ  
ДЛЯ САМОСТОЯТЕЛЬНОЙ РАБОТЫ**

по дисциплине «Родная литература»

для студентов 1 курса

факультет дополнительного профессионального  
и среднего профессионального образования

по специальности

38.02.01 Экономика и бухгалтерский учет (по отраслям)

очная форма обучения

Рязань, 2020

Методические рекомендации для самостоятельной работы составлены:

- с Федеральным государственным образовательным стандартом (далее – ФГОС), утвержденным 28.07.2014 г. приказом Министерства образования и науки РФ за № 832 по специальности среднего профессионального образования (далее -СПО) 38.02.01 Экономика и бухгалтерский учет (по отраслям)

Разработчики:

Шехова Н.Е., преподаватель ФДП и СПО

Методические рекомендации по самостоятельной работе рассмотрены и одобрены на заседании методического совета факультета дополнительного профессионального и среднего профессионального образования «30» июня 2020г., протокол № 10.

Председатель методического совета

 Явисенко Л.Ю.

Методические рекомендации для самостоятельной работы предназначены для студентов очной формы обучения ФДП и СПО по специальности 38.02.01 Экономика и бухгалтерский учет (по отраслям)

Таблица 1

**Виды, содержание и формы оценивания самостоятельной работы**

<b>Номер и название раздела дисциплины</b>	<b>Тематика самостоятельной работы</b>	<b>Виды самостоятельной работы</b>	<b>Трудоемкость (час.)</b>	<b>Контроль выполнения работы (опрос, тест, и т.д.)</b>	<b>Методическое обеспечение</b>
<b>Раздел 1. Введение</b>	Конспект статьи учебника	Составление конспекта	1	Наличие конспекта	Учебник; дополнительная литература; интернет, тексты произведения
<b>Тема 1.2. М.Ю. Лермонтов</b>	М.Ю. Лермонтов «Маскарад». Для самостоятельного чтения.	Чтение и анализ произведения	1	Устный опрос, сочинения,	Учебник; дополнительная литература; интернет, тексты произведения
<b>Раздел 2. Тема 2.1. А. Н. Островский</b>	Собрать материал для речевой характеристики Кабанихи, Дикого Для самостоятельного чтения: «Бешеные деньги»	Чтение и анализ произведения. Собирание литературного материала	1	Устный опрос,	Учебник; дополнительная литература; интернет, тексты произведения
<b>Тема 2.3. И.С. Тургенев</b>	Собрать материал для речевой характеристики крестьян в рассказе «Певцы» Для самостоятельного чтения: «Рудин», «Дворянское гнездо», «Стихотворения в прозе» (на выбор обучающегося)	Собирание литературного материала. Чтение и анализ произведения	1	Проверка записей в тетради, тест	Учебник; дополнительная литература; интернет, тексты произведения
<b>Тема 2.5. Н.А. Некрасов</b>	Найти в тексте поэмы «Кому на Руси жить хорошо» фольклорные элементы (загадки, пословицы,	Собирание литературного материала. Чтение	1	Устный опрос,	Учебник; дополнительная литература; интернет,

Номер и название раздела дисциплины	Тематика самостоятельной работы	Виды самостоятельной работы	Трудоемкость (час.)	Контроль выполнения работы (опрос, тест, и т.д.)	Методическое обеспечение
	поговорки, сказочные мотивы и т.д.)	и анализ произведения			тексты произведения
<b>Тема 2.8. Ф.М. Достоевский</b>	«Критика вокруг романа «Преступление и наказание» (конспект) Для самостоятельного чтения: романы «Бедные люди»	Составление конспекта. Чтение и анализ произведения	1	Устный опрос	Учебник; дополнительная литература; интернет, текст статей; текст произведения
<b>Тема 2.9. Л.Н. Толстой</b>	Сочинение по творчеству Л.Н. Толстого. Темы: «Идейные искания Андрея Болконского и Пьера Безухова», «Наташа Ростова – любимая героиня Толстого», «Изображение войны 1812 г. в романе Л.Н. Толстого «Война и мир»», «Мои любимые страницы романа «Война и мир»»	Написание сочинения.	3	Проверка сочинений, беседа по вопросам	Учебник; дополнительная литература; интернет, тексты произведения
<b>Итого</b>			9		

## Раздел 1. Введение

**Конспект статьи учебника** (Материал для подготовки: Учебник [О; 1], стр. 8-21; Приложение 1)

План.

1. Россия в первой половине XIX века.
2. Классицизм, сентиментализм, романтизм.
3. Зарождение реализма в русской литературе первой половине XIX века.
4. Литературные общества, кружки, салоны.

### Тема 1.2. М.Ю. Лермонтов

**М.Ю. Лермонтов «Маскарад». Для самостоятельного чтения.** (Материал для подготовки: В.Н. Аношкина «История русской литературы» М. «Просвещение» 2001 год. стр. 57-67, текст произведения)

Прочитать и ответить на вопросы:

- Каковы основные мотивы пьесы?
- С кем и при каких обстоятельствах мы знакомимся, открывая первые страницы драмы?
- О ком это: «Портрет хорош, - оригинал-то скверен!»?
- Раскройте характер Арбенина, его взаимоотношения с обществом и женой.
- Что хотел сказать Лермонтов, развивая основную сюжетную линию?

## Раздел 2.

### Тема 2.1. А. Н. Островский

**Собрать материал для речевой характеристики Кабанихи, Дикого. Для самостоятельного чтения: А.Н. Островский «Бешеные деньги»** (Материал для подготовки: В.Н. Аношкина «История русской литературы» М. «Просвещение» 2001 год. стр. 130-157, текст произведений)

Прочитать и ответить на вопросы:

- В чем смысл названия пьесы?
- Какие жизненные явления подвергает осуждению Островский в пьесе?
- Какова композиция пьесы?
- Какие художественные детали помогают раскрытию характеров персонажей.

### Тема 2.3. И.С. Тургенев

**Собрать материал для речевой характеристики крестьян в рассказе И.С. Тургенева «Певцы». Для самостоятельного чтения: И.С. Тургенев «Рудин», «Дворянское гнездо», «Стихотворения в прозе» (на выбор обучающегося)** (Материал для подготовки: Тексты произведений, Г.Н. Гонина «Русская литература XIX в (ч.1,2,3)». М. 2001 г., т. 2, стр. 103-130)

Прочитать роман «Рудин» и заполнить таблицу:

Место действия	Дело, предпринятое Рудиным	«Сподвижники» Рудина	Характеристика «сподвижников», данная им Рудиным
----------------	----------------------------	----------------------	--

«Стихотворения в прозе». Прочитать и ответить на вопросы:

- Что такое стихотворения в прозе? Чем отличаются «Стихотворения в прозе» Тургенева от произведений других жанров?
- Какие основные мотивы мы можем выделить в «Стихотворениях в прозе»?
- Какой представляется личность писателя в эти годы? О чем свидетельствует его «лирический дневник»?

### Тема 2.5. Н.А. Некрасов

**Найти в тексте поэмы Н.А. Некрасова «Кому на Руси жить хорошо» фольклорные элементы (загадки, пословицы, поговорки, сказочные мотивы и т.д.)**(Материал для подготовки: Текст произведения, Г.Н. Гонина «Русская литература XIX в (ч.1,2,3)». М. 2001 г., т. 2, стр. 158-167)

### Тема 2.8. Ф.М. Достоевский

**«Критика вокруг романа Ф.М. Достоевского «Преступление и наказание» (конспект). Для самостоятельного чтения: романы «Бедные люди»**(Материал для подготовки: «Русская литературная критика 1860 г. г.», М. «Просвещение», 1984, стр. 213-256)

Отразить в конспекте:

1. Как Писарев решает вопрос о нравственной ответственности общества за преступление, совершенное отдельной личностью?
2. Какие причины преступления видит критик?
3. Как Писарев разрешает социальные проблемы романа?
4. Отношение Писарева к теории Раскольникова.
5. Что Н. Страхов говорит об отражении в романе идей демократической молодежи 1860-х годов и о сложном отношении к ним романиста?
6. Характерные черты Раскольникова, отмеченные Н. Страховым.

Прочитать роман «Бедные люди» и ответить на вопросы:

1. Что составляет смысл жизни героев Гоголя и Достоевского?
2. В чем проявляется любовь Девушкина?
3. Какова роль второстепенных персонажей в романе?

### Тема 2.9. Л.Н. Толстой

**Сочинение по творчеству Л.Н. Толстого. Темы: «Идейные искания Андрея Болконского и Пьера Безухова», «Наташа Ростова – любимая героиня Толстого», «Изображение войны 1812 г. в романе Л.Н. Толстого «Война и мир»», «Мои любимые страницы романа «Война и мир»»**

**Провести сравнительный анализ главных героев романа «Война и мир» «Андрея и Пьера», «Наташи и Марьи», «Наполеона и Кутузова». Для самостоятельного чтения: «Севастопольские рассказы» Л.Н. Толстого** (Материал для подготовки: Приложение 6, тексты произведений, В.Н. Аношкина «История русской литературы» М. «Просвещение» 2001 год., стр. 175-190; учебник [О; 1], стр. 350-361)

Прочитав роман «Война и мир», составьте сравнительную характеристику Кутузова и Наполеона. Оформите в виде таблицы:

	Кутузов	Наполеон
1. Портрет		
2. Отношение к своей армии		
3. Как солдаты относятся к главнокомандующим?		
4. Черты характера		

«Севастопольские рассказы». Прочитать и ответить на вопросы:

1. В какой форме написан рассказ «Севастополь в декабре месяце»?
2. В чем видит Толстой подлинную причину героизма участников обороны?
3. Какие изменения происходят в герое рассказа?
4. Какую характеристику дает Толстой офицерской элите в рассказе «Севастополь в мае»?

5. Что придает рассказу «Севастополь в августе 1855 года» трагический оптимизм?

### **Рекомендуемая литература**

#### **Основная литература:**

1. **Литература. 10 класс** [Текст]: учебник для общеобразовательных учреждений / под ред. Т.Ф. Курдюмовой. - 5-е изд.; стереотип. - М.: Дрофа, 2013. - **Учебник**

#### **Интернет – ресурсы**

1. Учительский портал. <http://www.uchportal.ru/>

## КАК СОСТАВИТЬ КОНСПЕКТ?

Конспект, план-конспект – это жанры работы с другим источником. Цель этих жанров – зафиксировать, переработать тот или иной научный текст.

Итак, конспект представляет собой дословные выписки из текста источника. При этом конспект – это не полное переписывание чужого текста. Обычно при написании конспекта сначала прочитывается текст-источник, в нём выделяются основные положения, подбираются примеры, идёт перекомпоновка материала, а уже затем оформляется текст конспекта. Конспект может быть полным, когда работа идёт со всем текстом источника или неполным, когда интерес представляет какой-либо один или несколько вопросов, затронутых в источнике.

План-конспект представляет собой более детальную проработку источника: составляется подробный, сложный план, в котором освещаются не только основные вопросы источника, но и частные. К каждому пункту или подпункту плана подбираются и выписываются цитаты.

Часто записей в виде плана и тезисов бывает недостаточно для полноценного усвоения материала. В этом случае прибегают к конспектированию, т.е. к переработке информации за счет ее свертывания.

Конспектом называется краткое последовательное изложение содержания статьи, книги, лекции. Его основу составляют план тезисы, выписки, цитаты. Конспект в отличие от тезисов воспроизводит не только мысли оригинала, но и связь между ними, в конспекте отражается не только то, о чем говорится в работе, но и что утверждается, и как доказывается.

Существуют разнообразные виды и способы конспектирования. Одним из наиболее распространенных является, так называемый текстуальный конспект, который представляет собой последовательную запись текста книги или лекции. Такой конспект точно передает логику материала и максимум информации.

Общую последовательность действий при составлении текстуального конспекта можно определить таким образом:

1. Уяснить цели и задачи конспектирования.
2. Ознакомится с произведением в целом: прочитать предисловие, введение, оглавление и выделить информационно значимые разделы текста.
3. Внимательно прочитать текст параграфа, главы и отметить информационно значимые места.
4. Составить конспект, для этого:
  - сделать библиографическое описание конспектируемого источника;
  - последовательно выделить в тексте тезисы и записать их с последующей аргументацией;
  - написать краткое резюме – обобщить текст конспекта, выделить основное содержание проработанного материала, дать ему оценку.

Конспекты могут быть плановыми, пишутся на основе составленного плана статьи, книги. Каждому вопросу плана соответствует определенная часть конспекта. Удобно в этом случае воспользоваться вопросным планом. В левой части страницы вы ставите проблемы, затронутые в книге в виде вопросов, а в правой части страницы даете на них ответы.

Очень удобно пользоваться схематичной записью прочитанного. Составление конспектов-схем служит не только для запоминания материала. Такая работа становится средством развития способности выделять самое главное, существенное в учебном материале, классифицировать информацию.

Наиболее распространенными являются схемы типа «генеалогическое дерево» и «паучок». В схеме «генеалогическое дерево» выделяют основные составляющие более сложного понятия, ключевые слова и т.п. и располагаются в последовательности «сверху - вниз» - от общего понятия к его частным составляющим.

В схеме типичи «паучок» записывается название темы или вопроса и заключается в овал, который составляет «тело паучка». Затем нужно продумать, какие из входящих в тему понятий



являются основными и записать их в схеме так, что они образуют «ножки паука». Для того чтобы усилить его устойчивость, нужно присоединить к каждой «ножке» ключевые слова или фразы, которые служат опорой для памяти.

Схемы могут быть простыми, в которых записываются самые основные понятия без объяснений. Такая схема используется, если материал не вызывает затруднений при воспроизведении.

Действия при составлении конспекта – схемы могут быть такими:

1. Подберите факты для составления схемы.
2. Выделите среди них основные, общие понятия.
3. Определите ключевые слова, фразы, помогающие раскрыть суть основного понятия.
4. Сгруппируйте факты в логической последовательности.
5. Дайте название выделенным группам.
6. Заполните схему данными.

Те учащиеся, которые не могут положиться на свою память, должны иметь зрительную опору, которая является удобным способом проверки и запоминания информации.

Такой опорой может служить опорный конспект. Это творческий вид работы был введён в учебную деятельность школьников Шаталовым В.Ф. известным педагогом-новатором и получил название «опорный сигнал». В опорном сигнале содержание информации «кодируется» с помощью сочетания графических символов, знаков, рисунков, ключевых слов, цифр и т.п. Такая запись учебного материала позволяет быстро и без труда его запомнить, мгновенно восстановить в памяти в нужный момент.

При любом виде конспектирования важно не забывать о том, что:

Записи полезно делить, для этого используются:

1. Подзаголовки.
2. Абзацные отступы.
3. Пробельные строки.

Всё это повышает удобочитаемость, организует запись.

Как и при конспектировании лекции нужно пользоваться оформительскими средствами:

1. Делать в тексте конспекта подчёркивания, а на полях тетради отчёркивания «например, вертикальные»
2. Заключать законы, основные понятия, правила и т.п. в рамки.
3. Пользоваться при записи различными цветами.
4. Писать разными шрифтами.
5. Страницы тетради для конспектов можно пронумеровать и сделать оглавление. В этом случае вы быстро сможете найти необходимую вам информацию.

## КАК ПОДГОТОВИТЬ СООБЩЕНИЕ (ДОКЛАД)

При подготовке сообщения (доклада) целесообразно воспользоваться следующими рекомендациями:

Уясните для себя суть темы, которая вам предложена.

Подберите необходимую литературу (старайтесь пользоваться несколькими источниками для более полного получения информации).

Тщательно изучите материал учебника по данной теме, чтобы легче ориентироваться в необходимой вам литературе и не сделать элементарных ошибок.

Изучите подобранный материал (по возможности работайте карандашом), выделяя самое главное по ходу чтения.

Составьте план сообщения.

Напишите текст доклада.

Помните!

Выбирайте только интересную и понятную информацию. Не используйте неясные для вас термины и специальные выражения.

Не делайте сообщение очень громоздким.

При оформлении доклада используйте только необходимые, относящиеся к теме рисунки и схемы.

В конце сообщения составьте список литературы, которой вы пользовались при подготовке.

Прочитайте написанный текст заранее и постарайтесь его пересказать, выбирая самое основное.

Перед тем, как делать сообщение, выпишите необходимую информацию (термины, даты, основные понятия) на доску.

Никогда не читайте доклад! Чтобы не сбиться, пользуйтесь планом и выписанной на доске информацией.

Говорите громко, отчётливо и не торопитесь. В особо важных местах делайте паузу или меняйте интонацию – это облегчит её восприятие для слушателей.

## ПРИМЕРНЫЙ ПЛАН АНАЛИЗА ЛИРИЧЕСКОГО ПРОИЗВЕДЕНИЯ

1. Кем и когда написано стихотворение?
2. Какие жизненные события легли в его основу. Центральная тема стихотворения. Многоплановость.
3. Жанровые особенности стихотворения (элегия, баллада, исповедь, размышление, обращение к ..... и т. д.). Тематическое разнообразие лирики (пейзажная, философская, любовная, вольнолюбивая и др.)
4. Главные образы или картины, созданные в стихотворении.
5. Внутреннее построение стихотворения, его лирический герой. (Лирический герой хоть и отражает личные переживания и ощущения автора, но это не вполне поэт. Это внутренний образ – переживание, в котором отражается духовный мир человека, характерные черты людей определенного времени, класса, их идеалы).
6. Основные интонации стихотворения, чувства поэта и лирического героя.
7. Особенности построения: единое целое, деление на части, главки, строфы; соединение образов, картин стержневой линией, мотивом, лейтмотивом, чувством поэта или лирического героя.
8. Средства поэтического языка (изобразительные средства языка, особенности лексики). Звуковая и ритмическая организация лирического текста, с помощью которых создаются картины, образы, передаются мысли и чувства поэта или его лирического героя – внутреннего повествователя. Художественные средства: аллегория, метафора, гипербола, гротеск, сравнение, эпитет, оценочная лексика, антитеза, символ, деталь. Особенности лексики: бытовая, народная, разговорная, приподнятая, торжественная, высокая и т. д.). Некоторые композиционные приемы: пейзаж, деталь портрета, бытовая деталь, образ-символ, диалог, монолог, звуки, звукопись, цветовая гамма, свет, музыкальность, традиционные элементы композиции и т. д. Синтаксис: многоточие, восклицания, риторические вопросы, способ стихосложения.
9. Смысл названия стихотворения. Адресат поэтического послания. Если возможно – идея стихотворения
10. Значение стихотворения для его современников, для сегодняшнего читателя. Общечеловеческая значимость стихотворения

**Образец**

Земное сердце стынет вновь,  
 Но стужу я встречаю грудью.  
 Храню я к людям на безлюдьи  
 Неразделённую любовь.

Но за любовью- зреет гнев,  
 Растет презренье и желанье  
 Читать в глазах мужей и дев  
 Печать забвенья иль избранья.

Пускай зовут: Забудь поэт!  
 Вернись в красивые уюты  
 Нет! Лучше сгинуть в стуже лютой!  
 Уюта- нет! Покоя – нет!

(А.Блок. 1911- февраль 1914г.)

1. По замыслу автора, стихотворение «Земное сердце стынет вновь...» должно было стать заключением 3й главы поэмы «Возмездие». Поэма была задумана в 1910 году и в общих чертах «набросана» (А.Блок) в 1911 году.

2. «Тема заключается в том, - писал А.Блок, - что род, испытавший на себе возмездие истории, среды, эпохи, начинает в лице последнего первенца в свою очередь творит возмездие...» Но поэма не была закончена, и данное стихотворение (как и другие «наброски») вошло в цикл «Ямбы».

3. Стихотворение состоит из трех четверостиший. В первой строфе даётся «пейзаж души» лирического героя: сердце поэта «стынет», потому что его любовь к людям «неразделенная». Находясь среди людей он живет на «безлюдье». Но герой мужествен: тяготы жизни («стужу»), одиночество он встречает «грудью». Во второй строфе раскрывается его отношение к людям: с одной стороны, «любовь», с другой – «презренье». На вопрос, почему в душе лирического героя «зреет гнев», дается ответ в третьей строфе: людям нужен покой, они и поэта зовут в «красивые уюты»; но для лирического героя их «нет», ему «лучше сгинуть в стуже лютой», чем пребывать в сером мещанстве.

Авторская позиция заявлена очень чётко: человек должен активно вмешиваться в жизнь.

4. В системе образов ясно противостоят друг другу лирический герой и окружающие его люди, иначе говоря, поэт и толпа.

5. Основной художественный прием, используемый автором для раскрытия идеи, - антитеза: в стихотворении несколько рядов антонимов ( к людям – безлюдье; любовь – гнев, презренье; покой, уют, - стужа).

Кроме того, Блок включает в стихотворение эмоционально окрашенные эпитеты (любовь – не разделенная, стужа – лютая), метафоры (сердце – земное, т.е. жаждущее любви, общение), олицетворения (гнев – зреет, презрение – растёт, сердце стынет), синимы (зреет, растёт). В тексте много слов, имеющих переносное значение (уюты – спокойная жизнь, безлюдье – отсутствие общения, храню – испытываю). На ряду с «высркими» с ловами (гнев, презренье, забвенье) автор употребляет разговорные (сгинуть, стынет).

Стихотворение, как и вся поэзия Блока, носит символистский характер.

СХЕМА АНАЛИЗА ЭПИЧЕСКОГО ПРОИЗВЕДЕНИЯ (РАССКАЗА, ПОВЕСТИ)

1. История создания произведения:  
факты из биографии автора, связанные с созданием данного произведения;  
связь произведения с исторической эпохой его создания;  
место произведения в творчестве автора.
2. Жанр произведения. Признаки жанра (жанров).
3. Название произведения и его смысл.
4. От чьего лица ведётся повествование? Почему?
5. Тема и идея произведения. Проблематика.
6. Сюжет (сюжетные линии) произведения. Конфликт. Ключевые эпизоды.
7. Система образов произведения:  
персонажи произведения (главные, второстепенные; положительные, отрицательные;  
особенности имён и фамилий персонажей;  
поступки персонажей и их мотивация;  
предметно-бытовые детали, характеризующие персонажа;  
связь персонажа с общественным окружением;  
отношение к герою произведения других персонажей;  
самохарактеристика персонажей;  
авторское отношение к персонажам и способы его выражения.
8. Композиция произведения:  
деление текста произведения на части, смысл такого деления;  
наличие прологов, эпилогов, посвящений и их смысл;  
наличие вставных эпизодов и лирических отступлений и их смысл;  
наличие эпитафий и их смысл;  
наличие лирических отступлений и их смысл.
9. Как выражена (и выражена ли) авторская позиция? Присутствует ли авторское видение решения поставленных в произведении проблем?
10. Художественные средства, приёмы, раскрывающие идею произведения.
11. Особенности языка произведения.

## СРАВНИТЕЛЬНАЯ ХАРАКТЕРИСТИКА ЛИТЕРАТУРНЫХ ГЕРОЕВ

План сравнительной характеристики (примерный шаблон сравнительной таблицы)

- внешние черты (портрет);
- общественное, семейное положение героя, обстановка, в которой живет герой
- поступки героя, особенности поведения, деятельности
- отношение к другим людям, его чувства;
- речь героя;
- характеристика героя другими действующими лицами, Отношение других лиц к герою

Сопоставительная характеристика героев (сочинение)

1. Какие герои сопоставляются, почему сравниваются именно они. Место героев в произведении.

2. Общественное, семейное положение героев, обстановка, в которой они живут

3. Что общего между героями:

- в умственном отношении (интеллект, образование, взгляды на мир и человека, цель в жизни);

- в эмоциональном (духовном) развитии (их отношение к людям, качества их характера: доброта, общительность, мстительность, завистливость, целеустремленность, избалованность и т.д.);

- в социальном плане;

- в отношении с окружающими людьми.

4. Что отличает двух героев.

5. Для чего автор сопоставляет этих героев, значение героя в раскрытии идеи произведения.

6. Отношение автора к героям.

7. Ваше отношение к данным персонажам.

**ПИШЕМ СОЧИНЕНИЕ**

Сочинение — вид письменной школьной работы — изложение своих мыслей, знаний на заданную тему. (С. И. Ожегов)

**КОМПОЗИЦИЯ СОЧИНЕНИЯ:**

1) вступление; 2) основная часть; заключение.

Отсутствие в сочинении одного из элементов композиции рассматривается как ошибка и учитывается при выставлении оценки. Композиция сочинения должна быть продуманной и четкой.

**ВСТУПЛЕНИЕ** — вводит в тему, дает предварительные, общие сведения о той проблеме, которая стоит за предложенной темой.

Во вступлении может:

- содержаться ответ на заданный по теме вопрос
- представлено ваше мнение, если в названии темы есть отсылка к мнению абитуриента («как вы понимаете смысл названия...»)
- содержаться факт из биографии автора или охарактеризован исторический период, если эти сведения имеют важное значение для последующего анализа текста
- сформулировано ваше понимание литературоведческих терминов, если они использованы в названии темы («тема судьбы...», «образ героя...»)

Сочинение — это знание текста, мысли и грамотность.

**ОСНОВНАЯ ЧАСТЬ** сочинения представляет собой анализ литературного произведения в соответствии с заданной темой.

В основной части следует избегать:

- пересказа литературного произведения
- изложение сведений, не имеющих прямого отношения к теме.

В основной части необходимо продемонстрировать знание литературного материала, умение логично, аргументировано и стилистически грамотно излагать свои мысли.

Основная часть — это проверка того, насколько верно понята тема.

Задача **ЗАКЛЮЧЕНИЯ** — подвести итог, обобщить сказанное, завершить текст, еще раз обратив внимание на самое главное.

Заключительная часть должна быть:

- короткой, но емкой
- органически связана с предыдущим изложением

В заключении может быть выражено личное отношение пишущего к произведению, его героям, проблеме. Оно должно быть изложено корректно, без чрезмерных восторженных оценок, иметь четко выраженный определенный смысл и должно быть подготовлено материалом основной части.

Ясный, строго соответствующий теме последний абзац сочинения в состоянии скрасить многие недостатки.

**Основная литература:**

1. Литература. 10 класс [Текст]: учебник для общеобразовательных учреждений / под ред. Т.Ф. Курдюмовой. - 5-е изд.; стереотип. - М.: Дрофа, 2018.

**Дополнительная литература:**

1. Чертов В.Ф.; Трубина Л.А.; Ипполитова Н.А. и др. Литература (базовый, углубленный уровни) (в 2 частях). 10 класс. М.: Просвещение, 2019.

2. Чертов В.Ф.; Трубина Л.А.; Ипполитова Н.А. и др. Литература (базовый, углубленный уровни) (в 2 частях). 11 класс. М.: Просвещение, 2019.

**Интернет-ресурсы:**



1. Фундаментальная электронная библиотека «Русская литература и фольклор» <http://www.feb-web.ru>

2. Русская виртуальная библиотека <http://www.rvb.ru>
3. Русская литература XVIII–XX веков <http://www.a4format.ru>
4. Мир слова русского (<http://www.rusword.com.ua>).
5. Бесплатная электронная библиотека онлайн «Единое окно к образовательным ресурсам»  
<http://www.edu.ru/>
6. Российский общеобразовательный портал <http://window.edu.ru/>

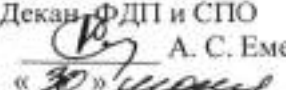

МИНИСТЕРСТВО СЕЛЬСКОГО ХОЗЯЙСТВА РОССИЙСКОЙ ФЕДЕРАЦИИ

ФЕДЕРАЛЬНОЕ ГОСУДАРСТВЕННОЕ БЮДЖЕТНОЕ  
ОБРАЗОВАТЕЛЬНОЕ УЧРЕЖДЕНИЕ  
ВЫСШЕГО ОБРАЗОВАНИЯ  
«РЯЗАНСКИЙ ГОСУДАРСТВЕННЫЙ АГРОТЕХНОЛОГИЧЕСКИЙ  
УНИВЕРСИТЕТ ИМЕНИ П.А. КОСТЫЧЕВА»

УТВЕРЖДАЮ:  
Декан ФДП и СПО  
 А. С. Емельянова  
« 30 »  2020 г.

## **МЕТОДИЧЕСКИЕ РЕКОМЕНДАЦИИ**

## **ДЛЯ САМОСТОЯТЕЛЬНОЙ РАБОТЫ**

по учебной дисциплине «Экономика»

для студентов 1 курса

факультет дополнительного профессионального  
и среднего профессионального  
образования

по специальности

38.02.01 Экономика и бухгалтерский учет (по отраслям)

очная форма обучения

Рязань, 2020

Методические рекомендации для самостоятельной работы разработаны в соответствии с требованиями:

- Федерального государственного образовательного стандарта (далее – ФГОС), утвержденным 28.07.2014 г. приказом Министерства образования и науки РФ за № 832 по специальности среднего профессионального образования (далее -СПО) 38.02.01 Экономика и бухгалтерский учет (по отраслям)

- рабочей программы дисциплины «Экономика» по специальности 38.02.01 Экономика и бухгалтерский учет ( по отраслям)

Разработчик:

Астахова Е.П., преподаватель ФДП СПО

Методические рекомендации для самостоятельной работы рассмотрены и одобрены на заседании методического совета факультета дополнительного профессионального и среднего профессионального образования 30 июня 2020г., протокол № 10

Председатель методического совета



Явисенко Л.Ю.

Методические рекомендации для самостоятельной работы предназначены для студентов очной формы обучения ФДП и СПО по специальности 38.02.01 Экономика и бухгалтерский учет (по отраслям)

**Таблица 1.**

**Виды, содержание и формы оценивания самостоятельной работы**

Номер и название раздела/темы дисциплины	Тематика самостоятельной работы	Виды самостоятельной работы	Трудоемкость (час.)	Умения, знания	Контроль выполнения работы
<b>Раздел I. Экономика и экономическая наука</b>					
Тема 1.1. Потребности. Свободные и экономические блага. Основные экономические проблемы. Ограниченность ресурсов.	Поиск, анализ и оценка информации по содержанию учебного материала; проработка конспектов занятий, учебных и дополнительных изданий	1. Выполнение конспекта по темам 2. Подготовка устных ответов на вопросы	3	У1-4; 31-8	Устный, опрос, проверка конспекта
Тема 1. 2. Факторы производства и факторные доходы	Поиск, анализ и оценка информации по содержанию учебного материала; проработка конспектов занятий, учебных и дополнительных изданий.	1. Подготовка устных ответов на вопросы 2. Составление схемы «Факторы производства»	3	У1 –У4, 31 – 38	Устный опрос
Тема 1.3. Выбор и альтернативная стоимость	Поиск, анализ и оценка информации по содержанию учебного материала; проработка конспектов занятий, учебных и дополнительных изданий	1. Подготовка устных ответов на вопросы	1	У1 –У4, 31 – 38	Устный опрос
Тема 1.4. Типы экономических систем	Поиск, анализ и оценка информации по содержанию учебного материала; проработка конспектов занятий, учебных и дополнительных изданий	1. Выполнение конспекта по темам 2. Подготовка устных ответов на вопросы	3	У1 –У4, 31 – 38	Устный, опрос, проверка конспекта
Тема 1.5. Собственность.	Поиск, анализ и оценка информации по	1. Выполнение конспекта	3	У1 –У4,	Устный,

Конкуренция	содержанию учебного материала; проработка конспектов занятий, учебных и дополнительных изданий	по темам 2. Подготовка устных ответов на вопросы		31 – 38	опрос, проверка конспекта
Тема 1.6. Экономическая свобода. Значение специализации и обмена	Поиск, анализ и оценка информации по содержанию учебного материала; проработка конспектов занятий, учебных и дополнительных изданий	1. Подготовка устных ответов на вопросы 2. Написание развернутого плана	3	У1 –У4, 31 – 38	Устный опрос
<b>Раздел II. Семейный бюджет</b>					
Тема 2.1. Источники доходов и основные виды расходов семьи. Сбережения населения. Страхование.	Поиск, анализ и оценка информации по содержанию учебного материала; проработка конспектов занятий, учебных и дополнительных изданий	1. Подготовка устных ответов на вопросы	1	У1 –У4, 31 – 38	Устный опрос
Тема 2.2. Рациональный потребитель	Поиск, анализ и оценка информации по содержанию учебного материала; проработка конспектов занятий, учебных и дополнительных изданий	1. Подготовка устных ответов на вопросы	1	У1 –У4, 31 – 38	Устный опрос
<b>Раздел III. Рыночная экономика</b>					
Тема 3.1. Рыночный механизм. Рыночное равновесие. Рыночные структуры.	Поиск, анализ и оценка информации по содержанию учебного материала; проработка конспектов занятий, учебных и дополнительных изданий	1. Подготовка устных ответов на вопросы	1	У1 –У4, 31 – 38	Устный опрос
Тема 3.2. Экономика фирмы: цели, организационные формы	Поиск, анализ и оценка информации по содержанию учебного материала; проработка конспектов занятий, учебных и дополнительных изданий	1. Подготовка устных ответов на вопросы	1	У1 –У4, 31 – 38	Устный опрос
Тема 3.3. Производство, производительность труда. Факторы, влияющие на производительность труда	Поиск, анализ и оценка информации по содержанию учебного материала; проработка конспектов занятий, учебных и дополнительных изданий	1. Подготовка устных ответов на вопросы	1	У1 –У4, 31 – 38	Устный опрос

Тема 3.4. Издержки. Выручка	Поиск, анализ и оценка информации по содержанию учебного материала; проработка конспектов занятий, учебных и дополнительных изданий	1. Подготовка устных ответов на вопросы	1	У1 –У4, 31 – 38	Устный опрос
Тема 3.5. Ценные бумаги: акции, облигации. Фондовый рынок	Поиск, анализ и оценка информации по содержанию учебного материала; проработка конспектов занятий, учебных и дополнительных изданий	1. Подготовка устных ответов на вопросы	1	У1 –У4, 31 – 38	Устный опрос
<b>Раздел IV. Труд и заработная плата</b>					
Тема 4.1. Труд. Рынок труда. Заработная плата и стимулирование труда	Поиск, анализ и оценка информации по содержанию учебного материала; проработка конспектов занятий, учебных и дополнительных изданий	1. Подготовка устных ответов на вопросы	1	У1 –У4, 31 – 38	Устный опрос
Тема 4.2. Безработица. Политика государства в области занятости. Профсоюзы	Поиск, анализ и оценка информации по содержанию учебного материала; проработка конспектов занятий, учебных и дополнительных изданий	1. Подготовка устных ответов на вопросы	1	У1 –У4, 31 – 38	Устный опрос
<b>Раздел V. Деньги и банки</b>					
Тема 5.1. Понятие денег и их роль в экономике	Поиск, анализ и оценка информации по содержанию учебного материала; проработка конспектов занятий, учебных и дополнительных изданий	1. Выполнение конспекта по темам 2. Подготовка устных ответов на вопросы	3	У1 –У4, 31 – 38	Устный, опрос, проверка конспекта
Тема 5.2. Банковская система. Финансовые институты	Поиск, анализ и оценка информации по содержанию учебного материала; проработка конспектов занятий, учебных и дополнительных изданий	1. Выполнение конспекта по темам 2. Подготовка устных ответов на вопросы	3	У1 –У4, 31 – 38	Устный, опрос, проверка конспекта
Тема 5.3. Инфляция и ее социальные последствия	Поиск, анализ и оценка информации по содержанию учебного материала; проработка конспектов занятий, учебных и дополнительных изданий	1. Подготовка устных ответов на вопросы	1	У1 –У4, 31 – 38	Устный опрос
<b>Раздел VI. Государство и экономика</b>					
Тема 6.1. Роль государства в экономике. Общественные	Поиск, анализ и оценка информации по содержанию учебного материала; прора-	1. Выполнение конспекта по темам	2	У1 –У4, 31 – 38	проверка конспекта

блага	ботка конспектов занятий, учебных и дополнительных изданий				
Тема 6.2. Налоги. Система и функции налоговых органов.	Поиск, анализ и оценка информации по содержанию учебного материала; проработка конспектов занятий, учебных и дополнительных изданий	1. Выполнение конспекта по темам	2	У1 –У4, 31 – 38	проверка конспекта
Тема 6.3. Государственный бюджет. Государственный долг	Поиск, анализ и оценка информации по содержанию учебного материала; проработка конспектов занятий, учебных и дополнительных изданий	1. Выполнение конспекта по темам	2	У1 –У4, 31 – 38	проверка конспекта
Тема 6.4. Понятие ВВП. Экономический рост. Экономические циклы	Поиск, анализ и оценка информации по содержанию учебного материала; проработка конспектов занятий, учебных и дополнительных изданий	1. Выполнение конспекта по темам	2	У1 –У4, 31 – 38	проверка конспекта
Тема 6.5. Основы денежной политики государства	Поиск, анализ и оценка информации по содержанию учебного материала; проработка конспектов занятий, учебных и дополнительных изданий	1. Выполнение конспекта по темам 2. Подготовка устных ответов на вопросы	3	У1 –У4, 31 – 38	Устный, опрос, проверка конспекта
<b>Раздел VII. Международная экономика</b>					
Тема 7.1. Международная торговля. Государственная политика в области международной торговли	Поиск, анализ и оценка информации по содержанию учебного материала; проработка конспектов занятий, учебных и дополнительных изданий	1. Выполнение конспекта по темам 2. Подготовка устных ответов на вопросы	3	У1 –У4, 31 – 38	Устный, опрос, проверка конспекта
Тема 7.2. Валюта. Обменные курсы валют. Глобальные экономические проблемы	Поиск, анализ и оценка информации по содержанию учебного материала; проработка конспектов занятий, учебных и дополнительных изданий	1. Выполнение конспекта по темам 2. Подготовка устных ответов на вопросы	3	У1 –У4, 31 – 38	Устный, опрос, проверка конспекта
Тема 7.3. Особенности современной экономики России	Поиск, анализ и оценка информации по содержанию учебного материала; проработка конспектов занятий, учебных и дополнительных изданий	1. Выполнение конспекта по темам	1	У1 –У4, 31 – 38	проверка конспекта
		<b>ИТОГО:</b>	<b>50</b>		



**Задания для самостоятельной работы  
для специальности**

38.02.01 Экономика и бухгалтерский учет (по отраслям)

**Раздел I. Экономика и экономическая наука**

**Тема 1.1. Потребности. Свободные и экономические блага. Основные экономические проблемы. Ограниченность ресурсов.**

**Проработав параграфы 1.1.-1.2. учебника [О, 1], выполните следующие задания:**

I. Ответьте устно на вопросы:

1. Понятие экономики.
2. Экономические потребности общества.
3. Свободные и экономические блага общества.
4. Важнейшие экономические ресурсы: труд, земля, капитал, предпринимательство.
5. Ограниченность экономических ресурсов – главная проблема экономики.
6. Границы производственных возможностей

II. По теме 1.1. подготовьте конспект «Лауреаты Нобелевской премии по экономике и их вклад в развитие экономической мысли»

**Тема 1.2. Факторы производства и факторные доходы**

**Проработав параграф 1.4. учебника [О, 1], выполните следующие задания:**

I. Ответьте устно на вопросы:

1. Факторы производства.
2. Заработная плата.
3. Формы оплаты труда.
4. Поощрительные системы оплаты труда.
5. Прибыль.
6. Структура прибыли.
7. Планирование прибыли.
8. Рентабельность.
9. Рента.
10. Земельная рента.
11. Научные подходы к категории процент.
12. Основные теории происхождения процента.

II. Систематизируйте информацию по теме «Факторы производства» в виде схемы

**Тема 1.3. Выбор и альтернативная стоимость.**

**Проработав раздаточный материал, материалы занятий выполните следующие задания:**

I. Ответьте устно на вопросы:

1. Экономический выбор.
2. Метод научной абстракции.
3. Стоимость.
4. Потребительная и меновая стоимость.
5. Альтернативная стоимость.
6. Альтернативные затраты.

**Тема 1.4. Типы экономических систем.**

**Проработав параграфы 2.1-2.2. учебника [О, 1], выполните следующие задания:**

I. Ответьте устно на вопросы:

1. Традиционная экономика.
2. «Чистая» рыночная экономика.



3. Механизм свободного образования цен.
  4. Принцип рациональности.
  5. Основные государственные функции при рыночной экономике.
  6. Административно – командная экономика.
  7. Условия функционирования командной экономики.
  8. Смешанная экономика.
  9. Модели смешанной экономики.
  10. Участие государства в хозяйственной деятельности.
- II. По теме 1.4. подготовьте конспект: «Организация предпринимательской деятельности. Проблемы ее реализации на современном этапе развития».

#### **Тема 1.5. Собственность. Конкуренция.**

**Проработав параграфы 2.5. учебника [О, 1] выполните следующие задания:**

I. Ответьте устно на вопросы:

1. Понятие собственности.
2. Собственность как основа социально-экономических отношений.
3. Собственность как экономическая категория в современном понимании.
4. Формы собственности: государственная, муниципальная, частная.
5. Конкуренция.
6. Совершенная конкуренция.
7. Условия совершенной конкуренции.
8. Монополия.
9. Монополистическая конкуренция.
10. Олигополия.
11. Антимонопольная политика государства.

II. По теме 1.5.: подготовьте конспект «Роль малого бизнеса в развитии экономики РФ (региона, муниципального образования)»

#### **Тема 1.6. Экономическая свобода. Значение специализации и обмена.**

**Проработав параграфы 3.1.-3.2. учебника [О, 1], выполните следующие задания:**

I. Ответьте устно на вопросы:

1. Понятие экономической свободы.
2. Специализация и ее значение для формирования рынка.
3. Понятие обмена.
4. Организованный и хаотичный обмен.
5. Принудительный и добровольный обмен.
6. Товарный обмен.
7. Ступени или формы обмена.

II. Напишите развернутый план по теме «Экономическая свобода и социальная ответственность». В плане должно быть не менее 5 пунктов, два из которых должны быть развернутыми

### **Раздел II. Семейный бюджет**

**Тема 2.1. Источники доходов и основные виды расходов семьи. Сбережения населения. Страхование.**

**Проработав параграфы 3.3.-3.4. учебника [О, 1], выполните следующие задания:**

I. Ответьте устно на вопросы:

1. Семейный бюджет.
2. Источники доходов семьи.
3. Основные статьи расходов.
4. Личный располагаемый доход.

5. Реальная и номинальная заработная плата и реальные и номинальные доходы.
6. Сбережения.
7. Страхование.

### **Тема 2.2. Рациональный потребитель.**

**Проработав раздаточный материал и конспект занятия, выполните следующие задания:**

I. Ответьте устно на вопросы:

1. Суверенитет потребителя.
2. Рациональность потребителя и свобода выбора.
3. Теория предельной полезности.
4. Потребительское равновесие.
5. Переход от кардинализма к ординализму.
6. Эффект замещения.
7. Эффект дохода.
8. Излишек потребителя.
9. Бюджетная линия потребителя.
10. Кривые безразличия.

### **Раздел III. Рыночная экономика**

**Тема 3.1. Рыночный механизм. Рыночное равновесие. Рыночные структуры. Проработав параграфы 4.2.-4.3. учебника [О, 1] выполните следующие задания:**

I. Ответьте устно на вопросы:

1. Круговорот производства и обмена продукции в экономической системе.
2. Закон спроса.
3. Факторы, влияющие на спрос.
4. Агрегированная функция спроса.
5. Закон предложения.
6. Концепция равновесия рынка.
7. Устойчивость равновесия.
8. Эластичность спроса по цене.
9. Эластичность спроса по доходу.
10. Перекрестная эластичность спроса.
11. Эластичность предложения.
12. Рыночные структуры.

**Тема 3.2. Экономика фирмы: цели, организационные формы.**

**Проработав раздаточный материал и конспект занятия, выполните следующие задания:**

I. Ответьте устно на вопросы:

1. Круговорот производства и обмена продукции в экономической системе.
2. Закон спроса.
3. Факторы, влияющие на спрос.
4. Агрегированная функция спроса.
5. Закон предложения.
6. Концепция равновесия рынка.
7. Устойчивость равновесия.
8. Эластичность спроса по цене.
9. Эластичность спроса по доходу.
10. Перекрестная эластичность спроса.
11. Эластичность предложения.
12. Рыночные структуры.

**Тема 3.3. Производство, производительность труда. Факторы, влияющие на производительность труда.**

**Проработав параграфы 5.1.-5.2. учебника [О, 1] выполните следующие задания:**

I. Ответьте устно на вопросы:

1. Общая производственная структура предприятия.
2. Инфраструктура предприятия.
3. Типы производственной структуры хозяйствующих субъектов.
4. Производственный и технологический процесс.
5. Производственный цикл.
6. Основные формы организации производства.
7. Основной капитал.
8. Классификация элементов основного капитала.
- 9.оборотный капитал.
10. Роль оборотного капитала в процессе производства.
11. оборотные средства.
12. Производственная функция.
13. Материально-технические и социально-экономические факторы.
14. Нормирование труда.
15. Характеристика производительности труда.
16. Методы измерения производительности труда.
17. Показатели уровня производительности труда.

**Тема 3.4. Издержки. Выручка.**

**Проработав параграфы 5.3.-5.4. учебника [О, 1], выполните следующие задания:**

I. Ответьте устно на вопросы:

1. Издержки предприятия и себестоимость продукции.
2. Классификация издержек.
3. Сметы затрат на производство.
4. Факторы, влияющие на себестоимость.
5. Предельные издержки.
6. Ценообразование.
7. Издержки предприятия.

**Тема 3.5. Ценные бумаги: акции, облигации. Фондовый рынок.**

**Проработав раздаточный материал и конспект занятия, выполните следующие задания:**

I. Ответьте устно на вопросы:

1. Ценные бумаги и их виды.
2. Акции.
3. Номинальная стоимость курса акций.
4. Облигации.
5. Рынок ценных бумаг.
6. Первичный и вторичный рынок.
7. Организованный и неорганизованный рынок.
8. Фондовая биржа и ее функции.
9. Аккумуляция капитала.
10. Межотраслевые переливы капитала.
11. Переход управления к эффективному собственнику.
12. Биржевые спекуляции.
13. Биржи в России.

**Тема 4.1. Труд. Рынок труда. Заработная плата и стимулирование труда.**  
**Проработав параграфы 6.1.-6.2. учебника [О, 1], выполните следующие задания:**

**ния:**

I. Ответьте устно на вопросы:

1. Проблемы спроса на экономические ресурсы.
2. Фактор труд и его цена.
3. Рынок труда и его субъекты.
4. Цена труда.
5. Понятие заработной платы.
6. Номинальная и реальная заработная плата.
7. Организация оплаты труда.
8. Форма оплаты труда.
9. Поощрительные системы оплаты труда.

**Тема 4.2. Безработица. Политика государства в области занятости. Профсоюзы.**  
**Проработав параграфы 6.1.-6.2. учебника [О, 1], выполните следующие задания:**

**ния:**

I. Ответьте устно на вопросы:

1. Безработица.
2. Фрикционная безработица.
3. Структурная безработица.
4. Циклическая безработица.
5. Управление занятостью.
6. Политика государства в области занятости населения.
7. Правовая основа деятельности профсоюзов.
8. Основные права профсоюзов.
9. Гарантии прав профсоюзов.
10. Защита прав профсоюзов.
11. Обязанности профсоюзов.
12. Модели функционирования рынка труда с участием профсоюзов.

## **Раздел V. Деньги и банки**

### **Тема 5.1. Понятие денег и их роль в экономике.**

**Проработав раздаточный материал выполните следующие задания:**

I. Ответьте устно на вопросы:

1. Деньги: сущность и функции.
2. Деньги как средство обращения.
3. Деньги как мера стоимости.
4. Деньги как средство накопления.
5. Деньги как средство платежа.
6. Проблема ликвидности.
7. Закон денежного обращения.
8. Уравнение обмена.
9. Денежный запас.
10. Роль денег в экономике.

II. По теме 5.1. подготовьте конспект: «Возникновение и эволюция денег на Руси»

### **Тема 5.2. Банковская система. Финансовые институты.**

**Проработав параграфы 7.1.-7.2. учебника [О, 1], выполните следующие задания:**

**ния:**

I. Ответьте устно на вопросы:

1. Понятие банковской системы.

2. Двухуровневая банковская система РФ.
3. Правовое положение Центрального банка РФ.
4. Основные функции и задачи ЦБ РФ.
5. Инструменты и методы проведения кредитно-денежной политики.
6. Понятие и функции коммерческих банков.
7. Лицензии на осуществление.

II. По теме 5.2. подготовьте конспект :«Центральный банк и его роль»;

#### **Тема 5.3. Инфляция и ее социальные последствия.**

**Проработав параграфы 7.1.-7.2. учебника [О, 1], выполните следующие задания:**

I. Ответьте устно на вопросы:

1. Инфляция.
2. Измерение уровня инфляции.
3. Типы инфляции.
4. Причины возникновения инфляции.
5. Инфляция спроса.
6. Инфляция предложения.
7. Социально-экономические последствия инфляции.
8. Государственная система антиинфляционных мер.

### **Раздел VI. Государство и экономика**

#### **Тема 6.1. Роль государства в экономике Общественные блага**

**Проработав раздаточный материал и конспект занятия, выполните следующие задания:**

- I. По теме 6.1. подготовьте конспект: «Мировой опыт свободных экономических зон» »

#### **Тема 6.2. Налоги. Система и функции налоговых органов.**

**Проработав раздаточный материал выполните следующие задания:**

- I. По теме 6.2. подготовьте конспект: «Фискальная (налоговая) политика и ее роль в стабилизации экономики»;

#### **Тема 6.3. Государственный бюджет. Государственный долг**

**Проработав параграфы 8.1.-8.2. учебника [О, 1], выполните следующие задания:**

- I. По теме 6.3. подготовьте конспект: «Бюджетный дефицит и концепции его регулирования», «Внешний долг России и проблемы его урегулирования»;

#### **Тема 6.4. Понятие ВВП. Экономический рост. Экономические циклы**

**Проработав параграфы 8.3.-8.4. учебника [О, 1], выполните следующие задания:**

- I. По теме 6.4. подготовьте конспект: «Экономические кризисы в истории России»;

#### **Тема 6.5. Основы денежной политики государства.**

**Проработав раздаточный материал выполните следующие задания:**

I. Ответьте устно на вопросы:

1. Понятие кредитно-денежной политики.
2. Цели и задачи кредитно-денежной политики.
3. Инструменты кредитно-денежной политики.
4. Операции на открытом рынке.
5. Политика изменения учетной ставки.
6. Нормы обязательных резервов.
7. Политика «дорогих» и «дешевых» денег.

8. Эффективность и границы денежно-кредитного регулирования.  
II. По теме 6.5.подготовьте конспект :«Финансовый кризис 1998 года в России»

## **Раздел VII. Международная экономика**

### **Тема 7.1. Международная торговля. Государственная политика в области международной торговли.**

**Проработав параграфы 9.1.-9.2. учебника [О, 1], выполните следующие задания:**

I. Ответьте устно на вопросы:

1. Международная торговля и мировой рынок.
2. Международное разделение труда.
3. Элементы теории сравнительных преимуществ.
4. Международная торговая политика.
5. Протекционизм в международной торговой политике.
6. Причины ограничений в международной торговле.
7. Фритредерство.
8. Таможенная пошлина.
9. Государственная политика в области международной торговли.

II. По теме 7.1.подготовьте конспект: «Проблемы вступления России в ВТО», «Электронные рынки как феномен мировой экономики»;

### **Тема 7.2. Валюта. Обменные курсы валют. Глобальные экономические проблемы.**

**Проработав параграфы 9.3.-9.4. учебника [О, 1], выполните следующие задания:**

I. Ответьте устно на вопросы:

1. Понятие валюты.
2. Валютный курс и его характеристики.
3. Спот-курс.
4. Форвардный курс.
5. Конвертируемость валюты.
6. Динамика валютного курса.
7. Факторы, определяющие валютные курсы: объем денежной массы, объем валового внутреннего продукта, паритет покупательной способности, колебания циклического характера, различия в процентных ставках и переливы капитала, ожидания относительно будущей динамики валютного курса.
8. Глобальные экономические проблемы.

II. По теме 7.2. подготовьте конспект: «Международные валютно- финансовые организации», «Теории глобализации (Т. Левитт, Дж. Стиглиц, Ж.-П. Аллегре, П. Даниелс)», «Проблемы европейской интеграции: углубление и расширение ЕС»;

### **Тема 7.3. Особенности современной экономики России**

**Проработав параграфы 9.5.-9.6. учебника [О, 1], выполните следующие задания:**

- I. По теме 7.3. подготовьте конспект: «Офшорный бизнес и его роль в экономике России», «Россия на рынке технологий».

Перечень рекомендуемых учебных изданий, Интернет-ресурсов, дополнительной литературы

### **Основная литература:**

**Экономика. Основы экономической теории. 10-11 класс. Книга 1.** [Текст] : учебник. Углубленный уровень / под ред. С. И. Иванова, А. Я. Линькова. - 24-е изд., дораб. - М. : ВИТА-ПРЕСС, 2018. - 296 с.

**Экономика. Основы экономической теории. 10-11 класс. Книга 2.** [Текст] : учебник. Углубленный уровень / под ред. С. И. Иванова, А. Я. Линькова. - 24-е изд., дораб. - М. : ВИТА-ПРЕСС, 2018. - 304 с.

### **Дополнительные источники:**

Экономика , 10–11, Углубленное обучение , Хасбулатов Р.И. , ООО «ДРОФА»; АО «Издательство Просвещение», 2020

Королева, Бурмистрова: Экономика. 10-11 классы. Учебник. Базовый уровень. ФГОС, Издательство: Вентана-Граф, 2020 г.

### **Интернет-ресурсы:**

1. Всероссийская олимпиада школьников по экономике <http://econ.rusolymp.ru>
2. Современный экономический словарь <http://slovari.yandex.ru/dict/economic>
3. Школа молодого предпринимателя <http://shmpmgu.ru>
4. Молодежная школа бизнеса <http://www.msbn.ru>
5. Центр повышения финансовой грамотности <http://fin-gramota.ru>
6. Перечень информационных ресурсов Интернета (в том числе по экономике) в помощь учащимся - <http://referats-tv.stars.ru/link/>

### **Учебно-методические издания:**

Методические рекомендации для самостоятельной работы [Электронный ресурс]/ Астахова Е.П.... - Рязань: РГАТУ, 2020- ЭБ «РГАТУ»

Методические указания к практическим /лабораторным работам [Электронный ресурс]/Астахова Е.П. . - Рязань: РГАТУ, 2020- ЭБ «РГАТУ»

МИНИСТЕРСТВО СЕЛЬСКОГО ХОЗЯЙСТВА РОССИЙСКОЙ ФЕДЕРАЦИИ  
ФЕДЕРАЛЬНОЕ ГОСУДАРСТВЕННОЕ БЮДЖЕТНОЕ ОБРАЗОВАТЕЛЬНОЕ  
УЧРЕЖДЕНИЕ ВЫСШЕГО ОБРАЗОВАНИЯ  
«РЯЗАНСКИЙ ГОСУДАРСТВЕННЫЙ АГРОТЕХНОЛОГИЧЕСКИЙ УНИВЕРСИТЕТ  
ИМЕНИ П.А. КОСТЫЧЕВА»

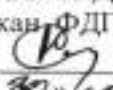
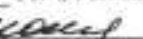
УТВЕРЖДАЮ:  
Декан ФДП и СПО  
 А. С. Емельянова  
« 30 »  2020 г.

**Методические рекомендации для самостоятельной работы по дисциплине**

**«ИНФОРМАТИКА»**

для студентов 1 курса ФДП и СПО

по специальности

38.02.01 Экономика и бухгалтерский учет (по отраслям)

(очная форма обучения)

Рязань, 2020



Методические рекомендации для самостоятельной работы составлены в соответствии с требованиями Федерального государственного образовательного стандарта (далее – ФГОС), утвержденного 28.07.2014 г. приказом Министерства образования и науки РФ за № 832 по специальности среднего профессионального образования (далее -СПО) 38.02.01 Экономика и бухгалтерский учет (по отраслям)

Разработчики:

Белова М.Н., преподаватель ФДП и СПО

Шашкова И. Г. д.э.н., проф., зав. кафедрой «Бизнес - информатики и прикладной математики»

Рецензенты:

Машкова Е.И., к.э.н., доцент кафедры «Бизнес - информатики и прикладной математики»

---

Методические рекомендации для самостоятельной работы рассмотрены и одобрены на заседании методического совета факультета дополнительного профессионального и среднего профессионального образования 30 июня 2020г., протокол №10

Председатель методического совета



Явисенко Л.Ю.

Методические рекомендации для самостоятельной работы предназначены для студентов очной формы обучения ФДП и СПО по специальности 38.02.01 Экономика и бухгалтерский учет (по отраслям).

**Таблица 1.**

**Виды, содержание и формы оценивания самостоятельной работы**

Номер и название раздела дисциплины	Тематика самостоятельной работы	Виды самостоятельной работы	Трудоемкость (час.)	Умения, знания	Контроль выполнения работы	Методическое обеспечение
<b>Раздел 1. Основы информационной культуры</b>						
Тема 1.1. Переход к информационному обществу	Информатика – предмет и задачи. Информатизация общества. Информационные потенциал общества.	Выполнение конспекта. Проработка конспектов занятий, учебных и дополнительных изданий. Поиск, анализ и оценка информации по содержанию учебного материала.	2	У1-У9; 31-36	проверка конспекта	основная литература: О [1], [2]; дополнительная [1].
Тема 1.2. Понятия информации и данные.	Составить конспект о синтаксической, семантической, прагматической мерах информации. Привести примеры классификационного и регистрационного кодирования.	Проработка конспектов занятий, учебных и дополнительных изданий. Поиск, анализ и оценка информации по содержанию учебного материала	2	У1-У9; 31-36	проверка конспекта	основная литература: О [1], [2]; дополнительная [1].

<b>Раздел 2. Архитектура персонального компьютера.</b>						
2.1.Тенденции развития вычислительных систем. Классификация ЭВМ	Этапы развития компьютеров Большие ЭВМ. Малые ЭВМ. Персональные компьютеры. СуперЭВМ. Серверы. Переносные компьютеры.	Проработка конспектов занятий, учебных и дополнительных изданий. Поиск, анализ и оценка информации по содержанию учебного материала. Подготовка презентаций.	4	У1-У9; 31-36	просмотр презентаций	основная литература: О [1], [2]; дополнительная [1].
Тема 2.2. Основные устройства ПК	Составит конспект о периферийных устройствах. Перечислить модели современных микропроцессоров и их основные характеристики. Подготовить рефераты.	Проработка конспектов занятий, учебных и дополнительных изданий. Поиск, анализ и оценка информации по содержанию учебного материала	4	У1-У9; 31-36	проверка конспекта	основная литература: О [1], [2]; дополнительная [1].
Тема 2.3. Информационно-логические основы.	Сформировать алгоритм перевода чисел из десятичной системы счисления в двоичную, восьмеричную, шестнадцатеричную системы счисления. Продемонстрировать его применение на конкретном примере.  Сформулировать алгоритм перевода чисел из двоичной, восьмеричной, шестнадцатеричной систем счисления в десятичную. Продемонстриро-	Проработка конспектов занятий, учебных и дополнительных изданий. Поиск, анализ и оценка информации по содержанию учебного материала	4	У1-У9; 31-36	проверка конспекта	основная литература: О [1], [2]; дополнительная [1].

	вать его применение на конкретном примере.					
<b>Раздел 3. Компьютерные сети.</b>						
Тема 3.1. Коммуникационная среда и передача данных. Архитектура компьютерных сетей.	Дать понятие серверы. Дать описание сетевых операционных систем. Привести примеры основных типов физической передающей среды для ЛВС	Проработка конспектов занятий, учебных и дополнительных изданий. Поиск, анализ и оценка информации по содержанию учебного материала	2	У1-У9; 31-36	проверка конспекта	основная литература: О [1], [2]; дополнительная [1].
Тема 3.2. Локальные вычислительные сети.	Изучить топологию сети и каковы особенности кольцевой, шинной, звездообразной топологий	Проработка конспектов занятий, учебных и дополнительных изданий. Поиск, анализ и оценка информации по содержанию учебного материала	2	У1-У9; 31-36	проверка конспекта	основная литература: О [1], [2]; дополнительная [1].
Тема 3.3. Глобальная сеть Internet.	Подготовить конспект по теме Компьютерные сети.	Выполнение реферата. Проработка конспектов занятий, учебных и дополнительных изданий. Поиск, анализ и оценка информации по содержанию учебного материала	2	У1-У9; 31-36	проверка конспекта	основная литература: О [1], [2]; дополнительная [1].
<b>Раздел 4. Системное программное обеспечение компьютера.</b>						
Тема 4.1. Состояние и тенденции развития программного обеспечения.	Составить таблицу «Классификация системного программного обеспечения»	Проработка конспектов занятий, учебных и дополнительных изданий. Поиск, анализ и оценка информации по содержанию учебного материала	2		Проверка таблицы	основная литература: О [1], [2]; дополнительная [1].
Тема 4.2. Операционные системы	Составить конспект по теме «Стандартные при-	Проработка конспектов занятий, учебных и до-	4	У1-У9; 31-36	проверка конспекта	основная литература: О [1], [2]; дополни-

семейства Windows.	ложения служебного назначения»	полнительных изданий. Поиск, анализ и оценка информации по содержанию учебного материала				тельная [1].
Тема 4.3. Сервисное программное обеспечение.	Составить схему классификации компьютерных вирусов. Составить схему классификации антивирусных программ.	Проработка конспектов занятий, учебных и дополнительных изданий. Поиск, анализ и оценка информации по содержанию учебного материала	2	У1-У9; 31-36	проверка письменной работы	основная литература: О [1], [2]; дополнительная [1].
<b>Раздел 5. Прикладные программные продукты</b>						
Тема 5.1. Базовые возможности текстового процессора.	Вставка рисунков. Стили и цветовые параметры рисунков.	Проработка конспектов занятий, учебных и дополнительных изданий. Поиск, анализ и оценка информации по содержанию учебного материала	4	У1-У9; 31-36	проверка практических умений и навыков	основная литература: О [1], [2]; дополнительная [1].
Тема 5.2. Работа с текстами в текстовом редакторе Word	Рисование фигур. Перемещение и копирование фигур.	Проработка конспектов занятий, учебных и дополнительных изданий. Поиск, анализ и оценка информации по содержанию учебного материала	4	У1-У9; 31-36	проверка практических умений и навыков	основная литература: О [1], [2]; дополнительная [1].
Тема 5.3. Электронная таблица. Основные понятия и функциональные возможности.	Рефераты на тему «История появления и развития электронной таблицы». Управление данными. Поиск и замена данных. Сортировка и фильтрация данных.	Выполнение реферата. Проработка конспектов занятий, учебных и дополнительных изданий. Поиск, анализ и оценка информации по содержанию учебного материала	5	У1-У9; 31-36	проверка практических умений и навыков	основная литература: О [1], [2]; дополнительная [1].
Тема 5.4. Гра-	Управление данными.	Проработка конспектов	5	У1-У9;	проверка практиче-	основная литература:

фические возможности табличного процессора.	Ограничение данных при вводе в таблицу. Структурирование данных.	занятий, учебных и дополнительных изданий. Поиск, анализ и оценка информации по содержанию учебного материала		31-36	ских умений и навыков	О [1], [2]; дополнительная [1].
ИТОГО:			<b>48</b>			

## Задания для самостоятельной работы студентов

### РАЗДЕЛ 1 Основы информационной культуры.

#### Тема 1. Переход к информационному обществу.

Задание 1. Проработайте учебник О [1] §1 и выполните задания.

Задание 2. Подготовить конспекты на темы:

- а. Роль и значение информационных революций;
- б. Модели информационного общества;
- в. Роль информатизации в развитии общества;
- г. Роль средств массовой информации;
- д. Информационные ресурсы.

#### Тема 2. Понятия информации и данные.

Задание 1. Проработайте учебник О [1] §1 и выполните задания.

Задание 2. Составить в тетради конспект о синтаксической, семантической, прагматической мерах информации.

Задание 3. Привести примеры классификационного и регистрационного кодирования.

### РАЗДЕЛ 2. Архитектура персонального компьютера.

#### Тема 1. Тенденции развития вычислительных систем. Классификация ЭВМ.

Задание 1. Выполнение домашнего задания: проработка теоретического материала О [1] §2 и выполните задания.

Задание 2. Подготовить презентацию по темам:

- а. Классификация ЭВМ по принципу действия;
- б. Классификация ЭВМ по этапам создания;
- в. Классификация ЭВМ по назначению;
- г. Классификация ЭВМ по размерам;
- д. Классификация ЭВМ по функциональным возможностям.

#### Тема 2. Основные устройства ПК.

Задание 1. Выполнение домашнего задания: проработка теоретического материала, учебник О [1] §2

Задание 2. Составит конспект о периферийных устройствах.

Задание 3. Перечислить модели современных микропроцессоров и указать их основные характеристики.

Задание 4. Подготовить конспекты темам:

- а. Микропроцессоры, история создания, использование в современной технике.
- б. Современные накопители информации, используемые в вычислительной технике.
- в. Дисплеи, их эволюция, направления развития.
- г. Печатающие устройства, их эволюция, направления развития.
- д. Средства ввода и вывода звуковой информации.

#### Тема 3. Информационно-логические основы.

Задание 1. Выполнение домашнего задания: проработка теоретического материала, учебник §20

Задание 2. Сформулировать алгоритм перевода чисел из десятичной системы счисления в двоичную, восьмеричную, шестнадцатеричную системы счисления. Продемонстрировать его применение на конкретном примере.

Задание 3. Сформулировать алгоритм перевода чисел из двоичной, восьмеричной, шестнадцатеричной систем счисления в десятичную. Продемонстрировать его применение на конкретном примере.

Задание 4. Запишите в развернутой форме записи числа:

а.  $14351110_8$

б.  $4578_{10}$

в.  $1352116_{16}$

Задание 5. Запишите числа в свернутой форме записи:

а.  $1 \cdot 2^4 + 0 \cdot 2^3 + 0 \cdot 2^2 + 1 \cdot 2^1 + 1 \cdot 2^0$

б.  $1 \cdot 8^4 + 5 \cdot 8^3 + 9 \cdot 8^2 + 3 \cdot 8^1 + 6 \cdot 8^0$

Задание 6. Записать числа в непозиционной системе счисления:

5631

80932

65815

Задание 7. Решить примеры в тетради:

$1010010000(2) + 1101111011(2)$ ;

$356,5(8) + 1757,04(8)$ ;

$293,8(16) + 3CC,98(16)$ ;

$100111001(2) - 110110(2)$ ;

$2D8,4(16) - A3,B(16)$ ;

$2025,2(8) - 131,2(8)$ .

$1100110(2) \cdot 1011010(2)$ ;

$2C,4(16) \cdot 12,98(16)$ ;

$2001,6(8) \cdot 125,2(8)$ .

$D4A(16) : 1B(16)$ ;

$110011000(2) : 10001(2)$ ;

$2410(8) : 27(8)$ .

Задание 8. Вычислите сумму чисел  $x$  и  $y$ , при  $x = A1_{16}$ ,  $y = 1101_2$ . Результат представьте в десятичной системе счисления.

Задание 9. Вычислите сумму чисел  $x$  и  $y$ , при  $x = 271_8$ ,  $y = 11110100_2$ . Результат представьте в шестнадцатеричной системе счисления.

Задание 10. Вычислите сумму чисел  $x$  и  $y$ , при  $x = 56_8$ ,  $y = 1101001_2$ . Результат представьте в двоичной системе счисления.

Задание 11. Вычислите сумму чисел  $x$  и  $y$ , при  $x = 5A_{16}$ ,  $y = 1010111_2$ . Результат представьте в восьмеричной системе счисления.

### **РАЗДЕЛ 3. Компьютерные сети.**

#### **Тема 1. Коммуникационная среда и передача данных. Архитектура компьютерных сетей.**

Задание 1. Выполнение домашнего задания: проработка теоретического материала О [1] §20

Выполните письменно:

Задание 2. Дать понятие серверы.

Задание 3. Дать описание сетевых операционных систем.

Задание 4. Привести примеры основных типов физической передающей среды для ЛВС

#### **Тема 2. Локальные вычислительные сети.**

Задание 1. Выполнение домашнего задания: проработка теоретического материала О [1] §20.

Задание 2. Изучить топологию сети.

Задание 3. Составит конспект по особенностям кольцевой, шинной, звездообразной топологий.

#### **Тема 3. Глобальная сеть Internet.**

Задание 1. Выполнение домашнего задания: проработка теоретического материала О [1] §21.



Задание 2. Записать в тетрадь:

- а. Домены общего назначения;
- б. Специальные домены общего назначения;
- в. Домены ограниченного пользования;
- г. Национальные домены (Австрии, Белоруссии, Франции, Германии, США, Великобритании).

Задание 3. Подготовить конспекты по темам:

- а. Развитие технологий соединения компьютеров в локальные сети.
- б. История формирования всемирной сети Internet.
- в. Досуговые ресурсы сети Internet.
- г. Поисковые сайты и технологии поиска информации в Internet.
- д. Образовательные ресурсы сети Internet.

#### **РАЗДЕЛ 4. Системное программное обеспечение компьютера.**

##### **Тема 1. Состояние и тенденции развития программного обеспечения.**

§13. Задание 1. Выполнение домашнего задания: проработка теоретического материала О [1]

Задание 2. Составить таблицу «Классификация системного программного обеспечения».

##### **Тема 2. Операционные системы семейства Windows.**

§13. Задание 1. Выполнение домашнего задания: проработка теоретического материала О [1]

Задание 2. Составить конспект по теме «Стандартные приложения прикладного назначения». (К стандартным приложениям прикладного назначения относятся: калькулятор, Paint, WordPad, блокнот).

##### **Тема 3. Сервисное программное обеспечение.**

§14. Задание 1. Выполнение домашнего задания: проработка теоретического материала О [1]

Задание 2. Составить схему классификации компьютерных вирусов.

Задание 3. Составить схему классификации антивирусных программ.

#### **РАЗДЕЛ 5. Прикладные программные продукты.**

##### **Тема 1. Базовые возможности текстового процессора.**

§17. Задание 1. Выполнение домашнего задания: проработка теоретического материала О [1]

Задание 2. Вставьте рисунок из библиотеки рисунков.

Задание 3. Измените стиль и цветовые параметры рисунка.

##### **Тема 2. Работа с текстами в текстовом редакторе Word.**

§18. Задание 1. Выполнение домашнего задания: проработка теоретического материала О [1]

Задание 2. Создание и редактирование рисунков

Задание 3. Создайте рисунки по образцам, сгруппировав каждый рисунок

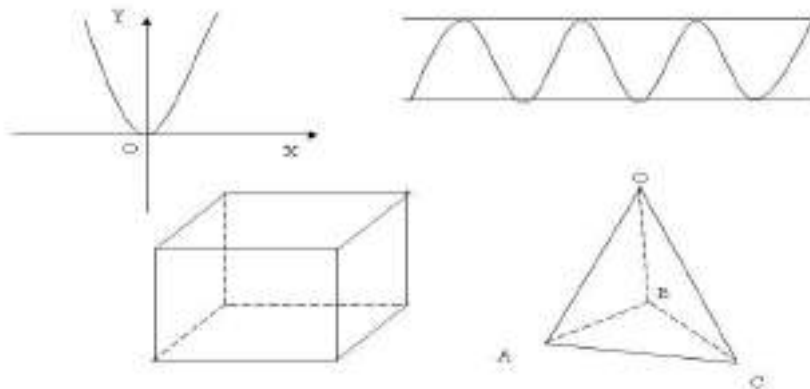

Задание 4. Используя автофигуры и кнопку "объем"  создайте рисунок по образцу.

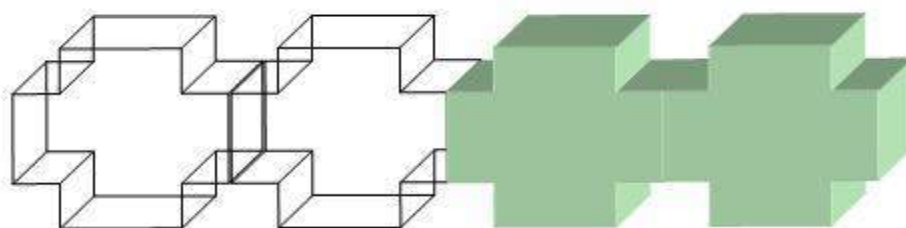

### Тема 3. Электронная таблица. Основные понятия и функциональные возможности.

Задание 1. Выполнение домашнего задания: проработка теоретического материала О [1]

§18.

Задание 2. Осуществить управление данными, ввод данных в таблицу, структурировать данных.

а. Перевозка грузов автомобилями

Вычислить стоимость автоперевозки груза в пункт назначения автомобилем с учетом его типа. Основные характеристики автомобилей приведены в тарифной таблице. При расчете числа полученный результат необходимо округлить до большего целого. В пробеге автомобиля учитывается также и возврат автомобиля в пункт загрузки, поэтому  $[\text{Число поездок}] * [\text{Расстояние до пункта назначения}] * 2$

Зарплата водителя определяется как  $[\text{Время в пути}] * [\text{Цена часа работы водителя}]$  в зависимости от типа автомобиля, кроме того, если время в пути составляет больше 8 часов, то каждый час водителя оплачивается на 50% больше. Стоимость перевозки состоит из  $[\text{Зарплата водителя}] + [\text{Стоимость аренды автомобиля}] * [\text{Время в пути}]$ . В таблице ИТОГО рассчитывается суммарное количество перевезенного груза соответствующими марками автомобилей

**Функции.** Для извлечения данных из таблицы Тарифы — ВПР(), для округления числа поездок — ОКРУГЛВВЕРХ(), для расчета объема заказов — СУММЕСЛИ()

**Условное форматирование.** Если величина пробега более 700 км, то номер автомобиля отображается красным цветом на желтом фоне.

	A	B	C	D	E	F	G	H	I	J	K	L	M
1	Склады на товар												
2	Сорт		Склада										
3	2		10%										
4	3		20%										
5	<b>ТОВАРНЫЕ ЗАПАСЫ</b>												
6	Товар	Норма запаса	Стоимость товара, руб			Количество товара, кг			Общая стоимость товара на складе	Состояние запаса товара	Состояние запасов		
7			1 сорт	2 сорт	3 сорт	1 сорт	2 сорт	3 сорт		1 сорт	2 сорт	3 сорт	
8	Картофель	X	20	?	?	70	30	20	?	?	?	?	
9	Морковь												
10	Капуста												

б. Построить таблицу расчетов ежегодного страхования автомобиля. Клиент может застраховать автомобиль на любую сумму. Взнос по страховке составляет 3% от страховой суммы. Этот взнос уменьшается на 5% для лиц, имеющих более 10 лет водительского стажа (отсчитывается от года получения автомобилистом водительских прав). Кроме того, учитывается количество лет безаварийного вождения, которое рассчитывается как разность — [Текущий год] — [Год совершения аварии]. В зависимости от категории страхового случая выплачивается компенсация, которая составляет определенный процент от суммы страхования. В случае угона автомобиля владельцу выплачивается вся страховая сумма.

**Функции.** Для извлечения категории страхового случая – ВПР().

**Условное форматирование.** Фамилии клиентов, которые получили 100% компенсацию, выводятся в ячейке темно-синим цветом.

	A	B	C	D	E	F	G
1	<b>Безаварийное вождение</b>		<b>Выплаты по страховке</b>		<b>Текущий год страхования</b>		<b>?</b>
2	<i>Количество безаварийных лет</i>	<i>Скидка</i>	<i>Категория страхового случая</i>	<i>Процент выплаты</i>			
3	5	5%	нет	0%			
4	10	10%	1	10%			
5	15	15%	2	20%			
6			3	30%			
7	20	20%	угон	100%			
8	<b>СТРАХОВАНИЕ АВТОМОБИЛЯ</b>						
9	<b>Клиент</b>	<b>Права получены</b>	<b>Сумма страховки</b>	<b>Взнос</b>	<b>Год последней аварии</b>	<b>Категория страхового случая</b>	<b>Страховые выплаты</b>
10	Николаев	X	X	?	X	X	?
11							

в. Товарные запасы на складе

Вычислить стоимость товара, хранящегося на овощном складе магазина, и состояние его запасов. Цена товара зависит от его качества и может быть отнесена к 1, 2 или 3 сорту. На товары 2-го и 3-го сорта устанавливается соответствующая скидка от цены товара 1-го сорта. На количество каждого товара, хранящегося на складе, установлена норма — это некоторая средняя базовая величина запаса. Общее состояние запасов на складе определяется общим количеством товара, которого не должно быть больше нормы на 50% и меньше нормы на 70%. В случае если количество товара больше предельного, то выводится сообщение «уменьшить запасы», ниже предельного — «увеличить запасы», в пределах — «норма». Состояние запасов товара по сортам проверяется, если общее состояние запаса товара находится в «норме». При этом товара 1-го сорта должно быть не менее 50% и не более 80% от общего количества товара, 2-го сорта не менее 20% и не более 50%, а 3-го сорта не более 30%. В случае если количество товара 1-го или 2-го сорта ниже предела, то выводится сообщение «нехватка», если больше верхнего предела, то «превышение запаса», в остальных случаях — «норма». Если количество товара 3-го сорта больше 30%, то выводится сообщение «превышение запаса», менее 30% — «норма».

**Условное форматирование.** Если состояние запаса товара — «нехватка», то название товара отображается красным цветом.

	A	B	C	D	E	F	G	H	I	J	K	L	M
1	<b>Скидки на товар</b>												
2	<b>Сорт</b>		<b>Скидка</b>										
3	2		10%										
4	3		20%										
5	<b>ТОВАРНЫЕ ЗАПАСЫ</b>												
6		<b>Норма запаса</b>	<b>Стоимость товара, руб</b>			<b>Количество товара, кг</b>			<b>Общая стоимость товара на складе</b>	<b>Состояние запаса товара</b>	<b>Состояние запасов</b>		
7	<b>Товар</b>		<b>1 сорт</b>	<b>2 сорт</b>	<b>3 сорт</b>	<b>1 сорт</b>	<b>2 сорт</b>	<b>3 сорт</b>		<b>1 сорт</b>	<b>2 сорт</b>	<b>3 сорт</b>	
8	Картофель	X	20	2	?	70	30	20	?	?	?	?	?
9	Морковь												
10	Капуста												

Задание 2. Подготовить конспект на темы:

а. История появления и развития электронной таблицы;

- б. Создание и разработка электронной таблицы.
  - в. Использование функций рабочей таблицы.
  - г. Управление данными.
  - д. Поиск и замена данных.
- Сортировка и фильтрация данных.

#### **Тема 4. Графические возможности табличного процессора.**

Задание 1. Выполнение домашнего задания: проработка теоретического материала О [1]

§18.

Задание 2. Построить диаграммы к таблицам из Раздела 5, Темы 4.

- а. **График.** [Тип автомобиля] — [Объем заказов].
- б. **График.** [Фамилия вкладчика] – [Взнос], [Страховые выплаты].
- в. **График.** [Товар] — [Количество товара].

### **Перечень рекомендуемых учебных изданий, Интернет-ресурсов, дополнительной литературы**

#### **Основная литература:**

1. Семакин, И. Г. Информатика. Базовый уровень. 11 класс [Текст] : учебник / И. Г. Семакин, Е. К. Хеннер, Т. Ю. Шеина. - 7-е изд., стереотип. - М. : БИНОМ. Лаборатория знаний, 2017. - 224 с.

1. Семакин, И. Г. Информатика. Базовый уровень. 10 класс [Текст] : учебник / И. Г. Семакин, Е. К. Хеннер, Т. Ю. Шеина. - 7-е изд., стереотип. - М. : БИНОМ. Лаборатория знаний, 2017. – 264 с.

Дополнительная литература :

1. Фиошин М.Е. Информатика 10 класс [Текст]: учебник (углубленный уровень)/ под ред. Кузнецова А.А. – М.: Дрофа, 2017
2. Фиошин М.Е. Информатика 11 класс [Текст]: учебник (углубленный уровень)/ под ред. Кузнецова А.А. – М.: Дрофа, 2017

#### **Учебно-методические издания:**

- Методические рекомендации по самостоятельной работе[Электронный ресурс]/ Белова М.Н. - Рязань: РГАТУ, 2020- ЭБ «РГАТУ»
- Методические указания к практическим /лабораторным работам[Электронный ресурс]/Белова М.Н. . - Рязань: РГАТУ, 2020- ЭБ «РГАТУ»

#### **Интернет-ресурсы**

1. [www.fcior.edu.ru](http://www.fcior.edu.ru) (Федеральный центр информационно-образовательных ресурсов — ФЦИОР). [www.school-collection.edu.ru](http://www.school-collection.edu.ru) (Единая коллекция цифровых образовательных ресурсов). [www.intuit.ru/studies/courses](http://www.intuit.ru/studies/courses) (Открытые интернет-курсы «Интуит» по курсу «Информатика»).
2. [www.lms.iite.unesco.org](http://www.lms.iite.unesco.org) (Открытые электронные курсы «ИИТО ЮНЕСКО» по информационным технологиям).
3. <http://ru.iite.unesco.org/publications> (Открытая электронная библиотека «ИИТО ЮНЕСКО» по ИКТ в образовании).
4. [www.megabook.ru](http://www.megabook.ru) (Мегаэнциклопедия Кирилла и Мефодия, разделы «Наука / Математика.Кибернетика» и «Техника / Компьютеры и Интернет»).
5. [www.ict.edu.ru](http://www.ict.edu.ru) (портал «Информационно-коммуникационные технологии в образовании»).
6. [www.digital-edu.ru](http://www.digital-edu.ru) (Справочник образовательных ресурсов «Портал цифрового образования»).
7. [www.window.edu.ru](http://www.window.edu.ru) (Единое окно доступа к образовательным ресурсам Российской Федерации).
8. [www.freeschool.altlinux.ru](http://www.freeschool.altlinux.ru) (портал Свободного программного обеспечения). [www.hear.altlinux.org/issues/textbooks](http://www.hear.altlinux.org/issues/textbooks) (учебники и пособия по Linux). [www.books.altlinux.ru/altlibrary/openoffice](http://www.books.altlinux.ru/altlibrary/openoffice) (электронная книга «OpenOffice.org: Теория и практика»).

МИНИСТЕРСТВО СЕЛЬСКОГО ХОЗЯЙСТВА РОССИЙСКОЙ ФЕДЕРАЦИИ

ФЕДЕРАЛЬНОЕ ГОСУДАРСТВЕННОЕ БЮДЖЕТНОЕ  
ОБРАЗОВАТЕЛЬНОЕ УЧРЕЖДЕНИЕ  
ВЫСШЕГО ОБРАЗОВАНИЯ  
«РЯЗАНСКИЙ ГОСУДАРСТВЕННЫЙ АГРОТЕХНОЛОГИЧЕСКИЙ  
УНИВЕРСИТЕТ ИМЕНИ П.А. КОСТЫЧЕВА»

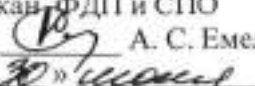
УТВЕРЖДАЮ:  
Декан ФДП и СПО  
 А. С. Емельянова  
« 20 » июля 2020 г.

**МЕТОДИЧЕСКИЕ РЕКОМЕНДАЦИИ  
ДЛЯ САМОСТОЯТЕЛЬНОЙ РАБОТЫ**

по дисциплине «Право»

для студентов 1 курса

факультета дополнительного профессионального  
и среднего профессионального  
образования

по специальности

38.02.01 Экономика и бухгалтерский учет (по отраслям)

очная форма обучения

Рязань, 2020

Методические указания к самостоятельным занятиям разработаны в соответствии с требованиями: Федерального государственного образовательного стандарта (далее – ФГОС), утвержденного 28.07.2014 г. приказом Министерства образования и науки РФ за № 832 по специальности среднего профессионального образования (далее – СПО) 38.02.01 Экономика и бухгалтерский учет (по отраслям)  
-рабочей программы дисциплины «Астрономия»

Разработчик:

М. Ю. Афанасьев, доцент, к.с/х н., доцент кафедры « Электротехника и физика»

И. И. Садовая, преподаватель кафедры « Электротехника и физика»

Методические указания рассмотрены и одобрены на заседании методического совета ФДП и СПО «30» июня 2020 г., протокол № 10.

Председатель методического совета



Явисенко Л.Ю.





Методические рекомендации для самостоятельной работы предназначены для студентов очной формы обучения факультета ФДП и СПО по специальностям 38.02.01 Экономика и бухгалтерский учет (по отраслям)

**Таблица 1.**

**Виды, содержание и формы оценивания самостоятельной работы**

Номер и название раздела дисциплины	Тематика самостоятельной работы	Виды самостоятельной работы	Трудоемкость (час.)	Умения, знания	Контроль выполнения работы	Методическое обеспечение
<b>Раздел I. Теория государства и права</b>				У1-У4; 31-36		
Тема 1.1. Государство	Проработка конспектов занятий, учебных и дополнительных изданий (по вопросам к разделам и главам учебных изданий)	Решение ситуационных задач	1		Проверка письменной работы	Основная литература, интернет-ресурсы
Тема 1.2. Понятие права	Проработка конспектов занятий, учебных и дополнительных изданий (по вопросам к разделам и главам учебных изданий)	Решение ситуационных задач	2		Проверка письменной работы	Основная литература, интернет-ресурсы
Тема 3.1. Правонарушения и юридическая ответственность	Проработка конспектов занятий, учебных и дополнительных изданий (по вопросам к разделам и главам учебных изданий)	Решение ситуационных задач	2		Проверка письменной работы	Основная литература, интернет-ресурсы
<b>Раздел II. Права и свободы граждан</b>				У1-У4; 31-36		
Тема 2.1. Конституция Российской Федерации. Гражданство.	Проработка конспектов занятий, учебных и дополнительных изданий (по вопросам к разделам и	Решение ситуационных задач	2		Проверка письменной работы	Основная литература, интернет-ресурсы

	главам учебных изданий)					
Тема 2.2. Права и свободы как показатель гуманизма политики	Проработка конспектов занятий, учебных и дополнительных изданий (по вопросам к разделам и главам учебных изданий)	Решение ситуационных задач	2	У1-У4; 31-36	Проверка письменной работы	Основная литература, интернет-ресурсы
Тема 2.3. Политические права и свободы	Проработка конспектов занятий, учебных и дополнительных изданий (по вопросам к разделам и главам учебных изданий)	Решение ситуационных задач	2	У1-У4; 31-36	Проверка письменной работы	Основная литература, интернет-ресурсы
Тема 2.4. Плебисцит, референдум, всенародный опрос.	Проработка конспектов занятий, учебных и дополнительных изданий (по вопросам к разделам и главам учебных изданий)	Составить конспект «Практика проведения референдумов в России».	2	У1-У4; 31-36	Проверка письменной работы	Основная литература, интернет-ресурсы
Тема 2.5. Выборы	Проработка конспектов занятий, учебных и дополнительных изданий (по вопросам к разделам и главам учебных изданий)	Составить тест по теме из 10 вопросов.	1	У1-У4; 31-36	Проверка теста	Основная литература, интернет-ресурсы
Тема 2.6. Избирательный процесс и ответственность за его нарушение.	Проработка конспектов занятий, учебных и дополнительных изданий (по вопросам к разделам и главам учебных изданий)	Составить систематизирующую таблицу «избирательный процесс и его стадии»	2	У1-У4; 31-36	Проверка таблицы	Основная литература, интернет-ресурсы
<b>Раздел III. Управление государством.</b>				У1-У4; 31-36		
Тема 3.1 Государственный аппарат в РФ.	Проработка конспектов занятий, учебных и дополнительных изданий (по вопросам к разделам и главам учебных изданий)	Написание письменного ответа на вопрос «Государственный аппарат: нужен его рост или сокращение?»	2	У1-У4; 31-36	Проверка письменной работы	Основная литература, интернет-ресурсы

Тема 3.2. Президент Российской Федерации	Проработка конспектов занятий, учебных и дополнительных изданий (по вопросам к разделам и главам учебных изданий)	Пройдите тест письменно на определение способности быть Президентом	1	У1-У4; 31-36	Проверка теста	Основная литература, интернет-ресурсы	
Тема 3.3. Парламент Российской Федерации.	Проработка конспектов занятий, учебных и дополнительных изданий (по вопросам к разделам и главам учебных изданий)	Решение ситуационной задачи	2		У1-У4; 31-36	Проверка письменной работы	Основная литература, интернет-ресурсы
Тема 3.4. Правоохранительные органы.	Проработка конспектов занятий, учебных и дополнительных изданий (по вопросам к разделам и главам учебных изданий)	Подготовка реферата на тему: «Правоохранительные органы»	1		У1-У4; 31-36	Прослушивание рефератов	Основная литература, интернет-ресурсы
Тема 3.6. Нотариат	Проработка конспектов занятий, учебных и дополнительных изданий (по вопросам к разделам и главам учебных изданий)	Решить ситуационные задачи.	2		У1-У4; 31-36	Проверка письменной работы	Основная литература, интернет-ресурсы
Тема 3.7. Законодательная власть	Проработка конспектов занятий, учебных и дополнительных изданий (по вопросам к разделам и главам учебных изданий)	Составление схемы законодательных органов РФ	2		У1-У4; 31-36	Проверка схемы	Основная литература, интернет-ресурсы
Тема 3.8. Адвокатура.	Проработка конспектов занятий, учебных и дополнительных изданий (по вопросам к разделам и главам учебных изданий)	Решить ситуационные задачи.	2		У1-У4; 31-36	Проверка письменной работы	Основная литература, интернет-ресурсы
<b>Раздел IV.Налоги- финансовая основа государства</b>					У1-У4;		
Тема 4.1 Бюджетная	Проработка конспектов	Составить таблицу «Бюджетная система	2		У1-У4;	Проверка	Основная лите-

система РФ	занятий, учебных и дополнительных изданий (по вопросам к разделам и главам учебных изданий)	РФ»		31-36	таблицы	ратура, интернет-ресурсы
Тема 4.2 Налоговая система РФ	Проработка конспектов занятий, учебных и дополнительных изданий (по вопросам к разделам и главам учебных изданий)	Составить таблицу «Налоги» (налоги: федеративные, региональные, местные)	3	У1-У4; 31-36	Проверка таблиц	Основная литература, интернет-ресурсы
<b>Раздел V Семья</b>						
Тема 5.1 Брак и семья по семейному праву.	Проработка конспектов занятий, учебных и дополнительных изданий (по вопросам к разделам и главам учебных изданий)	Вопросы для обсуждения: Многие ученые считают, что в определении брака нужно ввести дополнительно такой признак: брак- это пожизненный союз мужчины и женщины. Другие, основываясь на статистических данных, высказываются против этого. <i>Как вы думаете, кто из ученых прав? Почему в настоящее время так много разводов и их количество все увеличивается?</i>	3	У1-У4; 31-36	Проверка письменной работы	Основная литература, интернет-ресурсы
Тема 5.2 Брак и условия его заключения.	Проработка конспектов занятий, учебных и дополнительных изданий (по вопросам к разделам и главам учебных изданий)	Составить кроссворд из 10 слов по теме «Брак»	2		Проверка кроссворда	Основная литература, интернет-ресурсы
Тема 5.3 Права и обязанности супругов	Поиск, анализ и оценка информации по содержанию учебного материала	Подготовьте реферат на тему: Личные права и обязанности супругов..	1	У1-У4; 31-36	Проверка письменной работы	Основная литература, интернет-ресурсы
Тема 5.4 Права и обязанности родителей и детей	Проработка конспектов занятий, учебных и дополнительных изданий (по вопросам к разделам и	Подготовить реферат на тему: « Права детей», « Права родителей»	2		Проверка письменной работы	Основная литература, интернет-ресурсы

	главам учебных изданий				
<b>Раздел V Преступления</b>					
Тема 5.5. Преступления	Проработка конспектов занятий, учебных и дополнительных изданий (по вопросам к разделам и главам учебных изданий)	Напишите развернутый ответ на вопрос по теме «Должна ли быть в России отменена смертная казнь?»	2		Проверка письменной работы Основная литература, интернет-ресурсы
<b>Раздел VI Государственно-правовое регулирование экономики</b>				У1-У4; 31-36	
Тема 6.1 Государственно-правовое регулирование экономики	Проработка конспектов занятий, учебных и дополнительных изданий (по вопросам к разделам и главам учебных изданий)	Ответьте на вопросы: 1. Что такое государственно-правовое регулирование рыночной экономики. 2. Что произойдет, если государство не будет осуществлять контроль за развитием экономики. Приведите пример. 3. Куда идут налоги.	2		Проверка решения задачи Основная литература, интернет-ресурсы
Тема 6.2. Собственность	Проработка конспектов занятий, учебных и дополнительных изданий (по вопросам к разделам и главам учебных изданий)	Решите ситуационную задачу	1		Проверка решения задачи Основная литература, интернет-ресурсы
<b>Раздел VII. Юридические формы предпринимательства</b>					
Тема 7.1. Предпринимательство	Проработка конспектов занятий, учебных и дополнительных изданий (по вопросам к разделам и главам учебных изданий)	Подготовьте реферат на тему: «Коммерческие организации»	1		Проверка письменной работы Основная литература, интернет-ресурсы
Тема 7.2. Договоры	Проработка конспектов занятий, учебных и дополнительных изданий (по вопросам к разделам и	Решите ситуационную задачу.	1		Проверка письменной работы Основная литература, интернет-ресурсы

	главам учебных изданий)					
<b>Раздел VIII. Трудовой договор</b>						
Тема 8.1. Трудовой договор.	Проработка конспектов занятий, учебных и дополнительных изданий (по вопросам к разделам и главам учебных изданий)	Решите ситуационную задачу.	<b>1</b>		Проверка решения задачи	Основная литература, интернет-ресурсы
Тема 8.2. Трудовая дисциплина	Проработка конспектов занятий, учебных и дополнительных изданий (по вопросам к разделам и главам учебных изданий)	Решите ситуационную задачу.	1		Проверка схемы	Основная литература, интернет-ресурсы
Тема 8.3. Страхование и пенсионное дело	Проработка конспектов занятий, учебных и дополнительных изданий (по вопросам к разделам и главам учебных изданий)	Составьте кроссворд из 10 слов	2	У1-У4; 31-36	Проверка кроссвордов	Основная литература, интернет-ресурсы
Тема 8.4. Споры и порядок их рассмотрения	Проработка конспектов занятий, учебных и дополнительных изданий (по вопросам к разделам и главам учебных изданий)	Подготовить реферат на тему: «Споры»	2	У1-У4; 31-36	Прослушивание рефератов	Основная литература, интернет-ресурсы
		<b>Всего</b>	<b>54</b>			

**Задания для самостоятельной работы**  
**Раздел I. Теория государства и права**  
**Тема 1.1. Государство**

*Проработав материал учебника [О, 1] по теме и конспект занятия, выполните следующие задания:*

**Решите ситуационные задачи:**

1. Страны Бенилюкса (Бельгия, Нидерланды, Люксембург) не имеют армий. Они вступили в НАТО, которое в случае агрессии с чьей-либо стороны обязуется эти страны защищать.

*Потеряли ли эти страны государственность? Если нет, то является ли армия необходимым признаком государства?*

1. Телевидение как-то показывало материал журналиста, побывавшего в Бразилии. Речь в нем шла о небольшом городке с населением около 20 тысяч человек, расположенном недалеко от Рио-де-Жанейро. В этом городке некогда был полицейский участок, но он закрылся, поскольку здесь уже года два не было совершено ни одного правонарушения. Точно так же закрыли и тюрьму, начальник которой устал от безделья. Не оказалось в этом городке и суда. На вопрос журналиста: «У вас что, никто друг с другом не спорит и не конфликтует?» — жители отвечали, что если споры и возникают, то они обращаются за помощью к мэру городка.

*Можно ли говорить о том, что правоохранительные органы являются необходимым признаком государства?*

2. Вы министр финансов и распорядитесь финансами страны, которые довольно ограничены. В стране бастуют шахтеры, энергетики, учителя, преподаватели вузов, врачи, военнослужащие, требуя повышения зарплаты.

*Где вы возьмете деньги и кому прежде всего повысите заработную плату?*

3. На территории США японцы на свои деньги строят заводы (например, по сборке автомобилей «Тойота»), покупают американские предприятия, участки земли, строят там дома для престарелых, отправляя туда жить своих граждан преклонного возраста и т. п.

*Не следует ли из этого, что границы Японии как бы расширяются? В таком случае является ли территория необходимым признаком государства?*

**Тема 1.2. Понятие права**

*Проработав материал учебника [О, 1] по теме и конспект занятия, выполните следующие задания:*

**Решите ситуационные задачи:**

1. В связи с беспокойством по поводу здоровья школьников и с дефицитом учителей по физическому воспитанию Управление образования одного из ок-

ругов приняло инструкцию, которая возлагала на родителей обязанность обеспечить своим детям занятия по физической культуре. Выбор форм таких занятий, будь то запись в спортивную секцию, гимнастика у себя дома, посещение бассейна или что-то другое, оставался за родителями. Главное, чтобы учащиеся не пропускали занятия в школе по болезни. Инструкция предусматривала и санкции за невыполнение возложенной обязанности, а именно оплату родителями дополнительных занятий с проболевшим учеником по тарифу, который устанавливали сами школы, исходя из платежеспособности населения, проживавшего около школы.

*Скажите, эффективно ли, на ваш взгляд, урегулирование этого актуального для нашей страны вопроса с помощью права? Какой вы предлагаете выход?*

2. На проходной сахарного завода вахтер попросил одного из рабочих распахнуть куртку, поскольку ему показалось, что тот под ней что-то скрывает. Когда рабочий отказался, был вызван наряд службы безопасности, сотрудники которого действительно обнаружили привязанные с внутренней стороны куртки небольшие пакеты с сахаром.

Возник шум. Большинство рабочих, окончивших смену и выходящих с завода, встали на сторону расхитителя. Вы что, не знаете закона? Это же хищение!» — горячился начальник службы безопасности. «Да отпустите его, подумай, какое преступление!» — хором кричали рабочие.

*Как по-вашему, свидетельствует ли такое отношение к норме закона о том, что она носит бумажный характер? Ознакомьтесь со статьей 7.27 Кодекса об административных правонарушениях.*

### **Тема 1.3 Правонарушения и юридическая ответственность**

*Проработав материал учебника [О, 1] по теме и конспект занятия, выполните следующие задания:*

#### **Решите ситуационные задачи:**

1. Мама Наташи Сизиковой, уходя на работу, оставила деньги и попросила дочь сходить после школы за хлебом. Придя домой уже поздно вечером, она обнаружила, что хлеба нет. Наташа объяснила, что весь день делала уроки.

*Какое правонарушение совершила Наташа и можно ли ее поведение признать виновным?*

2. В переполненном автобусе после очередной остановки давка стала еще больше. Один из пассажиров, молодой парень крепкого телосложения, сначала сказал напиравшим на него людям: «Нельзя ли полегче?», а потом так сильно оттолкнул стоявшего рядом, что многие закричали от боли..



*Как можно оценить поведение этого молодого человека? Совершил ли он правонарушение? Если да, то какой вид юридической ответственности можно к нему применить?*

3. На экзамене учительница заметила, что один из учеников списывает. Подойдя к его парте, она вытащила из нее учебник, раскрытый на нужной странице. На экзамен ученику была сразу поставлена двойка.

*Можно ли в действиях ученика усмотреть вину! Если да, то к какому виду проступков относится поведение виновного?*

4. Одиннадцатиклассники отдыхали в спортивном лагере. Петя Калашников, отец которого был бизнесменом, привез с собой видеокамеру. Когда он был на очередной тренировке, соседи по комнате Андрей и Сергей взяли видеокамеру и, пытаясь в ней разобраться, нечаянно сломали.

*Какое правонарушение они совершили и какой вид юридической ответственности к ним можно применить?*

## **Раздел II. Права и свободы граждан**

### **Тема 2.1. Конституция Российской Федерации. Гражданство.**

*Проработав материал учебника [О, 1] по теме и конспект занятия, выполните следующие задания:*

#### **Решите ситуационные задачи:**

1. Государственная дума на одном из своих заседаний приняла решение послать в Югославию воинский контингент для поддержания мира и порядка.

*Как вы думаете, не оказался ли в данном случае натушенным принцип разделения властей? К чьей компетенции относится руководство внешней политикой и управление армейскими подразделениями России?*

2. Рафик Мисаилов приехал в Москву из Азербайджана учиться в Юридической академии. Проучившись 5 лет в вузе и получив диплом юриста, он обратился в орган внутренних дел по месту жительства с заявлением о приеме в гражданство. Русский язык он к этому времени знал достаточно хорошо. Он был очень удивлен, когда получил отказ.

*Законно ли ему было отказано в приеме в гражданство?*

### **Тема 2.2. Права и свободы как показатель гуманизма политики**

*Проработав материал учебника [О, 1] по теме и конспект занятия, выполните следующие задания:*

#### **Решите ситуационные задачи:**

1. Закончив институт, Валерий Павлов решил посмотреть мир, чтобы расширить свой кругозор и попрактиковаться в английском. Его родители, бизнесме-

ны, посоветовали ему сначала посетить Великобританию - родину английского языка. Купив авиабилет, Валерий прибыл в Шереметьево, но на паспортном контроле в его заграничном паспорте пограничники не увидели английской визы(разрешения на въезд в Великобританию) и не позволили пройти в самолет. Валерий стал возражать: в Конституции (ст.27) закреплена свобода передвижения, а проблема с визой по его мнению, касается только его и работников английской таможни.

*Кто прав в данной ситуации?*

2. Ковалевы попросили своих соседей по даче Цвелевых спилить липу, росшую на их участке: дерево так сильно разрослось, что загораживало от солнца большую часть участка Ковалевых. В ответ Цвелевы заявили: «Земельный участок и все, что на нем находится, является нашей собственностью, и мы вправе сами решать, спиливать нам дерево или нет».

*Как вы думаете, кто прав в данной ситуации?*

### **Тема 2.3. Политические права и свободы.**

*Проработав материал учебника [О, 1] по теме и конспект занятия, выполните следующие задания:*

#### **Решите ситуационные задачи:**

1. В классе произошло неприятное событие. Олег Смирнов, фактический лидер класса, повредил глаза однокласснику, используя (при выяснении отношений) с ним газовый балончик. Директор созвал всех на собрание. На собрании многие решили отмолчаться, чтобы не портить отношения со Смирновым. Тогда директор стал поочередно вызывать учеников и предлагать им высказаться. Один из них заявил: « Но у нас свобода слова!» « Вот именно, -подхватил директор. – Вот и высказывайтесь!»

*Оцените эту ситуацию и скажите, кто прав?*

### **Тема 2.4. Плебисцит, референдум, всенародный опрос.**

Составить конспект «Практика проведения референдумов в России.

### **Тема 2.5. Выборы**

*Проработав материал учебника [О, 1] по теме и конспект занятия, выполните следующие задания:*

Составьте тест по теме из 10 вопросов.

### **Тема 2.7. Юридическая ответственность и ее задачи**

*Проработав материал учебника [О, 1] по теме и конспект занятия, выполните следующие задания:*

Составьте систематизирующую таблицу «Виды юридической ответственности»

### **Тема 2.6. Избирательный процесс и ответственность за его нарушение**

*Проработав материал учебника [О, 1] по теме и конспект занятия, выполните следующие задания:*

Составить систематизирующую таблицу «избирательный процесс и его стадии»

## **Раздел III. Управление государством**

### **Тема 3.1 Государственный аппарат в РФ**

*Проработав материал учебника [О, 1] по теме и конспект занятия, выполните следующие задания:*

Написание письменного ответа на вопрос «Государственный аппарат: нужен его рост или сокращение?»

### **Тема 3.2. Президент Российской Федерации**

*Проработав материал учебника [О, 1] по теме и конспект занятия, выполните следующие задания:*

Пройдите тест письменно на определение способности быть Президентом

Чтобы узнать, обладаете ли вы способностью влиять на окружающих, столь необходимой Президенту, ответьте, пожалуйста, «да» или «нет» на вопросы теста:

1. Вам подошла бы профессия политика или журналиста?
2. Раздражают ли вас люди, которые стремятся одеваться и вести себя экстравагантно?
3. Можете ли вы разговаривать с другим человеком о своих сугубо личных проблемах?
4. Сразу ли вы ли вы реагируете на малейшее проявление неверной трактовки своих слов или поступков?
5. Чувствуете ли дискомфорт, когда другие добиваются успеха в той сфере, где вы сами хотели бы его добиваться?
6. Любите ли вы заниматься очень трудным делом, чтобы показать, что способны на это?
7. Могли бы вы посвятить всего себя достижению какой-нибудь высокой цели?

8. Устраивает ли вас один и тот же круг друзей?
9. Предпочитаете ли вы вести жизнь размеренную, расписанную по часам?
10. Любите ли менять или переставлять мебель в квартире?
11. Нравится ли вам делать что-нибудь всякий раз все по новому?
12. Нравится ли вам ставить на место того, кто по вашему, слишком самоуверен?
13. Если ваш учитель не прав, демонстрируете ли вы ему это?

### **Тема 3.3. Парламент Российской Федерации**

*Проработав материал учебника [О, 1] по теме и конспект занятия, выполните следующие задания:*

Решение ситуационной задачи:

В день выборов многие приходят на избирательные участки с детьми. Нередки случаи, когда родители в кабине для голосования дают ребенку в руки авторучку и указывают, где в бюллетене надо поставить «галочки», а затем ребенок в сопровождении родителей гордо направляется к урне голосования и опускает в нее бюллетень.

*Как вы думаете, не нарушаются ли в данном случае принципы голосования?*

### **Тема 3.4. Правоохранительные органы**

*Проработав материал учебника [О, 1] по теме и конспект занятия, выполните следующие задания:*

Подготовка реферата на тему: «Правоохранительные органы»

### **Тема 3.5. Прокуратура**

*Проработав материал учебника [О, 1] по теме и конспект занятия, выполните следующие задания:*

Составление схемы: Органы местного самоуправления Рязанской области

### **Тема 3.6. Нотариат**

*Проработав материал учебника [О, 1] по теме и конспект занятия, выполните следующие задания:*

Решить ситуационные задачи.

1. Женя Петрова обратилась в нотариальную контору от имени своего мужа, инвалида 1 группы, чтобы удостоверить его завещание, поскольку он сам практически не мог передвигаться. Нотариус объяснила, что заочно завещание не удостоверяется

*Как быть в этой ситуации?*

### **Тема 3.7. Законодательная власть**

*Проработав материал учебника [О, 1] по теме и конспект занятия, выполните следующие задания:*

Составьте схему законодательных органов РФ

### **Тема 3.8. Адвокатура**

*Проработав материал учебника [О, 1] по теме и конспект занятия, выполните следующие задания:*

Решить ситуационную задачу.

В судебном процессе между подсудимым и адвокатом обнаружилось противоречие: подсудимый просил признать его невиновным и оправдать Э, защитник же – определить его подзащитному санкцию без лишения свободы.

*Как вы думаете, кто из них совершил ошибку?*

## **Раздел IV. Налоги- финансовая основа государства**

### **Тема 4.1 Бюджетная система РФ**

*Проработав материал учебника [О, 1] по теме и конспект занятия, выполните следующие задания:*

Составить таблицу «Бюджетная система РФ»

### **Тема 4.2 Налоговая система РФ**

*Проработав материал учебника [О, 1] по теме и конспект занятия, выполните следующие задания:*

Составить таблицу «Налоги» (налоги: федеративные, региональные, местные)

## **Раздел V Семья**

### **Тема 5.1 Брак и семья по семейному праву**

*Проработав материал учебника [О, 1] по теме и конспект занятия, выполните следующие задания:*

#### ***Вопросы для обсуждения:***

Многие ученые считают, что в определении брака нужно ввести дополнительно такой признак: брак- это пожизненный союз мужчины и женщины. Другие, основываясь на статистических данных, высказываются против этого.

*Как вы думаете, кто из ученых прав? Почему в настоящее время так много разводов и их количество все увеличивается?*

### **Тема 5.2 Брак и условия его заключения**

*Проработав материал учебника [О, 1] по теме и конспект занятия, выполните следующие задания:*

Составить кроссворд из 10 слов по теме «Брак»

### **Тема 5.3 Права и обязанности супругов**

*Проработав материал учебника [О, 1] по теме и конспект занятия, выполните следующие задания:*

Подготовьте реферат на тему: Личные права и обязанности супругов.

### **Тема 5.4 Права и обязанности родителей и детей**

*Проработав материал учебника [О, 1] по теме и конспект занятия, выполните следующие задания:*

Подготовить реферат на тему: «Права детей», «Права родителей»

## **Раздел VI Преступления**

### **Тема 5.5. Преступления**

*Проработав материал учебника [О, 1] по теме и конспект занятия, выполните следующие задания:*

Напишите развернутый ответ на вопрос по теме «Должна ли быть в России отменена смертная казнь?»

## **Раздел VI Государственно-правовое регулирование экономики**

### **Тема 6.1 Государственно-правовое регулирование экономики**

*Проработав материал учебника [О, 1] по теме и конспект занятия, выполните следующие задания:*

Ответьте на вопросы:

1. Что такое государственно-правовое регулирование рыночной экономики.
2. Что произойдет, если государство не будет осуществлять контроль за развитием экономики. Приведите пример.
3. Куда идут налоги.

### **Тема 6.2. Собственность**

*Проработав материал учебника [О, 1] по теме и конспект занятия, выполните следующие задания:*

Решите задачу: Красиков удостоверил у нотариуса завещание, в соответствии с которым все его имущество должно быть передано его супруге. Через некоторое время он переехал и у нотариуса по новому месту жительства составил новое завещание, в котором оставлял треть своего имущества сыну. После смерти Красикова, помимо супруги и старшего сына, остались сын 12 лет и дочь 10 лет от второго брака.

*Кто из указанных лиц унаследует имущество Красикова? Как соотносятся первое и второе завещание? Сохранит ли первое завещание юридическую силу? В каком порядке будут наследоваться оставшиеся 2/3 имущества Красикова? Какие права на наследство имеют сын и дочь Красикова от второго брака?*

## **Раздел VII. Юридические формы предпринимательства**

### **Тема 7.1. Предпринимательство**

*Проработав материал учебника [О, 1] по теме и конспект занятия, выполните следующие задания:*

Подготовьте реферат на тему: «Коммерческие организации»

### **Тема 7.2. Договоры**

*Проработав материал учебника [О, 1] по теме и конспект занятия, выполните следующие задания:*

Решите задачу: В соответствии с договором поставки завод музыкальных инструментов отправил магазину партию пианино, гитар и скрипок. При этом груз доставлялся на машине, принадлежащей заводу. При погрузке музыкальных инструментов присутствовал представитель магазина, музыкальный мастер, проверявший исправности инструментов. Затем контейнер грузовой машины был опечатан и прибыл в магазин в исправном состоянии, с ненарушенными пломбами. При вскрытии контейнера обнаружилось, что несколько скрипок попали в щели между пианино и были разбиты.

По факту недостачи товара был составлен акт, в котором указывалось, что в нарушение правил транспортировки музыкальных инструментов скрипки были просто положены на крышку пианино и никак не закреплены.

Магазин предъявил иск о взыскании стоимости недополученного товара. Однако завод иск не признал, сославшись на то, что он не виноват в случившемся по следующим причинам. Во-первых, его работники всегда перевозили товар подобным образом и такой способ является обычной практикой, а скрипки разбились из-за плохой дороги, по которой пришлось ехать автомобилю. Во-вторых, при погрузке музыкальных инструментов присутствовал представитель магазина, который не возражал против такого способа перевозки. Поэтому в случившемся виноват сам магазин, он и должен нести убытки от инцидента.

*Как определяется виновность в гражданском праве? Виновен ли завод в недостаче товара? В какой момент завод считается исполнившим обяза-*

тельство? Может ли завод быть освобожден от ответственности на основании отсутствия его вины в неисполнении обязательства?

## **Раздел VIII. Трудовой договор.**

### **Тема 8.1. Трудовой договор.**

*Проработав материал учебника [О, 1] по теме и конспект занятия, выполните следующие задания:*

Решите задачу: В поисках работы в службу занятости обратилась Попова в возрасте 56 лет. Не подобрав подходящую работу, служба занятости отказала ей в признании безработной, так как она должна получать трудовую пенсию по старости. Попова не согласилась с таким решением, поскольку за назначением пенсии не обращалась, рассчитывая найти работу и накопить страховой стаж, дающий право на максимальную пенсию. Должна ли Попова быть признана безработной? Какую социальную поддержку она может получить службе занятости?

### **Тема 8.2. Трудовая дисциплина**

*Проработав материал учебника [О, 1] по теме и конспект занятия, выполните следующие задания:*

Решите задачу: 1 сентября студент Кольцов не явился на занятия, поскольку был в другом городе и не смог достать билет на поезд. За данный проступок ему был объявлен выговор в приказе от 5 октября.

*Законно ли наложено дисциплинарное взыскание?*

### **Тема 8.3. Страхование и пенсионное дело**

*Проработав материал учебника [О, 1] по теме и конспект занятия, выполните следующие задания:*

Составьте кроссворд из 10 слов

### **Тема 8.4. Споры и порядок их рассмотрения**

*Проработав материал учебника [О, 1] по теме и конспект занятия, выполните следующие задания:*

Подготовьте реферат на тему: «Споры»

## **Общие методические рекомендации по видам работ**

### **Подготовка конспекта**

Конспект - это последовательное, связное изложение материала книги или статьи в соответствии с ее логической структурой.

Хорошо составленный конспект помогает усвоить материал. В конспекте кратко излагается основная сущность учебного материала, приводятся необ-



ходимые обоснования, табличные данные, схемы, эскизы, расчеты и т.п. Конспект целесообразно составлять целиком на тему. При этом имеется возможность всегда дополнять составленный конспект вырезками и выписками из журналов, газет, статей, новых учебников, брошюр по обмену опытом, данных из Интернета и других источников.

Таким образом, конспект становится сборником необходимых материалов, куда студент вносит всё новое, что он изучил, узнал. Такие конспекты представляют, большую ценность при подготовке к урокам.

Способы конспектирования:

1. Тезисы - это кратко сформулированные основные мысли, положения изучаемого материала. Тезисы лаконично выражают суть материала, дают возможность раскрыть содержание. Приступая к освоению записи в виде тезисов, полезно в самом тексте отмечать места, наиболее четко формулирующие основную мысль, которую автор доказывает. Часто такой отбор облегчается шрифтовым выделением, сделанным в самом тексте.

2. Линейно-последовательная запись текста. При конспектировании данным способом целесообразно использование плакатно-оформительских средств, которые включают в себя подчеркивание, выделение цветом и т. д.

3. Способ «вопросов - ответов». Он заключается в том, что, поделив страницу тетради пополам вертикальной чертой, конспектирующий в левой части страницы самостоятельно формулирует вопросы или проблемы, затронутые в данном тексте, а в правой части дает ответы на них.

4. Схема с фрагментами - способ конспектирования, позволяющий ярче выявить структуру текста, - при этом фрагменты текста (опорные слова, словосочетания, пояснения всякого рода) в сочетании с графикой помогают созданию рационально-лаконичного и запоминающегося конспекта.

Этапы составления конспекта:

1. Первичное ознакомление с материалом изучаемой темы по тексту учебника, картам, дополнительной литературе.

2. Выделение главного в изучаемом материале, составление обычных кратких записей.

3. Подбор к данному тексту опорных сигналов в виде отдельных слов, определённых знаков, графиков, рисунков.

4. Продумывание схематического способа кодирования знаний, использование различного шрифта и т.д.

5. Составление опорного конспекта.

### **Составление таблицы**

Внимательно прочитать текст лекции или соответствующий параграф учебника. Продумать «конструкцию» таблицы, расположение порядковых номеров, терминов, примеров и пояснений (и прочего). Начертить таблицу и заполнить ее графы необходимым содержанием.

### **Подготовка реферата на определенную тему**

Реферат - краткое изложение в письменном виде или в форме публичного доклада содержания научного труда или трудов, обзор литературы по теме.

Изложение материала носит проблемно-тематический характер, показываются различные точки зрения, а также собственные взгляды на проблему. Содержание реферата должно быть логичным. Объем реферата, как правило, от 5 до 15 машинописных страниц. Перед началом работы над рефератом следует наметить план и подобрать литературу. Прежде всего, следует пользоваться литературой, рекомендованной учебной программой, а затем расширить список источников, включая и использование специальных журналов, где имеется новейшая научная информация.

Структура реферата:

1. Титульный лист.
2. Оглавление (план, содержание), в котором указаны названия всех разделов (пунктов плана) реферата и номера страниц, указывающие начало этих разделов в тексте реферата.
3. Введение (дается постановка вопроса, объясняется выбор темы, её значимость и актуальность, указываются цель и задачи реферата, дается характеристика используемой литературы).
4. Основная часть (состоит из глав и подглав, которые раскрывают отдельную проблему или одну из её сторон и логически являются продолжением друг друга).
5. Заключение (подводятся итоги и даются обобщённые основные выводы по теме реферата, делаются рекомендации).
6. Список литературы. В списке литературы должно быть не менее 8–10 различных источников.
7. Приложение может включать графики, таблицы, расчеты.

Введение - одна из составных и важных частей реферата. При работе над введением необходимо опираться на навыки, приобретенные при написании изложений и сочинений. В объеме реферата введение, как правило, составляет 1-2 машинописные страницы. Введение обычно содержит вступление, обоснование актуальности выбранной темы, формулировку цели и задач реферата, краткий обзор литературы и источников по проблеме, историю вопроса и вывод.

Вступление - это 1-2 абзаца, необходимые для начала. Желательно, чтобы вступление было ярким, интригующим, проблемным, а, возможно, тема реферата потребует того, чтобы начать, например, с изложения какого-то определения.

Обоснование актуальности выбранной темы - это, прежде всего, ответ на вопрос: «почему я выбрал(а) эту тему реферата, чем она меня заинтересовала?». Можно и нужно связать тему реферата с современностью.

Краткий обзор литературы и источников по проблеме - в этой части работы над введением необходимо охарактеризовать основные источники и литературу, с которой автор работал, оценить ее полезность, доступность.

История вопроса - это краткое освещение того круга представлений, которые сложились в науке по данной проблеме и стали автору известны.

Вывод - это обобщение, которое необходимо делать при завершении работы над введением.

#### Требования к содержанию реферата:

• Содержание реферата должно соответствовать теме, полностью ее раскрывать. Все рассуждения нужно аргументировать. Реферат показывает личное отношение автора к излагаемому. Следует стремиться к тому, чтобы изложение было ясным, простым, точным и при этом выразительным. При изложении материала необходимо соблюдать общепринятые правила:

1. Не рекомендуется вести повествование от первого лица единственного числа;

2. При упоминании в тексте фамилий обязательно ставить инициалы перед фамилией;

3. Каждая глава (параграф) начинается с новой строки;

4. При изложении различных точек зрения и научных положений, цитат, выдержек из литературы, необходимо указывать источники, т.е. приводить ссылки.

#### Правила оформления ссылок:

В реферате сведения об использованной литературе приводятся чаще всего в скобках после слов, к которым относятся. В скобках сначала указывается номер книги в списке литературы, а затем через запятую страница. Если ссылка оформляется на цитату из многотомного сочинения, то после номера книги римской цифрой указывается номер тома, а потом номер страницы. Примеры: (1,145); (4,II,38).

#### Работа над заключением:

• Заключение - самостоятельная часть реферата. Оно не должно быть переложением содержания работы. Заключение должно содержать:

1. Основные выводы в сжатой форме;

2. Оценку полноты и глубины решения тех вопросов, которые вставляли в процессе изучения темы.

• Объем 1-2 машинописных или компьютерных листа формата А4.

#### Оформление приложения:

Приложение включает материалы, дополняющие основной текст реферата. Это могут быть таблицы, схемы, фрагменты источников, иллюстрации, фотоматериалы, словарь терминов, афоризмы, изречения, рисунки и т.д.

В тексте реферата необходимо делать примечания. Пример: (см. приложение 1).

Приложение является желательным, но не обязательным элементом реферата.

#### Правила оформления списка используемой литературы:

• Список литературы помещается в конце реферата и пронумеровывается.

• Сведения о книгах в списке литературы излагаются в алфавитном порядке. Сведения о книге даются в следующем порядке:

1. Автор (фамилия, инициалы);

2. Название, подзаголовок;

3. Выходные данные (место издания, издательство и год издания).

• Если речь идет о статье, напечатанной в сборнике, журнале или газете, то после автора и названия публикации указываются:

1. Название сборника, журнала, газеты;
2. Место издания и год издания (если сборник);
3. Год, номер журнала или дата выхода газеты, страница.

Требования к оформлению реферата:

• Набор текста реферата необходимо осуществлять стандартным 14 шрифтом;

- Заголовки следует набирать 14 шрифтом, заглавными буквами;
- Межстрочный интервал полуторный;
- Поле левое 2,5 см., остальные 2 см.;
- Нумерация страницы снизу по правому краю листа;
- Объем реферата 15-20 страниц.

### **Подготовка доклада**

Доклад - это устное выступление на заданную тему. Время доклада, как правило, составляет 5-15 минут.

Цели доклада:

1. Научиться убедительно и кратко излагать свои мысли в устной форме.
2. Донести информацию до слушателя, установить контакт с аудиторией и получить обратную связь.

Ядром хорошего доклада является информация. Она должна быть новой и понятной. Важно в процессе доклада не только сообщить информацию, но и убедить слушателей в правильности своей точки зрения.

Этапы подготовки к докладу:

- Выбрать под контролем преподавателя тему;
- Ознакомиться с методическими указаниями по данному вопросу;
- Изучить тему по базовому учебнику и учебно-методическому пособию;
- Выявить основные идеи будущего выступления;
- Прочитать рекомендуемую по данной теме литературу;
- Составить план доклада;
- Выявить ключевые термины темы и дать их определение с помощью словарей, справочников, энциклопедий;
- Составить тезисы выступления;
- Подобрать примеры и иллюстративный материал. Доклад необходимо сопровождать показом презентаций Power Point;
- Подготовить текст доклада;
- Проконсультироваться, при необходимости, с преподавателем;
- Отрепетировать выступление.

В классической риторике сложилась трехчастная структура развернутого устного выступления: вступление, основная часть, заключение.

Вступление - это способ привлечения внимания слушателей к обсуждаемой теме, их включения в проблематику выступления. Оно обычно составляет одну восьмую часть всего времени доклада.

Любое выступление начинается с формулировки темы. Нет единых правил по составлению вступления. Отмечается актуальность, личные мотивы избрания данной темы, степень ее разработанности в трудах специалистов.

Основная часть речи посвящается раскрытию темы и содержит изложение сведений и доказательства. Высказываемые мысли должны удовлетворять логичным требованиям, быть связанными друг с другом, вытекать одна из другой.

Заключение должно быть кратким и ясным. Оно не содержит новых, дополнительных сведений или мыслей. Заключение призвано напомнить слушателям основное содержание речи, ее главные выводы (на слух не все хорошо запоминается с первого раза). В заключении можно выразить слушателям благодарность за внимание.

### **Составление кроссворда по теме**

Кроссворд – игра-задача, в которой фигура из рядов пустых клеток заполняется перекрещивающимися словами со значениями, заданными по условиям игры.

Правила составления кроссвордов:

1. Составьте словник, то есть список (перечень) слов, которые должны войти в кроссворд.

2. Для этого найдите в своем конспекте основные понятия и подчеркните их.

3. Выпишите эти понятия на отдельный лист, желательно в клетку.

4. Подчеркните в них одинаковые повторяющиеся буквы.

5. Расположите слова так, чтобы повторяющиеся буквы одновременно использовались в словах, написанных по вертикали и по горизонтали.

6. Пронумеруйте слова.

7. В соответствии с номерами выпишите определения понятий.

8. Начертите сетку кроссворда.

9. Разметьте сетку кроссворда цифрами (номерами понятий).

10. Оформите кроссворд. Подпишите его.

11. Слова-задания - это существительные в единственном числе, именительном падеже;

12. Слов должно быть достаточно много (как правило, более 20), чтобы как можно полнее охватить всю тему (допустимо использование терминов из других тем и разделов, логически связанных с изучаемой темой).

Оформление кроссворда состоит из трех частей: заданий, кроссворда с решением, того же кроссворда без решения.

### **Решение ситуационных и профессиональных задач**

Решение ситуационных и профессиональных задач - это вид самостоятельной работы студента по систематизации информации в рамках постановки или решения конкретных проблем.

Такой вид самостоятельной работы направлен на развитие мышления, творческих умений, усвоение знаний, добытых в ходе активного поиска и самостоятельного решения проблем. Следует отметить, что такие знания более прочные, они позволяют студенту видеть, ставить и разрешать как стандартные, так и не

стандартные задачи, которые могут возникнуть в дальнейшем в профессиональной деятельности.

Продумывая систему проблемных вопросов, студент должен опираться на уже имеющуюся базу данных, но не повторять вопросы уже содержащиеся в прежних заданиях по теме. Проблемные вопросы должны отражать интеллектуальные затруднения и вызывать целенаправленный мыслительный поиск. Решения ситуационных задач относятся к частично поисковому методу.

Этапы решения ситуационных и профессиональных задач:

- Изучить учебную информацию по теме;
- Провести системно-структурированный анализ содержания темы;
- Выделить проблему;
- Осмыслить варианты решения и попытаться их модифицировать (упростить в плане избыточности);
- Выбрать оптимальный вариант (подобрать известные и стандартные алгоритмы действия) или варианты разрешения проблемы (если она не стандартная).

### **Составление схем, иллюстраций (рисунков), графиков, диаграмм**

Составление схем, иллюстраций (рисунков), графиков, диаграмм - это более простой вид графического способа отображения информации.

Целью этой работы является развитие умения студента выделять главные элементы, устанавливать между ними соотношение, отслеживать ход развития, изменения какого-либо процесса, явления, соотношения каких-либо величин.

Рисунки носят чаще схематичный характер. В них выделяются и обозначаются общие элементы, их топографическое соотношение. Рисунком может быть отображение действия, что способствует наглядности и, соответственно, лучшему запоминанию алгоритма. Схемы и рисунки широко используются в заданиях на практических занятиях в разделе самостоятельной работы. Эти задания могут даваться всем студентам как обязательные для подготовки к практическим занятиям.

Этапы составления схем, иллюстраций (рисунков), графиков, диаграмм:

- Изучить информацию по теме;
- Создать тематическую схему, иллюстрацию, график, диаграмму.

Перечень рекомендуемых учебных изданий, Интернет-ресурсов, дополнительной литературы для выполнения самостоятельной работы

**Основная литература:**

**Никитин, А.Ф.** Право. Базовый и углублённый уровни. 10-11 кл. [Текст]: учебник / Никитин, Анатолий Федорович, Никитина Татьяна Исааковна. - 3-е изд., стереотип. - М.: Дрофа, 2020.

**Дополнительные источники**

Лосев С.А. Право. 10-11 кл.: [Текст]: Учебник, - Общество с ограниченной ответственностью «Издательство «Интеллект-Центр», 2019

**Интернет – ресурсы:**

1. Социальные и экономические права в России – [www.seprava.ru](http://www.seprava.ru)
2. «Электронная библиотека. Право России» Форма доступа <http://www.allpravo.ru/library>
3. Справочная система «Консультант-плюс. Форма доступа <http://www.cons-plus.ru>.
4. «Федеральные органы исполнительной власти» - сайт. Форма доступа <http://www.gov.ru/main/ministry/isp-vlast44.html>.
5. Все о праве – <http://www.allpravo.ru>
6. Teenage – <http://teen-age.ucoz.ru>
7. Система права РФ(видеоурок) - <https://interneturok.ru/>
8. Единое окно доступа к образовательным ресурсам <http://window.edu.ru>

**Учебно-методические издания:**

Методические указания к самостоятельным работам[Электронный ресурс]/ Кабалова Е.Э.. - Рязань: РГАТУ, 2020- ЭБ «РГАТУ»

МИНИСТЕРСТВО СЕЛЬСКОГО ХОЗЯЙСТВА РОССИЙСКОЙ ФЕДЕРАЦИИ

ФЕДЕРАЛЬНОЕ ГОСУДАРСТВЕННОЕ БЮДЖЕТНОЕ  
ОБРАЗОВАТЕЛЬНОЕ УЧРЕЖДЕНИЕ  
ВЫСШЕГО ОБРАЗОВАНИЯ  
«РЯЗАНСКИЙ ГОСУДАРСТВЕННЫЙ АГРОТЕХНОЛОГИЧЕСКИЙ  
УНИВЕРСИТЕТ ИМЕНИ П.А. КОСТЫЧЕВА»

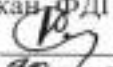
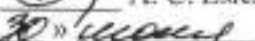
УТВЕРЖДАЮ:  
Декан ФДП и СПО  
 А. С. Емельянова  
« 20 »  2020 г.

**МЕТОДИЧЕСКИЕ РЕКОМЕНДАЦИИ  
ДЛЯ САМОСТОЯТЕЛЬНОЙ РАБОТЫ**

по дисциплине «Обществознание»

для студентов 1 курса

факультет дополнительного профессионального  
и среднего профессионального  
образования

по специальности

38.02.01 Экономика и бухгалтерский учет (по отраслям)

очная форма обучения

Рязань, 2020



Методические рекомендации для самостоятельной работы составлены с учетом требований Федерального государственного образовательного стандарта (далее – ФГОС), утвержденного 28.07.2014 г. приказом Министерства образования и науки РФ за № 832 по специальности среднего профессионального образования (далее -СПО) 38.02.01 Экономика и бухгалтерский учет (по отраслям)

Разработчики:

Серова И.И., преподаватель ФДП и СПО

Методические рекомендации для самостоятельной работы одобрены на заседании методического совета ФДП и СПО 30 июня 2020г. протокол № 10.

Председатель методического совета



Явисенко Л.Ю.

## Введение

Обществознание является одним из ведущих гуманитарных предметов в системе образования, поскольку имеет огромное значение для формирования гражданской позиции человека, его умения ориентироваться и действовать в современном обществе на основе социального опыта. Без него невозможна выработка общероссийской идентичности и умения жить в современном поликультурном глобализирующемся мире.

**В связи с вышеперечисленными целями и задачами изучения обществознания являются:**

- осознание условий для развития личности подростка в период его социального взросления, формирование познавательных интересов, критического мышления в процессе восприятия социальной информации, определения собственной жизненной позиции;

- воспитание у подростков общероссийской идентичности, патриотизма, гражданской ответственности, уважения к социальным нормам;

- освоение учащимися на уровне функциональной грамотности системы знаний, необходимых для социальной адаптации;

- овладение обучающимися умениями познавательной, коммуникативной, практической деятельности в рамках основных социальных ролей, характерных для подросткового возраста;

- формирование у подростков опыта применения полученных знаний для решения типичных задач в области социальных отношений.

В ходе изучения обществознания обучающиеся знакомятся с:

- сущностью и познанием подросткового возраста, теми трудностями, которые студенты проживают проходя его;

- психологическим портретом личности;

- самооценкой подростка;

- образом жизни;

- взаимоотношением подростка с законом;

- социальной средой подростка;

- обучением студентов умению получать социальную информацию из разнообразных источников;

- формированием умения решать практические задачи, отражающие типичные жизненные ситуации;

- способами оценивания собственных действий и действий других людей с точки зрения нравственности права.

Одним из способов достижения поставленных целей и задач, а также повышения результативности усвояемого материала по обществознанию является самостоятельная работа студентов, что соответствует ФГОС СПО, согласно которому на самостоятельную работу отводится значительная часть учебных часов.

Самообразование играет большую роль в обучении, от того, насколько студент подготовлен и включен в самостоятельную деятельность, зависят его

успехи в учебе, научной и профессиональной работе.

Самостоятельная работа обучающихся активизирует различные формы восприятия и усвоения учебного материала. Самостоятельная работа студентов является педагогическим обеспечением развития целевой готовности к профессиональному самообразованию и представляет собой дидактическое средство образовательного процесса, искусственную педагогическую конструкцию организации и управления деятельностью обучающихся.

Таким образом, самостоятельная работа студентов – любая организованная преподавателем активная деятельность студентов, направленная на поиск ими знаний, их осмысление, закрепление и развитие умений и навыков, обобщение и систематизацию знаний.

### **Сущность и характеристики самостоятельной работы**

Самостоятельная работа - планируемая учебная, учебно-исследовательская, научно-исследовательская работа студентов, выполняемая во внеаудиторное (аудиторное) время по заданию и при методическом

руководстве преподавателя, но без его непосредственного участия (при частичном непосредственном участии преподавателя, оставляющем ведущую роль за работой студентов).

### **Цели самостоятельной работы**

**Целями** организации и осуществления самостоятельной работы обучающихся при изучении курса обществознания являются:

- развитие у студентов навыков самостоятельной учебной работы и формирование потребностей в самообразовании;
- освоение содержания дисциплины в ходе аудиторных занятий;
- освоение содержания предмета во внеаудиторное время в рамках тем, выносимых на самостоятельное изучение студента;
- использование материала, собранного и полученного в ходе самостоятельных занятий для эффективной подготовки к итоговым зачетам и экзаменам.

### **Виды самостоятельной работы при изучении обществознания**

Изучение курса обществознания предполагает выполнение студентами следующих **видов** самостоятельной деятельности:

- подготовка сообщений;
- анализ профессионального труда;
- подготовка устных ответов на вопросы;
- подготовка письменных ответов на вопросы
- заполнение таблицы;
- написание эссе;
- письменная характеристика одного из социальных институтов;
- анализ ситуации.

Методические рекомендации для самостоятельной работы предназначены для студентов очной формы обучения факультета довузовской подготовки и среднего профессионального образования по специальности 38.02.01 Экономика и бухгалтерский учет (по отраслям)

**Таблица 1.**

**Виды, содержание и формы оценивания самостоятельной работы**

Номер и название раздела дисциплины	Тематика самостоятельной работы	Виды самостоятельной работы	Трудоемкость (час.)	Умения, знания	Контроль выполнения работы (опрос, тест, и т.д.)	Методическое обеспечение
<b>Раздел I. Общество и человек</b>						
Тема 1.1. Введение	Проработка конспектов занятий, учебных и дополнительных изданий (по вопросам к разделам и главам учебных изданий)	1. Заполнение таблицы «Социальные науки и гуманитарные дисциплины» 2. Подготовка устных ответов на вопросы 3. Написание эссе «Если тебе мешают люди, то тебе жить незачем. Уходить от людей – это самоубийство»	3	32-34; У1-У5; У7	Устный опрос, проверка таблицы и эссе	Учебник; дополнительная литература; интернет; тема эссе; материал, содержащий вопросы для устного ответа
Тема 1.2. Человек	Поиск, анализ и оценка информации по содержанию учебного материала	1. Заполнение таблицы «Смысл и цель человеческой жизни во взглядах философов» 2. Анализ профессионального труда 3. Письменная характеристика одного из социальных институтов	3		31-4; У1-9	Устный опрос, проверка таблицы и письменной работы
<b>Раздел II. Основные сферы общественной жизни</b>						
Тема 2.1. Духовная культура	Поиск, анализ и оценка информации по содержанию учебного материала	1. Подготовка письменных ответов на вопросы 1. Что такое культура? 2. Какие науки изучают культуру? 3. Почему разделение материальной и духовной культуры призна-	3	32-4; У1-9	Проверка таблицы и сочинения	Учебник; интернет; тема сочинения

		<p>ётся учёными условным?</p> <p>4. Каковы способы развития духовной культуры?</p> <p>5. При каких условиях субкультура превращается в контркультуру?</p> <p>6. Подтвердите примерами утверждение о множественности культур в современном мире (или в любой период человеческой истории).</p> <p>7. Какие проблемы порождает признание многообразия культур? Кратко охарактеризуйте каждую из них.</p> <p>8. Что такое диалог культур? Почему в условиях современного общества особенно актуальным стал вопрос диалога культур?</p> <p>2. Написание сочинения о народных традициях</p>				
Тема 2.2. Экономика	Проработка конспектов занятий, учебных и дополнительных изданий (по вопросам к разделам и главам учебных изданий)	<p>1. Заполнение таблицы «Основные подсистемы общества».</p> <p>2. Ответьте устно на вопрос: в России действует около 350 тыс. общественных объединений. Подберите по материалам СМИ примеры их участия в решении тех или иных экономических проблем общества.</p>	1	32-4; У1-9	Устный опрос, проверка письменной работы	Учебник; дополнительная литература; интернет; материал, содержащий вопросы для письменного ответа
Тема 2.3. Социальная сфера	Поиск, анализ и оценка информации по содержанию учебного материала	<p>1. Подготовка устных ответов на вопросы</p> <p>1. Опираясь на свой жизненный опыт, знания по различным предметам, приведите аргументы в поддержку положения о том, что современная</p>	3	31-4; У1-9	Устный опрос, проверка и письменного анализа ситуации и эссе	Учебник; дополнительная литература; интернет; материал, содержащий данные для анализа ситуации; материал, со-

		<p>наука – величайшее достижение человеческого интеллекта.</p> <p>2. В чём заключается сущность опережающего развития образования, почему это необходимо?</p> <p>2. Письменный анализ ситуации</p> <p>3. Написание эссе «Возможно, равенство – это право, но никакая сила на земле не сделает его фактом» (О. де Бальзак)</p>		32-4; У1-9		держатель вопросы для устного ответа
Тема 2.4. Политическая сфера	Проработка конспектов занятий, учебных и дополнительных изданий (по вопросам к разделам и главам учебных изданий)	<p>1. Подготовка сообщений</p> <p>а) о политических партиях;</p> <p>б) о выдающихся представителях современного отечественного искусства.</p> <p>2. Подготовка устного ответа на вопрос</p>	3		Прослушивание публичного выступления, устный опрос	Учебник; дополнительная литература; интернет; материал, содержащий вопросы для устного ответа
<b>Раздел III. Право</b>				32-4; У1-9		
Тема 3.1. Право как особая система норм	Поиск, анализ и оценка информации по содержанию учебного материала	<p>1. Заполнение таблицы «Юридическая ответственность и её виды»</p> <p>2. Подготовка устного ответа на вопросы</p>	4	32-4; У1-9	Устный опрос, проверка таблиц	Учебник; дополнительная литература; интернет; материал, содержащий вопросы для устного ответа
<b>Раздел IV. Человек и экономика</b>				32-4; У1-9		
Тема 4.1. Экономика и человек	Поиск, анализ и оценка информации по содержанию учебного материала	<p>Подготовка устных ответов на вопросы :</p> <p>а) Поясните следующие термины: потребление, уровень бедности.</p> <p>б) Как влияет процесс дифференциации доходов населения в условиях рынка на отношение работников к труду?</p> <p>в) В какой мере российские реформы соответствуют направлению общемирового цивилизационного развития?</p> <p>Заполнение таблицы «Разделы экономической науки»</p>	4		Устный опрос, проверка таблицы и эссе	Учебник; дополнительная литература; интернет; темы эссе; материал, содержащий вопросы для устного ответа

		Написание эссе «Наиболее эффективное средство для достижения и обеспечения благосостояния – конкуренция» (Л. Эрхард)				
<b>Раздел V. Проблемы социально – политической и духовной жизни</b>						
Тема 5.1. Проблемы социально-политической и духовной жизни	Проработка конспектов занятий, учебных и дополнительных изданий (по вопросам к разделам и главам учебных изданий)	1. Подготовка устных ответов на вопросы Ответьте письменно на вопросы: а) Опираясь на ранее полученные знания, назовите документ, в котором провозглашённые права человека рассматриваются в качестве современных международных стандартов. б) В чём состоит смысл «электронной демократизации»? в) Проанализируйте свой статусный набор. Какой из своих статусов Вы считаете главным? г) Сформулируйте основные принципы компромиссного разрешения конфликта. д) Какие проблемы изучает демография? е) Охарактеризуйте основные тенденции изменения народонаселения в Российской Федерации. ж) В чём состоит необходимость продуманной политики государства в сфере демографии? Написание эссе «Свобода – единственная вещь, которую вы не можете получить, если не даёте её сами» (У. Уайт)	7	31-4; У1-9	Устный опрос, проверка эссе	Учебник; дополнительная литература; интернет; темы эссе; материал, содержащий вопросы для устного ответа
<b>Раздел VI. Человек и закон</b>						
Тема 6.1. Отрасли права	Поиск, анализ и оценка информации по содержанию	1. Подготовка устных ответов на вопросы	7	32-4;	Устный опрос, проверка эссе и	Учебник; дополнительная литература;



	жанию учебного материала	<p>а) Охарактеризуйте структуру Конституции РФ и порядок её изменения.</p> <p>б) Охарактеризуйте особенности международного терроризма и чем они объясняются.</p> <p>2. Заполнение таблицы «Юридическая ответственность и её виды»</p> <p>3. Написание эссе «Жениться – это значит наполовину уменьшить свои права и увеличить свои обязанности» (А. Шопенгауэр)</p>		У1-9	таблицы	интернет; темы эссе; материал, содержащий вопросы для устного ответа
--	--------------------------	--	--	------	---------	--

**Задания для самостоятельной работы  
для специальности  
38.02.01 Экономика и бухгалтерский учет (по отраслям)  
Раздел I. Общество и человек  
Тема 1.1. Введение**

**Проработав параграфы 1 и 2 учебника[О, 1] выполните следующие задания:**

1. Заполните таблицу «Социальные науки и гуманитарные дисциплины»

Социальные науки	Краткая характеристика социальных наук	Гуманитарные дисциплины	Краткая характеристика гуманитарных дисциплин
1	2	3	4

2. Ответьте устно на вопрос: Относятся ли так называемые отрицательные ценности (правила поведения в преступном сообществе и т.д.) к явлениям культуры? Свой ответ аргументируйте.
3. Выразите свою точку зрения в форме эссе по следующему утверждению: «Если тебе мешают люди, то тебе жить незачем. Уходить от людей – это самоубийство»

**Тема 1.2. Человек**

**Проработав параграфы 3-7 учебника[О, 1] выполните следующие задания:**

1. Изучив §3 [О, 1]заполните таблицу «Смысл и цель человеческой жизни во взглядах философов»

Философ	Взгляды на смысл и цель жизни

2. Пользуясь примером, проведите анализ профессионального труда: цель, используемые технические средства, технология, трудовые операции и приёмы (на примере выбранной вами специальности)

**Пример: Журналист**

цель - добыть информацию для подготовки статьи.

тех.средства - диктофон, компьютер, принтер

технология - способы общения, анкетирование, соц.опрос и т.п.

Трудовые операции и приемы - задать перечень вопросов по теме, параллельно фиксируя ответ всеми возможными способами (запись на диктофон, в блокнот), анализ материала, вывод на электронный (бумажный) носитель

3. Охарактеризуйте письменно все основные черты социального института на примере института образования.

**Раздел II. Основные сферы общественной жизни**

**Тема 2.1. Духовная культура**

**Проработав параграфы 8-11 учебника[О, 1] выполните следующие задания:**

1. Ответьте письменно на вопросы:
  1. Что такое культура?
  2. Какие науки изучают культуру?
  3. Почему разделение материальной и духовной культуры признаётся учёными условным?
  4. Каковы способы развития духовной культуры?
  5. При каких условиях субкультура превращается в контркультуру?
  6. Подтвердите примерами утверждение о множественности культур в современном мире (или в любой период человеческой истории).

7. Какие проблемы порождает признание многообразия культур? Кратко охарактеризуйте каждую из них.
  8. Что такое диалог культур?
  9. Почему в условиях современного общества особенно актуальным стал вопрос диалога культур?
2. Попросите кого-нибудь из пожилых людей рассказать о том, как раньше проходили народные праздники и гулянья. Напишите на эту тему сочинение.

### Тема 2.2. Экономика

**Проработав параграфы 8-12 учебника [О, 1] выполните следующие задания:**

1. Заполните таблицу «Основные подсистемы общества»

Основные подсистема общества	Характеристика

2. Ответьте устно на вопрос: в России действует около 350 тыс. общественных объединений. Подберите по материалам СМИ примеры их участия в решении тех или иных экономических проблем общества.

### Тема 2.3. Социальная сфера

**Проработав параграфы 14-19 учебника [О, 1] выполните следующие задания:**

1. Ответьте на вопросы устно: 1. Опираясь на свой жизненный опыт, знания по различным предметам, приведите аргументы в поддержку положения о том, что современная наука – величайшее достижение человеческого интеллекта. 2. В чём заключается сущность опережающего развития образования, почему это необходимо?
2. Проанализируйте письменно следующую ситуацию: «Работники предприятия, представленные инициативной группой, официально уведомили администрацию, что если она к определенному сроку не обеспечит погашение задолженности по заработной плате, то персонал прекратит работу, объявит забастовку». Является ли данная ситуация конфликтом? Свой ответ поясните.
3. Выразите свою точку зрения в виде эссе на высказывание: «Возможно, равенство – это право, но никакая сила на земле не сделает его фактом» (О. де Бальзак)

### Тема 2.4. Политическая сфера

**Проработав параграфы 20-24 учебника [О, 1] выполните следующие задания:**

1. Сообщения:
  - а) о современных направлениях западного искусства;
  - б) о выдающихся представителях современного отечественного искусства.
2. Устный ответ на вопрос: если бы вы были лидером партии, называющей себя народно-прогрессивной, какие цели вы бы выдвинули на ближайшие десять лет.

## Раздел III. Право

### Тема 3.1. Право как особая система норм

**Проработав параграфы 25-29 учебника [О, 1] выполните следующие задания:**

1. А) Заполните таблицу «Юридическая ответственность и её виды»

№ п/п	Юридическая ответственность	Виды юридической ответственность
1	2	3

- Б) Опираясь на ранее полученные знания, назовите документ, в котором провозглашённые права человека рассматриваются в качестве современных международных стандартов.

- 2) Заполните таблицу «Отрасли и институты российского права»

Отрасли российского права	Институты российского права

Наименование	Характеристика	Наименование	Характеристика

3. Устный ответ на вопрос: английский философ Фрэнсис Бэкон любил говорить, что существует три источника несправедливости: насилие как таковое, злонамеренное коварство, прикрывающееся именем закона, и жестокость самого закона. Объясните, почему о законе можно так говорить, а о праве нельзя.

#### **Раздел IV. Человек и экономика**

##### **Тема 4.1 Экономика и человек**

**Проработав параграфы 1-11 учебника [О, 2] выполните следующие задания:**

1. Ответьте устно на вопросы:

- А) Поясните устно следующие термины: потребление, уровень бедности.
- б) Как влияет процесс дифференциации доходов населения в условиях рынка на отношение работников к труду?
- в) В какой мере российские реформы соответствуют направлению общемирового цивилизационного развития?

2. Заполните таблицу «Разделы экономической науки»

Микроэкономика	Макроэкономика	Мировая экономика

Впишите перечисленные проблемы, изучаемые различными частями экономической науки, в соответствующую графу таблицы: условия заключения предпринимательской сделки, оборот международного валютного рынка, конкуренция производителей, снижение темпов экономического роста, взаимодействие потребителей и производителей на рынке товаров, углубление международного разделения труда, занятость населения, издержки и рентабельность предприятия, внешнеторговая политика стран, уровень и темпы инфляции, причины экономического кризиса, причины роста заработной платы в нефтедобывающей отрасли.

3. Выразите свою точку зрения в виде эссе на высказывание: «Наиболее эффективное средство для достижения и обеспечения благосостояния – конкуренция» (Л. Эрхард)

#### **Раздел V. Проблемы социально-политической и духовной жизни**

##### **Тема 5.1. Проблемы социально-политической и духовной жизни**

**Проработав параграфы 12-18 учебника [О, 2] выполните следующие задания:**

1. Ответьте письменно на вопросы:

- а) Опираясь на ранее полученные знания, назовите документ, в котором провозглашённые права человека рассматриваются в качестве современных международных стандартов.
  - б) В чём состоит смысл «электронной демократизации»?
  - в) Проанализируйте свой статусный набор. Какой из своих статусов Вы считаете главным?
  - г) Сформулируйте основные принципы компромиссного разрешения конфликта.
  - д) Какие проблемы изучает демография?
  - е) Охарактеризуйте основные тенденции изменения народонаселения в Российской Федерации.
  - ж) В чём состоит необходимость продуманной политики государства в сфере демографии?
2. Напишите эссе на тему: «Свобода – единственная вещь, которую вы не можете получить, если не даёте ее сами» (У. Уайт)

#### **Раздел VI. Человек и закон**

##### **Тема 6.1. Отрасли права**

**Проработав параграфы 19-29 учебника [О, 2] выполните следующие задания:**

1. Устные задания:

- а) Охарактеризуйте структуру Конституции РФ и порядок её изменения.
- б) Охарактеризуйте особенности международного терроризма и чем они объясняются.

2. Письменные задания:

А) Заполните таблицу «Юридическая ответственность и её виды»

<b>Вид юридической ответственности</b>	<b>Ее сущность</b>

Б) Почему защита Отечества названа в Конституции РФ и долгом и обязанностью гражданина. Почему слова «долг» и «обязанность» в Основном законе стоят рядом?

3. Выразите свою точку зрения в форме эссе на высказывание: «Жениться – это значит наполовину уменьшить свои права и увеличить свои обязанности» (А. Шопенгауэр)

**Перечень рекомендуемых учебных изданий, Интернет-ресурсов, дополнительной литературы**

**Основная литература:**

**Обществознание. 11 класс** : учебник для общеобразовательных учреждений / под ред. Боголюбова Л.Н. - 5-е изд. – М.: Просвещение, 2016

**Обществознание. 10 класс. Базовый уровень** [Текст] : учебник для общеобразовательных учреждений / под ред. Л.Н. Боголюбова. - 9-е изд. - М. : Просвещение, 2013.

### **Интернет – ресурсы**

1. Официальная Россия: сервер органов государственной власти Российской Федерации  
<http://www.gov.ru>
2. Президент России: официальный сайт  
<http://www.president.kremlin.ru>
3. Президент России - гражданам школьного возраста  
<http://www.uznay-prezidenta.ru>
4. Государственная Дума: официальный сайт  
<http://www.duma.gov.ru>
5. Обществознание. Форма доступа. [http:// history, standart. edu. ru/](http://history, standart. edu. ru/)
6. Интернет-ресурсы. Методический материал по обществознанию. Форма доступа. <http://www. openclass. ru/ communities/>

## Приложение

### **Методические рекомендации по подготовке сообщений**

Сообщение - это публичное обзорное изложение по заданной теме.

Целями подготовки сообщения являются:

- систематизация материала по теме;
- развитие навыков самостоятельной работы с литературой;
- пробуждение познавательного интереса к научному познанию.

Основными задачами подготовки сообщения являются:

- выработка умений излагать содержание материала в короткое время;

– выработка умений ориентироваться в материале и отвечать на вопросы;

– выработка умений самостоятельно обобщать и представлять материал, делать выводы.

Сообщение должно состоять из трех частей: вступление, основная часть и заключение.

Вступление должно содержать: название, изложение основной идеи.

Основная часть должна раскрывать суть затронутой темы. Задача основной части - представить обзор рассматриваемой темы.

Заключение должно содержать краткие выводы.

Время изложения – 3-4 мин.

Сообщение оценивается по 5-балльной системе.

Критерии оценки сообщения:

– постановка темы, её актуальность научная и практическая значимость, оригинальность;

– качество изложения доклада (свободное владение материалом, научной терминологией; понимание содержания и значимости выводов и результатов исследования, наглядность, последовательность и четкость изложения);

– содержание сообщения (относительный уровень сложности, научность, обзорность, обобщение, связность, логичность и грамотность выступления);

– риторические способности.

### **Методические рекомендации по выполнению анализа профессионального труда**

Выбор профессии в жизни каждого человека имеет огромное значение. Он имеет громадное значение для самого человека и важен для общества. Работа - это главная составляющая человеческой жизни. Вследствие этого, студентам предлагается выполнить анализ любой профессии по выбору обучающихся.

План анализа профессионального труда:

1) цель,

2) используемые технические средства,

3) технология,

4) трудовые операции и приёмы,



## 5) значение в жизни общества.

### **Пример: Журналист**

цель - добыть информацию для подготовки статьи.

технические средства - диктофон, компьютер, принтер

технология - способы общения, анкетирование, опрос и т.п.

трудовые операции и приемы - задать перечень вопросов по теме, параллельно фиксируя ответ всеми возможными способами (запись на диктофон, в блокнот), анализ материала, вывод на электронный (бумажный) носитель

значение - нашу жизнь невозможно сегодня представить без утреннего эфира любимой радиостанции, без свежей газеты или популярного журнала, без таких привычных вечерних телепередач. Только представьте: не работает радио, телевидение, отключён телефон. Жизнь в информационном вакууме показалась бы нам скучной и бесцветной. Потребность обладать информацией была присуща человеку всегда. Не случайно в древних легендах самыми могущественными оказывались все ведущие боги. Человеку по природе своей хочется быть в курсе всех событий, будь то информация о его родном городе или о самом далёком уголке земного шара. Наверное, поэтому главный закон успешности звучит сегодня так: кто владеет информацией, тот владеет миром.

## **Методические рекомендации по подготовке устных ответов на вопросы**

Устные ответы на вопросы служат средством систематизации знаний обучающихся, а также развивают у студентов умения монологического высказывания.

Требования к подготовке устного ответа:

- содержание вопроса должно быть раскрыто в полном объеме, предусмотренным программой и учебником;
- содержание материала раскрыто последовательно, достаточно хорошо продумано;
- материал изложен грамотным языком, с точным использованием терминологии;
- показано умение иллюстрировать материал конкретными примерами;
- продемонстрировано усвоение ранее изученного материала;

- показано умение делать обобщение, выводы, сравнение;
- содержание материала изложено самостоятельно, без наводящих вопросов;
- принимает активное участие в изложении или в обсуждении изучаемого материала;
- материал изложен в строго определенных рамках, ответы лаконичны.

При оценке устных ответов студентов учитываются следующие критерии:

1. Знание основных процессов изучаемой предметной области, глубина и полнота раскрытия вопроса.
2. Владение терминологическим аппаратом и использование его при ответе.
3. Умение объяснить сущность явлений, событий, процессов, делать выводы и обобщения, давать аргументированные ответы.
4. Умение делать анализ рекламного продукта по предложенной схеме.
5. Владение монологической речью, логичность и последовательность ответа, умение отвечать на поставленные вопросы, выражать свое мнение по обсуждаемой проблеме.

Отметкой "ОТЛИЧНО" оценивается ответ, который показывает прочные знания основных процессов изучаемой предметной области, отличается глубиной и полнотой раскрытия темы; владение терминологическим аппаратом; умение объяснять сущность, явлений, процессов, событий, делать выводы и обобщения, давать аргументированные ответы, приводить примеры; свободное владение монологической речью, логичность и последовательность ответа.

Отметкой "ХОРОШО" оценивается ответ, обнаруживающий прочные знания основных процессов изучаемой предметной области, отличается глубиной и полнотой раскрытия темы; владение терминологическим аппаратом; умение объяснять сущность, явлений, процессов, событий, делать выводы и обобщения, давать аргументированные ответы, приводить примеры; свободное владение монологической речью, логичность и последовательность ответа. Однако допускается одна - две неточности в ответе.

Отметкой "УДОВЛЕТВОРИТЕЛЬНО" оценивается ответ, свидетельствующий в основном о знании процессов изучаемой предметной области, отличающийся недостаточной глубиной и полнотой раскрытия темы; знанием основных вопросов теории; слабо сформированными навыками анализа явлений, процессов, недостаточным умением давать аргументированные ответы и приводить примеры; недостаточно свободным владением монологической речью, логичностью и последовательностью ответа. Допускается несколько ошибок в содержании ответа.

Отметкой "НЕУДОВЛЕТВОРИТЕЛЬНО" оценивается ответ, обнаруживающий незнание процессов изучаемой предметной области, отличающийся неглубоким раскрытием темы; незнанием основных вопросов теории,

несформированными навыками анализа явлений, процессов; неумением давать аргументированные ответы, слабым владением монологической речью, отсутствием логичности и последовательности. Допускаются серьезные ошибки в содержании ответа.

### **Методические рекомендации по подготовке письменных ответов на вопросы**

Письменные ответы на вопросы служат средством систематизации знаний обучающихся, а также развивают у студентов умения изложения своих мыслей на бумаге.

Требования к подготовке письменного ответа:

- содержание вопроса должно быть раскрыто в полном объеме, предусмотренным программой и учебником;
- содержание материала раскрыто последовательно, достаточно хорошо продумано;
- материал изложен грамотным языком, с точным использованием терминологии;
- показано умение иллюстрировать материал конкретными примерами;
- продемонстрировано усвоение ранее изученного материала;
- показано умение делать обобщение, выводы, сравнение.

Критерии оценивания письменных контрольных работ обучающихся:

**Отметка «5»** ставиться, если студент:

- работу выполнил полностью;
- в логических рассуждениях нет пробелов и ошибок.

**Отметка «4»** ставиться, если студент:

- работу выполнил полностью, но она содержит недочеты;
- допущена одна ошибка или два-три недочета в ответах.

**Отметка «3»** ставиться, если студент:

- допустил более одной ошибки или более двух-трех недочетов в ответах, но учащийся владеет обязательными умениями по проверяемой теме.

**Отметка «2»** ставиться, если студент:

- допустил существенные ошибки, показавшие, что учащийся не владеет обязательными умениями по данной теме в полной мере.

### **Методические рекомендации по заполнению и составлению таблиц**

**Таблица** - это перечень цифровых или информационных данных, которые располагаются в определённом порядке по графам, столбцам и т. д.

Рекомендации по составлению таблицы:

1. прочитайте полностью тему, по которой предстоит составлять таблицу.
2. читая второй раз, выделите основные события, которые войдут в таблицу.
3. подготовьте в тетради основу таблицы.
4. читая текст еще раз, заполните таблицу.
4. выписывайте в таблицу только те события, которые имеют непосредственное отношение к данной теме.
5. после таблицы надо сделать вывод.

Требования к подготовке таблицы:

- содержание материала таблицы должно быть кратким и обобщенным;
- содержание материала в таблице должно быть раскрыто последовательно, достаточно хорошо продумано;
- материал изложен грамотным языком, с точным использованием терминологии;
- материал должен быть четко систематизирован;
- продемонстрировано усвоение ранее изученного материала;

- показано умение делать обобщение, выводы, сравнение.

Критерии оценивания таблицы:

**Отметка «5»** ставиться, если студент:

- таблицу выполнил полностью;
- материал четко систематизировал;
- в логических рассуждениях нет пробелов и ошибок.

**Отметка «4»** ставиться, если студент:

- таблицу заполнил полностью, но она содержит недочеты;
- допущена одна ошибка или два-три недочета.

**Отметка «3»** ставиться, если студент:

- допустил более одной ошибки или более двух-трех недочетов в столбцах таблицы, но обучающийся владеет обязательными умениями по проверяемой теме.

**Отметка «2»** ставиться, если студент:

- допустил существенные ошибки, показавшие, что он не владеет обязательными умениями по данной теме в полной мере.

### **Методические рекомендации по написанию эссе**

Эссе от французского "essai", англ. "essay", "assay" - попытка, проба, очерк; от латинского "exagium" - взвешивание. Создателем жанра эссе считается М.Монтень ("Опыты", 1580 г.). Это прозаическое сочинение - рассуждение небольшого объема со свободной композицией. Жанр критики и публицистики, свободная трактовка какой-либо проблемы. Эссе выражает индивидуальные впечатления и соображения по конкретному поводу или вопросу и заведомо не претендует на определяющую или исчерпывающую трактовку предмета. Как правило, эссе предполагает новое, субъективно окрашенное слово о чем - либо и может иметь философский, историко-биографический, публицистический, литературно-критический, научно-популярный, беллетристический характер.

Эссе студента - это самостоятельная письменная работа на тему, предложенную преподавателем (тема может быть предложена и студентом, но обязательно должна быть согласована с преподавателем). Цель эссе состоит в развитии навыков самостоятельного творческого мышления и письменного изложения собственных мыслей. Писать эссе чрезвычайно полезно, поскольку это позволяет автору научиться четко и грамотно формулировать мысли, структурировать информацию, использовать основные категории анализа, выделять причинно-следственные связи, иллюстрировать понятия соответствующими примерами, аргументировать свои выводы; овладеть научным стилем речи.

Эссе должно содержать: четкое изложение сути поставленной проблемы, включать самостоятельно проведенный анализ этой проблемы с исполь-

зованием концепций и аналитического инструментария, рассматриваемого в рамках дисциплины, выводы, обобщающие авторскую позицию по поставленной проблеме.

Построение эссе - это ответ на вопрос или раскрытие темы, которое основано на классической системе доказательств. Структура эссе.

1. Титульный лист;
2. Введение - суть и обоснование выбора данной темы, состоит из ряда компонентов, связанных логически и стилистически; На этом этапе очень важно правильно сформулировать вопрос, на который вы собираетесь найти ответ в ходе своего исследования.

При работе над введением могут помочь ответы на следующие вопросы: «Надо ли давать определения терминам, прозвучавшим в теме эссе?», «Почему тема, которую я раскрываю, является важной в настоящий момент?», «Какие понятия будут вовлечены в мои рассуждения по теме?», «Могу ли я разделить тему на несколько более мелких подтем?».

3. Основная часть - теоретические основы выбранной проблемы и изложение основного вопроса.

Данная часть предполагает развитие аргументации и анализа, а также обоснование их, исходя из имеющихся данных, других аргументов и позиций по этому вопросу. В этом заключается основное содержание эссе и это представляет собой главную трудность. Поэтому важное значение имеют подзаголовки, на основе которых осуществляется структурирование аргументации; именно здесь необходимо обосновать (логически, используя данные или строгие рассуждения) предлагаемую аргументацию/анализ. Там, где это необходимо, в качестве аналитического инструмента можно использовать графики, диаграммы и таблицы.

В зависимости от поставленного вопроса анализ проводится на основе следующих категорий:

Причина — следствие, общее — особенное, форма — содержание, часть — целое, постоянство — изменчивость.

В процессе построения эссе необходимо помнить, что один параграф должен содержать только одно утверждение и соответствующее доказательство, подкрепленное графическим и иллюстративным материалом. Следовательно, наполняя содержанием разделы аргументацией (соответствующей подзаголовкам), необходимо в пределах параграфа ограничить себя рассмотрением одной главной мысли. Хорошо проверенный (и для большинства — совершенно необходимый) способ построения любого эссе — использование подзаголовков для обозначения ключевых моментов аргументированного изложения: это помогает посмотреть на то, что предполагается сделать (и ответить на вопрос, хорош ли замысел). Такой подход поможет следовать точно определенной цели в данном исследовании. Эффективное использование подзаголовков - не только обозначение основных пунктов, которые необходимо осветить. Их последо-

вательность может также свидетельствовать о наличии или отсутствии логичности в освещении темы.

4. Заключение - обобщения и аргументированные выводы по теме с указанием области ее применения и т.д. Подытоживает эссе или еще раз вносит пояснения, подкрепляет смысл и значение изложенного в основной части. Методы, рекомендуемые для составления заключения: повторение, иллюстрация, цитата, впечатляющее утверждение. Заключение может содержать такой очень важный, дополняющий эссе элемент, как указание на применение (импликацию) исследования, не исключая взаимосвязи с другими проблемами.

При оценивании ответа необходимо выделить следующие элементы:

1) представление собственной точки зрения (позиции, отношения) при раскрытии проблемы;

2) раскрытие проблемы на теоретическом (в связях и с обоснованиями) или бытовом уровне, с корректным использованием или без использования обществоведческих понятий в контексте ответа;

3) аргументация своей позиции с опорой на факты общественной жизни или собственный опыт.

**Эссе оценивается на 5 баллов, если:**

1. Представлена собственная точка зрения при раскрытии проблемы;

2. Проблема раскрыта на теоретическом (в связях и с обоснованиями) или бытовом уровне, с корректным использованием обществоведческих понятий в контексте ответа;

3. Авторская позиция аргументирована с опорой на факты общественной жизни или собственный опыт.

**Эссе оценивается на 4 балла, если:**

1. Представлена собственная точка зрения (позиция, отношение) при раскрытии проблемы;

2. Проблема раскрыта на теоретическом уровне, с корректным использованием обществоведческих терминов и понятий в контексте ответа;

3. Дана аргументация своего мнения с опорой на факты общественной жизни или личный социальный опыт.

**Эссе оценивается на 3 балла, если:**

1. Представлена собственная точка зрения (позиция, отношение) при раскрытии проблемы;

2. Проблема раскрыта с корректным использованием обществоведческих терминов и понятий в

контексте ответа (теоретические связи и обоснования не присутствуют или явно не

прослеживаются);

3. Дана аргументация своего мнения с опорой на факты общественной жизни или личный

социальный опыт.

**Эссе оценивается на 2 балла, если:**

представлена собственная точка зрения (позиция, отношение) при раскрытии проблемы;

проблема раскрыта при формальном использовании обществоведческих терминов;

дана аргументация своего мнения с опорой на факты общественной жизни или личный социальный опыт без теоретического обоснования.

### **Методические рекомендации по письменной характеристике одного из социальных институтов**

Характеристика — совокупность отличительных свойств кого-либо или чего-либо.

Социальный институт — исторически сложившаяся или созданная целенаправленными усилиями форма организации совместной жизнедеятельности людей, существование которой диктуется необходимостью удовлетворения социальных, экономических, политических, культурных или иных потребностей общества в целом или его части.

Алгоритм выполнения характеристики:

- 1) Понятие социального института
- 2) Выполняемые функции
- 3) Основные отличительные черты социального института

*Образец выполнения характеристики социального института - наука:*

1) Наука (как и система образования) является центральным социальным институтом во всех современных обществах. Во все большей степени само существование современного общества зависит от передового научного знания. От развития науки зависят не только материальные условия существования общества, но и само представление о мире. В этом смысле существенно различие между наукой и технологией. Если наука может быть определена в качестве системы логических методов, посредством которых приобретается знание о мире, то технология представляет собой практическое применение этих знаний.

2) Наука выполняет важные функции в современной общественной жизни. В общем виде можно выделить следующие функции науки:

1) познавательная — состоит в том, что наука занимается производством и воспроизводством знания, которое в конечном итоге принимает форму гипотезы или теории, описывающей, объясняющей, систематизирующей добытые знания;



2) культурно-мировоззренческая – не будучи сама мировоззрением, наука наполняет мировоззрение объективным знанием о природе и обществе и тем самым способствует формированию человеческой личности как субъекта познания и деятельности, при этом наука является общественным достоянием, сохраняясь в социальной памяти и составляя важнейшую часть культуры;

3) образовательная содержательно наполняет образовательный процесс, т.е. обеспечивает конкретным материалом процесс обучения, наука разрабатывает методы и формы обучения, формирует стратегию образования на базе разработок психологии, антропологии, педагогики, дидактики и др. наук; 4) практическая – эта функция приобрела особую роль в ходе научно-технической революции середины XX века, когда происходит интенсивное «онаучивание» техники и «технизация» науки, т.е. наука становится непосредственной производительной силой, участвуя в создании производства современного уровня, одновременно внедряясь в другие сферы жизни общества – здравоохранение, средства коммуникации, образование, быт, формируя такие отрасли науки как социология управления, научная организация труда и др.

3. Основные отличительные черты науки:

- универсальность — сообщает знания, истинные для всего универсума при тех условиях, при которых они добыты человеком.
- фрагментарность — изучает не бытие в целом, а различные фрагменты реальности или ее параметры; сама же делится на отдельные дисциплины. вообще, понятие бытия как философское не применимо к науке, представляющей собой частное познание. каждая наука как таковая есть определенная проекция на мир, как бы прожектор, высвечивающий области, представляющие интерес для ученых в данный момент.
- общезначимость — получаемые знания пригодны для всех людей; язык науки — однозначный, фиксирующий термины и понятия, что способствует объединению людей.
- обезличенность — ни индивидуальные особенности ученого, ни его национальность или место проживания никак не представлены в конечных результатах научного познания.
- систематичность — наука имеет определенную структуру, а не является бессвязным набором частей.
- незавершенность — хотя научное знание безгранично растет, оно не может достичь абсолютной истины, после познания которой уже нечего будет исследовать.
- преемственность — новые знания определенным образом и по строгим правилам соотносятся со старыми знаниями.
- критичность — готовность поставить под сомнение и пересмотреть свои, даже основополагающие, результаты.
- достоверность — научные выводы требуют, проходят проверку по определенным сформулированным правилам.

- **внеморальность** — научные истины нейтральны в морально-этическом плане, а нравственные оценки могут относиться либо к деятельности по получению знания (этика ученого требует от него интеллектуальной честности и мужества в процессе поиска истины), либо к деятельности по его применению.

- **рациональность** — получение знаний на основе рациональных процедур и законов логики, формирование теорий и их положений, выходящих за рамки эмпирического уровня.

- **чувственность** — научные результаты требуют эмпирической проверки с использованием восприятия и только после этого признаются достоверными.

### **Методические рекомендации по проведению анализа ситуации**

При анализе приведённой в задании ситуации студенту следует начать с того, что такое конфликт, каковы его признаки и стадии. В частности, **Конфликт** — наиболее острый способ разрешения противоречий в интересах, целях, взглядах, возникающих в процессе социального взаимодействия, заключающийся в противодействии участников этого взаимодействия и обычно сопровождающийся негативными эмоциями, выходящий за рамки правил и норм.

Признаки конфликта включают:

- наличие ситуации, воспринимаемой участниками как конфликтной;
- неделимость объекта конфликта, т.е. предмет не может быть поделен справедливо между участниками конфликтного взаимодействия;
- желание участников продолжить конфликтное взаимодействие для достижения своих целей, а не выход из создавшейся ситуации.

Основными составляющими конфликта являются:

- субъекты конфликта (участники конфликтного взаимодействия),
- объект конфликта (то, что вызывает противодействие у участников конфликта),
- инцидент,
- причины конфликта (почему происходит столкновение интересов);
- методы регулирования конфликта и диагностики конфликта.

Конфликтная ситуация - это противоречивые позиции сторон по какому-либо поводу, стремление к противоположным целям, использование различных средств по их достижению, несовпадение интересов, желаний и т.д.

Иными словами, студенту предстоит ответить на вопрос: является ли данная ситуация конфликтом и если да, то в чем состоит конфликт. В качестве аргументации своей точки зрения обучающийся при наличии конфликта в приведённой ситуации может перечислить его конкретные признаки или же отметить, что признаки конфликта отсутствуют. Также, студент может отметить, что присутствуют или отсутствуют, в зависимости от авторской точки зрения, основные составляющие конфликта.

**Основная литература:**

1. Обществознание (в 2 частях) 10-11 класс Базовый уровень [текст] Кудина М.В., Рыбакова М.В., Пушкарева Г.В. и другие; под редакцией Никонова В.А. ООО «Русское слово-учебник» , 2020.

Дополнительная литература:

1. Обществознание .11 класс . Базовый курс[Текст] : учебник для общеобразовательных учреждений / под ред. Л.Н. Боголюбова. - М. : Просвещение, 2017.



**Интернет – ресурсы**

1. Официальная Россия: сервер органов государственной власти Российской Федерации <http://www.gov.ru>
2. Президент России: официальный сайт <http://www.president.kremlin.ru>
3. Президент России - гражданам школьного возраста <http://www.uznay-prezidenta.ru>
4. Государственная Дума: официальный сайт <http://www.duma.gov.ru>
5. Обществознание. Форма доступа. [http:// history, standart. edu. ru/](http://history, standart. edu. ru/)
6. Интернет-ресурсы. Методический материал по обществознанию. Форма доступа. [http://www. openclass. ru/ communities/](http://www.openclass. ru/ communities/)
7. Информационная система “Единое окно доступа к образовательным ресурсам” <http://window.edu.ru>

**Учебно-методические издания:**

Методические рекомендации по самостоятельной работе[Электронный ресурс]// Серова И.И.- Рязань: РГАТУ, 2020- ЭБ «РГАТУ»

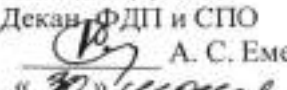
МИНИСТЕРСТВО СЕЛЬСКОГО ХОЗЯЙСТВА РОССИЙСКОЙ ФЕДЕРАЦИИ  
ФЕДЕРАЛЬНОЕ ГОСУДАРСТВЕННОЕ БЮДЖЕТНОЕ ОБРАЗОВАТЕЛЬНОЕ  
УЧРЕЖДЕНИЕ ВЫСШЕГО ОБРАЗОВАНИЯ  
«РЯЗАНСКИЙ ГОСУДАРСТВЕННЫЙ АГРОТЕХНОЛОГИЧЕСКИЙ УНИВЕРСИТЕТ  
ИМЕНИ П.А. КОСТЫЧЕВА»

УТВЕРЖДАЮ:  
Декан ФДП и СПО  
 А. С. Емельянова  
« 20 »  2020 г.

**МЕТОДИЧЕСКИЕ РЕКОМЕНДАЦИИ  
ДЛЯ САМОСТОЯТЕЛЬНОЙ РАБОТЫ**

по дисциплине **Естествознание**

для студентов 1 курса

факультета дополнительного профессионального

и среднего профессионального образования

по специальности:

38.02.01 Экономика и бухгалтерский учет (по отраслям)

(очная форма обучения)

Рязань, 2020

Методические рекомендации для самостоятельной работы составлены с учетом требований федерального государственного образовательного стандарта (далее – ФГОС), утвержденного 28.07.2014 г. приказом Министерства образования и науки РФ за № №832 по специальности среднего профессионального образования (далее - СПО) 38.02.01 Экономика и бухгалтерский учет (по отраслям)

Разработчик:

Шапкин В.Ю., преподаватель ФДП и СПО

Методические рекомендации для самостоятельной работы одобрены на заседании методического совета ФДП и СПО 30 июня 2020г. протокол № 10.

Председатель методического совета



Явисенко Л.Ю.

Методические рекомендации для самостоятельной работы предназначены для студентов очной формы обучения факультета дополнительного профессионального и среднего профессионального образования по специальности 38.02.01 Экономика и бухгалтерский учет (по отраслям)

**Таблица 1.**

**Виды, содержание и формы оценивания самостоятельной работы**

Номер и название раздела дисциплины	Тематика самостоятельной работы	Виды самостоятельной работы	Трудоемкость (час.)	Наименование умений, знаний	Контроль выполнения работы	Методическое обеспечение
<b>Раздел 1. Структура естественно-научного знания: многообразие единства</b>						
<b>Тема 1.1. История становления естествознания</b>	Систематическая проработка конспектов занятий и учебной литературы (по вопросам к параграфам, главам учебных пособий).	Выполнение письменных заданий	1	У1-У4, 31-35	оценка результатов устных опросов	Работа с конспектами занятий и параграфами 1, 2 учебника. <sup>1</sup>
<b>Тема 1.2. Экспериментальные методы в науке</b>	Систематическая проработка конспектов занятий и учебной литературы (по вопросам к параграфам, главам учебных пособий).	Выполнение письменных заданий	1	У1-У4, 31-35	оценка результатов устных опросов	Работа с конспектами занятий и параграфами 5, 7 учебника. <sup>1</sup> Задания для практических работ.
<b>Тема 1.3. Теоретические методы в науке</b>	Систематическая проработка конспектов занятий и учебной литературы (по вопросам к параграфам, главам учебных пособий).	Выполнение письменных заданий	2	У1-У4, 31-35	оценка в ходе проведения и защиты практических работ	Работа с конспектами занятий и параграфами 9, 11 учебника. <sup>1</sup> Работа с дополнительной литературой.

<b>Тема 1.4. Естествознание, культура и религия. Традиции и революции в естествознании</b>	Систематическая проработка конспектов занятий и учебной литературы (по вопросам к параграфам, главам учебных пособий).	Выполнение письменных заданий	1	У1-У4, 31-35	оценка полноты и доступности изложения, правильности и актуальности	Работа с конспектами занятий и параграфами 8, 12, 13 учебника <sup>1</sup> .
<b>Раздел 2. Структуры мира природы: единство многообразия</b>						
<b>Тема 2.1. Вселенная и средства ее изучения</b>	Систематическая проработка конспектов занятий и учебной литературы (по вопросам к параграфам, главам учебных пособий).	Выполнение письменных заданий	1	У1-У4, 31-35	оценка полноты и доступности изложения, правильности и актуальности	Работа с конспектами занятий и параграфами 16 – 21 учебника <sup>1</sup> . Работа с дополнительной литературой.
<b>Тема 2.2. Микромир: строение атома</b>	Систематическая проработка конспектов занятий и учебной литературы (по вопросам к параграфам, главам учебных пособий).	Выполнение письменных заданий	1	У1-У4, 31-35	оценка результатов устных опросов	Работа с конспектами занятий и параграфами 22 – 26 учебника <sup>1</sup> . Работа с дополнительной литературой.
<b>Тема 2.3. Мегамир: строение Вселенной</b>	Систематическая проработка конспектов занятий и учебной литературы (по вопросам к параграфам, главам учебных пособий).	Выполнение письменных заданий	1	У1-У4, 31-35	оценка полноты и доступности изложения, правильности и актуальности	Работа с конспектами занятий и параграфами 27 учебника <sup>1</sup>

<b>Тема 2.4. Свойства живой и неживой материи</b>	Систематическая проработка конспектов занятий и учебной литературы (по вопросам к параграфам, главам учебных пособий).	Выполнение письменных заданий	1	У1-У4, 31-35	оценка результатов устных опросов	Работа с конспектами занятий и параграфами 29 учебника <sup>1</sup>
<b>Тема 2.5. Молекулярная структура живого</b>	Систематическая проработка конспектов занятий и учебной литературы (по вопросам к параграфам, главам учебных пособий).	Выполнение письменных заданий	1	У1-У4, 31-35	оценка результатов устных опросов	Работа с конспектами занятий и параграфами 30 учебника <sup>1</sup>
<b>Тема 2.6. Клетка как структурная основа живых организмов</b>	Систематическая проработка конспектов занятий и учебной литературы (по вопросам к параграфам, главам учебных пособий).	Выполнение письменных заданий	2	У1-У4, 31-35	оценка в ходе проведения и защиты практических работ  оценка результатов контрольных работ (тестирования)	Работа с конспектами занятий и параграфами 32, 33 учебника <sup>1</sup> . Задания для практических работ. Работа с дополнительной литературой
<b>Тема 2.7. Популяции. Принципы организации экосистем</b>	Систематическая проработка конспектов занятий и учебной литературы (по вопросам к параграфам, главам учебных пособий).	Выполнение письменных заданий	1	У1-У4, 31-35	оценка результатов устных опросов	Работа с конспектами занятий и параграфами 34, 35 учебника <sup>1</sup> . Работа с дополнительной литературой



<b>Тема 2.8. Биосфера. Преобразование и сохранение энергии</b>	Систематическая проработка конспектов занятий и учебной литературы (по вопросам к параграфам, главам учебных пособий).	Выполнение письменных заданий	1	У1-У4, 31-35	оценка полноты и доступности изложения, правильности и актуальности	Работа с конспектами занятий и параграфами 36 учебника <sup>1</sup> .
<b>Тема 2.9. Пластиче-ский и энергетиче-ский обмен в клетке</b>	Систематическая проработка конспектов занятий и учебной литературы (по вопросам к параграфам, главам учебных пособий).	Выполнение письменных заданий	1	У1-У4, 31-35	оценка выполненных домашних работ.	Работа с конспектами занятий и параграфами 38 учебника <sup>1</sup> . Работа с дополнительной литературой
<b>Тема 2.10. Матери-альное единство мира</b>	Систематическая проработка конспектов занятий и учебной литературы (по вопросам к параграфам, главам учебных пособий).	Выполнение письменных заданий	1	У1-У4, 31-35	оценка результатов устных опросов	Работа с конспектами занятий и параграфами 39, 41 учебника <sup>1</sup>
<b>Раздел 3. От структуры к свойствам.</b>						
<b>Тема 3.1. Фундамен-тальные законы хи-мии: от структуры к свойствам</b>	Систематическая проработка конспектов занятий и учебной литературы (по вопросам к параграфам, главам учебных пособий).	Выполнение письменных заданий	2	У1-У4, 31-35	оценка в ходе проведения и защиты практических работ оценка результатов контрольных работ	Работа с конспектами занятий и параграфами 42 – 47 учебника <sup>1</sup> . Задания для практических работ.

<b>Тема 3.2. Многообразие живого мира: от строения к функциям</b>	Систематическая проработка конспектов занятий и учебной литературы (по вопросам к параграфам, главам учебных пособий).	Выполнение письменных заданий	1	У1-У4, 31-35	оценка в ходе проведения и защиты практических работ оценка выполненных домашних работ	Работа с конспектами занятий и параграфами 49 учебника <sup>1</sup> . Задания для практических работ.
<b>Тема 3.3. Генетическая информация и механизмы ее реализации</b>	Систематическая проработка конспектов занятий и учебной литературы (по вопросам к параграфам, главам учебных пособий).	Выполнение письменных заданий	2	У1-У4, 31-35	оценка в ходе проведения и защиты практических работ  оценка результатов устных опросов	Работа с конспектами занятий и параграфами 51 учебника <sup>1</sup> . Задания для практических работ. Работа с дополнительной литературой.
<b>Раздел 4. Природа в движении, движение в природе.</b>						
<b>Тема 4.1. Движение как перемещение и распространение</b>	Систематическая проработка конспектов занятий и учебной литературы (по вопросам к параграфам, главам учебных пособий).	Выполнение письменных заданий	1	У1-У4, 31-35	оценка полноты и доступности изложения, правильности и актуальности	Работа с конспектами занятий и параграфами 53 – 58 учебника <sup>1</sup> .
<b>Тема 4.2. Время, пространство и материя. Движение тепла</b>	Систематическая проработка конспектов занятий и учебной литературы (по вопросам к параграфам, главам учебных пособий).	Выполнение письменных заданий	1	У1-У4, 31-35	оценка результатов устных опросов	Работа с конспектами занятий и параграфами 59 – 61 учебника <sup>1</sup> .

<b>Тема 4.3. Движение как качественное изменение</b>	Систематическая проработка конспектов занятий и учебной литературы (по вопросам к параграфам, главам учебных пособий).	Выполнение письменных заданий	2	У1-У4, 31-35	оценка в ходе проведения и защиты практических работ  оценка результатов контрольных работ	Работа с конспектами занятий и параграфами 62, 65 учебника <sup>1</sup> . Задания для практических работ. Работа с дополнительной литературой.
<b>Тема 4.4. Движение в природе</b>	Систематическая проработка конспектов занятий и учебной литературы (по вопросам к параграфам, главам учебных пособий).	Выполнение письменных заданий	1	У1-У4, 31-35	оценка полноты и доступности изложения, правильности и актуальности	Работа с конспектами занятий и параграфами 64 учебника <sup>1</sup> .
<b>Раздел 5. Эволюционная картина мира</b>						
<b>Тема 5.1. Основные закономерности самоорганизации в природе</b>	Систематическая проработка конспектов занятий и учебной литературы (по вопросам к параграфам, главам учебных пособий).	Выполнение письменных заданий	1	У1-У4, 31-35	оценка полноты и доступности изложения, правильности и актуальности	Работа с конспектами занятий и параграфами 68, 69, 71, 72 учебника <sup>1</sup> .
<b>Тема 5.2. Рождение Вселенной</b>	Систематическая проработка конспектов занятий и учебной литературы (по вопросам к параграфам, главам учебных пособий).	Выполнение письменных заданий	1	У1-У4, 31-35	оценка результатов устных опросов	Работа с конспектами занятий и параграфами 73, 74, 76 учебника <sup>1</sup>

<b>Тема 5.3. Принципы эволюции живых организмов</b>	Систематическая проработка конспектов занятий и учебной литературы (по вопросам к параграфам, главам учебных пособий).	Выполнение письменных заданий	2	У1-У4, 31-35	оценка полноты и доступности изложения, правильности и актуальности	Работа с конспектами занятий и параграфами 77, 78, 79, 80 учебника <sup>1</sup> . Работа с дополнительной литературой.
<b>Тема 5.4. Эволюция человека</b>	Систематическая проработка конспектов занятий и учебной литературы (по вопросам к параграфам, главам учебных пособий).	Выполнение письменных заданий	1	У1-У4, 31-35	оценка полноты и доступности изложения, правильности и актуальности	Работа с конспектами занятий и параграфами 81, 82 учебника <sup>1</sup> . Работа с дополнительной литературой.
<b>Тема 5.5. Козволюция природы и человеческой цивилизации</b>	Систематическая проработка конспектов занятий и учебной литературы (по вопросам к параграфам, главам учебных пособий).	Выполнение письменных заданий	1	У1-У4, 31-35	оценка полноты и доступности изложения, правильности и актуальности  оценка результатов контрольных работ	Работа с конспектами занятий и параграфами учебника <sup>1</sup> . Работа с дополнительной литературой.
<b>Раздел 6. Естественные науки и развитие техники и технологий</b>						
<b>Тема 6.1. Техника и человеческие потребности</b>	Систематическая проработка конспектов занятий и учебной литературы (по вопросам к параграфам, главам учебных по-	Выполнение письменных заданий	1	У1-У4, 31-35	оценка результатов устных опросов. оценка полноты и доступности	Работа с конспектами занятий и параграфами 1 – 3 учебника <sup>2</sup> . Работа с дополнительной лите-

	собий).				изложения, правильности и актуальности	ратурой.
<b>Тема 6.2. Зарождение и развитие техники. Проблема профессиональной ответственности</b>	Систематическая проработка конспектов занятий и учебной литературы (по вопросам к параграфам, главам учебных пособий).	Выполнение письменных заданий	1	У1-У4, 31-35	оценка выполненных домашних работ. оценка полноты и доступности изложения, правильности и актуальности	Работа с конспектами занятий и параграфами 4 - 9 учебника <sup>2</sup> . Работа с дополнительной литературой.
<b>Тема 6.3. От физических законов к изобретениям.</b>	Систематическая проработка конспектов занятий и учебной литературы (по вопросам к параграфам, главам учебных пособий).	Выполнение письменных заданий	1	У1-У4, 31-35	оценка полноты и доступности изложения, правильности и актуальности	Работа с конспектами занятий и параграфами 10, 11 учебника <sup>2</sup> . Работа с дополнительной литературой.
<b>Тема 6.4. Плавающие и летательные аппараты. Космические исследования</b>	Систематическая проработка конспектов занятий и учебной литературы (по вопросам к параграфам, главам учебных пособий).	Выполнение письменных заданий	1	У1-У4, 31-35	оценка полноты и доступности изложения, правильности и актуальности	Работа с конспектами занятий и параграфами 12 - 14 учебника <sup>2</sup> . Работа с дополнительной литературой.

<b>Тема 6.5. Виды двигателей и их устройство</b>	Систематическая проработка конспектов занятий и учебной литературы (по вопросам к параграфам, главам учебных пособий).	Выполнение письменных заданий	1	У1-У4, 31-35	оценка результатов устных опросов	Работа с конспектами занятий и параграфами 15 – 18, 20, 39 учебника <sup>2</sup> . Работа с дополнительной литературой.
<b>Тема 6.6. Энергетика сегодня</b>	Систематическая проработка конспектов занятий и учебной литературы (по вопросам к параграфам, главам учебных пособий).	Выполнение письменных заданий	1	У1-У4, 31-35	оценка полноты и доступности изложения, правильности и актуальности	Работа с конспектами занятий и параграфами 19, 24 учебника <sup>2</sup>
<b>Тема 6.7. Оптика и связанные с ней технологии</b>	Систематическая проработка конспектов занятий и учебной литературы (по вопросам к параграфам, главам учебных пособий).	Выполнение письменных заданий	2	У1-У4, 31-35	оценка в ходе проведения и защиты практических работ  оценка результатов устных опросов	Работа с конспектами занятий и параграфами 28 – 36 учебника <sup>2</sup> . Задания для практических работ. Работа с дополнительной литературой
<b>Тема 6.8. Ядерные технологии</b>	Систематическая проработка конспектов занятий и учебной литературы (по вопросам к параграфам, главам учебных пособий).	Выполнение письменных заданий	1	У1-У4, 31-35	оценка полноты и доступности изложения, правильности и актуальности	Работа с конспектами занятий и параграфами 37 - 41 учебника <sup>2</sup> . Работа с дополнительной литературой.
<b>Тема 6.9. Информа-</b>	Систематическая проработка	Выполнение письменных заданий	1	У1-У4, 31-35	оценка полноты	Работа с конспекта-

<b>ционные технологии</b>	конспектов занятий и учебной литературы (по вопросам к параграфам, главам учебных пособий).			У1-У4, 31-35	и доступности изложения, правильности и актуальности	ми занятий и параграфами 42 - 46 учебника <sup>2</sup> . Работа с дополнительной литературой.
<b>Тема 6.10. Современные материалы</b>	Систематическая проработка конспектов занятий и учебной литературы (по вопросам к параграфам, главам учебных пособий).	Выполнение письменных заданий	1		оценка результатов устных опросов	Работа с конспектами занятий и параграфами 47 - 49 учебника <sup>2</sup> . Работа с дополнительной литературой.
<b>Тема 6.11. Биотехнология и прогресс человечества. Клонирование: за или против?</b>	Систематическая проработка конспектов занятий и учебной литературы (по вопросам к параграфам, главам учебных пособий).	Выполнение письменных заданий	2		оценка полноты и доступности изложения, правильности и актуальности. оценка результатов контрольных работ	Работа с конспектами занятий и параграфами учебника <sup>1</sup> . Работа с дополнительной литературой.
<b>Раздел 7. Естественные науки и здоровье человека</b>						

<b>Тема 7.1. Человек как уникальная живая система</b>	Систематическая проработка конспектов занятий и учебной литературы (по вопросам к параграфам, главам учебных пособий).	Выполнение письменных заданий	2	У1-У4, 31-35	оценка результатов устных опросов	Работа с конспектами занятий и параграфами 52 – 54 учебника <sup>3</sup> . Задания для практических работ. Работа с дополнительной литературой
<b>Тема 7.2. Мышечная деятельность и биохимические основы спортивных тренировок</b>	Систематическая проработка конспектов занятий и учебной литературы (по вопросам к параграфам, главам учебных пособий).	Выполнение письменных заданий	1	У1-У4, 31-35	оценка результатов устных опросов	Работа с конспектами занятий и параграфами 55, 56 учебника <sup>3</sup> .
<b>Тема 7.3. Проблемы сохранения здоровья человека</b>	Систематическая проработка конспектов занятий и учебной литературы (по вопросам к параграфам, главам учебных пособий).	Выполнение письменных заданий	1	У1-У4, 31-35	оценка полноты и доступности изложения, правильности и актуальности; оценка в ходе проведения и защиты практических работ	Работа с конспектами занятий и параграфами 55 – 57 учебника <sup>3</sup> . Работа с дополнительной литературой.
<b>Тема 7.4. Защитные механизмы организма человека</b>	Систематическая проработка конспектов занятий и учебной литературы (по вопросам к па-	Выполнение письменных заданий	1	У1-У4, 31-35	оценка результатов устных опросов	Работа с конспектами занятий и параграфами 60 – 64



	раграфам, главам учебных пособий).					учебника <sup>3</sup> . Работа с дополнительной литературой.
<b>Тема 7.5. Заболевания человека. Профилактика и методы лечения болезней</b>	Систематическая проработка конспектов занятий и учебной литературы (по вопросам к параграфам, главам учебных пособий).	Выполнение письменных заданий	2	У1-У4, 31-35	оценка полноты и доступности изложения, правильности и актуальности	Работа с конспектами занятий и параграфами 65 – 68 учебника <sup>3</sup> . Задания для практических работ. Работа с дополнительной литературой.
<b>Тема. 7.6. Закономерности наследственности у человека</b>	Систематическая проработка конспектов занятий и учебной литературы (по вопросам к параграфам, главам учебных пособий).	Выполнение письменных заданий	1		У1-У4, 31-35	оценка в ходе проведения и защиты практических работ  оценка результатов контрольных работ
<b>Раздел 8. Естественные науки и глобальные проблемы человечества</b>						
<b>Тема 8.1. Человек как компонент биосферы</b>	Систематическая проработка конспектов занятий и учебной литературы (по вопросам к параграфам, главам учебных по-	Выполнение письменных заданий	1	У1-У4, 31-35	оценка результатов устных опросов	Работа с конспектами занятий и параграфами 73, 74 учебника <sup>3</sup> . Работа с дополнительной ли-

	собий).					тературой.
<b>Тема 8.2. Загрязнение окружающей среды и его последствия</b>	Систематическая проработка конспектов занятий и учебной литературы (по вопросам к параграфам, главам учебных пособий).	Выполнение письменных заданий	1	У1-У4, 31-35	оценка полноты и доступности изложения, правильности и актуальности	Работа с конспектами занятий и параграфами 76, 77 учебника <sup>3</sup> . Работа с дополнительной литературой.
<b>Тема 8.3. Научно-обоснованное природопользование</b>	Систематическая проработка конспектов занятий и учебной литературы (по вопросам к параграфам, главам учебных пособий).	Выполнение письменных заданий	1	У1-У4, 31-35	оценка полноты и доступности изложения, правильности и актуальности	Работа с конспектами занятий и параграфами 78 учебника <sup>3</sup> .
<b>Тема 8.4. Глобальные изменения климата</b>	Систематическая проработка конспектов занятий и учебной литературы (по вопросам к параграфам, главам учебных пособий).	Выполнение письменных заданий	1	У1-У4, 31-35	оценка результатов устных опросов	Работа с конспектами занятий и параграфами 79 учебника <sup>3</sup> .
<b>Тема 8.5. Интеграция научного знания на пути решения глобальных проблем</b>	Систематическая проработка конспектов занятий и учебной литературы (по вопросам к параграфам, главам учебных пособий).	Выполнение письменных заданий	1	У1-У4, 31-35	оценка результатов устных опросов	Работа с конспектами занятий и параграфами 82, 83 учебника <sup>3</sup> . Работа с дополнительной литературой.

<b>Тема 8.6. Биосфера и ноосфера</b>	Систематическая проработка конспектов занятий и учебной литературы (по вопросам к параграфам, главам учебных пособий).	Выполнение письменных заданий	1	У1-У4, 31-35	оценка полноты и доступности изложения, правильности и актуальности	Работа с конспектами занятий и параграфами 84, 85 учебника <sup>3</sup> . Работа с дополнительной литературой.
		<b>Всего:</b>	<b>59</b>			

## Раздел 1. Структура естественно-научного знания: многообразие единства

### Тема 1.1. История становления естествознания.

Используя текст учебника ОЛ (1, с. 6-14) и конспект занятия выполнить задание в тетради

1. Оформите схему «Естествознание — синтез наук».



2. Дополните таблицу «Естественные науки и предметы их изучения».

Естественная наука	Предмет изучения
ФИЗИКА	
	Вещества, их свойства и превращения
БИОЛОГИЯ	
	Наука о Вселенной, изучающая расположение, движение, строение, происхождение и развитие небесных тел и их систем
ГЕОГРАФИЯ	

### Тема 1.2. Экспериментальные методы в науке

Используя текст учебника ОЛ (1, с.16-25) и конспект занятия выполнить задание в тетради

1. Продолжите фразу.

Научный метод познания окружающего мира включает:

- 1)
- 2)
- 3)

2. Напишите определение понятий наблюдение, опыт, эксперимент.

3. Оформите схему

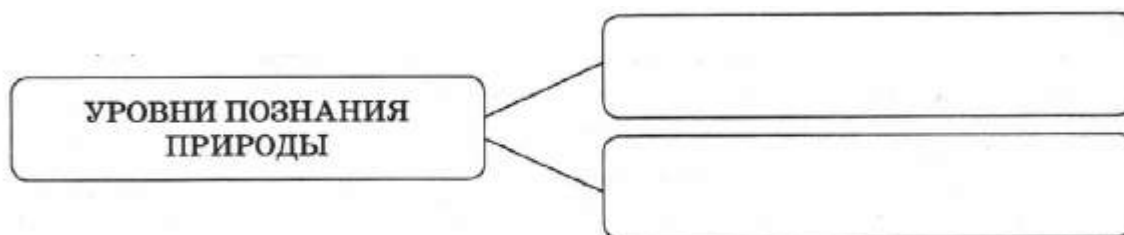

4. Заполните схему «Виды наблюдений»

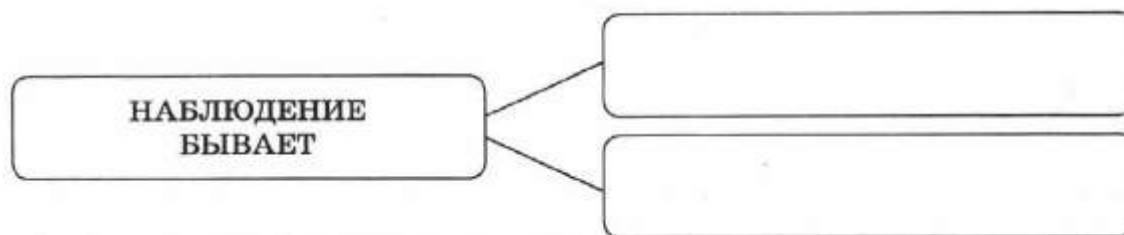

### Тема 1.3. Теоретические методы в науке

Используя текст учебника ОЛ (1, с.26-35) и конспект занятия выполнить задание в тетради

Сравните эмпирический и теоретический уровни познания.

Эмпирический уровень познания	Теоретический уровень познания
ОБЩЕЕ:	
РАЗЛИЧНОЕ:	

### Тема 1.4. Естествознание, культура и религия. Традиции и революции в естествознании.

Используя текст учебника ОЛ (1, с.35-45) и конспект занятия выполнить задание в тетради

Заполните таблицу:

Наука	Культура	Религия

## Раздел 2. Структуры мира природы: единство многообразия

### Тема 2.1. Вселенная и средства ее изучения

Используя текст учебника ОЛ (1, с. 46-52) и конспект занятия выполнить задание в тетради

1. Сравните устройство и принцип работы линзовых и зеркальных телескопов и радиотелескопов.

Телескоп	Основные элементы	Принцип работы
ЛИНЗОВЫЙ		
ЗЕРКАЛЬНЫЙ		
РАДИОТЕЛЕСКОП		

2. Соотнесите имена учёных с изобретёнными ими оптическими приборами.

Учёный	Оптический прибор
1. И. Липперсгей	А. Зеркальный телескоп
2. Г. Галилей	Б. Радиотелескоп
3. И. Ньютон	В. Подзорная труба

4. К. Янский

Г. Линзовый телескоп

3. Оформите таблицу «Основные преимущества телескопов различных типов».

Тип телескопа	Основные преимущества
ЛИНЗОВЫЙ	
ЗЕРКАЛЬНЫЙ	
РАДИОТЕЛЕСКОП	

**Тема 2.2. Микромир: строение атома**

Используя текст учебника ОЛ (1, с.52-64) и конспект занятия выполнить задание в тетради

Составить опорный конспект по теме: «Гравитационное и электромагнитное поле. Оптические спектры»

**Тема 2.3. Мегамир: строение Вселенной.**

Используя текст учебника ОЛ (1, с.80-83) и конспект занятия выполнить задание в тетради

1. Составьте схему состав Вселенной.
2. Оформите схему.

Планеты солнечной системы	
Планеты земной группы	Планеты – гиганты

3. Расположите планеты в порядке удалённости от Солнца.

- 1) Сатурн, 2) Марс, 3) Уран, 4) Земля, 5) Нептун, 6) Венера, 7) Меркурий, 8) Юпитер.

**Ответ** (запишите порядок цифр) \_\_\_\_\_

4. Установите соответствие между планетами и их особенностями.

Планета	Особенность
1) Юпитер	А. Имеет кольца
2) Марс	Б. Атмосфера создаёт парниковый эффект
3) Сатурн	В. Имеет тепловые пояса
4) Меркурий	Г. Сильно сплюснут с боков вследствие большой скорости вращения
5) Венера	Д. Имеет малую скорость вращения и размеры, примерно равные Луне

**Тема 2.4. Свойства живой и неживой материи**

Используя текст учебника ОЛ (1, с.86-90) и конспект занятия выполнить задание в тетради

Оформите таблицу «Признаки живого».

Признак живого	Характеристика признака	Примеры из мира		
		флоры	фауны	неживой природы

### Тема 2.5. Молекулярная структура живого

Используя текст учебника ОЛ (1, с.90-94) и конспект занятия выполнить задание в тетради

1. Определите, какие органические вещества из предложенного перечня относятся к биополимерам.

1) Глюкоза, 2) крахмал, 3) белки, 4) аминокислоты, 5) жиры, 6) глицерин, 7) жирные кислоты, 8) нуклеиновые кислоты.

2. Выберите верные суждения.

1. Все животные жиры имеют твёрдую консистенцию.
2. Пальмовое масло имеет твёрдую консистенцию.
3. Все растительные жиры имеют жидкую консистенцию.
4. Рыбий жир имеет жидкую консистенцию.
5. Все животные жиры, за редким исключением, имеют твёрдую консистенцию.
6. Все животные жиры, за редким исключением, имеют жидкую консистенцию.

**Ответ:** (запишите порядок цифр): \_\_\_\_\_

3. Соотнесите структурные звенья с биополимерами.

Структурные звенья	Биополимеры
1. Аминокислоты	А. Крахмал
2. Моносахариды	Б. Белок
3. Нуклеотиды	В. ДНК

### Тема 2.6. Клетка как структурная основа живых организмов

Используя текст учебника ОЛ (1, с.96-101) и конспект занятия выполнить задание в тетради

Оформите таблицу

Царства живого мира		

### Тема 2.7. Популяции. Принципы организации экосистем

Используя текст учебника ОЛ (1, с.105-112) и конспект занятия выполнить задание в тетради

1. Оформите схему



2. Выберите верные утверждения.

1. Продуценты являются автотрофами.
2. Только редуценты являются гетеротрофами.
3. Только консументы являются гетеротрофами.
4. Редуценты и консументы являются гетеротрофами.
5. Редуценты являются сапрофитами.

Ответ (запишите порядок цифр): \_\_\_\_\_

### Тема 2.8. Биосфера. Преобразование и сохранение энергии

Используя текст учебника ОЛ (1, с.112-114) и конспект занятия выполнить задание в тетради

Оформите таблицу «Биосфера и её границы», используя при необходимости Интернет.

Оболочки Земли	Протяжённость	Границы	Строение и значение
Атмосфера			
Литосфера			
Гидросфера			
Биосфера			

2. Выберите верное утверждение.

1. В. И. Вернадский не ввёл термин «биосфера».
2. В. И. Вернадский ввёл термин «биосфера».
3. В. И. Вернадский ввёл термин «ноосфера».
4. В. И. Вернадский не ввёл термин «ноосфера».
5. В. И. Вернадский выдвинул идею перехода биосферы в ноосферу.

Ответ (запишите порядок цифр): \_\_\_\_\_

### Тема 2.9. Пластический и энергетический обмен в клетке

Используя текст учебника ОЛ (1, с.117-121) и конспект занятия выполнить задание в тетради

Заполните таблицу. Какие вещества синтезируются и распадаются в ходе фаз фотосинтеза?

Вещества	Световая фаза	Темновая фаза
Распадается		
	Световая фаза	Темновая фаза
Синтезируется		

### Тема 2.10. Материальное единство мира

Используя приведенный ниже текст составьте опорный конспект.

Материальное единство мира, в котором мы живем, проявляется прежде всего в единстве химического состава объектов Вселенной. Практически все элементы таблицы Менделеева обнаружены в объектах далекого космоса. Например, гелий был открыт в результате спектральных наблюдений Солнца, а затем уже найден и на Земле. Вселенная в раннюю эпоху своей эволюции была водородно-гелиевой. Формирование более тяжелых химических элементов (вплоть до железа) происходит лишь в недрах звезд. Элементы тяжелее железа синтезируются по современным представле-



ниям только при вспышках сверхновых звезд, которые происходят в результате эволюции сверхмассивных звезд. Планетные системы, по-видимому, рождаются вместе с одиночными звездами второго поколения. Возраст нашего Солнца и тел Солнечной системы оценивается в 4,5 млрд лет. Солнце — звезда второго поколения. В состав газопылевого облака, из которого образовались звезды и планеты, уже вошли тяжелые элементы.

Другим свидетельством материального единства мира является подтвержденное наблюдениями единство законов природы, проявляющееся во Вселенной. В частности, единые свойства пространства-времени в наблюдаемом мире сопряжены, согласно современным представлениям, с непреложным выполнением законов сохранения энергии, импульса, момента импульса. Наконец, о материальном единстве мира свидетельствует наблюдаемое диалектическое единство и взаимодействие основных видов материи — вещества, поля. Единство мира проявляется также в том, что свойства нашего мира описываются мировыми константами: постоянными Больцмана, Планка, гравитационной, скорости света, которые входят в основные физические законы. Живое и неживое имеет сходный химический состав. Характерной особенностью молекул, связанных с жизнью, является асимметрия по отношению к зеркальному отражению.

### **Тема 3.1. Фундаментальные законы химии: от структуры к свойствам**

**Используя текст учебника ОЛ (1, с 130-146) и конспект занятия выполнить задание в тетради**

1. Верны ли следующие суждения о понятиях «химическое строение» и «изомерия»?

А. Химическое строение — определенная последовательность соединения атомов в молекуле согласно их валентности, порядок химического взаимодействия атомов, их влияние друг на друга.

Б. Изомерия является одной из причин многообразия органических веществ.

- 1) Верно только А;
- 2) верно только Б;
- 3) верны оба суждения;
- 4) оба суждения неверны

2. Верны ли следующие суждения о гомологах?

А. Гомологи сходны по химическому строению молекул, следовательно, сходны и по химическим свойствам.

Б. Гомологи имеют одинаковый состав, но разное химическое строение.

- 1) Верно только А;
- 2) верно только Б;
- 3) верны оба суждения;
- 4) оба суждения неверны

3. Согласно теории химического строения, свойства веществ зависят:

- 1) только от их количественного и качественного состава;
- 2) только от порядка соединения атомов в молекуле;
- 3) от наличия функциональных групп;
- 4) от состава и химического строения вещества.

4. Письменно ответьте на вопросы:

Чем различаются понятия «свойства молекулы» и «свойства вещества»? Допустим, вы открыли химический справочник и в статье «Азот» прочитали: « $N_2$  — газ без цвета и запаха, ( $t_{кип} = -196^{\circ}C$ ,  $t_{замерз} = -210^{\circ}C$ , энергия химической связи 940 кДж/моль». Какие из этих характеристик относятся к свойствам молекулы азота, а какие — к свойствам простого вещества?

5. Все ли вещества состоят из молекул? Для ответа на этот вопрос обратитесь к строению таких веществ, как металлы, алмаз, графит, хлорид натрия.

### **Тема 3.2. Многообразие живого мира: от строения к функциям**

**Используя текст учебника ОЛ (1, с.150-154) и конспект занятия выполнить задание в тетради**

1) Дайте определения понятий.

*Клетка* —

*Органоиды клетки* —

*Хромосомы* —

2). Напишите обязательные компоненты клетки.

3). Заполните таблицу. Строение и функции органоидов клетки

Органоид	Особенности строения	Функции

### **Тема 3.3. Генетическая информация и механизмы ее реализации**

**Используя текст учебника ОЛ (1, с.154-157) и конспект занятия ответьте письменно на вопросы в тетради:**

1. Что такое генетический код?
2. Как устроены тРНК?
3. Как происходит синтез белка на рибосоме?
4. К чему приводит преобразование генетической информации?
5. Почему носителями генетической информации являются именно нуклеиновые кислоты?

### **Раздел 4. Природа в движении, движение в природе.**

#### **Тема 4.1. Движение как перемещение и распространение**

**Используя текст учебника ОЛ (1, с.171-177) составьте в тетради опорный конспект:**

1. Дайте определение понятиям - путь, скорость, ускорение
2. Движение по окружности.
3. Волны. Свойства волн, звук.

#### **Тема 4.2. Время, пространство и материя. Движение тепла**

**Используя текст учебника ОЛ (1, с.183-186) составьте в тетради опорный конспект:**

1. Основы термодинамики.
2. Внутренняя энергия системы.

#### **Тема 4.3. Движение как качественное изменение.**

**Используя текст учебника ОЛ (1, с.190-193) и конспект занятия ответьте письменно на вопросы в тетради:**

1. От каких причин зависят скорости химических реакций?
2. Может ли скорость какой-нибудь реакции быть пропорциональна квадрату концентрации какого-либо вещества? Если да, то приведите примеры.
3. Предложите гипотезу, объясняющую, почему в отличие от катализаторов ингибиторы расходятся в ходе реакции.

#### **Тема 4.4. Движение в природе.**

**Используя текст учебника ОЛ (1, с.195-199) и конспект занятия ответьте письменно на вопросы в тетради:**

1. Какие процессы приводят к передаче энергии молекулам АТФ?
2. При каких процессах молекулы АТФ отдают энергию?
3. Куда «течет» энергия в клетке?
4. Что такое поток информации и в каком направлении в клетке он происходит?
5. С какими химическими реакциями связан поток информации?

### **Раздел 5. Эволюционная картина мира**

### **Тема 5.1. Основные закономерности самоорганизации в природе**

**Используя текст учебника ОЛ (1, с.213-220) и конспект занятия ответьте письменно на вопросы в тетради:**

1. В чем сходство процессов самоорганизации в живой и неживой природе?
2. Почему облака неравномерно распределены в атмосфере?
3. Исследования показывают применимость законов самоорганизации для общества. Приведите подобные примеры общественных процессов?

### **Тема 5.2. Рождение Вселенной**

**Используя текст учебника ОЛ (1, с.228-231) и конспект занятия ответьте письменно на вопросы в тетради:**

1. Какие процессы происходили в ранней Вселенной согласно сценарию Большого взрыва?
2. Каким последствиям может привести ситуация гравитационной неустойчивости массивных газовых облаков?
2. При каких условиях прекращается сжатие протозвезды?
3. Что такое нормальная звезда?
4. Может ли стать звездой Юпитер, если его масса в тысячу раз меньше массы Солнца?

### **Тема 5.3. Принципы эволюции живых организмов**

**Используя текст учебника ОЛ (1, с.238-249) и конспект занятия ответьте письменно на вопросы в тетради:**

1. Какая форма изменчивости наиболее важна для эволюции?
2. Объясните механизм действия естественного отбора?
3. Какие факты говорят в пользу единства органического мира?
4. Какими группами доказательств эволюции располагает современная наука?
5. В чем отличие естественного отбор от искусственного?

### **Тема 5.4. Эволюция человека**

**Используя текст учебника ОЛ (1, с.252-255) и конспект занятия ответьте письменно на вопросы в тетради:**

1. Каково местоположение человека разумного в современной системе животного мира?
2. Какие биологические изменения позволили предкам человека использовать орудия труда и огонь?
3. Какие факторы могли повлиять на появление представителей рода *Номо*?

### **Тема 5.5. Козэволюция природы и человеческой цивилизации**

**Используя текст учебника ОЛ (1, с.258-260) и конспект занятия ответьте письменно на вопросы в тетради:**

1. Что такое эволюция и коэволюция?
2. Чем различаются эти понятия?
3. Что понимают под коэволюцией природы и человеческой цивилизации?

## **Раздел 6. Естественные науки и развитие техники и технологий**

### **Тема 6.1. Техника и человеческие потребности**

**Используя текст учебника ОЛ (2, с. 12-14) и конспект занятия ответьте письменно на вопросы в тетради:**

1. Как вы оцениваете роль техники в изменении естественной природной среды обитания человека?
2. Термин «техника» употребляют в различном смысле, Проанализируйте использование этого термина в следующих выражениях: «рыболовная техника» и «техника рыбной ловли»; «агротехника» и «сельскохозяйственная техника»; «техника вязания кружев» и «техника игры на фортепиано». Приведите свои примеры разного использования и толкования этого термина.

3. Какие этапы в эволюции техники можно выделить? 2. Какую роль в современном мире играют ремесла? Какие народные промыслы вам известны?
4. Какие социальные риски принесло человечеству появление машин?

**Тема 6.2. Зарождение и развитие техники. Проблема профессиональной ответственности**  
Используя текст учебника ОЛ (2, с. 30-34 ) и конспект занятия ответьте письменно на вопросы в тетради:

1. Всегда ли достижения науки и техники являются благом для человечества? 2. Несет ли человек профессиональную ответственность за сделанные им открытия или изобретения?

#### **Тема 6.3. От физических законов к изобретениям.**

Используя текст учебника ОЛ (2, с.34-40 ) и конспект занятия ответьте письменно на вопросы в тетради:

1. Каким образом сила трения связана с механическим движением?
2. Приведите примеры отрицательной и положительной роли сил трения.
3. Что такое бионика?

#### **Тема 6.4. Плавательные и летательные аппараты. Космические исследования**

Используя текст учебника ОЛ (2, с.40-45 ) и конспект занятия ответьте письменно на вопросы в тетради:

1. Какие законы физики объясняют способность механизмов, созданных человеком, плавать и летать?
2. Какие силы возникают при обтекании тел потоком жидкости или газа?

#### **Тема 6.5. Виды двигателей и их устройство**

Используя текст учебника ОЛ (2, с. 50-55 ) и конспект занятия ответьте письменно на вопросы в тетради:

1. После XVIII в. было открыто много новых законов природы, в частности новые фундаментальные взаимодействия. Возможно ли в настоящее время с учетом этих открытий построение вечного двигателя? Если нет, то почему?
2. Какова роль нагревателя и охлаждающего тела в тепловом двигателе? Приведите примеры тепловых двигателей, использующихся в настоящее время.

#### **Тема 6.6. Энергетика сегодня**

Используя текст учебника ОЛ (2, с.64-66 ) и конспект занятия ответьте письменно на вопросы в тетради:

- Человек обогрел свое жилище с того времени, как научился пользоваться огнем. Но лишь в XX в. производство тепла стало частью промышленности, представляет собой эта промышленность в настоящее время?
2. Какие устройства используют при производстве тепла?
  3. Каковы перспективы теплоэнергетики? Что вы знаете о тепло- энергосберегающих технологиях?

#### **Тема 6.7. Оптика и связанные с ней технологии**

Используя текст учебника ОЛ (2, с.100-104, 118-120 ) и конспект занятия ответьте письменно на вопросы в тетради:

1. На каком свойстве лучей основано действие линз?

2. В микроскопе и трубе Кеплера изображение оказывается перевернутым. Какая из линз — объектив или окуляр — переворачивает изображение?
3. Приведите примеры использования фотоэлементов (кроме тех, о которых вы узнали в данном параграфе).
4. Чем процесс вынужденного излучения света отличается от процесса спонтанного излучения?

### **Тема 6.8. Ядерные технологии**

**Используя текст учебника ОЛ (2, с.124-128) и конспект занятия ответьте письменно на вопросы в тетради:**

Проблема ввоза и захоронения ядерных отходов активно обсуждалась. С одной стороны, это немалый доход для государства, а переработанные определенным образом отходы могут дать дополнительное ядерное топливо. С другой стороны, это сопряжено с определенным риском. В чем он заключается? Насколько он серьезен?

### **Тема 6.9. Информационные технологии**

**Используя текст учебника ОЛ (2, с.140-148) и конспект занятия ответьте письменно на вопросы в тетради:**

1. Для чего нужны электронно-вакуумные приборы и полупроводниковые приборы?
2. Чем отличается преобразование электрических сигналов линейными и нелинейными элементами схемы?
3. Электронно-вакуумные приборы потребляют от источников питания большую мощность. Почему?
4. Почему создание персональных компьютеров, подобных существующим ныне, было невозможно на основе использования радиоламп?

### **Тема 6.10. Современные материалы**

**Используя текст учебника ОЛ (2, с.161-165) и конспект занятия ответьте письменно на вопросы в тетради:**

1. Какие вещества называют полимерами? В чем их отличие от других соединений?
2. Приведите примеры известных вам синтетических полимеров. В чем их преимущества перед природными соединениями?
3. Дайте оценку современному этапу развития человечества с точки зрения его потребностей в синтетических материалах и соединениях с уникальными свойствами.

### **Тема 6.11. Биотехнология и прогресс человечества. Клонирование: за или против?**

**Используя текст учебника ОЛ (2, с.168-172) и конспект занятия ответьте письменно на вопросы в тетради:**

1. Что такое биотехнология? Какую роль биотехнология сыграла в зарождении и развитии человеческой цивилизации?
2. Какую роль в развитии биотехнологии сыграли микроорганизмы?
3. Что такое генная инженерия и каковы ее возможности в решении насущных проблем современности?
4. В чем сущность метода клеточной инженерии? Какие вопросы он ставит перед человечеством? Выскажите свое отношение к нему.

## **Раздел 7. Естественные науки и здоровье человека**

### **Тема 7.1. Человек как уникальная живая система**

**Используя текст учебника ОЛ (3, с.6-10) и конспект занятия ответьте письменно на вопросы в тетради:**

1. По каким признакам вы охарактеризуете человека, рассказывая о нем?

2. Могут ли, по вашему мнению, социальные факторы оказывать преобладающее влияние на биологию человека?
3. Как вы понимаете выражение - негенетическая преемственность»?

**Тема 7.2. Мышечная деятельность и биохимические основы спортивных тренировок**  
**Используя текст учебника ОЛ (3, с.15-24 ) и конспект занятия ответьте письменно на вопросы в тетради:**

1. Как происходит сокращение и расслабление мышцы?
2. Каково происхождение термина «марафонский бег», какова дистанция марафонского бега, принятая программой Олимпийских игр? Какое отношение он имеет к Греко-персидскому сражению, произошедшему 13 сентября 490 г. до н. э.?
3. Почему скоростные нагрузки действуют на организм более разнообразно?

**Тема 7.3. Проблемы сохранения здоровья человека**  
**Используя текст учебника ОЛ (3, с.24-28 ) и конспект занятия ответьте письменно на вопросы в тетради:**

Одного долгожителя спросили, что он делал для достижения полного здоровья в таком почтенном возрасте. Он ответил: -Я ничего не делал для этого, но и против этого тоже». Как Вы понимаете слова долгожителя?

**Тема 7.4. Защитные механизмы организма человека**  
**Используя текст учебника ОЛ (3, с.50-54 ) и конспект занятия ответьте письменно на вопросы в тетради:**

1. Что такое иммунитет?
2. Каковы механизмы врожденного и приобретенного иммунитета?
3. В чем состоит отличие вакцины от лечебной сыворотки? Что такое аллергия и с чем связано развитие аллергических реакций?

**Тема 7.5. Заболевания человека. Профилактика и методы лечения болезней**  
**Используя текст учебника ОЛ (3, с.68-76) и конспект занятия ответьте письменно на вопросы в тетради:**

1. Какие выделяют формы симбиоза? Укажите, чем они различаются. Каковы пути заражения паразитами?
2. Почему для предотвращения заражения паразитами важно соблюдение правил личной гигиены? Почему опасен укус клеща?

**Тема. 7.6. Закономерности наследственности у человека**  
**Используя текст учебника ОЛ (3, с.76-82 ) и конспект занятия ответьте письменно на вопросы в тетради:**

1. Каковы закономерности наследования признаков в первом и втором поколениях гибридов, если родительские особи отличаются по одному признаку?
2. Каковы материальные носители наследственных свойств? С чем связана возможность разных (доминантное и рецессивное) проявлений признака?
3. Какие механизмы определяют сцепленное наследование? Почему возможны перекомбинации групп сцепления?

## **Раздел 8. Естественные науки и глобальные проблемы человечества**

### **Тема 8.1. Человек как компонент биосферы**

**Используя текст учебника ОЛ (3, с. 86-89 ) и конспект занятия ответьте письменно на вопросы в тетради:**

1. Перечислите экологические проблемы современности и дайте им краткую характеристику.

2. На примере одной из экосистем (лес, озеро и т. д.) раскройте роль и взаимосвязь продуцентов, консументов и редуцентов в круговороте химических элементов и энергии. К каким последствиям может привести выпадение из круговорота какого-либо звена?

### **Тема 8.2. Загрязнение окружающей среды и его последствия**

**Используя текст учебника ОЛ (3, с. 94-96) и конспект занятия ответьте письменно на вопросы в тетради:**

1. Использование ископаемого топлива и проблема загрязнения окружающей среды.
2. Проблемы использования минерального сырья.
3. Контроль за состоянием окружающей среды.

### **Тема 8.3. Научно-обоснованное природопользование**

**Используя текст учебника ОЛ (3, с.100-102) и конспект занятия ответьте письменно на вопросы в тетради:**

1. Как можно восстановить биоразнообразие в природе? Способствует ли оно устойчивости биосферы?
2. Каким должно быть экологически безопасное промышленное производство?
3. Почему все люди планеты должны осознать необходимость научно обоснованного природопользования?

### **Тема 8.4. Глобальные изменения климата**

**Используя текст учебника ОЛ (3, с. 102-108) и конспект занятия ответьте письменно на вопросы в тетради:**

1. Какие аргументы выдвигают сторонники и противники гипотезы о дальнейшем потеплении климата?
2. Что такое парниковый эффект?
3. Каким образом человеческая деятельность может повлиять на климат?

### **Тема 8.5. Интеграция научного знания на пути решения глобальных проблем**

**Используя текст учебника ОЛ (3, с.116-121) и конспект занятия ответьте письменно на вопросы в тетради:**

1. Может ли научное исследование привести к выводу о необходимости новых ценностей?
2. Могут ли ценности духовного мира человека оказать влияние на науку?

### **Тема 8.6. Биосфера и ноосфера**

**Используя текст учебника ОЛ (3, с. 121-124) и конспект занятия ответьте письменно на вопросы в тетради:**

1. В каком смысле можно говорить о человечестве как о единой силе?
2. В каком понимании единства человечества необходимо его достигнуть?

## Список литературы для выполнения самостоятельной работы

### Основная литература:

Естествознание. Базовый уровень. 10 кл. [Текст] : учебник / О. С. Gabrielyan [и др.]. - 4-е изд., стереотип. - М. : Дрофа, 2019.

Естествознание. Базовый уровень. 11 кл. [Текст] : учебник / О. С. Gabrielyan [и др.]. - 4-е изд., стереотип. - М. : Дрофа, 2019

### Дополнительная литература:

Естествознание. 10 класс. Базовый уровень. Учебник | Алексашина Ирина Юрьевна, Галактионов Кирилл Владимирович, Издательство Просвещение, 2018

Естествознание. 11 класс. Базовый уровень. Учебник | Алексашина Ирина Юрьевна, Галактионов Кирилл Владимирович, Издательство Просвещение, 2018

### Учебно-методические издания:

Методические рекомендации по самостоятельной работе [Электронный ресурс] Шапкин В.Ю.- Рязань: РГАТУ, 2020- ЭБ «РГАТУ»

Методические рекомендации по выполнению практических работ [Электронный ресурс] Шапкин В.Ю.- Рязань: РГАТУ, 2020- ЭБ «РГАТУ»

### Интернет-ресурсы:

<http://darwin.museum.ru/> Государственный Дарвиновский музей

<http://ecologysite.ru/> Экологический портал. Каталог экологических сайтов

<http://humbio.ru/> База знаний по биологии человека

<http://interneturok.ru/> Видеоуроки

<http://nauka.relis.ru/> Наука – это жизнь!



<http://school-collection.edu.ru/catalog/> Единая коллекция цифровых образовательных ресурсов

<http://univertv.ru/video/biology/> Образовательный видеопортал



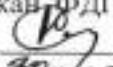

МИНИСТЕРСТВО СЕЛЬСКОГО ХОЗЯЙСТВА РОССИЙСКОЙ ФЕДЕРАЦИИ  
ФЕДЕРАЛЬНОЕ ГОСУДАРСТВЕННОЕ БЮДЖЕТНОЕ ОБРАЗОВАТЕЛЬНОЕ  
УЧРЕЖДЕНИЕ ВЫСШЕГО ОБРАЗОВАНИЯ  
«РЯЗАНСКИЙ ГОСУДАРСТВЕННЫЙ АГРОТЕХНОЛОГИЧЕСКИЙ УНИВЕРСИТЕТ  
ИМЕНИ П.А. КОСТЫЧЕВА»

УТВЕРЖДАЮ:  
Декан ФДП и СПО  
 А. С. Емельянова  
« 20 »  2020 г.

**МЕТОДИЧЕСКИЕ РЕКОМЕНДАЦИИ  
ДЛЯ САМОСТОЯТЕЛЬНОЙ РАБОТЫ**  
по учебной дисциплине

**География**

для студентов 1 курса ФДП и СПО  
по специальности

38.02.01 Экономика и бухгалтерский учет (по отраслям)  
очная форма обучения

Рязань, 2020

Методические рекомендации для самостоятельной работы составлены с учетом требований Федерального государственного образовательного стандарта (далее – ФГОС), утвержденного 28.07.2014 г. приказом Министерства образования и науки РФ за № 832 по специальности среднего профессионального образования (далее - СПО) 38.02.01 Экономика и бухгалтерский учет (по отраслям)

Разработчики:

Шапкин В.Ю., преподаватель ФДП и СПО

Методические рекомендации для самостоятельной работы одобрены на заседании методического совета факультета дополнительного профессионального и среднего профессионального образования «30» июня 2016 г., протокол №10.

Председатель методического совета



Явисенко Л.Ю.

Методические рекомендации для самостоятельной работы предназначены для студентов очной формы обучения факультета дополнительного профессионального и среднего профессионального образования по специальности 38.02.01 Экономика и бухгалтерский учет (по отраслям)

**Таблица 1.**

**Виды, содержание и формы оценивания самостоятельной работы**

Номер и название раздела дисциплины	Тематика самостоятельной работы	Виды самостоятельной работы	Трудоемкость (час.)	Умения, знания	Контроль выполнения работы	Методическое обеспечение
Тема 1. Введение	География — как фактически единственная наука, интегрирующая знания о природе и обществе.	Эссе	1	У1-У4, 31-34	устный опрос, тест, географический диктант, тестирование	Учебник, методические рекомендации для самостоятельной работы
Тема 2. Источники географической информации	Сопоставление географических карт различной тематики для определения тенденций и закономерностей развития географических явлений и процессов	Составление таблицы	2	У1-У4, 31-34	устный опрос, тест, географический диктант, тестирование	Учебник, методические рекомендации для самостоятельной работы
Тема 3. Политическая карта мира	Изучение места России среди тех или иных групп стран в мировом сообществе.	Эссе	2	У1-У4, 31-34	устный опрос, тест, географический диктант, тестирование	Учебник, методические рекомендации для самостоятельной работы

Тема 4. География населения мира	1) «Рост численности населения Земли»и неомальтузианские теории; 2) демографическую политику в Российской Федерации	конспект	2	У1-У4, 31-34	устный опрос, тест, географический диктант, тестирование	Учебник, методические рекомендации для самостоятельной работы
Тема 5. География мировых природных ресурсов	Обозначить на контурной карте: а) крупнейшие нефтегазовые бассейны мира; б) крупнейшие угольные бассейны; в) подписать их названия	Работа с контурной картой мира	2	У1-У4, 31-34	Проверка контурных карт	Учебник, методические рекомендации для самостоятельной работы
Тема 6. География мирового хозяйства	Обозначить на контурной карте: а) размещение основных отраслей промышленности; б) размещение основных отраслей растениеводства и животноводства мира	Работа с контурной картой мира	4	У1-У4, 31-34	Проверка контурных карт	Учебник, методические рекомендации для самостоятельной работы
Тема 7. Регионы и страны мира	1) общая характеристика природно-ресурсного потенциала и хозяйственного комплекса развитой страны; 2) общая характеристика природно-ресурсного потенциала и хозяйственного комплекса развивающейся страны	Составление опорного конспекта	2	У1-У4, 31-34	устный опрос	Учебник, методические рекомендации для самостоятельной работы
Тема 8. Географические аспекты современных глобальных проблем человечества	Обозначить на контурной карте: а) элементы проявления демографической проблемы; б) элементы проявления продовольственной проблемы; в) элементы проявления экологической проблемы	Работа с контурной картой мира	2	У1-У4, 31-34	Проверка контурных карт	Учебник, методические рекомендации для самостоятельной работы

Тема 9. Россия в современном мире	Обозначить на контурной карте: а) внешнеэкономические связи России с зарубежными государствами (ближнего и дальнего зарубежья); б) степень участия различных регионов РФ в географическом разделении труда	Работа с контурной картой России и мира -	2	У1-У4, 31-34	Проверка контурных карт	Учебник, методические рекомендации для самостоятельной работы
		ИТОГ	19			

## **Тема 1. Введение**

Используя источники географической информации (географические атласы, словари, энциклопедии, учебник ОЛ(1-3) выполните задание.

**Напишите эссе на тему «География — как фактически единственная наука, интегрирующая знания о природе и обществе».**

### **Методические рекомендации по написанию эссе**

Эссе от французского "essai", англ. "essay", "assay" - попытка, проба, очерк; от латинского "exagium" - взвешивание. Создателем жанра эссе считается М. Монтень ("Опыты", 1580 г.). Это прозаическое сочинение - рассуждение небольшого объема со свободной композицией. Жанр критики и публицистики, свободная трактовка какой-либо проблемы. Эссе выражает индивидуальные впечатления и соображения по конкретному поводу или вопросу и заведомо не претендует на определяющую или исчерпывающую трактовку предмета. Как правило, эссе предполагает новое, субъективно окрашенное слово о чем - либо и может иметь философский, историко-биографический, публицистический, литературно-критический, научно-популярный, беллетристический характер.

Эссе студента - это самостоятельная письменная работа на тему, предложенную преподавателем (тема может быть предложена и студентом, но обязательно должна быть согласована с преподавателем). Цель эссе состоит в развитии навыков самостоятельного творческого мышления и письменного изложения собственных мыслей. Писать эссе чрезвычайно полезно, поскольку это позволяет автору научиться четко и грамотно формулировать мысли, структурировать информацию, использовать основные категории анализа, выделять причинно-следственные связи, иллюстрировать понятия соответствующими примерами, аргументировать свои выводы; овладеть научным стилем речи.

Эссе должно содержать: четкое изложение сути поставленной проблемы, включать самостоятельно проведенный анализ этой проблемы с использованием концепций и аналитического инструментария, рассматриваемого в рамках дисциплины, выводы, обобщающие авторскую позицию по поставленной проблеме.

Построение эссе - это ответ на вопрос или раскрытие темы, которое основано на классической системе доказательств.

Структура эссе.

1. Титульный лист;
2. Введение - суть и обоснование выбора данной темы, состоит из ряда компонентов, связанных логически и стилистически; На этом этапе очень важно правильно сформулировать вопрос, на который вы собираетесь найти ответ в ходе своего исследования.

При работе над введением могут помочь ответы на следующие вопросы: «Надо ли давать определения терминам, прозвучавшим в теме эссе?», «Почему тема, которую я раскрываю, является важной в настоящий момент?», «Какие понятия будут вовлечены в мои рассуждения по теме?».

« Могу ли я разделить тему на несколько более мелких подтем?».

3. Основная часть - теоретические основы выбранной проблемы и изложение основного вопроса.

Данная часть предполагает развитие аргументации и анализа, а также обоснование их, исходя из имеющихся данных, других аргументов и позиций по этому вопросу. В этом заключается основное содержание эссе и это представляет собой главную трудность. Поэтому важное значение имеют подзаголовки, на основе которых осуществляется структурирование аргументации; именно здесь необходимо обосновать (логически, используя данные или строгие рассуждения) предлагаемую аргументацию/анализ. Там, где это необходимо, в качестве аналитического инструмента можно использовать графики, диаграммы и таблицы.

В зависимости от поставленного вопроса анализ проводится на основе следующих категорий:

Причина — следствие, общее — особенное, форма — содержание, часть — целое, постоянство — изменчивость.

В процессе построения эссе необходимо помнить, что один параграф должен содержать только одно утверждение и соответствующее доказательство, подкрепленное графическим и иллюстративным материалом. Следовательно, наполняя содержанием разделы аргументацией (соответствующей подзаголовкам), необходимо в пределах параграфа ограничить себя рассмотрением одной главной мысли. Хорошо проверенный (и для большинства — совершенно необходимый) способ построения любого эссе — использование подзаголовков для обозначения ключевых моментов аргументированного изложения: это помогает посмотреть на то, что предполагается сделать (и ответить на вопрос, хорош ли замысел). Такой подход поможет следовать точно определенной цели в данном исследовании. Эффективное использование подзаголовков - не только обозначение основных пунктов, которые необходимо осветить. Их последовательность может также свидетельствовать о наличии или отсутствии логичности в освещении темы.

4. Заключение - обобщения и аргументированные выводы по теме с указанием области ее применения и т.д. Подытоживает эссе или еще раз вносит пояснения, подкрепляет смысл и значение изложенного в основной части. Методы, рекомендуемые для составления заключения: повторение, иллюстрация, цитата, впечатляющее утверждение. Заключение может содержать такой очень важный, дополняющий эссе элемент, как указание на применение (импликацию) исследования, не исключая взаимосвязи с другими проблемами.

При оценивании ответа необходимо выделить следующие элементы:

1) представление собственной точки зрения (позиции, отношения) при раскрытии проблемы;



2) раскрытие проблемы на теоретическом (в связях и с обоснованиями) или бытовом уровне, с корректным использованием или без использования обществоведческих понятий в контексте ответа;

3) аргументация своей позиции с опорой на факты общественной жизни или собственный опыт.

**Эссе оценивается на 5 баллов, если:**

1. Представлена собственная точка зрения при раскрытии проблемы;

2. Проблема раскрыта на теоретическом (в связях и с обоснованиями) или бытовом уровне, с корректным использованием обществоведческих понятий в контексте ответа;

3. Авторская позиция аргументированна с опорой на факты общественной жизни или собственный опыт.

**Эссе оценивается на 4 балла, если:**

1. Представлена собственная точка зрения (позиция, отношение) при раскрытии проблемы;

2. Проблема раскрыта на теоретическом уровне, с корректным использованием обществоведческих терминов и понятий в контексте ответа;

3. Дана аргументация своего мнения с опорой на факты общественной жизни или личный социальный опыт.

**Эссе оценивается на 3 балла, если:**

1. Представлена собственная точка зрения (позиция, отношение) при раскрытии проблемы;

2. Проблема раскрыта с корректным использованием обществоведческих терминов и понятий в

контексте ответа (теоретические связи и обоснования не присутствуют или явно не

прослеживаются);

3. Дана аргументация своего мнения с опорой на факты общественной жизни или личный

социальный опыт.

**Эссе оценивается на 2 балла, если:**

представлена собственная точка зрения (позиция, отношение) при раскрытии проблемы;

проблема раскрыта при формальном использовании обществоведческих терминов;

дана аргументация своего мнения с опорой на факты общественной жизни или личный социальный опыт без теоретического обоснования.

## **Тема 2. Источники географической информации**

**Используя географический атлас, заполните таблицу по теме «Сопоставление географических карт различной тематики для опре-**

**деления тенденций и закономерностей развития географических явлений и процессов».**

Примерный план экспресс-анализа карты:

1. Основная информация карты (исследуемое явление, процесс).
2. Способы передачи информации.
3. Территориальное размещение (распределение) явления, процесса.
4. Основные причины неравномерности распределения явления, процесса.
5. Минимальные и максимальные показатели исследуемого явления, процесса.
6. При наличии: экспорт импорт сырья продукции.
7. Общий вывод.

Таблица. Географические карты различной тематики.

Название карты	Основная информация карты (исследуемое явление, процесс).	Способы передачи информации	Территориальное размещение (распределение) явления, процесса	Основные причины неравномерности распределения явления, процесса	Минимальные и максимальные показатели исследуемого явления, процесса	При наличии: экспорт импорт сырья продукции

**Методические рекомендации по заполнению и составлению таблиц**

Таблица - это перечень цифровых или информационных данных, которые располагаются в определённом порядке по графам, столбцам и т. д.

Рекомендации по составлению таблицы:

2. прочитайте полностью тему, по которой предстоит составлять таблицу.
3. читая второй раз, выделите основные события, которые войдут в таблицу.
4. подготовьте в тетради основу таблицы.
5. читая текст еще раз, заполните таблицу.
4. выписывайте в таблицу только те события, которые имеют непосредственное отношение к данной теме.
5. после таблицы надо сделать вывод.

Требования к подготовке таблицы:

- содержание материала таблицы должно быть кратким и обобщенным;

- содержание материала в таблице должно быть раскрыто последовательно, достаточно хорошо продумано;
- материал изложен грамотным языком, с точным использованием терминологии;
- материал должен быть четко систематизирован;
- продемонстрировано усвоение раннее изученного материала;
- показано умение делать обобщение, выводы, сравнение.

Критерии оценивания таблицы:

**Отметка «5»** ставиться, если студент:

- таблицу выполнил полностью;
- материал четко систематизировал;
- в логических рассуждениях нет пробелов и ошибок.

**Отметка «4»** ставиться, если студент:

- таблицу заполнил полностью, но она содержит недочеты;
- допущена одна ошибка или два-три недочета.

**Отметка «3»** ставиться, если студент:

- допустил более одной ошибки или более двух-трех недочетов в столбцах таблицы, но обучающийся владеет обязательными умениями по проверяемой теме.

**Отметка «2»** ставиться, если студент:

- допустил существенные ошибки, показавшие, что он не владеет обязательными умениями по данной теме в полной мере.

### **Тема 3. Политическая карта мира**

Изучение места России среди тех или иных групп стран в мировом сообществе.

**Используя источники географической информации (географические атласы, словари, энциклопедии, ОЛ (1С. 144-149, написать эссе по теме «Место России среди тех или иных групп стран в мировом сообществе»**

1. Оценить ЭГП России по плану:

**План характеристики ЭГП страны (региона):**

1. Положение по отношению к соседним странам.
  2. Положение по отношению к главным сухопутным и морским транспортным путям.
  3. Положение по отношению к главным топливно-сырьевым базам, промышленным и сельскохозяйственным районам.
  4. Положение по отношению к главным районам сбыта продукции.
5. Изменение ЭГП во времени.
6. Общий вывод о влиянии ЭГП на развитие и размещение хозяйства страны.

2. Политико-географическое положение России

3.

## **1. План характеристики политико-географического положения страны (ПГП)**

1. Политическая и экономическая оценка государственных границ:
  - а) уровень экономического развития соседних стран;
  - б) принадлежность страны и соседних стран к экономическим и политическим блокам;
  - в) Стратегическая оценка государственной границы.
2. Отношение к транспортным путям, рынкам сырья и продукции:
  - а) возможность использования морского речного транспорта;
  - б) торговые отношения с соседними странами;
  - в) обеспеченность страны сырьем.
3. Отношение к "горячим точкам" планеты:
  - а) прямое или косвенное отношение страны к международным конфликтам, наличие "горячих точек" в пограничных регионах;
  - б) военно-стратегический потенциал, наличие военных баз за рубежом;
  - в) участие страны в международной разрядке, разоружении;
4. Общая оценка политического положения страны.

### **Тема 4. География населения мира.**

**Использую учебник С. 35-57 [1], напишите конспект по теме: «Рост численности населения Земли и неомальтузианские теории» «Демографическая политика в Российской Федерации»**

#### **Методические рекомендации по написанию конспекта**

**Конспект** - это не просто краткое изложение первичного текста, а изложение, имеющее адресный характер, пригодное для личного пользования, упражняющее в способах переработки информации и используемое для выполнения более сложных видов работы.

**Конспект нужен для того, чтобы:**

- 1) научиться перерабатывать любую информацию, придавая ей иной вид, тип, форму;
- 2) выделить в письменном или устном тексте самое необходимое и нужное для решения определенной учебной или научной задачи;
- 3) создать модель проблемы (понятийную или структурную);
- 4) упростить запоминание текста, облегчить овладение специальными терминами;
- 5) накопить информацию для написания более сложной работы в виде доклада, реферата, дипломной работы, диссертации, статьи, книги;
- 6) обеспечить многократное обращение к нему в случае надобности, его многократное использование.

**Техника конспектирования** есть процесс обработки знаний, изменения форм их изначального существования, приспособления их к целям и задачам учебной или научной деятельности. Конспектирующий делает исходное знание понятным себе, удобным для использования, полезным для жизни и работы. При этом конспект должен быть логичным, целостным, понятным, об-

ладать способностью при обращении к нему вызывать в памяти весь исходный текст.

Составление такого конспекта начинается с обычного ознакомления с текстом книги, статьи и т. д. Идеальный вариант - беглый просмотр с целью определить полноту раскрытия темы, характер текста (теоретический или эмпирический), выявление степени сложности по наличию новых или непонятных терминов-понятий. Такое предварительное знакомство с текстом, а также учет собственных задач помогают осознанно выбрать вид и форму конспектирования.

Далее проводится самая настоящая научно-исследовательская работа по переработке информации. Все начинается с повторного чтения и анализа. Именно процедура анализа позволяет разделить текст на части, отделить одно положение от другого и выделить нужное. Анализ позволяет выделить в содержании все существующие в нем компоненты, связи и отношения между ними, а также ранжировать идеи по значимости и сконцентрировать внимание на главном.

**Ранжирование** - расположение в определенной последовательности (убывания или нарастания) показателей, зафиксированных в ходе исследования, определение места (рейтинга) в ряду изучаемых объектов.

Другим важным шагом в конспектировании является выделение главных для конспектирующей мысли. Главная мысль, идея, тезис определяются задачами конспектирования. Ими может быть любой компонент содержания: понятие или категория и их определение; закон и его формулировка; факты, события и доказательства их истинности и т. д. Эти ведущие, главные позиции могут выписываться либо в технике цитирования, либо в произвольном стиле, своими словами.

Злоупотреблять цитированием нельзя, особенно не рекомендуется делать цитаты длинными!

Весь остальной материал конспектируемого текста подлежит переработке, в том числе и основные идеи, не сфокусированные в цитате. Посредством конспектирования можно свертывать информацию, уплотнять ее. Свертывание знаний возможно в форме рисунков, схем, таблиц, графиков, символов. В процессе конспектирования целесообразно использовать различные сигнальные знаки, увеличивающие информативность сжатого конспекта: стрелки, подчеркивания, линии, выделение в рамку, восклицательный и вопросительный знаки. Сокращению конспекта, свертыванию информации способствуют также использование аббревиатур, то есть сокращенных слов и словосочетаний, использование вместо слов знаков. Например, вместо слов "равенство", "подобие", "сходство" можно использовать знак равенства: "=", вместо слов "больше", "меньше" - математические знаки: "<", ">" и т. д. Информативность конспекта можно увеличить за счет цвета синего, красного, зеленого и др.; введения различных цифр и порядковых номеров: римских и арабских цифр, букв.

В конспект можно вводить данные из других источников - для сравнения,

обобщения, доказательства и т. д. Особое место в конспекте должны занимать собственные суждения. Это введение в текст своих оценок, отношений, согласий и несогласий. Иногда это выражается словами, иногда знаками: "?", "-" и др. Любой конспект должен иметь точные выходные данные: имя автора, название работы, местом год издания, наименование издательства. Таким образом, в результате особой техники переработки информации конспектируемого текста создается новый документ, с новой логикой изложения содержания, с новыми связями, новой формой предъявления информации.

#### **При написании конспекта необходимо:**

В процессе конспектирования со словом идет большая работа.

Во-первых, идет отбор самых необходимых, опорных, самых нужных терминов-понятий, отражающих сущность и основные характеристики изучаемой темы.

Во-вторых, непонятные, малознакомые и новые слова непременно прорабатываются со словарем и справочником. К конспекту можно сделать словарик или внести прямо в конспект их определения, пометив источник информации.

В-третьих, особое внимание обращается на заимствованные из иностранной лексики слова. Использование их должно определяться крайней нуждой. При случае их надо заменять соответствующей своими терминами.

#### **О критериях конспекта:**

Качество конспекта во многом зависит от цели его составления, назначения. Затем в зависимости от целей как мотивов работы над информационным источником выделяются следующие критерии:

- краткость (конспект ориентировочно не должен превышать 1/8 от первичного текста);
- ясная, четкая структуризация материала, что обеспечивает его быстрое считывание;
- содержательная точность, то есть научная корректность;
- наличие образных или символических опорных компонентов;
- оригинальность индивидуальной обработки материала (наличие вопросов, собственных суждений, своих символов и знаков и т. п.);
- адресность (в том числе четкое фиксирование выходных данных, указание страниц цитирования и отдельных положений, соответствие особенностям и задачам пользователя).

### **Тема 5. География мировых природных ресурсов.**

Используя географический атлас и приведенную ниже информацию обозначить на контурной карте: а) крупнейшие нефтегазовые бассейны мира; б) крупнейшие угольные бассейны; в) подписать их названия

Крупнейшие угольные бассейны мира:

- Россия — Тунгусский, Ленский, Кузбасс
- США — Аппалачский, Западный
- Китай — Северный, Северо-Восточный
- ФРГ — Рурский
- Австралия — Сиднейский
- Украина — Донбасс
- Индия — Восточный

Крупнейшие нефтегазоносные бассейны:

- Персидский залив
- Маракайбский
- Калифорнийский
- Аляскинский
- Западно-Сибирский
- Урало-Поволжье
- Североморский
- Дацинский
- Суматринский
- Гвинейского залива
- Сахарский

Крупнейшие газовые месторождения мира:

- Уренгойское — запасы: 10,2 трлн т — Россия
- Катар-Норд — запасы: 9,5 трлн т — Катар
- Ямбургское — запасы: 9,5 трлн т — Россия
- Канган — запасы: 4,9 трлн т — Иран
- Бованенковское — запасы: 4,4 трлн т — Россия

### *Правила работы с контурными картами.*

1. Контурные карты называются контурными, потому что на них обозначены только общие очертания географических объектов. Контурная карта является основой для выполнения практических работ по географии. Контурная карта обычно не заполняется вся сразу.
2. Приступая к работе с контурной картой, внимательно прочтите задание учителя. Что именно нужно обозначить? Повторите условные обозначения по теме задания.
3. Задания выполняются с использованием материалов школьного учебника, карт школьного атласа и других дополнительных источников информации, рекомендованных учителем.
4. Приступая к работе, приготовьте остро заточенные простой и цветные карандаши, которые необходимы для выполнения заданий учителя.
5. Любая карта должна иметь название, которое подписывается в верхней части карты. Оно должно быть чётким и лаконичным, и соответствовать изучаемой теме. Не путайте название вашей карты с названием шаблона карты.

6. Сравните очертания территории, изображенной на контурной карте, с обычной географической картой, чтобы сориентироваться. Определите, где находятся основные горы и реки.
7. Продумайте, в каком порядке следует выполнять обозначение объектов, чтобы они не закрывали и не мешали друг другу.
8. Определите условные знаки, которые вы будете использовать, отметьте их в специально отведенном месте на карте.
9. Все изображенные на карте объекты должны быть отражены в легенде (в условных обозначениях), в том числе заливка (цвета), штриховка, значки, сноски и др. В легенде карты должна быть расшифровка любого цветового обозначения.
10. Географические объекты, названия которых не помещаются на контурной карте, могут быть обозначены внемасштабными знаками (цифрами, буквами) и их названия подписывают в условных знаках.
11. Тексты и названия географических объектов должны быть обязательно читаемыми. Названия рек, гор и городов пишите четко, печатным шрифтом.
12. Объекты орографии (элементы рельефа) наносятся черным цветом, гидрографии (водные объекты) – синим.
13. Необходимо выполнять только предложенные задания. Избегайте нанесения на контурную карту "лишней информации". Отметка за правильно оформленную работу по предложенным заданиям может быть снижена, если в работу добавлена лишняя информация.
14. В зависимости от задания объекты можно либо заштриховать простым карандашом, либо раскрасить в соответствующие цвета. Старайтесь использовать те же цвета, которые приняты на типографских картах (смотрите карты в атласе).
15. Закрашивание объектов, необходимых для выполнения заданий, производится только цветными карандашами. Никогда не используйте фломастеры и маркеры!
16. Каждая форма рельефа имеет свою цветовую гамму, которая соответствует шкале высот и глубин атласа.
17. Для правильного нанесения на контурную карту названий географических объектов следует ориентироваться на градусную сетку: название географических объектов надо писать вдоль линий градусной сетки, что поможет выполнить задание более аккуратно.
18. Названия небольших объектов в масштабе используемой карты, например вулканов или горных вершин, желательно размещать справа от самого объекта, вдоль параллели.
19. Названия линейных объектов, например, гор, рек или течений, нужно размещать по протяженности, так, чтобы можно было их прочитать, не переворачивая карту.
20. Названия площадных объектов не должны выходить за границы объекта. Исключения составляют небольшие объекты. В таком случае надпись может быть расположена рядом с данным объектом или дана ссылка в виде цифры,



которая расшифровывается в легенде карты (например, на карте: цифра 1 стоит на объекте; а в легенде дана расшифровка: 1 - оз. Ильмень).

21. Если вы обозначаете площадной объект, например, равнину или море, то помните, что границы этих объектов не обводятся линиями. Надпись названия показывает территорию равнины или акваторию моря.

22. В условных знаках должна быть система. Придерживайтесь картографической традиции в заполнении карт.

23. Контурная карта сдаётся преподавателю географии своевременно в указанный срок.

## **Тема 6. География мирового хозяйства**

**Используя географический атлас выполнить задание: обозначить на контурной карте:**

**а) размещение основных отраслей промышленности;**

**б) размещение основных отраслей растениеводства и животноводства мира**

Растениеводство — это возделывание культурных растений. Его основу составляет производство зерновых культур, которые возделываются почти повсеместно и занимают 1/2 всех обрабатываемых площадей. Примерно 3/4 всего сбора зерна приходится на три главные зерновые культуры: пшеницу, рис и кукурузу.

Пшеница — ведущая зерновая культура во многих странах. Главный пшеничный пояс протягивается на многие тысячи километров по территории Европы, Азии и Северной Америки. И хотя пшеница выращивается в 70 странах мира, ее основной сбор сосредоточен в пяти странах: Китае, США, Индии, России, Канаде.

Рис составляет 1/5 всех посевов зерновых культур мира — в экваториальном, тропическом, субтропическом поясах во всех частях мира. Примерно 9/10 его сбора приходится на страны Южной и Юго-Восточной Азии, прежде всего на Китай, Индию, Индонезию, Бангладеш, Таиланд.

Кукуруза является зерновой и кормовой культурой. Ее посевы в основном территориально совпадают с посевами пшеницы, но распространены немого южнее. Более половины урожая кукурузы дают страны Северной и Латинской Америки, доля США составляет 1/3. Главные производители кукурузы: США, Китай, Бразилия, Франция, Мексика.

Технические культуры. Среди них выделяют:

а) Прядильные, или волокнистые. Главными в этой группе являются хлопчатник и лен. Хлопчатник возделывается преимущественно в поясе между 20° и 40° с. ш. Наибольшие посевные площади хлопчатника сосредоточены в Китае, США, Пакистане, Индии, Бразилии. Более половины мирового производства льна приходится на Россию.

б) Масличные культуры. В мировом земледелии наибольшие площади занимают подсолнечник, арахис, оливы, рапс, конопля, соя, кунжут, горчица, клещевина.

в) Сахароносы: сахарный тростник, сахарная свекла. Основные сборы сахарного тростника — в Америке (на Кубе, в Бразилии, Мексике), в Азии (в Индии, Китае), сахарной свеклы — на Украине, в России, Франции, США, ФРГ.

г) Крахмалоносы: картофель, маниок, рис, кукуруза, батат. По производству картофеля ведущие места занимают Россия, Китай и Польша.

д) Каучуконосы (гевея) культивируются в странах Юго-Восточной Азии.

е) Специфические культуры (пряности) и тонизирующие (чай, кофе, какао). Чай возделывается не только на его родине — в Китае, но и в Индии, Шри-Ланке, Кении, Индонезии. Хотя родиной кофе считается Эфиопия, однако более 60% мирового производства кофе принадлежит Латинской Америке, в том числе Бразилии. Родина какао — Мексиканское нагорье, однако Африка дает более половины мировых сборов какао-бобов.

К группе технических культур относятся лекарственные и другие растения.

ж) Виноградарство и садоводство.

**Животноводство** распространено практически повсеместно. Основную продукцию дают страны умеренного пояса. Животноводство включает скотоводство, свиноводство, овцеводство, коневодство, верблюдоводство, рыболовство, пчеловодство и другие виды.

Скотоводство — ведущая отрасль животноводства в мире. Мясная специализация сложилась в отдельных районах США, Канады, Австралии, Новой Зеландии; молочная — в густонаселенных странах Западной Европы, на Северо-Востоке и в Приозерье США.

Свиноводство получило наибольшее распространение в Европе, Восточной Азии, Америке. Почти половина мирового поголовья свиней приходится на страны Азии (Китай, Японию, Корею), 1/3 — на страны Европы и около 10% — на США.

Овцеводство распространено почти повсеместно, но особенно популярно в пустынных и полупустынных районах субтропического и тропического поясов. Крупнейшими производителями шерсти и баранины являются Австралия, Новая Зеландия, ЮАР, Аргентина, Индия.

Птицеводство — одна из быстрорастущих отраслей животноводства, развита повсеместно.

## **Тема 7. Регионы и страны мира**

Используя географические источники информации (географический атлас, энциклопедии, словари УЛ (1-3) и ДЛ(1-6) составить опорный конспект по темам: «Общая характеристика природно-ресурсного потенциала и хозяйственного комплекса развитой страны», «Общая характеристика природно-ресурсного потенциала и хозяйственного комплекса развивающейся страны», используя следующий план:

**План характеристики отрасли промышленности страны (региона):**

1. Значение отрасли и размеры ее продукции.
2. Природные предпосылки для развития отрасли.
3. Структура отрасли.
4. Главные факторы, влияющие на размещение отрасли, и основные черты ее географии; отраслевые промышленные районы.
5. Основные черты размещения промышленности.
6. Основные черты размещения сельского хозяйства.
7. Основные черты географии транспорта.

**План характеристики сельского хозяйства страны (региона):**

1. Значение отрасли и размеры продукции.
2. Природные условия для развития отрасли.
3. Особенности аграрных отношений.
4. Структура отрасли, соотношение растениеводства и животноводства.
5. География растениеводства и животноводства, сельскохозяйственные районы (зоны).
6. Зависимость страны от экспорта и импорта сельскохозяйственной продукции.
7. Общий вывод и перспективы развития отрасли.

**Тема 8. Географические аспекты современных глобальных проблем человечества**

**Используя информацию карты географического атласа «Глобальные проблемы человечества» обозначить на контурной карте:**

- а) элементы проявления демографической проблемы;
- б) элементы проявления продовольственной проблемы;
- в) элементы проявления экологической проблемы

**Тема 9. Россия в современном мире**

**Обозначить на контурной карте:**

- а) внешнеэкономические связи России с зарубежными государствами (ближнего и дальнего зарубежья);
- б) степень участия различных регионов РФ в географическом разделении труда

**Россия во внешней торговле**

**Экспорт:** нефть — 32,6%, уголь и газ — 25,1%, металлы и изделия из них — 20%, машины и оборудование — 7,4%, продукция химической промышленности — 6,5%, древесина — 4%.

**Импорт:** машины и оборудование — 40,9%, продовольствие и с/х сырье — 18,1%, химпродукты, каучук — 15,9%.

Определим отрасли специализации России в мировом хозяйстве. В первую очередь это добыча газа, нефти, угля; производство электроэнергии,

чугуна, стали, железной руды; пиломатериалов, минеральных удобрений, целлюлозы, древесины, а также продукции агропромышленного комплекса.

Кроме того, Россия является одним из основных экспортеров алюминия и никеля на мировой рынок. Более 2/3 добываемой в России нефти приходится на месторождения Западной Сибири (Тюменская обл. и Ханты-Мансийский автономный округ).

Около 60 % добытой в России нефти экспортируется. Причем сырая нефть составляет 3/4 экспорта — сказывается тенденция сокращения отечественными НПЗ объемов нефтепереработки.

Основные импортеры российской **нефти** — страны Европы, США, Канада. В Европу нефть транспортируется по нефтепроводам. Самый старый из них — «Дружба» — построен в 1964 г. Он связал Волго-Уральский нефтяной бассейн со странами Восточной и Западной Европы. Через океан — в США и Канаду, а также в другие страны нефть перевозится танкерами. Большое значение имеет нефтепровод Самара-Лисичанск-Кременчуг-Херсон-Одесса.

90 % российского **природного газа** добывается на севере Западной Сибири — в Ямало-Ненецком автономном округе: Уренгой, Ямбург, Медвежье. Второй по значимости район газодобычи — Южный Урал (Оренбургская область). Газ экспортируется по **газопроводам** в страны СНГ и Западной Европы. Газопровод «Союз» транспортирует газ из российского Оренбурга через Украину в Венгрию и Словакию и далее в страны Западной Европы.

По газопроводу Уренгой-Помары-Ужгород газ экспортируется из России в Венгрию и Словакию и дальше в страны Западной Европы.

Система газопроводов «Сияние Севера» и «Братство» проходят через Елец- Киев-Кременчуг-Ананьев-Измаил-Ивацевичи- Долина. Найдите их на карте.

Основным принципом участия России в международном географическом разделении труда в новых условиях рыночной экономики является **экономическая выгода**, т. е. **прибыль**. Именно на этой основе происходит выделение территорий с возможностями наиболее эффективного и экономичного производства определенной продукции (специализацией) для обмена как на внутреннем рынке (**межрайонное географическое разделение труда**), так и на внешнем рынке (**международное географическое разделение труда**).

В условиях **рыночной экономики** производственные связи осуществляются напрямую, без участия государства. Экономическая свобода предполагает многообразие форм предприятий — акционерные общества, производственные объединения и др. Географические, административно-территориальные границы перестают быть препятствием для их развития. Основными принципами при этом являются взаимовыгодность, эффективность, добровольность.

Однако в переходный период, который мы переживаем в настоящее время, еще не вполне сформировано **правовое пространство хозяйственной деятельности** на территории России, когда между властью, капиталом и хозяйственной деятельностью предпринимателей приняты и поставлены соответствующие законы, определяющие их «взаимоотношения». Именно из-за отсутствия отлаженной системы таких законов, регулирующих хозяйственную деятельность на территории России, имеют место **коррупция**, т. е. подкуп властных структур, **криминализация экономики**, анархия производства, неотлаженная система **налогообложения**. Все эти пороки являются неблагоприятными условиями для **инвесторов**, предпринимателей и сдерживают развитие производства и производственные связи как внутри страны, так и страны в мировом хозяйстве.

Ориентация на экспорт продукции большинства отраслей и производств связана с тем, что все они «переживают» вместе со страной кризисные явления — государственные средства ограничены, производственные мощности предприятий либо простаивают, либо загружены лишь частично.

Сегодня социально-экономический прогресс нашего государства непосредственно связан с его участием **вмеждународном географическом разделении труда**. Однако для этого необходимо, чтобы продукция **национальной экономики** была конкурентоспособной. Именно конкурентоспособность товаров и услуг определяет эффективность развития тех или иных производств, отраслей, сфер в экономике государства в условиях, когда закрытая экономика прошлого преобразуется в открытую экономику будущего.

Качественными могут быть не только товары, но и услуги — сервисное обслуживание, срочность, большой выбор, удобство оплаты и хранения и т. д.

Очевидно, что для любого государства экономически выгоден **активный торговый баланс**, характеризующийся преобладанием экспорта продукции над импортом. Он стимулирует экономический рост, занятость населения, его доходы, уровень жизни.

**Экономический рост** государства, в свою очередь, позволяет ему решать различные социальные и экономические проблемы.

В целом для современного мирового производства характерно снижение материало- и энергоемкости, так как современные научные технологии являются в первую очередь материало- и энергосберегающими. Именно поэтому экономический рост государства исключительно за счет сырьевых ресурсов может носить лишь временный характер.

**В структуре экспорта России** в настоящее время основную роль играет сырье. Для восстановления позиций России на мировом рынке необходимо, чтобы национальная экономика, все ее отрасли, объединения и отдельные предприятия приспособились к потребностям мирового рынка, производя качественные товары. Также необходимо быстро и целенаправленно внедрять результаты научных и опытно-конструкторских разработок в произ-

водство, научиться хозяйствовать и торговать в условиях жесткой конкурентной борьбы.

По мнению ряда экономистов, сделать это будет непросто.  $\frac{2}{3}$  территории России расположены в неблагоприятных климатических условиях, что негативно отражается на продуктивности сельского хозяйства. Огромные запасы полезных ископаемых расположены в отдаленных и труднодоступных районах. Напрашивается вывод, что затраты на производство любых товаров в нашей стране почти в два раза выше, чем в Европе, а добыча нефти обходится в шесть-семь раз дороже, чем в странах Персидского залива.

Огромная территория России в 3,5 раза превышает территорию всех европейских государств, вместе взятых. В силу этого обстоятельства наши расстояния несопоставимы с европейскими, и создание рынка западноевропейского типа «на близких расстояниях» в России затруднено. По мнению экономистов, Россия «для устойчивого развития нуждается не в единообразии, а в разнообразии хозяйства», когда разные экономические районы дополняли бы друг друга. Поэтому развитие и совершенствование межрайонных связей в России необходимо для большей устойчивости и гибкости ее экономики в рамках мирового хозяйства.

Россия располагает определенным **потенциалом мирохозяйственного общения**. Деятельность России в рамках СНГ показала нецелесообразность разрушения старых экономических связей. Ведь страны СНГ обладали единой энергосистемой, системой транспорта и телекоммуникаций, производственных связей, сохранившихся со времен СССР. Таким образом, необходимо искать новые формы для их развития.

До настоящего времени деятельность СНГ является недостаточно эффективной и не дает желаемых результатов. Это связано с тем, что страны СНГ до сих пор не выработали единую экономическую стратегию. Каждой из них приходится самостоятельно решать проблемы выхода на мировой рынок, выбора партнеров в мировом сообществе.

Однако необходимо отметить, что **торговля** и другие формы внешних экономических связей России со странами СНГ и Балтии развиваются, хотя и не столь успешно, как нам всем хотелось бы (табл. 1).

Учебная таблица 1. Структура внешней торговли России с некоторыми странами СНГ

Страна	Доля России в экспорте (в %)	Структура экспортных поставок	Доля России в импорте (в %)	Структура импортных поставок
Белоруссия	84.5	Грузовые автомобили; станки; холодильники; мебель.	92.2	Топливо; металлы

Украина	30.2	Продукция металлургической промышленности; машиностроения; химической промышленности; древесина, бумага; целлюлоза; продукция оборонной промышленности	45.4	Энергоносители
Молдавия	76	Вино; сельскохозяйственная продукция	45.9	Оборудование; ядохимикаты и удобрения; текстиль
Грузия	40	Черные металлы; удобрения; вино; продукция пищевой промышленности	30	Нефть и нефтепродукты; газ; автомобили; лекарства
Казахстан	19,5	Нефть и нефтепродукты; цветные металлы; зерно	48.7	Товары народного потребления; продукты питания; автомобили
Киргизия	12,9	Продукция цветной металлургии и; электроэнергия; сельскохозяйственная продукция	24	Топливные ресурсы; машины и оборудование
Туркмения	4.9	Энергоносители	13	Продукты питания; оборудование
Таджикистан	33	Цветные металлы; хлопок; фрукты	16	Минеральное сырье; продукция химической промышленности

Кроме торговли, развиваются производственные связи, совместное строительство различных объектов.

Так, например, Россия и **Туркменистан** участвуют в строительстве новых автомобильных и железных дорог по восточному берегу Каспия, в создании новой паромной переправы; прокладке трубопроводов. Россия участвует в поиске, разведке и подготовке к эксплуатации газовых месторождений Туркмении.

Заключено соглашение с **Эстонией** о сотрудничестве по строительству нефтетерминала в Таллинне.

**В Латвии** созданы совместные предприятия, обеспечивающие торгово-посреднические операции.

По территории **Литвы** проходят энергетические сети, соединяющие ее с Калининградской областью России. Есть планы начать экспорт электроэнергии в Польшу, Германию, Словакию.

Для реализации этих планов рассматриваются перспективы совместного с Россией строительства высоковольтных линий электропередач.

По территории **Украины** из России в Европу проходят важные межгосударственные коммуникации: газопроводы, нефтепроводы, продуктопроводы (аммиак, этилен), эксплуатация которых ведется совместными усилиями.



## **Перечень рекомендуемых учебных изданий, Интернет-ресурсов для выполнения самостоятельной работы**

### **Основная литература:**

1. Максаковский В.П. География. Базовый уровень. 10 - 11 классы [Текст] : учебник для общеобразовательных учреждений . /Максаковский В.П.- 2-е изд. ; пересмотр. - М. : Дрофа, 201

### **Интернет-ресурсы:**

1. [www.ebrd.com](http://www.ebrd.com) – European Bank for Reconstruction and Development
2. [www.gcs.ru](http://www.gcs.ru) - Государственный комитет по статистике – Госкомстат
3. [www.mnr.gov.ru](http://www.mnr.gov.ru) - Министерство природных ресурсов
4. [www.economy.gov.ru](http://www.economy.gov.ru) - Министерство экономического развития и торговли

**План характеристики ЭГП страны (региона):**

1. Положение по отношению к соседним странам.
2. Положение по отношению к главным сухопутным и морским транспортным путям.
3. Положение по отношению к главным топливно-сырьевым базам, промышленным и сельскохозяйственным районам.
4. Положение по отношению к главным районам сбыта продукции.
5. Изменение ЭГП во времени.
6. Общий вывод о влиянии ЭГП на развитие и размещение хозяйства страны.

**План характеристики населения страны (региона):**

1. Численность, тип воспроизводства населения, демографическая политика.
2. Возрастно-половой
3. состав населения, обеспеченность трудовыми ресурсами.
4. Национальный (этнический) состав населения.
5. Социально-классовый состав населения.
6. Основные черты размещения населения, влияние миграций на это размещение.
7. Уровни, темпы и формы урбанизации, главные города и городские агломерации.
8. Сельское расселение.
9. Общий вывод. Перспективы роста населения и обеспеченности трудовыми ресурсами.

**План характеристики отрасли мирового хозяйства**

1. Значение отрасли в мировом хозяйстве, ее отраслевой состав, влияние НТР на ее развитие.
2. Сырьевые и топливные ресурсы отрасли и их размещение.
3. Размеры производства продукции с распределением по главным географическим регионам.
4. Главные страны-производители.
5. Главные районы и центры производства; факторы, обусловившие размещение отрасли именно в этих районах.
6. Природоохранные и экологические проблемы, возникающие в связи с развитием отрасли.
7. Главные страны (районы) экспорта продукции. Главные страны (районы) импорта продукции. Важнейшие грузопотоки.

8. Перспективы развития и размещения отрасли.

#### **План характеристики отрасли промышленности страны (региона):**

1. Значение отрасли и размеры ее продукции.
2. Природные предпосылки для развития отрасли.
3. Структура отрасли.
4. Главные факторы, влияющие на размещение отрасли, и основные черты ее географии; отраслевые промышленные районы.
5. Основные черты размещения промышленности.
6. Основные черты размещения сельского хозяйства.
8. Основные черты географии транспорта.

#### **План характеристики сельского хозяйства страны (региона):**

1. Значение отрасли и размеры продукции.
2. Природные условия для развития отрасли.
3. Особенности аграрных отношений.
4. Структура отрасли, соотношение растениеводства и животноводства.
5. География растениеводства и животноводства, сельскохозяйственные районы (зоны).
6. Зависимость страны от экспорта и импорта сельскохозяйственной продукции.
7. Общий вывод и перспективы развития отрасли.

#### **Как составлять и анализировать картограмму.**

1. Обозначить на контурной карте границы тех территорий, которые подлежат анализу.
2. Проанализировать статистический или другой источник показателей для картограммы, вписать необходимые показатели.
3. Сгруппировать эти показатели по определенным интервалам.
4. Составить легенду картограммы, в которой более темные тона или более густая штриховка будут отражать большую интенсивность явления, и наоборот.
5. Нанести окраску или штриховку на контурную карту.
6. Провести анализ картограммы, сделать выводы.

#### **План характеристики отдельной страны:**

1. Основные черты ЭГП.
2. Хозяйственная оценка природных условий и ресурсов.
3. Основные черты воспроизводства, структуры и размещения населения.
4. Общая характеристика хозяйства.
5. Основные черты размещения промышленности.
6. Основные черты размещения сельского хозяйства.
7. Основные черты географии транспорта.
8. Главные экономические районы.

Роль и география внешних экономических связей. Общий вывод; перспективы развития

## Экономическая география

### Словарь терминов<sup>1</sup>

**Автономия** - широкое внутреннее самоуправление, предоставленное отдельной национальности, компактно проживающей в пределах государства.

**Агломерация** - термин, используемый для обозначения групповых форм городского расселения. Это скопление близкорасположенных населенных пунктов, имеющих сплошную застройку, общую транспортную инфраструктуру и тесные производственные связи (город и его пригороды). Реальная граница городских агломераций определяется по конечным пунктам маятниковых миграций.

**Административно-территориальное деление (АТД)** - является системой пространственной организации государства, утвержденным законом членением территории. В отличие от районирования, АТД представляет собой иерархически соподчиненную систему (графство - округ - приход в Великобритании, штат - графство - тауншип в США и т.д.)

**Азиатско-Тихоокеанский регион (АТР)** - регион, включающий страны материковой части Азии и Америки и зоны Тихого океана. На долю только 40 государств Азии, расположенных здесь, приходится более 3/5 населения Земли.

**Атеизм** - форма отрицания религиозных представлений и культа, утверждение самоценности бытия мира и человека.

**Буддизм** - древнейшая мировая религия. Существует в основном в двух главных своих разновидностях - хинаяна (буквально: малая колесница, узкий путь к спасению) и махаяна (широкий путь к спасению), к ним следует добавить, хотя бы в виде упоминания, тантризм (так называемая алмазная колесница) и ламаизм.

Буддизм возник в Индии в VI-V вв. до н.э. в противовес кастовому брахманизму. Основателем учения считается Сиддхартха Гаутама Шакьямуни, известный миру под именем Будды (т.е. пробужденного, просветленного).

**Валовая продукция** - продукция (в стоимостном выражении), производимая предприятием или всем хозяйственным комплексом страны за определенный период времени. (Чистая продукция - валовая продукция за вычетом потребленных материалов и износа основных фондов).

**Валовой внутренний продукт (ВВП)** - стоимость всей конечной продукции, выпущенной на территории данной страны за один год, независимо от того, кому принадлежат находящиеся на ее территории предприятия.

---

<sup>1</sup> Экономическая география. Словарь терминов // [http://lotoskay.ucoz.ru/load/geografija/spravochnye\\_materialy/ehkonomicheskaja\\_geografija\\_slovar\\_terminov/82-1-0-1331](http://lotoskay.ucoz.ru/load/geografija/spravochnye_materialy/ehkonomicheskaja_geografija_slovar_terminov/82-1-0-1331)

ВВП один из важнейших показателей системы национальных счетов, характеризующий конечный результат производственной деятельности экономических единиц-резидентов, который измеряется стоимостью товаров и услуг, произведенных этими единицами для конечного использования. ВВП представляет собой сумму валовой добавленной стоимости отраслей плюс чистые налоги на продукты не включенные в нее. Валовая добавленная стоимость определяется как разница между стоимостью товаров и услуг (выпуском) и стоимостью товаров и услуг, полностью потребленных в процессе производства (промежуточным потреблением).

**Валовой национальный продукт (ВНП)** - это валовой внутренний продукт за вычетом прибылей иностранных компаний, работающих в данной стране, но с добавлением прибылей, полученных предпринимателями данной страны за границей.

**Внешняя торговля** - одна из форм международных экономических связей. Основными показателями, характеризующими географию внешней торговли являются: объем экспорта, импорта, внешнеторгового оборота; объем экспорта, импорта, внешнеторгового оборота в расчете на душу населения; индекс экспорта, импорта, внешнеторгового оборота; сальдо внешней торговли (разница между экспортом и импортом); товарная структура экспорта и импорта; коэффициенты специализации экономики.

**Внешнеторговый оборот** - суммарный объем экспорта и импорта государства.

**Внешнеэкономические связи** - совокупность видов экономической деятельности, отличительным признаком которой является межстрановое перемещение товаров, услуг, технологий, управленческого опыта, а также иностранный туризм.

**Возрастная структура населения** - распределение населения по возрастным группам в целях изучения демографических и социально-экономических процессов.

**Воспроизводство населения** - постоянное возобновление поколений людей, один из главных процессов воспроизводства общества (процесс смены поколений).

**Геополитика** (энцикл. словарь) - одно из фундаментальных понятий теории международных отношений, характеризующее место и конкретно-исторические формы воздействия территориально-пространственных особенностей положения государств или блоков государств на локальные, региональные и глобальные международные процессы.

*Геополитика* (по определению географа В. А. Колосова) - это научное направление, изучающее зависимость внешней политики государств и международных отношений от системы политических, экономических, военно-стратегических и иных взаимосвязей, обусловленных географическим положением страны (региона) и другими физико- и экономико-географическими факторами. Главная цель геополитики - разработка геостратегии.

**Государственный суверенитет** - это верховенство государства в пределах собственных границ и его самостоятельность в международных делах.

**Государственный язык** (официальный) - язык, на котором говорит наиболее многочисленная (или господствующая) нация.

Часто этот язык является фактически иностранным для жителей удаленных районов страны, слабо вовлеченных в общую хозяйственную жизнь. В большинстве государств Азии, Африки и Америки, бывших ранее колониальными владениями, статус государственного имеет язык бывшей метрополии.

**Грузооборот** - основной показатель работы транспорта. Это количество груза, перевозимое за определенный промежуток времени на определенное расстояние. Измеряется обычно в тонно-километрах в год.

**Даунтаун** - термин, обозначающий центральный деловой район города, центральное ядро города. Это финансовый, торговый, административный и культурный центр агломерации.

**Даосизм** - вторая местная (национальная) религия Китая. Основана на сочетании элементов буддизма и конфуцианства. К настоящему времени даосизм сохранился лишь в отдельных районах страны.

**Дезурбанизация** - упадок городов, сокращение их значимости в жизни общества.

**Демография** - наука, изучающая численность, состав (по полу и возрасту, этнической принадлежности), воспроизводство населения и закономерности его развития.

**Демографическая политика** - социальные, экономические и юридические мероприятия государства по регулированию процесса рождаемости. Цель проводимой политики - изменение или поддержка существующих в данный период времени демографических тенденций.

**Демографические показатели** - показатели, характеризующие состояние и качественный состав населения (рождаемость, смертность, естественный прирост, фертильность и т.д.).

Рождаемость - количество родившихся за год;

Смертность - количество умерших за год;

Естественный прирост населения - разница между количеством родившихся и умерших в стране за год;

Механический прирост населения - разница между количеством иммигрантов (людей, въезжающих в страну) и эмигрантов (людей, выезжающих из страны).

Половозрастная пирамида - графическое изображение распределения населения по полу и возрасту.

**Демографический взрыв** - процесс, сопровождающийся быстрым естественным приростом населения (в основном в развивающихся странах) за счет высокой рождаемости и снижающегося уровня смертности.

**Депопуляция** - абсолютная убыль населения.

**Депрессивные районы** - районы, в прошлом демонстрировавшие относительно высокие темпы развития, но затем, в силу ряда причин, пришедшие в упадок. Часто это периферийные (или старопромышленные) районы со старыми поселениями, со стагнирующим сельским хозяйством и промышленностью, где обострены социально-экономические проблемы :безработица, снижение уровня жизни и т. д. (см. **Экономический район** ).

**Доминион** (англ. dominion - владение, власть) - этим термином именовались государства в составе Британской империи, признававшие своим главой английского короля (Канада с 1867 г., Австралийский Союз с 1901 г., Новая Зеландия с 1907 г., Южно-Африканский Союз с 1910 г.). После образования Британского Содружества (Commonwealth) термин доминион вышел из употребления, а доминионы стали государствами в составе этого Содружества.

**Естественный прирост** - разница между количеством родившихся и умерших в стране за год (см. Демографические показатели).

**Зеленая революция** - термин, обозначающий комплекс мер по селекции и внедрению высокоурожайных сортов зерновых и других культур, по выведению высокопродуктивных пород животных, химизации и механизации в сельском хозяйстве. Проводится в ряде развивающихся стран с целью решения продовольственной проблемы.

**Иммиграция** - въезд граждан одной страны в другую страну на временное или постоянное проживание.

**Импорт** - закупка и ввоз товаров, технологий и услуг из-за границы для реализации их на внутреннем рынке государства.

**Индуизм** - означает нечто большее, чем просто название религии. В Индии, где он получил распространение, - это целая совокупность религиозных форм, от простейших обрядовых, политеистических до философско-мистических, монотеистических. Более того - это обозначение индийского образа жизни с кастовым разделением населения, включая сумму жизненных принципов, норм поведения, социальных и этических ценностей, верований, культов, обрядов.

Индуизму присущи черты, свойственные мировым религиям, но он связан с кастовым строем и потому не мог выйти за пределы Индии (чтобы быть индуистом, надо принадлежать по происхождению к одной из каст).

**Инфраструктура** - комплекс отраслей хозяйства, обслуживающих промышленное и сельскохозяйственное производство, а также население. Выделяется производственная и социальная инфраструктура.

**Ирригация** - искусственное орошение полей.

**Ислам** - вторая после христианства по числу последователей мировая религия (более 1 млрд. человек). Ее основал пророк Мухаммед в VII в. на почве арабских племенных религий ( в Аравии).

Ислам послужил мощным импульсом развития в сжатые исторические сроки такого феномена, который обозначается понятием мусульманский мир. В тех странах, где распространен ислам, он играет важную роль в качестве



религиозной доктрины, формы социальной организации, культурной традиции.

**Иудаизм** - как религиозное учение сформировался в I-м тысячелетии до н.э. среди еврейского населения Палестины.

В XIII в до н.э., когда израильские или семитические племена завоевали Ханаан (Палестину), их религия представляла собой множество примитивных культов, обычных для кочевников. Лишь постепенно возникла религия иудаизм, в том виде, в каком он представлен в Ветхом завете. Распространен исключительно среди евреев, живущих в разных странах мира (наиболее крупные группы - в США и Израиле). Общая численность иудаистов в мире - свыше 13 млн. человек. Иудаизм сыграл важную роль в истории религии и культуры. На его почве было основано христианство.

**Католичество** (католицизм) - одна ветвей христианства. Католическая значит всеобщая, вселенская, претендующая на то, что она, и единственно лишь она, является истинным и полным воплощением христианства. Существует как строго централизованная церковь, во главе которой стоит Папа (римский епископ). Он же является главой государства Ватикан.

**Качество жизни населения** - совокупность показателей, характеризующих условия и уровень жизни населения, в т.ч. развитость инфраструктуры, доходы населения, жилищные условия, уровень медицинского обслуживания и здравоохранения, экологическую обстановку, уровень преступности и др.

**Китайские религии** - конфуцианство, этически направленное, и даосизм, тяготеющий к мистике. Многие особенности религиозной жизни Китая были заложены в глубокой древности.

**Классификация** - группировка изучаемых объектов по совокупностям (классам), различающимся между собой преимущественно количественными признаками, а наблюдаемое при этом качественное различие между соседними классами отражает, как правило, динамику развития объектов или их иерархический порядок.

**Колония** - страна или территория, находящаяся под властью иностранного государства (метрополии), лишенная политической и экономической самостоятельности и управляемая на основе специального режима.

**Конфуцианство** - социально-этическое учение, изложенное философом Конфуцием (Кун-цзы, 551-479 гг. до н.э.). Возникло в сер. I-го тысячелетия до н.э. в Китае. На протяжении многих столетий оно было в этой стране своего рода государственной идеологией.

**Латифундии** - (в сельском хозяйстве) крупные частные хозяйства, производящие большие объемы товарной продукции на продажу (средняя площадь латифундий составляет 2-3 тыс. га). Характерны для стран Латинской Америки.

**Ложная урбанизация** см. *Трущобная урбанизация*.

**Локализация** - размещение того или иного объекта на территории.

**Мальтуса (модель)** - модель зависимости численности населения и производства продуктов питания (см. Модели в экономической географии).

**Мегалополис** - обширная высокоурбанизированная зона, образовавшаяся при срастании нескольких городских агломераций (сросшиеся агломерации - огромные по площади и экономическому потенциалу зоны сплошной городской застройки, связанные огромной единой транспортной сетью). Крупнейшими мегалополисами мира являются: Токайдо ( Япония ), включающий агломерации Тихоокеанского промышленного пояса ( Токио, Иокогама, Нагоя, Киото, Осака, Кобе и др.); Босваш (на северо-востоке США), протянувшийся на 1000 км от Бостона до Вашингтона; Чипитс (в районе Великих американских озер - от Чикаго до Питтсбурга) и др.

**Мегаполис** - термин, предложенный в XVII в. для обозначения главного города страны. Термин считается устаревшим, но не исчез полностью из лексикона.

**Международная интеграция** - высшая ступень международного разделения труда. Это процесс развития глубоких и устойчивых взаимосвязей групп стран, основанный на проведении ими согласованной межгосударственной экономики и политики.

**Международное разделение труда (МРТ)** - специализация хозяйства отдельных стран мира на производстве определенных видов продукции и услуг, которыми они обмениваются (торгуют). МРТ служит объективной основой интернационализации хозяйственной жизни и фундаментом мирного сосуществования государств.

**Метисы** - потомки смешанных браков белых и индейцев (в Америке).

**Метрополия** - страна, владеющая колониями.

**Международный банк реконструкции и развития (МБРР)** - специализированное учреждение в системе ООН.

Идея МБРР была сформулирована на Конференции ООН по валютно-финансовым вопросам в 1944 г. В настоящее время в МБРР входят около 180 государств (в т.ч. Россия). Открыто членство и для членов Мирового валютного фонда (МВФ) на условиях, определяемых МБРР.

Источники финансирования: МБРР, подписчиками капитала которого являются все государства-члены, финансирует свои кредитные операции главным образом из этого капитала, заемных средств с финансовых рынков, а также за счет платежей в погашение ранее предоставленных займов.

**Международный валютный фонд (МВФ)** - специализированное учреждение в системе ООН. Начал функционировать в 1946 г. В составе МВФ около 180 государств-членов. Членство открыто для других государств на определяемых МВФ условиях (величина уставного капитала-квоты-право голоса, специальные права заимствования и др.).

Специальные права заимствования (Special Drawing Rights, SDR) являются инструментом МВФ, позволяющим создавать валютные резервы на основе международного соглашения с целью предотвращения опасности по-

стоянной нехватки валютных резервов. Источники финансирования: взносы государств-членов (квоты), дополняемые займами МВФ у своих членов.

**Механический прирост населения** - разность между числом прибывших на какую-либо территорию и числом выбывших из нее за определенный срок.

**Миграция населения** - перемещения людей, связанные, как правило, со сменой места жительства. Выделяют следующие виды миграций: постоянные, временные, сезонные, маятниковые, а также внешние (выезд за пределы страны) и внутренние (перемещение населения внутри страны).

**Минифундия** - небольшое крестьянское хозяйство, производящее продукцию как для собственного потребления, так и на продажу (средняя площадь составляет 3-4 га). Характерны для стран Латинской Америки.

**Мировое хозяйство** - исторически сложившаяся система взаимосвязанных национальных хозяйств, в основе которой лежит международное разделение труда, разнообразные экономические, политические и иные отношения.

**Мировые религии** - распространившиеся среди народов разных стран и континентов религии. К мировым религиям относятся буддизм, ислам и христианство (см. **Религия** ).

**Монархия** - форма правления государства, при которой власть сосредоточена в руках одного человека (царя, короля, императора, султана). Обычно власть монарха пожизненна и передается по наследству. Большинство существующих ныне монархий конституционные, где реальная законодательная власть принадлежит парламенту, а исполнительная - правительству, а монарх, в сущности, царствует, но не правит. Сохранилось также несколько абсолютных монархий, где правительство или другие органы власти ответственны лишь перед монархом, как главой государства, а парламент в ряде случаев вообще отсутствует или является лишь совещательным органом (Саудовская Аравия, Оман, Катар, Бруней и др.). Среди абсолютных выделяют еще так называемые теократические монархии, где главой государства является религиозный лидер (Ватикан, Саудовская Аравия, Бруней).

**Монотоварная специализация** - узкая специализация хозяйства страны на производстве одного или двух-трех видов товаров (сырья или сельскохозяйственной продукции), предназначенных в основном для экспорта. Типична для большой группы развивающихся стран).

**Мулаты** - потомки смешанных браков белых и негров.

**Натуральное хозяйство** - тип хозяйства, где производство рассчитано на непосредственное удовлетворение собственных потребностей производителя, где продукт не предназначен для рынка, не является товаром.

**Научно-техническая революция (НТР)** - качественное преобразование современных производительных сил на основе превращения науки в непосредственную производительную силу. Ведущий фактор развития общества.

**Нация** (см. этнос) - исторически сложившаяся, устойчивая общность людей, для которой характерна общность экономической жизни, языка, территории и определенных черт психологии.

**Несамоуправляющаяся территория** - термин, принятый в ООН для обозначения всех колониальных и зависимых территорий, народы которых не достигли еще полного самоуправления. На 1.01.1985 г. в число территорий, на которые решением Генеральной Ассамблеи ООН распространялось действие Декларации (1960 г.) о предоставлении независимости колониальным странам и народам, входили несамоуправляющиеся территории с общим населением 5,5 млн. человек, но число их ежегодно сокращается.

**Нефтедоллары** (нефтяные деньги) - понятие, закрепившееся в международной коммерческой практике из-за резкого повышения цен на нефть. Являются государственными валютными доходами стран-экспортеров нефти, прежде всего государств-членов ОПЕК.

**Новые индустриальные страны** (НИС) - группа развивающихся стран, в которых за последние десятилетия возник ряд отраслей промышленности, в т.ч. обрабатывающей (особенно наукоемкие отрасли), в результате чего они существенно расширили поставки промышленной продукции на мировой рынок. К этой группе относятся государства и территории Восточной и Юго-Восточной Азии (Сингапур, Республика Корея, Тайвань, а также НИС второй волны - Малайзия, Таиланд, Филиппины). Некоторые ученые-географы относят к этой группе и наиболее развитые страны Латинской Америки (Бразилия, Аргентина, Мексика и др.), но это не совсем верно.

**Организация Объединенных Наций** (ООН) - United Nations Organization (ONU) - универсальная международная организация общей компетенции, учрежденная на основе добровольного объединения суверенных государств в целях поддержания и упрочнения международного мира и безопасности. Была создана 24 октября 1945 г. В настоящее время обсуждаются предложения по реформе ООН, в том числе по увеличению числа постоянных членов Совета Безопасности.

Система Объединенных Наций включает ООН с ее главными и вспомогательными органами. Образовано 17 специализированных учреждений ООН, а также Международное агентство по атомной энергии (МАГАТЭ). К системе ООН в качестве межправительственной причисляется также Всемирная организация по туризму (ВОТ).

**Организация Североатлантического договора** (НАТО) - North Atlantic Treaty Organisation (NATO) - военно-политический блок капиталистических стран. Была создана в 1949 г. на основе подписания и ратификации Североатлантического договора (Вашингтонского договора).

Государства члены (16): Бельгия, Великобритания, Германия, Греция, Дания, Исландия, Испания, Италия, Канада, Люксембург, Нидерланды, Норвегия, Португалия, США, Турция, Франция. (Исландия, не имеющая собственных вооруженных сил, не входит в интегрированную военную структуру;

Испания не участвует в интегрированной командной структуре; Франция в 1966 г. вышла из интегрированной военной структуры).

**Организация стран-экспортеров нефти (ОПЕК - ОПЕС)** - организация, созданная в 1960 г. группой развивающихся государств для координации действий в области добычи, экспорта и условий торговли нефтью.

Государства-члены: Алжир, Венесуэла, Габон, Индонезия, Ирак, Иран, Катар, Кувейт, Ливия, Нигерия, ОАЭ, Саудовская Аравия.

**Отрасль специализации** - отрасль, производство продукции которой обеспечено ресурсами на длительное время, стоимость производства ниже, чем в других районах (странах), объем производства обеспечивает потребности не только данного района (страны).

**Официальный язык** - основной язык государства, используемый в законодательстве и официальном делопроизводстве, судопроизводстве, обучении и т.д. В странах с многонациональным составом населения (Индия, Швейцария, Канада и др.) в конституциях определяется какой язык (языки) является официальным.

**Офф-шор** - термин, применяемый для мировых финансовых центров, а также некоторых видов банковских операций. Примерно соответствует понятию евро. Офф-шор - это иностранная компания, созданная, например, в Республике Кипр, с правом работы только за рубежом. Поощряя развитие офф-шорного бизнеса, который приносит стране огромные доходы, правительства стран, разрешивших открыть в стране офф-шорную организацию, как правило, представляют иностранным компаниям значительные льготы.

**Охрана окружающей среды** - система мероприятий, обеспечивающих сохранение естественной среды обитания человека.

**Пионерные районы** - районы нового освоения.

**Плантационные культуры** - сельскохозяйственные культуры (кофе, какао, бананы, арахис, чай и т.д.), которые выращиваются на крупных плантациях преимущественно на экспорт (в развивающихся странах).

**Плотность населения** - показатель размещения населения (выражается в количестве человек, проживающих на площади 1 км<sup>2</sup>).

**Показатели экономического состояния региона** - совокупность количественных и качественных показателей, характеризующих состояние экономики.

Количественные показатели: объем ВВП (или ВНП), ВВП в расчете на душу населения, структура ВВП, коэффициент урбанизации и т.д.; доля в хозяйстве информационного сектора, величина расходов на научно-исследовательские работы, уровень развития инфраструктуры, новизна выпускаемой продукции.

Качественные показатели - показатели "качества жизни" населения (потребности и возможности их удовлетворения): жилищные условия, уровень медицинского и культурного обслуживания, безопасность проживания.

**Политика сдерживания** комплекс мероприятий, направленных на предотвращение агрессии или иных форм экспансии одного государства или

группы государств по отношению к другому (или на сужение уже начавшейся агрессии).

**Политическая география** - научная дисциплина на стыке социологии, политологии, географии и других наук, изучающая региональные и глобальные проблемы. Политико-географическое изучение является базой для выявления причин конфликтов, поиска разумных компромиссов, оптимальных пространственных уровней для сотрудничества.

Политическая география - важная часть научного обеспечения внешней и внутренней политики государства. Предмет политической географии - территориальные различия в политической жизни общества в их взаимосвязи с разными географическими факторами.

**Половозрастная пирамида** - графическое изображение распределения населения по полу и возрасту.

**Православие** - одна из ветвей христианства. В 395 г. Римская империя распалась на западную и восточную части. Это способствовало обособлению западной церкви во главе с римским епископом (папой) и ряда восточных церквей во главе с патриархами - константинопольским, иерусалимским, александрийским. Между западной и восточной ветвью христианства (римско-католической и православной церквями) развернулась борьба за влияние, которая завершилась их формальным разрывом в 1054 г.

К тому времени христианство уже из гонимой веры превратилось в государственную религию. Это произошло при императоре Константине (в IV в.). Православие византийского происхождения утвердилось на востоке и юго-востоке Европы. Киевская Русь приняла христианство в 988 г. при князе Владимире Святославиче. Этот шаг имел важные последствия для истории России.

**Проблемные районы** - районы, в которых наблюдается ряд проблем социально-экономического развития, например, перегруженные крупногородские; депрессивные старопромышленные; отсталые аграрные. Для каждого типа проблемных районов выработаны особые подходы к регулированию и организации территорий.

**Производительность труда** - плодотворность, продуктивность трудовой деятельности людей.

**Производительные силы** - совокупность субъективных и объективных факторов производства, направленных на преобразование природы в целях удовлетворения человеческих потребностей.

**Протестантизм** одна из ветвей христианства. Протестантизм возник в эпоху Реформации (XVI в.) как антикатолическое движение. Крупнейшие направления протестантизма - лютеранство, кальвинизм, англиканство, методизм, баптизм.

**Район** - территория, выделяемая на основании определенных показателей: экономических, физико-географических, административных.

**Районирование** - выделение районов (экономических, физико-географических, социальных и др.) на основе выделения одного или ряда признаков (однородное районирование, региональный синдром и др.).

**Раса** - исторически сложившаяся группа людей, имеющих сходные, передаваемые по наследству внешние признаки - цвет кожи, волос и глаз, форма носа и губ, рост и пропорции тела и проч.

**Расовый состав населения** - распределение населения по признаку расовой принадлежности с выделением малых и больших рас переходных типов и т.д.

**Расселение населения** - процесс распределения и перераспределения населения по территории и его результат - сеть поселений. Включает в себя размещение населения, функциональные территориальные взаимосвязи населенных мест и миграции населения.

**Регион** - территориально-однородное образование, как правило более крупное, чем район (например, Азиатско-Тихоокеанский регион).

**Региональная политика** - составная часть государственного регулирования - комплекс законодательных, административных и экономических мероприятий, способствующих наиболее рациональному размещению производительных сил и выравниванию уровня жизни населения.

Главная цель региональной политики - сглаживание наиболее острых социальных и экономических диспропорций между отдельными районами страны. Региональная политика охватывает все важнейшие отрасли материального производства, занятость населения, размещение сферы обслуживания, стимулирование туризма и т. д.

*Методы проведения региональной политики* : выделение нуждающихся районов, реанимация депрессивных районов, стимулирующая политика, компенсирующая политика. (Нуждающимися считаются те, районы, по отношению к которым государство должно проводить региональную политику).

*Меры региональной политики в депрессивных и нуждающихся районах страны* : прямая финансовая помощь; займы на выгодных условиях и налоговые льготы; создание за счет государства производственной и социальной инфраструктуры; размещение государственных заказов; политика направления в необходимое русло миграционных потоков населения.

**Региональная экономика** - экономическая наука, изучающая развитие производительных сил экономических районов. Более узкое понятие, чем экономическая география.

**Региональное неравенство** - различие в доходах и уровне жизни жителей разных регионов страны, что обусловлено многими факторами в т.ч.: уровнем развития производительных сил, природными особенностями данной территории, географическим положением, навыками и обычаями населения и т.д. Совпадение экономического регионального неравенства с политическими, религиозными, этническими проблемами несет угрозу территориальной целостности страны.

**Религия** - мировоззрение и мироощущение, а также соответствующее поведение и специфические действия (культ), основанные на вере в существование бога или богов, священного.

Наиболее ранние проявления религии - магия, тотемизм, фетишизм, анимизм и т.п. Исторические формы проявления религии: племенные, национально-государственные (этнические), мировые (буддизм, христианство, ислам). Выделяют также монотеистические религии (характерна вера в одного бога - иудаизм, христианство, ислам, конфуцианство) и политеистические (имеют обширный пантеон богов индуизм, джайнизм, сикхизм, буддизм, синтоизм, даосизм).

Мировые религии: христианство (возникло в начале I в. н.э. в восточной провинции Римской империи в Палестине), ислам (возник в Аравии в VII в. н.э.), буддизм (возник в Древней Индии в VI-V в. до н. э.).

**Республика** - одна из форм правления государства. Высшая государственная власть принадлежит выборному органу, а глава государства избирается всем населением страны, имеющим право голоса. Законодательная власть обычно принадлежит парламенту, а исполнительная - правительству. Формы: а). президентские республики, где президент возглавляет правительство и наделен очень большими полномочиями (США, многие республики Латинской Америки); б). парламентские республики, где роль президента скромнее, а правительство возглавляет премьер (ФРГ, Италия, Индия); в). социалистические республики в двух разновидностях - советская республика и народно-демократическая.

По форме государственного устройства республики подразделяются на унитарные (административно-территориальные единицы подчиняются непосредственно центральному правительству) и федеративные (члены федерации имеют определенную политическую и экономическую самостоятельность).

**Рурбанизация** - развитие села в результате внедрения некоторых городских форм и условий жизни (сельская урбанизация).

**Синтоизм** - местная религия Японии (наряду с буддизмом). Представляет собой сочетание элементов *конфуцианства* (соблюдение культа предков, патриархальных устоев семьи, почтение к старшим и др.) и даосизма.

**Система городского расселения** - взаимно упорядоченное размещение крупных, средних и малых городов, связанных между собой производственными, социальными и культурными связями и единой транспортной сетью.

**Системы землевладения** - формы владения землей, определяющие права на ее использование - важный социальный показатель в выявлении территориальных различий в аграрном секторе - общинная, частная, государственная, кооперативная и др.

**Система земледелия** (животноводства) - совокупность приемов и методов ведения сельского хозяйства, направленных на получение продукции (формы: подсечно-огневая или переложная система земледелия, залежная,



пастбищное хозяйство, стойловое содержание скота, кочевое скотоводство и т.д.).

**Система расселения** - территориальное сочетание поселений, между которыми существует более или менее четкое распределение функций (взаимный обмен функциями), а также производственные и социальные связи. Наиболее типичные системы расселения - линейная, агломерационная, равномерная.

**Специализированные учреждения ООН** - Международные межправительственные организации, создаваемые в целях развития международного сотрудничества в экономической, социальной, культурной сфере, в области здравоохранения и образования и вступившие в соглашения с ООН через ее Экономический и Социальный Совет (например, ЮНЕСКО - Организация Объединенных Наций по вопросам образования, науки и культуры; ЮНИДО - Организация Объединенных Наций по промышленному развитию; МОТ - Международная организация труда; МБРР - Международный банк реконструкции и развития; ВОЗ - Всемирная организация здравоохранения и др.).

**Субурбанизация** - термин, для обозначения процесса стремительного развития пригородов у крупных городов (процесс оттока населения в пригородные, экологически более чистые зоны).

**Суверенное государство** - независимое государство.

**Сфера услуг** - часть непроектируемой деятельности людей, обслуживающая потребительские нужды населения.

**Теория демографического перехода** (в общем виде разработана Фрэнком Ноутстайном, 1945г.) - теория, связывающая особенности демографической ситуации с экономическим ростом и социальным прогрессом в зависимости от четырех стадий демографического развития, которые страны и регионы проходят в разное время.

**Стадии демографического перехода :**

1 стадия - высокая степень устойчивости: высокая рождаемость является естественной реакцией на высокую смертность;

2 стадия - начальный период роста: сохраняется высокая рождаемость, снижается смертность, растет продолжительность жизни;

3 стадия - современный период роста: стабилизация коэффициента смертности на низком уровне и некоторое снижение коэффициента рождаемости;

4 стадия - низкая степень устойчивости: снижение и стабилизация рождаемости, смертности и численности населения.

**Территориальная структура народного хозяйства** - динамическое состояние размещения производительных сил по экономическим районам, связанным в единой системе национальной экономики.

**Территориальное сочетание (природных ресурсов)** - сосредоточение определенных видов природных ресурсов в границах компактных ареалов.

**Территория** (понятие международного права) - различные пространства земного шара с его сухопутной и водной поверхностью, недрами и воз-

душным пространством, а также космическое пространство и находящиеся в нем небесные тела.

**Территория** (как географическая категория) - ограниченная часть твердой поверхности Земли с присущими ей природными и антропогенными свойствами и ресурсами, характеризующаяся протяженностью (площадью) как особым видом пространственного ресурса, географическим положением и другими качествами.

**Типология стран** - выделение групп стран мира сходных по уровню, характеру и типу социально-экономического и исторического развития. Первым этапом любой типологии является классификация стран по набору демографических, экономических, социальных и других показателей развития. Второй этап - выявление типологических особенностей стран со сходным уровнем развития и их группировка. Широко известны типологии развивающихся стран Болотина Б. М., Шейниса В. Л., Вольского В. В., Машбица Я. Г. и других географов и экономистов.

**Топливо-энергетический баланс (ТЭБ)** соотношение добычи разных видов топлива и выработанной энергии (приход) и использования их в народном хозяйстве (расход) в пределах территории страны за определенное время, обычно за год.

**Тотемизм** - см. Формы религиозных верований.

**Транснациональные корпорации (ТНК)** - крупнейшие частнокапиталистические монополии с широкой сетью филиалов и отделений в различных странах мира или союзы фирм разной национальной принадлежности.

**Транспортный узел** - пункт, где сходятся не менее двух линий различных, но взаимодействующих средств транспорта.

**Трущобы** - в наиболее распространенном понимании обветшалые, недоброкачественные, неблагоустроенные жилища, а также кварталы городов, состоящие из таких жилищ. Однако трущобами называют также и сравнительно новые, но перенаселенные жилища, а трущобными районами части города с неразвитой социальной инфраструктурой.

Местные названия подобных трущобных районов - басти в Калькутте (Индия); бидонвили в Алжире (Алжир); фавеллы в Рио-де-Жанейро (Бразилия); барриадас в Лиме (Перу); геджекконду в Турции и проч.

**Трущобная урбанизация** (ложная урбанизация) - термин, характеризующий взрывной процесс роста населения городов в развивающихся странах, происходящий в условиях недостатка рабочих мест и жилья, с образованием трущобных районов, где отмечается очень высокая плотность населения.

Крупнейшие города развивающихся стран стремительно обрастают трущобами. Нередко жилищное строительство имеет здесь не санкционированный властями характер, что чревато постоянным риском сноса жилищ. Такие дома и поселения из них именуются скваттерскими (захватывающими чужую землю, построенные в очень короткие сроки).

**Узловое (или функциональное) районирование** - один из видов районирования. Предполагает выделение районов по интенсивности хозяйственных связей внутри них, выявляет сферы влияния городов, транспортных узлов, предприятий. Границы района проводятся там, где показатели принимают минимальные значения.

**Унитарное государство** - одна из форм государственного устройства. Административно-территориальные единицы внутри страны подчиняются непосредственно центральному правительству.

**Урбанизация** (от лат. urbus - город) - исторический процесс возникновения, роста людности и числа городов, концентрация в них экономического потенциала. Сопровождается повышением роли городов в жизни общества, распространением городского образа жизни и формированием системы городского расселения.

**Уровень урбанизации** - доля городского населения в численности населения страны. Важным показателем является также доля городского населения, проживающего в крупнейших городах. Оба эти показателя находятся в тесной связи с уровнем социально-экономического развития стран мира.

**Фактор размещения** - совокупность социально-экономических причин, обуславливающих размещение объекта в той или иной зоне, месте.

**Факторы размещения промышленных объектов** - совокупность факторов, воздействующих на размещение отраслей хозяйств и отдельных объектов.

Факторы размещения могут иметь стоимостную выраженность в форме территориальной дифференциации соответствующих затрат в общих издержках производства (но некоторые факторы, например, политические, количественно оценить невозможно).

Основные факторы размещения промышленности: территориальный, экономико-географического положения, природно-ресурсный, транспортный, наличие трудовых ресурсов, территориальной концентрации производства, наукоемкости, экологический. В последние годы к числу важнейших факторов добавились следующие: инвестиционный климат, отношение местных властей и населения к размещению индустриальных объектов и т. п.

**Федерация** - добровольное объединение нескольких ранее самостоятельных государственных образований в одно союзное государство. Федеративное государственное устройство неоднородно. В различных странах оно имеет свои уникальные особенности, которые определяются историческими условиями образования федерации, национальным составом населения, своеобразием культуры и быта народа этой страны.

Члены федерации имеют определенную политическую и экономическую самостоятельность.

**Фетишизм** - см. Формы религиозных верований.

**Формы международного экономического сотрудничества** - внешняя торговля, вывоз капитала, научно-техническое сотрудничество, компенсационные сделки, кредитно-финансовые отношения, предоставление различного

рода услуг, международный туризм, совместное строительство объектов и т.д.

**Формы религиозных верований** - наиболее ранние проявления веры людей в кого-либо, или во что-либо.

**Анимизм** - вера в душу, ее бессмертие и существование духов; Культ предков - жившие ранее люди продолжают свое существование после смерти и оказывают влияние на ныне живущих; **Тотемизм** - вера в происхождение всех членов данного племени от растения или животного, которые считаются священными; **Фетишизм** - вера в неодушевленные предметы и их сверхъестественную силу; *Шаманизм* - вера в способность некоторых людей-шаманов общаться с духами.

**Христианство** - относят к числу **мировых религий**, имея ввиду как его влияние на ход мировой истории, так и масштабы распространения. Число приверженцев христианства приближается к 2 млрд. человек.

Христианство возникло (на территории современного государства Израиль) в 1 в. н.э. - на востоке Римской империи, включающей в себя в тот период весь средиземноморский мир, когда основанная на рабстве цивилизация уже клонилась к упадку. К 60-м гг. I в. н.э. существовало уже несколько христианских общин помимо самой первой, иерусалимской, состоявшей из учеников, собравшихся вокруг Иисуса.

Христианство сегодня - собирательный термин, включающий три основных направления: католицизм, православие и протестантизм, в рамках которых существует множество различных вероисповеданий и религиозных объединений, возникших в разное время на протяжении двухтысячелетней истории христианства (это римско-католическая, греко-православная церкви и др.).

**Челночная миграция** (маятниковая) - ежедневные или периодические передвижения населения (чаще всего трудовые поездки).

**Шаманизм** - см. Формы религиозных верований.

**Экономически активное население** - часть населения, занятая в народном хозяйстве, в различных сферах производственной и непроизводственной деятельности.

**Экономико-географическое положение (ЭГП)** - отношение экономико-географического объекта к природным и историко-экономическим объектам, находящимся вне него, но оказывающим влияние на его развитие.

**Экономический район** - территориально-целостная часть хозяйства страны, обладающая единством производственных связей, социально-культурных признаков. Признаки экономического района: специализация, комплексность, управляемость.

Типы экономических районов (по Дж. Фридману): 1). районы-ядра, в которых концентрируются предприятия передовых отраслей экономики; 2). растущие районы - периферийные районы, которым соседство с районами-ядрами дает стимулы для их роста и развития; 3). районы нового освоения, где осваиваются и заселяются ранее труднодоступные земли; 4). **депрессив-**

**ные районы** - периферийные (или старопромышленные) районы со старыми поселениями, со стагнирующим сельским хозяйством и промышленностью, где обострены социально-экономические проблемы (безработица, снижение уровня жизни и т. д.).

**Экономический союз** - одна из форм (стадий) международной интеграции. Предусматривает достижение общих действий в сфере обмена и производства, согласованных структурной, социальной, региональной, бюджетной политикой.

**Экспорт** - продажа и вывоз товаров, технологий и услуг за границу для реализации их на внешнем рынке.

**Эмиграция** - выезд за пределы страны, вызванный экономическими, политическими или личными причинами с целью временного или длительного поселения в иностранном государстве.

**Этнография** - наука, изучающая быт и культуру народов земного шара, их происхождение, расселение и культурно-исторические связи.

**Этнос** (энцикл. словарь) - исторически сложившийся вид устойчивой социальной группировки людей, представленный племенем, народностью, нацией. Термин этнос (этническая общность) близок к понятию народ (в этнографическом смысле). Иногда им обозначают несколько народов (этнолингвистические группы), а также обособленные части внутри народа (этнографические группы).

**Языковые семьи** - совокупность языков народов мира, схожих по лингвистическому строю и происхождению. К наиболее многочисленным языковым семьям относятся индоевропейская, сино-тибетская, афразийская, алтайская, уральская, нигеро-кардофанская и др.

Основная литература:

Максаковский В.П. География. Базовый уровень. 10 - 11 классы [Текст] : учебник для общеобразовательных учреждений . /Максаковский В.П.- 2-е изд. ; пересмотр. - М. : Дрофа, 2020

Дополнительная литература:

Д.Лопатников География. Экономическая и социальная география мира. 10—11 классы – М.: Мнемозина, 2019, 240с

История географических открытий, Учебное пособие для СПО, Гордеева З.И., М.: Юрайт, 2019

Интернет-ресурсы:

5. [www.ebrd.com](http://www.ebrd.com) – European Bank for Reconstruction and Development
6. [www.gcs.ru](http://www.gcs.ru) - Государственный комитет по статистике – Госкомстат
7. [www.mnr.gov.ru](http://www.mnr.gov.ru) - Министерство природных ресурсов
8. [www.economy.gov.ru](http://www.economy.gov.ru) - Министерство экономического развития и торговли

МИНИСТЕРСТВО СЕЛЬСКОГО ХОЗЯЙСТВА РОССИЙСКОЙ ФЕДЕРАЦИИ  
ФЕДЕРАЛЬНОЕ ГОСУДАРСТВЕННОЕ БЮДЖЕТНОЕ ОБРАЗОВАТЕЛЬНОЕ  
УЧРЕЖДЕНИЕ ВЫСШЕГО ОБРАЗОВАНИЯ  
«РЯЗАНСКИЙ ГОСУДАРСТВЕННЫЙ АГРОТЕХНОЛОГИЧЕСКИЙ УНИВЕРСИТЕТ  
ИМЕНИ П.А. КОСТЫЧЕВА»

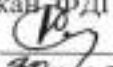
УТВЕРЖДАЮ:  
Декан ФДП и СПО  
 А. С. Емельянова  
« 30 » июля 2020 г.

**МЕТОДИЧЕСКИЕ РЕКОМЕНДАЦИИ  
ПО САМОСТОЯТЕЛЬНОЙ РАБОТЕ**  
**«Выполнение индивидуального проекта по выбору обучающегося»**

для студентов 1 курса  
факультет дополнительного профессионального и среднего профессионального  
образования

по специальности

36.02.01 – Ветеринария

38.02.01 - Экономика и бухгалтерский учет (по отраслям)

35.02.06 - Технология производства и переработки сельскохозяйственной  
продукции

35.02.07 – Механизация сельского хозяйства

23.02.03 - Техническое обслуживание и ремонт автомобильного транспорта  
очная форма обучения

Рязань, 2020

Методические рекомендации для самостоятельной работы составлены с учетом требований

- Федерального государственного образовательного стандарта (далее – ФГОС), утвержденного 28.07.2014 г. приказом Министерства образования и науки РФ за № 832 по специальности среднего профессионального образования (далее -СПО) 38.02.01 Экономика и бухгалтерский учет (по отраслям).

- Федерального государственного образовательного стандарта (далее – ФГОС), утвержденным 12.05.2014 г. приказом Министерства образования и науки РФ за № 504 по специальности среднего профессионального образования (далее -СПО) 36.02.01 Ветеринария.

- Федеральным государственным образовательным стандартом (далее – ФГОС), утвержденным 07.05.2014 г. приказом Министерства образования и науки РФ за № 455 по специальности среднего профессионального образования (далее -СПО) 35.02.06 Технология производства и переработки сельскохозяйственной продукции;

-Федеральным государственным образовательным стандартом (далее – ФГОС), утвержденным 07.05.2014 г. приказом Министерства образования и науки РФ за № 456 по специальности среднего профессионального образования (далее -СПО)35.02.07 Механизация сельского хозяйства;

- Федерального государственного образовательного стандарта (далее – ФГОС), утвержденного 22.04.2014 г. приказом Министерства образования и науки РФ за № 383 по специальности среднего профессионального образования (далее - СПО) 23.02.03 Техническое обслуживание и ремонт автомобильного транспорта.

Разработчик:

Шехова Наталья Евгеньевна, преподаватель ФДП и СПО РГАТУ им. П.А. Костычева

Методические рекомендации для самостоятельной работы рассмотрены и одобрены на заседании методического совета ФДП и СПО «30» июня 2020г., протокол №10.

Председатель методического совета



Явисенко Л.Ю.

Методические рекомендации для самостоятельной работы предназначены для студентов очной формы обучения факультета дополнительного профессионального и среднего профессионального образования по специальности

36.02.01 – Ветеринария

38.02.01 - Экономика и бухгалтерский учет (по отраслям)

35.02.06 - Технология производства и переработки сельскохозяйственной продукции

35.02.07 – Механизация сельского хозяйства

23.02.03 - Техническое обслуживание и ремонт автомобильного транспорта

**Таблица 1**

**Виды, содержание и формы оценивания самостоятельной работы**

<b>Номер и название раздела дисциплины</b>	<b>Тематика самостоятельной работы</b>	<b>Виды самостоятельной работы</b>	<b>Трудоемкость (час.)</b>	<b>Контроль выполнения работы</b>	<b>Методическое обеспечение</b>
Этап 1	Подготовительный	<ul style="list-style-type: none"> <li>– поиск проблемного поля;</li> <li>– выбор темы и её конкретизация;</li> </ul>	<b>5</b>	Наблюдение за ходом работы над проектом	Основная и дополнительная литература, Интернет
Этап 2	Поисковый	<ul style="list-style-type: none"> <li>– уточнение тематического поля и темы проекта, её конкретизация;</li> <li>– определение и анализ проблемы;</li> <li>– постановка цели проекта;</li> </ul>	<b>5</b>	Наблюдение за ходом работы над проектом	Основная и дополнительная литература, Интернет



Этап 3	Аналитический	<ul style="list-style-type: none"> <li>– анализ имеющейся информации;</li> <li>– поиск информационных лагун;</li> <li>– сбор и изучение информации;</li> <li>– поиск оптимального способа достижения цели проекта (анализ альтернативных решений), построение алгоритма деятельности;</li> <li>– составление плана реализации проекта: пошаговое планирование работ;</li> <li>– анализ ресурсов;</li> </ul>	<b>10</b>	Наблюдение за ходом работы над проектом	Основная и дополнительная литература, Интернет
Этап 4	Практический	<ul style="list-style-type: none"> <li>– выполнение запланированных технологических операций;</li> <li>– текущий контроль качества составления проекта;</li> <li>– внесение (при необходимости) изменений в разработку проекта;</li> <li>– подготовка и оформление презентационный материалов;</li> </ul>	<b>10</b>	Наблюдение за ходом работы над проектом	Основная и дополнительная литература, Интернет
Этап 5	Презентационный	<ul style="list-style-type: none"> <li>– презентация проекта;</li> <li>– изучение возможностей использования результатов проекта.</li> </ul>	<b>1</b>	Наблюдение за ходом работы над проектом	Основная и дополнительная литература, Интернет
Этап 6	Контрольный	оценка результатов и процесса проектной деятельности	<b>1</b>	Наблюдение за ходом работы над проектом	Основная и дополнительная литература, Интернет
<b>Итого</b>			<b>32</b>		

## Примерная тематика индивидуальных проектов

Перечисленные темы проектных работ по литературе можно редактировать и расширять на свое усмотрение.

1. Модернистские течения. Символизм и младосимволизм. Футуризм.
2. Концепция общества и человека в драматических произведениях М.Горького.
3. Автобиографические повести М.Горького «Детство», «В людях», «Мои университеты».
4. Тема исторических судеб России в творчестве А.А. Блока.
5. Акмеизм как течение в литературе.
6. Судьба и творчество М.И. Цветаевой.
7. Роман-эпопея М. Шолохова «Тихий Дон». Неповторимость изображения русского характера в романе.
8. Романы и повести о войне «Молодая гвардия» А.Фадеева, «Звезда» Э.Казакевича, «В окопах Сталинграда» В. Некрасова.
9. Сатирические романы и повести И.Ильфа и Е.Петрова.
10. Отражение трагических противоречий эпохи в творчестве А.Ахматовой, О. Мандельштама.
11. Развитие традиций русской народной культуры в поэзии 30-х годов А.Твардовского, М.Исаковского, П.Васильева.
12. Патриотическая поэзия и песни Великой Отечественной войны.
13. М.А. Шолохов – создатель эпической картины народной жизни в «Донских рассказах».
14. Военная тема в творчестве М. Шолохова.
15. Своеобразие композиции романа «Белая гвардия» М.А. Булгакова.
16. Трагедия изображения гражданской войны в драматургии М.А. Булгакова.
17. Роман «Другие берега» В.В. Набокова как роман-воспоминание о России.
18. Ранняя лирика Б. Пастернака.
19. А. Твардовский «Василий Теркин». Книга про бойца – воплощение русского национального характера.
20. Поэма А. Твардовского «Дом у дороги»: проблематика, образы героев.
21. Философские романы Ч. Айтматова «Буранный полустанок», «И дольше века длится день», «Плаха».
22. Изображение сложного пути советской интеллигенции в романах Ю. Бондарева «Берег», «Выбор», «Игра».
23. «Лагерная» проза А. Солженицына «Архипелаг ГУЛАГ», романы «В круге первом», «Раковый корпус».
24. Философская фантастическая проза братьев Стругацких.
25. Исторические романы Л. Бородин, В. Шукшина, В. Чивилихина, Б. Окуджавы.
26. Реалистическая сатира Ф. Искандера, В. Войновича, Б. Можая, В. Белова.
27. Неомодернистская и постмодернистская проза В. Ерофеева «Москва – Петушки».
28. Художественное освоение повседневного быта современного человека в «жесточкой» прозе Т. Толстой, Л. Петрушевской, Л. Улицкой и др.
29. Изображение человека труда в поэтических произведениях Я. Смелякова, Б. Ручьева, Л. Татьяничевой и др.
30. Духовный мир русского человека в лирических стихах и поэмах Н. Рубцова.
31. Лирика поэтов фронтового поколения М. Дудина, С. Орлова, Б. Слуцкого и др.
32. Эпическое осмысление Отечественной войны в романе В. Гроссмана «Жизнь и судьба».

33. Философско-притчевое повествование о войне в повестях В. Быкова «Сотников», «Обелиск», «Знак беды».
34. Многообразие народных характеров в творчестве В. Шукшина.
35. Ранние рассказы А. Солженицына «Один день Ивана Денисовича», «Матренин двор».
36. Поэзия 60-х гг. XX века.
37. Н. Рубцов. Развитие есенинских традиций в книгах «Звезда полей», «Душа хранит», «Сосен шум» и др.
38. Книги стихов И. Бродского «Часть речи», «Конец прекрасной эпохи» и др.
39. Театр А. Вампилова: «Старший сын», «Утиная охота», «Провинциальные анекдоты», «Прошлым летом в Чулимске».
40. Условно-метафорические романы В. Пелевина «Жизнь насекомых» и «Чапаев и пустота».
41. Литературная критика середины 80-90 гг. XX века.
42. Развитие жанра детектива в конце XX в.
43. Великая Отечественная война в русской художественной литературе.
44. Концепция дома, семьи, родины в произведениях В. Распутина, А. Солженицына, Л. Улицкой.
45. Трагедия времени (по роману Ф. Абрамова «Братья и сестры»).
46. Трагедия общества в произведении Горького «На дне»
47. Телевидение и литература: что окажется сильнее?

## ВВЕДЕНИЕ

Индивидуальный проект представляет собой особую форму организации деятельности обучающихся (учебное исследование или учебный проект). Рекомендации разработаны в целях оказания помощи обучающимся в подготовке индивидуальных проектов и успешной их защите.

Индивидуальный проект выполняется обучающимся самостоятельно под руководством преподавателя по выбранной теме в рамках одного или нескольких изучаемых учебных предметов.

Результаты выполнения индивидуального проекта должны отражать:

- сформированность навыков коммуникативной, учебно-исследовательской деятельности, критического мышления;
- способность к инновационной, аналитической, творческой, интеллектуальной деятельности;
- сформированность навыков проектной деятельности, а также самостоятельного применения приобретенных знаний и способов действий при решении различных задач, используя знания одного или нескольких учебных предметов или предметных областей;
- способность постановки цели и формулирования гипотезы исследования, планирования работы, отбора и интерпретации необходимой информации, структурирования аргументации результатов исследования на основе собранных данных, презентации результатов.

Индивидуальный проект выполняется обучающимся в течение одного года в рамках самостоятельной работы, специально отведенной учебным планом, и должен быть представлен в виде завершенного учебного исследования или разработанного проекта.

Проекты, выполняемые обучающимися, могут быть отнесены к одному из трех типов: исследовательский; информационно-поисковый; практико-ориентированный.

**Исследовательский тип** работы требует хорошо продуманной структуры, обозначения цели, обоснования актуальности предмета исследования, обозначения источников информации, продуманных методов, ожидаемых результатов. Исследовательские проекты полностью подчинены логике пусть небольшого, но исследования и имеют структуру, приближенно или полностью совпадающую с подлинным научным исследованием.

**Информационно-поисковый** проект требует направленности на сбор информации о каком-то объекте, физическом явлении, возможности их математического моделирования, анализа собранной информации и ее обобщения, выделения фактов, предназначенных для практического использования в какой-либо области. Проекты этого типа требуют хорошо продуманной структуры, возможности систематической коррекции по ходу работы над проектом. Такие проекты могут быть интегрированы в исследовательские и стать их органичной частью.

**Практико-ориентированный** проект отличается четко обозначенным с самого начала конечным результатом деятельности участников проекта.

Процедуру работы над проектом можно разбить на 6 этапов. Этапы работы над проектом можно представить в виде следующей схемы (см. приложение 2):

### **1. подготовительный**

- определение руководителей проектов;
- поиск проблемного поля;
- выбор темы и её конкретизация;
- формирование проектной группы;

### **2. поисковый**

- уточнение тематического поля и темы проекта, её конкретизация;
- определение и анализ проблемы;
- постановка цели проекта;

### **3. аналитический**

анализ имеющейся информации;  
поиск информационных лакун;  
сбор и изучение информации;  
поиск оптимального способа достижения цели проекта (анализ альтернативных решений),  
построение алгоритма деятельности;  
составление плана реализации проекта: пошаговое планирование работ;  
анализ ресурсов;

### **4. практический**

выполнение запланированных технологических операций;  
текущий контроль качества составления проекта;  
внесение (при необходимости) изменений в разработку проекта;

### **5. презентационный**

подготовка презентационных материалов;  
презентация проекта;  
изучение возможностей использования результатов проекта;

### **6. контрольный**

анализ результатов выполнения проекта;  
оценка качества выполнения проекта.

## **ПОДГОТОВКА ПРЕЗЕНТАЦИИ К ЗАЩИТЕ ИНДИВИДУАЛЬНОГО ПРОЕКТА**

Презентация индивидуального проекта представляет собой документ, отображающий графическую информацию, содержащуюся в проекте, достигнутые автором работы результаты и предложения по совершенствованию исследуемого предмета. Презентация индивидуального проекта содержит основные положения для защиты, графические материалы: рисунки, таблицы, которые иллюстрируют предмет защиты проекта.

Для того чтобы лучше и полнее донести свои идеи до тех, кто будет рассматривать результаты исследовательской работы, надо подготовить текст выступления. Он должен быть кратким, и его лучше всего составить по такой схеме:

- 1) почему избрана эта тема;
- 2) какой была цель исследования;
- 3) какие ставились задачи;
- 4) какие гипотезы проверялись;
- 5) какие использовались методы и средства исследования;
- 6) каким был план исследования;
- 7) какие результаты были получены;
- 8) какие выводы сделаны по итогам исследования;
- 9) что можно исследовать в дальнейшем в этом направлении.

Презентация (электронная) для защиты индивидуального проекта служит для убедительности и наглядности материала, выносимого на защиту.

### **Основное содержание презентации:**

#### **1 слайд - титульный**

Титульная страница необходима, чтобы представить аудитории автора и тему его работы. На данном слайде указывается следующая информация:

- полное название учебного заведения;
- название цикловой комиссии;
- тема индивидуального проекта

- ФИО обучающегося
- ФИО руководителя индивидуального проекта
- год выполнения работы

## **2 слайд - ВВЕДЕНИЕ**

Должно содержать обязательные элементы индивидуального проекта:

- Актуальность
- Цели и задачи проекта
- Объект проекта
- Предмет проекта
- Период проекта

**3-20 слайды (основная часть)** - непосредственно раскрывается тема работы на основе собранного материала, дается краткий обзор объекта исследования, характеристика основных вопросов индивидуального проекта (таблицы, рисунки, диаграммы).

## **21 слайд (ВЫВОДЫ)**

- итоги проделанной работы
- основные результаты в виде нескольких пунктов
- обобщение результатов, формулировка предложений по их устранению или совершенствованию

## **КРИТЕРИИ ОЦЕНКИ ИНДИВИДУАЛЬНОГО ПРОЕКТА**

Защита индивидуального проекта заканчивается выставлением оценок.

*«Отлично»* выставляется:

работа носит практический характер, содержит грамотно изложенную теоретическую базу, характеризуется логичным, последовательным изложением материала с соответствующими выводами и обоснованными предложениями;

имеет положительные отзывы руководителя;

при защите работы обучающийся показывает достаточно глубокие знания вопросов темы, свободно оперирует данными исследованиями, вносит обоснованные предложения, во время выступления использует наглядные пособия (таблицы, схемы, графики, электронные презентации и т.д.) или раздаточный материал, легко отвечает на поставленные вопросы.

*«Хорошо»* выставляется:

носит практический характер, содержит грамотно изложенную теоретическую базу, характеризуется последовательным изложением материала с соответствующими выводами, однако с не вполне обоснованными предложениями;

имеет положительный отзыв руководителя;

при защите обучающийся показывает знания вопросов темы, оперирует данными исследования, вносит предложения, во время выступления использует наглядные пособия (таблицы, схемы, графики, электронные презентации и т.д.) или раздаточный материал, без особых затруднений отвечает на поставленные вопросы.

*«Удовлетворительно»* выставляется:

носит практический характер, содержит теоретическую главу, базируется на практическом материале, но отличается поверхностным анализом и недостаточно критическим разбором, в ней просматривается непоследовательность изложения материала, представлены необоснованные предложения;

в отзывах руководителя имеются замечания по содержанию работы и оформлению;

при защите обучающийся проявляет неуверенность, показывает слабое знание вопросов темы, не дает полного, аргументированного ответа на заданные вопросы.

**Краткий словарь «проектных» терминов**

**Актуальность** – показатель исследовательского этапа проекта. Определяется несколькими факторами: необходимостью дополнения теоретических построений, относящихся к изучаемому явлению; потребностью в новых данных; потребностью практики. Обосновать актуальность – значит объяснить, почему данную проблему нужно в настоящее время изучать.

**Вопросы проекта** – вопросы, на которые предстоит ответить участникам проектной группы, чтобы в достаточной мере уяснить и раскрыть тему проекта.

**Выход проекта** – продукт проектной деятельности.

**Гипотеза** – обязательный элемент в структуре исследовательского проекта; предположение, при котором на основе ряда факторов делается вывод о существовании объекта, связи или причины явления, причём этот вывод нельзя считать вполне доказанным. Чаще всего гипотезы формулируются в виде определённых отношений между двумя или более событиями, явлениями.

**Групповой проект** – совместная учебно-познавательная, исследовательская, творческая или игровая деятельность учащихся – партнёров, имеющая общие проблему, цель, согласованные методы и способы решения проблемы, направленная на достижение совместного результата.

**Жанр проекта** – то же, что и форма продукта проектной деятельности.

**Задачи проекта** – это выбор путей и средств для достижения цели. Постановка задач основывается на дроблении цели на подцели.

**Заказчик проекта** – лицо или группа лиц, испытывающих затруднения в связи с имеющейся социальной проблемой, разрешить которую, призван данный проект.

**Защита проекта** – наиболее продолжительная и глубокая форма презентации проекта, включающая вопрос-ответный и дискуссионный этапы. Используется, как правило, для исследовательских проектов.

**Индивидуальный проект** – проект, выполняемый одним учащимся под руководством педагога.

**Информационный проект** – проект, в структуре которого акцент проставлен на презентации.

**Исследовательский проект** – проект, главной целью которого является выдвижение и проверка гипотезы.

**Консультант** – педагог или специалист, выполняющий роль эксперта и организатора доступа к необходимым ресурсам. Приглашается к участию в проекте, если содержательная компетенция руководителя проекта в ряде случаев недостаточна.

**Координация проекта** – способ управления работой проектной группы учащихся; может быть открытой (явной) или скрытой.

**Методы исследования** – основные способы проведения исследования.

**Монопроект** – проект, проводящийся в рамках одного учебного предмета.

**Оппонент** – на защите проекта учащийся, имеющий цель с помощью серии вопросов выявить в проекте противоречия или другие недочёты.

**Портфолио** (папка) проекта – подборка материалов проекта.

**Практико-ориентированный проект** – проект, основной целью которого является изготовление средства, пригодного для разрешения какой-либо проблемы прикладного характера.

**Презентация проекта** – публичное предъявление результатов проекта.

**Проблема** – социально-значимое противоречие, разрешение которой является прагматической целью проекта. Проблемой может быть, например, противоречие между потребностью и возможностью её удовлетворения, недостаток информации о чём-либо или противоречивый характер этой информации, отсутствие единого мнения о событии, явлении и др.

**Продукт проектной деятельности** – разработанное участниками проектной группы реальное средство разрешения поставленной проблемы.

**Проект:**

1) Реалистичный замысел о желаемом будущем. Содержит в себе рациональное обоснование и конкретный способ своей практической осуществимости.

2) Метод обучения, основанный на постановке социально-значимой цели и её практическом достижении. В отличие от проектирования, проект как метод обучения не привязан к конкретному содержанию и может быть использован в ходе изучения любого предмета, а также может являться межпредметным.

**Проектирование:**

1) Процесс разработки проекта и его фиксации в какой-либо внешне выраженной форме. Основные этапы проектирования: обоснованный выбор будущего продукта; разработка проекта и его документальное оформление; макетирование и моделирование; практическое оформление; экономическая и экологическая оценка проекта и технологии; защита проекта.

2) Возможный элемент содержания образования, в отличие от проекта, как метода обучения. Как правило, «проектирование» является разделом образовательной области «Технология».

**Проектная деятельность** – форма учебной деятельности, структура которой совпадает со структурой учебного проекта.

**Проектные ситуации** – различные специальные проблемы, которые можно разрешить с использованием метода проектов.

**Результаты проекта:**

1) выход проекта;

2) портфолио проекта;

3) педагогический результат, выражающийся в развитии личностной и интеллектуальной сфер обучающегося, формировании у него определённых общих компетенций и др.

**Рецензент** – на защите проекта обучающийся или преподаватель (специалист), представивший рецензию на подготовленный проект.

**Ролевой проект (игровой)** – проект, в котором изначально определены лишь роли участников и правила взаимоотношений между ними, тогда как структура, форма продукта и результаты остаются открытыми до самого конца.

**Руководитель проекта** – преподаватель, непосредственно координирующий проектную деятельность группы, индивидуального исполнителя.

**Структура проекта** – последовательность этапов учебного проекта. Обязательно включает в себя постановку социально значимой проблемы, планирование деятельности по её достижению, поиск необходимой информации, изготовление с опорой на неё продукта, презентацию продукта, оценку и анализ проведённого проекта. Может включать и другие этапы.

**Творческий проект** – проект, центром которого является творческий продукт – результат самореализации участников проектной группы.

**Телекоммуникационный проект** (учебный) – групповой проект, организованный на основе компьютерной телекоммуникации.



**Учебный проект** – проект, осуществляемый обучающимися под руководством преподавателя и имеющий не только прагматическую, но и педагогическую цель.

**Цель проекта** – модель желаемого конечного результата (продукта).

### **Рекомендованная литература**

Основная литература:

1. Пастухова И.П. Основы учебно-исследовательской деятельности студентов: учеб. пособие для студ. учреждений средн. проф. образования/ И.П.Пастухова, Н.В.Тарасова. -М.:»Академия», 2017г. – 157с.

Дополнительная литература:

Основы проектной деятельности, Учебное пособие для обучающихся в системе СПО, Мандель Б.Р., 2018

Интернет – ресурсы

Учительский портал. <http://www.uchportal.ru/>

Фундаментальная электронная библиотека «Русская литература и фольклор» <http://www.feb-web.ru>

Русская виртуальная библиотека <http://www.rvb.ru>

Русская литература XVIII–XX веков <http://www.a4format.ru>

Мир слова русского (<http://www.rusword.com.ua>).

Бесплатная электронная библиотека онлайн «Единое окно к образовательным ресурсам» <http://www.edu.ru/>

Российский общеобразовательный портал <http://window.edu.ru/>

Учебно-методические издания:

Методические рекомендации по самостоятельной работе[Электронный ресурс) Шехова Н.Е..- Рязань: РГАТУ, 2020- ЭБ «РГАТУ»

**Опорная схема «Основные этапы работы над ПРОЕКТОМ»**

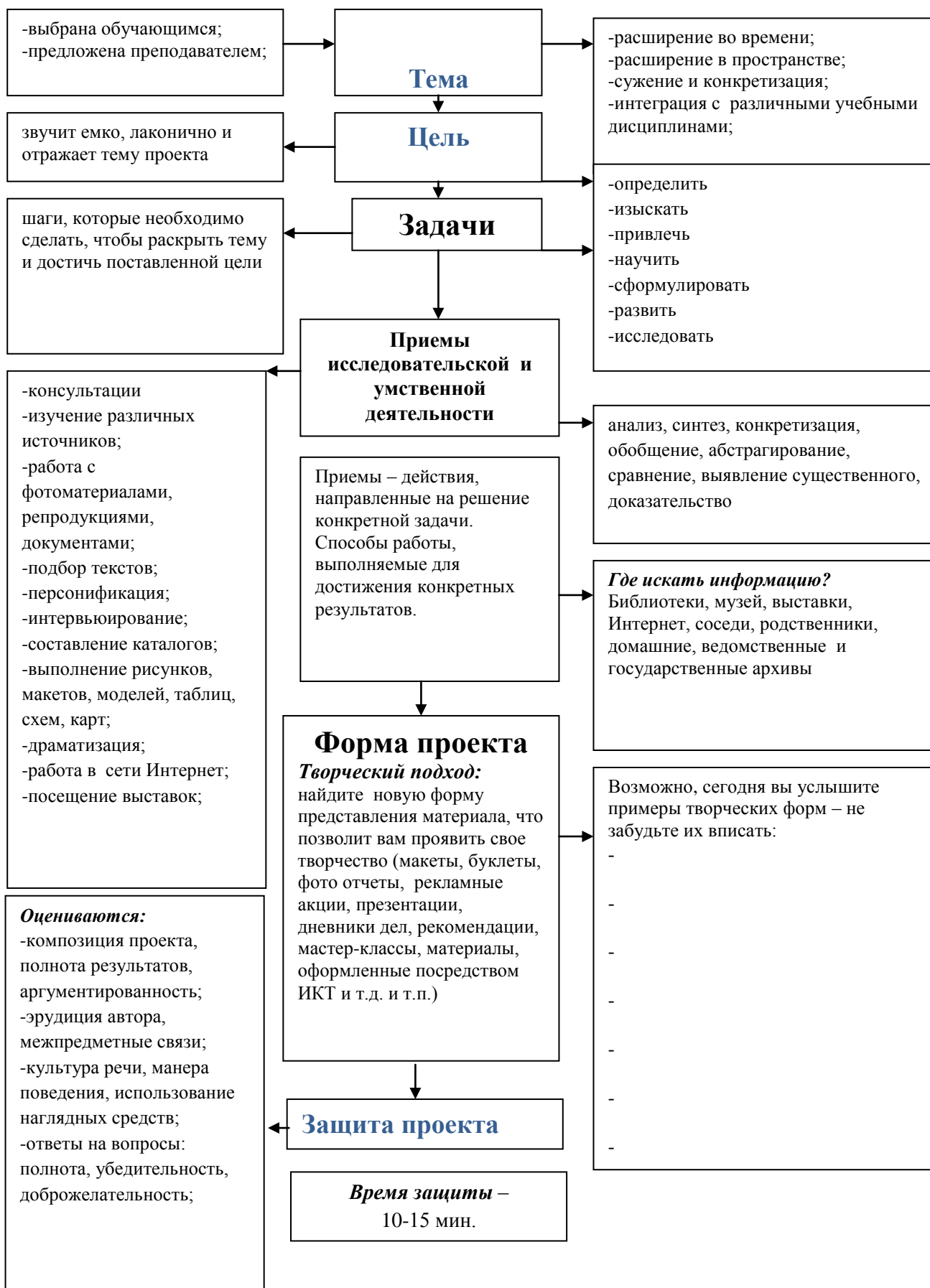

МИНИСТЕРСТВО СЕЛЬСКОГО ХОЗЯЙСТВА РОССИЙСКОЙ ФЕДЕРАЦИИ  
ФЕДЕРАЛЬНОЕ ГОСУДАРСТВЕННОЕ БЮДЖЕТНОЕ  
ОБЩЕОБРАЗОВАТЕЛЬНОЕ  
УЧРЕЖДЕНИЕ ВЫСШЕЕ ОБРАЗОВАНИЕ  
«РЯЗАНСКИЙ ГОСУДАРСТВЕННЫЙ АГРОТЕХНОЛОГИЧЕСКИЙ  
УНИВЕРСИТЕТ ИМЕНИ П.А.КОСТЫЧЕВА»

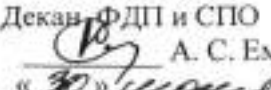
УТВЕРЖДАЮ:  
Декан ФДП и СПО  
 А. С. Емельянова  
« 20 » 2020 г.

Методические рекомендации для самостоятельной работы  
по дисциплине  
**«ОСНОВЫ ФИЛОСОФИИ»**

для студентов 2 курса

факультета дополнительного профессионального  
и среднего профессионального образования

по специальности СПО:

38.02.01 Экономика и бухгалтерский учет (по отраслям)

Рязань, 2020

Методические рекомендации разработаны в соответствии с требованиями Федерального государственного образовательного стандарта (далее – ФГОС), среднего профессионального образования (далее - СПО), утверждённого приказом министерства образования и науки РФ № 832 от 28.07.2014 г. по специальности 38.02.01 Экономика и бухгалтерский учет (по отраслям)

Разработчик:

Анисаров И.С., преподаватель ФДП и СПО

Методические рекомендации одобрены на заседании предметно-цикловой комиссии общих гуманитарных и социально-экономических дисциплин факультета дополнительного профессионального и среднего профессионального образования «30» июня 2020г., протокол № 10.

Председатель предметно-цикловой комиссии



Мохова.М.Н.

Задания для самостоятельной работы предназначены для студентов очной формы обучения ФДП и СПО по специальности 38.02.01 Экономика и бухгалтерский учет (по отраслям)

Таблица 1.

**Виды, содержание и формы оценивания самостоятельной работы**

Номер и название раздела дисциплины	Тематика самостоятельной работы	Виды самостоятельной работы	Трудоемкость (час.)	Компетенции ОК, ПК	Контроль выполнения работы (опрос, тест, и т.д.)	Методическое обеспечение
<b>Тема 1.2</b> Предмет философии	Написание конспекта по теме: «Роль философии в развитии общества».	Поиск, анализ и оценка информации по содержанию учебного материала. Проработка конспектов занятий, учебных и дополнительных изданий. Подготовка конспекта	2	ОК1-9	оценка правильности, полноты и доступности изложения материала	Примерный план конспекта (ответов на вопросы) и перечень источников
<b>Тема 2.3</b> Философия Средневековья	Подготовка письменного ответа на вопрос: «Почему в Средневековье религия стала основой философии?».	Поиск, анализ и оценка информации по содержанию учебного материала. Проработка конспектов занятий, учебных и дополнительных изданий.	2	ОК1-9	оценка логичности ответа на вопрос	Примерный план конспекта (ответов на вопросы) и перечень источников
<b>Тема 2.4</b> Философия эпохи Возрождения	Написание конспекта на тему «Философские взгляды Л. да Винчи, Н.Коперника»	Поиск, анализ и оценка информации по содержанию учебного материала. Проработка конспектов занятий, учебных и дополнительных изданий. Подготовка конспекта	2	ОК1-9	оценка правильности, полноты и доступности изложения материала	Примерный план конспекта (ответов на вопросы) и перечень источников
<b>Тема 2.5</b> Философия Реформации	Подготовка конспекта на тему: «Реформация как преодоление средневековой схоластики (М.Лютер, Ж.Кальвин).»	Поиск, анализ и оценка информации по содержанию учебного материала. Проработка конспектов занятий, учебных и дополнительных изданий. Подготовка конспекта	2	ОК1-9	оценка правильности, полноты и доступности изложения материала	Примерный план конспекта (ответов на вопросы) и перечень источников
<b>Тема 2.6</b> Философия Нового Времени	Подготовка конспекта на тему: «Философия Просвещения»	Поиск, анализ и оценка информации по содержанию учебного материала. Проработка конспектов занятий, учебных и дополнительных изданий. Подготовка конспекта	4	ОК1-9	оценка правильности, полноты и доступности изложения материала	Примерный план конспекта (ответов на вопросы) и перечень источников
<b>Тема 2.7</b> Немецкая классическая	Подготовка письменного ответа на вопрос:	Поиск, анализ и оценка информации по содержанию учебного материала.	4	ОК1-9	оценка логичности ответа на вопрос	Примерный план конспекта (ответов на

философия	Сходства и различия философских учений И.Канта, Гегеля.	Проработка конспектов занятий, учебных и дополнительных изданий.				вопросы) и перечень источников
	<b>Всего:</b>		<b>16</b>			

**Самостоятельная работа №1**  
**Составление конспекта**  
**«Роль философии в развитии общества».**

**Задачи для учащихся:**

1. Прочитать теоретический материал по теме «Роль философии в развитии общества».
2. Описать различные представления о роли философии в жизни общества. Описание должно быть кратким и ёмким.

**Критерии оценивания конспекта:**

**Отметка «5»** ставится, если:

- материал систематизирован;
- в логических рассуждениях нет ошибок.

**Отметка «4»** ставится, если:

- конспект содержит недочеты (допущена одна ошибка или два-три недочета).

**Отметка «3»** ставится, если:

- конспект несистематизирован

**Отметка «2»** ставится, если студент:

- допустил существенные ошибки, показавшие, что он не владеет обязательными умениями по данной теме в полной мере.

**Самостоятельная работа №2**  
**Подготовка письменного ответа на вопрос**  
**«Почему в Средневековье религия стала основой философии?».**

**Задачи для учащихся:**

Прочитать теоретический материал по теме данного вопроса  
Проанализировать мнения по теме вопроса  
Сформировать собственное отношение и оформить его письменно

**Критерии оценивания ответа:**

**Отметка «5»** ставится, если:

- материал систематизирован;
- в логических рассуждениях нет ошибок.

**Отметка «4»** ставится, если:

- ответ содержит недочеты (допущена одна ошибка или два-три недочета).

**Отметка «3»** ставится, если:

ответ нелогичен

**Отметка «2»** ставится, если студент:

- допустил существенные ошибки, показавшие, что он не владеет обязательными умениями по данной теме в полной мере.

**Самостоятельная работа №3**  
**Составление конспекта**  
**«Философские взгляды Л. да Винчи, Н.Коперника».**

**Задачи для учащихся:**

Прочитать теоретический материал по теме «Философские взгляды Л. да Винчи, Н.Коперника».

Описать различные философские теории вышеуказанных мыслителей.

**Критерии оценивания конспекта:**

**Отметка «5»** ставится, если:

- материал систематизирован;
- в логических рассуждениях нет ошибок.

**Отметка «4»** ставится, если:

- конспект содержит недочеты (допущена одна ошибка или два-три недочета).

**Отметка «3»** ставится, если:

- конспект несистематизирован

**Отметка «2»** ставится, если студент:

- допустил существенные ошибки, показавшие, что он не владеет обязательными умениями по данной теме в полной мере.

**Самостоятельная работа №4**  
**Составление конспекта**

**«Реформация как преодоление средневековой схоластики (М.Лютер, Ж.Кальвин)».**

**Задачи для учащихся:**

Прочитать теоретический материал по теме «Реформация как преодоление средневековой схоластики (М.Лютер, Ж.Кальвин)».

Описать суть и смысл реформации как религиозно-философского течения

**Критерии оценивания конспекта:**

**Отметка «5»** ставится, если:

- материал систематизирован;
- в логических рассуждениях нет ошибок.

**Отметка «4»** ставится, если:

- конспект содержит недочеты (допущена одна ошибка или два-три недочета).

**Отметка «3»** ставится, если:

- конспект несистематизирован

**Отметка «2»** ставится, если студент:

- допустил существенные ошибки, показавшие, что он не владеет обязательными умениями по данной теме в полной мере.



## Самостоятельная работа №5

### Составление конспекта «Философия просвещения»

#### Задачи для учащихся:

Прочитать теоретический материал по теме «Философия Просвещения».

Описать суть и смысл философских воззрений эпохи Просвещения.

#### Критерии оценивания конспекта:

**Отметка «5»** ставится, если:

- материал систематизирован;
- в логических рассуждениях нет ошибок.

**Отметка «4»** ставится, если:

- конспект содержит недочеты (допущена одна ошибка или два-три недочета).

**Отметка «3»** ставится, если:

- конспект несистематизирован

**Отметка «2»** ставится, если студент:

- допустил существенные ошибки, показавшие, что он не владеет обязательными умениями по данной теме в полной мере.

## Самостоятельная работа №6

### Подготовка письменного ответа на вопрос

### «Сходства и различия философских учений И.Канта, Гегеля.»

#### Задачи для учащихся:

Прочитать теоретический материал по теме данного вопроса

Проанализировать мнения по теме вопроса

Сформировать собственное отношение и оформить его письменного

#### Критерии оценивания ответа:

**Отметка «5»** ставится, если:

- материал систематизирован;
- в логических рассуждениях нет ошибок.

**Отметка «4»** ставится, если:

- ответ содержит недочеты (допущена одна ошибка или два-три недочета).

**Отметка «3»** ставится, если:

ответ нелогичен

**Отметка «2»** ставится, если студент:

- допустил существенные ошибки, показавшие, что он не владеет обязательными умениями по данной теме в полной мере.



**Темы для самостоятельного изучения по дисциплине  
«Основы философии»**

1. Проблема предмета философии в различные временные отрезки.
2. Даосизм. Философия Лао-цзы в современном мире.
3. Школа элеатов.
4. Софизм: философия или риторика?
5. Философия Древнего Рима.
6. Роль религии в жизни средневекового человека.
7. Проблема доказательства существования Бога.
8. Возрождение натурфилософии в эпоху Возрождения.
9. Философские идеи Реформации.
10. Проблема определения достоверности знаний в XVIII веке.
11. Нидерландская философия Нового Времени.
12. Энциклопедисты и эпоха Просвещения.
13. Жан-Жак Руссо и его воззрения.
14. Проблема установления господства человека над природой.
15. История появления философских идей в нашей стране.
16. Философия движения декабристов.
17. Западники и славянофилы.
18. Русский космизм: основные фундаментальные положения.
19. Философия в СССР.
20. Русская философия XXI века.

**3.2. Информационное обеспечение обучения.**

**Перечень рекомендуемых учебных изданий, Интернет-ресурсов, дополнительной литературы**

**Основные источники:**

**Основная литература:**

**Стрельник О.Н.** Основы философии [Электронный ресурс]: учебник для СПО/ Стрельник О.Н.. – М.: Юрайт, 2020 – ЭБС «Юрайт»

**Дополнительная литература:**

1. . Ивин А.А., Никитина И.П. Основы философии [Электронный ресурс]: учебник для СПО / Ивин А.А., Никитина И.П. – М.: Юрайт, 2020 – ЭБС «Юрайт»

**Интернет - ресурсы**

[http://platonanet.org.ua/load/knigi\\_po\\_filosofii/aksiologija/70](http://platonanet.org.ua/load/knigi_po_filosofii/aksiologija/70) - Электронная библиотека по философии.

<http://www.nauki-online.ru/filosofija> - **NAUKI-ONLINE.RU** - Наука и техника, экономика и бизнес, раздел Философия.



Информационная система “Единое окно доступа к образовательным ресурсам” <http://window.edu.ru>

**Учебно-методические издания:**

Методические рекомендации по самостоятельной работе[Электронный ресурс]/ Анисаров И.С.- Рязань: РГАТУ, 2020- ЭБ «РГАТУ»

Методические указания к практическим занятиям[Электронный ресурс]/ Анисаров И.С. - Рязань: РГАТУ, 2020- ЭБ «РГАТУ»

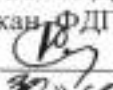
МИНИСТЕРСТВО СЕЛЬСКОГО ХОЗЯЙСТВА РОССИЙСКОЙ ФЕДЕРАЦИИ  
ФЕДЕРАЛЬНОЕ ГОСУДАРСТВЕННОЕ БЮДЖЕТНОЕ ОБРАЗОВАТЕЛЬНОЕ  
УЧРЕЖДЕНИЕ ВЫСШЕГО ОБРАЗОВАНИЯ  
«РЯЗАНСКИЙ ГОСУДАРСТВЕННЫЙ АГРОТЕХНОЛОГИЧЕСКИЙ УНИВЕРСИТЕТ  
ИМЕНИ П.А. КОСТЫЧЕВА»

УТВЕРЖДАЮ:  
Декан ФДП и СПО  
  
А. С. Емельянова  
« 20 »  2020 г.

**МЕТОДИЧЕСКИЕ РЕКОМЕНДАЦИИ  
ДЛЯ САМОСТОЯТЕЛЬНОЙ РАБОТЫ**

по дисциплине «**История**»

для студентов 2 курса

факультета дополнительного профессионального  
и среднего профессионального образования

по специальности:

38.02.01 Экономика и бухгалтерский учет (по отраслям)

(очная форма обучения)

Рязань, 2020

Методические рекомендации разработаны в соответствии с требованиями Федерального государственного образовательного стандарта (далее – ФГОС), утвержденного 28. 07. 2014 г. приказом Министерства образования и науки РФ за № 832 по специальности среднего профессионального образования (далее -СПО) 38.02.01 Экономика и бухгалтерский учет (по отраслям)

Разработчик:

Анисаров И.С., преподаватель ФДП и СПО

Методические рекомендации для самостоятельной работы рассмотрены и одобрены на заседании предметно-цикловой комиссии общих гуманитарных и социально-экономических дисциплин факультета дополнительного профессионального и среднего профессионального образования «30» июня 2020г., протокол № 10.

Председатель предметно-цикловой комиссии



Мохова.М.Н.

Методические рекомендации для самостоятельной работы предназначены для студентов очной формы обучения факультета дополнительного профессионального и среднего профессионального образования по специальности 38.02.01 Экономика и бухгалтерский учет (по отраслям)

**Таблица 1.**

**Виды, содержание и формы оценивания самостоятельной работы**

Номер и название раздела дисциплины	Тематика самостоятельной работы	Виды самостоятельной работы	Трудоемкость (час.)	Умения, знания, компетенции	Контроль выполнения работы	Методическое обеспечение
<b>Тема 1.1.</b> Введение. Россия и мир в новейшей истории	Подготовка письменных ответов на вопросы: 1. Основные черты развития промышленной цивилизации. 2. Общественно-политические движения и партии конца XIX начала XX-х веков в России. 3. Особенности охраны памятников истории рубежа XIX-XX веков. 4. Формирование современной новейшей истории.	Поиск, анализ и оценка информации по содержанию учебного материала. Проработка конспектов занятий, учебных и дополнительных изданий Написание ответов на вопросы	1,5	У1-У2, 31-36, ОК1-ОК9	Оценка правильности и глубины раскрытия вопроса	Учебник, конспект занятия
<b>Тема 1.2</b> Причины и предпосылки Второй мировой войны.	Составление таблицы «Отношения СССР и Финляндии в XX веке».	Поиск, анализ и оценка информации по содержанию учебного материала. Проработка конспектов занятий, учебных и дополнительных изданий. Составление таблицы	1,5	У1-У2, 32-3, ОК1-ОК9	оценка правильности и системности заполнения таблицы	Текст документов, структура таблицы
<b>Тема 1.3.</b> Боевые действия Второй мировой войны.	Составьте тест по теме «Боевые действия Второй мировой войны», состоящий как минимум из 15 вопросов.	Поиск, анализ и оценка информации по содержанию учебного материала. Проработка конспектов занятий, учебных и дополнительных изданий Составление теста	2	У1-У2, 32-3, ОК1-ОК9	Проверка тестового материала	Конспект занятия, учебник
<b>Тема 1.5.</b> Политическая ситуация в США и СССР после Второй мировой	Подготовка письменно ответа-размышления на вопрос: «Достиг ли план Маршалла всех своих целей?» Ответ аргументируйте.	Поиск, анализ и оценка информации по содержанию учебного материала. Проработка конспектов занятий, учебных и дополнительных изданий	1,5	У1-У2, 31-33, ОК1-ОК9	Оценка правильности и глубины раскрытия вопроса, аргументированности	Учебник, конспект занятия

войны		Написание ответа-размышления				
<b>Тема 1.6.</b> Эпоха «государств благоденствия».	Написание конспекта на тему: «мировые общественные процессы 70-80-х гг., влияние нового э Тапа НТР на общественные отношения»	Поиск, анализ и оценка информации по содержанию учебного материала. Проработка конспектов занятий, учебных и дополнительных изданий Написание конспекта	1,5	У1-У2, 31-33, ОК1-ОК9	оценка правильности, полноты, доступности и логики изложения материала	Примерный план конспекта (ответов на вопросы) и перечень источников
<b>Тема 1.7.</b> Лига Наций и ООН	Подготовка конспекта на тему: «Совет Безопасности ООН».	Поиск, анализ и оценка информации по содержанию учебного материала. Проработка конспектов занятий, учебных и дополнительных изданий. Подготовка конспекта	1	У1-У2, 33-34, 36, ОК1-ОК9	оценка правильности, полноты, доступности и логики изложения материала	Примерный план конспекта (ответов на вопросы) и перечень источников
<b>Тема 2.1</b> Хрущёвская «оттепель» в СССР	Подготовка конспекта на тему: «Правление триумvirата: Хрущёв, Маленков, Берия».	Поиск, анализ и оценка информации по содержанию учебного материала. Проработка конспектов занятий, учебных и дополнительных изданий. Подготовка конспекта	1	У1-У2, 31, 33, 35-36, ОК1-ОК9	оценка правильности, полноты, доступности и логики изложения материала	Примерный план конспекта (ответов на вопросы) и перечень источников
<b>Тема 2.2</b> Внешняя политика Советского Союза в конце 50-70гг. XX в	Подготовка письменного ответа на вопрос: «Что могло бы произойти, если бы Хрущёву и Кеннеди не удалось достичь договорённостей в 1962 году?».	Поиск, анализ и оценка информации по содержанию учебного материала. Проработка конспектов занятий, учебных и дополнительных изданий. Ответы на вопросы	1	У1-У2, 31-32, ОК1-ОК9	оценка правильности, полноты, доступности и логики изложения материала	Примерный план конспекта (ответов на вопросы) и перечень источников
<b>Тема 2.3</b> Становление системы информационного общества на Западе.	Подготовка конспекта на тему: « <b>Наука и культура на Западе в 1950-е-1960-е гг.</b> ».	Поиск, анализ и оценка информации по содержанию учебного материала. Проработка конспектов занятий, учебных и дополнительных изданий. Подготовка конспекта	1,5	У1-У2, 31, 33, ОК1-ОК9	оценка правильности, полноты, доступности и логики изложения материала	Примерный план конспекта (ответов на вопросы) и перечень источников
<b>Тема 2.4</b> СССР в 70-80гг. XX века.	Подготовка конспекта на тему: « <b>Система образования в СССР в 1980-х – 1990-х гг.</b> ».	Поиск, анализ и оценка информации по содержанию учебного материала. Проработка конспектов занятий, учебных и дополнительных изданий. Подготовка конспекта	1,5	У1-У2, 31, 33, ОК1-ОК9	оценка правильности, полноты, доступности и логики изложения материала	Примерный план конспекта (ответов на вопросы) и перечень источников
<b>Тема 2.5</b> Внешняя полити-	Подготовка таблицы: «Мероприятия, направленные на раз-	Поиск, анализ и оценка информации по содержанию учебного ма-	1,5	У1-У2, 31-	оценка правильности и системности за-	Текст документов, структура



ка СССР в 70-начале 80х гг. – период разрядки международной напряжённости	рядку международной напряжённости».	териала. Проработка конспектов занятий, учебных и дополнительных изданий. Подготовка таблицы		32, ОК1-ОК9	полнения таблицы	таблицы
<b>Тема 2.6.</b> СССР в 1985-1991	Подготовка письменного ответа на вопрос: «Какую роль сыграли реформы периода «перестройки» в истории СССР и на международной арене»	Поиск, анализ и оценка информации по содержанию учебного материала. Проработка конспектов занятий, учебных и дополнительных изданий Подготовка ответа на вопрос	1	У1-У2, 31, 33, ОК1-ОК9	Оценка правильности и глубины раскрытия вопроса	Учебник, конспект занятия, материала практического занятия
<b>Тема 2.7</b> Интеграционные процессы в Европе. Европейский союз.	Подготовка конспекта на тему: <b>«План Геншера-Коломбо».</b> Подготовка письменного ответа на вопрос <b>«Какую роль играет Европейский Союз в современной геополитике».</b>	Поиск, анализ и оценка информации по содержанию учебного материала. Проработка конспектов занятий, учебных и дополнительных изданий. Подготовка конспекта	2	У1-У2, 34, 36, ОК1-ОК9	оценка правильности, полноты, доступности и логики изложения материала	Примерный план конспекта (ответов на вопросы) и перечень источников
<b>Тема 2.8.</b> НАТО и другие экономические и политические организации.	Написание письменного ответа на вопрос: «НАТО и его влияние на современную мировую политику»	Поиск, анализ и оценка информации по содержанию учебного материала. Проработка конспектов занятий, учебных и дополнительных изданий Написание ответа на вопрос	1,5	У1-У2, 34, 36, ОК1-ОК9	оценка правильности, полноты, доступности и логики изложения материала	Учебник, конспект занятий, статистические данные
<b>Тема 3.1.</b> Развитие суверенной России	Составление таблицы «Конституционный кризис октября 1993 г.»	Поиск, анализ и оценка информации по содержанию учебного материала. Проработка конспектов занятий, учебных и дополнительных изданий. Подготовка таблицы	2	У1-У2, 31, 33, ОК1-ОК9	оценка правильности и системности заполнения таблицы	Текст документов, структура таблицы
<b>Тема 3.8.</b> Проблемы современной геополитики	Повторение изученного материала в целях подготовки к итоговому контролю	Обобщение и актуализация изученного материала	2	У1-У2, 31-36, ОК1-ОК9	Оценка устного ответа на итоговом контроле	Учебник, конспект занятий
	<b>Всего</b>		<b>24</b>			

## Задания для самостоятельной работы

### Тема 1.1. Введение. Россия и мир в новейшей истории

Проработав учебник § 1-5 О [1], конспект занятия, выполните нижеприведённые задания.

Подготовьте письменно ответы на вопросы:

1. Основные черты развития промышленной цивилизации.
2. Общественно-политические движения и партии конца XIX начала XX-х веков в России.
3. Особенности охраны памятников истории рубежа XIX-XX веков.
4. Формирование современной новейшей истории.

### Тема 1.2. Причины и предпосылки Второй мировой войны.

Проработав учебник §18-19 О [1], конспект занятия, выполните нижеприведённые задания.

Составьте таблицу «Отношения СССР и Финляндии в XX веке».

Дата	Событие	Значение

### Тема 1.3. Боевые действия Второй мировой войны.

Проработав учебник § 20-24 О [1], конспект занятия, выполните нижеприведённые задания.

Составьте тест по теме «Боевые действия Второй мировой войны», состоящий как минимум из 15 вопросов.

### Тема 1.5. Политическая ситуация в США и СССР после Второй мировой войны.

Проработав учебник § 30 О [1], конспект занятия, выполните нижеприведённые задания.

Подготовьте письменно ответа-размышление на вопрос: «Достиг ли план Маршалла всех своих целей?» Ответ аргументируйте.

### Тема 1.6. Эпоха «государств благоденствия».

Проработав учебник § 31 О [1], конспект занятия, выполните нижеприведённые задания.

Напишите конспект на тему: «Мировые общественные процессы 70-80-х гг., влияние нового этапа НТР на общественные отношения»

### Тема 1.7. Лига Наций и ООН

Проработав учебник § 32 О [1], конспект занятия, выполните нижеприведённые задания.

Подготовьте конспект на тему: «Совет Безопасности ООН».

### Тема 2.1. Хрущёвская «оттепель» в СССР

**Проработав учебник § 34 О [1], конспект занятия, выполните нижеприведённые задания.**

Подготовьте конспект на тему: «Правление триумvirата: Хрущёв, Маленков, Берия».

**Тема 2.2. Внешняя политика Советского Союза в конце 50-70гг. XX в. Проработав учебник § 35 О [1], конспект занятия, выполните нижеприведённые задания.**

Подготовьте письменный ответ на вопрос: «Что могло бы произойти, если бы Хрущёву и Кеннеди не удалось достичь договорённостей в 1962 году?».

**Тема 2.3. Становление системы информационного общества на Западе.**

**Проработав учебник § 42 О [1], конспект занятия, выполните нижеприведённые задания.**

Подготовьте конспект на тему: «Наука и культура на Западе в 1950-е-1960-е гг.».

**Тема 2.4. СССР в 70-80гг. XX века.**

**Проработав учебник § 39 О [1], конспект занятия, выполните нижеприведённые задания.**

Подготовьте конспект на тему: «Система образования в СССР в 1980-х – 1990-х гг.».

**Тема 2.5. Внешняя политика СССР в 70-начале 80х гг. – период разрядки международной напряжённости**

**Проработав учебник § 40 О [1], конспект занятия, выполните нижеприведённые задания.**

Подготовьте таблицу в тетради: «Мероприятия, направленные на разрядку международной напряжённости».

Дата	Мероприятие	Значение

**Тема 2.6. СССР в 1985-1991**

**Проработав учебник § 41 О [1], конспект занятия, выполните нижеприведённые задания.**

Подготовка письменного ответа на вопрос: «Какую роль сыграли реформы периода «перестройки» в истории СССР и на международной арене»

**Тема 2.7. Интеграционные процессы в Европе. Европейский союз.**

**Проработав учебник § 43 О [1], конспект занятия, выполните нижеприведённые задания.**

Подготовьте конспект на тему: «План Геншера-Коломбо».

Подготовьте письменный ответ на вопрос «Какую роль играет Европейский Союз в современной геополитике».

**Тема 2.8. НАТО и другие экономические и политические организации.**

**Проработав учебник § 43 О [1], конспект занятия, выполните нижеприведённые задания.**

Написание письменного ответа на вопрос: «НАТО и его влияние на современную мировую политику»

### **Тема 3.1. Развитие суверенной России**

**Проработав учебник § 50 О [2], конспект занятия, выполните нижеприведённые задания.**

Составьте таблицу в тетради «Конституционный кризис октября 1993 г.»

<b>Дата</b>	<b>Событие</b>	<b>Значение</b>

### **Тема 3.8. Проблемы современной геополитики**

**Проработав учебники О [1, 2], конспекты занятий, выполните нижеприведённые задания.**

Повторите изученный материал в целях подготовки к экзамену

## Рекомендуемая литература для выполнения самостоятельной работы

### Основная литература:

**Карпачев С.П.** История России пособие [Электронный ресурс]/: учебное пособие для СПО, 2-е изд., пер и доп, М.: Юрайт, 2020 – ЭБС «Юрайт»

### Дополнительная литература:

**Данилов, А.А. Краткий исторический словарь** [Текст]/ Данилов А.А.. – М.: Просвещение,

**Георгиева, Н.Г.** Исторический словарь. Более 2000 статей по истории России с древнейших времён до наших дней [Текст]/ Георгиева Н.Г., Георгиев В.А., Орлов А.С. – 2 изд. – М.: Проспект, 2017

**История России**[Электронный ресурс]/: учебник и практикум для СПО/ отв. ред Соловьев К.А.- М.: Юрайт, 2020 – ЭБС «Юрайт»

### Учебно-методические издания:



Методические рекомендации по самостоятельной работе[Электронный ресурс]/ Анисаров И.С.- Рязань: РГАТУ, 2020- ЭБ «РГАТУ»

Методические указания к практическим занятиям[Электронный ресурс]/ Анисаров И.С. – Рязань: РГАТУ, 2020- ЭБ «РГАТУ»

### Интернет-ресурсы:

1. Интернет-журнал «Уроки истории» <http://www.urokiistorii.ru>
2. Интернет-журнал «Былые годы» <http://www.bg.stur.ru>
3. Интернет-журнал «История» <http://mes.igh.ru>
4. Интернет-журнал «Новейшая история России» <http://history.spbu.ru>
5. Информационная система “Единое окно доступа к образовательным ресурсам” <http://window.edu.ru>

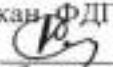
МИНИСТЕРСТВО СЕЛЬСКОГО ХОЗЯЙСТВА РОССИЙСКОЙ ФЕДЕРАЦИИ  
ФЕДЕРАЛЬНОЕ ГОСУДАРСТВЕННОЕ БЮДЖЕТНОЕ ОБРАЗОВАТЕЛЬНОЕ  
УЧРЕЖДЕНИЕ ВЫСШЕГО ОБРАЗОВАНИЯ  
«РЯЗАНСКИЙ ГОСУДАРСТВЕННЫЙ АГРОТЕХНОЛОГИЧЕСКИЙ  
УНИВЕРСИТЕТ ИМЕНИ П.А. КОСТЫЧЕВА»

УТВЕРЖДАЮ:  
Декан ФДП и СПО  
 А. С. Емельянова  
« 20 »  2020 г.

**МЕТОДИЧЕСКИЕ РЕКОМЕНДАЦИИ  
ДЛЯ САМОСТОЯТЕЛЬНОЙ РАБОТЫ**  
по учебной дисциплине «Иностранный язык»

для студентов 2-3 курса

факультета дополнительного профессионального и  
среднего профессионального образования  
по специальности

**38.02.01 Экономика и бухгалтерский учет (по отраслям)**

Рязань, 2020

Методические рекомендации разработаны в соответствии с требованиями Федерального государственного образовательного стандарта (далее – ФГОС), утвержденного 28.07.2014 г. приказом Министерства образования и науки РФ за № 832 по специальности среднего профессионального образования (далее -СПО) 38.02.01 Экономика и бухгалтерский учет (по отраслям)

Разработчик:

Аксенова Т.О.. преподаватель ФДП и СПО

Методические рекомендации для самостоятельной работы рассмотрены и одобрены на заседании предметно-цикловой комиссии общих гуманитарных и социально-экономических дисциплин факультета дополнительного профессионального и среднего профессионального образования «30» июня 2020г., протокол № 10.

Председатель предметно-цикловой комиссии



Мохова.М.Н.

Методические рекомендации для самостоятельной работы предназначены для студентов очной формы обучения факультета дополнительного профессионального и среднего профессионального образования по специальности **38.02.01 Экономика и бухгалтерский учет (по отраслям)**

**Таблица 1.**

**Виды, содержание и формы оценивания самостоятельной работы**

Номер и название раздела дисциплины	Тематика самостоятельной работы	Виды самостоятельной работы	Трудоемкость (час.)	Компетенции ОК, ПК	Контроль выполнения работы	Методическое обеспечение
<b>3 семестр</b>						
Тема 1. Preparations for studies abroad.	Текст: Bill's eyes (by William March), Текст: A deal of paint (by Elizabeth Ayrton),  Реферат по теме: Известные писатели Великобритании	чтение и перевод текста с полным охватом содержания, выполнение лексико-грамматических упражнений Реферат	2 часа	ОК 1–9	устный опрос (перевод), письменный опрос, оценка выполненного задания (раскрытие темы, правильность и аккуратность выполнения работы, умение ориентироваться в материале)	раздаточный материал
Тема 2. Searching for a job.	Текст: 1. A future businessman (from "The Financier" by Theodore Dreiser), 2. Bill's eyes (by William March),  Реферат по теме: Американские праздники и обычаи	чтение и перевод текста с полным охватом содержания, выполнение лексико-грамматических упражнений Реферат	2 часа	ОК 1–9	устный опрос (перевод), письменный опрос, оценка выполненного задания (раскрытие темы, правильность и аккуратность выполнения работы, умение ориентироваться в материале)	раздаточный материал



Тема 3. Business trip abroad.	Текст: Do We Need Meat? How the US Constitution began?  Реферат по теме: Американские праздники и обычаи	Чтение и перевод текста с полным охватом содержания, выполнение лексико-грамматических упражнений Реферат	2 часа	ОК 1–9	устный опрос (перевод), письменный опрос, оценка выполненного задания (раскрытие темы, правильность и аккуратность выполнения работы, умение ориентироваться в материале)	раздаточный материал
Тема 4. Formal and Informal Correspondence	Текст A.Conan Doyle (1859—1930),  Реферат по теме: Английская кухня	чтение и перевод текста с полным охватом содержания, выполнение лексико-грамматических упражнений Реферат	2 часа	ОК 1–9	устный опрос (перевод), письменный опрос, оценка выполненного задания (раскрытие темы, правильность и аккуратность выполнения работы, умение ориентироваться в материале)	раздаточный материал
	Итого		8 часов			

## Задания для самостоятельной работы

Тема 1. Preparations for studies abroad.

Текст : A deal of paint (by Elizabeth Ayrton)

I am a painter. I like painting more than anything else, except obvious things like food and drink, that all sensible people like. As a painter, I have quite a lot of talent — I'm not sure yet how much — and a fairly complete mastery of most of the technical requirements; that is, I am an instinctive colourist, and my composition is interesting.

I have my difficulties, but who does not? I get on fairly well with people, and I ought to be quite as successful as a dozen other painters — but I am not. I never have been since my very first one-man show, when I was discovered by the critics, taken up — and very quickly put down again — and sold out.

"Sold out" is the just phrase. I was twenty-two after that show. Apart from quite a lot of money, the way I understand it, I had one oil painting left, three drawings, and very little common sense, my most valuable remaining possession. The common sense prevented me from believing what the critics said and considering myself a genius, and not only a genius but a painter who would always be able to live by painting exactly what he wanted to paint when he wanted to paint it.

I did, however, think that I could probably afford to marry Leila, rent my own studio, and stop being a student. But I have never had another show which sold like that first one, although I am a better painter than I was then. My work is as contemporary as any; of course it is; how can anyone intelligent and honest paint behind his time, deliberately or by accident? But more and more critics support what is called Action Painting and Other Art, when a painter is trying to be as different from anyone else as he can. Anyway, it has been clear ever since that first sell-out show that I have an old way of seeing things and am really an academic.

**My second show went fairly well because Other Art had not then got very far. But ever since. Not that I don't sell a certain amount privately. I do. To the uneducated and even the half-educated my work seems to give a good deal of pleasure.**

**However, in the last two years things have got very tight.**

**We can't pay the quarter's rent and we can't afford not to, so something had to be done. So my applying for a most unpleasant job which my uncle could give me. I got it. Start next Monday.**

**When I got back from the interview, Leila was sitting in the studio, which she seldom does, as it was a working-room entirely. She said, "Hi, Bill. You'll never guess what's happened."**

**I thought it was something awful because she hadn't even asked me about the job. I said, "What?"**

"Garrard came — just before lunch." Garrard is my dealer, and I'd been trying to get him to come and look at my work and arrange for a show for the last year. Dealers!

I sat down and asked Leila what he wanted.

"He came because there's a Mrs. Spencer Thompson who's interested in having you paint a small portrait of her daughter. She's American and very rich and she wants you to paint it."

"Very nice of her. She must have seen one of the early portraits. Did you make Garrard look at the work? Did he say anything about a show?"

Leila went bright pink and opened her eyes much too wide as she does when she's surprised. She said, "It's the most extraordinary thing. It's really awfully funny, I suppose, but I think you'll be furious. I was just cleaning up in here a bit as you were out".

I said, "I wish you wouldn't. The still life on the easel's wet — it doesn't want a lot of dust sticking to the surface."

This is what I always say when Leila cleans the studio, and while I was saying it I looked round for the first time. The studio has a parquet floor, and to protect it I have a large piece of hardboard in front of my easel to catch the worst drips of paint.

Now the piece was on the easel and my still life was leaning against the wall.

I said, "Good God! What on earth? Leila!" and jumped up to take it off the easel and throw it on the floor again and make sure my Jars in a Window — which was coming along rather well — was all right.

Leila jumped up too and stood between me and the easel.

"Bill, listen a minute. It's Garrard. Not me. Of course I wouldn't."

"Garrard? What do you mean?"

"He was looking at the pictures explaining how the gallery was booked up for a year and how he couldn't really

promise you a show till next year and saying, "Mm," to each picture instead of "Ah," like he does when he likes them, and suddenly he saw the hardboard leaning against the wall."

"What was it doing there?"

"I told you, I was cleaning. I'd picked it up to sweep underneath it." He said, "Ah," at once, and then he stepped back and said, "Ah ha!" with his head on one side.

"And then he turned to me and said, "Leila, my dear, I'm very glad to have this opportunity to talk to you with Bill not here. I thought — I felt — that there must be something like this. Tell me — why is he holding out on us?"

I saw it all, but I couldn't really believe it.

"He didn't really think it was an abstract?"

"He did. He not only thought it was an abstract, he thought it was wonderful. He said he'd always known you had it in you, as soon as you caught up with contemporary thought. That was why he'd never worried you, and always tried to help us keep going. You can't hurry genius. And he'd known you were that ever since he gave you your first show."

We rocked with laughter. I moved to take the board off the easel again.

Leila held my arm. "Listen, Bill. He wants to buy it."

"Buy it? Didn't you tell him?"

She opened her eyes again. "No, I didn't. I couldn't really. I suppose I should have, but it would have made him look too silly. He'd have hated us for ever after." I just said I didn't think you'd sell it."

"I sure won't. It's top absurd."

She began to dance, quoting Garrard. "And now, Leila, my dear, show me the rest. Is there enough for a full show? When did this start?"

"No!"

"Yes, I tell you. So I said — I'm sorry, Bill, but I couldn't think what to do — that you did not want to talk about them and had told me not to let anyone see them, but I'd tell you what he said." 110

He said, "I'll ring him up this afternoon. Leila, my dear, I must go now, but I want you to know how splendid, how really splendid, this development is in your husband's work, I'm sure you do know, because you're one of the intelligent wives. Tell me, how many paintings are there?"

"I said I didn't know." And he sighed and said, "Ah, well. He ought to be able to manage a show next spring at the latest. Tell him I'll be ringing him, and tell him not to waste time with the portrait. It's not worth his while. And this one — if he wants to part with it, I'll buy it myself. That'll show him what I think of the new work. That's absolutely accurate word for word reporting, Bill. I've been sitting here going over it to make sure I wasn't mad or anything."

We were both quite silent and serious for a minute as we thought about it. I stood in front of the easel and looked at the board carefully.

I remembered that I'd been reading something about Action Painting in America at breakfast yesterday and when I came in to the studio I was, I thought, in the necessary emotional condition, it was anger and a sort of despair.

So I threw a lump of crimson, the colour of anger, down on to the board. And then I threw down a lump of lemon chrome and stamped on it.

And then I was ashamed of myself for being so childish, and anyway that is not the way one wastes good paint, which is expensive. So I went on with my Jars in a Window, feeling tired and sad.

But you see, it meant that the board on the floor wasn't entirely an accident. Some kind of emotional purpose had gone into it. Which is what the action painters claim. And perhaps Garrard had felt it — perhaps it does communicate...

Leila doesn't know about this.

So now what shall I do? What a thing to find lying in wait for you on your return from taking a white-collar job at eleven pounds a week. Because this board is big, forty inches by fifty. Even at my present prices, I shouldn't sell for under three hundred, Garrard knows that. I could probably get four out of him. And I can't paint him thirty more for an exhibition.

I could, of course. I could paint six by this evening and show them to him tomorrow.

And they might be very interesting and surprising if they conveyed the mixture of emotions I feel at this moment.

Задание 1. Переведите текст.

Задание 2. Прочитайте вслух в быстром темпе выделенный абзац текста.

Задание 3. Задайте один общий, специальный, альтернативный, разделительный и вопрос к подлежащему.

Задание 4. Составьте план текста.

Задание 5. Составьте письменный краткий пересказ текста (10-15 предложений)

## Текст 2. Bill's eyes (by William March)

William March (1894—1954) depicts common hard-working people in his works of art. The life is too hard on his characters. It takes everything from them what they have got with their hard labour and that is why they highly appreciate it. The writer's stories are filled with dramatism.

### BILL'S EYES

The nurse came into the room where Bill sat and glanced around to assure herself that everything was in readiness for the doctor. They weren't used to such famous men in hospitals of this sort, and she was afraid each time he came to see Bill that he would ask some question which she could not answer, some technical thing which she had learned in her probationary days and had promptly forgotten, such as, "Define lymph, Miss Connors, and state briefly the purpose it serves in the economy of the body."

She dragged her forefinger over the table, examined it critically for smudges, and looked briskly about her for a dustcloth. Since there was none, she lifted her uniform above her knees and held it away from her body while she wiped the table clean with her underskirt. She was conscious of the exposure of her thighs, and she turned her head slowly and looked at Bill. He was a strong, thickset man with a muscular neck and a chest so solid that it seemed molded from the metals with which he had once worked. He was, she judged, about twenty-five. The fact that such a young, full-blooded man could neither see the charms that she exhibited, nor react to them, because of his blindness, as a man should, excited her, and she began to talk nervously:

"Well, I guess you'll be glad to get this over with. I guess you'll be glad to know for certain, one way or the other."

"I know now" said Bill. "I'm not worrying. There's no doubt in my mind now, and there never was."

"I must say you've been a good patient. You haven't been upset like most of them are."

"Why should I worry?" asked Bill. "I got the breaks this time, if ever a man did. If there ever was a lucky man it's me, if you know what I mean. I was lucky to have that big-time doctor 80

operate on me for nothing just because my wife wrote and asked him to." He laughed contentedly. "Christ! Christ, but I got the breaks! ... From the way he's treated me, you'd think I was a millionaire or the President of the United States or something."

"That's a fact," said Miss Connors thoughtfully. "He's a fine man." She noticed that she still held her uniform above her knees, and she dropped it suddenly, smoothing her skirt with her palms.

"What's he like?" asked Bill.

"Wait!" she said. "You've waited a long time now, and if you wait a little longer maybe you'll be able to see what he looks like for yourself."

"I'll be able to see all right, when he takes these bandages off," said Bill. "There's no question of maybe. I'll be able to see all right."

"You're optimistic," said the nurse. "You're not downhearted. I'll say that for you."

Bill said: "What have I got to worry about? This sort of operation made him famous, didn't it? If he can't make me see again, who can?"

"That's right," said the nurse. "What you say is true."

Bill laughed tolerantly at her doubts; "They bring people to him from all over the world, don't they? You told me that yourself, Sister!.. Well, what do you think they do it for? For the sea voyage?"

"That's right," said the nurse. "You got me there. I don't want to be a wet blanket. I just said maybe."

"You didn't have to tell me what a fine man he is," said Bill after a long silence. He chuckled, reached out and tried to catch hold of Miss Connors' hand, but she laughed and stepped aside. "Don't you think I knew that myself?" he continued. "I knew he was a fine man the minute he came into the hospital and spoke to me. I knew."

Then he stopped, leaned back in his chair, and rubbed the back of one hand with the fingers of the other < He had stopped speaking, he felt, just in time to prevent his sounding ridiculous. There was no point in explaining to Miss Connors, or anybody else, just how he felt in his heart about the doctor, or of his gratitude to him. There was no sense in talking about those things.

Miss Connors went to the table and rearranged the bouquet of asters which Bill's wife had brought for him the day before, narrowing her eyes and holding her face away from the flowers critically. She stopped all at once

and straightened up.

"Listen!" she said. "That's him now."

"Yes," said Bill.

Miss Connors went to the door and opened it. "Well, Doctor, your patient is all ready and waiting for you." She backed away, thinking of the questions that a man of such eminence could ask if he really put his mind to it. "I'll be outside in the corridor," she went on. "If you want me, I'll be waiting."

**The doctor came to where Bill sat and looked at him professionally, but he did not speak at once. He went to the window and drew the dark, heavy curtains. He was a small, plump man, with a high, domed forehead, whose hands were so limp, so undecided in their movements that it seemed impossible for them to perform the delicate operations that they did. His eyes were mild, dark blue and deeply compassionate.**

**"We were just talking about you before you came in," said Bill. "The nurse and me, I mean. I was trying to get her to tell me what you look like."**

**The doctor pulled up a chair and sat facing his patient. "I hope she gave a good report, I hope she wasn't too hard on me".**

**"She didn't say," said Bill. "It wasn't necessary. I know what you look like without being told."**

**"Tell me your idea and I'll tell you how right you are."**

**He moved to the table, switched on a light, and twisted the bulb until it was shaded to his satisfaction.**

"That's easy," said Bill. "You're a dignified man with snow-white hair, and I see you about a head taller than any man I ever met. Then you've got deep brown eyes that are kind most of the time but can blaze up and look all the way through a man if you think he's got any meanness in him, because meanness is the one thing you can't stand, not having any of it in you."

The doctor touched his mild, compassionate eyes with the tips of his finger. "You're a long way off," he said laughingly. "You're miles off this time, Bill." He switched off the shaded light on the table, adjusted a reflector about his neck, and turned back to his patient, entirely professional again.

"The room is in complete darkness now," he said. "Later on, I'll let the light in gradually until your eyes get used to it. I generally explain that to my patients so they won't be afraid at first."

"Christ!" said Bill scornfully. "Did you think I didn't trust you? ... Christ! I've got too much faith in you to be afraid."

"I'll take off the bandages now, if you're ready."

"Okay!" said Bill. "I'm not worrying any."

"Suppose you tell me about your accident while I work," said the doctor after a pause. "It'll keep your mind occupied and besides I never did understand the straight of it."

"There's not much to tell," said Bill. "I'm married and I've got three kids, like my wife told you in her letter, so I knew I had to work hard to keep my job. They were laying off men at the plant every day, but I said it mustn't happen to me. I kept saying to myself that I had to work hard and take chances, being a man with responsibilities. I kept saying that I mustn't get laid off, no matter what happened."

"Keep your hands down. Bill," said the doctor mildly. Talk as much as you want to, but keep your hands in your lap."

"I guess I overdone it," continued Bill. "I guess I took too many chances after all. Then that drill broke into about a dozen pieces and blinded me, but I didn't know what had happened to me at first. Well, you know the rest, Doc."

"That was tough," said the doctor. He sighed soundlessly and shook his head. "That was tough luck."

"What I am going to say may sound silly," said Bill, "but I want to say it once and get it off my chest, because there's nothing I'm not willing to do for a man like you, and I've thought about it a lot. Now here's what I want to say just one time: If you ever want me for anything, all you got to do is to say the word and I'll drop everything and come running, no matter where I am. And when I say anything, I mean anything, including my life... I just wanted to say it one time."

"I appreciate that," said the doctor, "and I know you really mean it."

"I just wanted to say it," said Bill.

There was a moment's silence, and then the doctor spoke cautiously: "Everything that could be done for a man was done for you, Bill, and there's no reason to think the operation was unsuccessful. But sometimes it doesn't work, no matter how hard we try."

"I'm not worrying about that," said Bill quietly, "because I've got faith. I know, just as sure as I know I'm sitting here, that when you take off the bandages I'll be looking into your face."

"You might be disappointed," said the doctor slowly. "You'd better take that possibility into consideration. Don't get your hopes too high."

"I was only kidding," said Bill. "It don't make any real difference to me what you look like. I was kidding about what I said." He laughed again. "Forget it," he said. "Forget it."

The doctor's small, delicate hands rested against his knees. He leaned forward a little and peered into his patient's face. His eyes had become accustomed to the darkness, and he could distinguish Bill's individual features plainly. He turned on the small, shaded light, shielding it with his palm. He sighed, shook his head, and rubbed his hands against his forehead with a thoughtful movement.

"Have you got some kids at home, too?" asked Bill.

The doctor went to the window. He pulled gently on the cord, and the thick curtains parted and slid back soundlessly. "I have three little girls," he said.

The autumn sunlight came strongly into the room and lay in a bright wedge across the floor, touching Bill's hands, his rough, uplifted face, and the wall beyond.

"Well, now that's funny. I've got three little boys. Can you beat that?"

"It's what they call a coincidence," said the doctor.

He came back to the chair and stood between Bill and the sunlight. "You can raise your hands now, if you want to," he said wearily.

Bill lifted his hairy, oil-stained hands and rested them against his temples. He spoke with surprise.

"The bandages are off now, ain't they, Doc?"

"Yes."

The doctor shook his head and moved to one side, and again the strong sunlight fell on Bill's broad, good-natured Slavic face.

"I don't mind telling you, now that I got my eyesight back," said Bill, "that I've been kidding about not being afraid. I've been scared to death most of the time. Doc, but I guess you knew that too. That's why I've been acting like a kid today, I guess. It's the relief of having it over and knowing that I can see again... You can turn the light on any time you want to. I'm ready."

The doctor did not answer.

"My old lady was in to see me yesterday," continued Bill. "She said they're holding my job for me at the plant. I said to tell'em I'd be there to claim it on Monday morning. I'll be glad to get back to work again."

The doctor was still silent, and Bill, fearing that he had sounded ungrateful, added quickly: "I've had a fine rest these last weeks, and everybody has been pretty damned good to me, but I want to get back to work now, Doc. I'm a family man and I've got responsibilities. My wife and kids would starve to death without me there to take care of them, and I can't afford to waste too much time. You know how it is with your own work, I guess."

The doctor went to the door, and spoke gently. "Nurse!... Nurse you'd better come in now."

She entered at once, went to the table, and stood beside the vase of asters. She looked up after a moment and examined Bill's face. He seemed entirely different with the bandages removed, and younger, even, than she had thought. His eyes were round, incorruptibly innocent, and of an odd shade of clear, child-like hazel. They softened, somehow, his blunt hands, his massive chin, and his thick, upstanding hair. They changed his entire face, she thought, and she realized that if she had not seen them she would never have really understood his character, nor would she have had the least idea of how he appeared to the people who knew him before his accident. As she watched him, thinking these things, he smiled again, pursed his lips, and turned his head in the doctor's direction.

"What's the matter with you?" he asked jokingly. "What are you waiting for?... You're not looking for a tin cup and a bundle of pencils to hand me, are you?" He laughed again. "Come on, Doc," he said. "Don't keep me in suspense this way."

You can't expect me to know what you look like until you turn on the lights, now can you?"

The doctor did not answer.

Bill threw out his arms and yawned contentedly, moved in his chair, and almost succeeded in facing the nurse who still stood beside the table. He smiled and winked humorously at the vacant wall, a yard to the left of where Miss Connors waited.

The doctor spoke, "I'm about five feet, eight inches tall," he began in his hesitant, compassionate voice. "I weigh around a hundred and seventy-five pounds, so you can imagine how paunchy I'm getting to be. I'll be fifty-two years old next spring, and I'm getting bald. I've got on a gray suit and tan shoes." He paused a moment, as if to verify his next statement. "I'm wearing a blue necktie today," he continued, "a dark blue necktie with white dots in it."

Задание 1. Переведите текст.

Задание 2. Прочитайте вслух в быстром темпе выделенный абзац текста.

Задание 3. Задайте один общий, специальный, альтернативный, разделительный и вопрос к подлежащему.

Задание 4. Составьте план текста.

Задание 5. Составьте письменный краткий пересказ текста (10-15 предложений)

Тема 2. Searching for a job.

Текст 1. A future businessman (from "The Financier" by Theodore Dreiser)

*Theodore Dreiser, the great American progressive writer, was born in a poor family in 1871. He began to work for his living when he was sixteen. He had a number of jobs, and at one time was a newspaper reporter. As a reporter he gained a wide experience of life, which was a great help to him when he took up novel-writing.*

*Dreiser's literary career started in 1900 when "Sister Carrie" was published. In this novel and also in his later works, the writer exposed the true nature of American "democracy"*

*Dreiser was deeply impressed by the Great October Socialist Revolution. In 1927—28 he visited the Soviet Union and from that time on was a true friend to our country. In 1945, at the age of 74, he joined the Communist Party of the USA.*

*Dreiser died in 1945.*

*The passage below comes from "The Financier" Frank Cowperwood at thirteen is shown as a boy who is already fully aware of the power of money. Later on he becomes a typical capitalist who stops at nothing to become rich and powerful.*

Buttonwood Street, Philadelphia, where Frank Cowperwood spent the first ten years of his life, was a lovely place for a boy to live in. There were mainly red brick houses there with small marble steps leading up to the front doors. There were trees in the street — a lot of them. Behind each house there was a garden with trees and grass and sometimes flowers.

The Cowperwoods, father and mother, were happy with their children. Henry Cowperwood, the father of the family, started life as a bank clerk, but when Frank, his elder son, was ten, Henry Cowperwood became a teller at the bank.

As his position grew more responsible, his business connections increased. He already knew a number of rich businessmen who dealt with the bank where he worked. The brokers knew him as representing a well-known firm and considered him to be a most reliable person.

Young Cowperwood took an interest in his father's progress. He was quite often allowed to come to the bank on Saturdays, when he would watch with great interest the quick exchange of bills. He wanted to know where all the different kinds of money came from, and what the men did with all the money they received. His father, pleased at his interest, was glad to explain, so that even at this early age — from ten to fifteen — the boy gained a wide knowledge of the condition of the country financially. He was also interested in stocks and bonds, and he learned that some stocks and bonds were not even worth the paper they were written on, and others were worth much more than their face value showed.

At home also he listened to considerable talk of business and financial adventure.

Frank realized that his father was too honest, too careful. He often told himself that when he grew up, he was going to be a broker, or a financier, or a banker, and do some of the risky things he so often used to hear about. Just at this time there came to the Cowperwoods an uncle, Seneca Davis, who had not appeared in the life of the family before.

Henry Cowperwood was pleased at the arrival of this rather rich relative, for before that Seneca Davis had not taken much notice of Henry Cowperwood and his family.

This time, however, he showed much more interest in the Cowperwoods, particularly in Frank.

"How would you like to come down to Cuba and be a planter, my boy?" he asked him once.

"I am not so sure that I'd like to," replied the boy.

"Well, that's frank enough. What have you against it?"

"Nothing, except that I don't know anything about it."

"What do you know?" The boy smiled, "Not very much, I guess."

"Well, what are you interested in?"

"Money."

He looked at Frank carefully now. There was something in the boy ... no doubt of it.

"A smart boy!" he said to Henry, his brother-in-law. "You have a good family."

Uncle Seneca became a frequent visitor to the house and took an increasing interest in Frank.

"Keep in touch with me," he said to his sister one day. "When that boy gets old enough to find out what he wants to do, I think I'll help him to do it." She told him she was very grateful. He talked to Frank about his studies, and found that the boy took little interest in books or most of the subjects he had to take at school.

"I like book-keeping and mathematics," he said. "I want to get out and get to work, though. That's what I want to do."

"You're very young, my son," his uncle said. "You're only how old now? Fourteen?"

"Thirteen."

"Well, you can't leave school much before sixteen. You'll do better if you stay until seventeen or eighteen. It can't do you any harm. You won't be a boy again."

"I don't want to be a boy. I want to get to work."

"Don't go too fast, son. You'll be a man soon enough. You want to be a banker, don't you?"

"Yes, sir."

"Well, when the time comes, if everything is all right and you've behaved well and you still want to, I'll help you get a start in business. If you are going to be a banker, you must work with some good company a year or so. You'll get a good training there. And, meantime, keep your health and learn all you can."

And with these words he gave the boy a ten-dollar gold piece with which to start a bank-account.

Задание 1. Переведите текст.

Задание 2. Прочитайте вслух в быстром темпе выделенный абзац текста.

Задание 3. Задайте один общий, специальный, альтернативный, разделительный и вопрос к подлежащему.

Задание 4. Составьте план текста.

Задание 5. Составьте письменный краткий пересказ текста (10-15 предложений)

Текст2. Bill's eyes (by William March)

William March (1894—1954) depicts common hard-working people in his works of art. The life is too hard on his characters. It takes everything from them what they have got with their hard labour and that is why they highly appreciate it. The writer's stories are filled with dramatism.

BILL'S EYES

The nurse came into the room where Bill sat and glanced around to assure herself that everything was in readiness for the doctor. They weren't used to such famous men in hospitals of this sort, and she was afraid each time he came to see Bill that he would ask some question which she could not answer, some technical thing which she had learned in her probationary days and had promptly forgotten, such as, "Define lymph, Miss Connors, and state briefly the purpose it serves in the economy of the body."

She dragged her forefinger over the table, examined it critically for smudges, and looked briskly about her for a dustcloth. Since there was none, she lifted her uniform above her knees and held it away from her body while she wiped the table clean with her underskirt. She was conscious of the exposure of her thighs, and she turned her head slowly and looked at Bill. He was a strong, thickset man with a muscular neck and a chest so solid that it seemed molded from the metals with which he had once worked. He was, she judged, about twenty-five. The fact that such a young, full-blooded man could neither see the charms that she exhibited, nor react to them, because of his blindness, as a man should, excited her, and she began to talk nervously:

"Well, I guess you'll be glad to get this over with. I guess you'll be glad to know for certain, one way or the other."

"I know now" said Bill. "I'm not worrying. There's no doubt in my mind now, and there never was."

"I must say you've been a good patient. You haven't been upset like most of them are."

"Why should I worry?" asked Bill. "I got the breaks this time, if ever a man did. If there ever was a lucky man it's me, if you know what I mean. I was lucky to have that big-time doctor 80

operate on me for nothing just because my wife wrote and asked him to." He laughed contentedly. "Christ! Christ, but I got the breaks! ... From the way he's treated me, you'd think I was a millionaire or the President of the United States or something."

"That's a fact," said Miss Connors thoughtfully. "He's a fine man." She noticed that she still held her uniform



above her knees, and she dropped it suddenly, smoothing her skirt with her palms.

"What's he like?" asked Bill.

"Wait!" she said. "You've waited a long time now, and if you wait a little longer maybe you'll be able to see what he looks like for yourself."

"I'll be able to see all right, when he takes these bandages off," said Bill. "There's no question of maybe. I'll be able to see all right."

"You're optimistic," said the nurse. "You're not downhearted. I'll say that for you."

Bill said: "What have I got to worry about? This sort of operation made him famous, didn't it? If he can't make me see again, who can?"

"That's right," said the nurse. "What you say is true."

Bill laughed tolerantly at her doubts; "They bring people to him from all over the world, don't they? You told me that yourself, Sister!.. Well, what do you think they do it for? For the sea voyage?"

"That's right," said the nurse. "You got me there. I don't want to be a wet blanket. I just said maybe."

"You didn't have to tell me what a fine man he is," said Bill after a long silence. He chuckled, reached out and tried to catch hold of Miss Connors' hand, but she laughed and stepped aside. "Don't you think I knew that myself?" he continued. "I knew he was a fine man the minute he came into the hospital and spoke to me. I knew." Then he stopped, leaned back in his chair, and rubbed the back of one hand with the fingers of the other. He had stopped speaking, he felt, just in time to prevent his sounding ridiculous. There was no point in explaining to Miss Connors, or anybody else, just how he felt in his heart about the doctor, or of his gratitude to him. There was no sense in talking about those things.

Miss Connors went to the table and rearranged the bouquet of asters which Bill's wife had brought for him the day before, narrowing her eyes and holding her face away from the flowers critically. She stopped all at once and straightened up.

"Listen!" she said. "That's him now."

"Yes," said Bill.

Miss Connors went to the door and opened it. "Well, Doctor, your patient is all ready and waiting for you." She backed away, thinking of the questions that a man of such eminence could ask if he really put his mind to it. "I'll be outside in the corridor," she went on. "If you want me, I'll be waiting."

**The doctor came to where Bill sat and looked at him professionally, but he did not speak at once. He went to the window and drew the dark, heavy curtains. He was a small, plump man, with a high, domed forehead, whose hands were so limp, so undecided in their movements that it seemed impossible for them to perform the delicate operations that they did. His eyes were mild, dark blue and deeply compassionate.**

**"We were just talking about you before you came in," said Bill. "The nurse and me, I mean. I was trying to get her to tell me what you look like."**

**The doctor pulled up a chair and sat facing his patient. "I hope she gave a good report, I hope she wasn't too hard on me".**

**"She didn't say," said Bill. "It wasn't necessary. I know what you look like without being told."**

**"Tell me your idea and I'll tell you how right you are."**

**He moved to the table, switched on a light, and twisted the bulb until it was shaded to his satisfaction.**

"That's easy," said Bill. "You're a dignified man with snow-white hair, and I see you about a head taller than any man I ever met. Then you've got deep brown eyes that are kind most of the time but can blaze up and look all the way through a man if you think he's got any meanness in him, because meanness is the one thing you can't stand, not having any of it in you."

The doctor touched his mild, compassionate eyes with the tips of his finger. "You're a long way off," he said laughingly. "You're miles off this time, Bill." He switched off the shaded light on the table, adjusted a reflector about his neck, and turned back to his patient, entirely professional again.

"The room is in complete darkness now," he said. "Later on, I'll let the light in gradually until your eyes get used to it. I generally explain that to my patients so they won't be afraid at first."

"Christ!" said Bill scornfully. "Did you think I didn't trust you? ... Christ! I've got too much faith in you to be afraid."

"I'll take off the bandages now, if you're ready."

"Okay!" said Bill. "I'm not worrying any."

"Suppose you tell me about your accident while I work," said the doctor after a pause. "It'll keep your mind occupied and besides I never did understand the straight of it."

"There's not much to tell," said Bill. "I'm married and I've got three kids, like my wife told you in her letter, so I knew I had to work hard to keep my job. They were laying off men at the plant every day, but I said it mustn't happen to me. I kept saying to myself that I had to work hard and take chances, being a man with responsibilities. I kept saying that I mustn't get laid off, no matter what happened."

"Keep your hands down. Bill," said the doctor mildly. Talk as much as you want to, but keep your hands in your lap."

"I guess I overdone it," continued Bill. "I guess I took too many chances after all. Then that drill broke into about a dozen pieces and blinded me, but I didn't know what had happened to me at first. Well, you know the rest, Doc."

"That was tough," said the doctor. He sighed soundlessly and shook his head. "That was tough luck."

"What I am going to say may sound silly," said Bill, "but I want to say it once and get it off my chest, because there's nothing I'm not willing to do for a man like you, and I've thought about it a lot. Now here's what I want to say just one time: If you ever want me for anything, all you got to do is to say the word and I'll drop everything and come running, no matter where I am. And when I say anything, I mean anything, including my life... I just wanted to say it one time."

"I appreciate that," said the doctor, "and I know you really mean it."

"I just wanted to say it," said Bill.

There was a moment's silence, and then the doctor spoke cautiously: "Everything that could be done for a man was done for you, Bill, and there's no reason to think the operation was unsuccessful. But sometimes it doesn't work, no matter how hard we try."

I'm not worrying about that," said Bill quietly, "because I've got faith. I know, just as sure as I know I'm sitting here, that when you take off the bandages I'll be looking into your face."

"You might be disappointed," said the doctor slowly. "You'd better take that possibility into consideration. Don't get your hopes too high."

"I was only kidding," said Bill. "It don't make any real difference to me what you look like. I was kidding about what I said." He laughed again. "Forget it," he said. "Forget it."

The doctor's small, delicate hands rested against his knees. He leaned forward a little and peered into his patient's face. His eyes had become accustomed to the darkness, and he could distinguish Bill's individual features plainly. He turned on the small, shaded light, shielding it with his palm. He sighed, shook his head, and rubbed his hands against his forehead with a thoughtful movement.

"Have you got some kids at home, too?" asked Bill.

The doctor went to the window. He pulled gently on the cord, and the thick curtains parted and slid back soundlessly. "I have three little girls," he said.

The autumn sunlight came strongly into the room and lay in a bright wedge across the floor, touching Bill's hands, his rough, uplifted face, and the wall beyond.

"Well, now that's funny. I've got three little boys. Can you beat that?"

"It's what they call a coincidence," said the doctor.

He came back to the chair and stood between Bill and the sunlight. "You can raise your hands now, if you want to," he said wearily.

Bill lifted his hairy, oil-stained hands and rested them against his temples. He spoke with surprise.

"The bandages are off now, ain't they, Doc?"

"Yes."

The doctor shook his head and moved to one side, and again the strong sunlight fell on Bill's broad, good-natured Slavic face.

"I don't mind telling you, now that I got my eyesight back," said Bill, "that I've been kidding about not being afraid. I've been scared to death most of the time. Doc, but I guess you knew that too. That's why I've been acting like a kid today, I guess. It's the relief of having it over and knowing that I can see again... You can turn the light on any time you want to. I'm ready."

The doctor did not answer.

"My old lady was in to see me yesterday," continued Bill. "She said they're holding my job for me at the plant. I said to tell'em I'd be there to claim it on Monday morning. I'll be glad to get back to work again."

The doctor was still silent, and Bill, fearing that he had sounded ungrateful, added quickly: "I've had a fine rest these last weeks, and everybody has been pretty damned good to me, but I want to get back to work now, Doc. I'm a family man and I've got responsibilities. My wife and kids would starve to death without me there to take care of them, and I can't afford to waste too much time. You know how it is with your own work, I guess."

The doctor went to the door, and spoke gently. "Nurse!... Nurse you'd better come in now."

She entered at once, went to the table, and stood beside the vase of asters. She looked up after a moment and examined Bill's face. He seemed entirely different with the bandages removed, and younger, even, than she had thought. His eyes were round, incorruptibly innocent, and of an odd shade of clear, child-like hazel. They softened, somehow, his blunt hands, his massive chin, and his thick, upstanding hair. They changed his entire face, she thought, and she realized that if she had not seen them she would never have really understood his character, nor would she have had the least idea of how he appeared to the people who knew him before his accident. As

she watched him, thinking these things, he smiled again, pursed his lips, and turned his head in the doctor's direction.

"What's the matter with you?" he asked jokingly. "What are you waiting for?... You're not looking for a tin cup and a bundle of pencils to hand me, are you?" He laughed again. "Come on, Doc," he said. "Don't keep me in suspense this way.

You can't expect me to know what you look like until you turn on the lights, now can you?"

The doctor did not answer.

Bill threw out his arms and yawned contentedly, moved in his chair, and almost succeeded in facing the nurse who still stood beside the table. He smiled and winked humorously at the vacant wall, a yard to the left of where Miss Connors waited.

The doctor spoke, "I'm about five feet, eight inches tall," he began in his hesitant, compassionate voice. "I weigh around a hundred and seventy-five pounds, so you can imagine how paunchy I'm getting to be. I'll be fifty-two years old next spring, and I'm getting bald. I've got on a gray suit and tan shoes." He paused a moment, as if to verify his next statement. "I'm wearing a blue necktie today," he continued, "a dark blue necktie with white dots in it."

Задание 1. Переведите текст.

Задание 2. Прочитайте вслух в быстром темпе выделенный абзац текста.

Задание 3. Задайте один общий, специальный, альтернативный, разделительный и вопрос к подлежащему.

Задание 4. Составьте план текста.

Задание 5. Составьте письменный краткий пересказ текста (10-15 предложений)

### Тема 3. Business trip abroad.

Текст 1.

#### Do We Need Meat?

Have you chosen a diet for yourself? This article may help you in this.

No, say an increasingly vocal group of health and nutrition professionals.

Yes, say others in the field: Eat meat in moderation; it's a nutrient-dense food, and a little goes a long way toward supplying certain vitamins. Here, you'll find both sides of the story whether you choose to eat or pass it up for ethical or healthy reasons, here's what you need to know.

**"Meat is an excellent source of good nutrition. I don't know a better source of iron or other elements — copper, zinc. With a vegetarian diet it's difficult to get the elements you need."** Paul Saltman, Ph. D., University of Carolina, San Diego.

**"It's wrong to put down a food simply because excessive amounts can cause health problems. Consumed in moderate amounts, meat is perfectly good for your health. The body needs certain building blocks for health — amino acids, minerals and vitamins. It so happened that meat is a very reasonable source of these requirements."** M. Roy Schwarz, M. D., American Medical Association.

**"The ideal diet contains zero meat and zero cholesterol. That holds for all people, including young women. While I think it is a step in the right direction for the meat industry to produce lean meats, the McDonald burger makes me worry that we may be dealing with something like a filtered cigarette. I don't think we're dealing with anything good in these products, just greater or lesser degrees of bad."** Frank Sachs, M. D., Harvard Medical School.

"The current dietary guidelines give people a false sense of security. People think they're fine if they eat a diet that's 30 per cent calories from fat. I have a cholesterol about 200 mg. That's not always the case. Young adults' cholesterol should be 120 to 130 mg. Over age thirty, it should be under 150 mg. It's not all or nothing, but the closer one gets to the optimal diet, the more one sees the benefits." Dean Ornish, M. D., University of Carolina,

San Francisco.

"The more frequently you eat red meat, the greater your chances of developing colon cancer is. Red meat contains substantial fat. Eating red meat puts you at risk for heart disease. There may be some benefit in eating red meat once or twice a week, but not necessary." Walter Willet, M. D., Dr. Ph, Harvard School of Public Health. "Vegetarian diet reduces the risk of heart cancer, helps control diabetes, treats obesity and is kind to animals. It's an easy choice to make."

Neal Barnard, M. D., the Physicians Committee for Responsible Medicine.

All the experts we spoke with agree that you should cut back on meat. The question is how much. Some proponents of a vegetarian diet are not opposed to eating small amounts of meat. Others think that a meatless diet as a goal is a strict necessity.

If you choose to eat meat: keep portions small. Buy lean cuts and thoroughly trim external fat before cooking. Eating skinless chicken and fish but no red meat will reduce your intake of fat somewhat. If you omit meat but eat dairy products, you still need to watch fat. "If you cut out meat and replace it with high-fat cheese, you're right back where you started," says Johanna Dwyer.

The biggest problem for women, who give up meat entirely — or just eat it occasionally—is getting enough iron and zinc. Women need more iron than men do. Eating small amounts of animal protein with your meals increases iron absorption as well, says Victor Herbert, M. D. editor of "The Mount Sinai School of Medicine Complete Book of Nutrition". High-zinc foods include wheat germs, beans.

If you avoid all animal products, it is not only difficult to get iron and zinc but also sufficient calcium and vitamins D and B12. See a dietitian who can plan a diet that may include nutrient foods.

Задание 1. Переведите текст.

Задание 2. Прочитайте вслух в быстром темпе выделенный абзац текста.

Задание 3. Задайте один общий, специальный, альтернативный, разделительный и вопрос к подлежащему.

Задание 4. Составьте план текста.

Задание 5. Составьте письменный краткий пересказ текста (10-15 предложений)

Текст 2.

How the USA Constitution Began

If you read this story you'll be able to find a common language with any American. All of them are very proud of their Constitution.

The USA Constitution was written by fifty-five men who met at Philadelphia Convention in 1787. In four months they wrote the Constitution which has lasted over 200 years!

All were white men. The average age was forty-two. Many of these men had been leaders during the American Revolution. About three-fourths of them had served in Congress. Most were leaders in their states. Some were rich, but most were not. None were poor.

**There were no native Americans among the delegates. There were no women. There were no black men or slaves. Poor farmers were not present either.**

**George Washington, James Madison, and Benjamin Franklin were the three important delegates to the Convention.**

**George Washington came from Virginia. He was probably the most respected man in the country. As the commander-in-chief of the American army during the Revolution, he was a great hero to most people.**

**Then he had retired to his plantation and would have liked to remain there. However, his friends told him he should attend the convention. They said his support was necessary to get a new constitution accepted by the people. Since Washington thought a stronger national government was necessary, he came to Philadelphia.**

James Madison is often called the "Father of the Constitution". His ideas about government greatly influenced the other delegates. He had already developed a written plan for the new government which he brought to Philadelphia. It was known as the Virginia plan and it called for a strong national government. Madison took notes during the meetings. Much of what we know about the Philadelphia Convention is based on his notes.

Benjamin Franklin attended the convention as a delegate from Pennsylvania. He was 81 years old and in poor health. Like Washington, he was highly respected by the Americans. He had been a printer, inventor and writer.

He had also helped the country develop good relations with other nations. At the convention, he encouraged the delegates to cooperate with each other and work hard to settle their differences. His support of the Constitution was important to the other delegates.

Once the Framers reached these agreements, it was time to get down to work and create a constitution.

Delegates from states with large populations believed that a state with more people should have more votes in Congress.

During the long debates, the Framers could not reach a decision on this issue. Neither side was willing to give in. The delegates were almost ready to quit and go home. A special committee of one delegate from each state was formed to try and find a solution. The members of the committee worked hard to find a compromise a majority of the delegates would accept.

The result of the committee's work is known as the Great Compromise. The main parts of this compromise were:

- \* Congress would have two parts, or houses. These houses would be the Senate and the House of Representatives.

- \* Each state, large or small, would have 2 representatives in the Senate.

- \* In the House, the number of representatives of each state would be based on the number of people living in that state. By May 25, 1787, the delegates from over half of the states had arrived in Philadelphia. From the start, the Framers agreed on 4 things:

1. George Washington would serve as president of the convention.

2. Each state, large or small, would have one vote at the convention.

3. They would not follow the instructions Congress had given them. They would not even try to improve the Articles of confederation. They thought the Articles had too many weaknesses. Instead, they decided to write an entirely new constitution.

4. They would keep their discussions private. They also decided that what they said at the convention would remain a secret for 30 years. There were 2 reasons for this:

- \* They believed they needed to speak freely to create the best possible constitution. If people could listen to them and tell others what they said, they would not feel as free to discuss their ideas.

- \* They wanted the new constitution to be accepted by the people. They were afraid that the people might not accept it if they knew all the disagreements the Framers had. The agreement meant that each state would have equal power in the Senate. The states with more people would have more power in the House of Representatives. However, no law could be passed unless a majority of both the Senate and the House of Representatives voted for it. Because of this compromise large and small states could check each other's power and protect their own interests.

Задание 1. Переведите текст.

Задание 2. Прочитайте вслух в быстром темпе выделенный абзац текста.

Задание 3. Задайте один общий, специальный, альтернативный, разделительный и вопрос к подлежащему.

Задание 4. Составьте план текста.

Задание 5. Составьте письменный краткий пересказ текста (10-15 предложений)

#### Тема 4. Formal and Informal Correspondence

Текст А. Conan Doyle (1859—1930)

**With the words "Elementary, my dear Watson ...", the most famous detective of all time, Sherlock Holmes, starts to explain a crime to his friend, Dr. Watson. That phrase has now entered the English language.**

**Sherlock Holmes first appeared in a book called 'Study in Scarlet'. He became famous in 'The Adventures of Sherlock Holmes', first published in the 'Strand Magazine'. After that came a whole series of books about him: 'The Memoirs of Sherlock Holmes', 'The Return of Sherlock Holmes', 'The Hound of the Baskervilles', and many others. Many thousands of the Sherlock Holmes books are still sold every year.**

**Who invented Sherlock Holmes? Arthur Conan Doyle was his inventor. Arthur Conan Doyle was born in Scotland, of Irish parents. He was a doctor. In 1882 he moved from Scotland to England, to Southsea near Portsmouth, to set up a practice. One of the doctors he worked for, Dr. Joseph Bell, was the model for Sherlock Holmes's friend, Dr. Watson. Conan Doyle's medical knowledge was a great help to him in his detective stories.**

**Conan Doyle started the fashion of the detective story. Today the fashion goes on — with Simenon's Inspector Maigret stories and the stories of other writers.**

**And what sort of man is Sherlock Holmes? We learn a lot about him from the stories in which he appears. He has a thin face and intelligent eyes. He speaks when he has something to say. He smokes a pipe (he has a collection of them). He plays the violin. He lives at 221 'B' Baker Street in London.**

If you go to London, you will not be able to find 221 'B' Baker Street. But instead, you can go to a pub called "The Sherlock Holmes" in Northumberland Street (near Trafalgar Square). In that pub there is a room like Sherlock Holmes's room at 221 'B' Baker Street, as described in Conan Doyle's stories. There is also the stuffed head of a hound. It is said to be the original 'hound of the Baskervilles'!

Sherlock Holmes after more than eighty years is still the most famous detective in the world.

Sir Arthur Conan Doyle, the novelist, first created his famous character, Sherlock Holmes, in 1885. Six years later, when he wrote another group of stories about the detective, Sherlock Holmes was a name that everybody knew.

When Conan Doyle began to get tired of writing detective stories, he decided to 'kill' Holmes. He wrote a story in which Holmes meets his great enemy, Professor Moriarty, in Switzerland. Holmes and Moriarty fight, and fall over a cliff and are both killed. The public didn't like it. Conan Doyle had to write another story in which Holmes comes back.

Conan Doyle was a famous writer. He became popular because of his love for people.

Задание 1. Переведите текст.

Задание 2. Прочитайте вслух в быстром темпе выделенный абзац текста.

Задание 3. Задайте один общий, специальный, альтернативный, разделительный и вопрос к подлежащему.

Задание 4. Составьте план текста.

Задание 5. Составьте письменный краткий пересказ текста (10-15 предложений)

## ТЕМАТИКА УСТНЫХ СООБЩЕНИЙ (РЕФЕРАТОВ, ДОКЛАДОВ)

1. Соединенное Королевство Великобритании и Северной Ирландии.
2. Англия. Географическое положение. Климат. Государственные символы.
3. Шотландия. Географическое положение. Климат. Государственные символы.
4. Уэльс. Географическое положение. Климат. Государственные символы.
5. Северная Ирландия. Географическое положение. Климат. Государственные символы.
6. Лондон и его достопримечательности.
7. Эдинбург и его достопримечательности.
8. Кардифф и его достопримечательности.
9. Дублин и Белфаст.
10. Ливерпуль и группа «Битлз».
11. Королевская семья Великобритании.
12. США. Географическое положение. Климат. Государственные символы.
13. Вашингтон и его достопримечательности.
14. Нью-Йорк и его достопримечательности.
15. Чикаго и его достопримечательности.
16. Американские праздники и обычаи.
17. Английские праздники и обычаи.
18. Национальные виды спорта в Великобритании.
19. Национальные виды спорта в США.
20. Английская кухня.
21. Американская кухня.
22. Известные писатели Великобритании.
23. Известные поэты Великобритании.
24. Известные писатели США.
25. Известные поэты США.
26. Известные художники Великобритании.
27. Известные художники США.
28. Из истории олимпийских игр.
29. Символы олимпийских игр.
30. Из истории параолимпийских игр.

**Перечень рекомендуемых учебных изданий, дополнительной литературы,  
Интернет-ресурсов**

**Основная литература:**

1. **Аксенова Т.О.** Английский язык для студентов СПО, обучающихся по специальности «38.02.01 Экономика и бухгалтерский учёт (по отраслям)» [Электронный ресурс]/ Т.О. Аксенова. – Рязань: РГАТУ, 2020

**Дополнительная литература:**

1. **Левченко, В. В.** Английский язык для экономистов [Электронный ресурс]: учебник и практикум для СПО— М. : Издательство Юрайт, 2020. — 351 с. —ЭБС Юрайт

2. **Куряева, Р. И.** Английский язык. Лексико-грамматическое пособие в 2 ч. Часть 1 [Электронный ресурс]: учебное пособие для СПО— 6-е изд., испр. и доп. — М. : Издательство Юрайт, 2020. — 264 с. — ЭБС Юрайт

3. **Куряева, Р. И.** Английский язык. Лексико-грамматическое пособие в 2 ч. Часть 2 [Электронный ресурс] : учебное пособие для СПО — 6-е изд., испр. и доп. — М. : Издательство Юрайт, 2020. — 259 с. - ЭБС Юрайт

**Учебно-методические издания:**



Методические рекомендации по самостоятельной работе [Электронный ресурс] Аксенов Т.О. ..- Рязань: РГАТУ, 2020- ЭБ «РГАТУ»

**Интернет –ресурсы:**

1. Английский язык. Ru. Интерактивные уроки английского языка//[www.english.language.ru](http://www.english.language.ru)
2. Сайт издательства «Макмиллан». Учебная литература по английскому языку.//[www.macmillan.ru](http://www.macmillan.ru)
3. Английский язык бесплатно. Самостоятельное изучение английского языка. //[www.enhome.ru](http://www.enhome.ru)
4. Английский язык: уроки онлайн.//[www.study.ru](http://www.study.ru)
5. Проект «Русская планета» <http://www.russianplanet.ru>
7. Онлайн-переводчики «ПРОМТ» <http://www.translate.ru>
8. Онлайн-словари «Мультилекс» <http://online.multilex.ru>
9. Онлайн-словари «Мультитран» <http://www.multitrans.ru>
10. Онлайн-словари АБВУЯ Lingvo <http://www.abbyyonline.ru>



МИНИСТЕРСТВО СЕЛЬСКОГО ХОЗЯЙСТВА РОССИЙСКОЙ ФЕДЕРАЦИИ  
ФЕДЕРАЛЬНОЕ ГОСУДАРСТВЕННОЕ БЮДЖЕТНОЕ ОБРАЗОВАТЕЛЬНОЕ  
УЧРЕЖДЕНИЕ ВЫСШЕГО ОБРАЗОВАНИЯ  
«РЯЗАНСКИЙ ГОСУДАРСТВЕННЫЙ АГРОТЕХНОЛОГИЧЕСКИЙ УНИВЕРСИТЕТ  
ИМЕНИ П.А. КОСТЫЧЕВА»

УТВЕРЖДАЮ:  
Декан ФДП и СПО  
 А. С. Емельянова  
« 20 »  2020 г.

**МЕТОДИЧЕСКИЕ РЕКОМЕНДАЦИИ ДЛЯ САМОСТОЯТЕЛЬНОЙ  
РАБОТЫ**

по дисциплине «Физическая культура»

для студентов 2, 3, 4 курса ФДП и СПО

по специальности

38.02.01 Экономика и бухгалтерский учет (по отраслям)

(очная форма обучения)

Рязань, 2020

Рабочая программа учебной дисциплины разработана в соответствии с требованиями Федерального государственного образовательного стандарта СПО (далее – ФГОС СПО), утвержденного 28.07.2014 г. приказом Министерства образования и науки РФ за № 832 по специальности среднего профессионального образования (далее - СПО) 38.02.01 Экономика и бухгалтерский учет (по отраслям)

Разработчики:

Федяшов Денис Анатольевич, старший преподаватель кафедры ОТП, БЖД и ФВ

Булычева Н.В., преподаватель ФДП и СПО

Методические рекомендации для самостоятельной работы рассмотрены и одобрены на заседании предметно-цикловой комиссии общих гуманитарных и социально-экономических дисциплин факультета дополнительного профессионального и среднего профессионального образования «30» июня 2020г., протокол № 10.

Председатель предметно-цикловой комиссии



Мохова.М.Н.

Методические рекомендации для самостоятельной работы предназначены для студентов очной формы обучения ФДП и СПО специальности 38.02.01 Экономика и бухгалтерский учет (по отраслям)

**Таблица 1.**

**Виды, содержание и формы оценивания самостоятельной работы**

Номер и название раздела/темы дисциплины	Тематика самостоятельной работы	Виды самостоятельной работы	Трудоемкость (час.)	Компетенции ОК	Контроль выполнения работы	Методическое обеспечение
1	2	3	4	5	6	7
<b>3, 4 семестр</b>						
<b>Раздел 1. Легкая атлетика</b>						
Тема 1.1 Основы знаний. Бег на короткие, средние и длинные дистанции, эстафетный и челночный бег.	Техника бега на средние и длинные дистанции, бег с препятствиями.	Ответы на вопросы, тренировка и выполнение упражнений.	2	ОК2. ОК3. ОК6.	оценка выполненных домашних работ оценка результатов оценки в ходе проведения практических работ	Методические рекомендации по самостоятельной работе
Тема 1.2 Высокий и низкий старт. Кроссовая подготовка.	Техника высокого и низкого старта, стартовый разгон, финиширование. Кроссовая подготовка:	Тренировка и выполнение упражнений.	2	ОК2. ОК3. ОК6.	оценка выполненных домашних работ оценка результатов оценки в ходе проведения практических работ	Методические рекомендации по самостоятельной работе

	равномерный бег по пересеченной местности					
Тема 1.3 Бег 100 м. на результат. Изучение техники эстафетного бега 4X60,4x100 м.	Техника равномерного бега по пересеченной местности.	Тренировка и выполнение упражнений.	2	ОК2. ОК3. ОК6.	оценка выполненных домашних работ оценка результатов оценка в ходе проведения практических работ	Методические рекомендации по самостоятельной работе
Тема 1.4 Выполнение контрольного норматива челночный бег 3x10м. Техника выполнения прыжков в длину с места. Кроссовая подготовка.	Выполнение комплекса упражнений для развития быстроты. Прыжки в длину с места Уметь бежать в равномерном темпе до 25 мин.	Тренировка и выполнение упражнений.	4	ОК2. ОК3. ОК6.	оценка выполненных домашних работ оценка результатов оценка в ходе проведения практических работ	Методические рекомендации по самостоятельной работе
Раздел 2. Атлетическая гимнастика.						
Тема 2.1 Техника выполнения упражнений на	Выполнять ОРУ с предметами.	Ответы на вопросы, тренировка и выполнение упражнений.	4	ОК2. ОК3. ОК6.	оценка выполненных домашних работ оценка в ходе проведения практических работ	Методические рекомендации по самостоятельной работе

тренажерах.						
Тема 2.2 Упражнения у гимнастической стенки.	Выполнять ОРУ с предметами.	Ответы на вопросы, тренировка и выполнение упражнений.	4	ОК2. ОК3. ОК6.	оценка выполненных домашних работ оценка в ходе проведения и защиты практических работ	Методические рекомендации по самостоятельной работе
Раздел 3. Спортивные игры: «Волейбол»						
Тема 3.1 Техника безопасности в игровом зале. Стойки и перемещения волейболиста.	Упражнения по совершенствованию координационных, спортивно – силовых, скоростных способностей и выносливости.	Ответы на вопросы, тренировка и выполнение упражнений.	2	ОК2. ОК3. ОК6.	оценка выполненных домашних работ оценка в ходе проведения и защиты практических работ	Методические рекомендации по самостоятельной работе
Тема 3.2 Совершенствование передачи мяча двумя руками сверху в парах.	Упражнения по совершенствованию координационных, спортивно – силовых, скоростных способностей и выносливости.	Тренировка и выполнение упражнений.	2	ОК2. ОК3. ОК6.	оценка выполненных домашних работ оценка в ходе проведения практических работ	Методические рекомендации по самостоятельной работе
Тема 3.3 Совершенствование передачи мяча.	Упражнения по совершенствованию координационных, спортивно – силовых, скоростных	Тренировка и выполнение упражнений.	2	ОК2. ОК3. ОК6.	оценка выполненных домашних работ оценка результатов оценка в ходе проведения практических работ	Методические рекомендации по самостоятельной работе

	способностей и выносливости					
Тема 3.4 Совершенствование техники приема мяча снизу двумя руками.	Упражнения по совершенствованию координационных, спортивно – силовых, скоростных способностей и выносливости.	Тренировка и выполнение упражнений.	4	ОК2. ОК3. ОК6.	оценка выполненных домашних работ оценка результатов оценки в ходе проведения практических работ	Методические рекомендации по самостоятельной работе
Тема 3.5 Совершенствование техники приема мяча снизу и сверху в падении. Техника нападающего удара.	Упражнения для развития координации.	Тренировка и выполнение упражнений.	4	ОК2. ОК3. ОК6.	оценка выполненных домашних работ оценка результатов оценки в ходе проведения практических работ	Методические рекомендации по самостоятельной работе
Тема 3.6 Совершенствование верхней прямой подачи мяча.	Упражнения на развитие прыгучести.	Тренировка и выполнение упражнений.	4	ОК2. ОК3. ОК6.	оценка выполненных домашних работ оценка результатов оценки в ходе проведения практических работ	Методические рекомендации по самостоятельной работе
Тема 3.7 Подача мяча по зонам.	Упражнения на развитие прыгучести.	Тренировка и выполнение упражнений.	4	ОК2. ОК3. ОК6.	оценка выполненных домашних работ оценка результатов оценки в ходе проведения и защиты	Методические рекомендации по самостоятельной работе

					практических работ	
Тема 3.8 Изучение техники нападающего удара, способы блокирования	Упражнения для развития силы.	Тренировка и выполнение упражнений.	4	ОК2. ОК3. ОК6.	оценка выполненных домашних работ оценка результатов оценки в ходе проведения практических работ	Методические рекомендации по самостоятельной работе
Тема 3.9 Совершенствование техники нападающего удара и блокирования	Упражнения для развития координации.	Тренировка и выполнение упражнений.	4	ОК2. ОК3. ОК6.	оценка выполненных домашних работ оценка результатов оценки в ходе проведения практических работ	Методические рекомендации по самостоятельной работе
Раздел 4. Баскетбол						
Тема 4.1 Техника безопасности при игре в баскетбол. Стойки и перемещения баскетболиста.	Упражнения для развития координации.	Ответы на вопросы, тренировка и выполнение упражнений.	4	ОК2. ОК3. ОК6.	оценка выполненных домашних работ оценка результатов оценки в ходе проведения практических работ	Методические рекомендации по самостоятельной работе
Тема 4.2 Выполнение упражнений с баскетбольным мячом.	Упражнения для развития координации.	Тренировка и выполнение упражнений.	4	ОК2. ОК3. ОК6.	оценка выполненных домашних работ оценка результатов оценки в ходе проведения практических работ	Методические рекомендации по самостоятельной работе
Тема 4.3	Совершенствование	Тренировка и выполнение	4	ОК2.	оценка выполненных	Методические

Совершенство вание техники ведения мяча.	ние технических приемов.	упражнений.		ОК3. ОК6.	домашних работ оценка результатов оценка в ходе проведения практических работ	рекомендации по самостоятельной работе
Тема 4.4 Выполнение приемов выбивания мяча.	Совершенствова ние технических приемов.	Тренировка и выполнение упражнений.	6	ОК2. ОК3. ОК6.	оценка выполненных домашних работ оценка результатов оценка в ходе проведения практических работ	Методические рекомендации по самостоятельной работе
Тема 4.5 Техника выполнения бросков мяча.	Совершенствова ние технических приемов.	Тренировка и выполнение упражнений.	6	ОК2. ОК3. ОК6.	оценка выполненных домашних работ оценка результатов оценка в ходе проведения практических работ	Методические рекомендации по самостоятельной работе
Тема 4.6 Совершенство вание техники бросков мяча.	Совершенствова ние техники выполнения бросков мяча в корзину различными способами.	Тренировка и выполнение упражнений.	6	ОК2. ОК3. ОК6.	оценка выполненных домашних работ оценка результатов оценка в ходе проведения практических работ	Методические рекомендации по самостоятельной работе
<b>Итого за 3,4 семестр:</b>			<b>78</b>			



Номер и название раздела/темы дисциплины	Тематика самостоятельной работы	Виды самостоятельной работы	Трудоемкость (час.)	Компетенции ОК	Контроль выполнения работы	Методическое обеспечение
1	2	3	4	5	6	7
<b>5, 6 семестр</b>						
<b>Раздел 1. Легкая атлетика</b>						
Тема 1.1 Основы знаний. Бег на короткие, средние и длинные дистанции, эстафетный и челночный бег.	Техника бега на средние и длинные дистанции, бег с препятствиями	Ответы на вопросы, тренировка и выполнение упражнений.	2	ОК2. ОК3. ОК6.	оценка выполненных домашних работ оценка результатов оценки в ходе проведения практических работ	Методические рекомендации по самостоятельной работе
Тема 1.2 Высокий и низкий старт. Кроссовая подготовка.	Техника высокого и низкого старта, стартовый разгон, финиширование. Кроссовая подготовка: равномерный бег по пересеченной местности.	Тренировка и выполнение упражнений.	2	ОК2. ОК3. ОК6.	оценка выполненных домашних работ оценка результатов оценки в ходе проведения практических работ	Методические рекомендации по самостоятельной работе
Тема 1.3 Бег 100 м. на результат.	Техника равномерного бега по	Тренировка и выполнение упражнений.	2	ОК2. ОК3. ОК6.	оценка выполненных домашних работ оценка результатов	Методические рекомендации по самостоятельной

Изучение техники эстафетного бега 4X60,4x100 м.	пересеченной местности.				оценка в ходе проведения практических работ	работе
Тема 1.4 Выполнение контрольного норматива челночный бег 3x10м. Техника выполнения прыжков в длину с места. Кроссовая подготовка.	Выполнение комплекса упражнений для развития быстроты. Прыжки в длину с места Уметь бежать в равномерном темпе до 25 мин.	Тренировка и выполнение упражнений.	2	ОК2. ОК3. ОК6.	оценка выполненных домашних работ оценка результатов оценки в ходе проведения практических работ	Методические рекомендации по самостоятельной работе
Раздел 2. Атлетическая гимнастика.						
Тема 2.1 Техника выполнения упражнений на тренажерах.	Выполнять ОРУ с предметами.	Ответы на вопросы, тренировка и выполнение упражнений.	2	ОК2. ОК3. ОК6.	оценка выполненных домашних работ оценка в ходе проведения практических работ	Методические рекомендации по самостоятельной работе
Тема 2.2 Упражнения у гимнастической стенки.	Выполнять ОРУ с предметами.	Ответы на вопросы, тренировка и выполнение упражнений.	2	ОК2. ОК3. ОК6.	оценка выполненных домашних работ оценка в ходе проведения и защиты практических работ	Методические рекомендации по самостоятельной работе
Раздел 3. Спортивные игры:						

«Волейбол»						
Тема 3.1 Техника безопасности в игровом зале. Стойки и перемещения волейболиста.	Упражнения по совершенствованию координационных, спортивно – силовых, скоростных способностей и выносливости.	Ответы на вопросы, тренировка и выполнение упражнений.	2	ОК2. ОК3. ОК6.	оценка выполненных домашних работ оценка в ходе проведения практических работ	Методические рекомендации по самостоятельной работе
Тема 3.2 Совершенствование передачи мяча двумя руками сверху в парах.	Упражнения по совершенствованию координационных, спортивно – силовых, скоростных способностей и выносливости.	Тренировка и выполнение упражнений.	2	ОК2. ОК3. ОК6.	оценка выполненных домашних работ оценка в ходе проведения практических работ	Методические рекомендации по самостоятельной работе
Тема 3.3 Совершенствование передачи мяча.	Упражнения по совершенствованию координационных, спортивно – силовых, скоростных способностей и выносливости.	Тренировка и выполнение упражнений.	4	ОК2. ОК3. ОК6.	оценка выполненных домашних работ оценка результатов оценка в ходе проведения практических работ	Методические рекомендации по самостоятельной работе
Тема 3.4 Совершенствование техники приема мяча	Упражнения по совершенствованию координационных, спортивно –	Тренировка и выполнение упражнений.	4	ОК2. ОК3. ОК6.	оценка выполненных домашних работ оценка результатов оценка в ходе проведения	Методические рекомендации по самостоятельной работе

снизу двумя руками.	силовых, скоростных способностей и выносливости.				практических работ	
Тема 3.5 Совершенствование техники приема мяча снизу и сверху в падении. Техника нападающего удара.	Упражнения для развития координации.	Тренировка и выполнение упражнений.	2	ОК2. ОК3. ОК6.	оценка выполненных домашних работ оценка результатов оценки в ходе проведения практических работ	Методические рекомендации по самостоятельной работе
Тема 3.6 Совершенствование верхней прямой подачи мяча.	Упражнения на развитие прыгучести.	Тренировка и выполнение упражнений.	2	ОК2. ОК3. ОК6.	оценка выполненных домашних работ оценка результатов оценки в ходе проведения практических работ	Методические рекомендации по самостоятельной работе
Тема 3.7 Подача мяча по зонам.	Упражнения на развитие прыгучести.	Тренировка и выполнение упражнений.	2	ОК2. ОК3. ОК6.	оценка выполненных домашних работ оценка результатов оценки в ходе проведения практических работ	Методические рекомендации по самостоятельной работе
Раздел 4. Баскетбол						
Тема 4.1 Техника безопасности при игре в	Упражнения для развития координации.	Ответы на вопросы, тренировка и выполнение упражнений.	2	ОК2. ОК3. ОК6.	оценка выполненных домашних работ оценка результатов оценки в ходе	Методические рекомендации по самостоятельной работе

баскетбол. Стойки и перемещения баскетболист а.					проведения практических работ	
Тема 4.2 Выполнение упражнений с баскетбольны м мячом.	Упражнения для развития координации.	Тренировка и выполнение упражнений.	4	ОК2. ОК3. ОК6.	оценка выполненных домашних работ оценка результатов оценка в ходе проведения практических работ	Методические рекомендации по самостоятельной работе
Тема 4.3 Совершенство вание техники ведения мяча.	Совершенствова ние технических приемов.	Тренировка и выполнение упражнений.	4	ОК2. ОК3. ОК6.	оценка выполненных домашних работ оценка результатов оценка в ходе проведения практических работ	Методические рекомендации по самостоятельной работе
<b>Итого за 5,6 семестр:</b>			<b>40</b>			

## Задания для самостоятельной работы

### 3,4 семестр

#### Раздел 1. Легкая атлетика

Вопросы для фронтального устного опроса.

История происхождения термина легкая атлетика 2) Что включает в себя легкая атлетика 3) Значение бега в жизни человека 4) Техника бега на короткие и средние дистанции 5) Фазы бега на коротких дистанциях 6) Техника бега на длинные дистанции 7) Фазы бега на длинных дистанциях 8) Техника прыжков в длину

#### **Тема 1.1. Основы знаний. Бег на короткие, средние и длинные дистанции, эстафетный и челночный бег.**

Техника бега на средние и длинные дистанции.

Выполнение: ежедневно выполнять комплекс специально-беговых упражнений и бега в медленном темпе на стадионе, в лесу или на спортивной площадке школы, расположенной вблизи от дома. Комплекс специально-беговых упражнений выполняется по прямой (длина отрезков от 30 до 70 метров). Ускорение всегда выполняется в конце комплекса упражнений на отрезке от 50 до 100 метров. Бег по пересечённой местности выполняется только в

лесу, парке или на ближайшей к дому аллее. Обще-развивающие упражнения выполняются утром, после обеда и вечером. Прыжки через естественные препятствия выполняются через шины на спортивной площадке или через любые естественные препятствия (например, в лесу).

Примерный перечень специально-беговых упражнений

- . бег с высоким подниманием бедра;
- . бег с захлестом голени;
- . многоскоки;
- . бег с ноги на ногу;
- . бег с прямыми ногами: вперёд, назад, в стороны;
- . бег приставными шагами;
- . бег спиной вперёд;
- . ускорение.

#### **Тема 1.2. Высокий и низкий старт. Кроссовая подготовка.**

Техника высокого и низкого старта, стартовый разгон, финиширование.  
Кроссовая подготовка: равномерный бег по пересеченной местности.

Выполнение: ежедневно выполнять комплекс специально-беговых

упражнений ( п. 1.1 ) и бега в медленном темпе на стадионе, в лесу или на спортивной

площадке школы, расположенной вблизи от дома. Комплекс специально-беговых упражнений выполняется по прямой (длина отрезков от 30 до 70 метров). Ускорение всегда выполняется в конце комплекса упражнений на отрезке от 50 до 100 метров. Бег по пересечённой местности выполняется только в

лесу, парке или на ближайшей к дому аллее. Обще-развивающие упражнения выполняются утром, после обеда и вечером. Прыжки через естественные препятствия выполняются через шины на спортивной площадке или через любые естественные препятствия (например, в лесу).

Примерный перечень специально-беговых упражнений

- . бег с высоким подниманием бедра;
- . бег с захлестом голени;
- . многоскоки;
- . бег с ноги на ногу;
- . бег с прямыми ногами: вперёд, назад, в стороны;
- . бег приставными шагами;
- . бег спиной вперёд;
- . ускорение.

### **Тема 1.3. Бег 100 м. на результат. Изучение техники эстафетного бега 4X60,4x100 м.**

Техника равномерного бега по пересеченной местности.

Выполнение: ежедневно выполнять комплекс специально-беговых упражнений и бега в медленном темпе на стадионе, в лесу или на спортивной площадке школы, расположенной вблизи от дома. Комплекс специально-беговых упражнений выполняется по прямой (длина отрезков от 30 до 70 метров). Ускорение всегда выполняется в конце комплекса упражнений на отрезке от 50 до 100 метров. Бег по пересечённой местности выполняется только в лесу, парке или на ближайшей к дому аллее.

### **Тема 1.4. Выполнение контрольного норматива челночный бег 3x10м. Техника выполнения прыжков в длину с места. Кроссовая подготовка.**

Выполнение комплекса упражнений для развития быстроты. Прыжки в длину с места

Уметь бежать в равномерном темпе до 25 мин.

Координационный тест – челночный бег 3×10 м (сек)  
Девушки: «5»-8.4; «4»-9.3; «3»-9.7  
Юноши: «5» - 7.3; «4» - 8.0; «3» -8.3

Выполнение комплекса упражнений для развития быстроты.

Комплекс ОРУ для развития быстроты : 1. Бег на 15 м. с низкого или высокого старта (2-3 раза повторений, интервал отдыха м/у повторениями 25-30 сек.). 2. Бег на месте с высоким подниманием бедра 15 сек.(2-3 раза повторений, интервал отдыха м/у повторениями 25-30 сек.). 3. Прыжки вверх с подтягиванием коленей к груди 10-12 раз, 2-3 раза повторений. 4. Многоскоки на обеих или одной ноге с преодолением препятствий (мячи, скамейки, установленные на небольшой высоте) 10-12 раз. 5. Быстрые приседания и вставания (по 6-8 раз, пауза 2-3 с. и еще 2-3 раза ). 6. Из упора присев, выпрыгивание вверх в положение прогнувшись( 2-3 раза повторений, 8-10 раз ).

Прыжки в длину с места

Примерный комплекс упражнений на силу нижних конечностей

И.П. – стойка ноги врозь, руки на пояс

1 – наклон вперед, руками коснуться пола

2 – присед, руки вперед

3 – наклон вперед, руками коснуться пола

4 – и.п.

Повторить упражнение 6-8 раз.

И.П. – основная стойка

1 – упор присев

2 – упор лёжа

3 –4 – и.п.

Повторить упражнение 10-12 раз.

И.П. – то же

1 – выпад правой ногой вперед

2 – и.п.

3 – выпад левой ногой вперед

4 – и.п.

Повторить 8-10 раз на каждую ногу.

Выполнение бега на песчаном берегу или в лесу в течение 12-16 минут.

Уметь бежать в равномерном темпе до 25 мин.

## **Раздел 2. Атлетическая гимнастика.**

Вопросы для фронтального устного опроса:

Способы увеличения мышечной силы. 2) Повышение мышечной выносливости. 3) Способы увеличения гибкости. 4) Перечислите известные Вам общеразвивающие упражнения. 5) Перечислите известные Вам упражнения для



профилактики профессиональных заболеваний. 6) Перечислите известные Вам упражнения для коррекции нарушений осанки и внимание. 7) Выбор упражнения на тренажере в соответствии с индивидуальным состоянием здоровья. 8) Значение производственной гимнастики. 9) Особенности выполнения упражнений вводной и производственной гимнастики. 10) Типы упражнений вводной и производственной гимнастики.

## **Тема 2.1 Техника выполнения упражнений на тренажерах.**

Выполнение ОРУ с предметами.

### **ПРИМЕРНЫЙ КОМПЛЕКС УПРАЖНЕНИЙ С ГИМНАСТИЧЕСКОЙ ПАЛКОЙ**

1. И. п. – основная стойка, палка за головой. 1. – Левую ногу назад, палку вверх, прогнуться. 2. – Наклониться влево. 3. – Выпрямиться, палку вверх. 4. – И. п. То же в другую сторону. Повторить 5- 6 раз.

2. И. п. – ноги врозь, палка внизу хватом за концы. 1 – 3. – Левую руку вверх, пружинящие наклоны вправо. 4. – И. п. То же в другую сторону. Повторить 5- 6 раз.

3. И. п. – основная стойка, палка внизу сзади. 1 – 2. – Наклониться вперед, положить палку на пол сзади. 3 – 4. – Выпрямиться. 5 – 6. Наклониться вперед, взять палку. 7 – 8. – И. п. Повторить 7- 8 раз.

4. И. п. – ноги врозь, палка сверху. 1 – 3. – Наклониться назад, палку в левую руку, свободным концом коснуться пола. 4. – И. п. Повторить 4 – 6 раз.

5. И. п. – лежа на животе, палка внизу за спиной хватом за оба конца. 1 – 2. – Медленно прогнуться, отводя палку прямыми руками вверх. 3. – Держать. 4. – И. п. Повторить 4 – 6 раз.

6. И. п. – лежа на спине, руки вперед, палка горизонтально. 1 – 2. – Продеть ноги между руками, палку за спину (стойка на лопатках). 3. – Держать. 4. – И. п. Повторить 4 – 6 раз.

7. И. п. – основная стойка, палка одним концом в левой руке, второй на полу у левой стопы. 1. – Опираясь на палку, присесть на левой ноге, правая нога прямая вперед («пистолет»). 2. – И. п. То же на другой ноге. Повторить 4 – 6 раз.

8. И. п. – основная стойка, палка стоит вертикально и придерживается руками. 1. – Отпустить палку, сделать перемах левой ногой через нее. 2. – Поймать палку – и. п. То же правой ногой. Повторить 4- 6 раз.

9. И. п. – присед, палка под коленями. 1 – 3. – Сгибая руки в локтях, встать. 4. – И. п. Повторить 4 – 6 раз.

10. И. п. – основная стойка, палка спереди. 1. – Подбросить палку вверх. 2 – 3. – Присесть, поймать палку двумя руками. 4. – И. п. Повторить 4 – 6 раз.

11. И. п. – основная стойка, палка внизу. 1. – Прыгнуть вперед через палку. 2. – Прыгнуть назад через палку в и. п. Повторить 4- 6 раз.

## **Тема 2.2 Упражнения у гимнастической стенки.**

Выполнять ОРУ с предметами.

Примерный комплекс упражнений с отягощением (с набивным мячом)

И.П. – ноги врозь, в руках набивной мяч

1 – правую ногу назад, мяч вперёд

2 – и.п.

3 – левую ногу назад, руки вперед

4 – и.п.

Повторить упражнение 6-8 раз.

И.П. – то же

1 – поворот туловища вправо, руки с мячом вперёд

2 – и.п.

3 – поворот туловища влево, руки с мячом вперёд

4 – и.п.

Повторить упражнение 6-8 раз

И.П. – то же

1 – присед, руки с мячом вперёд

2 – и.п.

3 – наклон вперёд, мячом коснуться пола

4 – и.п.

Повторить упражнение 6-8 раз.

И.П. – широкая стойка, мяча внизу

1 – круговое движение мячом вправо

2 – и.п.

3 – круговое движение мячом влево

4 – и.п.

Повторить упражнение 8-10 раз.

И.П. – ноги врозь, мяч в руках сзади за спиной

1 – наклон вперёд, мяч вверх

2 – и.п.

3 – наклон вперёд, мяч вверх

4 – и.п.

Повторить упражнение 6-8 раз.

И.П. – лёжа на полу, мяч зажат между ногами, руки вдоль туловища

1 – поднять ноги вверх

2 – и.п.

3 – поднять ноги вверх

4 – и.п.

Повторить упражнение 8-10 раз.

### **Раздел 3. Спортивные игры: «Волейбол»**

Вопросы для фронтального устного опроса:

Краткая история развития волейбола. 2) Специфика волейбола. 3) Командная игра в волейбол. 4) Рассказать о правилах волейбола. 5) Прием мяча из положения снизу. 6) Прием мяча из положения сверху. 7) Техника игры в волейбол.

### **Тема 3.1 Техника безопасности в игровом зале. Стойки и перемещения волейболиста.**

Упражнения по совершенствованию координационных, спортивно – силовых, скоростных способностей и выносливости.

КОМПЛЕКС УПРАЖНЕНИЙ ДЛЯ РАЗВИТИЯ ДИНАМИЧЕСКОЙ СИЛЫ, ПРЫГУЧЕСТИ И КООРДИНАЦИИ В ВОЛЕЙБОЛЕ.

1. Прыжки толчком обеими с 2—3 м разбега с последующим доставанием подвешенных предметов одной рукой.
2. Прыжки с места толчком обеими с доставанием подвешенных предметов двумя руками.
3. Прыжки на гимнастическую скамейку (другие возвышения) толчком обеими. При выполнении не допускать больших пауз в опорном положении как на полу, так и на возвышении.
4. Броски набивного мяча весом 1 кг из-за головы в прыжке с места.
5. То же, что упр. 4, но после 1—2 шагов разбега.
6. В парах: броски теннисных мячей через волейбольную сетку.
7. То же, что упр. 6, но в прыжке после разбега на точность попадания в заданную зону, с этой целью на площадке можно предварительно нанести определенные ориентиры. Следует добиваться безостановочного перехода от разбега к прыжку. Бросок производить прямой рукой с активным движением кистью.
8. Соревнование в прыжках с доставанием высоко подвешенных (нарисованных) ориентиров (предметов)

### **Тема 3.2 Совершенствование передачи мяча двумя руками сверху в парах.**

Упражнения по совершенствованию координационных, спортивно – силовых, скоростных способностей и выносливости.

Примерный комплекс ОРУ на силу верхних и нижних конечностей

И.П. – стойка ноги врозь, руки на пояс

1-4 – одно круговое движение головой право

5-8 – одно круговое движение головой влево.

Повторить упражнение 7-8 раз.

И.П. – стойка ноги врозь, руки в стороны

1-4 – вращение кистей в лучезапястном суставе вперед

5-8 – вращение рук в локтевых суставах вперед

1-4 – вращение рук в плечевых суставах вперед

5-8 – вращение в плечевых суставах назад

1-4 – вращение рук в локтевых суставах назад

5-8 – вращение кистей в лучезапястном суставе назад.  
Повторить упражнение 6-8 раз.

И.П. – стойка ноги врозь, руки на пояс  
1-4 – круговые движения туловища вправо  
5-8 – круговые движения туловища влево.  
Повторить упражнение 7-8 раз.

И.П. – то же  
1 – наклон к правой ноге, руками коснуться ноги  
2 – наклон вниз, руками коснуться пола  
3 – наклон к левой ноге, руками коснуться ноги  
4 – и.п.  
Повторить упражнение 8-12 раз.

И.П. – основная стойка  
1-8 – 8 махов правой ногой вперед  
1-8 – 8 махов левой ногой вперед  
1-8 – 8 махов правой ногой в сторону  
1-8 – 8 махов левой ногой в сторону  
1-8 – 8 махов правой ногой назад  
1-8 – 8 махов левой ногой назад.  
Повторить упражнение 3-5 раз.

И.П. – упор сидя сзади, поднять ноги на высоту 30-40 см.  
1-4 – движения ногами от бедра, как при плавании кролем.  
Повторить упражнение 3-4 раза по 20-30 секунд.

### **Тема 3.3 Совершенствование передачи мяча.**

Упражнения по совершенствованию координационных, спортивно – силовых, скоростных способностей и выносливости.

Выполнение: выполнять сгибание и разгибание рук в упоре лёжа нужно в 6-8 подходов с перерывами для отдыха в 10-15 минут в зависимости от подготовленности организма обучающегося; самостоятельно составить комплекс дыхательных упражнений, который более подходит для индивидуальных занятий и ежедневно выполнять его с утра или вечером с максимальной глубиной вдоха и выдоха (упражнения выполняются на вдохе, и.п. на выдохе или наоборот, но не вместе) желательно выполнение такого комплекса на свежем воздухе или в хорошо проветренном помещении; в течение 10-15 минут желательно ежедневно крутить обруч; бег в медленном темпе до 20 минут.

### **Тема 3.4 Совершенствование техники приема мяча снизу двумя руками.**

Упражнения по совершенствованию координационных, спортивно – силовых, скоростных способностей и выносливости.

#### КОМПЛЕКС УПРАЖНЕНИЙ ДЛЯ РАЗВИТИЯ ДИНАМИЧЕСКОЙ СИЛЫ, ПРЫГУЧЕСТИ И КООРДИНАЦИИ В ВОЛЕЙБОЛЕ.

1. Прыжки толчком обеими с 2—3 м разбега с последующим доставанием подвешенных предметов одной рукой.
2. Прыжки с места толчком обеими с доставанием подвешенных предметов двумя руками.
3. Прыжки на гимнастическую скамейку (другие возвышения) толчком обеими. При выполнении не допускать больших пауз в опорном положении как на полу, так и на возвышении.
4. Броски набивного мяча весом 1 кг из-за головы в прыжке с места.
5. То же, что упр. 4, но после 1—2 шагов разбега.
6. В парах: броски теннисных мячей через волейбольную сетку.
7. То же, что упр. 6, но в прыжке после разбега на точность попадания в заданную зону, с этой целью на площадке можно предварительно нанести определенные ориентиры. Следует добиваться безостановочного перехода от разбега к прыжку. Бросок производить прямой рукой с активным движением кистью.
8. Соревнование в прыжках с доставанием высоко подвешенных (нарисованных) ориентиров (предметов)

### **Тема 3.5 Совершенствование техники приема мяча снизу и сверху в падении. Техника нападающего удара.**

Упражнения для развития координации.

Чтобы развить баланс и координацию движений, необходимо выполнять комплекс упражнений.

Садимся на стул, поднимаем тело, опираясь на руки. Руки находятся по бокам, вес переносим на нижнюю часть тела.

Опускаемся и повторяем движение 10 раз.

Держим гантель в правой руке, вес переносим на левую ногу, правую сгибаем в колене, отрывая от пола. Держимся в этом положении минуту и меняем ногу. Выполняем упражнение 10 раз.

Стоим ровно, руки на поясе, пятку правой ноги помещаем перед пальцами левой. Меняем ноги. В таком положении пытаемся дойти до стены и обратно.

Стул ставим спинкой к себе, ноги на ширине плеч, пальцы рук на спинке стула. Вес переносим на левую ногу, правую сгибаем и поднимаем. Становимся на носочек левой ноги, держимся в положении 30 секунд. Затем меняем ногу, выполняем упражнение 10 раз.

### **Тема 3.6 Совершенствование верхней прямой подачи мяча.**

Упражнения для развития прыгучести.

#### КОМПЛЕКС ПРЫЖКОВЫХ УПРАЖНЕНИЙ

1. Подскоки на месте с поворотами на 90, 180 и 360 градусов.
  2. Подскоки на месте попеременно на левой и правой ноге с переносом тяжести тела на соответствующую ногу.
  3. Широкие прыжки в сторону толчком одной ноги: оттолкнуться левой ногой, приземлиться на правую, спружинить; оттолкнуться правой ногой, приземлиться на левую, спружинить. Увеличить ширину прыжка. Усиленно работать руками.
  4. Подскоки на обеих ногах: прыжок, приземлиться в присед, спружинить, прыгнуть на обеих ногах в приседе, прыжок вверх выпрямившись, приземлиться в присед и т. д. Движения руками вверх.
  5. Прыжки вверх на месте толчком обеими ногами: ноги врозь; ноги врозь, правая (левая) вперёд; поджав колени прыжок согнувшись (ноги врозь или вместе, пальцы касаются подъема ноги); прыжок прогнувшись (ноги назад, руки взмахом вверх - назад); прыжок полукольцом.
- Во время прыжков делать движения головой, как бы ударяя по мячу, вперёд, в стороны.
- Все указанные в этом пункте прыжки можно выполнять с промежуточным подскоком, т. е. прыжок, спружинить, прыжок и т. д. Те же упражнения, но без промежуточного подскока.
6. Те же прыжки выполнять из приседа и спружинить 3 раза, 2 раза, 1 раз.
  7. Все виды прыжков, указанные в пункте 5, проделать комбинированно с промежуточным подскоком, т.е. прыжок с поджатыми коленями, спружинить; прыжок ноги врозь, спружинить; прыжок прогнувшись, спружинить и т. д. Прodelать ту же комбинацию без промежуточного подскока.
  8. «Русская пляска». Присев на корточки, поочередно выбрасывать вперёд то левую, то правую ногу (ногу ставить ступнёй вперёд). То же, ногу в сторону (ставя ступню на внутреннее ребро). Руки на пояс.
  9. «Попрыгунчик». Прыжок ноги врозь, хлопок руками о бедра; прыжок ноги вместе, хлопок руками над головой и т. д.

### **Тема 3.7 Подача мяча по зонам.**

Упражнения для развития прыгучести.

Выполнять комплекс прыжковых упражнений (Тема 3.4)

### **Тема 3.8 Изучение техники нападающего удара, способы блокирования.**

Упражнения для развития силы.

Примерный комплекс для развития силы

1. Из седа руки сзади поднимание ног в угол с последующим и.п.
2. Из упора лежа на полу отжимания, сгибая и разгибая руки.
3. Из основной стойки приседания с выносом рук с гантелями вперед и вставать на носки, отводя руки назад.
4. Лазанье по канату (в три приема).
5. Прыжки вверх из исходного положения упор присев.

6. Лежа на животе, рук за головой, поднятие и опускание туловища, прогибая спину.

7. Лежа на спине, сгибание и разгибание ног и туловища с захватом руками голени.

8. Прыжки через скакалку с вращением вперед.

### **Тема 3.9 Совершенствование техники нападающего удара и блокирования.**

Упражнения для развития координации.

КОМПЛЕКС УПРАЖНЕНИЙ ДЛЯ РАЗВИТИЯ КООРДИНАЦИИ В ВОЛЕЙБОЛЕ.

1. Прыжки толчком обеими с 2—3 м разбега с последующим доставанием подвешенных предметов одной рукой.

2. Прыжки с места толчком обеими с доставанием подвешенных предметов двумя руками.

3. Прыжки на гимнастическую скамейку (другие возвышения) толчком обеими. При выполнении не допускать больших пауз в опорном положении как на полу, так и на возвышении.

4. Броски набивного мяча весом 1 кг из-за головы в прыжке с места.

5. То же, что упр. 4, но после 1—2 шагов разбега.

6. В парах: броски теннисных мячей через волейбольную сетку.

7. То же, что упр. 6, но в прыжке после разбега на точность попадания в заданную зону. С этой целью на площадке можно предварительно нанести определенные ориентиры. Следует добиваться безостановочного перехода от разбега к прыжку.

Бросок производить прямой рукой с активным движением кистью.

8. Соревнование в прыжках с доставанием высоко подвешенных (нарисованных) ориентиров (предметов)

### **Раздел 4. Спортивные игры. Баскетбол.**

Вопросы для фронтального устного опроса:

1) Краткая история развития баскетбола. 2) Специфика баскетбола. 3) Рассказать о правилах баскетбола. 4) Техника безопасности игры. 5) Техника ведения мяча. 6) Техника передачи мяча партнёру. 7) Командная игра в баскетбол. 8) Техника передвижения в баскетболе. 9) Тактика нападения и защиты.

### **Тема 4.1 Техника безопасности при игре в баскетбол. Стойки и перемещения баскетболиста.**

Упражнения для развития координации.

КОМПЛЕКС УПРАЖНЕНИЙ ДЛЯ РАЗВИТИЯ КООРДИНАЦИИ.

1. Прыжки толчком обеими с 2—3 м разбега с последующим доставанием подвешенных предметов одной рукой.

2. Прыжки с места толчком обеими с доставанием подвешенных предметов двумя руками.

3.Прыжки на гимнастическую скамейку (другие возвышения) толчком обеими. При выполнении не допускать больших пауз в опорном положении как на полу, так и на возвышении.

4.Броски набивного мяча весом 1 кг из-за головы в прыжке с места.

5.То же, что упр. 4, но после 1—2 шагов разбега.

6.В парах: броски теннисных мячей через волейбольную сетку.

7.То же, что упр. 6, но в прыжке после разбега на точность попадания в заданную зону, С этой целью на площадке можно предварительно нанести определенные ориентиры. Следует добиваться безостановочного перехода от разбега к прыжку.

Бросок производить прямой рукой с активным движением кистью.

8.Соревнование в прыжках с доставанием высоко подвешенных (нарисованных) ориентиров (предметов)

## **Тема 4.2 Выполнение упражнений с баскетбольным мячом.**

Упражнения для развития координации.

### **КОМПЛЕКС УПРАЖНЕНИЙ ДЛЯ РАЗВИТИЯ КООРДИНАЦИИ.**

1.Прыжки толчком обеими с 2—3 м разбега с последующим доставанием подвешенных предметов одной рукой.

2.Прыжки с места толчком обеими с доставанием подвешенных предметов двумя руками.

3.Прыжки на гимнастическую скамейку (другие возвышения) толчком обеими. При выполнении не допускать больших пауз в опорном положении как на полу, так и на возвышении.

4.Броски набивного мяча весом 1 кг из-за головы в прыжке с места.

5.То же, что упр. 4, но после 1—2 шагов разбега.

6.В парах: броски теннисных мячей через волейбольную сетку.

7.То же, что упр. 6, но в прыжке после разбега на точность попадания в заданную зону, С этой целью на площадке можно предварительно нанести определенные ориентиры. Следует добиваться безостановочного перехода от разбега к прыжку.

Бросок производить прямой рукой с активным движением кистью.

8.Соревнование в прыжках с доставанием высоко подвешенных (нарисованных) ориентиров (предметов)

## **Тема 4.3 Совершенствование техники ведения мяча.**

Совершенствование технических приемов.

Выполнение: выполнять броски мяча с партнёром или у стены нужно в течение 1-2 часов с перерывами для отдыха в 5-10 минут в зависимости от подготовленности организма. Ловлю мяча производить или с отскока от стены или от партнёра на уличной площадке или на стадионе. Метание мяча в цель выполнять сначала с близкого расстояния, а затем постепенно увеличивать расстояние до 10-12 метров, выполнять с места и с 3-5 шагов разбега.

## **Тема 4.4 Выполнение приемов выбивания мяча.**



### Совершенствование технических приемов.

Выполнение: выполнять броски мяча с партнёром или у стены нужно в течение 1-2 часов с перерывами для отдыха в 5-10 минут в зависимости от подготовленности организма. Ловлю мяча производить или с отскока от стены или от партнёра на уличной площадке или на стадионе. Метание мяча в цель выполнять сначала с близкого расстояния, а затем постепенно увеличивать расстояние до 10-12 метров, выполнять с места и с 3-5 шагов разбега.

### **Тема 4.5 Техника выполнения бросков мяча.**

#### Совершенствование технических приемов.

Выполнение: выполнять броски мяча с партнёром или у стены нужно в течение 1-2 часов с перерывами для отдыха в 5-10 минут в зависимости от подготовленности организма. Ловлю мяча производить или с отскока от стены или от партнёра на уличной площадке или на стадионе. Метание мяча в цель выполнять сначала с близкого расстояния, а затем постепенно увеличивать расстояние до 10-12 метров, выполнять с места и с 3-5 шагов разбега. Броски мяча в корзину необходимо производить на спортивной площадке в течение 45-60 минут до максимально доведённых попаданий.

### **Тема 4.6 Совершенствование техники бросков мяча.**

#### Совершенствование техники выполнения бросков мяча в корзину различными способами.

Выполнение: выполнять броски мяча с партнёром или у стены нужно в течение 1-2 часов с перерывами для отдыха в 5-10 минут в зависимости от подготовленности организма. Ловлю мяча производить или с отскока от стены или от партнёра на уличной площадке или на стадионе. Метание мяча в цель выполнять сначала с близкого расстояния, а затем постепенно увеличивать расстояние до 10-12 метров, выполнять с места и с 3-5 шагов разбега. Броски мяча в корзину необходимо производить на спортивной площадке в течение 45-60 минут до максимального количества попаданий.

## **5,6 семестр**

### **Раздел 1. Легкая атлетика**

Вопросы для фронтального устного опроса.

История происхождения термина легкая атлетика 2) Что включает в себя легкая атлетика 3) Значение бега в жизни человека 4) Техника бега на короткие и средние дистанции 5) Фазы бега на коротких дистанциях 6) Техника бега на

длинные дистанции 7) Фазы бега на длинных дистанциях 8) Техника прыжков в длину

### **Тема 1.1. Основы знаний. Бег на короткие, средние и длинные дистанции, эстафетный и челночный бег.**

Техника бега на средние и длинные дистанции.

Выполнение: ежедневно выполнять комплекс специально-беговых упражнений и бега в медленном темпе на стадионе, в лесу или на спортивной площадке школы, расположенной вблизи от дома. Комплекс специально-беговых упражнений выполняется по прямой (длина отрезков от 30 до 70 метров). Ускорение всегда выполняется в конце комплекса упражнений на отрезке от 50 до 100 метров. Бег по пересечённой местности выполняется только в лесу, парке или на ближайшей к дому аллее. Обще-развивающие упражнения выполняются утром, после обеда и вечером. Прыжки через естественные препятствия выполняются через шины на спортивной площадке или через любые естественные препятствия (например, в лесу).

Примерный перечень специально-беговых упражнений

- . бег с высоким подниманием бедра;
- . бег с захлестом голени;
- . многоскоки;
- . бег с ноги на ногу;
- . бег с прямыми ногами: вперёд, назад, в стороны;
- . бег приставными шагами;
- . бег спиной вперёд;
- . ускорение.

### **Тема 1.2. Высокий и низкий старт. Кроссовая подготовка.**

Техника высокого и низкого старта, стартовый разгон, финиширование.  
Кроссовая подготовка: равномерный бег по пересеченной местности.

Выполнение: ежедневно выполнять комплекс специально-беговых упражнений ( п. 1.1 ) и бега в медленном темпе на стадионе, в лесу или на спортивной площадке школы, расположенной вблизи от дома. Комплекс специально-беговых упражнений выполняется по прямой (длина отрезков от 30 до 70 метров). Ускорение всегда выполняется в конце комплекса упражнений на отрезке от 50 до 100 метров. Бег по пересечённой местности выполняется только в лесу, парке или на ближайшей к дому аллее. Обще-развивающие упражнения выполняются утром, после обеда и вечером. Прыжки через естественные препятствия выполняются через шины на спортивной площадке или через любые естественные препятствия (например, в лесу).

## Примерный перечень специально-беговых упражнений

- . бег с высоким подниманием бедра;
- . бег с захлестом голени;
- . многоскоки;
- . бег с ноги на ногу;
- . бег с прямыми ногами: вперед, назад, в стороны;
- . бег приставными шагами;
- . бег спиной вперед;
- . ускорение.

### **Тема 1.3. Бег 100 м. на результат. Изучение техники эстафетного бега 4X60,4x100 м.**

Техника равномерного бега по пересеченной местности.

Выполнение: ежедневно выполнять комплекс специально-беговых упражнений и бега в медленном темпе на стадионе, в лесу или на спортивной площадке школы, расположенной вблизи от дома. Комплекс специально-беговых упражнений выполняется по прямой (длина отрезков от 30 до 70 метров). Ускорение всегда выполняется в конце комплекса упражнений на отрезке от 50 до 100 метров. Бег по пересеченной местности выполняется только в лесу, парке или на ближайшей к дому аллее.

### **Тема 1.4. Выполнение контрольного норматива челночный бег 3x10м. Техника выполнения прыжков в длину с места. Кроссовая подготовка.**

Выполнение комплекса упражнений для развития быстроты. Прыжки в длину с места

Уметь бежать в равномерном темпе до 25 мин.

Координационный тест – челночный бег 3x10 м (сек)  
Девушки: «5»-8.4; «4»-9.3; «3»-9.7  
Юноши: «5» - 7.3; «4» - 8.0; «3» -8.3

Выполнение комплекса упражнений для развития быстроты.

Комплекс ОРУ для развития быстроты : 1. Бег на 15 м. с низкого или высокого старта (2-3 раза повторений, интервал отдыха м/у повторениями 25-30 сек.). 2. Бег на месте с высоким подниманием бедра 15 сек.(2-3 раза повторений, интервал отдыха м/у повторениями 25-30 сек.). 3. Прыжки вверх с подтягиванием коленей к груди 10-12 раз, 2-3 раза повторений. 4. Многоскоки на обеих или одной ноге с преодолением препятствий (мячи, скамейки, установленные на небольшой высоте) 10-12 раз. 5. Быстрые приседания и вставания (по 6-8 раз, пауза 2-3 с. и еще 2-3 раза ). 6. Из упора присев, выпрыгивание вверх в положение прогнувшись( 2-3 раза повторений, 8-10 раз ).

Прыжки в длину с места

Примерный комплекс упражнений на силу нижних конечностей

И.П. – стойка ноги врозь, руки на пояс

1 – наклон вперед, руками коснуться пола

2 – присед, руки вперед

3 – наклон вперед, руками коснуться пола

4 – и.п.

Повторить упражнение 6-8 раз.

И.П. – основная стойка

1 – упор присев

2 – упор лёжа

3 – 4 – и.п.

Повторить упражнение 10-12 раз.

И.П. – то же

1 – выпад правой ногой вперед

2 – и.п.

3 – выпад левой ногой вперед

4 – и.п.

Повторить 8-10 раз на каждую ногу.

Выполнение бега на песчаном берегу или в лесу в течение 12-16 минут.

Уметь бежать в равномерном темпе до 25 мин.

## **Раздел 2. Атлетическая гимнастика.**

Вопросы для фронтального устного опроса:

Способы увеличения мышечной силы. 2) Повышение мышечной выносливости. 3) Способы увеличения гибкости. 4) Перечислите известные Вам общеразвивающие упражнения. 5) Перечислите известные Вам упражнения для профилактики профессиональных заболеваний. 6) Перечислите известные Вам упражнения для коррекции нарушений осанки и внимание. 7) Выбор упражнения на тренажере в соответствии с индивидуальным состоянием здоровья. 8) Значение производственной гимнастики. 9) Особенности выполнения упражнений вводной и производственной гимнастики. 10) Типы упражнений вводной и производственной гимнастики.

### **Тема 2.1 Техника выполнения упражнений на тренажерах.**

Выполнение ОРУ с предметами.

ПРИМЕРНЫЙ КОМПЛЕКС УПРАЖНЕНИЙ С ГИМНАСТИЧЕСКОЙ ПАЛКОЙ.

1. И. п. – основная стойка, палка за головой. 1. – Левую ногу назад, палку вверх, прогнуться. 2. – Наклониться влево. 3. – Выпрямиться, палку вверх. 4. – И. п. То же в другую сторону. Повторить 5- 6 раз.

2. И. п. – ноги врозь, палка внизу хватом за концы. 1 – 3. – Левую руку вверх, пружинящие наклоны вправо. 4. – И. п. То же в другую сторону. Повторить 5- 6 раз.

3. И. п. – основная стойка, палка внизу сзади. 1 – 2. – Наклониться вперед, положить палку на пол сзади. 3 – 4. – Выпрямиться. 5 – 6. Наклониться вперед, взять палку. 7 – 8. – И. п. Повторить 7- 8 раз.

4. И. п. – ноги врозь, палка сверху. 1 – 3. – Наклониться назад, палку в левую руку, свободным концом коснуться пола. 4. – И. п. Повторить 4 – 6 раз.

5. И. п. – лежа на животе, палка внизу за спиной хватом за оба конца. 1 – 2. – Медленно прогнуться, отводя палку прямыми руками вверх. 3. – Держать. 4. – И. п. Повторить 4 – 6 раз.

6. И. п. – лежа на спине, руки вперед, палка горизонтально. 1 – 2. – Продеть ноги между руками, палку за спину (стойка на лопатках). 3. – Держать. 4. – И. п. Повторить 4 – 6 раз.

7. И. п. – основная стойка, палка одним концом в левой руке, второй на полу у левой стопы. 1. – Опираясь на палку, присесть на левой ноге, правая нога прямая вперед («пистолет»). 2. – И. п. То же на другой ноге. Повторить 4 – 6 раз.

8. И. п. – основная стойка, палка стоит вертикально и придерживается руками. 1. – Отпустить палку, сделать перемах левой ногой через нее. 2. – Поймать палку – и. п. То же правой ногой. Повторить 4- 6 раз.

9. И. п. – присед, палка под коленями. 1 – 3. – Сгибая руки в локтях, встать. 4. – И. п. Повторить 4 – 6 раз.

10. И. п. – основная стойка, палка спереди. 1. – Подбросить палку вверх. 2 – 3. – Присесть, поймать палку двумя руками. 4. – И. п. Повторить 4 – 6 раз.

11. И. п. – основная стойка, палка внизу. 1. – Прыгнуть вперед через палку. 2. – Прыгнуть назад через палку в и. п. Повторить 4- 6 раз.

## **Тема 2.2 Упражнения у гимнастической стенки.**

Выполнять ОРУ с предметами.

Примерный комплекс упражнений с отягощением (с набивным мячом)

И.П. – ноги врозь, в руках набивной мяч

1 – правую ногу назад, мяч вперед

2 – и.п.

3 – левую ногу назад, руки вперед

4 – и.п.

Повторить упражнение 6-8 раз.

И.П. – то же

1 – поворот туловища вправо, руки с мячом вперед

2 – и.п.

3 – поворот туловища влево, руки с мячом вперед

4 – и.п.

Повторить упражнение 6-8 раз

И.П. – то же

1 – присед, руки с мячом вперёд  
2 – и.п.  
3 – наклон вперёд, мячом коснуться пола  
4 – и.п.  
Повторить упражнение 6-8 раз.

И.П. – широкая стойка, мяча внизу  
1 – круговое движение мячом вправо  
2 – и.п.  
3 – круговое движение мячом влево  
4 – и.п.  
Повторить упражнение 8-10 раз.

И.П. – ноги врозь, мяч в руках сзади за спиной  
1 – наклон вперёд, мяч вверх  
2 – и.п.  
3 – наклон вперёд, мяч вверх  
4 – и.п.  
Повторить упражнение 6-8 раз.

И.П. – лёжа на полу, мяч зажат между ногами, руки вдоль туловища  
1 – поднять ноги вверх  
2 – и.п.  
3 – поднять ноги вверх  
4 – и.п.  
Повторить упражнение 8-10 раз.

### **Раздел 3. Спортивные игры: «Волейбол»**

Вопросы для фронтального устного опроса:

Краткая история развития волейбола. 2) Специфика волейбола. 3) Командная игра в волейбол. 4) Рассказать о правилах волейбола. 5) Прием мяча из положения снизу. 6) Прием мяча из положения сверху. 7) Техника игры в волейбол.

#### **Тема 3.1 Техника безопасности в игровом зале. Стойки и перемещения волейболиста.**

Упражнения по совершенствованию координационных, спортивно – силовых, скоростных способностей и выносливости.

КОМПЛЕКС УПРАЖНЕНИЙ ДЛЯ РАЗВИТИЯ ДИНАМИЧЕСКОЙ СИЛЫ, ПРЫГУЧЕСТИ И КООРДИНАЦИИ В ВОЛЕЙБОЛЕ.

1. Прыжки толчком обеими с 2—3 м разбега с последующим доставанием подвешенных предметов одной рукой.
2. Прыжки с места толчком обеими с доставанием подвешенных предметов двумя руками.
3. Прыжки на гимнастическую скамейку (другие возвышения) толчком обеими. При выполнении не допускать больших пауз в опорном положении как на полу, так

- и на возвышении.
4. Броски набивного мяча весом 1 кг из-за головы в прыжке с места.
  5. То же, что упр. 4, но после 1—2 шагов разбега.
  6. В парах: броски теннисных мячей через волейбольную сетку.
  7. То же, что упр. 6, но в прыжке после разбега на точность попадания в заданную зону, С этой целью на площадке можно предварительно нанести определенные ориентиры. Следует добиваться безостановочного перехода от разбега к прыжку. Бросок производить прямой рукой с активным движением кистью.
  8. Соревнование в прыжках с доставанием высоко подвешенных (нарисованных) ориентиров (предметов)

### **Тема 3.2 Совершенствование передачи мяча двумя руками сверху в парах.**

Упражнения по совершенствованию координационных, спортивно – силовых, скоростных способностей и выносливости.

Примерный комплекс ОРУ на силу верхних и нижних конечностей

И.П. – стойка ноги врозь, руки на пояс  
1-4 – одно круговое движение головой право  
5-8 – одно круговое движение головой влево.  
Повторить упражнение 7-8 раз.

И.П. – стойка ноги врозь, руки в стороны  
1-4 – вращение кистей в лучезапястном суставе вперед  
5-8 – вращение рук в локтевых суставах вперед  
1-4 – вращение рук в плечевых суставах вперед  
5-8 – вращение в плечевых суставах назад  
1-4 – вращение рук в локтевых суставах назад  
5-8 – вращение кистей в лучезапястном суставе назад.  
Повторить упражнение 6-8 раз.

И.П. – стойка ноги врозь, руки на пояс  
1-4 – круговые движения туловища вправо  
5-8 – круговые движения туловища влево.  
Повторить упражнение 7-8 раз.

И.П. – то же  
1 – наклон к правой ноге, руками коснуться ноги  
2 – наклон вниз, руками коснуться пола  
3 – наклон к левой ноге, руками коснуться ноги  
4 – и.п.  
Повторить упражнение 8-12 раз.

И.П. – основная стойка

1-8 – 8 махов правой ногой вперед  
1-8 – 8 махов левой ногой вперед  
1-8 – 8 махов правой ногой в сторону  
1-8 – 8 махов левой ногой в сторону  
1-8 – 8 махов правой ногой назад  
1-8 – 8 махов левой ногой назад.  
Повторить упражнение 3-5 раз.

И.П. – упор сидя сзади, поднять ноги на высоту 30-40 см.  
1-4 – движения ногами от бедра, как при плавании кролем.  
Повторить упражнение 3-4 раза по 20-30 секунд.

### **Тема 3.3 Совершенствование передачи мяча.**

Упражнения по совершенствованию координационных, спортивно – силовых, скоростных способностей и выносливости.

Выполнение: выполнять сгибание и разгибание рук в упоре лёжа нужно в 6-8 подходов с перерывами для отдыха в 10-15 минут в зависимости от подготовленности организма обучающегося; самостоятельно составить комплекс дыхательных упражнений, который более подходит для индивидуальных занятий и ежедневно выполнять его с утра или вечером с максимальной глубиной вдоха и выдоха (упражнения выполняются на вдохе, и.п. на выдохе или наоборот, но не вместе) желательное выполнение такого комплекса на свежем воздухе или в хорошо проветренном помещении; в течение 10-15 минут желательное ежедневно крутить обруч; бег в медленном темпе до 20 минут.

### **Тема 3.4 Совершенствование техники приема мяча снизу двумя руками.**

Упражнения по совершенствованию координационных, спортивно – силовых, скоростных способностей и выносливости.

**КОМПЛЕКС УПРАЖНЕНИЙ ДЛЯ РАЗВИТИЯ ДИНАМИЧЕСКОЙ СИЛЫ, ПРЫГУЧЕСТИ И КООРДИНАЦИИ В ВОЛЕЙБОЛЕ.**

- 1.Прыжки толчком обеими с 2—3 м разбега с последующим доставанием подвешенных предметов одной рукой.
- 2.Прыжки с места толчком обеими с доставанием подвешенных предметов двумя руками.
- 3.Прыжки на гимнастическую скамейку (другие возвышения) толчком обеими. При выполнении не допускать больших пауз в опорном положении как на полу, так и на возвышении.
- 4.Броски набивного мяча весом 1 кг из-за головы в прыжке с места.
- 5.То же, что упр. 4, но после 1—2 шагов разбега.
- 6.В парах: броски теннисных мячей через волейбольную сетку.
- 7.То же, что упр. 6, но в прыжке после разбега на точность попадания в заданную зону, с этой целью на площадке можно предварительно нанести определенные



ориентиры. Следует добиваться безостановочного перехода от разбега к прыжку. Бросок производить прямой рукой с активным движением кистью.

8. Соревнование в прыжках с доставанием высоко подвешенных (нарисованных) ориентиров (предметов)

### **Тема 3.5 Совершенствование техники приема мяча снизу и сверху в падении.**

Упражнения для развития координации.

Чтобы развить баланс и координацию движений, необходимо выполнять комплекс упражнений.

Садимся на стул, поднимаем тело, опираясь на руки. Руки находятся по бокам, вес переносим на нижнюю часть тела.

Опускаемся и повторяем движение 10 раз.

Держим гантель в правой руке, вес переносим на левую ногу, правую сгибаем в колене, отрывая от пола. Держимся в этом положении минуту и меняем ногу. Выполняем упражнение 10 раз.

Стоим ровно, руки на поясе, пятку правой ноги помещаем перед пальцами левой. Меняем ноги. В таком положении пытаемся дойти до стены и обратно.

Стул ставим спинкой к себе, ноги на ширине плеч, пальцы рук на спинке стула. Вес переносим на левую ногу, правую сгибаем и поднимаем. Становимся на носочек левой ноги, держимся в положении 30 секунд. Затем меняем ногу, выполняем упражнение 10 раз.

### **Тема 3.6 Совершенствование верхней прямой подачи мяча.**

Упражнения для развития прыгучести.

#### **КОМПЛЕКС ПРЫЖКОВЫХ УПРАЖНЕНИЙ**

1. Подскоки на месте с поворотами на 90, 180 и 360 градусов.

2. Подскоки на месте попеременно на левой и правой ноге с переносом тяжести тела на соответствующую ногу.

3. Широкие прыжки в сторону толчком одной ноги: оттолкнуться левой ногой, приземлиться на правую, спружинить; оттолкнуться правой ногой, приземлиться на левую, спружинить. Увеличить ширину прыжка. Усиленно работать руками.

4. Подскоки на обеих ногах: прыжок, приземлиться в присед, спружинить, прыгнуть на обеих ногах в приседе, прыжок вверх выпрямившись, приземлиться в присед и т. д. Движения руками вверх.

5. Прыжки вверх на месте толчком обеими ногами: ноги врозь; ноги врозь, правая (левая) вперед; поджав колени прыжок согнувшись (ноги врозь или вместе, пальцы касаются подъема ноги); прыжок прогнувшись (ноги назад, руки взмахом вверх - назад); прыжок полукольцом.

Во время прыжков делать движения головой, как бы ударяя по мячу, вперед, в стороны.

Все указанные в этом пункте прыжки можно выполнять с промежуточным подскоком, т. е. прыжок, спружинить, прыжок и т. д. Те же упражнения, но без промежуточного подскока.

6. Те же прыжки выполнять из приседа и спружинить 3 раза, 2 раза, 1 раз.

7. Все виды прыжков, указанные в пункте 5, проделать комбинированно с промежуточным подскоком, т.е. прыжок с поджатыми коленями, спружинить; прыжок ноги врозь, спружинить; прыжок прогнувшись, спружинить и т. д. Прodelать ту же комбинацию без промежуточного подскока.

8. «Русская пляска». Присев на корточки, поочередно выбрасывать вперёд то левую, то правую ногу (ногу ставить ступнёй вперёд). То же, ногу в сторону (ставя ступню на внутреннее ребро). Руки на пояс.

9. «Попрыгунчик». Прыжок ноги врозь, хлопок руками о бедра; прыжок ноги вместе, хлопок руками над головой и т. д.

### **Тема 3.7 Подача мяча по зонам.**

Упражнения для развития прыгучести.

Выполнять комплекс прыжковых упражнений (Тема 3.4)

## **Раздел 4. Спортивные игры. Баскетбол.**

Вопросы для фронтального устного опроса:

1) Краткая история развития баскетбола. 2) Специфика баскетбола. 3) Рассказать о правилах баскетбола. 4) Техника безопасности игры. 5) Техника ведения мяча. 6) Техника передачи мяча партнёру. 7) Командная игра в баскетбол. 8) Техника передвижения в баскетболе. 9) Тактика нападения и защиты.

### **Тема 4.1 Техника безопасности при игре в баскетбол. Стойки и перемещения баскетболиста.**

Упражнения для развития координации.

**КОМПЛЕКС УПРАЖНЕНИЙ ДЛЯ РАЗВИТИЯ КООРДИНАЦИИ.**

1. Прыжки толчком обеими с 2—3 м разбега с последующим доставанием подвешенных предметов одной рукой.

2. Прыжки с места толчком обеими с доставанием подвешенных предметов двумя руками.

3. Прыжки на гимнастическую скамейку (другие возвышения) толчком обеими. При выполнении не допускать больших пауз в опорном положении как на полу, так и на возвышении.

4. Броски набивного мяча весом 1 кг из-за головы в прыжке с места.

5. То же, что упр. 4, но после 1—2 шагов разбега.

6. В парах: броски теннисных мячей через волейбольную сетку.

7. То же, что упр. 6, но в прыжке после разбега на точность попадания в заданную зону. С этой целью на площадке можно предварительно нанести определенные ориентиры. Следует добиваться безостановочного перехода от разбега к прыжку.

Бросок производить прямой рукой с активным движением кистью.  
8. Соревнование в прыжках с доставанием высоко подвешенных (нарисованных) ориентиров (предметов)

## **Тема 4.2 Выполнение упражнений с баскетбольным мячом.**

Упражнения для развития координации.

### **КОМПЛЕКС УПРАЖНЕНИЙ ДЛЯ РАЗВИТИЯ КООРДИНАЦИИ.**

1. Прыжки толчком обеими с 2—3 м разбега с последующим доставанием подвешенных предметов одной рукой.
2. Прыжки с места толчком обеими с доставанием подвешенных предметов двумя руками.
3. Прыжки на гимнастическую скамейку (другие возвышения) толчком обеими. При выполнении не допускать больших пауз в опорном положении как на полу, так и на возвышении.
4. Броски набивного мяча весом 1 кг из-за головы в прыжке с места.
5. То же, что упр. 4, но после 1—2 шагов разбега.
6. В парах: броски теннисных мячей через волейбольную сетку.
7. То же, что упр. 6, но в прыжке после разбега на точность попадания в заданную зону. С этой целью на площадке можно предварительно нанести определенные ориентиры. Следует добиваться безостановочного перехода от разбега к прыжку. Бросок производить прямой рукой с активным движением кистью.
8. Соревнование в прыжках с доставанием высоко подвешенных (нарисованных) ориентиров (предметов)

## **Тема 4.3 Совершенствование техники ведения мяча.**

Совершенствование технических приемов.

Выполнение: выполнять броски мяча с партнёром или у стены нужно в течение 1-2 часов с перерывами для отдыха в 5-10 минут в зависимости от подготовленности организма. Ловлю мяча производить или с отскока от стены или от партнёра на уличной площадке или на стадионе. Метание мяча в цель выполнять сначала с близкого расстояния, а затем постепенно увеличивать расстояние до 10-12 метров, выполнять с места и с 3-5 шагов разбега.

## Приложения

### Приложение 1

#### КОНТРОЛЬНЫЕ ТЕСТЫ ДЛЯ ОЦЕНКИ ФИЗИЧЕСКОЙ ПОДГОТОВЛЕННОСТИ СТУДЕНТОВ ВСЕХ УЧЕБНЫХ ОТДЕЛЕНИЙ

Девушки

ТЕСТЫ - УПРАЖНЕНИЯ	Физические способности	5	4	3	2	1
<i>Основные контрольные нормативы</i>						
Бег 500 м, сек	Скоростные	1,50	1,55	2,00	2,10	2,20
Бег 1000 м, сек	Скоростная выносливость	4,40	4,45	4,50	5,00	5,15
Бег 2000 м, сек	Общая выносливость	10,15	10,50	11,15	11,50	12,15
Прыжки в длину с места в см	Скоростно-силовые	190	180	168	160	150
Бег 100м, сек.	Скоростные	15,7	16,0	17,0	17,9	18,7
Смена положений	Скоростно-силовые					
1 мин.		25	23	20	-	-
3 мин.		60	50	40	-	-
Поднимание и опускание туловища из положения лежа, ноги закреплены, руки за головой (пресс) (кол-во раз)	Силовые	60	50	40	-	-
Приседание (кол-во раз) на одной ноге, опора о стену	Силовые	12/12	10/10	8/8	6/6	4/4
Сгибание и разгибание рук в висе лежа (перекладина на высоте 90см) (подтягивание) (кол-во раз)	Силовые	20	16	10	6	4
Сгибание и разгибание рук в упоре лежа на скамейке (отжимание) (кол-во раз)	Силовые	20	16	12	8	6
<i>Дополнительные контрольные нормативы</i>						
Обруч (кол-во раз)	Скоростные					
1 мин.		150	140	100	-	-
2 мин.		290	50	200	-	-
Прыжки через скакалку (кол-во раз)	Скоростные					
1 мин.		170	140	100	-	-
2 мин .		280	240	180	-	-
Приседание (кол-во раз), 1минута	Скоростно-силовые	55	50	40	-	-
Ступенька 1 минута (кол-во раз)	Скоростно-	55	50	40	-	-

	силовые					
В висе подъем согнутых ног за 30 секунд (кол-во раз)	Скоростно-силовые	27	25	20	-	-
Прыжки через скамейку за 30 сек (кол-во раз)	Скоростные	40	30	25	-	-
Фитнес – пресс за 30 сек (кол-во раз)	Скоростно-силовые	30	28	25	-	-

## ЮНОШИ

ТЕСТЫ - УПРАЖНЕНИЯ	Физические способности	5	4	3	2	1
<i>Основные контрольные нормативы</i>						
Бег 1000м, сек	Скоростные	3,15	3,20	3,30	3,40	3,50
Бег 1500м, сек	Скоростная выносливость	5,15	5,25	5,40	5,50	6,00
Бег 3000м, сек	Общая выносливость	12,00	12,35	13,10	13,50	14,30
Прыжки в длину с места (в см)	Скоростно-силовые	250	240	230	223	215
Бег 100м., сек.	Скоростные	13,2	13,6	14,0	14,3	14,6
В висе поднимание прямых ног до касания перекладины	Силовые	10	7	5	3	2
Подъем переворотом в упор на перекладине	Силовые	8	5	3	2	1
Выход силой	Силовые	5	4	3	2	1
Сгибание и разгибание рук в висе на перекладине (подтягивание) (кол-во раз)	Силовые	15	12	9	7	5
Сгибание и разгибание рук на брусьях (кол-во раз)	Силовые	15	12	9	7	3
<i>Дополнительные контрольные нормативы</i>						
Поднимание и опускание туловища из положения лежа, ноги закреплены, руки за головой (пресс) за 1 минуту (кол-во раз)	Силовые	45	40	35	-	-
Прыжки через скакалку (кол-во раз)	Скоростные					
1 мин.		140	130	100	-	-
2 мин .		250	200	180	-	-
Ступенька, 1 минута (кол-во раз)	Скоростно-силовые	50	45	40	-	-
Приседание, 1 минута (кол-во раз)	Скоростно-силовые	60	55	45	-	-
Смена положений	Скоростно-силовые					
1 мин.		27	25	22	-	-
3 мин.		65	55	40	-	-

Прыжки через скамейку за 30 секунд (кол-во раз)	Скоростные	40	30	25	-	-
Приседание на одной ноге без опоры (кол-во раз)	Силовые	12/12	10/10	8/8	6/6	4/4

## Приложение 2

### Внешние признаки утомления при физических напряжениях

Признаки	Небольшое физическое утомление	Значительное утомление (острое переутомление I степени)	Резкое переутомление (острое переутомление II степени)
Окраска кожи	Небольшое покраснение	Значительное покраснение	Резкое покраснение, побледнение, синюшность
Потливость	Небольшая	Значительная (выше пояса)	Особо резкое (ниже пояса), выступление солей
Дыхание	Учащенное (до 22 – 26 в мин. на равнине и до 36 на подъеме)	Учащенное (38 – 46 в мин. поверхностное)	Резкое (более 50 – 60 в мин), учащенное, через рот, переходящее в отдельные вдохи, сменяющееся беспорядочным дыханием
Движение	Бодрая походка	Неуверенный шаг, легкое покачивание, отставание на марше	Резкое покачивание, появление некоординированных движений. Отказ от дальнейшего движения
Общий вид, ощущения	Обычный	Усталое выражение лица, нарушение осанки (сутулость, опущенные плечи). Снижение интереса к окружающему	Изможденное выражение лица, резкое нарушение осанки («вот – вот упадет»), апатия, жалобы на резкую слабость (до протрации), сильное сердцебиение, головная боль, жжение в груди, тошнота, рвота
Мимика	Спокойная	Напряженная	Искаженная
Внимание	Хорошее, безошибочное выполнение указаний	Неточность в выполнении команд, ошибки при перемене направления	Замедленное, неправильное выполнение команд. Воспринимается только громкая команда
Пульс, уд/мин	110 -150	160 - 180	180 - 200 и более

Классификация тренировочных нагрузок

Режим	Характер нагрузки	Показатели ЧСС		Время работы
		юноши	девушки	
1	Низкая интенсивность	До 130 уд/мин	До 130 уд/мин	От 40 до 90 мин
2	Средняя интенсивность	131- 155 уд/мин	136-160 уд/мин	30 -40 мин
3	Высокая интенсивность	156-175 уд/мин	161-180 уд/мин	5 -30 мин
4	Субмаксимальная Интенсивность	176-180 уд/мин	181 уд/мин	30 сек - 5 мин
5	Максимальная интенсивность	181 - 200 уд/мин	выше 181 уд/мин	20 - 30 сек



## Приложение 4

### Тесты для определения основных физических качеств.

#### Тесты для определения силы

а). Стоя на расстоянии двух шагов от стула и опираясь руками о его сиденье, сгибайте и разгибайте руки, сколько можете. «Отжимаясь» не прогибайтесь.

Оценка: «отлично» – 30раз, «хорошо» – 20 раз, «удовлетворительно» – 15 раз.

б). Лежа на спине, вытянув руки вдоль туловища, поднимайте ноги, не сгибая в коленях, до прямого угла, а затем опускайте их.

Оценка: «отлично» – 50раз, «хорошо» – 40 раз, «удовлетворительно» – 20 раз.

в) Выполните максимальное количество приседаний, отрывая пятки от пола и вытянув руки вперед.

Оценка за одну минуту: «отлично» – 60раз, «хорошо» – 55раз, «удовлетворительно» – 40 раз.

#### Тесты для определения гибкости

а). Наклон вперед, стоя на тумбе. И. п. – сомкнутая стойка, пальцы ног на уровне края тумбы. Максимально наклониться вперед, не сгибая ног, фиксируя положение пальцев рук на шкале тумбы (или измеряется линейкой, сантиметровой лентой). Задержаться в этом положении 3 секунды, затем отметить результат.

Оценка: от края тумбы вниз: «отлично» – 15см, «хорошо» – 10см, «удовлетворительно» – 5см.

б). Стоя, ноги вместе, руки опущены. Наклонитесь влево, скользя левой рукой по бедру и согнув правую. Задержитесь в таком положении 3 секунды. Чем меньше расстояние от кончиков пальцев левой руки до пола, тем лучше. То же в другую сторону.

в). Боком к стене, руки опущены. Махом максимально поднимите правую ногу вперед - вверх. На стене отметьте место, к которому вы прикоснулись носком. Чем больше расстояние от места касания до пола, тем лучше результат. То же другой ногой. Ноги не сгибать, туловище не наклонять.

Оценка: «отлично» – мах выше головы, «хорошо» – мах до головы, «удовлетворительно» – мах до груди.

Тесты для равновесия определяются, как долго прстоишь в следующих положениях, не потеряв равновесия:

а). Стоя на одной ноге и касаясь её колена пяткой другой ноги. Руки вытянуты вперед.

Оценка: «отлично» – 30 секунд, «хорошо» – 20 секунд, «удовлетворительно» – 10 секунд.

б). Стоя на одной ноге, другая отведена назад вверх, руки в стороны («ласточка»).

Оценка: «отлично» – 30 секунд, «хорошо» – 20 секунд, «удовлетворительно» – 10 секунд.

#### Тесты для определения быстроты

а). Сидя за столом, рука на столе. Выполняя движения только кистью, за 10 секунд нанесите на лист бумаги карандашом максимальное количество точек.

б). Стоя, в согнутую под прямым углом правую руку возьмите линейку вертикально так, чтобы её нулевая отметка была на одном уровне с мизинцем. Разожмите, отпуская линейку, и сразу же как можно быстрее вновь сожмите пальцы рук. Чем меньше расстояние от нижнего края линейки до ладони, тем лучше.

в). Бег на месте в течение 10 секунд. Чем большее количество шагов вам удастся сделать за это время, тем лучше результат.

#### Тест для определения выносливости

Беговой тест Купера за 12 минут, по результатам которого определяют функциональный класс аэробной способности.

Градации максимальной аэробной способности (функциональные классы) в зависимости от расстояния, пробегаемого за 12 минут (км).

Функциональный класс аэробных способностей и физическое состояние	Возраст, годы			
	Моложе 30		30 - 39	
	М	Ж	М	Ж
ФК I –очень плохое	Менее 1,6	1,5	Менее 1,5	1,4
ФК II – плохое	1,6 – 2,0	1,5 – 1,8	1,5 – 1,8	1,4 – 1,7
ФК III – удовлетворительное	2,01 – 2,4	1,81 – 2,1	1,81 – 2,2	1,71 – 2,0
ФК IV – хорошее	2,41 – 2,8	2,11 – 2,6	2,21 – 2,6	2,01 – 2,5
ФК V – отличное	Более 2,8	2,6	Более 2,6	2,5

Тест на определение силы и выносливости мышц живота (пресса)

Лягте на спину. Согните ноги в коленях таким образом, чтобы пятки находились на расстоянии 30 – 40см от ягодиц. Руки расположены на затылке, пальцы – в замок. Потребуется помощь со стороны: партнер должен удерживать ваши стопы на полу, а заодно засечь, сколько повторений вы сможете сделать за минуту (60 секунд).

Выполнение: сесть и коснуться локтями коленей, а потом снова лечь.

Свои данные оцените в соответствии с данными, приведенными в таблице.

Женщины (количество повторений в минуту)	Мужчины (количество повторений в минуту)	Оценка (в баллах)
Больше 55	Больше 60	10 (лучший результат)
54 -50	55 - 59	9 (отлично)
45 – 49	54 -50	8 (очень хорошо)
40 – 44	45 – 49	7 (хорошо)
35 - 39	40 – 44	6 (неплохо)
30 – 34	35 - 39	5 (средний стандарт)
25 – 29	30 – 34	4 (удовлетворительно)
20 – 24	25 – 29	3 (плохо)
15 – 19	20 – 24	2 (очень плохо)
Меньше 14	Меньше 19	Без комментариев

В принципе, оценка от 5 до 7 – то, что надо. Однако, если ваша оценка близка к 2 или 3, то незамедлительно приступайте к тренировкам. Иначе могут быть проблемы со спиной.

Тренировка для пресса проводится следующим образом. Сначала выполняются упражнения на верхнюю часть (поднимания торса из положения лежа), затем – на нижнюю часть пресса (поднимание ног из положения лежа). И в заключение – упражнения на скручивание, укрепляющие косые мышцы живота.

И еще одно: не бывает тонкой талии при слабой спине. И хотя нет ни одного упражнения, которое задействовало бы исключительно мышцы пресса или мышцы спины, в тренировках лучше использовать упражнения, ориентированные как на переднюю поверхность тела, так и на заднюю.

При выполнении физических упражнений ориентироваться в нагрузке нужно исходя из реальных возможностей своего организма, т.е. из своей работоспособности. Самые простые методы оценки это: ЧСС (пульс), АД (артериальное давление), масса тела (в килограммах) и рост (в сантиметрах).

Кроме них, существуют различные функциональные пробы оценки работоспособности. Вот некоторые из них:

1). Для оценки состояния *сердечно сосудистой системы*:

а) для оценки *состояния тренированности сердечно сосудистой системы* необходимо измерять пульс в состоянии покоя, а затем выполнить 20 приседаний за 30

сек. Время восстановления пульса к исходному уровню является показателем состояния сердечно сосудистой системы и тренированности занимающегося. Восстановление пульса по времени:

- а) менее 3 минут – хороший результат;
- б) от 3 до 4 минут – средний результат;
- в) более 4 минут – ниже среднего.

б) о состоянии *нормальной функции сердечно сосудистой системы* можно судить по коэффициенту экономизации кровообращения, который отражает выброс крови за 1 минуту. Он вычисляется по формуле:

$$(АД макс. - АД мин.) * П, \text{ где АД} - \text{ артериальное давление,} \\ П - \text{ частота пульса.}$$

У здорового человека его значение приближается к 2600. Увеличение этого коэффициента указывает на затруднения в работе сердечно сосудистой системы.

2). Для оценки состояния *дыхательной системы*:

а) *Проба Генчи*– испытуемый задерживает дыхание на выдохе, зажав нос пальцами. У здоровых людей время задержки дыхания равняется 12 – 15 секундам.

б) *Проба Штанге* - испытуемый задерживает дыхание на вдохе, прижав нос пальцами. У здоровых людей время задержки дыхания равняется 30 – 40 секундам.

3). Для *определения нормального веса тела* используются различные способы, так называемые *массово - ростовые индексы*:

а) *массово - ростовой индекс (Кетле)* – это отношение массы тела в граммах к его длине в сантиметрах. В норме на один сантиметр тела приходится 200 - 300 граммов массы тела.

$M. P. I. = \text{масса тела (гр.)} / \text{рост тела (см)}$ . Если частное от деления выше 300 гр., то это указывает на избыточный вес испытуемого. Если частное от деления ниже 250 гр.– на недостаточный вес испытуемого.

б) *индекс Брока*. Нормальный вес тела для людей ростом 155 – 156 см равен длине тела в сантиметрах, из которой вычитывают цифру 100;

при росте 165 – 175 – 105;

а при росте 175 см и больше - 110.

1) *Оценку тренированности организма* можно провести с помощью теста: 15 – секунднй бег, высоко поднимая колени. Результаты тестирования можно определить по таблице.

Время возвращения пульса в исходное состояние, мин.	Оценка	Показатель тренированности
1	Отлично	Очень хорошо
2	Хорошо	Хорошо
3	Удовлетворительно	Средне
4	Плохо	Плохо
5	Очень плохо	Тренированность отсутствует

## **ТЕМАТИКА УСТНЫХ СООБЩЕНИЙ (РЕФЕРАТОВ, ДОКЛАДОВ) для медгруппы спец. Б**

- 1) Возникновение физической культуры в Древней Руси.
- 2) Национальные виды физических упражнений в России.
- 3) Возникновение современного олимпийского движения.
- 4) Рязанцы- призеры и участники Олимпийских игр.
- 5) Выдающиеся спортсмены Рязанской области.
- 6) В.Г. Белинский/1811-1848/ о физическом воспитании.
- 7) Физическая культура в жизни Л.Н. Толстого.
- 8) Физическая культура в жизни И.П. Павлова.
- 9) физическая культура в системе воспитания А.С. Макаренко.
- 10) Лауреаты Нобелевской премии – участники Олимпийских игр.
- 11) Физическая культура и спорт в жизни крупных ученых.
- 12) Физическая культура и спорт в жизни выдающихся политических деятелей.

### **Перечень рекомендуемых учебных изданий, дополнительной литературы, Интернет-ресурсов**

#### **Основная литература:**

**Бирюков, А.А. Физическая культура** [Электронный ресурс]: учебное пособие для студентов 1-4 курса, обучающихся по программе СПО. – Рязань: издат-во РГАТУ, 2020

#### **Дополнительная литература:**

**Муллер А.Б. Физическая культура** [Электронный ресурс]: учебник и практикум для прикладного бакалавриата/ Муллер А.Б., Дядичкина Н.С., Богащенко Ю.А.. 2020-. ЭБС Юрайт,

#### **Учебно-методические издания:**

Методические рекомендации по самостоятельной работе [Электронный ресурс] Федящов Д.А. - Рязань: РГАТУ, 2020- ЭБ «РГАТУ»

#### **Internet-ресурсы:**

1. Концепция модернизации физического воспитания и оздоровления учащихся средствами физкультурно-спортивной деятельности: [www.spbniifk.ru/conception.dok](http://www.spbniifk.ru/conception.dok)
2. Концепция оздоровления учащихся в процессе использования инновационных технологий физического воспитания: [lib.Sportedu.ru/press/fkvot/2010 №2/p24-26/htm](http://lib.Sportedu.ru/press/fkvot/2010 №2/p24-26/htm)
3. Концепция личностно-ориентированного содержания физкультурно-спортивной деятельности: [www.mirrabort.com/work\\_4900.html](http://www.mirrabort.com/work_4900.html)
4. Методическое письмо «О преподавании учебного предмета «Физическая культура» в условиях введения федерального компонента государственного стандарта: [www.ipkps.psu.edu.ru/source/metod\\_s/uzvaldist\\_sport.asp](http://www.ipkps.psu.edu.ru/source/metod_s/uzvaldist_sport.asp)
5. Развивающие занятия по физической культуре и укреплению здоровья: [www.zone-x.ru/chowtov](http://www.zone-x.ru/chowtov)
6. Физическая культура в профильном обучении: [spo.1september.ru/2010/17/15.htm](http://spo.1september.ru/2010/17/15.htm)

7. Совершенствование содержания уроков физической культуры в общеобразовательной школе: [lib. sportedu. ru](http://lib.sportedu.ru)
6. Развивающие занятия по физической культуре и укреплению здоровья: [www.zone-x. ru/chowtov](http://www.zone-x.ru/chowtov)
7. Физическая культура в профильном обучении: [spo. 1 september/ ru/2010/17/15. htm](http://spo.1september.ru/2010/17/15.htm)
8. Совершенствование содержания уроков физической культуры в общеобразовательной школе: [lib. sportedu. ru](http://lib.sportedu.ru)

МИНИСТЕРСТВО СЕЛЬСКОГО ХОЗЯЙСТВА РОССИЙСКОЙ ФЕДЕРАЦИИ  
ФЕДЕРАЛЬНОЕ ГОСУДАРСТВЕННОЕ БЮДЖЕТНОЕ ОБРАЗОВАТЕЛЬНОЕ  
УЧРЕЖДЕНИЕ ВЫСШЕГО ОБРАЗОВАНИЯ  
«РЯЗАНСКИЙ ГОСУДАРСТВЕННЫЙ АГРОТЕХНОЛОГИЧЕСКИЙ  
УНИВЕРСИТЕТ ИМЕНИ П.А.КОСТЫЧЕВА»

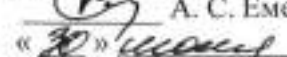
УТВЕРЖДАЮ:  
Декан ФДП и СПО  
 А. С. Емельянова  
« 30 »  2020 г.

Методические рекомендации  
для самостоятельной работы

по дисциплине

«Основы психологии»

для студентов 2 курса

ФДП и СПО

специальность

38.02.01 Экономика и бухгалтерский учет (по отраслям)

Рязань, 2020

Методические рекомендации для самостоятельной работы составлены с учетом требований Федерального государственного образовательного стандарта (далее – ФГОС), утвержденного 28.07.2014 г. приказом Министерства образования и науки РФ за № 832 по специальности среднего профессионального образования (далее - СПО) 38.02.01 «Экономика и бухгалтерский учет (по отраслям)»

**Разработчики:**

Кабалова Е.Э.. преподаватель ФДП и СПО

Методические рекомендации для самостоятельной работы одобрены на заседании предметно-цикловой комиссии общих гуманитарных и социально-экономических дисциплин факультета дополнительного профессионального и среднего профессионального образования «30» июня 2020г., протокол № 10.

Председатель предметно-цикловой комиссии



Мохова.М.Н.

## Введение

К современному специалисту общество предъявляет достаточно широкий перечень требований, среди которых немаловажное значение имеет наличие у выпускников умения самостоятельно добывать знания из различных источников, систематизировать полученную информацию, давать оценку конкретной профессиональной ситуации.

Формирование такого умения происходит в течение всего периода обучения через участие студента в практических занятиях, выполнение контрольных заданий и тестов, написание курсовых и выпускных квалификационных работ. При этом самостоятельная работа студента играет решающую роль в ходе всего учебного процесса.

Целью самостоятельной работы студентов является:

- научить студентов осмысленно и самостоятельно работать с учебным материалом, заложить основы самоорганизации и самовоспитания с тем, чтобы привить умение в дальнейшем непрерывно повышать свою квалификацию.
- закрепить, расширить и углубить знания, умения и навыки, полученные студентами на аудиторных занятиях под руководством преподавателей;
- воспитывать у студентов самостоятельность, организованность, самодисциплину, потребность в развитии познавательных способностей и упорство в достижении поставленных целей.

Внеаудиторная самостоятельная работа студентов при освоении дисциплины включает несколько видов работ:

- подготовка к устному опросу (проработка конспектов лекций, учебных изданий; поиск, анализ и оценка информации по содержанию учебного материала);
- самостоятельное изучение тем, предложенных преподавателем, поиск, анализ и оценка информации по содержанию учебного материала.
- графическое оформление учебного материала (составление таблиц);
- решение психологических задач.

В результате выполнения самостоятельной работы студент должен расширить свои знания по основным разделам дисциплины путём поиска, овладеть навыками сбора, обработки, анализа и систематизации информации, а также овладеть следующими компетенциями

Код	Наименование результата обучения
ОК 4	Осуществлять поиск и использование информации, необходимой для эффективного выполнения профессиональных задач, профессионального и личностного развития.
ОК 5	Использовать информационно-коммуникационные технологии профессиональной деятельности.
ОК 6	Работать в коллективе и команде, эффективно общаться с коллегами, руководством, потребителями.
ОК 8	Самостоятельно определять задачи профессионального и личностного развития, заниматься самообразованием, осознанно планировать повышение квалификации.





1. ОБЪЁМ САМОСТОЯТЕЛЬНОЙ РАБОТЫ						
Номер и название раздела дисциплины	Тематика самостоятельной работы	Виды самостоятельной работы	Трудоемкость (час.)	Компетенции ОК, ПК	Контроль выполнения работы	Методическое обеспечение
<b>Раздел I. Введение в психологию как науку</b>						
<b>Тема 1.1. -1.2</b>	Задачи и место психологии в системе наук	1. Поиск, анализ и оценка информации по содержанию учебного материала. Проработка конспектов занятий, учебных и дополнительных изданий. 2. Составление таблицы «Этапы формирования психологического знания»	2	ОК 4 ОК 5 ОК 8	Устный опрос, оценка представленного материала	Методические рекомендации по организации самостоятельной работы
<b>Раздел II. Познавательные процессы</b>						
<b>Темы 2.1-2.4</b>	Внимание в системе познавательных процессов  Память: общая характеристика, виды памяти, законы памяти.  Мышление как высший познавательный процесс	1. Поиск, анализ и оценка информации по содержанию учебного материала. Проработка учебных и дополнительных изданий. 2. Решение психологических задач 3. Подготовка материала по теме «Способы развития внимания» 4. Подготовка рекомендаций по развитию памяти 5. Подготовка материала по теме «Способы активизации мышления». 6. Подготовка докладов «Творческое мышление, креативность», «Интеллект и способы его развития» 7. Составление кроссворда по теме	10	ОК 4 ОК 5 ОК 8	Устный опрос, оценка представленного материала	Методические рекомендации по организации самостоятельной работы

		«Познавательные процессы»			
<b>Раздел III. Психология личности</b>				ОК 4 ОК 5 ОК 8	
<b>Тема 3.1. -3.5</b>	Темперамент: понятие, виды темперамента и их психологическая характеристика.  Эмоциональная и волевая сфера личности.	1. Поиск, анализ и оценка информации по содержанию учебного материала. Проработка материала учебных и дополнительных изданий. 2. Графическое оформление учебного материала (составление таблицы «Плюсы и минусы разных типов темперамента») 3. Решение психологических задач. 4. Составление индивидуальной программы «Способы управления стрессовым напряжением»	4		Устный опрос, оценка представленного материала
<b>Раздел IV. Психология человеческих взаимоотношений</b>				ОК 4 ОК 5 ОК 6 ОК 8	
<b>Темы 4.1-4.3</b>	Психология общения  Конфликты в общении, способы их предупреждения и разрешения.	1. Поиск, анализ и оценка информации по содержанию учебного материала. Проработка материала учебных и дополнительных изданий. 2. Подготовка устных сообщений. 3. Подготовка конспекта «Типичные искажения в процессе восприятия» 4. Подготовка ситуационных задач, иллюстрирующие конфликт или конфликтную ситуацию 5. Подготовка письменного ответа на вопрос: «Чему вы научились в ходе занятий?» (не менее 10 предложений)	8		Устный опрос, оценка представленного материала
Всего:			24		

## 2. ЗАДАНИЯ ДЛЯ САМОСТОЯТЕЛЬНОЙ РАБОТЫ и МЕТОДИЧЕСКИЕ РЕКОМЕНДАЦИИ ПО ИХ ВЫПОЛНЕНИЮ

### Вопросы для самоконтроля

#### по разделу 1. Введение в психологию как науку

Дайте определение понятию «психология»

В чём отличие между житейской и научной психологией?

Дайте определение понятию «психика»

Перечислите формы психики

Какие задачи стоят перед психологией как наукой?

Как изменялось представление о том, чем должна заниматься психология на протяжении истории развития этой науки?.

Какие отрасли психологии существуют?

Какие методы исследования использует психология?

Составить таблицу «Этапы формирования психологического знания»

#### Основная литература:

Макарова И.В. Общая психология [Электронный ресурс]:учебник для СПО. – М.: Юрайт, 2017 – ЭБС «Юрайт»

#### Интернет-ресурс:

1. Электронная библиотека РГАТУ – Режим доступа : <http://bibl.rgatu.ru/web>

2. Электронная библиотечная система «Юрайт». Режим доступа: <http://www.biblio-online.ru/>

Психологический словарь[Электронный ресурс] – режим доступа: <http://azps.ru>

#### по разделу II. Познавательные процессы

Почему ощущения называют источником познания?

Какие бывают виды ощущений?

Что такое пороги ощущений?

Что общего и различного между ощущениями и восприятием?

Какие виды восприятия вы знаете?

Как можно практически использовать иллюзии восприятия?.

Что такое внимание и каковы его признаки и свойства?

Чем отличается внимание от других познавательных процессов?

Каковы функции внимания в деятельности человека?

Чем отличается произвольное внимание от непроизвольного?

Что такое послепроизвольное внимание?

Охарактеризуйте основные свойства внимания?

Каковы условия формирования внимания?

Что понимается под памятью?

Охарактеризуйте процессы памяти.  
Какие виды памяти есть у человека?  
Чем отличается память произвольная от произвольной?  
Чем отличается память оперативная от кратковременной?  
Какие способы запоминания вы знаете и используете ли их в жизни?  
Охарактеризуйте сущность мышления.  
Что такое понятие, суждение, умозаключение?  
Расскажите об операциях мышления.  
Какие виды мышления вы знаете?  
Охарактеризуйте качества ума, определяющие его продуктивность.  
Мышление и интеллект- это одно и то же?  
Существуют ли способы активизации мыслительной деятельности? Если да, то какие вы знаете?

#### **Основная литература:**

- 1.Макарова И.В. Общая психология [Электронный ресурс]:учебник для СПО. – М.: Юрайт, 2017 – ЭБС «Юрайт»
- 2.Пидкасистый П.И Педагогика [Электронный ресурс]: учебник и практикум для СПО/ – М.: Юрайт, 2016 – ЭБС «Юрайт»

#### **Дополнительная литература:**

- 1.Корягина Н.А. Психология общения [Электронный ресурс]: учебник и практикум для СПО/ Корягина Н.А., Антонова Н.В., Овсянникова С.В. – М.: Юрайт, 2017 – ЭБС «Юрайт»

#### **Учебно-методические издания:**

- Методические рекомендации по самостоятельной работе [Электронный ресурс] /Ворфоломеева Е.В...- Рязань: РГАТУ, 2018- ЭБ «РГАТУ»
- Методические указания к практическим занятиям[Электронный ресурс]/ Ворфоломеева Е.В. - Рязань: РГАТУ, 2018- ЭБ «РГАТУ»

#### **по разделу III. Психология личности**

Что имеют в виду, когда говорят о конкретном человеке как личности?  
Каково соотношение понятий «человек», «индивид», «личность»?  
Назовите основные психологические свойства личности, дайте им характеристику.  
В чём специфика психологического изучения и психологической оценки личности?  
Что понимается под темпераментом?  
Каковы основные свойства темперамента?  
Какова роль темперамента в деятельности человека?  
Какие существуют типы темперамента людей?  
Опишите психологический портрет холерика

Что необходимо помнить и учитывать при общении с холериком?  
Опишите психологический портрет сангвиника  
Что необходимо помнить и учитывать при общении с сангвиником?  
Опишите психологический портрет флегматика  
Что необходимо помнить и учитывать при общении с флегматиком?  
Опишите психологический портрет меланхолика  
Что необходимо помнить и учитывать при общении с меланхоликом?  
Что такое «интроверсия» и «экстраверсия»? Какую роль играют данные свойства личности в поведении и развитии личности?  
Можно ли влиять на формирование данных свойств личности? Если да, то каким способом?  
Дайте определение понятию «характер»  
Опишите структуру характера.  
Какие существуют типологии характера?  
В чем заключается взаимосвязь характера и темперамента?  
Как формируется характер человека? Каковы пути воспитания характера?  
Какой возраст считается сензитивным для развития характера?  
Какими психологическими факторами определяются поступки человека в конкретной ситуации, роль в них его качеств.  
Что такое способности? В чём они проявляются?  
Охарактеризуйте основные виды способностей человека.  
Какое значение для развития способностей имеют задатки?  
Каковы условия и предпосылки развития способностей человека?  
Каково соотношение врождённого и приобретённого в человеке? Какие доводы вы можете привести в обоснование решающей роли социально приобретённого, а какие – против?  
Каковы возможности развития и саморазвития личности в любом возрасте?  
Что такое эмоции? Каковы их функции в жизни и деятельности человека?  
Какие виды эмоций вы знаете?  
Чем отличаются чувства от эмоций?  
Что такое стресс?  
Что такое волевые процессы и каковы их основные функции?

Составить таблицу «Плюсы и минусы разных типов темперамента»

### **Основная литература:**

### **Основная литература:**

**1.Макарова И.В.** Общая психология [Электронный ресурс]:учебник для СПО. – М.: Юрайт, 2017 – ЭБС «Юрайт»

**2.Пидкасистый П.И** Педагогика [Электронный ресурс]: учебник и практикум для СПО/ – М.: Юрайт, 2016 – ЭБС «Юрайт»

### **Дополнительная литература:**

**1.Корягина Н.А.** Психология общения [Электронный ресурс]: учебник и практикум для СПО/ Корягина Н.А., Антонова Н.В., Овсянникова С.В. – М.: Юрайт, 2017 – ЭБС «Юрайт»

**Учебно-методические издания:**

Методические рекомендации по самостоятельной работе [Электронный ресурс] /Ворфоломеева Е.В...- Рязань: РГАТУ, 2018- ЭБ «РГАТУ»

Методические указания к практическим занятиям[Электронный ресурс]/ Ворфоломеева Е.В. - Рязань: РГАТУ, 2018- ЭБ «РГАТУ»

**по разделу IV. Психология человеческих взаимоотношений**

Дайте определение понятию «общение»

Равнозначны ли понятия «общение»и «коммуникация»?

Дайте определение понятию «коммуникация», «интеракция», «перцепция».

Каковы основные функции общения?

Какие типы межличностного общения вы знаете?

Какие средства общения вы знаете?

Какие барьеры возможны в процессе общения? Охарактеризуйте их.

Дайте определение следующим понятиям: «каузальная атрибуция», «рефлексия», «идентификация».

Какие типичные искажения процессе общения вам известны?

Какие правила необходимо соблюдать в диалогическом общении?

Какова роль невербального общения в межличностном взаимодействии?

Приведите примеры жестов открытости

Приведите примеры жестов защиты

Приведите примеры жестов раздумья

Приведите примеры жестов подозрения

Дайте краткую характеристику зон общения

Перечислите основные правила ведения беседы

Виды слушания.

Назовите основные приёмы рефлексивного слушания.

Перечислите основные правила убеждения

Что такое малая группа? Какие факторы оказывают влияние на работу группы?

Чем отличается руководство от лидерства? Какие типы лидеров вам известны?

Что такое стиль управления? Дайте характеристику стилям управления, выделив их положительные стороны и отмечая негативные последствия.

Раскройте содержание понятия «конфликт». Какие типы конфликтов вам известны?

Перечислите основные причины конфликтов

Какие правила поведения в конфликте необходимо знать?

Охарактеризуйте основные способы разрешения конфликтов.

Что такое механизмы психологической защиты личности? Когда они применяются?

Охарактеризуйте способы психологической защиты.

### **Основная литература:**

Корягина Н.А. Психология общения [Электронный ресурс]: учебник и практикум для СПО/ Корягина Н.А., Антонова Н.В., Овсянникова С.В. – М.: Юрайт, 2017 – ЭБС «Юрайт»

### **Интернет-ресурс:**

1. Электронная библиотека РГАТУ – Режим доступа : <http://bibl.rgatu.ru/web>
2. Электронная библиотечная система «Юрайт». Режим доступа: <http://www.biblio-online.ru/>

Психологический словарь[Электронный ресурс] – режим доступа: <http://azps.ru>

### **Методические рекомендации по работе с источниками информации**

Важной составляющей самостоятельной внеаудиторной работы является работа с литературой. Умение работать с литературой означает научиться осмысленно пользоваться источниками.

Работа с источниками информации способствует приобретению важных умений и навыков, а именно: выделять главное, устанавливать логическую связь, создавать алгоритм и работать по нему, самостоятельно добывать знания, систематизировать и обобщать их.

Существует несколько методов работы с литературой.

Один из них - самый известный - метод повторения: прочитанный текст можно заучить наизусть. Простое повторение воздействует на память механически и поверхностно. Полученные таким путем сведения легко забываются.

Наиболее эффективный метод - метод кодирования: прочитанный текст нужно подвергнуть большей, чем простое заучивание, обработке. Чтобы основательно обработать информацию и закодировать ее для хранения, важно провести целый ряд мыслительных операций: прокомментировать новые данные; оценить их значение; поставить вопросы; сопоставить полученные сведения с ранее известными.

Для улучшения обработки информации очень важно устанавливать осмысленные связи, структурировать новые сведения.

Изучение научной учебной и иной литературы требует ведения рабочих записей.

Форма записей может быть весьма разнообразной: простой или развернутый план, тезисы, конспект.

План - первооснова, каркас любой письменной работы, определяющий последовательность изложения материала.

План является наиболее краткой и потому самой доступной и распространенной формой записей содержания исходного источника информации. По существу, это перечень основных вопросов, рассматриваемых в источнике. План может быть простым и развернутым. Их отличие состоит в степени детализации содержания и, соответственно, в объеме.

Преимущество плана состоит в следующем.



- план позволяет наилучшим образом уяснить логику мысли автора, упрощает понимание главных моментов произведения.
- план позволяет быстро и глубоко проникнуть в сущность построения произведения и, следовательно, гораздо легче ориентироваться в его содержании
- план позволяет – при последующем возвращении к нему – быстрее обычного вспомнить прочитанное.
- с помощью плана гораздо удобнее отыскивать в источнике нужные места, факты, цитаты и т.д.

Тезисы – сжатое изложение содержания изученного материала в утвердительной (реже опровергающей) форме.

Отличие тезисов от обычного цитирования состоит в следующем:

- тезисам присуща значительно более высокая степень концентрации материала;
- в тезисах отмечается преобладание выводов над общими рассуждениями;
- чаще всего тезисы записываются близко к оригинальному тексту, т.е. без использования прямого цитирования.

Конспект – сложная запись содержания исходного текста, включающая в себя заимствования (цитаты) наиболее примечательных мест в сочетании с планом источника, а также сжатый анализ записанного материала и выводы по нему.

Конспект – сложная запись содержания исходного текста, включающая в себя заимствования (цитаты) наиболее примечательных мест в сочетании с планом источника, а также сжатый анализ записанного материала и выводы по нему.

Во всяком научном тексте содержится информация 2-х видов: основная и вспомогательная. Основной является информация, имеющая наиболее существенное значение для раскрытия содержания темы или вопроса. Назначение вспомогательной информации - помочь читателю лучше усвоить предлагаемый материал. К этому типу информации относятся разного рода комментарии. Как же следует поступать с информацией каждого из этих видов в процессе конспектирования?

Основную — записываем как можно полнее, вспомогательную, как правило, опускаем. Содержание конспектирования составляет переработка основной информации в целях ее обобщения и сокращения. Обобщить — значит представить ее в более общей, схематической форме, в виде тезисов, выводов, отдельных заголовков, изложения основных результатов и т.п. Читая, мы используем некоторые слова и фразы в качестве опорных. Такие опорные слова и фразы называются ключевыми. Ключевые слова и фразы несут основную смысловую и эмоциональную нагрузку содержания текста. Выбор ключевых слов — это первый этап смыслового сжатия материала. Важными требованиями к конспекту являются наглядность и обозримость записей и такое их расположение, которое давало бы возможность уяснить логические связи и иерархию понятий.

#### **Способы конспектирования.**

**Способ «вопросов - ответов».** Он заключается в том, что, поделив страницу тетради пополам вертикальной чертой, конспектирующий в левой части страницы самостоятельно формулирует вопросы или проблемы, затронутые в данном тексте, а в правой части дает ответы на них.

Одна из модификаций способа «вопросов - ответов» — таблица, где место вопроса занимает формулировка проблемы, поднятой автором (лектором), а место ответа -

решение данной проблемы. Иногда в таблице могут появиться и дополнительные графы: например, «мое мнение» и т.п.

**Схема сфрагментам** – способ конспектирования, позволяющий ярче выявить структуру текста, - при этом фрагменты текста (опорные слова, словосочетания, пояснения всякого рода) в сочетании с графикой помогают созданию рационально-лаконичного конспекта.

**Параллельный способ** – лист делится вертикальной чертой пополам и записи делаются в левой и правой части листа.

**Комбинированный конспект** — способ конспектирования текста, при котором умело используются все перечисленные способы, сочетая их в одном конспекте (один из видов конспекта свободно перетекает в другой в зависимости от конспектируемого текста, от желания и умения конспектирующего). Именно при комбинированном конспекте более всего проявляется уровень подготовки и индивидуальность студента.

Критерии устного ответа:

Оценка «отлично»	<p>ставится, если обучающийся</p> <ul style="list-style-type: none"> <li>-показывает полное знание и понимание программного материала;</li> <li>- умеет составить полный и правильный ответ на основе изученного материала; выделять главные положения, самостоятельно подтверждать ответ конкретными примерами, фактами;</li> <li>- самостоятельно и аргументировано делать анализ, выводы;</li> <li>- последовательно, чётко, связно, обоснованно и безошибочно излагает материал.</li> </ul>
Оценка «хорошо»	<p>ставится, если обучающийся</p> <ul style="list-style-type: none"> <li>- показывает знания изученного материала;</li> <li>- даёт полный и правильный ответ; допускает незначительные ошибки и недочёты при воспроизведении изученного материала, небольшие неточности при использовании терминов или в выводах и обобщениях;</li> <li>- материал излагает в определенной логической последовательности, при этом допускает одну негрубую ошибку или не более двух недочетов и может их исправить самостоятельно при требовании или при небольшой помощи преподавателя;</li> <li>- в основном усвоил учебный материал; подтверждает ответ конкретными примерами; правильно отвечает на дополнительные вопросы;</li> <li>- умеет самостоятельно выделять главные положения в изученном материале; на основании фактов и примеров обобщать, делать выводы, устанавливать внутрипредметные связи.</li> </ul>
Оценка «удовлетворительно»	<p>ставится, если обучающийся</p> <ul style="list-style-type: none"> <li>- усвоил основное содержание учебного материала, имеет пробелы в усвоении материала, не препятствующие дальнейшему усвоению;</li> <li>- материал излагает несистематизированно, фрагментарно, не всегда последовательно;</li> <li>- выводы и обобщения аргументирует слабо, допускает в них ошибки;</li> <li>- допускает ошибки и неточности в использовании терминологии, определения даёт недостаточно четкие;</li> <li>- отвечает неполно на вопросы (упуская основное), или воспроизводит содержание текста учебника, но недостаточно</li> </ul>

	понимает отдельные положения, имеющие важное значение в этом тексте.
Оценка «неудовлетворительно»	<p>ставится, если обучающийся</p> <ul style="list-style-type: none"> <li>- не усвоил и не раскрыл основное содержание материала;</li> <li>- не делает выводов и обобщений.</li> <li>- не знает и не понимает значительную или основную часть учебного материала в пределах поставленных вопросов или имеет слабо сформированные и неполные знания и не умеет применять их к решению конкретных вопросов ;</li> <li>- при ответе допускает более двух грубых ошибок, которые не может исправить даже при помощи преподавателя.</li> </ul>

### Методические рекомендации по заполнению и составлению таблиц

**Таблица** - это перечень цифровых или информационных данных, которые располагаются в определённом порядке по графам, столбцам и т. д.

#### Рекомендации по составлению таблицы:

- Прочитайте название темы, по которой предстоит составить таблицу.
- Выделите основные аспекты, которые войдут в таблицу.
- Подготовьте в тетради основу таблицы (продумайте количество и названия граф, запишите).
- Читая текст еще раз, заполните таблицу.  
! Выписывайте в таблицу только основные мысли, имеющее непосредственное отношение к данной теме. Формулируйте мысль кратко.
- Сделайте вывод и запишите его под таблицей.

#### Требования к подготовке таблицы:

- содержание материала таблицы должно быть кратким и обобщенным;
- содержание материала в таблице должно быть раскрыто последовательно, достаточно хорошо продумано;
- материал изложен грамотным языком, с точным использованием терминологии;
- материал должен быть четко систематизирован;
- продемонстрировано усвоение ранее изученного материала;
- показано умение делать обобщение, выводы, сравнение.

#### Критерии оценивания таблицы:

##### **Отметка «5»** ставится, если:

- студент заполнил таблицу полностью;
- материал систематизирован;
- в логических рассуждениях нет ошибок.

##### **Отметка «4»** ставится, если:

- студент таблицу заполнил полностью, но она содержит недочеты (допущена одна ошибка или два-три недочета).

##### **Отметка «3»** ставится, если студент:

- допустил более одной ошибки или более двух-трех недочетов в столбцах таблицы, но обучающийся владеет обязательными умениями по проверяемой теме.

**Отметка «2»** ставится, если студент:

- допустил существенные ошибки, показавшие, что он не владеет обязательными умениями по данной теме в полной мере.

### **Темы устных выступлений**

Творческое мышление, креативность.

Интеллект, способы его развития.

Механизмы восприятия друг друга в общении.

Манипулятивное общение. Что помогает противостоять манипуляции?

Трансактный анализ процесса взаимодействия по Э.Берну.

Невербальные средства общения.

Проксемика в процессе общения.

### **Методические рекомендации по подготовке устных выступлений**

Устное выступление – это публичное сообщение, представляющее собой развёрнутое изложение определённой темы.

Регламент устного публичного выступления – не более 10 минут.

Искусство устного выступления состоит не только в отличном знании предмета речи, но и в умении преподнести свои мысли правильно, упорядоченно и увлекательно.

Работу по подготовке устного выступления можно разделить на два основных этапа:

- подготовка выступления
- взаимодействие с аудиторией

Этапы подготовки сообщения:

1. Определение цели выступления.
2. Подбор необходимого материала, определяющего содержание выступления.
3. Составление плана, распределение собранного материала в необходимой логической последовательности.
4. Общее знакомство с литературой и выделение среди источников главного.
5. Уточнение плана, отбор материала к каждому пункту плана.
6. Композиционное оформление выступления.
7. Заучивание, запоминание текста, подготовки тезисов выступления.

Композиционное оформление выступления – это структура..

Само выступление должно состоять из трех частей – вступления (10-15% общего времени), основной части (60-70%) и заключения (20-25%).

Вступление включает в себя название доклада, четкое определение основной мысли (тезиса) выступления, краткое перечисление рассматриваемых вопросов.

Сформулировать основной тезис означает ответить на вопрос, зачем говорить (цель) и о чем говорить (средства достижения цели).

Результатом вступления должны быть заинтересованность слушателей, внимание и расположенность к выступающему и будущей теме.

Основная часть, в которой выступающий должен раскрыть суть темы, обычно строится по принципу отчёта. Задача основной части: представить достаточно данных для того, чтобы слушатели заинтересовались темой и захотели ознакомиться с материалами.

Для иллюстрации основной мысли можно привлекать фото-, видеофрагменты, фактологический материал. Цифровые данные для облегчения восприятия лучше

демонстрировать посредством таблиц и графиков, а не злоупотреблять их зачитыванием. Лучше всего, когда в устном выступлении количество цифрового материала ограничено, на него лучше ссылаться, а не приводить полностью, так как обилие цифр скорее утомляет слушателей, нежели вызывает интерес.

План развития основной части должен быть ясным. Должно быть отобрано оптимальное количество фактов и необходимых примеров.

Самые частые ошибки в основной части доклада - выход за пределы рассматриваемых вопросов, перегрузка текста теоретическими рассуждениями, обилие затронутых вопросов отсутствие связи между частями выступления, несоразмерность частей выступления (затянутое вступление, скомканность основных положений, заключения).

Заключение - это чёткое обобщение и краткие выводы по излагаемой теме.

В заключении необходимо сформулировать выводы, которые следуют из основной идеи выступления. Правильно построенное заключение способствует хорошему впечатлению от выступления в целом. В заключении имеет смысл повторить основную мысль и, кроме того, вновь (в кратком виде) вернуться к тем моментам основной части, которые вызвали интерес слушателей.

Вступление и заключение требуют обязательной подготовки, их труднее всего создавать на ходу. Психологи доказали, что лучше всего запоминается сказанное в начале и в конце сообщения ("закон края"), поэтому вступление должно привлечь внимание слушателей, заинтересовать их, подготовить к восприятию темы, ввести в нее (не вступление важно само по себе, а его соотнесение с остальными частями), а заключение должно обобщить в сжатом виде все сказанное, усилить основную мысль, оно должно быть таким, чтобы слушатели почувствовали, что дальше говорить нечего.

После подготовки текста / плана выступления полезно проконтролировать себя вопросами:

- Вызывает ли мое выступление интерес?
- Достаточно ли я знаю по данному вопросу, и имеется ли у меня достаточно данных?
- Смогу ли я закончить выступление в отведенное время?
- Соответствует ли мое выступление уровню моих знаний и опыту?

При подготовке к выступлению необходимо выбрать способ выступления: устное изложение с опорой на конспект (опорой могут также служить заранее подготовленные слайды презентации) или чтение подготовленного текста. Следует отметить, что чтение заранее написанного текста значительно уменьшает влияние выступления на аудиторию. Запоминание написанного текста заметно сковывает выступающего и привязывает к заранее составленному плану, не давая возможности откликаться на реакцию аудитории.

Общеизвестно, что бесстрастная и вялая речь не вызывает отклика у слушателей, какой бы интересной и важной темы она ни касалась. И наоборот, иной раз даже не совсем складное выступление может затронуть аудиторию, если аудитория чувствует компетентность выступающего.

Кроме того, установлено, что короткие фразы легче воспринимаются на слух, чем длинные. Лишь половина взрослых людей в состоянии понять фразу, содержащую более тринадцати слов. А третья часть всех людей, слушая четырнадцатое и последующие слова одного предложения, вообще забывают его начало. Необходимо избегать сложных предложений, причастных и деепричастных оборотов. Излагая сложный вопрос, нужно постараться передать информацию по частям.

### **Критерии оценки устных выступлений:**

– постановка темы, её актуальность научная и практическая значимость, оригинальность;

– качество изложения доклада (свободное владение материалом, научной терминологией; понимание содержания и значимости выводов и результатов исследования, наглядность, последовательность и четкость изложения);

- содержание сообщения (относительный уровень сложности, научность, обзорность, обобщение, связность, логичность и грамотность выступления);
- риторические способности.

### Психологические задачи

#### К разделу 2. Познавательные процессы

На лекционных занятиях в тех случаях, когда студенты ведут себя особенно шумно, стучит по письменному столу кусочком мела.

На какой вид внимания рассчитывает преподаватель? Как долго он может пользоваться данным приёмом?

Во время экзаменационной сессии студент готовится к экзамену по предмету, не вызывающему у него интереса. Несколько раз он начинает читать учебник, затем бросает. Встаёт, ходит по комнате, снова садится к столу.

С чем в данной ситуации могут быть связаны трудности при вхождении в работу?

Существуют разные мнения о том, кого из учащихся следует считать более внимательным. Одни полагают, то если учащегося не могут отвлечь ни разговоры, ни посторонние шумы, то он, конечно, внимательный. Другие считают, что внимательный тот, кто рассказывает и одновременно видит, слышит всё, что происходит вокруг. Третья под внимательностью понимают способность мгновенно замечать на предъявленных пособиях сразу много деталей. О каком свойстве внимания идёт речь в каждом случае?

Студенту необходимо через неделю воспроизвести достаточно большой текст на иностранном языке. В день, предшествующий испытанию он принимается за дело и, хотя учит текст с 15.00 до 23.00, воспроизвести его не в состоянии. Какая помощь в этом случае будет более полезна:

- объяснить. Что текст нужно заучивать не целиком, а по частям;
- рассказать о целесообразности распределения повторений во времени;
- посоветовать воспроизвести текст утром.

Исследовался процесс запоминания у школьников старших классов. В одном случае текст просто читался три раза подряд, в другом – испытуемые знакомились с планом, в соответствии с которым был составлен текст, текст читался один раз, в третьем случае нужно было после однократного чтения составить план к нему. Во всех трёх случаях перед учащимися не ставилась задача запомнить текст. Оказалось. Что в каждом случае эффективность запоминания была разной.

В каком случае запоминание было наиболее эффективно, а в каком – наименее эффективно?

Какой закономерностью это объясняется?

Изучалась продуктивность разных приёмов запоминания комплекса гимнастических упражнений. Определите, в какой группе испытуемых запоминание было более эффективным и почему.

Одна группа испытуемых смотрела, как нужно выполнять упражнения и воспроизводила их. Вторая группа словесно обозначала и записывала каждый комплекс упражнений, прежде чем воспроизвести. Третья группа перед воспроизведением должна была придумать сходное по структуре движение.

Попробуйте найти объяснение следующим фактам:

Студент на экзамене говорит преподавателю, что он «знал, но забыл» материал билета. Возможно такое?

Имена людей, которых мы хорошо знаем, часто выпадают из памяти, и, например, Галину Ивановну мы почему-то упорно называем Галиной Сергеевной.

Как получается, что слова (названия, имена, даты), которые мы не можем вспомнить в нужный момент, всплывают в памяти значительно позже?

Почему мы иногда запоминаем незначительные детали, но забываем самое существенное?

### **К разделу 3. Психология личности**

На автобусной остановке оказываются несколько мужчин, каждый из которых уже опаздывает на важную встречу.

Один из них, назовём его А, гневно и громко критикует работу общественного транспорта, а также пассажиров, не желающих проходить в середину салона автобуса. У него напряжённое лицо, он сильно волнуется, активно жестикулирует. Он понимает, что опаздывает, но продолжает ждать автобус.

Другой, назовём его Б, не проявляет явного беспокойства, однако страдальческое выражение лица показывает, что он очень переживает по поводу опоздания. Изредка он тяжело вздыхает и говорит сам себе: «Вот так всегда».

Третий, назовём его В, абсолютно спокоен, невозмутим, происходящее с А и Б его не касается. Он стоит немного в стороне и без видимого напряжения ожидает, когда придёт автобус.

Четвёртый Г, сообразив, что ближайшие 15-20 мин автобус не ожидается, решает добираться до места встречи на троллейбусе и отправляется на остановку троллейбуса, расположенную поблизости. Происходящее его не очень огорчает.

Пятый Д. Порывист, взволнован, частенько поглядывает на часы, нервно ходит взад и вперёд и, всякий раз проходя мимо кого-нибудь из мужчин, пытается с ними заговорить. На его инициативу отзывается А, и они начинают оживлённо обсуждать сложившуюся ситуацию. В конце концов Д, последовав примеру Г, отправляется на троллейбус.

*Опишите индивидуально-психологические особенности каждого из мужчин, используя понятия экстраверт, интроверт, холерик, меланхолик, флегматик, сангвиник.*

Представьте, что вы – президент частной фирмы. Лиц каких типов темперамента вы хотели бы видеть на следующих должностях и почему?

- ваш заместитель

- агент по связям с общественностью
- бухгалтер

Используя общепринятую классификацию темпераментов, вставьте пропущенные слова в известное высказывание В.И.Гарбузова. Кратко обоснуйте свой ответ.

В войны ввязываются \_\_\_\_\_, воюют \_\_\_\_\_, а восстанавливают города и села после войны \_\_\_\_\_.

**Критериями оценивания при решении ситуационных задач является:**

- умение комплексно оценить предложенную ситуацию (осмыслить изложенную в задаче информацию, выделить основную проблему, факторы и данные, которые могут воздействовать на принятие решения);
- знание теоретического материала

**Методические рекомендации по составлению тематических кроссвордов**

При подготовке кроссворда используйте следующий алгоритм.

**1.** Составьте перечень слов по выбранной теме. Для этого проанализируйте соответствующие теме параграфы учебника. При необходимости используйте дополнительные источники (учебную литературу, интернет).

*Примечания.*

1. В традиционных кроссвордах не используются прилагательные, слова, которые пишутся с дефисом, однокоренные слова.

Слова-ответы должны быть существительными в именительном падеже.

**2.** Составьте к каждому слову текстовое определение.

Оно должно в описательной или вопросительной форме (первый вариант более предпочтителен) указывать слово, являющееся ответом.

Определения должны содержать достаточно информации для разгадывания слова и раскрывать его с наименее известной стороны, а также должны быть верными, лаконичными, исключающими двоякое толкование.

**3.** Составьте сетку кроссворда.

Можно воспользоваться специальными программами, например, сайты

«Cross: составь свой кроссворд онлайн» (<http://cross.highcat.org>);

«Фабрика кроссвордов» (<http://puzzlecup.com>).

*Примечания:*

1. В каждую клетку кроссворда вписывается одна буква.

2. Каждое слово начинается в клетке с номером, соответствующим его определению, и заканчивается чёрной клеткой или краем фигуры.

3. Слова должны быть записаны в именительном падеже и единственном числе, кроме слов, которые не имеют единственного числа.

4. Пронумеруйте сетку кроссворда.

Номера расставляйте, двигаясь по сетке кроссворда сверху вниз, слева направо. Номер записывайте в той клетке, с которой начинается слово.



**5.** Продумайте и выполните оформление кроссворда.  
Напишите (напечатайте) текстовые определения.  
Укажите слова, которые располагаются по горизонтали и по вертикали.  
При наличии в кроссворде ключевого слова, составьте и укажите его текстовое определение.

**Критерии оценки кроссворда:**

При оценке предметного кроссворда учитываются следующие критерии:

- 1) соответствие слов в кроссворде заданной или выбранной теме;
- 2) правильность и точность текстовых определений;
- 3) соблюдение правил составления кроссвордов, указанных в алгоритме;
- 4) оформление кроссворда.

**Перечень рекомендуемой литературы для выполнения самостоятельной работы**

**Основная литература:**

Макарова И.В. Общая психология [Электронный ресурс]: учебник для СПО. – М.: Юрайт, 2020 – ЭБС «Юрайт».

**Дополнительная литература:**

Корягина, Н. А. Психология общения: учебник и практикум для среднего профессионального образования / Н. А. Корягина, Н. В. Антонова, С. В. Овсянникова. — Москва: Издательство Юрайт, 2020. — 437 с. — (Профессиональное образование). — ЭБС Юрайт.



**Интернет-ресурсы:**

1. <https://psyera.ru/4322/obshchenie>. - Портал гуманитарно-правовых дисциплин.
2. <http://www.voppsy.ru/> - сайт журнала «Вопросы психологии».
3. <https://klex.ru/kux> - эл.версия Учебного пособия Михалкин Н.В. Социальная психология: М.РАП,2012.
4. Единое окно доступа к образовательным ресурсам <http://window.edu.ru>.

**Учебно-методические издания:**

1. Методические рекомендации по самостоятельной работе [Электронный ресурс] /Кабалова Е.Э. Рязань: РГАТУ, 2020- ЭБ «РГАТУ».
2. Методические указания к практическим занятиям [Электронный ресурс]/ Кабалова Е.Э. - Рязань: РГАТУ, 2020 - ЭБ «РГАТУ».

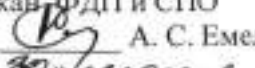
МИНИСТЕРСТВО СЕЛЬСКОГО ХОЗЯЙСТВА РОССИЙСКОЙ ФЕДЕРАЦИИ  
ФЕДЕРАЛЬНОЕ ГОСУДАРСТВЕННОЕ БЮДЖЕТНОЕ ОБРАЗОВАТЕЛЬНОЕ УЧРЕЖДЕНИЕ  
ВЫСШЕГО ОБРАЗОВАНИЯ  
«РЯЗАНСКИЙ ГОСУДАРСТВЕННЫЙ АГРОТЕХНОЛОГИЧЕСКИЙ УНИВЕРСИТЕТ  
ИМЕНИ П.А. КОСТЫЧЕВА»

УТВЕРЖДАЮ:  
Декан ФДП и СПО  
  
А. С. Емельянова  
« 30 »  2020 г.

**МЕТОДИЧЕСКИЕ РЕКОМЕНДАЦИИ  
ДЛЯ САМОСТОЯТЕЛЬНОЙ РАБОТЫ**  
по дисциплине «Социология и политология»

для студентов 2 курса  
факультета дополнительного профессионального  
и среднего профессионального образования

по специальности  
38.02.01 Экономика и бухгалтерский учет (по отраслям)  
(очная форма обучения)

Рязань, 2020

Методические рекомендации разработаны в соответствии с требованиями Федерального государственного образовательного стандарта (далее – ФГОС), утвержденного 28.07.2014 г. приказом Министерства образования и науки РФ за № 832 по специальности среднего профессионального образования (далее -СПО) 38.02.01 Экономика и бухгалтерский учет (по отраслям)

Разработчик:

Анисаров И.С., преподаватель ФДП и СПО

Методические рекомендации для самостоятельной работы рассмотрены и одобрены на заседании предметно-цикловой комиссии общих гуманитарных и социально-экономических дисциплин факультета дополнительного профессионального и среднего профессионального образования «30» июня 2020г., протокол № 10.

Председатель предметно-цикловой комиссии



Мохова.М.Н.

Методические рекомендации для самостоятельной работы предназначены для студентов очной формы обучения ФДП и СПО по специальности 38.02.01 Экономика и бухгалтерский учет (по отраслям)

**Таблица 1.**

**Виды, содержание и формы оценивания самостоятельной работы**

<b>Номер и название раздела дисциплины</b>	<b>Тематика самостоятельной работы</b>	<b>Виды самостоятельной работы</b>	<b>Трудоемкость (час.)</b>	<b>Компетенции ОК, ПК</b>	<b>Контроль выполнения работы (опрос, тест, и т.д.)</b>	<b>Методическое обеспечение</b>
Тема 1. Социология как наука и учебная дисциплина	Поиск, анализ и оценка информации по содержанию учебного материала	Самостоятельный поиск и отбор определений к основным социологическим понятиям из словарей, учебников, энциклопедий. Овладение содержанием понятий.	2	У3, 32, ОК4, ОК8	Проверка письменной работы	Учебник; дополнительная литература; интернет» набор основных социологических понятий
Тема 5. Социальные взаимосвязи	Проработка конспектов занятий, учебных и дополнительных изданий (по вопросам к разделам и главам учебных изданий)	Написание эссе	2	У1-У3, 31-34, ОК2- ОК4, ОК8- ОК9	Проверка эссе	Учебник; дополнительная литература; интернет; тема эссе
Тема 6. Социальные группы	Поиск, анализ и оценка информации по содержанию учебного материала	Обзор статей из журналов «Социологические исследования» за последний год	2	У1-У3, 31-34, ОК2- ОК4, ОК8- ОК9	Проверка письменной работы	Учебник; дополнительная литература; интернет; пункты плана анализа статьи
Тема 8. Социология личности	Проработка конспектов занятий, учебных и дополнительных изданий (по вопросам к разделам и главам учебных изданий)	Самостоятельное составление таблицы	2	У1-У3, 31-33, ОК2- ОК4, ОК7- ОК9	Проверка таблицы	Учебник; дополнительная литература; интернет
Тема 9. Социальная	Поиск, анализ и оценка ин-	Написание реферата	5	У1-У3, 31-33,	Проверка ре-	Учебник; дополнитель-

стратификация	формации по содержанию учебного материала	на предложенную тематику		ОК4, ОК6- ОК9	ферата	ная литература; интернет; тематика рефератов и структура написания реферата
Тема 13. Религия как социальное явление	Проработка конспектов занятий, учебных и дополнительных изданий	Творческое задание	2	У1-У3, 31-33, ОК2- ОК4	Проверка творческого задания	Учебник; дополнительная литература; интернет; задание для творческого задания
Тема 17. Этнические процессы	Поиск, анализ и оценка информации по содержанию учебного материала	Подготовка рефератов на предложенную тематику	5	У1-У3, 31-34, ОК3-ОК6	Проверка реферата	Учебник; дополнительная литература; интернет; тематика рефератов и структура написания реферата
Тема 19. Социальные конфликты	Проработка учебных и дополнительных изданий	Провести количественный анализ документов	2	У1-У3, 31-34, ОК2-ОК7	Проверка письменной работы	Учебник; дополнительная литература; интернет; план анализа документа
Тема 20. Социальные изменения	Проработка конспектов занятий, учебных и дополнительных изданий	Повторение изученного материала в целях подготовки к контрольной работе и итоговому собеседованию	2	У1-У3, 31-34, ОК2-ОК4, ОК5	Контрольная работа и итоговое собеседование	Учебник; дополнительная литература; интернет; конспекты лекций
		ИТОГО	24			

<b>ФДП и СПО</b>	<b>38.02.01</b>	<b>Дисциплина «Социология»</b>	<b>Задания для самостоятельной работы</b>	
------------------	-----------------	--------------------------------	---	--

**Задания для самостоятельной работы по дисциплине «Социология»  
для специальности**

**38.02.01 Экономика и бухгалтерский учет (по отраслям)**

**Тема 1. Социология как наука и учебная дисциплина**

**Проработав учебник с. 7-20 О [1], конспект занятия, выполните нижеприведённые задания.**

Запишите определения основным социологическим понятиям:

1. Социология, макросоциология, микросоциология, фундаментальная, прикладная, теоретическая и эмпирическая социология. Объект, предмет, методы социологии
2. Личность (социологический подход). Социальная: адаптация, интеграция, функция, роль, позиция. Интерес, стимул, мотив личности. Межличностный, межролевой, внутриличностный конфликт. Социальный статус, престиж. Социальное действие, поведение. Социализация личности, девиантное и делинквентное поведение. Социальный контроль. Социальная норма и санкция.
3. Общество (как социальная система). Социальный процесс, социальные: изменения, отношения. Социальная: стабильность, деятельность, общность, сфера. Социальное развитие. Прогресс и регресс.

**Тема 5. Социальные взаимосвязи**

**Проработав учебник с. 30-38 О [1], конспект занятия, выполните нижеприведённые задания.**

Напишите эссе на тему: Социология рабочих отношений: мое видение проблемы.

**Тема 6. Социальные группы**

**Проработав учебник с. 39-47 О [1], конспект занятия, выполните нижеприведённые задания.**

1. Обзор статей из журналов «Социологические исследования» за последний год. Выберите самостоятельно одну из статей для качественного анализа по плану:
  - А) Обоснование выбора статьи (актуальность, значимость).
  - Б) Проблема исследования .
  - В) Цель и задачи исследователей.
  - Г) Общенаучные методы исследования, используемые в статье (например: исторический метод, сравнительный метод...).
  - Д) Респонденты, информанты.
  - Е) Специальные социологические методы, используемые в статье (интервьюирование, опрос...).
  - Ж) Результаты исследования.
- 3) Собственное мнение студента о социальной значимости исследования.

**Тема 8. Социология личности**

**Проработав учебник с. 56-65 О [1], конспект занятия, выполните нижеприведённые задания.**

Самостоятельное составление таблицы на тему «Подходы к определению личности в отечественных и западных гуманитарных науках: социологии, психологии, философии».

<b>Определение личности</b>	<b>Зарубежные подходы</b>	<b>Отечественные подходы</b>
Социология		
Философия		

### Тема 9. Социальная стратификация

**Проработав учебник с. 66-71 О [1], конспект занятия, выполните нижеприведённые задания.**

Написание реферата на предложенную тематику.

Структура работы:

1. *Обложка*: включает полное наименование вуза, факультета; название темы реферата; сведения об исполнителе (Ф.И.О. Студента, номер группы); сведения о научном руководителе (Ф.И.О., ученая степень, ученое звание); место и год выполнения реферата.
2. *Оглавление*. Нумерация страниц в оглавлении, постраничная в работе.
3. *Введение*: характеризует актуальность и значимость проблемы, обоснование выбора темы, цель и задачи работы.
4. *Основная часть*: раскрывает содержание темы, должно быть изложено полно, ясно, логично, на основе собственного анализа источников информации.
5. *Заключение*: делаются основные аргументированные выводы по главам, общий итог работы (достижение цели и задач).
6. *Список литературы*. Не менее 3-х источников литературы.
7. *Объем работы*. В печатном исполнении 6 – 10 страниц.
8. *Итог*: Студент углубляется в ту тему, которая наиболее интересна для него, самостоятельно работает с источниками и высказывает свое мнение на семинаре.

**Тематика рефератов:**

1. Концепция социальной стратификации П. Сорокина.
2. Исторические типы стратификационных систем.
3. Классовая система современных обществ.
4. Социальное неравенство и эгалитаризм.
5. Социальная мобильность в современном обществе.
6. Социальная структура российского общества и тенденции ее развития.
7. Маргиналы в социальной структуре российского общества.

### Тема 13. Религия как социальное явление

**Проработав учебник с. 102-114 О [1], конспект занятия, выполните нижеприведённые задания.**

Творческое задание

«Существенное отличие человеческого общества от общества животных состоит в том, что животные в лучшем случае собирают, между тем как люди производят. Уже одно это, правда, основное отличие делает невозможным перенесение законов животного общества на человеческое общество» (Ф.Энгельс).

В чем суть концепций эволюционизма?

Почему это отличие Ф. Энгельс считает основным?

В силу каких причин невозможно перенесение законов из области биологии на социальную сферу?

Можно ли полностью исключить биологические факторы из общественной жизни? Аргументируйте свою позицию

### Тема 17. Этнические процессы

**Проработав учебник с. 137-145 О [1], конспект занятия, выполните нижеприведённые задания.**

Подготовка рефератов на предложенную тематику

Структура работы:

1. *Обложка*: включает полное наименование вуза, факультета; название темы реферата; сведения об исполнителе (Ф.И.О. Студента, номер группы); сведения о научном руководителе (Ф.И.О., ученая степень, ученое звание); место и год выполнения реферата.
2. *Оглавление*. Нумерация страниц в оглавлении, постраничная в работе.
3. *Введение*: характеризует актуальность и значимость проблемы, обоснование выбора темы, цель и задачи работы.
4. *Основная часть*: раскрывает содержание темы, должно быть изложено полно, ясно, логично, на основе собственного анализа источников информации.
5. *Заключение*: делаются основные аргументированные выводы по главам, общий итог работы (достижение цели и задач).
6. *Список литературы*. Не менее 3-х источников литературы.
7. *Объем работы*. В печатном исполнении 6 – 10 страниц.
8. *Итог*: Студент углубляется в ту тему, которая наиболее интересна для него, самостоятельно работает с источниками и высказывает свое мнение на семинаре.

### **Темы рефератов**

1. Отличительные черты становления отечественной социологии.
2. Практическое значение социологии для общества.
3. Взаимосвязь личности и общества: норма и девиация.
4. Семья и брак: традиция и альтернатива.
5. Характеристика субкультуры (молодежной, субкультуры пожилых, любой этнической субкультуры и др.).
6. Положительные и отрицательные черты урбанизации в современности.
7. Особенности формальной и неформальной социальных групп (примеры).
9. Формирование общественного мнения в России.
10. Тема насилия в современных СМИ (влияние на личность, на разные социальные группы).
11. Особенности социально-экономической структуры современной России.
12. Социальная мобильность в современной России.
13. Национальный конфликт в современной России.
14. Этническая идентификация народов бывшего СССР.
15. Нормативная культура: нормы, ценности, санкции.
16. Особенности народной культуры России.
17. Особенности социализации личности на разных возрастных этапах.
18. Семейная политика в России и зарубежных странах.
19. Семья в урбанизированной культуре.
20. Проблема досуга российской молодежи.
21. Особенности социокультурных ситуаций в России.
22. Социальные предпосылки формирования политической элиты в России.
23. Социальные и политические движения в России.
24. Реформа и революция как альтернативы социального развития.
25. Методы социологического опроса.
26. Развитие эмпирической социологии в России.

### **Тема 19. Социальные конфликты**

**Проработав учебник с. 135-155 О [1], конспект занятия, выполните нижеприведённые задания.**

Провести количественный анализ документов на тему «Особенности социальных конфликтов современной России».

Выберите самостоятельно по одной статье, с описанием разных видов конфликта, из журналов «Социологические исследования» и «Социально – гуманитарные знания» последних 2 - лет. Проведите анализ по предлагаемому плану:



- Обоснование выбора статьи ( обосновать наличие ситуации социального конфликта в выбранной статье по наличию признаков конфликта);
- Описание инцидента и механизма конфликта;
- Типологизация конфликта по следующим основаниям:
  - по субъекту;
  - по предмету;
  - по степени напряженности;
  - по сфере общества;
  - по форме проявления.
- Описание результатов конфликта. Каковы позитивные и негативные функции конфликта. Выбор возможных методов разрешения.

### **Тема 20. Социальные изменения**

Повторение изученного материала в целях подготовки к контрольной работе и итоговому собеседованию

Перечень рекомендуемых учебных изданий, Интернет-ресурсов, дополнительной литературы для выполнения самостоятельной работы

## Основная литература:

### Основная литература:

Исаев, Б. А. Социология : учебное пособие для среднего профессионального образования / Б. А. Исаев. — 2-е изд., испр. и доп. — Москва : Издательство Юрайт, 2020. — 195 с. — (Профессиональное образование). — ISBN 978-5-534-09178-6. — Текст : электронный // ЭБС Юрайт [сайт].

### Дополнительная литература:

Латышева, В. В. Основы социологии и политологии : учебник для среднего профессионального образования / В. В. Латышева. — 2-е изд., испр. и доп. — Москва : Издательство Юрайт, 2020. — 304 с. — (Профессиональное образование). — ISBN 978-5-534-06614-2. — Текст : электронный // ЭБС Юрайт [сайт].

### Учебно-методические издания:



Методические рекомендации по самостоятельной работе [Электронный ресурс]/Анисаров И.С. - Рязань: РГАТУ, 2017- ЭБ «РГАТУ»

Методические указания к практическим работам [Электронный ресурс]/ Анисаров И.С. - Рязань: РГАТУ, 2017- ЭБ «РГАТУ»

### Интернет-ресурсы:

- 1) <http://politike.ru/> – Национальная политическая энциклопедия: словари и справочники по политологии, статьи и биографии.
- 2) <http://lib.ru/POLITOLOG/> – «Библиотека Максима Мошкова».
- 3) [http://www.archipelag.ru/about\\_project/](http://www.archipelag.ru/about_project/) – «Русский Архипелаг».
- 4) <http://www.politnauka.org/> – «ПолитНаука».
- 5) <http://wikipedia.org/> – «Википедия – свободная энциклопедия».
- 6) <http://bse.studentport.su/> – Большая Советская энциклопедия.
- 7) Информационная система “Единое окно доступа к образовательным ресурсам” <http://window.edu.ru>

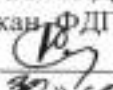
МИНИСТЕРСТВО СЕЛЬСКОГО ХОЗЯЙСТВА РОССИЙСКОЙ ФЕДЕРАЦИИ  
ФЕДЕРАЛЬНОЕ ГОСУДАРСТВЕННОЕ БЮДЖЕТНОЕ ОБРАЗОВАТЕЛЬНОЕ  
УЧРЕЖДЕНИЕ ВЫСШЕГО ОБРАЗОВАНИЯ  
«РЯЗАНСКИЙ ГОСУДАРСТВЕННЫЙ АГРОТЕХНОЛОГИЧЕСКИЙ  
УНИВЕРСИТЕТ ИМЕНИ П.А. КОСТЫЧЕВА»

УТВЕРЖДАЮ:  
Декан ФДП и СПО  
 А. С. Емельянова  
« 20 »  2020 г.

**МЕТОДИЧЕСКИЕ РЕКОМЕНДАЦИИ  
ДЛЯ САМОСТОЯТЕЛЬНОЙ РАБОТЫ**

по учебной дисциплине

«Русский язык и культура речи»

для студентов 2 курса ФДП и СПО

по специальности

38.02.01 Экономика и бухгалтерский учет (по отраслям)  
(очная форма обучения)

Рязань, 2020

Методические рекомендации для самостоятельной работы составлены с учетом требований Федерального государственного образовательного стандарта (далее – ФГОС), утвержденного 28.07.2014 г. приказом Министерства образования и науки РФ за № 832 по специальности среднего профессионального образования (далее - СПО) 38.02.01 Экономика и бухгалтерский учет (по отраслям).

Разработчики:

Шехова Н.Е., преподаватель ФДП и СПО

Методические рекомендации для самостоятельной работы рассмотрены на заседании предметно-цикловой комиссии общих гуманитарных и социально-экономических дисциплин факультета дополнительного профессионального и среднего профессионального образования «30» июня 2020г., протокол № 10.

Председатель предметно-цикловой комиссии



Мохова.М.Н

Методические рекомендации для самостоятельной работы предназначены для студентов очной формы обучения факультета дополнительного профессионального и среднего профессионального образования по специальности 38.02.01 Экономика и бухгалтерский учет (по отраслям).

**Таблица 1.**

**Виды, содержание и формы оценивания самостоятельной работы**

Номер и название раздела дисциплины	Тематика самостоятельной работы	Виды самостоятельной работы	Трудоемкость (час.)	Компетенции ОК, ПК	Контроль выполнения работы	Методическое обеспечение
<b>Раздел 1. Введение. Наука о русском языке.</b>						
Тема 1.1. Языкознание как наука. Русский литературный язык и языковая норма.	«Русский язык конца XX века». «Специфика устной и письменной речи».	Проработка конспекта занятия; подготовка сообщения; составление конспекта.	1	ОК 4–6	Устный опрос; письменный опрос; оценка правильности, полноты и доступности материала.	Учебник; Интернет-ресурсы.
<b>Раздел 2. Язык и речь.</b>						
Тема 2.1. Язык и речь. Речевой этикет.	«Правильность и ясность речи». «Особенности речевого этикета восточных и западных стран».	Проработка конспекта занятия; подготовка сообщения; составление конспекта.	1	ОК 4–6	Устный опрос; оценка правильности, полноты и доступности материала; умение ориентироваться в различных проблемных	Учебник, дополнительная литература, Интернет-ресурсы.

					ситуациях, соблюдая нормы речевого поведения.	
Тема 2.2. Текст и его структура. Функциональные стили языка.	«Функциональные стили языка». Написание сочинения «Осенние зарисовки».	Проработка конспекта занятия; подбор примеров текстов различных типов, стилей и жанров; написание сочинения.	2	ОК 4–6	Устный опрос; оценка правильности, полноты и доступности материала; аргументированность ответа; соответствие письменной речи языковым, коммуникативным и этическим нормам.	Учебник, дополнительная литература.
Тема 2.3. Особенности книжного и разговорного стилей.	«Особенности книжного и разговорного стилей».	Проработка конспекта занятия; подбор примеров текстов различных стилей; написание аннотации; написание различных документов официально-делового стиля.	2	ОК 4–6	Устный опрос; умение ориентироваться в различных проблемных ситуациях; оценка правильности, полноты и доступности материала; аргументированность ответа.	Учебник, дополнительная литература.
Тема 2.4. Особенности художественного стиля. Лингвистический	«Изобразительно-выразительные средства». «Лексикография как наука. Виды словарей».	Проработка конспекта занятия; подбор примеров из художественной литературы	2	ОК 4–6	Устный опрос; оценка правильности, полноты и доступности	Учебник, дополнительная литература, Интернет-ресурсы.

анализ текста.		изобразительно-выразительных средств; подготовка сообщения.			материала; аргументированность ответа.	
<b>Раздел 3. Фонетика.</b>						
Тема 3.1. Фонетика как наука. Фонетические единицы.	«Орфоэпические нормы»	Проработка конспекта занятия; работа с орфоэпическим словарем; подбор примеров из словаря.	2	ОК 4–6	Устный опрос; письменный опрос; оценка правильности, полноты и доступности материала; аргументированность ответа.	Учебник, дополнительная литература, Интернет-ресурсы.
<b>Раздел 4. Лексика и фразеология.</b>						
Тема 4.1. Лексика и лексикология. Слово и его значение.	«Экзотизмы и варваризмы», «Проблемы сочетаемости слов».	Проработка конспекта занятия; составление конспекта; работа со словарями; подбор собственных примеров.	2	ОК 4–6	Устный опрос; оценка правильности, полноты и доступности материала; аргументированность ответа.	Учебник, дополнительная литература, Интернет-ресурсы.
Тема 4.2. Лексика русского языка с точки зрения её происхождения.	«Слово и его происхождение»	Проработка конспекта занятия; составление таблицы; работа со словарем.	1	ОК 4–6	Устный опрос; тестирование; оценка правильности и системности заполнения таблицы; оценка правильности, полноты и доступности материала.	Учебник, дополнительная литература, Интернет-ресурсы.

Тема 4.3. Фразеологизмы и их особенности.	«Фразеологизмы и их значение».	Проработка конспекта занятия; составление таблицы; работа со словарем.	1	ОК 4–6	Устный опрос; оценка правильности и системности заполнения таблицы; оценка правильности, полноты и доступности материала.	Учебник, дополнительная литература, Интернет-ресурсы.
<b>Раздел 5. Словообразование.</b>						
Тема 5.1. Способы словообразования. Стилистические возможности словообразования.	«Словообразовательный анализ». «Морфология как наука. Части речи».	Проработка конспекта занятия; подготовка сообщения; работа с текстами различных стилей.	2	ОК 4–6	Устный опрос; оценка правильности, полноты и доступности материала; аргументированность ответа.	Учебник, дополнительная литература.
<b>Раздел 6. Морфология и законы правописания.</b>						
Тема 6.1. Морфология как наука. Морфологические нормы.	«Морфологический разбор именных и служебных частей речи».	Проработка конспекта занятия; выполнение практических заданий на основе собственных примеров.	1	ОК 4–6	Устный опрос; оценка правильности, полноты и доступности материала; соблюдение последовательности выполнения практических заданий.	Учебник, дополнительная литература.
Тема 6.2. Принципы русской орфографии.	«Правила правописания, смыслоразличительная	Проработка конспекта занятия; подготовка	1	ОК 4–6	Устный, письменный опрос; оценка правильности,	Учебник, дополнительная литература.



	роль орфографии и знаков препинания»	сообщения.			полноты и доступности материала; аргументированность ответа.	
<b>Раздел 7. Синтаксис и пунктуация.</b>						
Тема 7.1. Основные синтаксические единицы. Учение о словосочетании.	«Учение о словосочетании». «Особенности развития пунктуации как науки».	Проработка конспекта занятия; выполнение практических заданий на основе собственных примеров; создание презентации на тему (по выбору).	3	ОК 4–6	Устный опрос; оценка правильности, полноты и доступности материала; соблюдение последовательности выполнения практических заданий.	Учебник, дополнительная литература, Интернет-ресурсы
Тема 7.2. Учение о предложении.	«Знаки препинания в сложных предложениях», «Виды простых и сложных предложений».	Проработка конспекта занятия; составление таблицы; подбор примеров из художественной литературы.	2	ОК 4–6	Устный опрос; оценка правильности и системности заполнения таблицы; аргументированность ответа.	Учебник, дополнительная литература.
Тема 7.3. Стилистические нормы современного русского литературного языка. Принципы русской пунктуации.	«Стилистические нормы современного русского литературного языка».	Проработка конспекта занятия; анализ собственных письменных работ.	1	ОК 4–6	Устный опрос; аргументированность ответа; умение обнаруживать и устранять ошибки и недочеты на всех уровнях структуры языка в соответствии с языковыми	Учебник.

					нормами.	
		ИТОГО:	24			

### **Задания для самостоятельной работы.**

#### **РАЗДЕЛ 1. Введение. Наука о русском языке.**

##### **Тема 1.1 Языкознание как наука. Русский литературный язык и языковая норма.**

Задание 1. Проработка конспекта занятия.

Материал для подготовки: 1.Русский язык и культура речи [Электронный ресурс]: учебник и практикум для СПО / отв.ред. А.В. Голубева - М.: Юрайт, 2016.- ЭБС «Юрайт»; стр.17-27; Приложение 1.

План:

- Языкознание как наука. Культура речи как наука.
- Понятие русского литературного языка.
- Понятие языковой нормы. Типы норм.
- Язык как система. Основные уровни языка.

Задание 2. Подготовка сообщения на тему: «Русский язык конца XX века».

Материал для подготовки:Дополнительная литература: 2.Русский язык и культура речи. Практикум [Электронный ресурс]: учебное пособие для СПО / А.В. Голубева, З.Н. Пономарева, Л.П. Стычишина; под ред. А.В. Голубевой - М.: Юрайт, 2016.- ЭБС «Юрайт»;

Интернет-ресурсы; Приложение 2.

Задание 3. Составление конспекта «Специфика устной и письменной речи»,[Основная, 1].

Материал для подготовки: 1.Русский язык и культура речи [Электронный ресурс]: учебник и практикум для СПО / отв.ред. А.В. Голубева - М.: Юрайт, 2016.- ЭБС «Юрайт»; §2 Введения; Приложение 3.

#### **РАЗДЕЛ 2. Язык и речь.**

##### **Тема 2.1. Язык речь. Речевой этикет.**

Задание 1. Проработка конспекта занятия.

Материал для подготовки: 1.Русский язык и культура речи [Электронный ресурс]: учебник и практикум для СПО / отв.ред. А.В. Голубева - М.: Юрайт, 2016.- ЭБС «Юрайт»; стр.12-17; Приложение 1.

Дополнительная литература:

1. Интернет-ресурсы 7; Приложение 1.

План:

- Отличительные особенности языка и речи.
- Коммуникативные качества речи.
- Функции языка и речи.
- Понятие речевого этикета; основные функции; этикетные жанры.
- Особенности русского речевого этикета.

Задание 2. Составление конспекта «Правильность и ясность речи», [Основная,1].

Материал для подготовки: 1.Русский язык и культура речи [Электронный ресурс]: учебник и практикум для СПО / отв.ред. А.В. Голубева - М.: Юрайт, 2016.- ЭБС «Юрайт»; §4, с.32-34; Приложение 3.

Задание 3. Подготовка сообщения «Особенности речевого этикета восточных и западных стран».

Материал для подготовки: Интернет-ресурсы; Приложение 2.

## **Тема 2.2. Текст и его структура. Функциональные стили языка.**

Задание 1.Проработка конспекта занятия.

Материал для подготовки: 1. Русский язык и культура речи [Электронный ресурс]: учебник и практикум для СПО / отв.ред. А.В. Голубева - М.: Юрайт, 2016.- ЭБС «Юрайт»; § 1.1-1.2,§8.5, стр.321-323; Приложение 1.

План:

- Основные признаки текста. Единицы текста. Средства связи предложений в тексте.
- Классификация текстов. Типы текстов.
- Выразительные возможности различных уровней языка.
- С стиль языка и стиль речи. Понятие стилистической нормы.
- Функциональные стили языка.

Задание 2. Подбор примеров текстов различных типов.

Материал для подготовки: 1. Русский язык и культура речи [Электронный ресурс]: учебник и практикум для СПО / отв.ред. А.В. Голубева - М.: Юрайт, 2016.- ЭБС «Юрайт»; Глава 1; §1.1; с.112 Приложение 4.

Задание 3. Написание сочинения в жанре рассказ «Осенние зарисовки».

Материал для подготовки: Приложение 5.

### **Тема 2.3. Особенности книжного и разговорного стилей.**

Задание 1. Проработка конспекта занятия.

Материал для подготовки: 1. Русский язык и культура речи [Электронный ресурс]: учебник и практикум для СПО / отв.ред. А.В. Голубева - М.: Юрайт, 2016.- ЭБС «Юрайт»; § 1.3; Приложение 1.

План:

- Особенности книжного стиля (научного, официально-делового, публицистического).
- Особенности разговорного стиля.
- Стилистические нормы.

Задание 2. Подбор примеров научного текста по профилю специальности (с доказательством).

Материал для подготовки: 1. Русский язык и культура речи [Электронный ресурс]: учебник и практикум для СПО / отв.ред. А.В. Голубева - М.: Юрайт, 2016.- ЭБС «Юрайт»; Глава 1; § 1.1-1.2; Приложение 6.

Интернет-ресурсы 1,3.

Задание 3. Написание аннотации к словарю (по выбору).

Материал для подготовки: Приложение 7.

Дополнительная литература: 1. Розенталь, Д.Э. Справочник по русскому языку: пунктуация, орфография, словарь [Текст] / Д.Э. Розенталь.- М.: Альфа-Пресс, 2014.- 281 с.

3. Словарь синонимов русского языка [Текст] Л.П. Алекторова, Л.А. Введенская, В.И. Зимин и [др.].- М.: ООО «Издательство Астрель»: «Издательство АСТ»,2003.- 336 с.
4. Орфографический словарь русского языка [Текст] / под ред. С.И. Ожегова.- М.:ООО «Локид- ПРЕСС»,2003.- 912 с.
5. Словарь русского языка[Текст] / С.И. Ожегов.- М.: ООО «Издательство Оникс» : ООО «Издательство « Мир и Образование», 2008.- 640 с.
6. Орфоэпический словарь русского языка для школьников [Текст] / сост. О. А. Михайлова.- Екатеринбург: У-Фактория, 2003.- 416 с.
7. Большой словарь иностранных слов [Текст] / сост. А.Ю. Москвин.- М.: ЗАО Центрполиграф, 2008.- 685 с.

Задание 4. Написание документов (заявления, объяснительной, служебной записки).

Материал для подготовки: 1Русский язык и культура речи [Электронный ресурс]: учебник и практикум для СПО / отв.ред. А.В. Голубева - М.: Юрайт, 2016.- ЭБС «Юрайт»; Глава 1; §1.3;

Дополнительная литература: 2.Русский язык и культура речи. Практикум [Электронный ресурс]: учебное пособие для СПО / А.В. Голубева, З.Н. Пономарева, Л.П. Стычишина; под ред. А.В. Голубевой - М.: Юрайт, 2016.- ЭБС «Юрайт»

Приложение 8.

#### **Тема 2.4. Особенности художественного стиля. Лингвистический анализ текста.**

Задание 1.Проработка конспекта занятия.

Материал для подготовки: 1. Русский язык и культура речи [Электронный ресурс]: учебник и практикум для СПО / отв.ред. А.В. Голубева - М.: Юрайт, 2016.- ЭБС «Юрайт»; Глава 1; §1.2; с.58-62;§2.2; Приложение 1.

План:

- Литературный язык и язык художественной литературы.
- Особенности художественного стиля.
- Изобразительно- выразительные средства (тропы и стилистические фигуры).

- Лингвистический анализ текста.

Задание 2. Подбор примеров из художественной литературы изобразительно- выразительных средств.

Материал для подготовки:

1.Русский язык и культура речи [Электронный ресурс]: учебник и практикум для СПО / отв.ред. А.В. Голубева - М.: Юрайт, 2016.- ЭБС «Юрайт»; §2.2; Приложение 9.

Задание 3. Подготовка сообщения на тему: «Лексикография как наука. Виды словарей».

Материал для подготовки: 1. Русский язык и культура речи [Электронный ресурс]: учебник и практикум для СПО / отв.ред. А.В. Голубева - М.: Юрайт, 2016.- ЭБС «Юрайт»; §3.1-3.2.

Дополнительная литература: 1. Розенталь, Д.Э. Справочник по русскому языку: пунктуация, орфография, словарь [Текст] / Д.Э. Розенталь.- М.: Альфа-Пресс, 2014.- 281 с

3. Словарь синонимов русского языка[Текст] / Л.П. Алекторова, Л.А. Введенская, В.И. Зимин и [др.].- М.: ООО «Издательство Астрель»: «Издательство АСТ»,2003.- 336 с.

4. Орфографический словарь русского языка [Текст] / под ред. С.И. Ожегова.- М.:ООО «Локид- ПРЕСС»,2003.- 912 с.

5.Словарь русского языка [Текст] / С.И. Ожегов.- М.: ООО «Издательство Оникс» : ООО «Издательство «Мир и Образование», 2008.- 640 с.

6.Орфоэпический словарь русского языка для школьников [Текст] / сост. О. А. Михайлова.- Екатеринбург: У-Фактория, 2003.- 416 с.

7.Большой словарь иностранных слов [Текст] / сост. А.Ю. Москвин.- М.: ЗАО Центрполиграф, 2008.- 685 с.

Интернет-ресурсы.

### **РАЗДЕЛ 3. Фонетика.**

#### **Тема 3.1. Фонетика как наука. Фонетические единицы.**

Задание 1.Проработка конспекта занятия.

Материал для подготовки: 1.Русский язык и культура речи [Электронный ресурс]: учебник и практикум для СПО / отв.ред. А.В. Голубева - М.: Юрайт, 2016.- ЭБС «Юрайт»;§4.3; Приложение 1.

План:

- Звук и фонема.
- Ударение. Особенности русского ударения.
- Акцентологические и орфоэпические нормы.
- Благозвучие речи. Причины неблагозвучия.

Задание 2. Подбор 10 слов (по выбору) из орфоэпического словаря с особенностями в ударении и произношении.

Материал для подготовки: Приложение 10.

Дополнительная литература: 6.Орфоэпический словарь русского языка для школьников [Текст]/ сост. О. А.

Михайлова.- Екатеринбург: У-Фактория, 2003.- 416 с.

#### **РАЗДЕЛ 4. Лексика и фразеология.**

##### **Тема 4.1. Лексика и лексикология. Слово и его значение.**

Задание 1. Проработка конспекта занятия.

Материал для подготовки: 1.Русский язык и культура речи [Электронный ресурс]: учебник и практикум для СПО / отв.ред. А.В. Голубева - М.: Юрайт, 2016.- ЭБС «Юрайт»;§2.1; Приложение 1.

План:

- Понятие о лексике и лексикологии. Разделы лексикологии.
- Слово, его признаки, функции. Лексическое и грамматическое значение слова.
- Многозначность слова. Прямое и переносное значение.
- Синонимы, антонимы, омонимы, паронимы и их типы.

Задание 2. Составление конспекта § («Экзотизмы и варваризмы», «Проблемы сочетаемости слов»), [Основная,1].

Материал для подготовки: 1.Русский язык и культура речи [Электронный ресурс]: учебник и практикум для СПО / отв.ред. А.В. Голубева - М.: Юрайт, 2016.- ЭБС «Юрайт»; с.133-135; с.139-140; Приложение 3.



Задание 3. Составление 3 синонимических рядов (по выбору); подбор антонимов.

Материал для подготовки:

Дополнительная литература: 3. Словарь синонимов русского языка[Текст]/ Л.П. Алекторова, Л.А. Введенская, В.И. Зимин и [др.].- М.: ООО «Издательство Астрель»: «Издательство АСТ»,2003.- 336 с.; Приложение 11; Интернет-ресурсы.

Задание 4. Подбор 5 слов со значениями (по выбору из толкового словаря).

Материал для подготовки:

Дополнительная литература: 5.Словарь русского языка[Текст]/ С.И. Ожегов.- М.: ООО «Издательство Оникс» : ООО «Издательство «Мир и Образование», 2008.- 640 с.

#### **Тема 4.2. Лексика русского языка с точки зрения её происхождения.**

Задание 1. Проработка конспекта занятия.

Материал для подготовки: 1.Русский язык и культура речи [Электронный ресурс]: учебник и практикум для СПО / отв.ред. А.В. Голубева - М.: Юрайт, 2016.- ЭБС «Юрайт»; §2.1; с.127-133; Приложение 1.

План:

- Исконно русская лексика.
- Заимствованная лексика. Старославянизмы.
- Фонетические и морфологические признаки заимствованных слов.

Задание 2. Составление таблицы «Слово и его происхождение» (на примере 5 слов по выбору).

Материал для подготовки: 1.Русский язык и культура речи [Электронный ресурс]: учебник и практикум для СПО / отв.ред. А.В. Голубева - М.: Юрайт, 2016.- ЭБС «Юрайт»;§2.1с.127-133; Приложение 12.

Дополнительная литература: 7.Большой словарь иностранных слов / сост. А.Ю. Москвин.- М.: ЗАО Центрполиграф, 2008.- 685 с.

#### **Тема 4.3. Фразеологизмы и их особенности.**

Задание 1. Проработка конспекта занятия.

Материал для подготовки: 1.Русский язык и культура речи [Электронный ресурс]: учебник и практикум для СПО / отв.ред. А.В. Голубева - М.: Юрайт, 2016.- ЭБС «Юрайт»; §2.1; с.137-139; Приложение 1.

План:

- Предмет фразеологии. Фразеологизм как значимая единица.
- Основные признаки фразеологизмов.
- Типы фразеологизмов.

Задание 2. Составление таблицы «Фразеологизмы и их значение» (значение, синонимы, антонимы, происхождение); на примере 5 фразеологизмов по выбору.

Материал для подготовки: Приложение 12.

Дополнительная литература: 1.Розенталь, Д.Э. Справочник по русскому языку: пунктуация, орфография, словарь [Текст] / Д.Э. Розенталь.- М.: Альфа-Пресс, 2014.- 281 с.

Интернет-ресурсы 1-3.

## **РАЗДЕЛ 5. Словообразование.**

### **Тема 5.1. Способы словообразования. Стилистические возможности словообразования.**

Задание 1. Проработка конспекта занятия.

Материал для подготовки: 1.Русский язык и культура речи [Электронный ресурс]: учебник и практикум для СПО / отв.ред. А.В. Голубева - М.: Юрайт, 2016.- ЭБС «Юрайт»; §6.2.2;с.265-267; Приложение 1.

План:

- Морфемика и словообразование.
- Основные способы русского словообразования.
- Словообразовательные нормы.

Задание 2. Подготовка сообщения на тему «Морфология как наука. Части речи» (на примере одной самостоятельной и одной служебной части речи).

Материал для подготовки: 1.Русский язык и культура речи [Электронный ресурс]: учебник и практикум для СПО / отв.ред. А.В. Голубева - М.: Юрайт, 2016.- ЭБС «Юрайт»; Глава 6; Приложение 2.

Задание 3. Выполнение стилистического анализа словообразовательных средств в текстах различных стилей (по выбору).

Материал для подготовки: 1.Русский язык и культура речи [Электронный ресурс]: учебник и практикум для СПО / отв.ред. А.В. Голубева - М.: Юрайт, 2016.- ЭБС «Юрайт»; Глава 6; § 6.2.2 (с.265).Приложение 13.

## **РАЗДЕЛ 6. Морфология и законы правописания.**

### **Тема 6.1. Морфология как наука. Морфологические нормы.**

Задание 1. Проработка конспекта занятия.

Материал для подготовки: 1.1.Русский язык и культура речи [Электронный ресурс]: учебник и практикум для СПО / отв.ред. А.В. Голубева - М.: Юрайт, 2016.- ЭБС «Юрайт»; §7.3; с.284-288;Приложение 1.

План:

- Морфология как наука. Лексическое и грамматическое значение слова.
- Самостоятельные и служебные части речи.
- Морфологические нормы.

Задание 2. Морфологический разбор имени существительного, имени прилагательного, предлога (по выбору; на примере предложений из художественной литературы).

Материал для подготовки: 1. Русский язык и культура речи [Электронный ресурс]: учебник и практикум для СПО / отв.ред. А.В. Голубева - М.: Юрайт, 2016.- ЭБС «Юрайт»; Глава 7; § 7.1; Приложение 14.

### **Тема 6. 2. Принципы русской орфографии.**

Задание 1. Проработка конспекта занятия.

Материал для подготовки: 1.Русский язык и культура речи [Электронный ресурс]: учебник и практикум для СПО / отв.ред. А.В. Голубева - М.: Юрайт, 2016.- ЭБС «Юрайт»; Глава 5; Приложение 1.

План:

- Орфография как наука. Разделы русской орфографии.
- Принципы русской орфографии.

Задание 2. Подготовка сообщения на тему: «Правила правописания, смысловоразличительная роль орфографии и знаков препинания».

Материал для подготовки: 1.Русский язык и культура речи [Электронный ресурс]: учебник и практикум для СПО / отв.ред. А.В. Голубева - М.: Юрайт, 2016.- ЭБС «Юрайт»; Глава 5;§8.4;Приложение 2.

Дополнительная литература: 1.Розенталь, Д.Э. Справочник по русскому языку: пунктуация, орфография, словарь [Текст] / Д.Э. Розенталь.- М.: Альфа-Пресс, 2014.- 281 с

4.Орфографический словарь русского языка [Текст]/ под ред. С.И. Ожегова.- М.:ООО «Локид- ПРЕСС»,2003.- 912 с.; Интернет-ресурсы.

## **РАЗДЕЛ 7. Синтаксис и пунктуация.**

### **Тема 7.1. Основные синтаксические единицы. Учение о словосочетании.**

Задание 1. Проработка конспекта занятия.

Материал для подготовки: 1. Русский язык и культура речи [Электронный ресурс]: учебник и практикум для СПО / отв.ред. А.В. Голубева - М.: Юрайт, 2016.- ЭБС «Юрайт»; Глава 8; Приложение 1.

План:

- Основные единицы синтаксиса.
- Виды синтаксических связей.
- Классификация словосочетаний.

Задание 2. Синтаксический разбор 2 словосочетаний по выбору (на примере предложений из художественной литературы).

Материал для подготовки:1. Русский язык и культура речи [Электронный ресурс]: учебник и практикум для СПО / отв.ред. А.В. Голубева - М.: Юрайт, 2016.- ЭБС «Юрайт»; Глава 8; § 8.1;с.325 Приложение 15.

Задание 3. Создание презентации на тему (по выбору):

- «Знаки препинания: история и современность»;
- «Вклад ученых в развитие пунктуации (М.В. Ломоносова, А.Х. Востокова, Н.И. Гречи, Ф.И. Буслаева, А.А. Барсова, Я.К. Грота и др.);
- «Памятники буквам русского алфавита и знакам препинания».

Материал для подготовки- Приложение 18.

Дополнительная литература; Интернет-ресурсы 1-3,5,6.

### **Тема 7.2. Учение о предложении.**

Задание 1. Проработка конспекта занятия.

Материал для подготовки: 1.Русский язык и культура речи [Электронный ресурс]: учебник и практикум для СПО / отв.ред. А.В. Голубева - М.: Юрайт, 2016.- ЭБС «Юрайт»; §8.1; Приложение 1.

План:

- Классификация предложений. Структура предложений.
- Порядок слов в предложении.
- Структура простого предложения.
- Структура сложного предложения.
- Сложное синтаксическое целое.

Задание 2. Составление таблицы «Знаки препинания в сложных предложениях» (с примерами).

Материал для подготовки: 1.Русский язык и культура речи [Электронный ресурс]: учебник и практикум для СПО / отв.ред. А.В. Голубева - М.: Юрайт, 2016.- ЭБС «Юрайт»; Глава 8; с.317; Приложение 12;16.

Дополнительная литература: 1.Розенталь, Д.Э. Справочник по русскому языку: пунктуация, орфография, словарь [Текст] / Д.Э. Розенталь.- М.: Альфа-Пресс, 2014.- 281 с.

Задание 3. Подбор примеров из художественной литературы различных видов простых и сложных предложений.

Материал для подготовки: 1. Русский язык и культура речи [Электронный ресурс]: учебник и практикум для СПО / отв.ред. А.В. Голубева - М.: Юрайт, 2016.- ЭБС «Юрайт»; с.325; Приложение 16.

Дополнительная литература:

1. Розенталь, Д.Э. Справочник по русскому языку: пунктуация, орфография, словарь [Текст] / Д.Э. Розенталь.- М.: Альфа-Пресс, 2014.- 281 с.

### **Тема 7.3. Синтаксические нормы современного русского языка. Принципы русской пунктуации.**

Задание 1. Проработка конспекта занятия.

Материал для подготовки: 1.Русский язык и культура речи [Электронный ресурс]: учебник и практикум для СПО / отв.ред. А.В. Голубева - М.: Юрайт, 2016.- ЭБС «Юрайт»; §8.2; Приложение 1.

План:

- Понятие синтаксической нормы.
- Порядок слов в предложении.
- Нормы согласования.
- Нормы управления.
- Ошибки в предложениях с однородными членами, причастными и деепричастными оборотами.
- Принципы русской пунктуации.

Задание 2. Анализ и учет ошибок в собственных письменных работах.

Материал для подготовки: Приложение 17.

### **Перечень рекомендуемых учебных изданий, дополнительной литературы, Интернет-ресурсов.**

Основная литература:

1. Русский язык и культура речи [Электронный ресурс]: учебник и практикум для СПО / отв.ред. А.В. Голубева - М.: Юрайт, 2016.- ЭБС «Юрайт»

Дополнительная литература:

1. Розенталь, Д.Э. Справочник по русскому языку: пунктуация, орфография, словарь [Текст] / Д.Э. Розенталь.- М.: Альфа-Пресс, 2014.- 281 с.
2. Русский язык и культура речи. Практикум [Электронный ресурс]: учебное пособие для СПО / А.В. Голубева, З.Н. Пономарева, Л.П. Стычишина; под ред. А.В. Голубевой - М.: Юрайт, 2016.- ЭБС «Юрайт»
3. Словарь синонимов русского языка [Текст] / Л.П. Алекторова, Л.А. Введенская, В.И. Зимин и [др].- М.: ООО «Издательство Астрель»: «Издательство АСТ», 2003.- 336 с.
4. Орфографический словарь русского языка [Текст] / под ред. С.И. Ожегова.- М.: ООО «Локид- ПРЕСС», 2003.- 912 с.
5. Словарь русского языка [Текст] / С.И. Ожегов.- М.: ООО «Издательство Оникс» : ООО «Издательство «Мир и Образование», 2008.- 640 с.
6. Орфоэпический словарь русского языка для школьников [Текст] / сост. О. А. Михайлова.- Екатеринбург: У-Фактория, 2003.- 416 с.
7. Большой словарь иностранных слов [Текст] / сост. А.Ю. Москвин.- М.: ЗАО Центрполиграф, 2008.- 685 с.

Интернет-ресурсы:

1. Справочно- информационный портал ГРАМОТА. РУ - Русский язык для всех [Электронный ресурс].- Режим доступа: [http // www.gramota.ru](http://www.gramota.ru)
2. Фразеологизмы- толкование, иллюстрации [Электронный ресурс]. - Режим доступа: [http // www.frazbook.ru/frazeologizm](http://www.frazbook.ru/frazeologizm)
3. Textologia.ru: сайт (журнал) русского языка и литературы [Электронный ресурс].- Режим доступа: [http // www.textologia.ru/ruski](http://www.textologia.ru/ruski)

4. Крысин, Л.П. О некоторых изменениях в русском языке конца XX века [Электронный ресурс]/ Л.П. Крысин.- Режим доступа: [http// www.philology.ru/linguistics2/krysin-00.htm](http://www.philology.ru/linguistics2/krysin-00.htm)
5. Прохорова, Н.Г. Происхождение знаков препинания и памятники им [Электронный ресурс] / Н.Г. Прохорова.- Режим доступа: [http// www.nsportal.ru/ap/library/drugoe/2014/02/01](http://www.nsportal.ru/ap/library/drugoe/2014/02/01)
6. Евсеева, И.В. Общее понятие пунктуации. История русской пунктуации[Электронный ресурс] / И.В. Евсеева, Т.А. Лузгина.- Режим доступа: [http // www.sci-house/ruskiy-yazyk](http://www.sci-house/ruskiy-yazyk)
7. Речевой этикет в межнациональном общении[Электронныйресурс].-Режим доступа: [http //www/transiation/web-3.ru/intro/cuitures](http://www/transiation/web-3.ru/intro/cuitures)

## Приложение 1.

**Проработка конспекта занятия** предполагает работу с материалом, записанном на уроке, совместно с материалом, отраженном в основной или дополнительной литературе. Для лучшего усвоения материала можно опираться на план занятия, включающий основные вопросы данной темы.

Вся информация, предлагаемая на занятиях, делится на знакомую и незнакомую. О знакомой достаточно себе напомнить, и она всплывет в памяти. Незнакомую следует зафиксировать и затем заучить. Чтобы все это успеть, нужно работать во взаимодействии с преподавателем, цель которого полностью совпадает с основной целью студента – студент должен разобраться в теме занятия и твердо усвоить его основное содержание, понятия, положения и т.д.

### Работа с конспектами

Для начала каждому студенту следует твердо уяснить: даже самого лучшего конспекта недостаточно, чтобы безусловно подготовиться к занятию. Конспект занятия – один (но далеко не единственный) из основных источников информации по конкретному материалу, помимо рекомендованных учебников, учебных и учебно-методических пособий, научных работ, аналитических и статистических сборников и прочего. При этом преподаватель в процессе



оценки знаний студента обычно ориентируется именно на прочитанный им материал, поэтому конспекты следует использовать при подготовке к ответу в обязательном порядке.

Во-первых, тему целесообразно учить в соответствии с планом, отмеченным в конспекте. В учебниках различных авторов в соответствии с их подходом к преподаванию дисциплины темы могут излагаться в различном порядке.

Во-вторых, рекомендованная преподавателем литература по соответствующей теме, отмеченная в конспекте, будет нужна для более широкого обзора темы и охвата всех вопросов, предложенных преподавателем. При этом самостоятельно, без консультации преподавателя, дополнительную литературу подобрать достаточно сложно.

В-третьих, в конспекте содержится уже проработанная информация, не требующая детального подхода к изучению. Стиль изложения материала в различных литературных источниках далеко не всегда бывает доступным.

В-четвертых, содержание конспекта – минимум, который студент обязан знать в обязательном порядке в соответствии с учебным планом. При этом в авторских учебниках и пособиях отдельным разделам может уделяться большее внимание, чем остальным, а ваш преподаватель может иметь на этот счет собственное мнение.

В-пятых, конспект окажет вам большую услугу, если рассматривать его как маленькую энциклопедию важнейших вопросов, которые могут быть вам заданы преподавателем. Большинство вопросов при итоговой оценке знаний будет задано с учетом того, что в конспектах предлагались ответы на них.

## Приложение 2.

### КАК ПОДГОТОВИТЬ СООБЩЕНИЕ (ДОКЛАД)?

При подготовке сообщения (доклада) целесообразно воспользоваться следующими рекомендациями:

Уясните для себя суть темы, которая вам предложена.

Подберите необходимую литературу (старайтесь пользоваться несколькими источниками для более полного получения информации).

Тщательно изучите материал учебника по данной теме, чтобы легче ориентироваться в необходимой вам литературе и не сделать элементарных ошибок.

Изучите подобранный материал (по возможности работайте карандашом), выделяя самое главное по ходу чтения.

Составьте план сообщения.

Напишите текст сообщения (доклада).

***Помните!***

Выбирайте только интересную и понятную информацию. Не используйте неясные для вас термины и специальные выражения.

Не делайте сообщение очень громоздким.

При оформлении доклада используйте только необходимые, относящиеся к теме рисунки и схемы.

В конце сообщения составьте список литературы, которой вы пользовались при подготовке.

Прочитайте написанный текст заранее и постарайтесь его пересказать, выбирая самое основное.

Перед тем, как делать сообщение, выпишите необходимую информацию (термины, даты, основные понятия) на доску.

Никогда не читайте доклад! Чтобы не сбиться, пользуйтесь планом и выписанной на доске информацией.

Говорите громко, отчётливо и не торопитесь. В особо важных местах делайте паузу или меняйте интонацию – это облегчит её восприятие для слушателей.

### Приложение 3

#### КАК СОСТАВИТЬ КОНСПЕКТ?

Конспект, план-конспект – это жанры работы с другим источником. Цель этих жанров – зафиксировать, переработать тот или иной научный текст.

Конспект представляет собой дословные выписки из текста источника. При этом конспект – это не полное переписывание чужого текста. Обычно при написании конспекта сначала прочитывается текст-источник, в нём выделяются основные положения, подбираются примеры, идёт перекомпоновка материала, а уже затем оформляется текст конспекта. Конспект может быть полным, когда работа идёт со всем текстом источника или неполным, когда интерес представляет какой-либо один или несколько вопросов, затронутых в источнике.

План-конспект представляет собой более детальную проработку источника: составляется подробный, сложный план, в котором освещаются не только основные вопросы источника, но и частные. К каждому пункту или подпункту плана подбираются и выписываются цитаты.

Часто записей в виде плана и тезисов бывает недостаточно для полноценного усвоения материала. В этом случае прибегают к конспектированию, т.е. к переработке информации за счет ее свертывания.

Конспектом называется краткое последовательное изложение содержания статьи, книги, лекции. Его основу составляют план тезисы, выписки, цитаты. Конспект в отличие от тезисов воспроизводят не только мысли оригинала, но и связь между ними, в конспекте отражается не только то, о чем говорится в работе, но и что утверждается, и как доказывается.

Существуют разнообразные виды и способы конспектирования. Одним из наиболее распространенных является, так называемый текстуальный конспект, который представляет собой последовательную запись текста книги или лекции. Такой конспект точно передает логику материала и максимум информации.

Общую последовательность действий при составлении текстуального конспекта можно определить таким образом:

1. Уяснить цели и задачи конспектирования.
2. Ознакомиться с произведением в целом: прочитать предисловие, введение, оглавление ; выделить информационно значимые разделы текста.
3. Внимательно прочитать текст параграфа, главы и отметить информационно значимые места.
4. Составить конспект, для этого:
  - сделать библиографическое описание конспектируемого источника;
  - последовательно выделить в тексте тезисы и записать их с последующей аргументацией;
  - написать краткое резюме – обобщить текст конспекта, выделить основное содержание проработанного материала, дать ему оценку.

#### **Приложение 4.**

##### **Функционально-смысловые типы текстов**

В построении текста и речи в целом очень многое зависит от того, какую задачу ставит перед собой говорящий (пишущий), от назначения речи. Вполне естественно, что автор по-разному выстроит свой текст, когда будет рассказывать о событии, описывать природу или объяснять причины каких-либо явлений.

На протяжении столетий постепенно формировались функционально-смысловые типы речи, то есть способы, схемы, словесные структуры, которые используются в зависимости от назначения речи и её смысла.

Наиболее общими функционально-смысловыми типами речи являются **описание, повествование и рассуждение**. Каждый из указанных типов выделяется в соответствии с целью и содержанием речи. Это определяет и некоторые наиболее типичные грамматические средства оформления текста.

Цель создания текста	Содержание и форма текста	Типичные грамматические средства оформления
<b>Тип текста: Описание</b>		
1) Перечисление признаков, свойств, элементов предмета речи. 2) Указание на его принадлежность к классу предметов. 3) Указание на назначение предмета, способы и области его функционирования.	1) Представление о предмете в целом даётся в начале или в конце. 2) Детализация главного проводится с учётом смысловой значимости деталей. 3) Структура отдельных частей текста (элементов описания) аналогична структуре текста в целом. 4) Используются приёмы сравнения, аналогии, противопоставления. 5) Текст легко свёртывается.	Простые и сложные предложения: а) с прямым порядком слов; б) составным именным сказуемым; в) с глагольными формами одновременного действия; г) с глаголами настоящего времени во вневременном значении; д) с определительными характеристиками.
<b>Тип текста: Повествование</b>		
Рассказ о событии с показом его хода в развитии, с выделением основных (узловых) фактов и показом их взаимосвязи.	1) Соблюдается логическая последовательность. 2) Подчёркивается динамизм, смена событий. 3) Композиция хронологизирована.	Простые и сложные предложения: а) с глагольным сказуемым совершенного вида; б) с видо-временными формами, подчёркивающими характер и смену событий; в) с выражением причинно-следственной и временной обусловленности.

<b>Тип текста: Рассуждение</b>		
Исследование сущностных свойств предметов и явлений, обоснование их взаимосвязи.	1) Имеются тезис (положение, которое доказывается), аргументы (суждения, которые обосновывают правильность тезиса) и демонстрация (способ доказательства). 2) Используются размышления, умозаключения, пояснения. 3) Смысловые части высказывания приводятся в логической последовательности. 4) Всё, не относящееся к доказательству, опускается.	Простые широко распространённые и сложные предложения: а) с причастными и деепричастными оборотами; б) с обстоятельствами или обстоятельственными придаточными причины, следствия, цели; в) с глаголами разных видовых форм.

Продемонстрируем структуру и способ оформления разных функционально-смысловых типов текстов на следующих примерах.

В качестве примера текста-описания взят отрывок из повести А.С. Пушкина «Капитанская дочка» с описанием внешности Емельяна Пугачева:

***Наружность его показалась мне замечательна: он был лет сорока, росту среднего, худощав и широкоплеч. В чёрной бороде его показалась проседь; живые большие глаза так и бегали. Лицо его имело выражение довольно приятное, но плутовское. Волоса были острижены в кружок; на нём был оборванный армяк и татарские шаровары.***

Описывая внешность неизвестного пока ему человека, Пётр Гринёв прежде всего передает свое впечатление от этой внешности, выделяя те детали, которые показались ему наиболее примечательными. Так, общее представление о незнакомце даётся в начале описания: Наружность его показалась мне замечательна. Далее следует характеристика героя: возраст, телосложение, лицо, волосы и элементы одежды. Автор стремится не только дать представление о внешности Пугачёва, но и показать, как по этим деталям можно составить мнение о его образе жизни, характере, поведении. Например, крепкое телосложение явно свидетельствует об активном образе жизни. Причёска и одежда – о социальном статусе незнакомца: это бедный яицкий казак. Но основное внимание автор уделяет выражению глаз.

Именно по этой детали читатель может понять, что Пугачёв обладает живым умом. Это не злодей, напротив, его внешность располагает к себе, но в то же время вожатый Гринёва явно что-то скрывает (ср.: бегающие глаза и плутовское выражение лица).

Если обратиться к грамматическим средствам оформления текста, то можно констатировать следующее. При описании преобладают простые предложения или цепочки сложных бессоюзных предложений с прямым порядком слов. Кроме того, обращают на себя внимание составные именные сказуемые: показалась замечательна; был лет сорока, росту среднего, худощав и широкоплеч; были острижены. Глаголы (преимущественно несовершенного вида) указывают на одновременность действия. Использование форм прошедшего, а не настоящего времени во вневременном значении обусловлено тем, что рассказчик повествует о встрече, произошедшей в прошлом (был лет сорока; глаза так и бегали; лицо имело выражение; волосы были острижены; на нём был армяк). Наконец, практически в каждом предложении можно обнаружить члены с различного рода определительными характеристиками: примечательна; худощав, широкоплеч, чёрная борода; большие живые глаза и т.д.

В этой же повести А.С. Пушкина встречаются и микротексты-повествования, например:

*Я увидел на самом деле на краю неба белое облачко, которое принял было сперва за отдалённый холмик. Ямицик изъяснил мне, что облачко предвещало буран.*

*Я слышал о тамошних метелях, что целые обозы бывали ими занесены. Савельич, согласно со мнением ямицика, советовал воротиться. Но ветер показался мне не силен; я понадеялся добраться заблаговременно до следующей станции и велел ехать скорее.*

*Ямицик поскакал; но всё поглядывал на восток. Лошади бежали дружно. Ветер между тем час от часу становился сильнее. Облачко обратилось в белую тучу, которая тяжело подымалась, росла и постепенно облегла небо. Пошёл мелкий снег – и вдруг повалил хлопьями. Ветер завыл; сделалась метель. В одно мгновение тёмное небо смешалось со снежным морем. Всё исчезло. «Ну, барин, – закричал ямицик, – беда: буран!»...*

*Я выглянул из кибитки: всё было мрак и вихорь. Ветер выл с такой свирепой выразительностью, что казался одушевлённым; снег засыпал меня и Савельича; лошади шли шагом – и скоро стали.*

В данном микротексте рассказывается о буране, в который попал Гринёв во время путешествия к месту службы. Описание бурана в данном случае даётся именно как повествование, поскольку чётко соблюдена логическая последовательность событий, причём вся композиция хронологизирована: на небе появляется белое облачко; Гринёв,

несмотря на колебания ямщика и Савельича, решает продолжить путь; ямщик пускает лошадей вскачь; ветер усиливается; начинается метель; метель перерастает в буран; обессиленные лошади останавливаются. Смена событий во времени выражена с помощью глаголов совершенного вида: Я увидел облачко; я велел ехать скорее; ямщик поскакал; облако обратилось в белую тучу; пошёл снег и т.д. Те же события, которые включены в один и тот же временной отрезок, описаны с помощью предложений с глаголами несовершенного вида (ср.: Я слышал; Савельич советовал и т.д.). Предложения с глаголами совершенного вида являются показателями узловых фактов, сигнализируют о смене одного события другим, причём каждое новое событие мыслится во взаимосвязи с предыдущим (в данном случае эта связь хронологическая). Специфику текста-рассуждения можно продемонстрировать на примере дорожных размышлений Гринёва после проигрыша Зурину ста рублей и ссоры с Савельичем:

*Дорожные размышления мои были не очень приятны. Проигрыш мой, по тогдашним ценам, был немаловажен. Я не мог не признаться в душе, что поведение мое в симбирском трактире было глупо, и чувствовал себя виноватым перед Савельичем. Всё это меня мучило.*

Приложение 5.

### Композиция сочинения

Композиция состоит из трех обязательных элементов: вступления, основной части и заключения. Отсутствие в сочинении одного из элементов композиции рассматривается как ошибка и учитывается при выставлении оценки. Трудность вызывает написание вступления и заключения. Эти две части играют сходную роль в композиции сочинения.

Функция вступления – ввести в тему, дать предварительные, общие сведения о той проблеме, которая стоит за предложенной темой. Задача заключения – подвести итог, обобщить сказанное, завершить текст, еще раз обратив внимание на самое главное.

Наиболее распространенные недостатки при написании вступления и заключения:

- изложение общих сведений, не имеющих прямого отношения к теме;
- выражение собственного восторженного отношения к произведению или автору, своего желания быть похожим на автора или героя (в этом случае заключение наполнено восклицательными предложениями и походит на заклинание);

- очень длинное, затянутое вступление.

При написании вступления и заключения нужно руководствоваться соображениями здравого смысла и постоянно задавать себе вопросы: «Как то, что я пишу, относится к теме? С какой целью я все это пишу?» Следует помнить, что подобные вопросы задает себе и учитель, преподаватель, читая сочинение.

Общие рекомендации:

-объем сочинения 4-5 страниц;

-суммарный объем введения и заключения не должен превышать одной трети всего сочинения;

-почерк должен быть разборчивым;

-соблюдать поля;

-писать желательно синей или фиолетовой пастой;

- на выбор темы тратить не более 15 минут; в случае затруднения с выбором темы можно пользоваться методом исключения; не менять тему в процессе написания сочинения;

- выбрав тему, конспективно записать все, что приходит в голову: биография автора, эпоха, герои, события, эпизоды, аналогии, высказывания критиков;

- на черновике составить план (переносить на чистовик не надо);

- строго придерживаться избранной темы; сочинение должно быть логичным, представлять собой развернутый ответ на основной вопрос-тезис;

- не сбиваться на пересказ текста;

- не увлекаться цитатами и не увеличивать тем самым искусственно объем сочинения;

- не тратить драгоценное время на поиски нужной цитаты, если не помнишь, где она находится в тексте, можно обойтись косвенной цитатой;

- если не помните автора критической работы или ее название, можно сделать косвенную ссылку на критику («Чернышевский по этому поводу писал...»; «критика встретила произведение восторженно...« и т.п.);

то же относится к датам и именам героев – всегда можно выйти из положения, указав примерную дату («в начале века...», «относится к ранней лирике...»), заменив забытое имя словами «один из героев Толстого...»; «антипод главного героя»; главное-умение проникнуть в суть произведения, раскрыть тему, четко следовать логике изложения, избегая различного рода ошибок, выразить собственное мнение, отношение к тому, о чем пишешь;



-избегайте штампов («По моему мнению, Блок-великий поэт» и т.д.)) удобно пользоваться приемами риторики: ставить вопросы, приводить разные варианты ответов;  
-привлекать материал из других произведений, из истории, из жизни, таким образом обнаруживая свою эрудицию и умение сопоставлять;  
- рассчитать время, оставив его для редактирования, проверки и переписывания на чистовик. Не забыть о членении текста – разделить сочинение на абзацы.  
Следуйте этим рекомендациям, и у вас все получится!  
**УДАЧИ!**

## Приложение 6.

### ФУНКЦИОНАЛЬНЫЕ СТИЛИ ЯЗЫКА

#### Научный стиль

Стилистические особенности – логичность изложения, точность, абстрактность, объективность, отстраненность авторской позиции, обобщенность, последовательность изложения; ведущее положение занимает монологическая речь; стиль реализуется преимущественно в письменной форме речи.

Жанры стиля – научная монография, научная статья, диссертационная работа, научно-популярные произведения, аннотация, реферат, научный доклад, лекция.

Лексические особенности – однозначность слова; частая повторяемость ключевых слов; отсутствие образных средств; слова стилистически нейтральные, т. е. общеупотребительные; общенаучные слова (деталь, аналогия, энергия); специальная научная и терминологическая лексика.

Морфологические средства – преобладание существительных; использование отглагольных существительных; использование глаголов в обобщенно – отвлеченном значении (речь идет о проблемах, привести к общему знаменателю); широкое употребление формы несовершенного вида; преобладание местоимений 3-го лица; частое употребление кратких прилагательных.

Синтаксические средства – прямой порядок слов; широкое использование словосочетаний «существительное + существительное в родительном падеже»; преобладание неопределенно-личных и безличных предложений; обилие сложных предложений; частое употребление причастных и деепричастных оборотов, пассивных конструкций; конструкции, осложняющие простое предложение: вводные слова, распространенные определения; наличие графической информации: формул, таблиц, графиков и т. п.

### **Публицистический стиль**

Стилистические особенности – логичность, образность, оценочность, эмоциональность, призывность, страстность, доступность.

Жанры стиля – статья, заметка, путевой очерк (дорожные впечатления: зарисовки быта людей, природы), портретный очерк (личность человека, его характер), проблемный очерк (поднимается какая-то социально значимая проблема, например, экологическая, анализируются пути ее решения), фельетон, интервью.

Лексические особенности – общественно-политическая лексика, лексика, обозначающая понятия морали, этики, медицины, экономики; психологии; средства эмоционального воздействия: эпитеты, сравнения, метафоры, риторические вопросы и обращения, лексические повторы, градации (нельзя терять ни одной минуты, ни одного дня); фразеологические обороты, пословицы, поговорки, использование литературных цитат, языковых средств юмора, сатиры, иронии (эмоциональные средства языка сочетаются со строгой логической доказательностью, смысловым выделением особо важных слов, оборотов, отдельных частей высказывания).

Морфологические средства – использование существительных в родительном падеже в роли несогласованных определений (голос мира, страны ближнего зарубежья), глаголов в повелительном наклонении, возвратных глаголов.

Синтаксические средства – использование однородных членов, вводных слов и предложений, причастных и деепричастных оборотов, сложных предложений.

### **Официально-деловой стиль**

Стилистические особенности – неличный характер, точность формулировок, стандартизированность, стереотипность построения текста, долженствующий, предписывающий характер текста.

Жанры стиля – устав, закон, приказ, распоряжение, жалоба, заявление, доверенность, резюме, заявка, объяснительная записка, докладная записка, автобиография, деловые письма.

Лексические особенности – стандартные обороты, терминология (часто – юридическая и экономическая), устойчивые словосочетания неэмоционального характера.

Морфологические средства – неопределенные формы глаголов, неопределенные местоимения, глаголы предписания и долженствования; употребление собирательных существительных (выборы, граждане); употребление глаголов несовершенного вида (в уставах, кодексах), совершенного вида (в протоколах собраний, распоряжениях), кратких прилагательных, отыменных предлогов (в соответствии, в связи, согласно...), отглагольных существительных в форме родительного падежа, существительных мужского рода для обозначения лиц женского пола по их профессии.

Синтаксические средства – осложненные простые предложения (обособленные обороты, однородные члены).

### **Художественный стиль**

Стилистические особенности – образность, использование изобразительно-выразительных средств языка, авторская индивидуальность.

Жанры стиля – рассказ, притча, стихотворение, повесть, роман, басня, пьеса, сказка, поэма, новелла.

Лексические особенности – употребляются слова высокого, поэтического стиля, книжная лексика и просторечия, диалектизмы, профессионально– деловые обороты речи и лексика публицистического стиля; синонимы, антонимы, паронимы, омонимы; архаизмы, старославянизмы, неологизмы.

Морфологические средства – насыщенность глаголами позволяет передать интенсивность, динамичность действия, движение; наличие инфинитивов придает тексту отвлеченный вневременной, внеличностный характер; большое количество причастий; образное описание предмета и представление его признаков в динамике; насыщенность текста существительными; экспрессивное использование разных категорий падежа, например, конструкции с творительным падежом придают живописность, непринужденность описаниям; употребление кратких прилагательных; достигается особая экспрессия текста за счет употребления местоимений.

Синтаксические средства – использование различных типов предложений: повествовательных, вопросительных, восклицательных; простых и сложных; полных и неполных; двусоставных и односоставных.

### **Разговорный стиль**

Стилистические особенности – неофициальность, непринужденность, неподготовленность речи, устная форма общения, опора на внеязыковую ситуацию.

Жанры стиля – монологическая и диалогическая устная речь на бытовые темы, частная неофициальная переписка.

Лексические особенности – нейтральные языковые средства, лексическая разнородность: общеупотребительная лексика, термины, заимствованные слова, просторечия, диалектизмы, жаргонизмы.

Синтаксические средства – фразы с частицами, междометиями, выражения фразеологического характера; главная информация концентрируется в начале высказывания.

## Приложение 7.

### Памятка для студентов «Как написать аннотацию»

**Аннотация** – краткая характеристика печатного издания, включающая сведения о содержании, его назначении. В ней отражается то новое, что несет в себе данное произведение печати в сравнении с другими, родственными по тематике и целевому назначению.

Виды аннотаций по содержанию и целевому назначению подразделяются на справочные и рекомендательные. Справочные аннотации (описательные или информационные) характеризует тематику издания, сообщают какие либо сведения о нем, но не дают его критической оценки.

Рекомендательные – характеризует книгу (статью) и дают оценку ее пригодности для определенной категории читателей, с учетом уровня подготовки и других особенностей.

Виды аннотаций по полноте охвата содержания аннотируемого произведения и его назначения подразделяются на общие и специализированные.

Общие аннотации характеризует книгу (статью) в целом и рассчитаны на широкий круг читателей. Такие аннотации необходимы при предварительном знакомстве с книгой. Они позволяют в первом приближении представить себе содержание книги, понять окажется ли она полезной для углубления знаний в интересующей области.

Специализированные аннотации представляют лишь определенную проблематику и рассчитаны на узкий круг специалистов.

Аннотации могут быть обзорными, или групповыми. Она содержит обобщенную характеристику двух или более документов, близких по теме.

План аннотации включает в себя:

- Библиографическое описание работы.
- Перечисление основных проблем, затронутых в работе.

- Выводы автора, его мнение, оценка.

Действия при написании аннотации могут быть следующими:

Разбейте текст на смысловые части. Выделите в каждой части основную мысль, обозначьте ее предложением, заимствованным из текста. Сформулируйте основную мысль своими словами. Перечислите основные мысли, проблемы, затронутые автором, его выводы, предложения. Определите значимость работы. В случае затруднения можете обратиться к речевым стандартам (речевым клише), возможность использования которых является особенностью аннотации.

Статья (работа) опубликована (помещена, напечатана) в журнале (газете).....

Статья посвящена вопросу (теме, проблеме)...

Статья представляет обобщение(обзор, изложение, анализ, описание –указать чего?....

Автор ставит, освещает следующие проблемы (останавливается на следующих проблемах, касается следующих вопросов)...

В статье рассматривается (затрагивается, обобщается- что?)...; говорится (о чем?)...; представлена точка зрения (на что?)...; поставлен вопрос (о чем?)...

Статья адресована...; предназначена (кому?)...; может быть использована (кем?)...; представляет интерес (для кого?)...

Пример аннотации к словарю.  
«Словарь паронимов современного русского языка»

Бельчикова Ю.А., Панюшева М.О. - М., 1994

Словник содержит более 200 паронимических рядов, заключающих слова одного и того же или близкого семантического поля, имеющие сходство и различие в словообразовании и особенности лексической и синтаксической сочетаемости. Словарь может быть использован как справочное пособие по нормативному употреблению паронимов. Пример: Нагрузка - в 1-м значении сочетается с прилагательными, характеризующими быстроту действия, во 2-ом значении с качественными прилагательными. Для сущ. «груз» сочетания с такими словами не характерны.

### Как написать заявление?

Этот вид документов состоит из следующих реквизитов:

1. Наименование адресата.
2. Наименование адресанта (заявителя).
3. Наименование документа.
4. Формулировка просьбы (жалобы, предложения) с краткой, но исчерпывающей аргументацией (если нужно).
5. Дата.
6. Подпись.

Схема расположения реквизитов заявления:



*Пример\**

Декану ФДП и СПО А.С. Емельяновой  
студента группы ТП-21

Сидорова Ивана Петровича

заявление.

Прошу Вас освободить меня от учебных занятий 28.05.14 г. в связи с участием в конференции.

27.05.2014 г. (Подпись)

**Служебная записка** — это информационно-справочный документ, инструмент деловой переписки внутри организации.

Составляется служебная записка с целью освещения каких-либо деловых вопросов, касающихся работы отдела или конкретного работника, решение которых зависит от другого структурного подразделения организации либо сотрудника.

Хотя форма написания служебной записки – произвольная, следующие основные реквизиты следует учитывать при ее составлении:

- «шапка», где указывается, кому она адресована (должность, фамилия, имя, отчество в дательном падеже);
- наименование документа – Служебная записка;
- текст документа – сначала идет описание сложившейся ситуации, затем какая-то конкретная просьба;
- должность составителя, подпись и расшифровка подписи – фамилия, имя, отчество автора.

Декану ФДП и СПО А.С. Емельяновой  
старосты группы ТП-21  
Ивановой Светланы Петровны

служебная записка.

Довожу до Вашего сведения, что по результатам зимней промежуточной аттестации два человека из группы имеют академическую задолженность по 2 дисциплинам. Прошу Вас продлить им срок ликвидации имеющихся задолженностей до 20.01.14 г.

12.01.14 г.

(Подпись) Расшифровка

(\* пример написания заявления, служебной записки от руки)

## Приложение 9.

### Средства выразительности

#### I Фонетические (звукопись)

Средство выразительности	Определение	Пример
Аллитерация	Повтор согласных, создающий образ	Полноч <b>н</b> ой порою в болотной гл <b>у</b> ши/ Ч <b>у</b> ть слы <b>ш</b> но, бес <b>ш</b> умно <b>ш</b> уршат камы <b>ш</b> и – <i>стечение шипящих согласных помогает передать шелест камышей</i>
Ассонанс	Повтор гласных, создающий образ	Люб <b>л</b> ю березу рус <b>с</b> кую То светл <b>у</b> ю, то груст <b>н</b> ую – <i>передает легкую грусть, нежность</i>

#### II. Лексические (тропы)

Эпитет	Красочное, образное определение в переносном значении. Подчеркивает наиболее существенные признаки. Содержит элемент сравнения	И вы не смоете всей вашей <b>черной</b> кровью/ Поэта <b>праведную</b> кровь. Парус <b>одинокий</b> ; <b>весёлый</b> ветер; <b>болтушка</b> сорока; <b>жадно</b> всматривается.
Сравнение	Выражение или слово, в котором одно явление или понятие объясняется	<b>Как море бесшумное</b> , волнуется все войско. Краткоречие, <b>точно жемчуг</b> , блещет содержанием.



	<p>посредством сопоставления его с другим. Чаще всего сравнение оформляется в виде сравнительных оборотов, начинающегося с союзов: <i>как, точно, словно, будто, как будто, что</i></p>	
<b>Метафора</b>	<p>Троп, на основе сходства двух явлений. Иногда метафору называют скрытым сравнением, так как в её основе лежит сравнение, но оно <u>не оформлено с помощью сравнительных союзов</u></p>	<p>Летят <b>алмазные</b> фонтаны/ С веселым шумом к облакам – (сверкающие, как алмаз); <b>Сонное</b> озеро, слов моих <b>сухие листья, луковки</b> церковей, <b>теплый</b> прием, <b>цепь</b> гор, <b>хвост</b> поезда.</p>
<b>Метонимия</b>	<p>Замена одного слова другим, смежным по значению.</p>	<p>Эй ты, <b>шляпа!</b> (человек в шляпе) Читая <b>Булгакова...</b> (его книги) Весь <b>пансион</b> признавал превосходство Д.И. Писарева</p>
<b>Синекдоха</b>	<p>Разновидность метонимии: целое выявляется через свою часть или наоборот</p>	<p>Каждую <b>копейку</b> в дом несет (деньги); И слышно было до рассвета, как ликовал <b>француз</b> (французская армия)</p>
<b>Аллегория</b>	<p>Изображение абстрактного понятия или явления через конкретный образ</p>	<p><b>Лиса</b> – аллегория хитрости, <b>заяц</b> – трусости</p>
<b>Ирония</b>	<p>Слово или выражение, употребленное в смысле, противоположном прямому</p>	<p>Такой ты <b>умный!</b> (=глупый)</p>
<b>Олицетворение</b>	<p>Неодушевленному предмету приписываются свойства живого существа</p>	<p>Деревца, нагнувшись ко мне, <b>протянули тонкие руки.</b></p>
<b>Гипербола</b>	<p>Преувеличение</p>	<p><b>В сто сорок солнц</b> закат пылал</p>
<b>Литота</b>	<p>Преуменьшение</p>	<p>Ваш шпиц, прелестный шпиц, - <b>Не более наперстка;</b> <b>Ниже тоненькой былиночки</b> Надо голову клонить, Чтоб на свете сиротиночке Беспечально век прожить.</p>
<b>Перифраз(а)</b>	<p>Слово или выражение заменяется синонимичным, чтобы избежать повтора</p>	<p>Лев = <b>царь зверей</b> Нефть = <b>черное золото</b> Утро года = <b>весна</b></p>

<b>Синонимы</b>	1) Слова, различные по написанию, но близкие по значению. 2) Контекстные синонимы — слова, сближающиеся по значению в условиях одного контекста	1) Победить-одолеть; бежать – мчаться. 2) Останкинская <b>игла</b> (башня); <b>говор</b> (ропот) волн; <b>шум</b> (шелест) листвы.
<b>Антонимы</b>	Слова, имеющие противоположенные значения	<b>Коварство и любовь;</b> <b>Белей</b> лишь блеск, <b>чернеет</b> ень.
<b>Архаизм</b>	Устаревшее слово или оборот речи	Духовной жаждою томим, В пустыне мрачной я <b>влячился</b> , И шестикрылый <b>серафим</b> На <b>перепутье</b> мне явился...
<b>Диалектизм</b>	Слово или оборот бытующие в определённой местности ( <i>территориальный диалектизм</i> ), социальной группе ( <i>социальный диалектизм</i> ) или профессии ( <i>профессиональный диалектизм</i> )	Петух – <b>кочет</b> , ковшик – <b>корчик</b> , разравнивать граблями – <b>скородить</b>
<b>Жаргонизм</b>	Речь социальной группы, отличная от общего языка, содержащая много искусственных слов и выражений	« <b>Чуять</b> » - из жаргона охотников, « <b>амба</b> »- из морского.
<b>Неологизм</b>	Слово, вновь образованное, появившееся в связи с возникновением в жизни новых понятий	« <b>Бездарь</b> » вместо «бездарность»
<b>Афоризм</b>	Обобщённая, глубокая мысль автора, отличающаяся меткой выразительностью и явной неожиданностью суждения. У афоризма есть автор	«У сильного всегда бессильный виноват»
<b>Фразеологизм</b>	Лексически неделимое, устойчивое, целостное по значению словосочетание, воспроизводимое в виде готовой речевой единицы	Бить баклуши, положить руку на сердце, зарыть талант в землю, закадычный друг, заклятый враг, щекотливое положение

### III. Стилистические фигуры

<b>Анафора</b> (лексический повтор)	Повтор частей в <u>начале</u> строк (единоначатие)	<b>Это</b> утро, радость эта, <b>Эта</b> мощь и дня и света, <b>Этот</b> синий свод, <b>Этот</b> крик и вереницы, <b>Эти</b> стаи, <b>эти</b> птицы...
<b>Эпифора</b> (лексический повтор)	Повтор частей, одинаковое синтаксическое построение <u>конца</u> предложений	Я всю жизнь шел <b>к тебе</b> . Я всю жизнь верил <b>в тебя</b> . Я всю жизнь любил <b>тебя</b> .
<b>Композиционный стык</b> (лексический повтор)	Повторение в начале нового предложения слова или слов из предыдущего предложения, обычно заканчивающих его	Все сделала для меня <b>Родина</b> . <b>Родина</b> меня выучила, вырастила, дала путевку в <b>жизнь</b> . <b>Жизнь</b> , которой я горжусь.
<b>Антитеза</b>	Противопоставление	Волос <b>длинный</b> – ум <b>короткий</b> ; Я <b>вчера</b> задыхался от счастья, а <b>сегодня</b> кричу от боли.
<b>Градация</b>	Расположение синонимов по степени нарастания или ослабления признака	На лице <b>светились, горели, сияли</b> огромные синие глаза. Но ты должен <b>понять</b> это одиночество, <b>принять</b> его, <b>сдружиться</b> с ним и духовно <b>преодолеть</b> ...

### Приложение 10.

#### Акцентологические нормы

Ударение – выделение слога в слове различными средствами: интенсивностью (например, в чешском языке), длительностью (например, в новогреческом), движением тона (во вьетнамском и других тональных языках).

В русском языке ударный гласный в слоге выделяется длительностью, интенсивностью и движением тона. В некоторых языках ударение фиксированное (например, на последнем слоге – во французском языке). Русское ударение нефиксированное (разноместное) и подвижное (перемещается в разных грамматических формах одного слова: доска' – до' ски). Из-за этого могут возникать пары слов, в которых одно несет нормативное ударение и используется в литературном языке, а другое – ударение, встречающееся в профессиональной речи (ко'мпас –

компа'с) или в просторечии (свёкла – свекла'), или устаревшее (му'зыка – музы'ка). Кроме того, в языке существуют слова с так называемым двойным ударением. Иногда они равноправны, часто один может быть предпочтительным. Например: творОг и твОрог; мАркетинг и допуск. маркЕтинг.

### **Орфоэпические нормы**

Орфоэпия (от греч. Orthos – правильный и epos – речь) – отдел языкознания, изучающий правила образцового произношения (Толковый словарь русского языка Д.Н. Ушакова). Орфоэпия – это исторически сложившиеся нормы русского литературного произношения отдельных звуков и звукосочетаний в потоке устной речи.

**Орфоэпические нормы** регулируют произношение отдельных звуков в разных фонетических позициях, в сочетаниях с другими звуками, а также их произношение в определенных грамматических формах, группах слов или в отдельных словах.

Важно соблюдать единообразие в произношения. Орфоэпические ошибки влияют на восприятие речи слушателем: они отвлекают его внимание от сути изложения, могут вызывать непонимание, негодование и раздражение.

Произношение, которое соответствует орфоэпическим нормам, значительно облегчает и ускоряет процесс общения. В некоторых словах вместо **ч** произносится [ш]: [ш]то-то, [ш]то и т.п.

Буква **г** в окончаниях **–ого-, -его-** читается как [в]: нико[в]о – никого, мое[в]о – моего.

Конечные **–тся и –ться** в глаголах произносятся как [цца]: улыбае[цца] – улыбается.

### **Произношение заимствованных слов**

Как правило, заимствованные слова подчиняются современным орфоэпическим нормам и только в некоторых случаях отличаются особенностями в произношении. Например, иногда сохраняется произношение звука [о] в безударных слогах (м[о]дель, [о]азис) и твердых согласных перед гласным [е]: ан[тэ]нна, ко[дэ]кс, \_р[нэ]тика). В большинстве же заимствованных слов перед [е] согласные смягчаются: к[р']ем, ака[д']емия, факульт[т']ет, му[з']ей, ши[н']ель. Согласные **г, к, х** всегда перед [е] смягчаются: \_р[к']ет, [г']ейзер, [к']егли, с[х']ема.

Вариантное произношение допускается в словах: декан, терапия, претензия, террор, трек.

В большинстве случаев необходимо обращаться к орфоэпическим словарям русского языка, в которых даются произношения слов. Это поможет лучше усвоить произносительные нормы: необходимо перед применением на

практике какого-либо слова, вызывающего затруднения, заглянуть в орфоэпический словарь и узнать, как оно (слово) произносится.

## Приложение 11.

**Синонимы** (гр. *Synonymos* – одноименный) – это слова, различные по звучанию, но тождественные или близкие по значению, нередко отличающиеся стилистической окраской: здесь – тут, жена – супруга, смотреть – глядеть; родина – отечество, отчизна; храбрый – смелый, отважный, бесстрашный, безбоязненный, неустрашимый, удалой, лихой.

Группа слов, состоящая из нескольких синонимов, называется **синонимическим рядом** (или гнездом).

Синонимические ряды могут состоять как из разнокорневых, так и из однокорневых синонимов: *лицо – лик, обогнать – перегнать; рыбац – рыболов, рыбац*. На первое место в синонимическом ряду обычно ставится определяющее по значению и стилистически нейтральное слово – доминанта (лат. *Dominans* – господствующий) (его еще называют стержневым, основным, опорным словом). Другие члены ряда уточняют, расширяют его семантическую структуру, дополняют ее оценочными значениями. Так, в последнем примере доминантой ряда является слово храбрый, оно наиболее емко передает значение, объединяющее все синонимы, – 'не испытывающий страха' и свободно от экспрессивно-стилистических оттенков. Остальные синонимы выделяются в семантико-стилистическом отношении и особенностями употребления в речи. Например, неустрашимый – книжное слово, толкуется как 'очень храбрый'; удалой – народнопоэтическое, означает 'полный удали'; лихой – разговорное – 'смелый, идущий на риск'. Синонимы храбрый, отважный, безбоязненный, бесстрашный отличаются не только смысловыми нюансами, но и возможностями лексической сочетаемости (они сочетаются лишь с существительными, называющими людей; нельзя сказать «храбрый проект», «безбоязненное решение» и т. д.).

Членами синонимического ряда могут быть не только отдельные слова, но и устойчивые словосочетания (фразеологизмы), а также предложно-падежные формы: много – через край, без счета, куры не клюют. Все они, как правило, выполняют в предложении одну и ту же синтаксическую функцию.

**Антóнимы** (греч. *αντί-* — против + *όνομα* — имя) — это слова одной части речи, различные по звучанию и написанию, имеющие прямо противоположные лексические значения, например: «правда» — «ложь», «добрый» — «злой», «говорить» — «молчать».

По своей структуре антонимы не однородны. Среди них встречаются:

- однокорневые антонимы: счастье – несчастье, открыть – закрыть;
- разнокорневые антонимы: чёрный – белый, хороший – плохой.

### **Приложение 12.** **Как правильно составить таблицу на определенную тему.**

Для того чтобы правильно составить таблицу на заданную тему, необходимо:

1. Прочитать название таблицы.
2. Исходя из задания, определить признаки, по которым можно систематизировать материал; определить количество столбцов в таблице.
3. Начертить таблицу с определенным количеством граф.
4. Записать название признаков в графы.
5. Записать в соответствующие графы таблицы материалы из текста в сокращенном виде.
6. Сделать вывод (если требуется).
7. Дополнить текст собственными соображениями, систематизировав их в таблицу (если требуется).

Например, таблица «Слово и его происхождение» (на примере 5 слов по выбору) может выглядеть следующим образом:

<b>Слово</b>	<b>Происхождение</b>
Айсберг	Из немецкого языка
Жалюзи	Из французского языка

<b>Слово</b>	<b>Значение</b>	<b>Происхождение</b>
Айсберг	Крупный свободно плавающий кусок льда в океане или море.	Из немецкого языка

Жалюзи	Шторы или ставни из жестких поперечных параллельных пластинок.	Из французского языка
--------	--	-----------------------

\* При составлении таблицы могут помочь различные словари (в зависимости от темы и задания). В приведённом примере помощь может оказать «Словарь иностранных слов», «Толковый словарь», «Этимологический словарь».

### Приложение 13.

#### **План стилистического анализа словообразовательных средств:**

1. Определение принадлежности каждого из выбранных для анализа текстов к определённому функционально стилю.
2. Слова какой части речи преимущественно употребляются в тексте.
3. Характеристика основных типов словообразования, используемых в тексте, и выявление степени их продуктивности (морфологический и неморфологический).
4. Стиливая закономерность разных способов словообразования.
5. Контекстуальные (индивидуальные) образования в тексте.
6. Словообразовательные средства, придающие субъекту оценку.
7. Определение роли словообразовательных средств в тексте.

**Вспомни:**

**Какие способы словообразования характерны для русского языка?**

#### **МОРФОЛОГИЧЕСКИЕ**

**Приставочный: образование слов с помощью приставок: посмотреть ← смотреть, пригород ← город, недорого ← дорого**

Суффиксальный: образование слов с помощью суффиксов: вторник ← второй, выдумщик ← выдумать (усечение основы), заборище ← забор.

Приставочно-суффиксальный: образование слов с помощью приставок и суффиксов: подоконник ← окно, втихаря ← тихо (усечение основы), затенить ← тень.

Бессуффиксный: золотой ← золото, зелень ← зелёный, нарыв ← нарывать.

Сложение: соединение частей основ разных слов: лесостепь, диван-кровать.

Сложение в сочетании с суффиксацией: головоломка, вагоноремонтный.

Сращение: долгоиграющий, быстрорастворимый.

Сокращение основы: зав, зам.

Аббревиация: образование сложносокращённых слов: РФ, МГУ, зарплата, военком.

### НЕМОРФОЛОГИЧЕСКИЕ

Морфолого-синтаксический (переход одной части речи в другую): больной, столовая.

Лексико-семантический: распад многозначных слов на омонимы: дурно-1) «плохо, отвратительно поступать»; 2) «впасть в болезненное состояние».

Лексико-синтаксический (сращение сочетания слов в одно слово): с ума сшедший - сумашедший; положить под ушко - подушка.

**Словообразование** в русском языке является ярким источником речевой экспрессии благодаря богатству и разнообразию оценочных аффиксов.

**Аффикс** (от лат. Affixus – прикрепленный) – общее название всех значимых частей слова, за исключением корня.

Аффиксы подразделяются на **приставки**, или префиксы, - части слова, стоящие перед корнем, **суффиксы** – части слова, стоящие между корнем и окончанием, и **окончания**.

Выделяются суффиксы книжных стилей:

-ств- – авторство, достоинство;

-ость- – сущность, точность;

-изм – эгоизм, символизм;



-ур- – скульптура, архитектура;  
-ени(е) – снисхождение, утверждение;  
-изн- – отчизна.

-як – здоровяк, добряк;  
-ун – болтун, хвастун;  
-овк- – столовка, спецовка;  
-яг- – дворняга, бедняга.

Разговорную окраску придают словам суффиксы:

\*Можно отметить суффиксы, характерные для отдельных стилей речи.  
Например, для научной и научно-технической речи свойственны суффиксы:

-ость – плавкость, ковкость;  
-ств- – кантианство, христианство;  
-аци(я) – акклиматизация, вулканизация;  
-ит – гайморит, бронхит.

Профессиональную окраску придают словам суффиксы:

-аж – литраж, тоннаж;  
-к- – клейка, верстка;  
-чат- – коленчатый, ступенчатый;  
-льн(я) – гладильня, коптильня

В публицистической речи активно употребляются слова с суффиксами:

-ость – договоренность, сплоченность;  
-щин(а) – обыденщина, дедовщина;  
-ан- – политикан, интриган;  
-истск- – популистский, большевистский.

- Экспрессивной и функциональной окраской обладают и некоторые приставки.

Так, экспрессия высокого стиля характерна для приставок:

из- (ис-) – изведать, испустить;  
низ- (нис-) – низвергнуть, ниспадать;  
воз- (вос-) – воззвать, вспылать.

Функционально окрашены многие приставки иноязычного происхождения, характерные для научного, официально-делового и публицистического стилей:

а- – асимметричный, асептический;  
анти- – антисанитарный, антинаучный;  
интер- – интернациональный, интервокальный;  
ультра- – ультрафиолетовый, ультраправый;  
экстра- – экстраординарный.

#### **Создание оценочных значений средствами словообразования**

У разных частей речи оценочность, создаваемая аффиксацией, проявляется по-разному. Наиболее сильной экспрессией обладают суффиксы субъективной оценки существительных.

#### **Суффиксация существительных**

**От существительных**, нейтральных в эмоционально-экспрессивном отношении, путем аффиксации можно образовать такие, которые ***имеют яркое оценочное значение***: дом – домик, домишко; брат – братец, браток, братишка; рука – ручка, рученька. Подобные существительные получают ***уменьшительно-ласкательное значение, обычно с оттенком положительной оценки***. Рядом с такими существительными часто используются **оценочные прилагательные**: одно слово как бы «заражает» (по выражению А.А. Потебни) другое: маленький домик, седенький старичок.

В составе **размерно-оценочных суффиксов** выделяются и увеличительные: дом – домина, домище; детина, ножища. Они, как правило, включают и **оттенок негативной оценки**.

Выделяются суффиксальные образования ***с устойчивой шутливой окраской***: бумаженция, книженция, старушенция; собирательные существительные с характерными суффиксами, ***выражающими пренебрежение***: солдатня, матросня, пацаньё; отвлеченные существительные, которые благодаря суффиксам получают **отрицательное оценочное значение**: спанье, суетня, кислятина, пошлятина, галдеж, скулеж, скукота, смехота. Разнообразные экспрессивные оттенки **негативной оценки** выражают суффиксы, указывающие на категорию лица:

воображала, подпевала, гуляка, кривляка, слабак, чужак, вертун ловкач, рвач, разгильдяй, холуй. Правда, у некоторых слов с такими суффиксами экспрессия стирается и сохраняется лишь разговорная окраска: бородач, силач, грамотей, бродяга.

В русском языке исключительным богатством экспрессивных оттенков отличаются суффиксальные образования существительных, обозначающих лицо: девочка – девчурка – девчущка – девчонка – девчоночка – девонька – девулька – девка – деваха; старик – старичок – старикан – старикашка – старичишка. Русское словообразование позволяет нанизывать аффиксы субъективной оценки, так что «экспрессивное напряжение слова может выразиться в удвоении, утроении суффиксов»: Дочурочка, бабуленция, крохотулечка, духотища, срамотища.

### Префиксация существительных

Интересна в стилистическом плане и префиксация существительных. Ей обязаны своей выразительностью такие, например, слова, как раскрасавица, сверхчеловек, суперкоLOSS, ультрамода, экстросовершенство. Однако префиксальный способ словообразования уступает суффиксальному и по количеству продуктивных моделей, и по богатству экспрессивных оттенков.

Для словообразования прилагательных также в высшей степени характерно **выражение различных оценочных значений** с помощью аффиксации. Разнообразны суффиксы субъективной оценки, имеющие **положительную эмоциональную окраску**: маленький, малюсенький, а также **отрицательную**: вертлявый, высоченный, заваливающий, холоднющий. Экспрессивны приставочные образования прилагательных, указывающие **на степень проявления признака**: всевластный, всеильный, предобрый, прескучный, развеселый, разудалый. Особой выразительностью обладают и словообразовательные модели прилагательных типа милый-милый, долгий-предолгий, которые указывают **на сильное проявление признака**.

\***Числительные**, как правило, не образуют экспрессивных форм с помощью аффиксации. Исключение составляют лишь те, которые совмещают значение числительных и других частей речи. Так, слова тысяча, миллион, миллиард,

сохраняющие грамматические признаки имен существительных, образуют формы субъективной оценки: тыщонка, миллиончик.

В составе неопределенно-количественных слов, совмещающих функции числительных и наречий, суффиксальные экспрессивные образования не редкость: немножко, немножечко, маленько, маленечко, многовато, маловато, столечко.

Среди **местоимений** можно указать такие, которые благодаря суффиксам получают экспрессивную окраску: всяческий, нашенский, ничегошеньки, никогошеньки, таковский. Все они снижены; причем некоторые выражают иронию, пренебрежение.

В стилистическом словообразовании **наречий** отражаются закономерности аффиксации тех частей речи, с которыми они соотносительны, и прежде всего существительных и прилагательных: рядком, вприкусочку, вприсядочку, давненько, недалечко, полегоньку, ранешеньку, а также числительных: помаленьку, нисколючко и местоимений: по-свойски, по-нашенски. Отдельные словообразовательные модели типичны только для наречий: опосля, впервой, вдругорядь.

**Глагольное словообразование**, для которого не характерны словообразовательные формы, уступает именному по силе экспрессии (ср. «странное» словечко у В. Хлебникова: Кому сказатеньки, как важно жила барынька?). Однако и среди глаголов можно выделить ряд интересных словообразовательных моделей с яркой стилистической окраской. Как правило, экспрессивны глаголы, образованные от местоимений: якать, тыкать, выкать; междометий: ахать, охать, мукать, тьякать, а также от существительных и качественных прилагательных, имеющих оценочное значение: базарить, горланить, глупить, грубиянить, ловчить, жульничать, лентяйничать, подличать.

Среди глагольных новообразований продуктивны сниженные глаголы на –ничать: активничать, дипломатничать, насмешничать, подхалимничать, принципиальничать и др. их дополнительные смысловые оттенки – неодобрение, порицание.

Другая продуктивная модель – глаголы на –ить, образованные от существительных: бюллетенить, температурить. Они также выделяются сниженной окраской. Разговорно-просторечный характер отличает глаголы типа тормознуть, спекульнуть.

Для глагольного словообразования весьма характерно снижение стиля путем прибавления постфикса –ся, который в этом случае не влияет на залоговое значение глагола: звониться, зеленеться, краснеться, маячиться, обещаться.

В арсенале словообразовательных средств глагола большое место занимает префиксация, которая нередко вносит изменения не только в семантику слов, но и значительно усиливает их экспрессивную окраску, превращая глаголы межстилевые в разговорные и даже просторечные: тратиться – поистратиться; франтить – прифрантиться – выфрантиться.

Среди многочисленных приставочных образований глаголов особое внимание стилиста привлекают те, которые имеют сильную экспрессию, хотя образованы сочетанием нейтральных основ с нейтральными аффиксами: добегаться, забегаться, отбегаться, уездиться, уходиться, обхихотаться, подзаработать, прихватить, попридержать и др. Именно приставки создают особую выразительность таких глаголов, указывая на высокую степень интенсивности действия или на разнообразные оттенки его проявления (исчерпанность, ограниченность и т.д.) и придавая словам сниженную, разговорную окраску.

- Кроме знаменательных частей речи, стилистическую активность в процессе аффиксации проявляют **междометия и частицы**. Многие из них получают яркую экспрессию благодаря суффиксам: баюшки, баюнюшки, охохонюшки, агушки, агунюшки, аиньки (частица а), нетушки, спасибочко и др. К этим эмоционально окрашенным словам примыкают и изолированные формы изменяемых частей речи, трансформированные в результате экспрессивной суффиксации: спать – спатеньки; потягушки, потягушеньки, потягунюшки. Эти слова употребляются только в устной речи с экспрессией ласкательности, причем обычно при обращении к детям.

**МОРФОЛОГИЧЕСКИЙ РАЗБОР** – это характеристика слова как части речи с учетом особенностей его использования.

**ОБЩАЯ СХЕМА РАЗБОРА ЧАСТЕЙ РЕЧИ:**

I – общее грамматическое значение, у изменяемых – начальная форма (выделить показатель формы);

II – 1) морфологическая характеристика слова («постоянные свойства»)

2) морфологическая характеристика словоформы («непостоянные свойства»)

III – синтаксическая роль в предложении.

	Общее грамматическое значение	Морфологические признаки	Синтаксическая роль
<b><u>Существительное</u></b>	Значение предмета. <b>Что?кто?</b> (кого? Чего? Кому? Чему?и т.д.) Конкретные Вещественные, отвлеченные, собирательные форму числа имеют, но по числам не изменяются	<b>Постоянные: нарицательные / собственные; одушевленные / неодушевленные, род, склонение: 1-е склонение – ж.р. –а (-я) 2-е склонение – м.р. б/оконч. И ср.р.-о (-е) 3-е склонение – ж.р. б/оконч. (ь).</b> <b>Непостоянные</b> у конкретных: <b>число, падеж</b> <b>Непостоянные</b> у остальных: <b>падеж</b>	Подлежащее, дополнение
<b><u>Глагол</u></b>	Действие: <b>что делать?</b> <b>Что сделать?</b> (что делает? Что сделает? Что делал? Что сделал? И т.д.)	<b>Постоянные: вид, возвратность, переходность, спряжение (I спряжение: -ешь, -ет, -ем, -ете, -ут, -ют, II спряжение: -ишь, -ит, -им, -ите, -ат, -ят).</b> <b>Непостоянные: наклонение, время (если есть), лицо (если есть), число, род (если есть).</b>	Сказуемое

<p><b><u>Прилагательное</u></b></p>	<p>Признак предмета: <i>какой?</i> <i>Чей?</i></p> <p>Качественные - полные и краткие; относительные; притяжательные.</p>	<p><u>Постоянные</u>: <b>разряд по значению, степень сравнения</b> (для качественных, у которых этот признак постоянный), <b>полная / краткая форма</b> (для качественных, у которых этот признак постоянный)</p> <p><u>Непостоянные</u>: <b>степень сравнения</b> (для качественных, у которых этот признак непостоянный), <b>полная / краткая форма</b> (для качественных, у которых этот признак непостоянный), <b>род</b> (в ед. числе), <b>число, падеж</b> (для полных).</p>	<p>Определение (примыкают к существительным)</p> <p>в краткой форме – сказуемое</p>
<p><b><u>Числительное</u></b></p>	<p>Число, количество предметов, их порядок при счёте: <i>сколько?</i> <i>который? (какой?)</i></p> <p>количественные, порядковые</p>	<p><b>Количественные числительные</b> (кроме один, два, оба, полтора, тысяча, миллион, миллиард).</p> <p><u>Постоянные</u>: <b>количественное, подразряд</b> (целое / собирательное / дробное), <b>простое / составное</b>;</p> <p><u>Непостоянные</u>: <b>падеж.</b></p> <p><b>Числительное ОДИН.</b></p> <p><u>Постоянные</u>: <b>количественное, целое, простое</b>;</p> <p><u>Непостоянные</u>: <b>род</b> (в ед. числе), <b>число, падеж.</b></p> <p><b>Числительные ДВА, ОБА, ПОЛТОРА.</b></p> <p><u>Постоянные</u>: <b>количественное, подразряд</b> (целое / собирательное / дробное), <b>простое</b>;</p> <p><u>Непостоянные</u>: <b>род, падеж.</b></p> <p><b>Числительные ТЫСЯЧА, МИЛЛИОН, МИЛЛИАРД.</b></p>	<p>Количественные – любой член предложения; порядковые – определение (примыкают к существительным)</p>

		<p><u>Постоянные</u>: <b>количественное, целое, простое, род;</b></p> <p><u>Непостоянные</u>: <b>число, падеж.</b></p> <p><b>Порядковые числительные.</b></p> <p><u>Постоянные</u>: <b>порядковое, простое / составное;</b></p> <p><u>Непостоянные</u>: <b>род (в ед. числе), число, падеж.</b></p>	
<b><u>Наречие</u></b>	<p>Признак действия или признак другого признака.</p> <p>Определительные наречия: образ дейст. – <b>как? Каким образом?</b></p> <p>меры – <b>в какой степени? На сколько?</b></p> <p>Обстоятельственные наречия: <u>места</u> – <b>где? Куда? Откуда?</b> <u>времени</u> – <b>когда? Как долго?</b> <u>причины</u> – <b>почему? От чего?</b> <u>цели</u> – <b>для чего? Зачем?</b></p>	<p><b>Не имеют рода, числа, не склоняются и не спрягаются</b></p> <p><u>Постоянные</u>: <b>разряд по значению</b> (образа действия, меры и степени) или (места, времени, цели, причины), <b>степень сравнения</b> (для наречий на –<b>о/-е</b>, образованных от качественных прилагательных), для которых этот признак является постоянным, <b>неизменяемое</b> (для не имеющих степеней сравнения).</p> <p><u>Непостоянные</u>: <b>степень сравнения</b> (для качественных на –<b>о/-е</b> с непостоянным признаком степеней сравнения).</p>	Обстоятельство(примыкают к глаголам)
<b><u>Слова категории состояния</u></b>	<p>Состояние <b>как? Каково?</b></p> <p>Разного рода отношения: модальные (<b>нельзя</b>), временные (<b>рано</b>), пространственные (<b>далеко</b>)</p>	<p><b>Не склоняются и не спрягаются</b></p> <p><u>Постоянные</u>: <b>разряд по значению</b>(модальные, временные, пространственные),<b>неизменяемое</b> (для не имеющих степеней сравнения), <b>степень сравнения</b> (для слов категории состояния на –<b>о/-е</b>, образованных от качественных</p>	Сказуемое в односоставном безличном предложении; не зависят от других слов



		<p>прилагательных), для которых этот признак является постоянным).</p> <p><u>Непостоянные</u>: <b>степень сравнения</b> (для слов категории состояния на <b>-о/-е</b>, образованных от качественных прилагательных с непостоянным признаком степеней сравнения).</p>	
<p><b><u>Местоимение</u></b> личные, возвратные, притяжательные, вопросительные, относительные, неопределенные, отрицательные, определительные</p>	<p>Указывает на предметы, признаки, количество без названия их: <b>кто? Что? Какой? Чей? Сколько? Как? Где? Когда?</b> И др.</p>	<p>Местоимения-существительные – <u>постоянные</u>: <b>разряд по значению, род, число</b>; <u>непостоянные</u>: <b>падеж</b> Мест.-прилагательные – <u>постоянные</u>: <b>разряд по значению</b>; <u>непостоянные</u>: <b>род, число, падеж</b> Мест.-числительные – <u>постоянные</u>: <b>разряд по значению</b>; <u>непостоянные</u>: <b>падеж</b> Мест.-наречия – <b>не изменяется</b></p>	<p>Подлежащее и дополнение (в роли сущ.); определение (как прилагательное); обстоятельство (как наречие)</p>
<p><b><u>Причастие</u></b></p>	<p>Признак предмета, созданный действием другого предмета: <b>какой? Что делающий? Что сделавший?</b></p>	<p><b><i>Разбор причастия как формы глагола</i></b> Постоянные: <b>переходность, возвратность, вид, спряжение.</b> <u>Непостоянные</u>: <b>форма причастия</b>(действительное / страдательное), <b>полное / краткое</b> (только для страдательных), <b>время, род</b> (в ед.ч.), <b>число, падеж</b> (для полных)</p> <p><b><i>Разбор причастия как самостоятельной части речи</i></b> <u>Постоянные</u>: <b>форма причастия</b>(действительное</p>	<p>Определение(примыкают к существительным)  краткие – сказуемое</p>

		<p>/ страдательное), <b>возвратность, вид, время</b></p> <p><u>Непостоянные</u>: <b>полное / краткое</b> (только для страдательных), <b>род (в ед.ч.), число, падеж</b> (для полных)</p> <p><b>Суффиксы</b>  действительное полная форма:  в наст. Вр. <b>-ущ(-ющ-), -ащ- (-ящ-)</b> ;  в _рош.вр. <b>-вш-, -ш-</b>  страдательное полная форма:  в наст. Вр. <b>-ем- (-ом-), -им-;</b>  в _рош.вр. <b>-нн-, -енн-, -т-;</b>  страдательное краткая форма: <b>-н-, -т-</b></p>	
<u><b>Деепричастие</b></u>	Добавочное действие: <b>что делая? Что сделав? как? Каким образом? Почему? Когда?</b> И др.	Только <u>постоянные</u> признаки. Признаки <u>глагола</u> : <b>вид</b> : несовершенный – ( <b>-а, -я</b> ) совершенный – ( <b>-в, -вши, -ши</b> ); <b>возвратность</b> ; <b>переходность</b> : переходное (читая что?) непереходное (бегая, умываясь)  признаки <u>наречия</u> : <b>не изменяются</b>	Обстоятельство(примыкают к глаголам)
<u><b>Междометие</b></u>  <u>Звукоподражательное слово</u>	Чувства или побуждение к действию. Эмоциональные, императивные (побуждающие к действию), этикетные. <b>Не изменяются</b>  Звуки живой и неживой природы. Эта группа слов стоит <b>вне</b> частей речи.		Не являются членами предложения, не связаны ни с какими словами

<p><b><u>Предлог</u></b></p> <p>непроизводные производные простые составные</p>	<p>Зависимость существительных, числительных и местоимений от других слов в словосочетании и предложении</p> <p>пространственные, временные, причинные, целевые, образа действия, дополнительные</p>	<p>Не являются членами предложения, но входят в состав членов предложения</p>
<p><b><u>Союз</u></b></p> <p>простые и составные</p>	<p>Связывают члены предложения и простые предложения в составе сложного</p> <p><u>сочинительные</u>: соединительные, противительные, разделительные</p> <p><u>подчинительные</u>: временные, причинные, целевые, условные, уступительные, сравнительные, следственные, изъяснительные</p>	
<p><b><u>Частица</u></b></p> <p>непроизводные (первообразные) и производные</p>	<p>Придают различные оттенки словам и предложению: вопросительные, восклицательные, указательные, усилительные, отрицательные;</p> <p>служат для образования форм слов: повелительного и условного наклонения глагола, форм степеней сравнения прилагательных и наречий, неопределённых местоимений</p>	<p>Не являются членами предложения, но могут входить в состав членов предложения</p>

## Приложение 15.

### **Порядок разбора словосочетания:**

1. Выписать словосочетание из предложения. Указать начальную форму (по начальной форме главного слова).
2. Определить, простое словосочетание или сложное, свободное или несвободное.
3. Выделить главное и зависимое слова, указать тип словосочетания (глагольное, именное, наречное).

4. Определить тип подчинительной связи (согласование, управление, примыкание).
5. Указать грамматические средства связи слов в словосочетании (окончание, предлог).
6. Определить характер смысловых отношений между словами в словосочетании (определятельные, объектные, обстоятельственные).

Пример:

***Встану я в утро туманное, солнце ударит в лицо. (А. Блок)***

1. Утро туманное — начальная форма (им. п. ед. ч.).
2. Словосочетание простое, свободное.
3. Именное (главное слово утро — имя существительное, зависимое — туманное — имя прилагательное).
4. Утро (какое?) туманное — связь согласование, имя прилагательное туманный согласуется с именем существительным в ср. р., им. п., ед. ч.
5. Грамматические средства связи — окончание имени прилагательного -ое.
6. Смысловые отношения определятельные.

## Приложение 16.

**Сложное предложение** - это предложение с двумя или несколькими грамматическими основами.

### **Основные виды сложных предложений**

Сложные предложения делятся на союзные и бессоюзные.

Союзные предложения делятся на:

- сложносочинённые;

- сложноподчинённые.

Таким образом, существует три основных вида сложных предложений:

*сложносочинённые, сложноподчинённые и бессоюзные.*

**ССП:** *Наступила ночь, и в домах зажглись огни.*

**СПП:** *Когда наступила ночь, в домах зажглись огни.*

**БСП:** *Наступила ночь, в домах зажглись огни.*

**Приложение 17.**

### **Типы ошибок**

**\*Лексические нормы. Основные ошибки, которые возникают при нарушении лексических норм.**

Лексические нормы регулируют употребление слов в речи. К лексическим нормам относятся:

- нормы словоупотребления;
- нормы лексической сочетаемости
- нормы функционально-стилевой принадлежности слова (стилистической окраски).

Нарушение лексических норм приводит к искажению смысла высказывания. **Многозначность (полисемия)** – это способность слова употребляться в нескольких значениях. **Омонимы** - слова, которые звучат и пишутся одинаково, но имеют разное значение. **Паронимами** называются близкие, но не тождественные по звучанию однокорневые

слова с ударением на одном и том же слоге, относимые к одной грамматической категории, к одной части речи, к одному числу, роду (или виду, если это глаголы и их формы) и обозначающие разные понятия.

Ошибки, связанные с нарушением лексических норм (*могут быть связаны, например, со смешением паронимов: эмигрант (выезжающий из страны) — иммигрант (въезжающий)*).

**\*Морфологические нормы. Основные ошибки, которые возникают при нарушении морфологических норм**

Морфологические нормы — это нормы правильного образования грамматических форм слов разных частей речи (форм рода, числа, кратких форм и степеней сравнения прилагательных и др.). В морфологии (также, как в синтаксисе и в области произношения) есть сильные и слабые нормы. Сильные соблюдаются всеми, кто владеет русским языком как родным. Слабые легко поддаются воздействию со стороны, плохо усваиваются и часто искажаются. Типичным нарушением морфологических норм является употребление слова в несуществующей или не соответствующей контексту форме. Например: *железнодорожная рельса, импортная шампунь, заказной бандероль*.

НЕВЕРНО! Красивая тюль; ПРИВИЛЬНО: красивый тюль, т.к. тюль - сущ. м.р.; НЕВЕРНО! Носок (Р.п., мн.ч.); ПРАВИЛЬНО: носков (Р.п., мн.ч.).

**\*Синтаксические нормы. Основные ошибки, которые возникают при нарушении морфологических норм**

Синтаксические нормы — это нормы правильного построения словосочетаний и предложений. Соблюдение синтаксических норм — важнейшее условие правильности речи. Синтаксические нормы включают правила согласования слов и синтаксического управления, соотнесения частей предложения друг с другом с помощью грамматических форм слов с той целью, чтобы предложение было грамотным и осмысленным высказыванием. Нарушение синтаксических норм приводит к синтаксическим ошибкам разного типа. Например, нарушение синтаксических норм имеется в следующих предложениях:

- Читая книгу, возникает вопрос о будущем страны.
- Поэме характерен синтез лирического и эпического начал.

Ошибки, связанные с нарушением синтаксических норм (НЕВЕРНО! *Созданный роман Лермонтовым дает представление о герое нашего времени.* Причастный оборот должен стоять после или перед определяемым словом. ПРАВИЛЬНО: Созданный Лермонтовым роман дает представление о герое нашего времени).

**\*Орфоэпические нормы. Основные ошибки, которые возникают при нарушении орфоэпических норм**

Орфоэпия (от греч. *orthos* «правильный» и *eros* «речь») — правильное произношение. Слово «орфоэпия» употребляется в двух значениях:

- система единых норм произношения в литературном языке;
- наука (раздел фонетики), занимающаяся нормами произношения, их обоснованием и установлением.

Орфоэпическая норма — это единственно возможный или предпочитаемый вариант правильного, образцового произношения слова. В основе русского литературного языка, а значит и литературного произношения, лежит московское наречие. Наибольшие трудности для говорящих на русском языке связаны

- с постановкой ударения,
- с произношением е или э после согласных в заимствованных словах,
- с произношением е или ё после согласных под ударением,
- с произношением ч или ш в сочетаниях чт и чн,
- с произношением отдельных слов (использование лишних гласных и согласных или, напротив, неправомерное опущение гласного или согласного звука в слове),
- с произношением звуков [ж] и [ж'] на месте сочетаний жж, жд, зж.

**\*Стилистические нормы. Основные ошибки, которые возникают при нарушении стилистических норм.**

Стилистические нормы определяют употребление языковых средств в соответствии с законами жанра, особенностями функционального стиля и – шире – с целью и условиями общения. Немотивированное употребление в тексте слов другой стилистической окраски вызывает стилистические ошибки. Стилистические нормы

зафиксированы в толковых словарях в качестве специальных помет, комментируются в учебниках по стилистике русского языка и культуре речи. Стилистические ошибки состоят в нарушении стилистических норм, включении в текст единиц, не соответствующих стилю и жанру текста. Наиболее типичными стилистическими ошибками являются:

- стилистическая неуместность (зацикливается, царский беспредел, пофигист, любовный конфликт обрисован во всей красе – в тексте сочинения, в деловом документе, в аналитической статье);
- употребление громоздких, неудачных метафор (Пушкин и Лермонтов – два луча света в темном царстве; Имел ли он право отрезать эту ниточку жизни, которую не сам подвесил?);
- лексическая недостаточность (Меня до глубины волнует этот \*вопрос);
- лексическая избыточность (Он их будит, чтобы они проснулись; Надо обратиться к периоду их жизни, то есть к тому периоду времени, когда они жили);
- двусмысленность (Единственное развлечение Обломова – Захар; Все действия и отношения между Ольгой и Обломовым были неполными).

## Приложение 18.

### Как правильно создать презентацию?

**Презентация** - это набор слайдов, объединенных возможностью перехода от одного слайда к другому и хранящихся в общем файле. Презентации создаются с помощью программы Power Point. Любая презентация состоит из последовательно следующих друг за другом слайдов.

**Слайд** – это логически автономная информационная структура, содержащая различные объекты, которые представляются на общем экране монитора, листе бумаги или на листе цветной пленки в виде единой композиции. В составе слайда могут присутствовать следующие объекты: заголовок и подзаголовок, графические изображения



(рисунки), таблицы, диаграммы, организационные диаграммы, тексты, звуки, маркированные списки, фон, колонтитул, номер слайда, дата, различные внешние объекты.

### **Примерный план создания презентации:**

#### **I. Планирование презентации:**

1. Выбор темы.
2. Выбор формы работы (индивидуальная, парная, групповая).
3. Определение целей, основной идеи презентации.
4. Сбор и переработка информации.
5. Создание таблиц, графиков и т.п.(если необходимо).

#### **II. Разработка презентации - оформление слайдов, используя возможности программы Power Point;**

III. Репетиция презентации (в случае необходимости) - обсуждение готовой презентации с учителем (преподавателем), внесение поправок.

IV. Демонстрация презентации перед аудиторией (в случае необходимости, возможно к слайдам добавлять комментарии (устно)).

### Общие правила оформления презентации

#### ***Дизайн***

Выберите готовый дизайн или создайте свой так, чтобы он соответствовал Вашей теме, не отвлекал слушателей.

#### ***Титульный лист***

1. Название презентации.
2. Автор: ФИО, группа, год.
3. Логотип (по желанию).

**Второй слайд** «Содержание» – список основных вопросов, рассматриваемых в содержании. Лучше оформить в виде гиперссылок (для интерактивности презентации).

### ***Заголовки***

1. Все заголовки выполнены в едином стиле (цвет, шрифт, размер, начертание).
2. В конце точка НИКОГДА не ставится.
3. Анимация, как правило, не применяется.

### ***Текст***

1. Форматируется по ширине.
2. Размер и цвет шрифта подбираются так, чтобы было хорошо видно.
3. Подчеркивание в основном НЕ используется, т.к. оно в документе может указывать на гиперссылку.

### ***Анимация***

Используйте только в том случае, когда это действительно необходимо. Лишняя анимация только отвлекает.

\*В конце презентации обычно указывается список литературы.

### **Основная литература:**

1. Русский язык и культура речи [Электронный ресурс]: учебник и практикум для СПО/ отв. ред. Голубева А.В. – М.: Юрайт, 2020. – ЭБС «Юрайт»

### **Дополнительная литература:**

1. Черняк В.Д. Русский язык и культура речи. Практикум. Словарь [Электронный ресурс]: учеб.-практ. пособие для СПО / В. Д. Черняк [и др.] ; под общ. ред. В. Д. Черняк. — 2-е изд., перераб. и доп. — М. : Издательство Юрайт, 2020. - ЭБС «Юрайт»
2. Голубева, А. В. Русский язык и культура речи. Практикум[Электронный ресурс]: : учеб. пособие для СПО / А. В. Голубева, З. Н. Пономарева, Л. П. Стычишина ; под ред. А. В. Голубевой. — М. : Издательство Юрайт, 2020. - ЭБС «Юрайт»

### **Интернет-ресурсы:**

1. Справочно-информационный портал «Русский язык» <http://www.gramota.ru>
2. Бесплатная электронная библиотека онлайн «Единое окно к образовательным ресурсам» <http://www.edu.ru/>
3. Справочно-информационный портал ГРАМОТА. РУ - Русский язык для всех [Электронный ресурс].- Режим доступа: [http // www.gramota.ru](http://www.gramota.ru)
4. Фразеологизмы- толкование, иллюстрации [Электронный ресурс]. - Режим доступа: [http // www.frazbook.ru/frazeologizm](http://www.frazbook.ru/frazeologizm)
5. TextoLogia.ru: сайт (журнал) русского языка и литературы [Электронный ресурс].- Режим доступа: [http // www.textologia.ru/ruski](http://www.textologia.ru/ruski)
6. Крысин, Л.П. О некоторых изменениях в русском языке конца XX века [Электронный ресурс]/ Л.П. Крысин.- Режим доступа: [http// www.philology.ru/linguistics2/krysin-00.htm](http://www.philology.ru/linguistics2/krysin-00.htm)
7. Прохорова, Н.Г. Происхождение знаков препинания и памятники им [Электронный ресурс] / Н.Г. Прохорова.- Режим доступа: [http// www.nsportal.ru/ap/library/drugoe/2014/02/01](http://www.nsportal.ru/ap/library/drugoe/2014/02/01)

8. Евсева, И.В. Общее понятие пунктуации. История русской пунктуации[Электронный ресурс] / И.В. Евсева, Т.А. Лузгина.- Режим доступа: [http // www.sci-house/russkiy-yazyk](http://www.sci-house/russkiy-yazyk)
9. Речевой этикет в межнациональном общении[Электронныйресурс].-Режим доступа: [http //www/transiation/web-3.ru/intro/cuitures](http://www.transiation/web-3.ru/intro/cuitures)

**Учебно-методические издания:**

1. Методические рекомендации по самостоятельной работе[Электронный ресурс]/ - Рязань: Шехова Н.Е. РГАТУ, 2020- ЭБ «РГАТУ»
2. Методические указания к практическим работам[Электронный ресурс] - Рязань: Шехова Н.Е. РГАТУ, 2020- ЭБ «РГАТУ»

МИНИСТЕРСТВО СЕЛЬСКОГО ХОЗЯЙСТВА РОССИЙСКОЙ ФЕДЕРАЦИИ  
ФЕДЕРАЛЬНОЕ ГОСУДАРСТВЕННОЕ БЮДЖЕТНОЕ ОБРАЗОВАТЕЛЬНОЕ  
УЧРЕЖДЕНИЕ ВЫСШЕГО ОБРАЗОВАНИЯ  
«РЯЗАНСКИЙ ГОСУДАРСТВЕННЫЙ АГРОТЕХНОЛОГИЧЕСКИЙ  
УНИВЕРСИТЕТ ИМЕНИ П.А. КОСТЫЧЕВА»

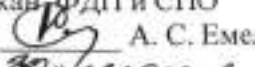
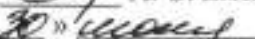
УТВЕРЖДАЮ:  
Декан ФДП и СПО  
 А. С. Емельянова  
« 20 »  2020 г.

**МЕТОДИЧЕСКИЕ РЕКОМЕНДАЦИИ  
ДЛЯ САМОСТОЯТЕЛЬНОЙ РАБОТЫ  
по учебной дисциплине «Математика»**

для студентов 2 курса

факультет дополнительного профессионального  
и среднего профессионального образования

по специальности

38.02.01 Экономика и бухгалтерский учет (по отраслям)

очная форма обучения

Рязань, 2020

Методические рекомендации для самостоятельной работы составлены с учетом требований Федерального государственного образовательного стандарта (далее – ФГОС), утвержденного 28.07.2014 г. приказом Министерства образования и науки РФ за № 832 по специальности среднего профессионального образования (далее - СПО) 38.02.01 Экономика и бухгалтерский учет (по отраслям).

**Разработчик:**

Свирина Г.Н., преподаватель ФДП и СПО

Методические рекомендации для самостоятельной работы одобрены предметно-цикловой комиссией математических и общих естественнонаучных дисциплин факультета дополнительного профессионального и среднего профессионального образования «30» июня 2020г., протокол № 10

Председатель предметно-цикловой комиссии



М.Н.Мохова

Методические рекомендации для самостоятельной работы предназначены для студентов очной формы обучения факультета дополнительного профессионального и среднего профессионального образования по специальности 38.02.01 Экономика и бухгалтерский учет (по отраслям)

**Таблица 1.**

**Виды, содержание и формы оценивания самостоятельной работы**

Номер и название раздела/темы дисциплины	Тематика самостоятельной работы	Виды самостоятельной работы	Трудоёмкость (час.)	Компетенции ОК, ПК	Контроль выполнения работы	Методическое обеспечение
<b>Раздел 1. Линейная алгебра</b>						
<b>Тема 1.1 Определители</b>	проработка конспекта лекций; -ответы на контрольные вопросы; - решение задач.	проработка конспекта лекций; - ответы на контрольные вопросы; - решение задач.	4	У1, 31-34, ОК1-ОК9, ПК1.1-ПК1.3	Устный и письменный опрос, правильность расчетов, оформления, соблюдение последовательности выполнения работы	Д [4] §1.1,1.2, стр.37-42
<b>Тема 1.2 Матрицы</b>	проработка конспекта лекций; -ответы на контрольные вопросы; - решение задач.	проработка конспекта лекций; - ответы на контрольные вопросы; - решение задач.	4	У1, 31-34, ОК1-ОК9, ПК1.1-ПК1.3	Устный и письменный опрос, правильность расчетов, оформления, соблюдение последовательности выполнения работы	Д [4] §1.1,1.5, стр.43-87
<b>Раздел 2. Основы дискретной математики</b>						
<b>Тема 2.1 Погрешности</b>	проработка конспекта лекций; -ответы на контрольные вопросы; - решение примеров.	проработка конспекта лекций; - ответы на контрольные вопросы; решение примеров	4	У1, 31-34, ОК1-ОК9, ПК1.1-ПК1.3	Устный и письменный опрос, правильность расчетов, оформления, соблюдение последовательности выполнения работы	О [1] стр.274-275
<b>Тема 2.2 Множества</b>	Проработка конспекта лекций. Ответы на контрольные вопросы. Решение задач.	проработка конспекта лекций; - ответы на контрольные вопросы; - решение задач.	2	У1, 31-34, ОК1-ОК9, ПК1.1-ПК1.3	Устный и письменный опрос, правильность расчетов, оформления, соблюдение последовательности выполнения работы	О [1] стр.235
<b>Раздел 3. Теория рядов</b>						

<b>Тема 3.1 Числовые ряды</b>	проработка конспекта лекций. Ответы на контрольные вопросы. Решение задач.	проработка конспекта лекций; - ответы на контрольные вопросы; - решение задач.	4	У1, 31-34, ОК1-ОК9, ПК1.1-ПК1.3	Устный и письменный опрос, правильность расчетов, оформления, соблюдение последовательности выполнения работы	О [1] стр.168, пр.1-19
<b>Тема 3.2 Функциональные ряды</b>	Проработка конспекта лекций. Ответы на контрольные вопросы. Решение задач.	проработка конспекта лекций; - ответы на контрольные вопросы; - решение задач.	2	У1, 31-34, ОК1-ОК9, ПК1.1-ПК1.3	Устный и письменный опрос, правильность расчетов, оформления, соблюдение последовательности выполнения работы	О [1] стр.183
<b>Раздел 4. Математический анализ.</b>						
<b>Тема 4.1 Виды и действия с комплексными числами</b>	Проработка конспекта лекций; -ответы на контрольные вопросы; - решение примеров.	проработка конспекта лекций; - ответы на контрольные вопросы; решение примеров	2	У1, 31-34, ОК1-ОК9, ПК1.1-ПК1.3	Устный и письменный опрос, правильность расчетов, оформления, соблюдение последовательности выполнения работы	О [1] стр.17-24
<b>Тема 4.2 Дифференциальное и интегральное исчисление</b>	Проработка конспекта лекций. Ответы на контрольные вопросы. Решение задач.	проработка конспекта лекций; - ответы на контрольные вопросы; - решение задач.	4	У1, 31-34, ОК1-ОК9, ПК1.1-ПК1.3	Устный и письменный опрос, правильность расчетов, оформления, соблюдение последовательности выполнения работы	О [1] стр.83, 90,91
<b>Тема 4.3 Обыкновенные дифференциальные уравнения</b>	Проработка конспекта лекций; Ответы на контрольные вопросы; Решение дифференциальных уравнений различными методами.	Проработка конспекта лекций; Ответы на контрольные вопросы; Решение дифференциальных уравнений различными методами.	4	У1, 31-34, ОК1-ОК9, ПК1.1-ПК1.3	Устный и письменный опрос, правильность расчетов, оформления, соблюдение последовательности выполнения работы	О [1] стр.209-225
<b>Раздел 5. Основы теории вероятностей и математической статистики</b>						
<b>Тема 5.1 Элементы комбинаторики и</b>	проработка конспекта лекций; -ответы на кон-	проработка конспекта лекций; -	2	У1, 31-34,	Устный и письменный опрос, правильность расче-	О [1] стр.276-354, [2] стр.286-340



<b>вероятность событий</b>	трольные вопросы; - решение задач.	ответы на контрольные вопросы; - решение задач.		ОК1-ОК9, ПК1.1-ПК1.3	тов, оформления, соблюдение последовательности выполнения работы	
<b>Тема 5.2 Основы математической статистики</b>	проработка конспекта лекций; -ответы на контрольные вопросы; - решение задач.	проработка конспекта лекций; - ответы на контрольные вопросы; - решение задач.	2	У1, 31-34, ОК1-ОК9, ПК1.1-ПК1.3	Устный и письменный опрос, правильность расчетов, оформления, соблюдение последовательности выполнения работы	О [1] стр.355-382
		ИТОГ	34			

## Задания для самостоятельной работы

(Вопросы для самопроверки)

### Раздел 1. Линейная алгебра

#### Тема 1.1.

Изучив § 1.1, 1.2 учебника [ Д; 2], ответьте устно на вопросы:

1. Что такое матрица? Как определяется ее размер?
2. В элементе  $a_{ij}$  матрицы что определяют индексы?
3. Какая матрица называется прямоугольной? квадратной? нулевой? единичной? треугольной? диагональной?
4. Что такое матрица-строка? матрица-столбец?
5. Какие элементы образуют главную диагональ матрицы?
6. Что такое транспонированная матрица? симметричная матрица?
7. Что собой представляет определитель матрицы? Запишите формулы для вычисления определителей первого и второго порядков.
8. Перечислите основные свойства определителей.
9. Что такое алгебраическое дополнение элемента определителя? Запишите формулы разложения определителя по элементам строки и столбца.

#### Тема 1.2.

Изучив § 1.1, 1.5 учебника [ Д; 2], ответьте устно на вопросы:

1. Какие операции над математическими объектами называются линейными? Перечислите основные свойства линейных операций над матрицами.
2. Что называется произведением матриц? Запишите формулу для определения элементов матрицы произведения. Сформулируйте основные свойства произведений матриц.
3. Как представить систему уравнений в матричном виде?
4. Воспроизведите правило транспонирования произведения матриц.
5. Как возвести матрицу в степень?
6. Что такое обратная матрица? Опишите последовательность вычисления обратной матрицы.
7. Можно ли менять местами операции определения обратной матрицы и транспонирования?
8. Какие преобразования называются элементарными по отношению к матрицам?
9. Что такое ранг матрицы и как его определить методом элементарных преобразований?
10. Как записать систему уравнений в матричном виде?
11. Что собой представляет матричный метод решения систем линейных уравнений? метод уравнений Крамера?
12. Опишите последовательность решения систем уравнений методом Гаусса.
13. Как формируется расширенная матрица систем уравнений? К какому виду она приводится в итоге преобразования по методу Гаусса?

### Раздел 2. Основы дискретной математики

#### Тема 2.1

Изучив стр. 274 учебника [ О; 1], ответьте устно на вопросы:

1. Как задается точность вычислений? Как определяется абсолютная ошибка вычислений? относительная ошибка?

2. Как рассчитывается погрешность косвенных измерений? Приведите формулы расчета погрешностей суммы, разности, произведения, частного, возведения в степень приближенных значений чисел.
3. В чем заключается итерационный метод исследования функций? В чем состоят достоинства итерационных методов? В чем смысл паутиной модели рынка?

### **Тема 2.2**

**Изучив стр. 235 учебника [ О; 1], ответьте устно на вопросы:**

1. Что такое множество? Что собой представляют элементы множества? точки множества? Что такое равные множества? пустое множество?
2. Что называется объединением множеств, пересечением, разностью, дополнением? Приведите примеры. Изобразите объединение, пересечение, разность и дополнение плоских областей схематично.
3. Какие множества называются числовыми? С помощью символики теории множеств покажите, как связаны между собой числа: действительные, рациональные, иррациональные, целые, натуральные.
4. Что такое декартово произведение? Как графически представить декартово произведение двух величин? трех величин?

## **Раздел 3. Теория рядов**

### **Тема 3.1**

**Изучив стр. 168 учебника [ О; 1], ответьте устно на вопросы:**

1. Числовой ряд, его запись, определение, частичные суммы, сумма ряда. Сходимость числовых рядов.
2. Необходимый признак сходимости ряда.
3. Признак Даламбера сходимости ряда с положительными членами.
4. Интегральный признак сходимости рядов.
5. Предельный признак сравнения с обобщенным гармоническим рядов.
6. Знакопеременные и знакопеременные ряды. Теорема Лейбница, её применение к оценке остатка ряда.
7. Абсолютная и условная сходимости знакопеременного ряда.

### **Тема 3.2**

**Изучив стр. 174 учебника [ О; 1], ответьте устно на вопросы:**

1. Функциональный ряд, область сходимости. Степенной ряд. Теорема Абеля.
2. Интервал и радиус сходимости степенного ряда.
3. Свойства степенных рядов: непрерывность суммы ряда, дифференцирование и интегрирование в интервале сходимости.
4. Единственность разложения функций в степенной ряд. Ряды Тейлора (Маклорена).

## **Раздел 4. Математический анализ**

### **Тема 4.1**

**Изучив стр. 17-24 учебника [ Д; 1], ответьте устно на вопросы:**

1. Какие числа называют комплексными? комплексно сопряженными?
2. Дайте геометрическую интерпретацию комплексного числа.
3. Дайте тригонометрическую и показательную формы комплексного числа.

### **Тема 4.2**

**Изучив стр. 83, 90-91, 143, 151 учебника [ О; 1], ответьте устно на вопросы:**

1. Какое действие называется интегрированием?
2. Какая функция называется первообразной для данной функции  $f(x)$ ?

3. Чем отличаются друг от друга различные первообразные функции для данной функции  $f(x)$ ?
4. Дайте определение неопределенного интеграла.
5. Дайте определение подынтегральной функции и подынтегрального выражения.
6. Какой геометрический образ соответствует неопределенному интегралу  $\int f(x)dx$ ?
7. Как проверяется результат интегрирования?
8. При каком условии справедливо равенство  $\int f(x)dx = F(x) + C$ ?
9. Чему равны производная и дифференциал неопределенного интеграла?
10. Чему равен неопределенный интеграл от дифференциала функции  $F(x)$ ?
11. Сформулируйте основные свойства неопределенного интеграла.
12. В чем заключается метод замены переменных при отыскании неопределенного интеграла?
13. Выпишите формулу Ньютона — Лейбница и объясните ее смысл.
14. Приведите основные свойства определенного интеграла.
15. Объясните, в чем заключается геометрический смысл определенного интеграла.
16. В чем заключается соответствие между пределом интегральной суммы и определенным интегралом?
17. Замена переменной и интегрирование по частям в определенном интеграле.
18. Несобственные интегралы с бесконечными пределами интегрирования.
19. Несобственные интегралы от разрывных функций.
20. Вычисление площадей плоских фигур с помощью определенного интеграла.
21. Вычисление длины дуги с помощью определенного интеграла.
22. Вычисление объема тела с помощью определенного интеграла.

## **Раздел 5. Основы теории вероятностей и математической статистики**

### **Тема 5.1.**

**Изучив § 7.1-7.10 учебника [О; 1], ответьте устно на вопросы:**

1. Основные понятия теории вероятностей: случайное событие, пространство элементарных событий. Алгебра событий. Диаграммы Эйлера-Венна.
2. Вероятность случайного события. Аксиомы вероятностей, следствия из них, теорема сложения.
3. Примеры вероятных пространств – геометрические вероятности и классическое определение вероятности. Формулы комбинаторики.
4. Теорема умножения вероятностей.
5. Формула полной вероятности и формула Байеса.
6. Предмет математической статистики. Генеральная совокупность и выборка. Вариационный ряд и его геометрическое изображение – полигон и гистограмма.

### **Тема 5.2.**

**Изучив § 7.11-7.17 учебника [О; 1], ответьте устно на вопросы:**

1. Точечные оценки параметров распределения. Гипотетическая интерпретация выборочных данных (ГИВД). Требования к точечным оценкам.

2. Выборочная средняя арифметическая и ее свойства.
3. Выборочная дисперсия и ее свойства, исправленная выборочная дисперсия.
4. Интервальные оценки параметров распределения. Доверительный интервал, доверительная вероятность.
5. Распределение Стьюдента и его простейшие свойства. Критерии согласия. Понятие о дисперсионном анализе. Схема применения однофакторного дисперсионного анализа.
6. Элементы корреляционного анализа. Метод наименьших квадратов. Коэффициент корреляции и его свойства.

## Примеры и задачи

### Раздел 1

I. Выполните действия над матрицами: 1.

Даны матрицы  $A = \begin{pmatrix} -1 & 7 \\ 2 & -3 \end{pmatrix}$  и  $B = \begin{pmatrix} 5 & -35 \\ -30 & -5 \end{pmatrix}$ . Тогда  $4 \cdot A - \frac{1}{5} \cdot B = \dots$

2.

Даны матрицы  $A = \begin{pmatrix} -5 & -2 \\ 2 & 6 \end{pmatrix}$  и  $B = \begin{pmatrix} 7 & -4 \\ -2 & 3 \end{pmatrix}$ . Тогда  $3 \cdot (A + B) = \dots$

3.

Даны матрицы  $A = \begin{pmatrix} 2 & 1 \\ -1 & 2 \end{pmatrix}$  и  $B = \begin{pmatrix} -1 & 2 \\ 2 & -2 \end{pmatrix}$

Тогда матрица  $A \times A - B \times B$  равна ...

4.

Даны матрицы  $A = \begin{pmatrix} 2 & -3 \\ -1 & 1 \end{pmatrix}$  и  $B = \begin{pmatrix} 1 & 2 \\ 0 & 1 \end{pmatrix}$

Тогда матрица  $B \times A - A \times B$  равна ...

II. Вычислите определители:

$$1. \begin{vmatrix} 1 & 3 & -2 & 3 \\ 2 & 4 & 1 & 3 \\ 3 & 5 & -2 & 3 \\ 2 & 8 & -3 & 9 \end{vmatrix} \quad 2. \begin{vmatrix} 1 & 3 & -2 & 1 \\ 3 & 5 & -4 & 3 \\ 1 & 7 & -4 & 1 \\ 2 & 2 & -3 & 3 \end{vmatrix} \quad 3. \begin{vmatrix} 3 & 2 & 5 & 3 \\ 2 & 3 & 6 & 5 \\ 1 & 6 & -9 & -1 \\ 4 & 1 & 4 & 2 \end{vmatrix} \quad 4. \begin{vmatrix} 2 & 3 & 1 & 3 \\ 4 & 6 & 3 & 5 \\ 6 & 9 & 5 & 7 \\ 8 & 9 & 7 & 9 \end{vmatrix}$$

$$5. \begin{vmatrix} 1 & 4 & 2 & 3 \\ 3 & 2 & 1 & 2 \\ 7 & 2 & 1 & 0 \\ 2 & 6 & 4 & 2 \end{vmatrix} \quad 6. \begin{vmatrix} 3 & 2 & 3 & 5 \\ 1 & 3 & 2 & 4 \\ 9 & -1 & 6 & 8 \\ 0 & 7 & 3 & 7 \end{vmatrix} \quad 7. \begin{vmatrix} 1 & 2 & 3 & 4 \\ 2 & 3 & 4 & 5 \\ 3 & 4 & 5 & 6 \\ 4 & 5 & 6 & 7 \end{vmatrix} \quad 8. \begin{vmatrix} 2 & 7 & 4 & 5 \\ 4 & 4 & 8 & 5 \\ 1 & -9 & -3 & -5 \\ 3 & 5 & 7 & 5 \end{vmatrix}$$

$$9. \begin{vmatrix} 6 & 2 & 3 & 9 \\ 3 & 1 & 2 & 3 \\ 6 & 3 & 5 & 3 \\ 9 & 3 & 4 & 18 \end{vmatrix} \quad 10. \begin{vmatrix} 3 & 5 & 7 & 2 \\ 6 & 7 & 5 & 4 \\ 3 & -1 & -11 & 2 \\ 6 & 1 & -13 & 6 \end{vmatrix}$$

III. Решите систему линейных алгебраических уравнений матричным методом, по формулам Крамера и методом Гаусса.

$$1. \begin{cases} 2x_1 - 3x_2 - 5x_3 = 1 \\ 3x_1 + x_2 - 2x_3 = -4 \\ x_1 - 2x_2 + x_3 = 5 \end{cases}$$

$$2. \begin{cases} x_1 - 3x_2 + x_3 = 2 \\ 2x_1 + x_2 + 3x_3 = 3 \\ 2x_1 - x_2 - 2x_3 = 8 \end{cases}$$

$$3. \begin{cases} 2x_1 + 3x_2 + x_3 = 2 \\ x_1 - x_2 + 3x_3 = -4 \\ 3x_1 + 5x_2 + x_3 = 4 \end{cases}$$

$$4. \begin{cases} 4x_1 + 3x_2 - 2x_3 = -1 \\ 3x_1 + x_2 + x_3 = 3 \\ x_1 - 2x_2 - 3x_3 = 8 \end{cases}$$

$$5. \begin{cases} 5x_1 - 2x_2 + x_3 = -1 \\ 2x_1 + x_2 + 2x_3 = 6 \\ x_1 - 3x_2 - x_3 = -5 \end{cases}$$

$$6. \begin{cases} 3x_1 + 3x_2 + 2x_3 = -1 \\ 2x_1 + x_2 - x_3 = 3 \\ x_1 - 2x_2 - 3x_3 = 4 \end{cases}$$

$$7. \begin{cases} 2x_1 - x_2 + 3x_3 = 1 \\ x_1 + 2x_2 + x_3 = 8 \\ 4x_1 - 3x_2 - 2x_3 = -1 \end{cases}$$

$$8. \begin{cases} x_1 - 2x_2 + x_3 = 4 \\ 2x_1 + x_2 + 3x_3 = 5 \\ 3x_1 + 4x_2 + x_3 = -2 \end{cases}$$

$$9. \begin{cases} 2x_1 - x_2 + 3x_3 = 3 \\ x_1 + 2x_2 + x_3 = 2 \\ x_1 - 3x_2 + 4x_3 = -1 \end{cases}$$

$$10. \begin{cases} 3x_1 + x_2 - 2x_3 = 1 \\ x_1 - 2x_2 + 3x_3 = 5 \\ 2x_1 + 3x_2 - x_3 = -4 \end{cases}$$

## Раздел 2

Выполните действия над приближенными числами и их погрешностями:

1. Найти абсолютную и относительную погрешности числа С

$$C = (A+B) \cdot A, \quad \begin{array}{l} \text{если } A=2, \Delta A=0,01; \\ B=5, \Delta B=0,05. \end{array}$$

2. Найти абсолютную и относительную погрешности числа С

$$C = (A-B) : A, \quad \begin{array}{l} \text{если } A=2, \Delta A=0,01; \\ B=5, \Delta B=0,05. \end{array}$$

3. Найти абсолютную и относительную погрешности числа С

$$C = (A \cdot B) + A, \quad \begin{array}{l} \text{если } A=2, \Delta A=0,01; \\ B=5, \Delta B=0,05. \end{array}$$

4. Найти абсолютную и относительную погрешности числа С

$$C = (A:B) - A, \quad \begin{array}{l} \text{если } A=2, \Delta A=0,01; \\ B=5, \Delta B=0,05. \end{array}$$

## Раздел 3

Задания требуют решения примеров по определению сходимости числовых рядов.

I. Найдите радиус и интервал сходимости степенного ряда, используя абсолютную сходимость степенных рядов в соответствующем интервале и применяя признак сходимости Даламбера и исследовать сходимость на границах интервала.

$$\begin{array}{lll}
1. \sum_{n=1}^{\infty} \frac{(2x)^n}{5^n \cdot \sqrt[3]{n}} & 2. \sum_{n=1}^{\infty} \frac{(x-5)^n}{(n+1) \cdot 2^{n-1}} & 3. \sum_{n=1}^{\infty} \frac{3^n x^{2n}}{n(n-1)} \\
4. \sum_{n=1}^{\infty} \frac{(x+6)^n}{4^{n+1}} & 5. \sum_{n=1}^{\infty} \frac{(x+3)^n}{(2n-1)6^n} & 6. \sum_{n=1}^{\infty} \frac{(x-6)^n}{5n-3} \\
7. \sum_{n=1}^{\infty} \frac{(x-2)^n}{n \cdot 5^n} & 8. \sum_{n=1}^{\infty} \frac{(x-3)^{n-1}}{3^n} & 9. \sum_{n=1}^{\infty} \frac{(x+2)^n}{n} \\
10. \sum_{n=1}^{\infty} \frac{(x-5)^n}{n \cdot 3^n} & & \\
\sum_{n=1}^{\infty} \frac{(x-2)^n}{n5^n} & \sum_{n=1}^{\infty} \frac{nx^n}{5^n} & \sum_{n=1}^{\infty} \frac{x^{n-1}}{n^3}; & \sum_{n=1}^{\infty} \frac{(x+2)^n}{2^n \cdot n}
\end{array}$$

Задания требуют применения теории рядов для приближенных вычислений

II. Вычислите с точностью до 0,001 определённый интеграл разложением подынтегральной функции в ряд Маклорена:

$$1. \int_0^1 x \sqrt{x} \sin \sqrt{x} dx, \quad 2. \int_0^{1/4} x \ln(1 + \sqrt{x}) dx, \quad 3. \int_0^{1/2} \frac{dx}{\sqrt[3]{(1+x^3)^2}}$$

$$4. \int_0^{1/4} e^{x^2} dx, \quad 5. \int_0^{1/2} \cos \sqrt{x} dx, \quad 6. \int_0^{1/\sqrt{3}} x^2 \operatorname{arctg} x dx$$

$$7. \int_0^{1/2} \frac{x dx}{\sqrt{1+x^3}}, \quad 8. \int_0^{1/2} \frac{x dx}{4\sqrt{1+x^4}}, \quad 9. \int_0^{1/2} \frac{dx}{\sqrt{1+x^4}}, \quad 10. \int_0^{1/2} \sqrt{1+x^3} dx$$

$$\int_0^1 \sqrt{x} \sin x dx, \quad \int_0^1 x \cdot \cos \sqrt{x} \cdot dx, \quad \int_0^{0.5} x \cdot e^{-x^2} dx, \quad \int_0^1 \sin x^2 dx$$

#### Раздел 4

I. Решите примеры с комплексными числами в алгебраической и тригонометрической формах.

$$\begin{array}{llll}
(3+2i) \cdot (1+5i); & (3-i) \cdot (4+5i); & (3+2i) : (1+5i); & (3-11i) : (4+15i); \\
(-5+i) \cdot (1-4i); & (8+i) \cdot (-8+i); & (-5+i) : (1-4i); & (8+i) : (-8+i); \\
(5+2i) \cdot (5-i); & (8-i) \cdot (8+i); & (5+7i) : (5-i); & (8-i) : (8-i).
\end{array}$$



$$\begin{array}{llll}
(5 + 2i)^2; & (3 - 2i)^2; & (4 + i)^2; & (3 + i)^2 + (3 - i)^2; \\
(3 - 3i)^2; & (4 + 4i)^2; & (5 - 5i)^2; & (-5 + i)^2 - (5 - i)^2; \\
(1 + i)^3; & (1 - 2i)^3; & (2 + i)^3; & (3 + i)^3 + (3 - i)^3; \\
(3 - 2i)^2 - (3 + 2i)^2; & & & \\
(6 + i)^2 - (-6 + i)^2; & & & \\
(1 - 2i)^3 - (1 + 2i)^3. & & & 
\end{array}$$

II. Решите примеры с комплексными числами и их геометрическим изображением

$$\begin{array}{lll}
(3 + 2i) + (1 + 5i); & (3 - 11i) + (4 + 15i); & (3 + 2i) - (1 + 5i); \\
(-5 + i) + (1 - 4i); & (8 - i) + (-8 + i); & (-5 + i) - (1 - 4i); \\
(-5 + 7i) + (5 - i); & (8 - i) + (4 + i); & (5 + 7i) - (5 - i); \\
(3 - 11i) - (4 + 15i); & & \\
(8 + i) - (-8 + i); & & \\
(8 - i) - (8 - i). & & 
\end{array}$$

III. Вычислите интегралы различными методами

1. Найдите интегралы методом подведения под знак дифференциала:

$$\int \frac{dx}{\arcsin x \cdot \sqrt{1 - x^2}}; \quad \int \frac{x^3 dx}{\sqrt{4 - x^8}}; \quad \int e^{\sin^2 x} \cdot \sin 2x dx.$$

2. Найдите интегралы методом интегрирования по частям:

$$\int (4 - 16x) \sin(4x) dx; \quad \int \arcsin x dx.$$

IV. Решите дифференциальные уравнения

Найдите общее решение дифференциального уравнения, являющегося однородным относительно переменных:

$$\begin{array}{l}
y' = \frac{y^2}{x^2} + 4 \frac{y}{x} + 2. \quad y' = \frac{x + y}{x - y}. \quad xy' = \frac{3y^3 + 2yx^2}{2y^2 + x^2}. \\
xy' = \sqrt{x^2 + y^2} + y.
\end{array}$$

## Раздел 5

Рассчитайте вероятность событий:

1. Три стрелка произвели залп по цели. Вероятность поражения цели первым стрелком равна 0,7; для второго и третьего стрелков эти вероятности соответственно равны 0,8 и 0,9. Найти вероятность того, что: 1) только один из стрелков поразит цель; 2) только два стрелка поразят цель; 3) все три стрелка поразят цель.

2. Из трех орудий произвели залп по цели. Вероятность попадания в цель при одном выстреле из первого орудия равна 0,8; для второго и третьего орудия эти вероятности соответственно равны 0,6 и 0,9. Найти вероятность того, что: 1) только один снаряд поразит цель; 2) только два снаряда поразят цель; 3) все три снаряда поразят цель.
3. Два стрелка произвели по одному выстрелу по мишени. Вероятность поражения мишени каждым из стрелков равна 0,9. Найти вероятность того, что: 1) оба стрелка поразят мишень; 2) оба стрелка промахнутся; 3) только один стрелок поразит мишень; 4) хотя бы один из стрелков поразит мишень.
4. От аэровокзала отправились 2 автобуса - экспресса к трапам самолетов. Вероятность своевременного прибытия каждого автобуса в аэропорт равна 0,95. Найти вероятность того, что: 1) оба автобуса придут вовремя; 2) оба автобуса опоздают; 3) только один автобус прибудет вовремя; 4) хотя бы один автобус прибудет вовремя.
5. На участке две бригады. Вероятность выполнения плана первой бригадой равна 0,8; а вероятность выполнения плана второй 0,9. Требуется найти: 1) вероятность выполнения плана участком; 2) вероятность выполнения плана только одной бригадой участка; 3) вероятность выполнения плана хотя бы одной бригадой участка.
6. Экзаменационный билет содержит три вопроса. Вероятность того, что студент даст правильный ответ на первый вопрос равна 0,9; вероятность правильного ответа на второй вопрос равна 0,8; на третий вопрос равна 0,7. Найти вероятность того, что студент ответит: 1) на все три вопроса правильно; 2) хотя бы на два вопроса.
7. Передающее устройство, канал связи и принимающее устройство могут быть повреждены. Вероятности повреждения соответственно равны 0,5; 0,4; 0,6. Найти вероятность того, что: 1) будет повреждено хотя бы одно; 2) хотя бы одно не будет повреждено; 3) система будет работать.
8. Коэффициенты использования рабочего времени у двух комбайнов соответственно равны 0,8 и 0,6. Считая, что остановки в работе каждого комбайна возникают случайно и независимо друг от друга, определить относительное время: 1) совместной работы комбайнов; 2) работы только одного комбайна; 3) проста обоих комбайнов.
9. Рабочий обслуживает три станка. Известно, что вероятность бесперебойной работы на протяжении одного часа после наладки равна для первого станка 0,9; для второго станка 0,8 и для третьего станка 0,7. Найти вероятность того, что за этот час: 1) лишь один станок откажет в работе и потребует вмешательства рабочего; 2) два станка потребуют вмешательства рабочего; 3) ни один станок не потребует вмешательства рабочего.
10. На ферме две бригады. Вероятность выполнения плана первой бригадой 0,7; второй 0,8. Найти вероятность: 1) выполнения плана фермой; 2) выполнение плана только одной бригадой; 3) выполнения плана хотя бы одной бригадой?

## **Перечень рекомендуемых учебных изданий, дополнительной литературы, Интернет-ресурсов**

### **Основная литература:**

1. **Григорьев, С. Г.**, Сабурова Т.Н. Математика [Электронный ресурс]: учебник для использования в учебном процессе образовательных учреждений, реализующих образовательные программы среднего профессионального образования . - 1-е изд. -М.: ИЦ Академия, 2019- 416с .- ISBN-978-5-4468-7491-0 **ЭБС Академия**

2. **Богомолов, Н. В.** Практические занятия по математике в 2 ч. Часть 1 [Электронный ресурс]: учеб. пособие для СПО / Н. В. Богомолов. — 11-е изд., перераб. и доп. — М. : Издательство Юрайт, 2020. — 326 с. — (Серия : Профессиональное образование). — ISBN 978-5-534-08799-4. —**ЭБС Юрайт**

3. **Богомолов, Н. В.** Практические занятия по математике в 2 ч. Часть 2 [Электронный ресурс] : учеб. пособие для СПО / Н. В. Богомолов. — 11-е изд., перераб. и доп. — М. : Издательство Юрайт, 2020. — 251 с. — (Серия : Профессиональное образование). — ISBN 978-5-534-08803-8.-**ЭБС Юрайт**

### **Дополнительная литература:**

1 **Далингер, В. А.** Математика: тригонометрические уравнения и неравенства [Электронный ресурс]: учебное пособие для СПО / В. А. Далингер. — 2-е изд., испр. и доп. — М. : Издательство Юрайт, 2020. — 136 с. — ISBN 978-5-534-08453-5.-**ЭБС Юрайт**

2, **Далингер, В. А.** Математика: логарифмические уравнения и неравенства [Электронный ресурс]: : учебное пособие для СПО / В. А. Далингер. — 2-е изд., испр. и доп. — М. : Издательство Юрайт, 2020. — 176 с. —. — ISBN 978-5-534-05316-6.-**ЭБС Юрайт**

### **Интернет-ресурсы :**



- <http://www.mathege.ru>
- <http://uztest.ru>

### **Учебно-методические издания:**

Методические рекомендации по самостоятельной работе [Электронный ресурс]/ Свирина Г.Н.Рязань: РГАТУ, 2020- ЭБ «РГАТУ»

Методические указания к практическим работам [Электронный ресурс]/ Свирина Г.Н. . - Рязань: РГАТУ, 2020 ЭБ «РГАТУ»

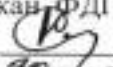
МИНИСТЕРСТВО СЕЛЬСКОГО ХОЗЯЙСТВА РОССИЙСКОЙ ФЕДЕРАЦИИ  
ФЕДЕРАЛЬНОЕ ГОСУДАРСТВЕННОЕ БЮДЖЕТНОЕ ОБРАЗОВАТЕЛЬНОЕ  
УЧРЕЖДЕНИЕ ВЫСШЕГО ОБРАЗОВАНИЯ  
«РЯЗАНСКИЙ ГОСУДАРСТВЕННЫЙ АГРОТЕХНОЛОГИЧЕСКИЙ УНИВЕРСИТЕТ  
ИМЕНИ П.А. КОСТЫЧЕВА»

УТВЕРЖДАЮ:  
Декан ФДП и СПО  
 А. С. Емельянова  
« 20 »  2020 г.

**Методические рекомендации для самостоятельной работы**

**по дисциплине**

**«Информационные технологии в профессиональной деятельности»**

для студентов 2 курса ФДП и СПО

по специальности

38.02.01 Экономика и бухгалтерский учет (по отраслям)

(очная форма обучения)

Рязань, 2020

Методические рекомендации для самостоятельной работы составлены с учетом требований Федерального государственного образовательного стандарта (далее – ФГОС), утвержденного 28.07.2014 г. приказом Министерства образования и науки РФ за № 832 по специальности среднего профессионального образования (далее - СПО) 38.02.01 Экономика и бухгалтерский учет (по отраслям).

Разработчик:

Белова М.Н., преподаватель ФДП и СПО

Методические рекомендации для самостоятельной работы одобрены предметно-цикловой комиссией математических и общих естественнонаучных дисциплин факультета дополнительного профессионального и среднего профессионального образования «30» июня 2020г., протокол № 10

Председатель предметно-цикловой комиссии



М.Н.Мохова

Задания для самостоятельной работы предназначены для студентов очной формы обучения ФДП и СПО по специальности 38.02.01 Экономика и бухгалтерский учет (по отраслям)

**Таблица1.**

**Виды, содержание и формы оценивания самостоятельной работы**

Номер и название раздела/темы учебной дисциплины	Тематика самостоятельной работы	Виды самостоятельной работы	Трудоемкость (час.)	Компетенции и ОК, ПК	Контроль выполнения работы	Методическое обеспечение
<b>Раздел 1. Информационные системы. Компьютерная техника в профессиональной деятельности.</b>						
Тема 1.1. Основные понятия и определения.	Написание конспекта на тему: «Информационные технологии и их значение для бухгалтера»	Письменная работа.	2	ОК1-9,ПК 1.1-1.4; 2.1-2.4; 3.1-3.4; 4.1-4.4.	содержательность, отражение основных положений; ясность, лаконичность изложения мыслей студента; наличие схем, графическое выделение особо значимой информации; грамотность изложения	Учебник, мультимедиа-материал.
Тема 1.2. Технические средства информационных технологий.	Выполните сообщение на одну из предложенных тем: 1. «1С: Предприятие». 2. «Бухгалтерский конструктор». 3. «Бухофт». 4. «Бухгалтерский	Выполнение сообщения	2	ОК1-9,ПК 1.1-1.4; 2.1-2.4; 3.1-3.4; 4.1-4.4.	содержательность, отражение основных положений; ясность, лаконичность изложения мыслей студента; наличие схем, графическое выделение особо значимой информации; грамотность изложения	Учебник, мультимедиа-материал.

	комплекс». 5. «Турбо- Бухгалтер». «Методы и средства защиты бухгалтерской информации»					
Тема 1.3. Программное обеспечение информационных технологий	Выполните конспект на тему: «Правовая охрана программ и данных. Защита информации».	Письменная работа.		ОК1-9,ПК 1.1-1.4; 2.1-2.4; 3.1-3.4; 4.1-4.4.	содержательность, отражение основных положений.	Учебник, мультимедиа-материал.
<b>Раздел 1. Информационные технологии в преобразовании информации.</b>						
Тема 2.1. Обработка текстовой информации	Ответьте письменно на вопросы: 1. Назовите основные этапы обработки текстовых документов. В чем заключается их специфика? 2. В чем отличие растровых шрифтов от векторных? 3. Перечислите форматы текстовых документов и их отличительные особенности. 4. Сформулируйте основное функциональное предназначение формата PDF. 5. В чем специфика обработки документа	Письменная работа.	2	ОК1-9,ПК 1.1-1.4; 2.1-2.4; 3.1-3.4; 4.1-4.4.	содержательность, отражение основных положений.	Учебник, мультимедиа-материал.

	<p>системами автоматизированного перевода?</p> <p>6. Охарактеризуйте преимущества текстового процессора перед текстовым редактором.</p> <p>7. Каким образом осуществляется работа в Word с документами, находящимися не в формате DOC?</p> <p>8. Каковы принципиальные отличия Word 2012 от предыдущих версий?</p> <p>9. Понятие макросов, их преимущества и недостатки.</p> <p>10. Каковы отличия логического форматирования от физического?</p> <p>11. Чем отличается стиль абзаца от стиля символа?</p> <p>12. Что такое "плавающая таблица" в MS Word?</p>					
Тема 2.2. Процессоры электронных таблиц.	<p>Дайте письменно определение основным понятиям темы «Процессоры электронных таблиц»: ячейка; рабочий лист; типы данных; формула;</p>	Письменная работа.	2	ОК1-9,ПК 1.1-1.4; 2.1-2.4; 3.1-3.4; 4.1-4.4.	содержательность, отражение основных положений.	Учебник, мультимедиа-материал.



	функция; диаграмма; надстройка; пакет анализа; подбор параметра; поиск решения; таблица подстановки.													
Тема 2.3. Технологии использования систем управления базами данных	Заполните таблицу «Модели данных» <table border="1" style="width: 100%; border-collapse: collapse;"> <tr> <td style="text-align: center;"><b>Название модели</b></td> </tr> <tr> <td>Реляционная</td> </tr> <tr> <td>Иерархическая</td> </tr> <tr> <td>Сетевая</td> </tr> <tr> <td style="text-align: center;"><b>Характери</b></td> </tr> <tr> <td> </td> </tr> <tr> <td> </td> </tr> <tr> <td> </td> </tr> </table>	<b>Название модели</b>	Реляционная	Иерархическая	Сетевая	<b>Характери</b>				Письменная работа.	2	ОК1-9,ПК 1.1-1.4; 2.1-2.4; 3.1-3.4; 4.1-4.4.	содержательность, отражение основных положений.	Учебник, мультимедиа-материал.
<b>Название модели</b>														
Реляционная														
Иерархическая														
Сетевая														
<b>Характери</b>														
Тема 2.3. Электронные презентации	Подготовьте рекламу профессии бухгалтер с помощью презентации.	Выполнение презентации	2	ОК1-9,ПК 1.1-1.4; 2.1-2.4; 3.1-3.4; 4.1-4.4.	Защита презентации	Учебник, мультимедиа-материал.								
Тема 2.5. Компьютерные справочные правовые системы	Составьте тест по теме «Компьютерные справочные правовые системы», состоящий как минимум из 15 вопросов.	Письменная работа.	2	ОК1-9,ПК 1.1-1.4; 2.1-2.4; 3.1-3.4; 4.1-4.4.	содержательность, отражение основных положений.	Учебник, мультимедиа-материал.								
Тема 2.6. Компьютерные сети.	Ответьте письменно на вопросы: 1. Что такое компьютерные сети, каков их состав и назначение? 2. В чем заключаются	Письменная работа.	2	ОК1-9,ПК 1.1-1.4; 2.1-2.4; 3.1-3.4; 4.1-4.4.	содержательность, отражение основных положений.	Учебник, мультимедиа-материал.								

	<p>преимущества объединения компьютеров в вычислительные сети?</p> <p>3. Как вы понимаете принцип взаимодействия компьютеров в сети «клиент-сервер»? Каковы отличия компьютеров-серверов и компьютеров-клиентов?</p> <p>4. Какие вы знаете виды сетей и способы передачи информации в них?</p> <p>5. Каково назначение различных уровней модели сетевого взаимодействия?</p> <p>6. Зачем при передаче файлов по сети нужны протоколы?</p> <p>7. Опишите отличия между методами передачи данных в компьютерных сетях: симплексный, полудуплексный и дуплексный.</p> <p>8. Что такое топология компьютерной сети?</p> <p>9. Чем отличаются топологии типа «звезда», «кольцо» и «шина»?</p> <p>10. Что такое FastEthernet?</p>					
<p>Тема 2.7. Глобальная сеть Интернет</p>	<p>Пользуясь навыками работы в интернете, найдите в сети Internet информацию и составьте конспект на тему «История развития российских систем</p>	<p>Письменная работа.</p>	<p>2</p>	<p>ОК1-9,ПК 1.1-1.4; 2.1-2.4; 3.1-3.4; 4.1-4.4.</p>	<p>содержательность, отражение основных положений.</p>	<p>Учебник, мультимедиа-материал.</p>

	автоматизации бухгалтерского учета»					
Тема 3.1. Основы автоматизации бухгалтерского учета	Написание конспекта на тему: «Возможности компьютерных систем бухгалтерского учета»; «Классификация бухгалтерского программного обеспечения» Составьте тест из 10 вопросов по теме «Основы автоматизации бухгалтерского учета»	Письменная работа.	4	ОК1-9,ПК 1.1-1.4; 2.1-2.4; 3.1-3.4; 4.1-4.4.	содержательность, отражение основных положений.	Учебник, мультимедиа-материал.
Тема 3.2 Основы работы в системе «1С:Бухгалтерия»	Написание конспекта на тему: «Российские программы бухгалтерского учета»	Письменная работа.	2	ОК1-9,ПК 1.1-1.4; 2.1-2.4; 3.1-3.4; 4.1-4.4.	содержательность, отражение основных положений.	Учебник, мультимедиа-материал.
		<b>ИТОГО:</b>	28			

## **Методические рекомендации по выполнению самостоятельных работ**

Для более полного и углубленного усвоения материала по дисциплине учебным планом предусмотрена самостоятельная работа студентов. Самостоятельная работа студентов включает изучение дополнительных материалов, выполнение практических заданий.

Цель самостоятельной работы заключается в формировании навыков самообразовательной деятельности, приобретении опыта творческой, исследовательской работы, развитии самостоятельности, ответственности, организованности в решении учебных и профессиональных проблем.

При самостоятельном решении поставленных задач нужно обосновывать каждый этап действий, исходя из теоретических положений курса.

Успешное овладение основами информационных технологий, предусмотренное учебной программой, предполагает выполнение ряда рекомендаций.

1. Следует внимательно изучить материалы, характеризующие курс и определяющие целевую установку, а также учебную программу дисциплины. Это позволит чётко представлять, во-первых, круг изучаемых проблем, во-вторых, – глубину их постижения.

2. Необходимо иметь подборку литературы, достаточную для изучения предлагаемого курса информационных технологий.

Изучая курс «Информационные технологии в профессиональной деятельности», студент должен совершать собственные интеллектуальные усилия.

Самостоятельная работа выполняется студентами в произвольном режиме времени, в удобные для них часы вне аудитории. В процессе самостоятельной работы студенту необходимо не только понять материал, разобраться в его сути, но и запомнить его.

Самостоятельное выполнение задач проводится в три этапа:

1. Подготовительный - студент должен ознакомиться с теоретическим материалом;

2. Практический - студент должен выполнять работу в соответствии с описанием, методическими указаниями.

3. Контрольный - проверка преподавателем выполненной работы и ее оценка.

Перед выполнением студентами внеаудиторной самостоятельной работы преподаватель проводит инструктаж по выполнению задания, который включает цель задания, его содержание, сроки выполнения, ориентировочный объем работы, основные требования к результатам работы, критерии оценки.

Задания вида самостоятельной работы сдаются преподавателю в электронном виде.

Алгоритм работы студента:

Прежде чем выполнить любое дело, четко сформулируйте цель предстоящей деятельности;

Подумайте и до конца осознайте, почему вы будете это делать, для чего это нужно;

Оцените и проанализируйте возможные пути достижения цели;

Выберите наилучший вариант, взвесив все условия;

Наметьте промежуточные этапы предстоящей работы, определите время выполнения каждого этапа;

Во время реализации плана постоянно контролируйте себя и свою деятельность. Корректируйте работу с учетом получаемых результатов, т. е. осуществляйте и используйте обратную связь с преподавателем;

По окончании работы проанализируйте ее результаты, оцените степень их совпадения с поставленной целью.

Критерии оценки результатов самостоятельной работы

Критериями оценки результатов внеаудиторной самостоятельной работы обучающихся являются:

- уровень освоения учебного материала;
- уровень умения использовать теоретические знания при выполнении практических задач;
- уровень сформированности обще-учебных умений;
- уровень умения активно использовать электронные образовательные ресурсы, находить требующуюся информацию, изучать ее и применять на практике;
- обоснованность и четкость изложения материала;
- оформление материала в соответствии с требованиями стандарта предприятия;
- уровень умения ориентироваться в потоке информации, выделять главное;
- уровень умения четко сформулировать проблему, предложив ее решение, критически оценить решение и его последствия;
- уровень умения определить, проанализировать альтернативные возможности, варианты действий;
- уровень умения сформулировать собственную позицию, оценку и аргументировать ее.

## **Задания для самостоятельной работы**

### **Раздел 1. Информационные системы и применение компьютерной техники в профессиональной деятельности**

#### **Тема 1.1. Основные понятия и определения**

*Проработайте учебник О [1, с. 6-41] и выполните нижеприведённые задания.*

Написание конспекта на тему: «Информационные технологии и их значение для бухгалтера»

#### **Тема 1.2. Технические средства информационных технологий**

*Проработайте учебник О [1, с. 28-71] и выполните нижеприведённые задания*

Выполните сообщение на одну из предложенных тем:

1. «1С: Предприятие»).
2. «Бухгалтерский конструктор».
3. «Бухофт»).
4. «Бухгалтерский комплекс».
5. «Турбо-Бухгалтер».
6. «Методы и средства защиты бухгалтерской информации»

#### **Тема 1.3. Программное обеспечение информационных технологий**

### **Раздел 2. Информационные технологии в преобразовании информации**

#### **Тема 2.1. Методика работы в текстовом редакторе Microsoft Word.**

*Проработайте учебник О [1, с. 4-42] и выполните нижеприведённые задания.*

Создание кроссворда по теме «Текстовый редактор MSWord»

#### **Тема 2.2. Процессоры электронных таблиц.**

*Проработайте учебник О [1, с. 43-97] и выполните нижеприведённые задания.*

Подготовка презентации на тему «Использование электронных таблиц в профессиональной деятельности механизатора сельского хозяйства»

#### **Тема 2.3. Электронные презентации**

*Проработайте учебник О [1, с. 177-192] и выполните нижеприведённые задания*

Конспект по теме: «Мультимедийные технологии в программе «PowerPoint»

#### **Тема 2.4. Телекоммуникационные технологии в профессиональной деятельности.**

Подготовить презентацию (доклад) на тему: «История великой сети», «Протоколы сети интернет», «Службы сети интернет».

## **Методические рекомендации по работе с учебной литературой**

Важной составляющей самостоятельной внеаудиторной работы является работа с литературой. Умение работать с литературой означает научиться осмысленно пользоваться источниками.

Работа с источниками информации способствует приобретению важных умений и навыков, а именно: выделять главное, устанавливать логическую связь, создавать алгоритм и работать по нему, самостоятельно добывать знания, систематизировать и обобщать их.

Существует несколько методов работы с литературой.

Один из них - самый известный - метод повторения: прочитанный текст можно заучить наизусть. Простое повторение воздействует на память механически и поверхностно. Полученные таким путем сведения легко забываются.

Наиболее эффективный метод - метод кодирования: прочитанный текст нужно подвергнуть большей, чем простое заучивание, обработке. Чтобы основательно обработать информацию и закодировать ее для хранения, важно провести целый ряд мыслительных операций: прокомментировать новые данные; оценить их значение; поставить вопросы; сопоставить полученные сведения с ранее известными.

Для улучшения обработки информации очень важно устанавливать осмысленные связи, структурировать новые сведения.

Изучение научной учебной и иной литературы требует ведения рабочих записей.

Форма записей может быть весьма разнообразной: простой или развернутый план, тезисы, конспект.

План - первооснова, каркас любой письменной работы, определяющий последовательность изложения материала.

План является наиболее краткой и потому самой доступной и распространенной формой записей содержания исходного источника информации. По существу, это перечень основных вопросов,

рассматриваемых в источнике. План может быть простым и развернутым. Их отличие состоит в степени детализации содержания и, соответственно, в объеме.

Преимущество плана состоит в следующем.

- план позволяет наилучшим образом уяснить логику мысли автора, упрощает понимание главных моментов произведения.

- план позволяет быстро и глубоко проникнуть в сущность построения произведения и, следовательно, гораздо легче ориентироваться в его содержании

- план позволяет – при последующем возвращении к нему – быстрее обычного вспомнить прочитанное.

- с помощью плана гораздо удобнее отыскивать в источнике нужные места, факты, цитаты и т.д.

Тезисы – сжатое изложение содержания изученного материала в утвердительной (реже опровергающей) форме.

Отличие тезисов от обычного цитирования состоит в следующем:

- тезисам присуща значительно более высокая степень концентрации материала;

- в тезисах отмечается преобладание выводов над общими рассуждениями;

- чаще всего тезисы записываются близко к оригинальному тексту, т.е. без использования прямого цитирования.

**Конспект** - это не просто краткое изложение первичного текста, а изложение, имеющее адресный характер, пригодное для личного пользования, упражняющее в способах переработки информации и используемое для выполнения более сложных видов работы.

**Конспект нужен для того, чтобы:**

1) научиться перерабатывать любую информацию, придавая ей иной вид, тип, форму;

2) выделить в письменном или устном тексте самое необходимое и нужное для решения определенной учебной или научной задачи;

3) создать модель проблемы (понятийную или структурную);



4) упростить запоминание текста, облегчить овладение специальными терминами;

5) накопить информацию для написания более сложной работы в виде доклада, реферата, дипломной работы, диссертации, статьи, книги;

6) обеспечить многократное обращение к нему в случае надобности, его многократное использование.

**Техника конспектирования** есть процесс обработки знаний, изменения форм их изначального существования, приспособления их к целям и задачам учебной или научной деятельности. Конспектирующий делает исходное знание понятным себе, удобным для использования, полезным для жизни и работы. При этом конспект должен быть логичным, целостным, понятным, обладать способностью при обращении к нему вызывать в памяти весь исходный текст. Составление такого конспекта начинается с обычного ознакомления с текстом книги, статьи и т. д. Идеальный вариант - беглый просмотр с целью определить полноту раскрытия темы, характер текста (теоретический или эмпирический), выявление степени сложности по наличию новых или непонятных терминов-понятий. Такое предварительное знакомство с текстом, а также учет собственных задач помогают осознанно выбрать вид и форму конспектирования. Далее проводится самая настоящая научно-исследовательская работа по переработке информации. Все начинается с повторного чтения и анализа. Именно процедура анализа позволяет разделить текст на части, отделить одно положение от другого и выделить нужное. Анализ позволяет выделить в содержании все существующие в нем компоненты, связи и отношения между ними, а также ранжировать идеи по значимости и сконцентрировать внимание на главном.

Весь остальной материал конспектируемого текста подлежит переработке, в том числе и основные идеи, не сфокусированные в цитате. Посредством конспектирования можно свертывать информацию, уплотнять ее. Свертывание знаний возможно в форме рисунков, схем, таблиц, графиков, символов. В процессе конспектирования целесообразно использовать различные сигнальные знаки, увеличивающие информативность сжатого конспекта: стрелки, подчеркивания, линии, выделение в рамку, восклицательный и вопросительный знаки.. Особое место в конспекте должны занимать собственные суждения. Это введение в текст своих оценок, отношений, согласий и несогласий. Иногда это выражается словами, иногда знаками: "?", "-" и др. Таким образом, в результате особой техники переработки информации конспектируемого текста создается новый документ,

с новой логикой изложения содержания, с новыми связями, новой формой предъявления информации.

### **Критерии хорошего конспекта**

Качество конспекта во многом зависит от цели его составления, назначения. Затем в зависимости от целей как мотивов работы над информационным источником выделяются следующие критерии:

- краткость (конспект ориентировочно не должен превышать 1/8 от первичного текста);
- ясная, четкая структуризация материала, что обеспечивает его быстрое считывание;
- содержательная точность, то есть научная корректность;
- наличие образных или символических опорных компонентов;
- оригинальность индивидуальной обработки материала (наличие вопросов, собственных суждений, своих символов и знаков и т. п.).

### **Методические рекомендации по подготовке доклада (сообщения).**

Регламент устного публичного выступления – не более 10 минут.

Искусство устного выступления состоит не только в отличном знании предмета речи, но и в умении преподнести свои мысли и убеждения правильно и упорядоченно, красноречиво и увлекательно.

Любое устное выступление должно удовлетворять *трем основным критериям*, которые в конечном итоге и приводят к успеху: это критерий правильности, т.е. соответствия языковым нормам, критерий смысловой адекватности, т.е. соответствия содержания выступления реальности, и критерий эффективности, т.е. соответствия достигнутых результатов поставленной цели.

Работу по подготовке устного выступления можно разделить на два основных этапа: докоммуникативный этап (подготовка выступления) и коммуникативный этап (взаимодействие с аудиторией).

Работа по подготовке устного выступления начинается с формулировки темы. Тема выступления не должна быть перегруженной, нельзя "объять необъятное", охват большого количества вопросов приведет к их беглому перечислению, к декларативности вместо глубокого анализа. Неудачные формулировки - слишком длинные или слишком краткие и общие, очень банальные и скучные, не содержащие проблемы, оторванные от дальнейшего текста и т.д.

Вступление включает в себя представление авторов (фамилия, имя

отчество, при необходимости место учебы/работы, статус), название доклада, расшифровку подзаголовка с целью точного определения содержания выступления, четкое определение стержневой идеи. Стержневая идея проекта понимается как основной тезис, ключевое положение. Стержневая идея дает возможность задать определенную тональность выступлению. Сформулировать основной тезис означает ответить на вопрос, зачем говорить (цель) и о чем говорить (средства достижения цели).

Требования к основному тезису выступления:

- фраза должна утверждать главную мысль и соответствовать цели выступления;
- суждение должно быть кратким, ясным, легко удерживаться в кратковременной памяти;
- мысль должна пониматься однозначно, не заключать в себе противоречия.

В речи может быть несколько стержневых идей, но не более трех.

Самая частая ошибка в начале речи – либо извиняться, либо заявлять о своей неопытности. Результатом вступления должны быть заинтересованность слушателей, внимание и расположенность к презентатору и будущей теме.

К аргументации в пользу стержневой идеи проекта можно привлекать фото-, видео фрагменты, аудиозаписи, фактологический материал. Цифровые данные для облегчения восприятия лучше демонстрировать посредством таблиц и графиков, а не злоупотреблять их зачитыванием. Лучше всего, когда в устном выступлении количество цифрового материала ограничено, на него лучше ссылаться, а не приводить полностью, так как обилие цифр скорее утомляет слушателей, нежели вызывает интерес.

План развития основной части должен быть ясным. Должно быть отобрано оптимальное количество фактов и необходимых примеров.

В научном выступлении принято такое употребление форм слов: чаще используются глаголы настоящего времени во «вневременном» значении, возвратные и безличные глаголы, преобладание форм 3-го лица глагола, форм несовершенного вида, используются неопределенно-личные предложения. Перед тем как использовать в своей презентации корпоративный и специализированный жаргон или термины, вы должны быть уверены, что аудитория поймет, о чем вы говорите.

Если использование специальных терминов и слов, которые часть аудитории может не понять, необходимо, то постарайтесь дать краткую характеристику каждому из них, когда употребляете их в процессе презентации впервые.

Самые частые ошибки в основной части доклада - выход за пределы рассматриваемых вопросов, перекрывание пунктов плана, усложнение отдельных положений речи, а также перегрузка текста теоретическими рассуждениями, обилие затронутых вопросов (декларативность, бездоказательность), отсутствие связи между частями выступления,

несоразмерность частей выступления (затянутое вступление, скомканность основных положений, заключения).

В заключении необходимо сформулировать выводы, которые следуют из основной идеи (идей) выступления. Правильно построенное заключение способствует хорошему впечатлению от выступления в целом. В заключении имеет смысл повторить стержневую идею и, кроме того, вновь (в кратком виде) вернуться к тем моментам основной части, которые вызвали интерес слушателей. Закончить выступление можно решительным заявлением. Вступление и заключение требуют обязательной подготовки, их труднее всего создавать на ходу.

После подготовки текста / плана выступления полезно проконтролировать себя вопросами:

- Вызывает ли мое выступление интерес?
- Достаточно ли я знаю по данному вопросу, и имеется ли у меня достаточно данных?
- Смогу ли я закончить выступление в отведенное время?
- Соответствует ли мое выступление уровню моих знаний и опыту?

При подготовке к выступлению необходимо выбрать способ выступления: устное изложение с опорой на конспект (опорой могут также служить заранее подготовленные слайды) или чтение подготовленного текста. Отметим, однако, что чтение заранее написанного текста значительно уменьшает влияние выступления на аудиторию. Запоминание написанного текста заметно сковывает выступающего и привязывает к заранее составленному плану, не давая возможности откликаться на реакцию аудитории.

Во время выступления важно постоянно контролировать реакцию слушателей. Внимательность и наблюдательность в сочетании с опытом позволяют оратору уловить настроение публики. Возможно, рассмотрение некоторых вопросов придется сократить или вовсе отказаться от них. Часто удачная шутка может разрядить атмосферу.

После выступления нужно быть готовым к ответам на возникшие у аудитории вопросы.

## Методические рекомендации по подготовке презентации

Компьютерную презентацию, сопровождающую выступление докладчика, удобнее всего подготовить в программе MS PowerPoint. Презентация как документ представляет собой последовательность сменяющих друг друга слайдов - то есть электронных страничек, занимающих весь экран монитора (без присутствия панелей программы). Чаще всего демонстрация презентации проецируется на большом экране, реже – раздается собравшимся как печатный материал. Количество слайдов адекватно содержанию и продолжительности выступления (например, для 5-минутного выступления рекомендуется использовать не более 10 слайдов).

На первом слайде обязательно представляется тема выступления и сведения об авторах. Следующие слайды можно подготовить, используя две различные стратегии их подготовки:

1 стратегия: на слайды выносятся опорный конспект выступления и ключевые слова с тем, чтобы пользоваться ими как планом для выступления. В этом случае к слайдам предъявляются следующие требования:

- объем текста на слайде – не больше 7 строк;
- маркированный/нумерованный список содержит не более 7 элементов;
- отсутствуют знаки пунктуации в конце строк в маркированных и нумерованных списках;
- значимая информация выделяется с помощью цвета, кегля, эффектов анимации.

Особо внимательно необходимо проверить текст на отсутствие ошибок и опечаток. Основная ошибка при выборе данной стратегии состоит в том, что выступающие заменяют свою речь чтением текста со слайдов.

2 стратегия: на слайды помещается фактический материал (таблицы, графики, фотографии и пр.), который является уместным и достаточным средством наглядности, помогает в раскрытии стержневой идеи выступления. В этом случае к слайдам предъявляются следующие требования:

- выбранные средства визуализации информации (таблицы, схемы, графики и т. д.) соответствуют содержанию;
- использованы иллюстрации хорошего качества (высокого разрешения), с четким изображением (как правило, никто из присутствующих не заинтересован вчитываться в текст на ваших слайдах и всматриваться в мелкие иллюстрации);

Максимальное количество графической информации на одном слайде – 2 рисунка (фотографии, схемы и т.д.) с текстовыми комментариями (не более 2

строк к каждому). Наиболее важная информация должна располагаться в центре экрана.

Основная ошибка при выборе данной стратегии – «соревнование» со своим иллюстративным материалов (аудитории не предоставляется достаточно времени, чтобы воспринять материал на слайдах). Обычный слайд, без эффектов анимации должен демонстрироваться на экране не менее 10 - 15 секунд. За меньшее время присутствующие не успеет осознать содержание слайда. Если какая-то картинка появилась на 5 секунд, а потом тут же сменилась другой, то аудитория будет считать, что докладчик ее подгоняет. Обратного (позитивного) эффекта можно достигнуть, если докладчик пролистывает множество слайдов со сложными таблицами и диаграммами, говоря при этом «Вот тут приведен разного рода *вспомогательный* материал, но я его хочу пропустить, чтобы не перегружать выступление подробностями». Правда, такой прием делать в *начале* и в *конце* презентации – рискованно, оптимальный вариант – в середине выступления.

Если на слайде приводится сложная диаграмма, ее необходимо предварить вводными словами (например, «На этой диаграмме приводится то-то и то-то, зеленым отмечены показатели А, синим – показатели Б»), с тем, чтобы дать время аудитории на ее рассмотрение, а только затем приступить к ее обсуждению. Каждый слайд, в среднем должен находиться на экране не меньше 40 – 60 секунд (без учета времени на случайно возникшее обсуждение). В связи с этим лучше настроить презентацию не на автоматический показ, а на смену слайдов самим докладчиком.

Особо тщательно необходимо отнестись к **оформлению презентации**. Для всех слайдов презентации по возможности необходимо использовать один и тот же шаблон оформления, кегль – для заголовков - не меньше 24 пунктов, для информации - для информации не менее 18. В презентациях не принято ставить переносы в словах.

Подумайте, не отвлекайте ли вы слушателей своей же презентацией? Яркие краски, сложные цветные построения, излишняя анимация, выпрыгивающий текст или иллюстрация — не самое лучшее дополнение к научному докладу. Также нежелательны звуковые эффекты в ходе демонстрации презентации. Наилучшими являются контрастные цвета фона и текста (белый фон – черный текст; темно-синий фон – светло-желтый текст и т. д.). Лучше не смешивать разные типы шрифтов в одной презентации. Рекомендуется не злоупотреблять прописными буквами (они читаются хуже).

Неконтрастные слайды будут смотреться тусклыми и невыразительными, особенно в светлых аудиториях. Для лучшей ориентации в презентации по ходу выступления лучше пронумеровать слайды. Желательно, чтобы на слайдах оставались поля, не менее 1 см с каждой стороны. Вспомогательная информация (управляющие кнопки) не должны преобладать над основной

информацией (текстом, иллюстрациями). Использовать встроенные эффекты анимации можно только, когда без этого не обойтись (например, последовательное появление элементов диаграммы). Для акцентирования внимания на какой-то конкретной информации слайда можно воспользоваться лазерной указкой.

Диаграммы готовятся с использованием мастера диаграмм табличного процессора MSExcel. Для ввода числовых данных используется числовой формат с разделителем групп разрядов. Если данные (подписи данных) являются дробными числами, то число отображаемых десятичных знаков должно быть одинаково для всей группы этих данных (всего ряда подписей данных). Данные и подписи не должны накладываться друг на друга и сливаться с графическими элементами диаграммы. Структурные диаграммы готовятся при помощи стандартных средств рисования пакета MSOffice. Если при форматировании слайда есть необходимость пропорционально уменьшить размер диаграммы, то размер шрифтов реквизитов должен быть увеличен с таким расчетом, чтобы реальное отображение объектов диаграммы соответствовало значениям, указанным в таблице. В таблицах не должно быть более 4 строк и 4 столбцов — в противном случае данные в таблице будет просто невозможно увидеть. Ячейки с названиями строк и столбцов и наиболее значимые данные рекомендуется выделять цветом.

Табличная информация вставляется в материалы как таблица текстового процессора MSWord или табличного процессора MSExcel. При вставке таблицы как объекта и пропорциональном изменении ее размера реальный отображаемый размер шрифта должен быть не менее 18 pt. Таблицы и диаграммы размещаются на светлом или белом фоне.

Если Вы предпочитаете воспользоваться помощью оператора (что тоже возможно), а не листать слайды самостоятельно, очень полезно предусмотреть ссылки на слайды в тексте доклада ("Следующий слайд, пожалуйста...").

Заключительный слайд презентации, содержащий текст «Спасибо за внимание» или «Конец», вряд ли приемлем для презентации, сопровождающей публичное выступление, поскольку завершение показа слайдов еще не является завершением выступления. Кроме того, такие слайды, так же как и слайд «Вопросы?», дублируют устное сообщение. Оптимальным вариантом представляется повторение первого слайда в конце презентации, поскольку это дает возможность еще раз напомнить слушателям тему выступления и имя докладчика и либо перейти к вопросам, либо завершить выступление.

Для показа файл презентации необходимо сохранить в формате «Демонстрация PowerPoint» (Файл — Сохранить как — Тип файла —

Демонстрация PowerPoint). В этом случае презентация автоматически открывается в режиме полноэкранного показа (slideshow) и слушатели избавлены как от вида рабочего окна программы PowerPoint, так и от потерь времени в начале показа презентации.

После подготовки презентации полезно проконтролировать себя вопросами:

- удалось ли достичь конечной цели презентации (что удалось определить, объяснить, предложить или продемонстрировать с помощью нее?);
- к каким особенностям объекта презентации удалось привлечь внимание аудитории?
- не отвлекает ли созданная презентация от устного выступления?

После подготовки презентации необходима репетиция выступления.

### Критерии оценки презентации

Критерии оценки	Содержание оценки
1. Содержательный критерий	правильный выбор темы, знание предмета и свободное владение текстом, грамотное использование научной терминологии, импровизация, речевой этикет
2. Логический критерий	стройное логико-композиционное построение речи, доказательность, аргументированность
3. Речевой критерий	использование языковых (метафоры, фразеологизмы, пословицы, поговорки и т.д.) и неязыковых (поза, манеры и пр.) средств выразительности; фонетическая организация речи, правильность ударения, четкая дикция, логические ударения и пр.
4. Психологический критерий	взаимодействие с аудиторией (прямая и обратная связь), знание и учет законов восприятия речи, использование различных приемов привлечения и активизации внимания
5. Критерий соблюдения дизайн-эргономических требований к компьютерной презентации	соблюдены требования к первому и последним слайдам, прослеживается обоснованная последовательность слайдов и информации на слайдах, необходимое и достаточное количество фото- и видеоматериалов, учет особенностей восприятия графической (иллюстративной) информации, корректное сочетание фона и графики, дизайн презентации не противоречит ее содержанию, грамотное соотнесение устного выступления и компьютерного сопровождения, общее впечатление от мультимедийной презентации



## Методические рекомендации по составлению тематических кроссвордов

При подготовке кроссворда используйте следующий алгоритм.

**1.** Составьте перечень слов по выбранной теме. Для этого проанализируйте соответствующие теме параграфы учебника. При необходимости используйте дополнительные источники (учебную литературу, интернет).

*Примечания.*

1. В традиционных кроссвордах не используются прилагательные, слова, которые пишутся с дефисом, однокоренные слова.

Слова-ответы должны быть существительными в именительном падеже.

**2.** Составьте к каждому слову текстовое определение.

Оно должно в описательной или вопросительной форме (первый вариант более предпочтителен) указывать слово, являющееся ответом.

Определения должны содержать достаточно информации для разгадывания слова и раскрывать его с наименее известной стороны, а также должны быть верными, лаконичными, исключая двойное толкование.

**3.** Составьте сетку кроссворда.

Можно воспользоваться специальными программами, например, сайты «Cross: составь свой кроссворд онлайн» (<http://cross.highcat.org>); «Фабрика кроссвордов» (<http://puzzlecup.com>).

*Примечания:*

1. В каждую клетку кроссворда вписывается одна буква.

2. Каждое слово начинается в клетке с номером, соответствующим его определению, и заканчивается чёрной клеткой или краем фигуры.

3. Слова должны быть записаны в именительном падеже и единственном числе, кроме слов, которые не имеют единственного числа.

4. Пронумеруйте сетку кроссворда.

Номера расставляйте, двигаясь по сетке кроссворда сверху вниз, слева направо. Номер записывайте в той клетке, с которой начинается слово.

**5.** Продумайте и выполните оформление кроссворда.

Напишите (напечатайте) текстовые определения.

Укажите слова, которые располагаются по горизонтали и по вертикали.

При наличии в кроссворде ключевого слова, составьте и укажите его текстовое определение.

### **Проверка и оценка составленного кроссворда преподавателем:**

При оценке предметного кроссворда учитываются следующие критерии:

- 1) соответствие слов в кроссворде заданной или выбранной теме;
- 2) правильность и точность текстовых определений;
- 3) соблюдение правил составления кроссвордов, указанных в алгоритме;
- 4) оформление кроссворда.

## Список рекомендуемой литературы

### Перечень рекомендуемых учебных изданий, Интернет-ресурсов, дополнительной литературы

#### Основная литература:

1. Нетёсова, О. Ю. Информационные технологии в экономике [Электронный ресурс]: учеб. пособие для СПО / О. Ю. Нетёсова. — 3-е изд., испр. и доп. — М. : Издательство Юрайт, 2020. — 178 с. — (Серия : Профессиональное образование). — ISBN 978-5-534-09107-6.- ЭБС «Юрайт»
2. Куприянов, Д. В. Информационное обеспечение профессиональной деятельности [Электронный ресурс]: учебник и практикум для СПО / Д. В. Куприянов. — М. : Издательство Юрайт, 2020. — 255 с. — (Серия : Профессиональное образование). — ISBN 978-5-534-00973-6 - ЭБС «Юрайт»
3. Михеева, Е. В. Информационные технологии в профессиональной деятельности [Электронный ресурс] : учебное пособие для студентов учреждений среднего профессионального образования. - 15-е изд.; стереотип. - М.: Академия, 2017-ЭБС Академия

#### Дополнительная литература:

1. Трофимов В.В. Информационные технологии в экономике и управлении [Электронный ресурс]: учебник для СПО/ Трофимов В.В. - 2-е изд., пер. и доп. – М.: Юрайт, 2020 – ЭБС «Юрайт»

#### Интернет-ресурсы :

1. Информатика и информационные технологии: конспект лекций. [Электронный ресурс]. - Режим доступа: <http://fictionbook.ru>
2. Современные тенденции развития компьютерных и информационных технологий: [Электронный ресурс]. - Режим доступа: <http://www.do.sibsutis.ru>
3. Бухгалтерский учет и аудит- образовательные ресурсы .режим доступа <http://economics-online.org/finrubuh.htm>

#### Учебно-методические издания:

Методические рекомендации для самостоятельной работы [Электронный ресурс] :.Белова М.Н.. - Рязань: РГАТУ, 2020- ЭБ «РГАТУ»

Методические указания к практическим работам [Электронный ресурс]:Белова М.Н.. - Рязань: РГАТУ, 2020- ЭБ «РГАТУ»

МИНИСТЕРСТВО СЕЛЬСКОГО ХОЗЯЙСТВА РОССИЙСКОЙ ФЕДЕРАЦИИ  
ФЕДЕРАЛЬНОЕ ГОСУДАРСТВЕННОЕ БЮДЖЕТНОЕ ОБРАЗОВАТЕЛЬНОЕ  
УЧРЕЖДЕНИЕ ВЫСШЕГО ОБРАЗОВАНИЯ  
«РЯЗАНСКИЙ ГОСУДАРСТВЕННЫЙ АГРОТЕХНОЛОГИЧЕСКИЙ  
УНИВЕРСИТЕТ ИМЕНИ П.А. КОСТЫЧЕВА»

Факультет дополнительного профессионального и  
среднего профессионального образования

**МЕТОДИЧЕСКИЕ РЕКОМЕНДАЦИИ  
ДЛЯ САМОСТОЯТЕЛЬНОЙ РАБОТЫ  
ПО ДИСЦИПЛИНЕ  
ЭКОНОМИКА ОРГАНИЗАЦИИ**

для студентов 2 курса ФДП и СПО  
по специальности  
38.02.01 «Экономика и бухгалтерский учёт (по отраслям)»  
(очная форма обучения)

Рязань, 2020

Методические рекомендации для самостоятельной работы составлены с учетом требований Федерального государственного образовательного стандарта (далее – ФГОС), утвержденного 28.07.2014 г. приказом Министерства образования и науки РФ за № 832 по специальности среднего профессионального образования (далее - СПО) 38.02.01 Экономика и бухгалтерский учёт (по отраслям).

Разработчик:

Астахова Е.П., преподаватель ФДП и СПО

Методические указания для выполнения самостоятельной работы одобрены предметно-цикловой комиссией экономических дисциплин ФДП и СПО «30» июня 2020 г., протокол № 10.

Председатель предметно-цикловой комиссии

 С. В. Комкова

## СОДЕРЖАНИЕ

ВВЕДЕНИЕ	5
1. ВИДЫ, СОДЕРЖАНИЕ И ФОРМЫ ОЦЕНИВАНИЯ САМОСТОЯТЕЛЬНОЙ РАБОТЫ	6
2. ЗАДАНИЯ ДЛЯ САМОСТОЯТЕЛЬНОЙ РАБОТЫ	13
3. МЕТОДИЧЕСКИЕ РЕКОМЕНДАЦИИ ПО ОРГАНИЗАЦИИ САМОСТОЯТЕЛЬНОЙ РАБОТЫ	15
СПИСОК ИСПОЛЬЗУЕМЫХ ИСТОЧНИКОВ	18

## ВВЕДЕНИЕ

Одной из важнейших стратегических задач современного профессионального образования является формирование профессиональной компетенции будущих специалистов. Квалификационные характеристики по специальностям среднего профессионального образования содержат такие требования, как умение осуществлять поиск, анализ и оценку информации, необходимой для постановки и решения профессиональных задач, профессионального и личностного развития; использовать информационно-коммуникативные технологии для совершенствования профессиональной деятельности; заниматься самообразованием. В этой связи, всё большее значение приобретает самостоятельная работа студентов, создающая условия для формирования у них готовности и умения использовать различные средства информации с целью поиска необходимого знания.

Целью самостоятельной работы студентов является:

- научить студентов осмысленно и самостоятельно работать сначала с учебным материалом, затем с научной информацией, заложить основы самоорганизации и самовоспитания с тем, чтобы привить умение в дальнейшем непрерывно повышать свою квалификацию.
- закрепить, расширить и углубить знания, умения и навыки, полученные студентами на аудиторных занятиях под руководством преподавателей;
- изучение студентами дополнительных материалов по изучаемым дисциплинам и умение выбирать необходимый материал из различных источников;
- воспитание у студентов самостоятельности, организованности, самодисциплины, творческой активности, потребности развития познавательных способностей и упорства в достижении поставленных целей.

Внеаудиторная самостоятельная работа студентов при освоении дисциплины Экономика организации включает в себя следующие виды работ:

1. Подготовка к устному опросу.
2. Проработка конспектов занятий, учебных и дополнительных изданий (по вопросам к разделам и главам учебных изданий).
3. Поиск, анализ и оценка информации по содержанию учебного материала.

Таблица 1.

### 1. Виды, содержание и формы оценивания самостоятельной работы

Номер и название раздела/темы дисциплины	Тематика самостоятельной работы	Виды самостоятельной работы	Трудоемкость (час.)	Компетенции ОК, ПК	Контроль выполнения работы	Методическое обеспечение
<b>Раздел 1. Организация (предприятие) и отрасль в условиях рынка</b>						
<b>Тема 1.1. Организация и ее отраслевые особенности</b>	Отрасль в системе рыночной экономики. Понятие и классификация организаций. Механизм функционирования организации в условиях рыночной экономики. Жизненный цикл предприятия.	Проработка конспектов занятий, учебных и дополнительных изданий (по вопросам к разделам и главам учебных изданий). Поиск, анализ и оценка информации по содержанию учебного материала. Вопросы для самопроверки: 1. Отрасль в системе рыночной экономики 2. Понятие и классификация организаций 3. Механизм функционирования организации в условиях рыночной экономики 4. Жизненный цикл предприятия.	2	ОК1, ОК4, ОК5, ОК9 ПК 2.2 ПК 4.4	Оценка устного опроса	Учебник
<b>Тема 1.2. Предпринимательство и организационно-правовые формы организаций</b>	Сущность и значение предпринимательской деятельности. Виды предпринимательской деятельности. Организационно - правовые формы организаций	Проработка конспектов занятий, учебных и дополнительных изданий (по вопросам к разделам и главам учебных изданий). Поиск, анализ и оценка информации по содержанию учебного материала. 1. Вопросы для самопроверки: Сущность и значение	2 *	ОК2, ОК4, ОК8 ПК 2.2 ПК 2.4 ПК 4.1	Оценка устного опроса	Учебник студентов



	(предприятий). Объединения организаций (предприятий).	предпринимательской деятельности Виды предпринимательской деятельности Организационно - правовые формы организаций (предприятий) Составление конспекта: Объединения организаций (предприятий).				
<b>Тема 1.3. Производственная структура организации (предприятия)</b>	Производственная структура организации (предприятия) и ее элементы. Типы производства и их характеристика. Производственный процесс и его содержание. Принципы организации производственного процесса. Производственный цикл. Качество и конкурентоспособность продукции. Сущность и содержание подготовки производства.	Проработка конспектов занятий, учебных и дополнительных изданий (по вопросам к разделам и главам учебных изданий). Поиск, анализ и оценка информации по содержанию учебного материала. 1. Вопросы для самопроверки: 1. Структура организации (предприятия). 2. Организация производственного процесса. 2. Подготовка доклада на тему: «Принцип построения экономической системы в организации».	1 *	ОК2, ОК4, ОК8 ПК 2.3 ПК 4.2 ПК 4.3	Оценка правильности и доступности изложения доклада. Оценка устного опроса.	Учебник
<b>Тема 1.4 Основы логистики организации</b>	Определение, понятие и задачи логистики. Функциональные особенности логистики. Взаимодействие логистики с другими	Проработка конспектов занятий, учебных и дополнительных изданий (по вопросам к разделам и главам учебных изданий). Поиск, анализ и оценка информации по содержанию учебного материала.	1 *	ОК2, ОК4, ОК8 ПК 2.4 ПК 4.4	Оценка правильности и доступности изложения конспекта. Оценка	Учебник

	организационными процессами.	Составление конспекта: Определение, понятие и задачи логистики Функциональные особенности логистики Взаимодействие логистики с другими организационными процессами.			устного опроса.	
<b>Раздел 2. Материально-техническая база организации (предприятия)</b>						
<b>Тема 2.1. Основной капитал и его роль в производстве</b>	Понятие и классификация основного капитала. Учет и оценка основных средств. Амортизация основных средств. Воспроизводство основных средств. Показатели использования основных производственных фондов. Производственная мощность предприятия.	1. Вопросы для самопроверки: Определение состава основного капитала. 2. Подготовить доклад на тему:  1) Классификация основных средств. 2) Основные показатели использования основных средств.	1	ОК2, ОК4, ОК8 ПК 2.2 ПК 2.3 ПК 4.2 ПК 4.4	Оценка правильности и доступности изложения доклада. Оценка устного опроса	Учебник
<b>Тема 2.2. Оборотный капитал предприятия</b>	Состав и структура оборотного капитала. Кругооборот оборотных средств. Материальные ресурсы и показатели их использования. Определение потребности в оборотных средствах.	Проработка конспектов занятий, учебных и дополнительных изданий. Подготовка к устному опросу: 1. Моделирование кругооборота оборотных средств. 2. Исследование методов	1	ОК2, ОК4, ОК8 ПК 2.2 ПК 2.3 ПК 4.2 ПК 4.4	Оценка устного опроса	Учебник

	Показатели эффективности оборотных средств.	нормирования оборотных средств.				
<b>Тема 2.3. Капитальные вложения и их эффективность</b>	Проблемы обновления материально-технической базы организаций. Ресурсы и ресурсосберегающие технологии. Сущность инвестиций и их значение для развития организаций. Источники и структура капитальных вложений. Инвестиционный проект и оценка его эффективности.	Подготовка к устному опросу: Характеристика инвестиций в виде прямых капитальных вложений.	1	ОК2, ОК4, ОК8 ПК 2.2 ПК 2.3 ПК 2.4 ПК 4.2 ПК 4.4	Оценка устного опроса	Учебник
<b>Тема 2.4. Аренда, лизинг и нематериальные активы</b>	Аренда. Лизинг. Нематериальные активы. Понятие и классификация нематериальных активов	Проработка конспектов занятий, учебных и дополнительных изданий (по вопросам к разделам и главам учебных изданий). Поиск, анализ и оценка информации по содержанию учебного материала. Подготовка к устному опросу: Аренда Лизинг Нематериальные активы. Понятие и классификация нематериальных активов.	2	ОК2, ОК4, ОК8 ПК 2.2 ПК 2.3 ПК 4.2	Оценка устного опроса	Учебник
<b>Раздел 3. Трудовые ресурсы и оплата труда в организации</b>						

<b>Тема 3.1. Трудовые ресурсы организации и производительность труда.</b>	Состав и структура трудовых ресурсов организации. Планирование кадров и их подбор. Организация и нормирование труда, производительность труда.	Подготовка к устному опросу: 1. Кадры. 2. Производительность труда.	1	ОК2, ОК 3, ОК4, ОК 6, ОК7, ОК8 ПК 2.2 ПК 2.3 ПК 4.2 ПК 4.3 ПК 4.4	Оценка устного опроса	Учебник
<b>Тема 3.2. Формы и системы оплаты труда</b>	Мотивация труда, принципы оплаты труда. Тарифная система. Бестарифная система оплаты труда. Формы и системы оплаты труда. Фонд оплаты труда и его структура. Основные элементы и системы премирования работников.	Подготовка к устному опросу: Виды оплаты труда работников. Подготовка доклада на тему: «Современная практика оплаты труда работников предприятий».	1 *	ОК2, ОК 3, ОК4, ОК 6, ОК7, ОК8 ПК 2.2 ПК 2.3 ПК 4.2 ПК 4.3 ПК 4.4.	Оценка устного опроса	Учебник
<b>Раздел 4. Показатели деятельности организации (предприятия): себестоимость, цена, прибыль и рентабельность</b>						
<b>Тема 4.1. Издержки производства и реализации продукции</b>	Понятие и состав издержек производства и реализации продукции. Классификация производственных затрат. Смета затрат и методика ее составления. Калькуляция себестоимости. Методы калькулирования.	1. Поиск, анализ и оценка информации по содержанию учебного материала. Проработка конспектов занятий, учебных и дополнительных изданий. 2. Подготовка к устному опросу: 1) Виды издержек производства. 2) Трансакционные издержки производства.	1 *	ОК2, ОК4, ОК8 ПК 2.2 ПК 2.3 ПК 4.1 ПК 4.2 ПК 4.4	Оценка устного опроса	Учебник

	Значение себестоимости и пути ее оптимизации.					
<b>Тема 4.2 Ценообразование</b>	Цена и ее функции. Виды цен и их классификация. Состав и структура цен. Методика установления рыночных цен на товары. Ценовая политика предприятия.	1. Поиск, анализ и оценка информации по содержанию учебного материала. Проработка конспектов занятий, учебных и дополнительных изданий. 2. Подготовка к устному опросу: 1) Основные подходы и принципы ценообразования. 2) Процесс ценообразования и его этапы.	1 *	ОК2, ОК4, ОК8 ПК 2.2 ПК 2.3 ПК 4.2	Оценка устного опроса	Учебник
<b>Тема 4.3 Прибыль и рентабельность</b>	Прибыль предприятия, ее сущность и формирование. Факторы, влияющие на прибыль. Распределение и использование прибыли. Виды и показатели рентабельности. Методика расчета уровня рентабельности.	1. Поиск, анализ и оценка информации по содержанию учебного материала. Проработка конспектов занятий, учебных и дополнительных изданий. 2. Подготовка к устному опросу: Основные виды прибыли. Основные методы планирования прибыли и рентабельности. 3. Подготовка конспекта на тему: « Прибыль и рентабельность как основные показатели производственно- хозяйственной деятельности предприятия».	1 *	ОК2, ОК4, ОК8 ПК 2.2 ПК 2.3 ПК 4.1 ПК 4.2 ПК 4.4	Оценка правильности и доступности изложения конспекта. Оценка устного опроса	Учебник
<b>Тема 4.4. Финансы организаций</b>	Понятие финансов организации, их значение и функции. Финансовые ресурсы организации, их источники. Управление	1. Поиск, анализ и оценка информации по содержанию учебного материала. Проработка конспектов занятий, учебных и дополнительных изданий.	2	ОК2, ОК4, ОК8 ПК 2.4 ПК 4.1	Оценка устного опроса	Учебник

	финансовыми ресурсами.	2.Подготовка к устному опросу: Понятие финансов организации, их значение и функции Финансовые ресурсы организации, их источники Управление финансовыми ресурсами.		ПК 4.2 ПК 4.4		
<b>Раздел 5. Планирование деятельности организации</b>						
<b>Тема 5.1. Планирование: принципы, виды и методы</b>	Сущность и принципы планирования. Виды планирования. Методы планирования. Стратегическое планирование. Бизнес-план предприятия.	1.Поиск, анализ и оценка информации по содержанию учебного материала. Проработка конспектов занятий, учебных и дополнительных изданий. 2.Подготовка к устному опросу: Оперативное планирование организации. Текущее планирование организации. 3.Подготовка конспекта на тему: Внутрифирменное планирование как важнейшая функция управления предприятием.	1	ОК2, ОК4, ОК 6, ОК8 ПК 4.3 ПК 4.4	Оценка правильности и доступности изложения конспекта. Оценка устного опроса	Учебник
<b>Тема 5.2. Основные показатели эффективности деятельности организации</b>	Сущность и показатели эффективности деятельности организации. Техно-экономические показатели использования основных средств. Нормы и нормативы, их классификация и порядок	1.Поиск, анализ и оценка информации по содержанию учебного материала. Проработка конспектов занятий, учебных и дополнительных изданий. 2.Подготовка к устному опросу: Обобщающие показатели эффективности деятельности предприятия.	1 *	ОК2, ОК 3, ОК4, ОК 6, ОК8 ПК 4 1 ПК 4.3 ПК 4.4	Оценка правильности и доступности изложения конспекта. Оценка устного опроса	Учебник

	расчета. Показатели использования трудовых и материальных ресурсов. Показатели использования финансовых ресурсов.	Показатели эффективности использования основных фондов. 3.Подготовка конспекта на тему: «Анализ показателей эффективности производственной деятельности предприятия».				
<b>Тема 5.3. Внешнеэкономическая деятельность организации (предприятия)</b>	Значение внешнеэкономической деятельности организации. Виды внешнеэкономических сделок. Совместное предпринимательство. Внешнеторговый контракт. Таможенная тарифная система, лизинг и инжиниринг как форма кредитования экспорта на мировом рынке. Валютное регулирование.	1.Поиск, анализ и оценка информации по содержанию учебного материала. Проработка конспектов занятий, учебных и дополнительных изданий. 2.Подготовка к устному опросу: Значение внешнеэкономической деятельности организации Виды внешнеэкономических сделок Совместное предпринимательство Внешнеторговый контракт 3.Подготовка докладов на тему: Таможенная тарифная система Лизинг и инжиниринг как форма кредитования экспорта на мировом рынке Валютное регулирование	4 1*	ОК2, ОК 3, ОК4, ОК 6, ОК8 ПК 4.4	Оценка правильности и доступности изложения доклада. Оценка устного опроса	Учебник
		<b>Всего</b>	<b>24</b>			

## **2. ЗАДАНИЯ ДЛЯ САМОСТОЯТЕЛЬНОЙ РАБОТЫ**

### **Раздел 1. Организация (предприятие) и отрасль в условиях рынка**

#### **Тема 1.1. Организация и ее отраслевые особенности**

Подготовьтесь к устному опросу:

1. Отрасль в системе рыночной экономики
2. Понятие и классификация организаций
3. Механизм функционирования организации в условиях рыночной экономики

Подготовьте конспект на тему: Жизненный цикл предприятия.

#### **Тема 1.2. Предпринимательство и организационно-правовые формы организаций**

Вопросы для самопроверки:

1. Сущность и значение предпринимательской деятельности
2. Виды предпринимательской деятельности
3. Организационно - правовые формы организаций (предприятий)

Подготовьте конспект на тему: Объединения организаций (предприятий).

#### **Тема 1.3. Производственная структура организации (предприятия)**

Подготовьтесь к устному опросу:

1. Структура организации (предприятия).
2. Организация производственного процесса.

Подготовьте доклад на тему: Принципы построения экономической системы в организации.

#### **Тема 1.4 Основы логистики организации**

Составление конспекта:

1. Определение, понятие и задачи логистики
2. Функциональные особенности логистики
3. Взаимодействие логистики с другими организационными процессами.

### **Раздел 2. Материально-техническая база организации (предприятия)**

#### **Тема 2.1. Основной капитал и его роль в производстве**

1. Вопросы для самопроверки: Определение состава основного капитала.
2. Подготовить доклад на тему:
  - 1) Классификация основных средств.
  - 2) Основные показатели использования основных средств.

#### **Тема 2.2. Оборотный капитал предприятия**

Подготовка к устному опросу:

3. Моделирование кругооборота оборотных средств.
4. Исследование методов нормирования оборотных средств.

#### **Тема 2.3. Капитальные вложения и их эффективность**

Подготовка к устному опросу:

1. Характеристика инвестиций в виде прямых капитальных вложений.

#### **Тема 2.4. Аренда, лизинг и нематериальные активы**

Подготовка к устному опросу:

1. Аренда
2. Лизинг
3. Нематериальные активы. Понятие и классификация нематериальных активов.

### **Раздел 3. Трудовые ресурсы и оплата труда в организации**

#### **Тема 3.1. Трудовые ресурсы организации и производительность труда.**

Подготовка к устному опросу:

3. Кадры.
4. Производительность труда.

#### **Тема 3.2. Формы и системы оплаты труда.**

1. Подготовка к устному опросу:  
Виды оплаты труда работников.
2. Подготовка доклада на тему: «Современная практика оплаты труда работников предприятий».

### **Раздел 4. Показатели деятельности организации (предприятия): себестоимость, цена, прибыль и рентабельность.**

#### **Тема 4.1. Издержки производства и реализации продукции**

1. Поиск, анализ и оценка информации по содержанию учебного материала. Проработка конспектов занятий, учебных и дополнительных изданий.



2. Подготовка к устному опросу:
  - 1) Виды издержек производства.
  - 2) Трансакционные издержки производства.

#### **Тема 4.2 Ценообразование**

1. Поиск, анализ и оценка информации по содержанию учебного материала. Проработка конспектов занятий, учебных и дополнительных изданий.
2. Подготовка к устному опросу:
  - 1) Основные подходы и принципы ценообразования.
  - 2) Процесс ценообразования и его этапы.

#### **Тема 4.3 Прибыль и рентабельность**

1. Поиск, анализ и оценка информации по содержанию учебного материала. Проработка конспектов занятий, учебных и дополнительных изданий.
2. Подготовка к устному опросу:
  - 1) Основные виды прибыли.
  - 2) Основные методы планирования прибыли и рентабельности.
3. Подготовка конспекта на тему: «Прибыль и рентабельность как основные показатели производственно- хозяйственной деятельности предприятия».

#### **Тема 4.4. Финансы организаций**

1. Поиск, анализ и оценка информации по содержанию учебного материала. Проработка конспектов занятий, учебных и дополнительных изданий.
2. Подготовка к устному опросу:
  - 1) Понятие финансов организации, их значение и функции
  - 2) Финансовые ресурсы организации, их источники
  - 3) Управление финансовыми ресурсами.

### **Раздел 5. Планирование деятельности организации**

#### **Тема 5.1. Планирование: принципы, виды и методы**

1. Поиск, анализ и оценка информации по содержанию учебного материала. Проработка конспектов занятий, учебных и дополнительных изданий.
2. Подготовка к устному опросу:
  - 1) Оперативное планирование организации.
  - 2) Текущее планирование организации.
3. Подготовка конспекта на тему: Внутрифирменное планирование как важнейшая функция управления предприятием.

#### **Тема 5.2. Основные показатели эффективности деятельности организации**

1. Поиск, анализ и оценка информации по содержанию учебного материала. Проработка конспектов занятий, учебных и дополнительных изданий.
2. Подготовка к устному опросу:
  - 1) Обобщающие показатели эффективности деятельности предприятия.
  - 2) Показатели эффективности использования основных фондов.
3. Подготовка конспекта на тему: «Анализ показателей эффективности производственной деятельности предприятия».

#### **Тема 5.3. Внешнеэкономическая деятельность организации (предприятия)**

1. Поиск, анализ и оценка информации по содержанию учебного материала. Проработка конспектов занятий, учебных и дополнительных изданий.
2. Подготовка к устному опросу:
  - 1) Значение внешнеэкономической деятельности организации
  - 2) Виды внешнеэкономических сделок
  - 3) Совместное предпринимательство
  - 4) Внешнеторговый контракт
3. Подготовка докладов на тему:
  - 1) Таможенная тарифная система
  - 2) Лизинг и инжиниринг как форма кредитования экспорта на мировом рынке
  - 3) Валютное регулирование

### 3. МЕТОДИЧЕСКИЕ РЕКОМЕНДАЦИИ ПО ОРГАНИЗАЦИИ САМОСТОЯТЕЛЬНОЙ РАБОТЫ

#### Методические рекомендации по работе с источниками

Важной составляющей самостоятельной внеаудиторной работы является работа с литературой. Умение работать с литературой означает научиться осмысленно пользоваться источниками.

Работа с источниками информации способствует приобретению важных умений и навыков, а именно: выделять главное, устанавливать логическую связь, создавать алгоритм и работать по нему, самостоятельно добывать знания, систематизировать и обобщать их.

Существует несколько методов работы с литературой.

Один из них - самый известный - метод повторения: прочитанный текст можно заучить наизусть. Простое повторение воздействует на память механически и поверхностно. Полученные таким путем сведения легко забываются.

Наиболее эффективный метод - метод кодирования: прочитанный текст нужно подвергнуть большей, чем простое заучивание, обработке. Чтобы основательно обработать информацию и закодировать ее для хранения, важно провести целый ряд мыслительных операций: прокомментировать новые данные; оценить их значение; поставить вопросы; сопоставить полученные сведения с ранее известными.

Для улучшения обработки информации очень важно устанавливать осмысленные связи, структурировать новые сведения.

Изучение научной учебной и иной литературы требует ведения рабочих записей.

Форма записей может быть весьма разнообразной: простой или развернутый план, тезисы, конспект.

План - первооснова, каркас любой письменной работы, определяющий последовательность изложения материала.

План является наиболее краткой и потому самой доступной и распространенной формой записей содержания исходного источника информации. По существу, это перечень основных вопросов, рассматриваемых в источнике. План может быть простым и развернутым. Их отличие состоит в степени детализации содержания и, соответственно, в объеме.

Преимущество плана состоит в следующем.

- план позволяет наилучшим образом уяснить логику мысли автора, упрощает понимание главных моментов произведения.
- план позволяет быстро и глубоко проникнуть в сущность построения произведения и, следовательно, гораздо легче ориентироваться в его содержании
- план позволяет – при последующем возвращении к нему – быстрее обычного вспомнить прочитанное.
- с помощью плана гораздо удобнее отыскивать в источнике нужные места, факты, цитаты и т.д.

Тезисы – сжатое изложение содержания изученного материала в утвердительной (реже опровергающей) форме.

Отличие тезисов от обычного цитирования состоит в следующем:

- тезисам присуща значительно более высокая степень концентрации материала;
- в тезисах отмечается преобладание выводов над общими рассуждениями;
- чаще всего тезисы записываются близко к оригинальному тексту, т.е. без использования прямого цитирования.

**Конспект** - это не просто краткое изложение первичного текста, а изложение, имеющее адресный характер, пригодное для личного пользования, упражняющее в

способах переработки информации и используемое для выполнения более сложных видов работы.

**Конспект нужен для того, чтобы:**

- 1) научиться перерабатывать любую информацию, придавая ей иной вид, тип, форму;
- 2) выделить в письменном или устном тексте самое необходимое и нужное для решения определенной учебной или научной задачи;
- 3) создать модель проблемы (понятийную или структурную);
- 4) упростить запоминание текста, облегчить овладение специальными терминами;
- 5) накопить информацию для написания более сложной работы в виде доклада, реферата, дипломной работы, диссертации, статьи, книги;
- 6) обеспечить многократное обращение к нему в случае надобности, его многоразовое использование.

**Техника конспектирования** есть процесс обработки знаний, изменения форм их изначального существования, приспособления их к целям и задачам учебной или научной деятельности. Конспектирующий делает исходное знание понятным себе, удобным для использования, полезным для жизни и работы. При этом конспект должен быть логичным, целостным, понятным, обладать способностью при обращении к нему вызывать в памяти весь исходный текст. Составление такого конспекта начинается с обычного ознакомления с текстом книги, статьи и т. д. Идеальный вариант - беглый просмотр с целью определить полноту раскрытия темы, характер текста (теоретический или эмпирический), выявление степени сложности по наличию новых или непонятных терминов-понятий. Такое предварительное знакомство с текстом, а также учет собственных задач помогают осознанно выбрать вид и форму конспектирования. Далее проводится самая настоящая научно-исследовательская работа по переработке информации. Все начинается с повторного чтения и анализа. Именно процедура анализа позволяет разделить текст на части, отделить одно положение от другого и выделить нужное. Анализ позволяет выделить в содержании все существующие в нем компоненты, связи и отношения между ними, а также ранжировать идеи по значимости и сконцентрировать внимание на главном.

**Критерии хорошего конспекта**

Качество конспекта во многом зависит от цели его составления, назначения. Затем в зависимости от целей как мотивов работы над информационным источником выделяются следующие критерии:

- краткость (конспект ориентировочно не должен превышать 1/8 от первичного текста);
- ясная, четкая структуризация материала, что обеспечивает его быстрое считывание;
- содержательная точность, то есть научная корректность;
- наличие образных или символических опорных компонентов;
- оригинальность индивидуальной обработки материала (наличие вопросов, собственных суждений, своих символов и знаков и т. п.);
- адресность (в том числе четкое фиксирование выходных данных, указание страниц цитирования и отдельных положена, соответствие особенностям и задачам пользователя).

Опыт показывает, что хорошо написанный конспект оказывает помощь не только в процессе подготовки к сдаче зачетов и экзаменов, но и в профессиональной деятельности

### Критерии оценки конспекта

Оценка	Критерии
«отлично»	<ul style="list-style-type: none"><li>- соответствие оформления требованиям;</li><li>- материал изложен в полном объеме;</li><li>- содержательность конспекта, соответствие плану;</li><li>- выделены ключевые моменты вопроса;</li><li>- материал изложен грамотно и понятным языком;</li><li>- наличие схем, графическое выделение особо значимой информации;</li><li>- формулы написаны четко и с пояснениями;</li><li>- приведены примеры, иллюстрирующие ключевые моменты темы;</li><li>- конспект сдан в срок.</li></ul>
«хорошо»	<ul style="list-style-type: none"><li>- студент твердо усвоил тему, грамотно и по существу излагает ее, опираясь на знания основной литературы;</li><li>- не допускает существенных неточностей;</li><li>- увязывает усвоенные знания с практической деятельностью;</li><li>- аргументирует научные положения;</li><li>- делает выводы и обобщения;</li><li>- несоблюдение литературного стиля изложения,</li><li>- неясность и нечеткость изложения,</li><li>- иллюстрационные примеры приведены не в полном объеме.</li></ul>
«удовлетворительно»	<ul style="list-style-type: none"><li>- конспект составлен небрежно и неграмотно,</li><li>- тема раскрыта недостаточно четко и полно, то есть студент усвоил проблему, по существу излагает ее, опираясь на знания только основной литературы;</li><li>- имеются нарушения логики изложения материала темы,</li><li>- не приведены иллюстрационные примеры,</li><li>- не выделены ключевые моменты темы,</li><li>- допускает несущественные ошибки и неточности;</li><li>- испытывает затруднения в практическом применении психологических знаний;</li><li>- затрудняется в формулировании выводов и обобщений.</li></ul>
«неудовлетворительно»	<ul style="list-style-type: none"><li>- студент не усвоил значительной части проблемы;</li><li>- допускает существенные ошибки и неточности при рассмотрении ее;</li><li>- испытывает трудности в практическом применении знаний;</li><li>- не может аргументировать научные положения;</li><li>- не формулирует выводов и обобщений.</li></ul>

## СПИСОК ИСПОЛЬЗУЕМЫХ ИСТОЧНИКОВ

### Основная литература:

**1. Основы экономики организации :** учебник и практикум для среднего профессионального образования / Л. А. Чалдаева [и др.]; под редакцией Л. А. Чалдаевой, А. В. Шарковой. — 2-е изд., перераб. и доп. — Москва : Издательство Юрайт, 2020. — 361 с. — (Профессиональное образование). — ISBN 978-5-534-07144-3. — Текст : электронный // ЭБС Юрайт [сайт]. — URL: <https://urait.ru/bcode/452254> — ЭБС «Юрайт»

### Дополнительная литература:

**1. Основы экономики организации. Практикум :** учебное пособие для среднего профессионального образования / Л. А. Чалдаева [и др.]; под редакцией Л. А. Чалдаевой, А. В. Шарковой. — Москва : Издательство Юрайт, 2020. — 299 с. — (Профессиональное образование). — ISBN 978-5-9916-9279-3. — Текст : электронный // ЭБС Юрайт [сайт]. — URL: <https://urait.ru/bcode/452256> – ЭБС «Юрайт»

**2. Райзберг, Б.А.** Современный экономический словарь / Б.А. Райзберг, Л.Ш. Лозовский, Е.Б. Стародубцева. — 6-е изд., перераб. и доп. — Москва : ИНФРА-М, 2019. — 512 с. — (Библиотека словарей «ИНФРА-М»). - ISBN 978-5-16-009966-8 (print) ; ISBN 978-5-16-105386-7 (online). - Текст : электронный. - URL: <https://znanium.com/catalog/product/1003268> - ЭБС Znanium

### Интернет-ресурсы:

- 1.Административно-управленческий портал - Режим доступа: <http://www.aup.ru>
- 2.Энциклопедия маркетинга – Режим доступа: [www.marketing.spb.ru](http://www.marketing.spb.ru)
3. Научная электронная библиотека eLIBRARY.RU – Режим доступа: <http://elibrary.ru/defaultx.asp>
4. Федеральный образовательный портал: экономика, социология, менеджмент – Режим доступа: <http://ecsocman.hse.ru/>
5. Экономико–правовая библиотека — Режим доступа : <https://www.vuzlib.su/>
6. Информационно правовой портал – Режим доступа: <http://konsultant.ru/>
- 7.Единое окно доступа к образовательным ресурсам – Режим доступа: <http://window.edu.ru>

### Учебно-методические издания:

Методические рекомендации по самостоятельной работе [Электронный ресурс] Астахова Е.П. - Рязань: РГАТУ, 2020- ЭБ РГАТУ. - URL : <http://bibl.rgatu.ru/web/Default.asp>

Методические указания к практическим работам [Электронный ресурс] Астахова Е.П. - Рязань: РГАТУ, 2020 - ЭБ РГАТУ. - URL : <http://bibl.rgatu.ru/web/Default.asp>

МИНИСТЕРСТВО СЕЛЬСКОГО ХОЗЯЙСТВА РОССИЙСКОЙ ФЕДЕРАЦИИ  
ФЕДЕРАЛЬНОЕ ГОСУДАРСТВЕННОЕ БЮДЖЕТНОЕ ОБРАЗОВАТЕЛЬНОЕ  
УЧРЕЖДЕНИЕ ВЫСШЕГО ОБРАЗОВАНИЯ  
«РЯЗАНСКИЙ ГОСУДАРСТВЕННЫЙ АГРОТЕХНОЛОГИЧЕСКИЙ  
УНИВЕРСИТЕТ ИМЕНИ П.А. КОСТЫЧЕВА»

Факультет дополнительного профессионального и  
среднего профессионального образования

**МЕТОДИЧЕСКИЕ РЕКОМЕНДАЦИИ  
ПО САМОСТОЯТЕЛЬНОЙ РАБОТЕ ПО ДИСЦИПЛИНЕ  
СТАТИСТИКА**

для студентов 2 курса ФДП и СПО  
по специальности  
38.02.01 «Экономика и бухгалтерский учёт (по отраслям)»  
(очная форма обучения)

Рязань, 2020

Методические рекомендации по самостоятельной работе составлены с учетом требований Федерального государственного образовательного стандарта (далее – ФГОС), утвержденного 28.07.2014 г. приказом Министерства образования и науки РФ за № 832 по специальности среднего профессионального образования (далее - СПО) 38.02.01 «Экономика и бухгалтерский учёт (по отраслям)»

Разработчик:

Комкова С.В., преподаватель кафедры бухгалтерского учета, анализа и аудита

Методические рекомендации по самостоятельной работе одобрены предметно-цикловой комиссией экономических дисциплин ФДП и СПО

«30»июня 2020 г., протокол №10.

Председатель предметно-цикловой  
комиссии экономических дисциплин



С. В. Комкова

## **СОДЕРЖАНИЕ**

ВВЕДЕНИЕ	4
1. ВИДЫ, СОДЕРЖАНИЕ И ФОРМЫ ОЦЕНИВАНИЯ САМОСТОЯТЕЛЬНОЙ РАБОТЫ	5 8
2. ЗАДАНИЯ ДЛЯ САМОСТОЯТЕЛЬНОЙ РАБОТЫ	
3. МЕТОДИЧЕСКИЕ РЕКОМЕНДАЦИИ ПО ОРГАНИЗАЦИИ САМОСТОЯТЕЛЬНОЙ РАБОТЫ	10
СПИСОК ИСПОЛЬЗУЕМЫХ ИСТОЧНИКОВ	21

## **ВВЕДЕНИЕ**



Одной из важнейших стратегических задач современного профессионального образования является формирование профессиональной компетенции будущих специалистов. Квалификационные характеристики по специальностям среднего профессионального образования содержат такие требования, как умение осуществлять поиск, анализ и оценку информации, необходимой для постановки и решения профессиональных задач, профессионального и личностного развития; использовать информационно-коммуникативные технологии для совершенствования профессиональной деятельности; заниматься самообразованием. В этой связи, всё большее значение приобретает самостоятельная работа студентов, создающая условия для формирования у них готовности и умения использовать различные средства информации с целью поиска необходимого знания.

Целью самостоятельной работы студентов является:

- научить студентов осмысленно и самостоятельно работать сначала с учебным материалом, затем с научной информацией, заложить основы самоорганизации и самовоспитания с тем, чтобы привить умение в дальнейшем непрерывно повышать свою квалификацию.
- закрепить, расширить и углубить знания, умения и навыки, полученные студентами на аудиторных занятиях под руководством преподавателей;
- изучение студентами дополнительных материалов по изучаемым дисциплинам и умение выбирать необходимый материал из различных источников;
- воспитание у студентов самостоятельности, организованности, самодисциплины, творческой активности, потребности развития познавательных способностей и упорства в достижении поставленных целей.

Внеаудиторная самостоятельная работа студентов при освоении дисциплины Статистика включает в себя следующие виды работ:

1. Выполнение рефератов.
2. Выполнение презентаций.
3. Подготовка к устному опросу.
4. Проработка конспектов занятий, учебных и дополнительных изданий (по вопросам к разделам и главам учебных изданий).
5. Поиск, анализ и оценка информации по содержанию учебного материала.
6. Составление кроссвордов.

**1. Виды, содержание и формы оценивания самостоятельной работы**

Номер и название раздела/темы дисциплины	Тематика самостоятельной работы	Виды самостоятельной работы	Трудоемкость (час.)	Компетенции ОК, ПК	Контроль выполнения работы	Методическое обеспечение
<b>Раздел 1. Статистика как наука</b>						
<b>Тема 1.1.</b> Предмет, задачи, основные категории и понятия статистики	История статистики. Статистические показатели. Признаки и их классификация.	Выполнение рефератов и презентации. * Подготовка к устному опросу. Проработка конспектов занятий, учебных и дополнительных изданий (по вопросам к разделам и главам учебных изданий). Поиск, анализ и оценка информации по содержанию учебного материала.	6 ( в т.ч. 2*)	ОК 1; ОК 2; ПК 1.1	Оценка правильности и доступности изложения реферата. Оценка презентации. Оценка устного опроса.	Учебник
<b>Тема 1.2.</b> Порядок ведения статистической деятельности в РФ	Международный статистический учет: особенности организации и методологии.	Выполнение рефератов и презентации.* Подготовка к устному опросу. Проработка конспектов занятий, учебных и дополнительных изданий (по вопросам к разделам и главам учебных изданий). Поиск, анализ и оценка информации по содержанию учебного материала	6 ( в т.ч. 2*)	ОК 1; ОК 2; ОК 3; ПК 4.4;	Оценка правильности и доступности изложения реферата. Оценка устного опроса.	Учебник
<b>Раздел 2. Основные способы сбора, обработки и анализа и наглядного представления статистической информации</b>						
<b>Тема 2.1.</b> Статистическое наблюдение.	Выборочное наблюдение. Виды выборки. Малая выборка в статистике.	Выполнение рефератов и презентации.* Составление кроссворда по теме. *	6 ( в т.ч. 4*)	ОК 1; ОК 2; ОК 3;	Оценка правильности и доступности	Учебник

Сводка и группировка статистических данных		Подготовка к устному опросу и тестированию. Проработка конспектов занятий, учебных и дополнительных изданий (по вопросам к разделам и главам учебных изданий). Поиск, анализ и оценка информации по содержанию учебного материала.		ОК 4; ПК 1.3; ПК 2.2; ПК 2.2	изложения реферата. Оценка устного опроса. Оценка за тестирование.	
<b>Тема 2.2</b> Средние величины и показатели вариации	Графическое изображение рядов распределения.	Выполнение рефератов и презентации*. Подготовка к устному опросу и тестированию. Проработка конспектов занятий, учебных и дополнительных изданий (по вопросам к разделам и главам учебных изданий). Поиск, анализ и оценка информации по содержанию учебного материала.	6 (в т.ч. 2*)	ОК 1; ОК 2; ОК 4; ОК 6; ПК 1.3	Оценка правильности и доступности изложения реферата. Оценка презентации. Оценка устного опроса. Оценка за тестирование.	Учебник
<b>Тема 2.3.</b> Статистическое изучение взаимосвязи социально-экономических явлений	Множественная (многофакторная) регрессия.	Выполнение рефератов и презентации*. Подготовка к устному опросу. Проработка конспектов занятий, учебных и дополнительных изданий (по вопросам к разделам и главам учебных изданий). Поиск, анализ и оценка информации по содержанию учебного материала.	8 (в т.ч. 2*)	ОК 1; ОК 2; ОК 5; ОК 7; ПК 4.1; ПК 4.4	Оценка правильности и доступности изложения реферата. Оценка презентации. Оценка устного опроса.	Учебник

<p><b>Тема 2.4.</b> Ряды динамики и их применение в анализе социально-экономических явлений</p>	<p>Анализ сезонных колебаний.</p>	<p>Выполнение рефератов и презентации*. Подготовка к устному опросу и тестированию. Проработка конспектов занятий, учебных и дополнительных изданий (по вопросам к разделам и главам учебных изданий). Поиск, анализ и оценка информации по содержанию учебного материала.</p>	<p>6 (в т.ч 2*)</p>	<p>ОК 1; ОК 2; ОК 5; ОК 6; ОК 8; ПК 4.1</p>	<p>Оценка правильности и доступности изложения реферата. Оценка устного опроса. Оценка за тестирование.</p>	<p>Учебник</p>
<p><b>Тема 2.5.</b> Индексный анализ</p>	<p>Сводные индексы в среднеарифметической и среднегармонической формах. Территориальные индексы.</p>	<p>Выполнение рефератов и презентации.* Подготовка к устному опросу и тестированию. Проработка конспектов занятий, учебных и дополнительных изданий (по вопросам к разделам и главам учебных изданий). Поиск, анализ и оценка информации по содержанию учебного материала.</p>	<p>6 (в т.ч 2*)</p>	<p>ОК 1; ОК 2; ОК 7; ОК 9; ПК 4.1;</p>	<p>Оценка правильности и доступности изложения реферата. Оценка презентации. Оценка устного опроса. Оценка за тестирования.</p>	<p>Учебник</p>
		<p><b>Итого:</b></p>	<p><b>44</b></p>			

## 2. ЗАДАНИЯ ДЛЯ САМОСТОЯТЕЛЬНОЙ РАБОТЫ

### Вопросы для самоконтроля

#### Тема 1.1. Предмет, задачи, основные категории и понятия статистики

1. От какого латинского слова происходит термин «статистика»? Что он означает?
2. Что является предметом исследования в статистике? Что такое статистическая закономерность?
3. Назовите этапы статистического исследования и классификацию статистических методов?
4. Что такое совокупность, единица совокупности? Понятие признака и статистического показателя.

#### Тема 1.2. Порядок ведения статистической деятельности в РФ

1. Какова организация статистики в современных условиях.
2. Какие обязанности выполняет государственная и ведомственная статистика.
3. Каковы особенности международного статистического учета.

#### Тема 2.1. Статистическое наблюдение. Сводка и группировка статистических данных

1. Что такое статистическое наблюдение? Назвать формы и виды статистического наблюдения.
2. Какие бывают способы статистического наблюдения? Назвать ошибки регистрации.
3. Понятие группировки и сводки статистических данных. Виды группировок.
4. Что представляет собой статистическая таблица и чем она отличается от других таблиц? Правила построения статистических таблиц.
5. Какие графики применяются в экономико-статистическом анализе?

#### Тема 2.2 Средние величины и показатели вариации

1. Какие величины называются абсолютными? Как классифицируются абсолютные величины по единицам измерения?
2. Какие величины называются относительными? Назвать виды относительных величин.
3. Какая в статистике величина называется средней? Назвать виды степенных средних величин и способы их вычисления.
4. Что относится к структурным средним величинам? Назвать способы их вычисления.
5. Что такое вариация? Абсолютные и относительные показатели вариации.
6. Что собой представляет ряд распределения? Основные элементы ряда распределения.
7. Как графически представляют ряд распределения?

#### Тема 2.3. Статистическое изучение взаимосвязи социально-экономических явлений

1. Каковы методы выявления наличия связи социально-экономических явлений?
1. Какие признаки называются факторными, а какие результативными? Назвать количественные критерии оценки тесноты связи.
2. Какие коэффициенты используются в корреляционно-регрессионном анализе, как они вычисляются и анализируются?
3. Как производится расчет параметров линейного уравнения регрессии методом наименьших квадратов?
4. В чем сущность метода расчета множественной регрессии?

#### **Тема 2.4. Ряды динамики и их применение в анализе социально-экономических явлений**

1. Что собой представляет ряд динамики? Назвать виды рядов динамики.
2. Какие показатели используются в рядах динамики? Какова методика расчета этих показателей?
3. Что такое тренд? Какие применяются методы выявления основной тенденции ряда динамики?
4. В чем сущность метода укрупнения интервалов динамического ряда и метода скользящей средней?
5. Как определяют основную тенденцию через среднегодовой абсолютный прирост?
6. Какие применяются методы для выявления сезонных колебаний?

#### **Тема 2.5. Индексный анализ**

1. Что такое индекс? По каким признакам классифицируются экономические индексы?
2. Какие индексы относятся к количественным и качественным показателям? Индивидуальные и общие индексы.
3. В чем сущность агрегатной формы индекса? Как исчисляются базисные и цепные индексы?
4. В анализе, каких показателей используются индексы переменного, фиксированного состава и структурных сдвигов? Как эти индексы взаимосвязаны?
5. Назвать важнейшие экономические индексы и их взаимосвязи

### **Тематика устных сообщений (рефератов и презентаций)**

#### **Тема 1.1. Предмет, задачи, основные категории и понятия статистики**

1. История статистики.
2. Статистические показатели.
3. Признаки и их классификация.

#### **Тема 1.2. Порядок ведения статистической деятельности в РФ**

1. Международный статистический учет: особенности организации и методологии.

#### **Тема 2.1. Статистическое наблюдение. Сводка и группировка статистических данных**

1. Выборочное наблюдение.
2. Виды выборки.
3. Малая выборка в статистике.

#### **Тема 2.2 Средние величины и показатели вариации**

1. Графическое изображение рядов распределения.

#### **Тема 2.3. Статистическое изучение взаимосвязи социально-экономических явлений**

1. Множественная (многофакторная) регрессия.

#### **Тема 2.4. Ряды динамики и их применение в анализе социально-экономических явлений**

1. Анализ сезонных колебаний.

#### **Тема 2.5. Индексный анализ**

1. Сводные индексы в среднеарифметической и среднегармонической формах.
2. Территориальные индексы.

### 3. МЕТОДИЧЕСКИЕ РЕКОМЕНДАЦИИ ПО ОРГАНИЗАЦИИ САМОСТОЯТЕЛЬНОЙ РАБОТЫ

#### Методические рекомендации по работе с источниками

Важной составляющей самостоятельной внеаудиторной работы является работа с литературой. Умение работать с литературой означает научиться осмысленно пользоваться источниками.

Работа с источниками информации способствует приобретению важных умений и навыков, а именно: выделять главное, устанавливать логическую связь, создавать алгоритм и работать по нему, самостоятельно добывать знания, систематизировать и обобщать их.

Существует несколько методов работы с литературой.

Один из них - самый известный - метод повторения: прочитанный текст можно заучить наизусть. Простое повторение воздействует на память механически и поверхностно. Полученные таким путем сведения легко забываются.

Наиболее эффективный метод - метод кодирования: прочитанный текст нужно подвергнуть большей, чем простое заучивание, обработке. Чтобы основательно обработать информацию и закодировать ее для хранения, важно провести целый ряд мыслительных операций: прокомментировать новые данные; оценить их значение; поставить вопросы; сопоставить полученные сведения с ранее известными.

Для улучшения обработки информации очень важно устанавливать осмысленные связи, структурировать новые сведения.

Изучение научной учебной и иной литературы требует ведения рабочих записей.

Форма записей может быть весьма разнообразной: простой или развернутый план, тезисы, конспект.

План - первооснова, каркас любой письменной работы, определяющий последовательность изложения материала.

План является наиболее краткой и потому самой доступной и распространенной формой записей содержания исходного источника информации. По существу, это перечень основных вопросов, рассматриваемых в источнике. План может быть простым и развернутым. Их отличие состоит в степени детализации содержания и, соответственно, в объеме.

Преимущество плана состоит в следующем.

- план позволяет наилучшим образом уяснить логику мысли автора, упрощает понимание главных моментов произведения.
- план позволяет быстро и глубоко проникнуть в сущность построения произведения и, следовательно, гораздо легче ориентироваться в его содержании
- план позволяет – при последующем возвращении к нему – быстрее обычного вспомнить прочитанное.
- с помощью плана гораздо удобнее отыскивать в источнике нужные места, факты, цитаты и т.д.

Тезисы – сжатое изложение содержания изученного материала в утвердительной (реже опровергающей) форме.

Отличие тезисов от обычного цитирования состоит в следующем:

- тезисам присуща значительно более высокая степень концентрации материала;
- в тезисах отмечается преобладание выводов над общими рассуждениями;
- чаще всего тезисы записываются близко к оригинальному тексту, т.е. без использования прямого цитирования.

**Конспект** - это не просто краткое изложение первичного текста, а изложение, имеющее адресный характер, пригодное для личного пользования, упражняющее в

способах переработки информации и используемое для выполнения более сложных видов работы.

#### **Конспект нужен для того, чтобы:**

- 1) научиться перерабатывать любую информацию, придавая ей иной вид, тип, форму;
- 2) выделить в письменном или устном тексте самое необходимое и нужное для решения определенной учебной или научной задачи;
- 3) создать модель проблемы (понятийную или структурную);
- 4) упростить запоминание текста, облегчить овладение специальными терминами;
- 5) накопить информацию для написания более сложной работы в виде доклада, реферата, дипломной работы, диссертации, статьи, книги;
- 6) обеспечить многократное обращение к нему в случае надобности, его многократное использование.

**Техника конспектирования** есть процесс обработки знаний, изменения форм их изначального существования, приспособления их к целям и задачам учебной или научной деятельности. Конспектирующий делает исходное знание понятным себе, удобным для использования, полезным для жизни и работы. При этом конспект должен быть логичным, целостным, понятным, обладать способностью при обращении к нему вызывать в памяти весь исходный текст. Составление такого конспекта начинается с обычного ознакомления с текстом книги, статьи и т. д. Идеальный вариант - беглый просмотр с целью определить полноту раскрытия темы, характер текста (теоретический или эмпирический), выявление степени сложности по наличию новых или непонятных терминов-понятий. Такое предварительное знакомство с текстом, а также учет собственных задач помогают осознанно выбрать вид и форму конспектирования. Далее проводится самая настоящая научно-исследовательская работа по переработке информации. Все начинается с повторного чтения и анализа. Именно процедура анализа позволяет разделить текст на части, отделить одно положение от другого и выделить нужное. Анализ позволяет выделить в содержании все существующие в нем компоненты, связи и отношения между ними, а также ранжировать идеи по значимости и сконцентрировать внимание на главном.

#### **Критерии хорошего конспекта**

Качество конспекта во многом зависит от цели его составления, назначения. Затем в зависимости от целей как мотивов работы над информационным источником выделяются следующие критерии:

- краткость (конспект ориентировочно не должен превышать 1/8 от первичного текста);
- ясная, четкая структуризация материала, что обеспечивает его быстрое считывание;
- содержательная точность, то есть научная корректность;
- наличие образных или символических опорных компонентов;
- оригинальность индивидуальной обработки материала (наличие вопросов, собственных суждений, своих символов и знаков и т. п.);
- адресность (в том числе четкое фиксирование выходных данных, указание страниц цитирования и отдельных положений, соответствие особенностям и задачам пользователя).

Опыт показывает, что хорошо написанный конспект оказывает помощь не только в процессе подготовки к сдаче зачетов и экзаменов, но и в профессиональной деятельности



## Методические рекомендации по написанию рефератов

Реферат — письменная работа объемом 7-10 печатных страниц, выполняемая студентом. Реферат должен содержать основные фактические сведения и выводы по рассматриваемому вопросу.

Реферат отвечает на вопрос — что содержится в данной публикации (публикациях). Однако реферат — не механический пересказ работы, а изложение ее существа. В настоящее время, помимо реферирования прочитанной литературы, от студента требуется аргументированное изложение собственных мыслей по рассматриваемому вопросу. Тему реферата предлагает преподаватель.

В реферате нужны развернутые аргументы, рассуждения, сравнения. Материал подается не столько в развитии, сколько в форме констатации или описания. Содержание реферируемого произведения излагается объективно от имени автора. Если в первичном документе главная мысль сформулирована недостаточно четко, в реферате она должна быть конкретизирована и выделена.

### Структура реферата:

Титульный лист (заполняется по единой форме)

1. После титульного листа на отдельной странице следует оглавление (план, содержание), в котором указаны названия всех разделов (пунктов плана) реферата и номера страниц, указывающие начало этих разделов в тексте реферата.
2. После оглавления следует введение. Объем введения составляет 1 -1,5страницы.
3. Основная часть реферата может иметь одну или несколько глав, состоящих из 2-3 параграфов (подпунктов, разделов) и предполагает осмысленное и логичное изложение главных положений и идей, содержащихся в изученной литературе. В тексте обязательны ссылки на первоисточники. В том случае если цитируется или используется чья-либо неординарная мысль, идея, вывод, приводится какой-либо цифрой материал, таблицу - обязательно сделайте ссылку на того автора у кого вы взяли данный материал.
4. Заключение содержит главные выводы, и итоги из текста основной части, в нем отмечается, как выполнены задачи и достигнуты ли цели, сформулированные во введении.
5. Приложение может включать графики, таблицы, расчеты.
6. Библиография (список литературы) здесь указывается реально использованная для написания реферата литература. Список составляется согласно правилам библиографического описания :

### Этапы работы над рефератом.

Работу над рефератом можно условно подразделить на три этапа:

1. Подготовительный этап, включающий изучение предмета исследования;
2. Изложение результатов изучения в виде связного текста;
3. Устное сообщение по теме реферата.

### Подготовительный этап работы.

#### Формулировка темы.

Подготовительная работа над рефератом начинается с формулировки темы. Тема в концентрированном виде выражает содержание будущего текста, фиксируя как предмет исследования, так и его ожидаемый результат. Для того чтобы работа над рефератом была успешной, необходимо, чтобы тема заключала в себе проблему, скрытый вопрос (даже если наука уже давно дала ответ на этот вопрос, студент, только знакомящийся с соответствующей областью знаний, будет вынужден искать ответ заново, что даст толчок к развитию проблемного, исследовательского мышления).

**Поиск источников.** Грамотно сформулированная тема зафиксировала предмет изучения; задача студента — найти информацию, относящуюся к данному предмету и разрешить поставленную проблему.

Выполнение этой задачи начинается с поиска источников. На этом этапе необходимо вспомнить, как работать с энциклопедиями и энциклопедическими словарями (обращать особое внимание на список литературы, приведенный в конце тематической статьи); как работать с систематическими и алфавитными каталогами библиотек; как оформлять список литературы

#### **Работа с источниками.**

Работу с источниками надо начинать с ознакомительного чтения, т.е. просмотреть текст, выделяя его структурные единицы. При ознакомительном чтении закладками отмечаются те страницы, которые требуют более внимательного изучения.

В зависимости от результатов ознакомительного чтения выбирается дальнейший способ работы с источником. Если для разрешения поставленной задачи требуется изучение некоторых фрагментов текста, то используется метод выборочного чтения. Если в книге нет подробного оглавления, следует обратить внимание ученика на предметные и именные указатели.

Избранные фрагменты или весь текст (если он целиком имеет отношение к теме) требуют вдумчивого, неторопливого чтения с «мысленной проработкой» материала. Такое чтение предполагает выделение:

- 1) главного в тексте;
- 2) основных аргументов;
- 3) выводов.

Особое внимание следует обратить на то, вытекает тезис из аргументов или нет.

Необходимо также проанализировать, какие из утверждений автора носят проблематичный, гипотетический характер и уловить скрытые вопросы.

Понятно, что умение таким образом работать с текстом приходит далеко не сразу.

Наилучший способ научиться выделять главное в тексте, улавливать проблематичный характер утверждений, давать оценку авторской позиции — это сравнительное чтение, в ходе которого студент знакомится с различными мнениями по одному и тому же вопросу, сравнивает весомость и доказательность аргументов сторон и делает вывод о наибольшей убедительности той или иной позиции.

Создание конспектов для написания реферата.

Подготовительный этап работы завершается созданием конспектов, фиксирующих основные тезисы и аргументы. Здесь важно вспомнить, что конспекты пишутся на одной стороне листа, с полями и достаточным для исправления и ремарок межстрочным расстоянием (эти правила соблюдаются для удобства редактирования). Если в конспектах приводятся цитаты, то непременно должно быть дано указание на источник (автор, название, выходные данные, № страницы).

По завершении предварительного этапа можно переходить непосредственно к созданию текста реферата.

#### **Создание текста.**

Общие требования к тексту.

Текст реферата должен подчиняться определенным требованиям: он должен раскрывать тему, обладать связностью и цельностью.

Раскрытие темы предполагает, что в тексте реферата излагается относящийся к теме материал и предлагаются пути решения содержащейся в теме проблемы; связность текста предполагает смысловую соотносительность отдельных компонентов, а цельность — смысловую законченность текста.

С точки зрения связности все тексты делятся на тексты — констатации и тексты — рассуждения. Тексты-констатации содержат результаты ознакомления с предметом и фиксируют устойчивые и несомненные суждения. В текстах-рассуждениях одни мысли

извлекаются из других, некоторые ставятся под сомнение, дается им оценка, выдвигаются различные предположения.

### **План реферата.**

Изложение материала в тексте должно подчиняться определенному плану - мыслительной схеме, позволяющей контролировать порядок расположения частей текста. Универсальный план научного текста, помимо формулировки темы, предполагает изложение вводного материала, основного текста и заключения. Все научные работы - от реферата до докторской диссертации - строятся по этому плану, поэтому важно с самого начала научиться придерживаться данной схемы.

Введение - начальная часть текста. Оно имеет своей целью сориентировать читателя в дальнейшем изложении.

Во введении аргументируется актуальность исследования, - т.е. выявляется практическое и теоретическое значение данного исследования. Далее констатируется, что сделано в данной области предшественниками; перечисляются положения, которые должны быть обоснованы. Введение может также содержать обзор источников или экспериментальных данных, уточнение исходных понятий и терминов, сведения о методах исследования. Во введении обязательно формулируются цель и задачи реферата.

Основная часть реферата раскрывает содержание темы. Она наиболее значительна по объему, наиболее значима и ответственна. В ней обосновываются основные тезисы реферата, приводятся развернутые аргументы, предполагаются гипотезы, касающиеся существа обсуждаемого вопроса.

Важно проследить, чтобы основная часть не имела форму монолога. Аргументируя собственную позицию, можно и должно анализировать и оценивать позиции различных исследователей, с чем-то соглашаться, чему-то возражать, кого-то опровергать. Установка на диалог позволит избежать некритического заимствования материала из чужих трудов - компиляции.

Изложение материала основной части подчиняется собственному плану, что отражается в разделении текста на главы, параграфы, пункты. План основной части может быть составлен с использованием различных методов группировки материала: классификации (эмпирические исследования), типологии (теоретические исследования), периодизации (исторические исследования).

Заключение — последняя часть научного текста. В ней краткой и сжатой форме излагаются полученные результаты, представляющие собой ответ на главный вопрос исследования. Здесь же могут намечаться и дальнейшие перспективы развития темы. Небольшое по объему сообщение также не может обойтись без заключительной части - пусть это будут две-три фразы. Но в них должен подводиться итог проделанной работы.

Реферат любого уровня сложности обязательно сопровождается списком используемой литературы. Названия книг в списке располагают по алфавиту с указанием выходных данных использованных книг.

### **Требования, предъявляемые к оформлению реферата.**

Объемы рефератов колеблются от 5-7 машинописных страниц. Работа выполняется на одной стороне листа стандартного формата. По обеим сторонам листа оставляются поля размером 35 мм. слева и 15 мм. справа, рекомендуется шрифт 12-14, интервал - 1,5. Все листы реферата должны быть пронумерованы. Каждый вопрос в тексте должен иметь заголовок в точном соответствии с наименованием в плане-оглавлении.

При написании и оформлении реферата следует избегать типичных ошибок, например, таких:

- поверхностное изложение основных теоретических вопросов выбранной темы, когда автор не понимает, какие проблемы в тексте являются главными, а какие второстепенными,
- в некоторых случаях проблемы, рассматриваемые в разделах, не раскрывают основных аспектов выбранной для реферата темы,

- дословное переписывание книг, статей, заимствования рефератов из интернет и т.д.

**При проверке реферата преподавателем оцениваются:**

1. Знания и умения на уровне требований стандарта конкретной дисциплины: знание фактического материала, усвоение общих представлений, понятий, идей.
2. Характеристика реализации цели и задач исследования (новизна и актуальность поставленных в реферате проблем, правильность формулирования цели, определения задач исследования, правильность выбора методов решения задач и реализации цели; соответствие выводов решаемым задачам, поставленной цели, убедительность выводов).
3. Степень обоснованности аргументов и обобщений (полнота, глубина, всесторонность раскрытия темы, логичность и последовательность изложения материала, корректность аргументации и системы доказательств, характер и достоверность примеров, иллюстративного материала, широта кругозора автора, наличие знаний интегрированного характера, способность к обобщению).
4. Качество и ценность полученных результатов (степень завершенности реферативного исследования, спорность или однозначность выводов).
5. Использование литературных источников.
6. Культура письменного изложения материала.
7. Культура оформления материалов работы.

**Критерии оценки устного ответа, сообщения (реферата)**

Оценка	Критерии
«отлично»	1) полное раскрытие вопроса (темы); 2) указание точных названий и определений; 3) правильная формулировка понятий и категорий; 4) самостоятельность ответа, анализировать и делать собственные выводы по рассматриваемому вопросу(теме); 5) использование дополнительной литературы и иных материалов и др.
«хорошо»	1) недостаточно полное, по мнению преподавателя, раскрытие вопроса (темы); 2) несущественные ошибки в определении понятий, категорий и т.п., кардинально не меняющих суть изложения; 3) использование частично устаревшей учебной литературы и других источников; 4) не достаточно полное освещение проблематики вопроса (темы) и др.
«удовлетворительно»	1) отражение лишь общего направления изложения теоретического материала и материала современных учебников; 2) наличие достаточного количества несущественных или одной-двух существенных ошибок в определении понятий и категорий и т.п.; 3) неспособность осветить проблематику вопроса (темы) и др.
«неудовлетворительно»	1) нераскрытые вопроса (темы); 2) большое количество существенных ошибок; 3) отсутствие умений и навыков, обозначенных выше в качестве критериев выставления положительных оценок др.

## Методические рекомендации по подготовке презентаций

Программа PowerPoint, входящая в программный пакет MicrosoftOffice, предназначена для создания презентаций. С ее помощью пользователь может быстро оформить доклад в едином стиле, таким образом, значительно повысив степень восприятия предоставляемой информации аудиторией.

Презентация или «слайд-фильм», подготовленная в PowerPoint, представляет собой последовательность слайдов, которые могут содержать план и основные положения выступления, все необходимые таблицы, диаграммы, схемы, рисунки, входящие в демонстрационный материал. При необходимости в презентацию можно вставить видеоэффекты и звук.

Преимущества электронной презентации

- обеспечивает наглядность, которая способствует комплексному восприятию и лучшему запоминанию материала;

- быстрота и удобство использования.

Перед созданием презентации на компьютере важно определить:

назначение презентации, ее тему – следует самому понять то, о чем вы собираетесь рассказывать;

- примерное количество слайдов - слайдов не должно быть много, иначе они будут слишком быстро меняться, и времени для записи у слушателей не останется.
- как представить информацию наиболее удачным образом
- содержание слайдов
- графическое оформление каждого слайда

Этапы создания презентации

1. Планирование презентации - определение целей, изучение аудитории, формирование структуры и логики подачи материала
2. Составление сценария - логика, содержание.
3. Разработка дизайна презентации – определение соотношения текстовой и графической информации.
4. Проверка и отладка презентации.

Требования к оформлению презентаций

1. Требования к содержанию информации
  - заголовки должны привлекать внимание аудитории;
  - слова и предложения – короткие;
  - временная форма глаголов - одинаковая.
  - минимум предлогов, наречий, прилагательных.
2. Требования к расположению информации:
  - горизонтальное расположение информации;
  - наиболее важная информация в центре экран;
  - комментарии к картинке располагать внизу.
3. Требования к шрифтам:
  - размер заголовка не менее 24 пунктов, остальной информации не менее 18 пунктов;
  - не более двух - трех типов шрифтов в одной презентации;

- для выделения информации использовать начертание: полужирный шрифт, курсив или подчеркивание.

Необходимо использовать так называемые рубленые шрифты (например, различные варианты Arial илиTahoma), причем размер шрифта должен быть довольно крупный. Предпочтительно не пользоваться курсивом или шрифтами с засечками, так как при этом иногда восприятие текста ухудшается. В некоторых случаях лучше писать большими (заглавными) буквами (тогда можно использовать меньший размер шрифта). Иногда хорошо смотрится жирный шрифт.

Стоит учитывать, что на большом экране текст и рисунки будут видно также (не лучше и не крупнее), чем на экране компьютера. Часто для подписей к рисункам или таблицам выставляется мелкий шрифт (менее 10 пунктов) с оговоркой: "на большом экране все будет видно". Это заблуждение: конечно шрифт будет проецироваться крупнее, но и расстояние до зрителя будет значительно больше.

#### 4. Способы выделения информации.

- рамки, границы, заливка;
- различный цвет шрифта, ячейки, блока;
- рисунки, диаграммы, стрелки, схемы для иллюстрации наиболее важных фактов .

Важно подобрать правильное сочетание цветов для фона и шрифта. Они должны контрастировать, например, фон — светлый, а шрифт — темный, или наоборот. Первый вариант предпочтительнее, так как текст читается лучше. Черный текст — белый фон не всегда можно назвать удачным сочетанием для презентаций, так как при этом в глазах часто начинает рябить (особенно если шрифт мелкий), а, кроме того, иногда не достигается тот визуальный эффект, который необходим для эффективного восприятия материала. Использование фотографий в качестве фона также не всегда удачно, из-за трудностей с подбором шрифта. В этом случае надо либо использовать более-менее однотонные иногда чуть размытые фотографии, либо располагать текст не на самой фотографии, а на цветной подложке (см. рис. 1). Иногда целесообразно использование "тематического" фона: сочетание цветов, несущие смысловую нагрузку и т. п. (например, в лекции по сахарам (курс по биохимии) в качестве фона можно использовать поверхность отсканированных кусочков сахара-рафинада).

#### 5. Объем информации и требования к содержанию.

- на одном слайде не более трех фактов, выводов, определений;
- ключевые пункты отражаются по одному на каждом отдельном слайде.

Слайды не надо перегружать ни текстом, ни картинками. Лучше избегать дословного "перепечатывания" текста лекции на слайды — слайды, перегруженные текстом, вообще не смотрятся. Лучше не располагать на одном слайде более 2 – 3 рисунков, так как иначе внимание слушателей будет рассеиваться.

Не стоит вставлять в презентации большие таблицы: они трудны для восприятия — лучше заменять их графиками, построенными на основе этих таблиц. Если все же таблицу показать необходимо, то лучше оставить как можно меньше строк и столбцов, привести только самые необходимые данные. Это также позволит сохранить необходимый размер шрифта, чтобы учебная таблица не превратилась в таблицу медицинскую для проверки зрения. При той легкости, с которой презентации позволяют показывать иллюстративный материал, конечно же, хочется продемонстрировать как можно больше картинок. Однако не стоит злоупотреблять этим.

Скорее всего, не все слайды презентации будут предназначены для запоминания. Тогда стоит использовать различное оформление (шрифты, цвета, специальные значки, подписи) слайдов только для просмотра и слайдов для запоминания. Это облегчит восприятие материала, так как слушателям часто трудно понять, что надо делать в данный момент: стоит ли слушать лектора или перерисовывать изображение со слайда. Презентация должна дополнять, иллюстрировать то, о чем идет речь на занятии. При этом она как не должна становиться главной частью лекции, так и не должна полностью дублировать материал урока. Идеальным вариантом является такое сочетание текста и презентации, когда слушатель, упустив какую-то зрительную информацию, мог бы восполнить ее из того, что говорит лектор, и наоборот увидеть на демонстрируемых слайдах то, что он прослушал.

В презентации не стоит использовать музыкальное сопровождение, так как музыка будет сильно отвлекать и рассеивать внимание — трудно одновременно слушать выступающего и музыку.

В принципе тоже относится и к анимационным эффектам: они не должны использоваться как самоцель. Не стоит думать, что чем больше различных эффектов — тем лучше. Чаще всего неудобочитаемые быстро появляющиеся и сразу исчезающие надписи не вызывают ничего кроме раздражения. Анимация допустима либо для создания определенного настроения или атмосферы презентации (в этом случае анимация тем более должна быть сдержанна и хорошо продумана), либо для демонстрации динамичных процессов, изобразить которые иначе просто не возможно (например, для поэтапного вывода на экран рисунка). Если презентация предназначена только для показа (не для печати), то целесообразно "сжимать" картинки до экранного разрешения (76 точек на дюйм), а также использовать рисунки в формате джипег (расширение ".jpg"). Это уменьшит объем презентации и значительно ускорит и упростит работу.

При подготовке мультимедийных презентации докладчик может использовать возможности Интернет. При создании презентации следует находить как можно больше точек соприкосновения презентуемого материала и "внешних" информационных потоков. Это позволяет сделать презентацию более интересной, актуальной и захватывающей.

Гибкость – одна из основ успешной презентации. Будьте готовы внести изменения по ходу презентации в ответ на реакцию слушателей. Современные программные и технические средства позволяют легко изменять содержание презентации и хранить большие объемы информации.

### **Критерии оценивания студенческих презентаций**

Оформление слайдов	Параметры
Стиль	Соблюдать единого стиля оформления.
Фон	Фон должен соответствовать теме презентации
Использование цвета	<ul style="list-style-type: none"> <li>○ Слайд не должен содержать более трех цветов</li> <li>○ Фон и текст должны быть оформлены контрастными цветами</li> </ul>
	<ul style="list-style-type: none"> <li>○ Слайд должен содержать минимум информации</li> <li>○ Информация должна быть изложена профессиональным языком</li> </ul>

Содержание информации	<ul style="list-style-type: none"> <li>○ Содержание текста должно точно отражать этапы выполненной работы</li> <li>○ Текст должен быть расположен на слайде так, чтобы его удобно было читать</li> <li>○ В содержании текста должны быть ответы на проблемные вопросы</li> <li>○ Текст должен соответствовать теме презентации</li> </ul>
Расположение информации на странице	<ul style="list-style-type: none"> <li>○ Предпочтительно горизонтальное расположение информации</li> <li>○ Наиболее важная информация должна располагаться в центре</li> <li>○ Надпись должна располагаться под картинкой</li> </ul>
Шрифты	<ul style="list-style-type: none"> <li>○ Для заголовка – не менее 24</li> <li>○ Для информации не менее – 18</li> <li>○ Лучше использовать один тип шрифта</li> <li>○ Важную информацию лучше выделять жирным шрифтом, курсивом. Подчеркиванием</li> <li>○ На слайде не должно быть много текста, оформленного прописными буквами</li> </ul>
Выделения информации	На слайде не должно быть много выделенного текста (заголовки, важная информация)
Объем информации	<ul style="list-style-type: none"> <li>○ Слайд не должен содержать большого количества информации</li> <li>○ Лучше ключевые пункты располагать по одному на слайде</li> </ul>
Виды слайдов	<p>Для обеспечения разнообразия следует использовать разные виды слайдов:</p> <ul style="list-style-type: none"> <li>○ с таблицами</li> <li>○ с текстом</li> <li>○ с диаграммами</li> </ul>

### Методические рекомендации по составлению тематических кроссвордов

При подготовке кроссворда используйте следующий алгоритм.

**1.** Составьте перечень слов по выбранной теме. Для этого проанализируйте соответствующие теме параграфы учебника. При необходимости используйте дополнительные источники (учебную литературу, интернет).

*Примечания.*

В традиционных кроссвордах не используются прилагательные, слова, которые пишутся с дефисом, однокоренные слова. Слова-ответы должны быть существительными в именительном падеже.

**2.** Составьте к каждому слову текстовое определение. Оно должно в описательной или вопросительной форме (первый вариант более предпочтителен) указывать слово, являющееся ответом. Определения должны содержать достаточно информации для



разгадывания слова и раскрывать его с наименее известной стороны, а также должны быть верными, лаконичными, исключая двойное толкование.

3. Составьте сетку кроссворда. Можно воспользоваться специальными программами, например, сайты «Cross: составь свой кроссворд онлайн» (<http://cross.highcat.org>); «Фабрика кроссвордов» (<http://puzzlecup.com>).

*Примечания:*

1. В каждую клетку кроссворда вписывается одна буква.
2. Каждое слово начинается в клетке с номером, соответствующим его определению, и заканчивается чёрной клеткой или краем фигуры.
3. Слова должны быть записаны в именительном падеже и единственном числе, кроме слов, которые не имеют единственного числа.
4. Пронумеруйте сетку кроссворда. Номера расставляйте, двигаясь по сетке кроссворда сверху вниз, слева направо. Номер записывайте в той клетке, с которой начинается слово.
5. Продумайте и выполните оформление кроссворда. Напишите (напечатайте) текстовые определения. Укажите слова, которые располагаются по горизонтали и по вертикали. При наличии в кроссворде ключевого слова, составьте и укажите его текстовое определение.

#### **Критерии оценки кроссворда:**

При оценке предметного кроссворда учитываются следующие критерии:

- 1) соответствие слов в кроссворде заданной или выбранной теме;
- 2) правильность и точность текстовых определений;
- 3) соблюдение правил составления кроссвордов, указанных в алгоритме;
- 4) оформление кроссворда.

## СПИСОК ИСПОЛЬЗУЕМЫХ ИСТОЧНИКОВ

### Основная литература:

**1. Статистика** : учебник и практикум для среднего профессионального образования / под редакцией И. И. Елисейевой. — 3-е изд., перераб. и доп. — Москва : Издательство Юрайт, 2020. — 361 с. — (Профессиональное образование). — ISBN 978-5-534-04660-1. — Текст : электронный // ЭБС Юрайт [сайт]. — URL: <https://urait.ru/bcode/450916>— ЭБС «Юрайт»

### Дополнительная литература:

**1. Минашкин, В. Г.** Статистика : учебник и практикум для среднего профессионального образования / В. Г. Минашкин ; под редакцией В. Г. Минашкина. — Москва : Издательство Юрайт, 2019. — 448 с. — (Профессиональное образование). — ISBN 978-5-534-03465-3. — Текст : электронный // ЭБС Юрайт [сайт]. — URL: <https://urait.ru/bcode/433530>— ЭБС «Юрайт»

### Интернет-ресурсы:

1. Федеральная служба государственной статистики- Режим доступа: <https://rosstat.gov.ru/>
2. Справочная правовая система КонсультантПлюс - Режим доступа: <http://www.consultant.ru/>
3. Единое окно доступа к образовательным ресурсам – Режим доступа: <http://window.edu.ru>

### Периодические издания:

Вопросы статистики : науч.-информ. журн. / учредитель и изд. : АНО Информационно-издательский центр «Статистика России». – 1919 - . – Москва, 2016 . - Ежемес. – ISSN 0320-8168. - Предыдущее название: Вестник статистики (до 1993 года) – Текст : непосредственный.

### Учебно-методические издания:

Методические указания к практическим работам [Электронный ресурс] Комкова С.В.- Рязань: РГАТУ, 2020- ЭБ РГАТУ. - URL : <http://bibl.rgatu.ru/web/Default.asp>

МИНИСТЕРСТВО СЕЛЬСКОГО ХОЗЯЙСТВА РОССИЙСКОЙ ФЕДЕРАЦИИ  
ФЕДЕРАЛЬНОЕ ГОСУДАРСТВЕННОЕ БЮДЖЕТНОЕ ОБРАЗОВАТЕЛЬНОЕ  
УЧРЕЖДЕНИЕ ВЫСШЕГО ОБРАЗОВАНИЯ  
«РЯЗАНСКИЙ ГОСУДАРСТВЕННЫЙ АГРОТЕХНОЛОГИЧЕСКИЙ  
УНИВЕРСИТЕТ ИМЕНИ П.А. КОСТЫЧЕВА»

Факультет дополнительного профессионального и  
среднего профессионального образования

**МЕТОДИЧЕСКИЕ РЕКОМЕНДАЦИИ  
ДЛЯ САМОСТОЯТЕЛЬНОЙ РАБОТЫ**

по дисциплине

**МЕНЕДЖМЕНТ**

для студентов 2 курса ФДП и СПО  
по специальности  
38.02.01 «Экономика и бухгалтерский учёт (по отраслям)»  
(очная форма обучения)

Рязань, 2020

Методические рекомендации для самостоятельной работы составлены с учетом требований Федерального государственного образовательного стандарта (далее – ФГОС), утвержденного 28.07.2014 г. приказом Министерства образования и науки РФ за № 832 по специальности среднего профессионального образования (далее - СПО) 38.02.01 Экономика и бухгалтерский учёт (по отраслям).

Разработчик:

Астахова Е.П., преподаватель ФДП и СПО

Методические указания для выполнения самостоятельной работы одобрены предметно-цикловой комиссией экономических дисциплин ФДП и СПО «30» июня 2020 г., протокол № 10.

Председатель предметно-цикловой  
комиссии экономических дисциплин



С. В. Комкова

## **СОДЕРЖАНИЕ**

ВВЕДЕНИЕ	4
1. ВИДЫ, СОДЕРЖАНИЕ И ФОРМЫ ОЦЕНИВАНИЯ САМОСТОЯТЕЛЬНОЙ РАБОТЫ	5
2. ЗАДАНИЯ ДЛЯ САМОСТОЯТЕЛЬНОЙ РАБОТЫ	8
3. МЕТОДИЧЕСКИЕ РЕКОМЕНДАЦИИ ПО ОРГАНИЗАЦИИ САМОСТОЯТЕЛЬНОЙ РАБОТЫ	15
СПИСОК ИСПОЛЬЗУЕМЫХ ИСТОЧНИКОВ	18

## **ВВЕДЕНИЕ**

Одной из важнейших стратегических задач современного профессионального образования является формирование профессиональной компетенции будущих специалистов. Квалификационные характеристики по специальностям среднего профессионального образования содержат такие требования, как умение осуществлять поиск, анализ и оценку информации, необходимой для постановки и решения профессиональных задач,

профессионального и личностного развития; использовать информационно-коммуникативные технологии для совершенствования профессиональной деятельности; заниматься самообразованием. В этой связи, всё большее значение приобретает самостоятельная работа студентов, создающая условия для формирования у них готовности и умения использовать различные средства информации с целью поиска необходимого знания.

Целью самостоятельной работы студентов является:

- научить студентов осмысленно и самостоятельно работать сначала с учебным материалом, затем с научной информацией, заложить основы самоорганизации и самовоспитания с тем, чтобы привить умение в дальнейшем непрерывно повышать свою квалификацию.

- закрепить, расширить и углубить знания, умения и навыки, полученные студентами на аудиторных занятиях под руководством преподавателей;

- изучение студентами дополнительных материалов по изучаемым дисциплинам и умение выбирать необходимый материал из различных источников;

- воспитание у студентов самостоятельности, организованности, самодисциплины, творческой активности, потребности развития познавательных способностей и упорства в достижении поставленных целей.

Внеаудиторная самостоятельная работа студентов при освоении дисциплины Менеджмент включает в себя следующие виды работ:

1. Выполнение рефератов.

2. Подготовка к устному опросу.

3. Проработка конспектов занятий, учебных и дополнительных изданий (по вопросам к разделам и главам учебных изданий).

4. Поиск, анализ и оценка информации по содержанию учебного материала.

Таблица 1.

**1.Виды, содержание и формы оценивания самостоятельной работы**

Номер и название раздела/темы дисциплины	Тематика самостоятельной работы	Виды самостоятельной работы	Трудоемкость (час.)	Компетенции ОК, ПК	Контроль выполнения работы	Методическое обеспечение
<b>Раздел 1. Основы менеджмента</b>						
Тема 1.1. Сущность современного менеджмента	Сущность и характерные черты современного менеджмента. Цели и задачи менеджмента. Школы менеджмента.	Работа с конспектом лекций и учебной литературой. Поиск, анализ и оценка информации по содержанию учебного материала. Подготовка к устному опросу и выполнение рефератов.	2	ОК 1-9 ПК 2.2 ПК 2.2	устный опрос и оценка содержания выполненных рефератов	Учебник
Тема 1.2. Организация и ее среда	Организация, как форма существования людей. Условия возникновения организации. Факторы внешней среды организации.	Работа с конспектом лекций и учебной литературой. Поиск, анализ и оценка информации по содержанию учебного материала. Выполнение задания и подготовка к устному опросу.	6	ОК 1-9 ПК 2.2, ПК 2.4	устный опрос и оценка содержания выполненных заданий	Учебник
<b>Раздел 2. Функции менеджмента</b>						
Тема 2.1. Цикл менеджмента	Функции менеджмента в рыночной экономике: организация, планирование, мотивация и контроль деятельности экономического субъекта.	Работа с конспектом лекций и учебной литературой. Поиск, анализ и оценка информации по содержанию учебного материала. Подготовка реферата.	2*	ОК 1-9 ПК 2.2, ПК 2.3 ПК 2.4	оценка содержания выполненных рефератов	Учебник

Тема 2.2. Планирование и организация деятельности коллектива	Содержание и организация стратегического планирования. Методы планирования и организации работы подразделения. Организация взаимодействий в управлении. Понятия структура управления. Принципы построения организационной структуры управления.	Работа с конспектом лекций и учебной литературой. Поиск, анализ и оценка информации по содержанию учебного материала. Подготовка к устному опросу.	2	ОК 1-9  ПК 2.2, ПК 2.2 ПК 2.3	устный опрос	Учебник
Тема 2.3. Значение и основные элементы мотивации. Первичные и вторичные потребности.	Значение и основные элементы мотивации. Первичные и вторичные потребности.	Работа с конспектом лекций и учебной литературой. Поиск, анализ и оценка информации по содержанию учебного материала. Подготовка к устному опросу. Графическое оформление задания.	2*	ОК 1-9  ПК 2.2,	устный опрос и оценка в ходе рассмотрения графического выполнения задания	Учебник
Тема 2.4. Контроль в управлении	Сущность и необходимость контроля деятельности экономического субъекта. Виды контроля.	Работа с конспектом лекций и учебной литературой. Поиск, анализ и оценка информации по содержанию учебного материала. Подготовка к устному опросу. Графическое оформление задания.	2*	ОК 1-9  ПК 2.2 ПК 2.2 ПК 2.3	устный опрос и оценка в ходе рассмотрения графического выполнения задания	Учебник
<b>Раздел. 3. Методы управления</b>						



Тема. 3.1. Система методов управления	Система методов управления. Экономическое, административное и социально-психологическое воздействие. Необходимость сочетания всех методов управления.	Работа с конспектом лекций и учебной литературой. Поиск, анализ и оценка информации по содержанию учебного материала. Изучение 4-х типов темперамента. Подготовка к устному опросу.	2*	ОК 1-9 ПК 2.2 ПК 2.2	графического выполнения задания оценка содержания выполненных заданий	Учебник
Тема. 3.2. Деловое общение	Значение управления информацией и требования, предъявляемые к ней. Коммуникация в системе управления. Основные элементы и этапы коммуникации. Искусство делового общения в работе менеджера. Принципы делового общения. Законы и приемы делового общения.	Работа с конспектом лекций и учебной литературой. Поиск, анализ и оценка информации по содержанию учебного материала. Подготовиться к устному опросу и подготовить рефераты.	2*	ОК 1-9 ПК 2.2	графического выполнения задания оценка содержания выполненных рефератов	Учебник
Тема. 3.3. Управленческое решение	Процесс принятия и реализации управленческих решений. Методика принятия решений.	Работа с конспектом лекций и учебной литературой. Поиск, анализ и оценка информации по содержанию учебного материала. Сформировать эссе на темы: Барьеры общения и пути их устранения. Управление конфликтами.	1	ОК 1-9 ПК 2.2 ПК 2.3	оценка содержания выполненных эссе	Учебник

Тема. 3.4. Руководство в организации	Сущность и элементы руководства. Стили руководства. Форма власти и влияние. Неформальный лидер и работа с ним. Менеджер и лидер. Власть и влияние в организации.	Работа с конспектом лекций и учебной литературой. Поиск, анализ и оценка информации по содержанию учебного материала. Подготовка докладов по блоку тем: Управление стрессами. Управление неформальной организацией.	1	ОК 1-9  ПК 2.2,	оценка содержания выполненных докладов	Учебник
<b>Всего</b>			<b>22</b>			

## 2. ЗАДАНИЯ ДЛЯ САМОСТОЯТЕЛЬНОЙ РАБОТЫ

### Раздел 1. Основы менеджмента

#### Тема 1.1. Сущность современного менеджмента

Менеджмент – это управление людьми, работающими в одной организации, имеющей общую конечную цель. Но менеджмент—не просто управление людьми, организацией, а особая его форма, это управление в условиях рынка, рыночной экономики, т. е. в условиях постоянных изменений и риска. Поэтому менеджмент направлен на создание благоприятных условий (технических, экономических, психологических и др.) функционирования организации, на достижение ею успеха.

Менеджер — это специалист, которого нанимают для организации и управления каким-то участком, для осуществления управленческой деятельности.

Основная его задача – обеспечить нормальное существование фирмы на рынке при любых изменениях ситуации.

Управление — это процесс планирования организации, мотивации и контроля необходимый для того, чтобы сформировать и достичь цели организации. Управление представляет собой осознанную целенаправленную деятельность человека с помощью, которой он упорядочивает и подчиняет своим интересам элементы внешней среды общества, техники и живой природы.

Управление должно быть направленно на успех и выживание. В управление всегда есть: субъект — тот, кто осуществляет управление и объект — тот, кем управляют действия субъекта управления, т.о., основная задача управления - организовать работу других людей, при этом высшей формой искусством управления является такая организация, при которой у объекта управления создается ощущение, что никто им не управляет.

Принцип управления - правила, нормы, которыми следует руководить в своей деятельности в ходе решения задач, стоящих перед фирмой, предприятием.

Ответьте устно на вопросы:

1. Раскройте объективные предпосылки возникновения потребности в управлении.
2. В чем состоит различие понятий «менеджмент» и «управление»?
3. Как функционирует механизм управления производством в современных компаниях?
4. Проанализируйте изменение принципов управления в концепциях различных учений.
5. Что представляет собой менеджмент как вид деятельности и как искусство?
6. Каковы основные закономерности развития менеджмента?
7. Какие черты научного подхода свойственны управлению?
8. Раскройте суть системы научной организации труда и ее цели.
9. В чем разница между менеджером и предпринимателем?
10. Перечислите виды менеджмента.

Тематика рефератов

1. Теория менеджмента, ее предмет, место в системе научных знаний, направления развития.
2. Развитие организаторской и организационно-управленческой мысли: формы организации и управления от античной до постиндустриальной эпохи; вклад отечественных ученых в разработку теории управления.
3. Современные направления теоретических разработок в области организации и управления.
4. Модели менеджмента
5. Школа научного управления
6. Классическая школа управления
7. Школа человеческих отношений

8. Школа поведенческих наук
9. Школа науки управления
10. Американская модель менеджмента
11. Российская модель менеджмента
12. Японская модель менеджмента
13. Китайская модель менеджмента
14. Шведская модель менеджмента
15. Немецкая модель менеджмента

## **Тема 1.2. Организация и ее среда**

Проработав материал учебника О [1, глава 1] с. 20-32, исследуйте внутренние элементы организации; значение и показатели внешней среды; социальную ответственность и этику менеджмента.

Исходные данные для анализа:

### **Краткая экономическая характеристика организации**

Общество с ограниченной ответственностью «Декота» создано в соответствии с Гражданским кодексом Российской Федерации, а также Федеральным законом «Об обществах с ограниченной ответственностью» и зарегистрировано МИМНС №39 по г. Москве в 2002 году за ОГРН 1027700210020. Местом нахождения и фактическим адресом является Российская Федерация, 107140, г. Москва, ул. Краснопрудная, д.24/2, стр.1. Основной целью создания общества является осуществление коммерческой деятельности для извлечения прибыли. Лицензируемые виды деятельности, перечень которых определяется законом, осуществляется на основании специального разрешения в порядке, предусмотренном действующим законодательством:

- полиграфическая деятельность, не включенная в другие группировки;
- деятельность агентов по оптовой торговле мебелью, бытовыми товарами, скобяными, ножевыми и прочими металлическими изделиями;
- деятельность агентов по оптовой торговле текстильными изделиями, одеждой, обувью, изделиями из кожи и меха;
- деятельность агентов по оптовой торговле пищевыми продуктами, включая напитки, а также табачными изделиями;
- деятельность агентов по оптовой торговле универсальным ассортиментом товаров;
- оптовая торговля одеждой, включая нательное бельё и обувь;
- оптовая торговля бытовыми электротоварами, радио- и телеаппаратурой;
- розничная торговля обувью и изделиями из кожи;
- финансовый лизинг;
- предоставление кредитов;
- оптовая и розничная торговля;
- предоставление различных видов услуг.

Высшим органом управления исследуемого Общества является общее собрание участников общества, которое руководит деятельностью Общества в соответствии с действующим законодательством и настоящим Уставом. Все участники Общества имеют право присутствовать на общем собрании участников Общества, принимать участие в обсуждении вопросов повестки дня и голосовать при принятии решений. Каждый участник Общества имеет на общем собрании участников Общества число голосов, пропорциональное его доле в уставном капитале Общества.

Структура управления ООО «Декота» представлена на рисунке 1.



Рисунок 1 - Структура управления ООО «Декота» по состоянию на 01.01.2020 года

К компетенции Генерального директора относятся вопросы руководства текущей деятельностью Общества, за исключением вопросов, отнесённых к исключительной компетенции Общего собрания участников. Генеральный директор Общества является единоличным исполнительным органом Общества, без доверенности действует от имени Общества, подотчетен Общему собранию участников. Кроме того, Генеральный директор избирается Общим Собранием участников на пять лет, также может быть избран не из числа участников Общества. Анализ использования торговой площади в организации представлен данными таблицы 1.

Таблица 1 – Использование торговой площади предприятия

Показатель	2019 год	2021 год	Абсолютный прирост	Прирост т, %
Товарооборот, тыс. руб.	37311	43231	5920	15,87
Торговая площадь, кв.м.	500	500	-	-
Количество рабочих дней	320	325	+5	+1,6
Средняя продолжительность рабочего дня, ч	10,0	11,0	+1,0	+1,1
Выработка на 1 кв.м. площади за час работы, руб.	7462,2	7860,2	+398	5,33

Товарооборот предприятия за рассматриваемый период увеличился на 5920 тыс.руб. благодаря эффективной сбытовой политике, увеличению количества

отработанных рабочих дней и продолжительности рабочего дня. Соответственно выработка на 1 кв.м. площади за час работы увеличилась за 2019-2021 годы на 398 рублей или 5,33 процентных пункта. Общая численность и заработная плата персонала ООО «Декота» рассмотрены в таблице 2. Среднемесячная заработная плата работников представлена по состоянию на 1 января 2012 года. Кроме того, по категории продавец-консультант возможны дополнительные бонусы в соответствии с фирмой и маркой производителя, предусмотренные их индивидуальными программами материального стимулирования и премирования работников (утверждены в Положении премировании работников ООО «Декота» за основные результаты деятельности на 2021 год). За исследуемый период с 2019 по 2021 годы среднегодовая численность работников организации составила – 50 человек, в отчетном периоде году общее количество штатных единиц зафиксировано в размере – 54, что полностью соответствует потребности в персонале. Наибольший оклад соответствует должности директора, наименьшую заработную плату получают в организации разнорабочие. Премирование за основные результаты деятельности является составной частью повременно-премиальной системы оплаты труда и направлено на усиление материальной заинтересованности работников в своевременном и качественном выполнении своих служебных обязанностей, повышение профессионального уровня и ответственности за порученный участок работы.

Таблица 2 – Численность и заработная плата основных категорий работников в 2021 году

Должность, категория работника	количество штатных единиц	Среднемесячный оклад, рублей
Директор	1	35000
Заместитель генерального директора	1	34000
Главный бухгалтер	1	33000
Бухгалтер	4	25000
Начальник отдела кадров	1	31000
Начальник отдела маркетинга	1	31000
Старший кассир	1	24000
Кладовщик материального стола	1	24000
Разнорабочие	4	15000
Кафе: Заведующий производством	1	30000
Специалисты	8	25000
Обслуживающий персонал	12	19000(среднее значение)
Магазин №1:Заведующий	1	25000
Продавцы-кассиры	8	22000
Обслуживающий персонал	1	16000
Магазин №2:Старший продавец	1	23000
Продавцы-кассиры	6	22000
Обслуживающий персонал	1	16000

Премирование производится на основе индивидуальной оценки качества труда каждого работника и его личного вклада в выполнении задач, стоящих перед организацией. Также премии за основные результаты деятельности учитываются при исчислении среднего заработка, начисляются коллективу структурных подразделений в целом и распространяются в соответствии с личным вкладом каждого работника.

Конкретный размер премирования работников организации устанавливается за выполнение следующих показателей: выполнение плана розничного товарооборота,

оборота по реализации продукции собственного производства, при условии безубыточных (рентабельных) показателей финансово-экономической деятельности предприятия (подразделений) в пределах значений, указанных в таблице 3.

Таблица 3 – Условия премирования работников организации в 2021 году

№ п/п	Процент рентабельности, (%)	Процент должностного оклада, (%)
1.	0,5-1,0	5
2.	1,0-2,0	10
3.	2,0-3,0	30
4.	3,0-4,0	30
5.	4,0-5,0	40
6.	5,0-6,0	50
7.	6,0-7,0	60
8.	7,0-8,0	70
9.	8,0-9,0	80
10.	Свыше 9	100

Основанием для премирования может выступать бесперебойная работа по части торговли товарами, предусмотренными обязательным ассортиментным перечнем, улучшение качества обслуживания, отсутствие обоснованных претензий на обслуживание, обеспечение полной сохранности материальных ценностей, соблюдение правил оформления и сдачи приходно-расходных документов в бухгалтерию организации. Основанием для премирования являются данные бухгалтерской, финансовой, статистической отчетности и оперативного учета. Работники не представляются к премированию за тот отчетный период, в котором они совершили нарушение или проступок.

При анализе прибыли дается количественная оценка причин, вызвавших ее изменение, и налоговых платежей в бюджет из прибыли, воздействие динамики цен на прибыль и др. Итоговые финансовые результаты хозяйственной деятельности предприятия рассмотрены в таблице 4. За исследуемый период выручка от реализации товаров, работ, услуг увеличилась на 15,87%. Аналогичные темпы роста наблюдаются и по реализуемой продукции. Отрицательным моментом является сокращение чистой прибыли отчетного периода до 444 тыс.рублей и незначительное снижение рентабельности до 44,13%.

Таблица 4 - Финансовые результаты деятельности ООО «Декота», (тыс. руб.)

Показатели	2019 г.	2020 г.	2021 г.	2021 г. в % к 2019 г.
1. Выручка от реализации товаров, продукции, работ, услуг	37311	33010	43231	115,87
2. Себестоимость реализованных товаров, продукции, работ, услуг	20824	17733	24151	115,98
3. Прибыль (убыток) от реализации	16487	15277	19080	115,73
4. Коммерческие расходы	13950	14001	18280	131,04
5. Прибыль (убыток) от продаж	2537	1276	800	31,53
6. Прочие доходы	60	74	11	18,33
7. Прочие расходы	225	230	241	107,11
8. Прибыль (убыток) до	2372	1120	570	24,03

налогообложения				
7. Текущий налог на прибыль	428	246	126	29,44
8. Чистая прибыль (убыток) отчетного периода	1944	874	444	22,84
8. Рентабельность продаж, %	44,19	46,28	44,13	-

Ответьте устно на вопросы:

1. внутренние элементы организации;
2. значение и показатели внешней среды;
3. социальная ответственность и этика менеджмента.

## **Раздел 2. Функции менеджмента**

### **Тема 2.1. Цикл менеджмента**

Подготовить реферат по теме: «Функции менеджмента в рыночной экономике: организация, планирование, мотивация и контроль деятельности экономического субъекта».

### **Тема 2.2. Планирование и организация деятельности коллектива**

Ответьте устно на вопросы:

1. Содержание и организация стратегического планирования.
2. Методы планирования и организации работы подразделения.
3. Организация взаимодействий в управлении.
4. Понятия структура управления.
5. Принципы построения организационной структуры управления.

### **Тема 2.3. Значение и основные элементы мотивации. Первичные и вторичные потребности.**

Проработав материал учебника О [1, глава 2] с. 51-58, заполните таблицу по мотивации трудовой деятельности персонала и принятия решений с учетом особенностей менеджмента (по отраслям).

Укажите, что, по-вашему, ваш работодатель в основном ожидает от вас и что, как вам кажется, он вам должен. Расположите ожидания и обещания в приоритетном порядке.

<b>Что работодатель ждет от вас</b>	<b>Что вы ждете от работодателя</b>
<b>Что работодатель вам обещает?</b>	<b>Что вы обещаете работодателю?</b>

Ответьте устно на вопросы:

1. Значение и основные элементы мотивации.
2. Первичные и вторичные потребности.

### **Тема 2.4. Контроль в управлении**

1. Ответьте устно на вопросы:

1. Сущность и необходимость контроля деятельности экономического субъекта.
2. Виды контроля.



2. Проработав материал учебника О [1, глава 2] с. 60-67, составить таблицу, распределив основные теории мотивации по группам: содержательные и процессуальные (с кратким описанием). Современная практика мотивации труда (актуальность теорий).

Теории мотивации А. Маслоу, Д. Мак Клееланда, Ф. Герцберга. Теория ожидания В. Врума. Теория справедливости Дж. Адамса. Теория мотивации Л. Портера-Э. Лоулера. Теории мотивации Л.С. Выгодского, А.Н. Леонтьева, Б.Ф. Ломова. Неэкономические способы мотивации. Теория постановки целей Э. Лока. Концепция партисипативного управления. Моральные методы стимулирования.

содержательные	процессуальные

### **Раздел. 3. Методы управления**

#### **Тема. 3.1. Система методов управления**

Самостоятельная работа. Проработав материал учебника О [1, глава 2], изучите 4 типа темперамента, на основании методики Айзенка определить собственный тип темперамента: холерик, флегматик, сангвиник, меланхолик.

Подготовьтесь к устному опросу:

1. Система методов управления.
2. Экономическое, административное и социально-психологическое воздействие.
3. Необходимость сочетания всех методов управления.

#### **Тема. 3.2. Деловое общение**

I. Ответьте устно на вопросы:

1. Роль коммуникаций в обеспечении согласованности всех стадий процесса управления. Каким образом организация может определить эффективность своих коммуникаций?
2. Информационные системы менеджмента. Приведите примеры обмена информацией в организации.
3. Объясните сущность упрощенной модели мотивации поведения человека потребностями.
4. Какова степень применимости теории ожидания в практике управления?
5. Какие современные теории можно использовать для мотивации персонала торговой организации?
6. Раскройте роль мышления и образования в формировании личности.
7. Что такое системное мышление и его роль в совершенствовании личности.
8. Почему важно для менеджера учитывать личностные особенности подчиненных?
9. Приведите примеры функциональных и дисфункциональных конфликтов. Какова их роль в развитии организации?
10. Смоделируйте конфликтную ситуацию и возможные направления ее развития.
11. Какие стратегии преодоления конфликта вы считаете наиболее предпочтительными?

#### **Тематика рефератов**

1. Коммуникационные процессы в организации (межличностные, групповые и организационные).
2. Принципы развития и закономерности функционирования организации.
3. Выбор организационно-правовой формы организации.
4. Методы реализации основных управленческих функций.
5. Современные технологии эффективного влияния на индивидуальное и групповое поведение в организации.

6. Теории лидерства и власти в решении управленческих задач.
7. Групповая динамика и принципы формирования команды в организации.
8. Оценка условий и последствий управленческих решений.
9. Оценка эффективности менеджмента компании.
10. Теории и подходы к осуществлению организационных изменений.
11. Организация как система управления.
12. Функции менеджмента их взаимосвязь и динамизм.
13. Методы менеджмента.
14. Решения в менеджменте.
15. Принципы управления персоналом.
16. Власть, влияние, лидерство, самоменеджмент и руководство.
17. Управление конфликтами, стрессами и изменениями.
18. Оценка эффективности управления.

### **Тема. 3.3. Управленческое решение**

Сформируйте эссе на темы: «Барьеры общения и пути их устранения. Управление конфликтами»

### **Тема. 3.4. Руководство в организации**

#### 1. Ответьте устно на вопросы:

1. Сущность и элементы руководства.
2. Стили руководства.
3. Форма власти и влияние.
4. Неформальный лидер и работа с ним.
5. Менеджер и лидер.
6. Власть и влияние в организации.

#### 2. Подготовьте доклад по теме:

«Управление стрессами. Управление неформальной организацией».

## **3. МЕТОДИЧЕСКИЕ РЕКОМЕНДАЦИИ ПО ОРГАНИЗАЦИИ САМОСТОЯТЕЛЬНОЙ РАБОТЫ**

### **Методические рекомендации по работе с источниками**

Важной составляющей самостоятельной внеаудиторной работы является работа с литературой. Умение работать с литературой означает научиться осмысленно пользоваться источниками.

Работа с источниками информации способствует приобретению важных умений и навыков, а именно: выделять главное, устанавливать логическую связь, создавать алгоритм и работать по нему, самостоятельно добывать знания, систематизировать и обобщать их.

Существует несколько методов работы с литературой.

Один из них - самый известный - метод повторения: прочитанный текст можно заучить наизусть. Простое повторение воздействует на память механически и поверхностно. Полученные таким путем сведения легко забываются.

Наиболее эффективный метод - метод кодирования: прочитанный текст нужно подвергнуть большей, чем простое заучивание, обработке. Чтобы основательно обработать информацию и закодировать ее для хранения, важно провести целый ряд мыслительных операций: прокомментировать новые данные; оценить их значение; поставить вопросы; сопоставить полученные сведения с ранее известными.

Для улучшения обработки информации очень важно устанавливать осмысленные связи, структурировать новые сведения.

Изучение научной учебной и иной литературы требует ведения рабочих записей.

Форма записей может быть весьма разнообразной: простой или развернутый план, тезисы, конспект.

План - первооснова, каркас любой письменной работы, определяющий последовательность изложения материала.

План является наиболее краткой и потому самой доступной и распространенной формой записей содержания исходного источника информации. По существу, это перечень основных вопросов, рассматриваемых в источнике. План может быть простым и развернутым. Их отличие состоит в степени детализации содержания и, соответственно, в объеме.

Преимущество плана состоит в следующем.

- план позволяет наилучшим образом уяснить логику мысли автора, упрощает понимание главных моментов произведения.

- план позволяет быстро и глубоко проникнуть в сущность построения произведения и, следовательно, гораздо легче ориентироваться в его содержании

- план позволяет – при последующем возвращении к нему – быстрее обычного вспомнить прочитанное.

- с помощью плана гораздо удобнее отыскивать в источнике нужные места, факты, цитаты и т.д.

Тезисы – сжатое изложение содержания изученного материала в утвердительной (реже опровергающей) форме.

Отличие тезисов от обычного цитирования состоит в следующем:

- тезисам присуща значительно более высокая степень концентрации материала;

- в тезисах отмечается преобладание выводов над общими рассуждениями;

- чаще всего тезисы записываются близко к оригинальному тексту, т.е. без использования прямого цитирования.

**Конспект** - это не просто краткое изложение первичного текста, а изложение, имеющее адресный характер, пригодное для личного пользования, упражняющее в способах переработки информации и используемое для выполнения более сложных видов работы.

**Конспект нужен для того, чтобы:**

- 1) научиться перерабатывать любую информацию, придавая ей иной вид, тип, форму;
- 2) выделить в письменном или устном тексте самое необходимое и нужное для решения определенной учебной или научной задачи;
- 3) создать модель проблемы (понятийную или структурную);
- 4) упростить запоминание текста, облегчить овладение специальными терминами;
- 5) накопить информацию для написания более сложной работы в виде доклада, реферата, дипломной работы, диссертации, статьи, книги;
- 6) обеспечить многократное обращение к нему в случае надобности, его многократное использование.

**Техника конспектирования** есть процесс обработки знаний, изменения форм их изначального существования, приспособления их к целям и задачам учебной или научной деятельности. Конспектирующий делает исходное знание понятным себе, удобным для использования, полезным для жизни и работы. При этом конспект должен быть логичным, целостным, понятным, обладать способностью при обращении к нему вызывать в памяти весь исходный текст. Составление такого конспекта начинается с обычного ознакомления с текстом книги, статьи и т. д. Идеальный вариант - беглый просмотр с целью определить полноту раскрытия темы, характер текста (теоретический или эмпирический), выявление степени сложности по наличию новых или непонятных терминов-понятий. Такое предварительное знакомство с текстом, а также учет собственных задач помогают осознанно выбрать вид и форму конспектирования. Далее проводится самая настоящая

научно-исследовательская работа по переработке информации. Все начинается с повторного чтения и анализа. Именно процедура анализа позволяет разделить текст на части, отделить одно положение от другого и выделить нужное. Анализ позволяет выделить в содержании все существующие в нем компоненты, связи и отношения между ними, а также ранжировать идеи по значимости и сконцентрировать внимание на главном.

#### **Критерии хорошего конспекта**

Качество конспекта во многом зависит от цели его составления, назначения. Затем в зависимости от целей как мотивов работы над информационным источником выделяются следующие критерии:

- краткость (конспект ориентировочно не должен превышать 1/8 от первичного текста);
- ясная, четкая структуризация материала, что обеспечивает его быстрое считывание;
- содержательная точность, то есть научная корректность;
- наличие образных или символических опорных компонентов;
- оригинальность индивидуальной обработки материала (наличие вопросов, собственных суждений, своих символов и знаков и т. п.);
- адресность (в том числе четкое фиксирование выходных данных, указание страниц цитирования и отдельных положений, соответствие особенностям и задачам пользователя).

Опыт показывает, что хорошо написанный конспект оказывает помощь не только в процессе подготовки к сдаче зачетов и экзаменов, но и в профессиональной деятельности

#### **Критерии оценки реферата**

Оценка	Критерии
«отлично»	1) полное раскрытие вопроса (темы); 2) указание точных названий и определений; 3) правильная формулировка понятий и категорий; 4) самостоятельность ответа, анализировать и делать собственные выводы по рассматриваемому вопросу (теме); 5) использование дополнительной литературы и иных материалов и др.
«хорошо»	1) недостаточно полное, по мнению преподавателя, раскрытие вопроса (темы); 2) несущественные ошибки в определении понятий, категорий и т.п., кардинально не меняющих суть изложения; 3) использование частично устаревшей учебной литературы и других источников; 4) не достаточно полное освещение проблематики вопроса (темы) и др.
«удовлетворительно»	1) отражение лишь общего направления изложения теоретического материала и материала современных учебников; 2) наличие достаточного количества несущественных или одной-двух существенных ошибок в определении понятий и категорий и т.п.; 3) неспособность осветить проблематику вопроса (темы) и др.
«неудовлетворительно»	1) нераскрытые темы; 2) большое количество существенных ошибок; 3) отсутствие умений и навыков, обозначенных выше в качестве критериев выставления положительных оценок др.

### Критерии оценки эссе

Оценка	Критерии
«зачтено»	Если студентом усвоен основной материал, рассматриваемые в ходе занятий понятия, явления, студент выражает своё мнение четко и полно с приведением примеров, грамотно применяется категория анализа, приводимые доказательства логичны, умело используются приёмы сравнения и обобщения, обосновано интерпретируется.
«не зачтено»	Если у студента отсутствует знание программного материала, при ответе на вопрос возникают ошибки, появляются затруднения при выполнении практической работы.

### Критерии оценки устного ответа

Оценка	Критерии
«Отлично»	студент полно излагает материал, дает правильное определение основных понятий; обнаруживает понимание материала, может обосновать свои суждения, применить знания на практике, привести необходимые примеры не только из учебника, но и самостоятельно составленные; излагает материал последовательно и правильно с точки зрения норм литературного языка.
«Хорошо»	студент дает ответ, удовлетворяющий тем же требованиям, что и для отметки «отлично», но допускает 1–2 ошибки, которые сам же исправляет, и 1–2 недочета в последовательности и языковом оформлении излагаемого.
«Удовлетворительно»	студент обнаруживает знание и понимание основных положений данной темы, но излагает материал неполно и допускает неточности в определении понятий или формулировке правил; не умеет достаточно глубоко и доказательно обосновать свои суждения и привести свои примеры; излагает материал непоследовательно и допускает ошибки в языковом оформлении излагаемого.
«Неудовлетворительно»	студент обнаруживает незнание большей части соответствующего вопроса, допускает ошибки в формулировке определений и правил, искажающие их смысл, беспорядочно и неуверенно излагает материал. Оценка «неудовлетворительно» отмечает такие недостатки в подготовке, которые являются серьезным препятствием к успешному овладению последующим материалом.

### Критерии оценки докладов

Оценка	Критерии
«отлично»	Качество доклада:- производит выдающееся впечатление, сопровождается иллюстративным материалом; Использование демонстрационного материала:- автор представил демонстрационный материал и прекрасно в нем ориентировался; Качество ответов на вопросы:- отвечает на вопросы; Владение научным и специальным аппаратом:- показано владение специальным аппаратом; Четкость выводов:- полностью характеризуют работу
«хорошо»	Качество доклада:- четко выстроен; Использование демонстрационного материала:- использовался в докладе, хорошо оформлен, но есть неточности; Качество ответов на вопросы:- отвечает на вопросы;

	Владение научным и специальным аппаратом:- использованы общенаучные и специальные термины; Четкость выводов:- нечеткие
«удовлетворительно»	Качество доклада: -рассказывается, но не объясняется суть работы; Использование демонстрационного материала:- представленный демонстрационный материал не использовался докладчиком или был оформлен неграмотно. Качество ответов на вопросы:- не может ответить на большинство вопросов; Владение научным и специальным аппаратом:- показано владение базовым аппаратом. Четкость выводов:- имеются, но не доказаны.
«неудовлетворительно»	Качество доклада:- зачитывается. Использование демонстрационного материала:- представленный демонстрационный материал не использовался докладчиком Качество ответов на вопросы:- не может четко ответить на вопросы Не владеет научным и специальным аппаратом.Выводы отсутствуют.

### СПИСОК ИСПОЛЬЗУЕМЫХ ИСТОЧНИКОВ

#### Перечень рекомендуемых учебных изданий, дополнительной литературы, Интернет-ресурсов

##### Основная литература:

1. Иванова, И. А. Менеджмент : учебник и практикум для среднего профессионального образования / И. А. Иванова, А. М. Сергеев. — Москва : Издательство Юрайт, 2020. — 305 с. — (Профессиональное образование). — ISBN 978-5-9916-7906-0. — Текст : электронный // ЭБС Юрайт [сайт]. — URL: <https://urait.ru/bcode/452215> — ЭБС «Юрайт»

##### Дополнительная литература:

1. Менеджмент. Практикум : учебное пособие для среднего профессионального образования / Ю. В. Кузнецов [и др.] ; под редакцией Ю. В. Кузнецова. — Москва : Издательство Юрайт, 2020. — 246 с. — (Профессиональное образование). — ISBN 978-5-534-02464-7. — Текст : электронный // ЭБС Юрайт [сайт]. — URL: <https://urait.ru/bcode/452214> — ЭБС «Юрайт»

##### Периодические издания:

Менеджмент в России и за рубежом : науч.-практич. журнал / учредитель и изд. «Финпресс» . – 1997 - . - Москва : ЗАО «Финпресс», 2020 - . – Двухмес. – ISSN 1028-5857. – Текст : непосредственный.

##### Интернет-ресурсы :

1. Обзор современных инструментов управления компанией в современном мире. Полнотекстовые учебники и статьи по менеджменту – Режим доступа: <http://www.cfin.ru>
2. Подборка статей из журнала «Менеджмент в России и за рубежом» – Режим доступа: <http://www.dis.ru>
3. Административно-управленческий портал. Содержит ссылки на огромное количество книг по управлению предприятием (менеджменту) – Режим доступа: <http://www.aup.ru/management/>
4. Отличная помощь для студента, который хочет стать менеджером - Режим доступа: <http://dlastudenta.narod.ru/management>
5. Единое окно доступа к образовательным ресурсам – Режим доступа: <http://window.edu.ru>

##### Учебно-методические издания:

Методические указания к практическим работам [Электронный ресурс] Астахова Е.П., Лозовая О.В. - Рязань: РГАТУ, 2020- ЭБ РГАТУ. - URL : <http://bibl.rgatu.ru/web/Default.asp>

МИНИСТЕРСТВО СЕЛЬСКОГО ХОЗЯЙСТВА РОССИЙСКОЙ ФЕДЕРАЦИИ  
ФЕДЕРАЛЬНОЕ ГОСУДАРСТВЕННОЕ БЮДЖЕТНОЕ ОБРАЗОВАТЕЛЬНОЕ  
УЧРЕЖДЕНИЕ ВЫСШЕГО ОБРАЗОВАНИЯ  
«РЯЗАНСКИЙ ГОСУДАРСТВЕННЫЙ АГРОТЕХНОЛОГИЧЕСКИЙ  
УНИВЕРСИТЕТ ИМЕНИ П.А. КОСТЫЧЕВА»

Факультет дополнительного профессионального и  
среднего профессионального образования

**МЕТОДИЧЕСКИЕ РЕКОМЕНДАЦИИ  
ДЛЯ САМОСТОЯТЕЛЬНОЙ РАБОТЫ**

по дисциплине

**ДОКУМЕНТАЦИОННОЕ ОБЕСПЕЧЕНИЕ УПРАВЛЕНИЯ (ДОУ)**

для студентов 2 курса ФДП и СПО  
по специальности  
38.02.01 «Экономика и бухгалтерский учёт (по отраслям)»  
(очная форма обучения)

Рязань, 2020 г.

Методические рекомендации для самостоятельной работы составлены с учетом требований Федерального государственного образовательного стандарта (далее – ФГОС), утвержденного 28.07.2014 г. приказом Министерства образования и науки РФ за № 832 по специальности среднего профессионального образования (далее - СПО) 38.02.01 Экономика и бухгалтерский учёт (по отраслям).

Разработчик:

Астахова Е.П., преподаватель ФДП и СПО

Лозовая О.В., к.э.н., доцент кафедры экономики и менеджмента

Методические рекомендации для самостоятельной работы одобрены предметно-цикловой комиссией экономических дисциплин ФДП и СПО «30» июня 2020 г., протокол № 10.

Председатель предметно-цикловой комиссии

 С. В. Комкова



## СОДЕРЖАНИЕ

ВВЕДЕНИЕ	4
1. ВИДЫ, СОДЕРЖАНИЕ И ФОРМЫ ОЦЕНИВАНИЯ САМОСТЯТЕЛЬНОЙ РАБОТЫ	5
2. ЗАДАНИЯ ДЛЯ САМОСТОЯТЕЛЬНОЙ РАБОТЫ	8
3. МЕТОДИЧЕСКИЕ РЕКОМЕНДАЦИИ ПО ОРГАНИЗАЦИИ САМОСТОЯТЕЛЬНОЙ РАБОТЫ	23
4. СПИСОК ИСПОЛЬЗУЕМЫХ ИСТОЧНИКОВ	30

## ВВЕДЕНИЕ

Одной из важнейших стратегических задач современного профессионального образования является формирование профессиональной компетенции будущих специалистов. Квалификационные характеристики по специальностям среднего профессионального образования содержат такие требования, как умение осуществлять поиск, анализ и оценку информации, необходимой для постановки и решения профессиональных задач, профессионального и личностного развития; использовать информационно-коммуникативные технологии для совершенствования профессиональной деятельности; заниматься самообразованием. В этой связи, всё большее значение приобретает самостоятельная работа студентов, создающая условия для формирования у них готовности и умения использовать различные средства информации с целью поиска необходимого знания.

Целью самостоятельной работы студентов является:

- научить студентов осмысленно и самостоятельно работать сначала с учебным материалом, затем с научной информацией, заложить основы самоорганизации и самовоспитания с тем, чтобы привить умение в дальнейшем непрерывно повышать свою квалификацию.
- закрепить, расширить и углубить знания, умения и навыки, полученные студентами на аудиторных занятиях под руководством преподавателей;
- изучение студентами дополнительных материалов по изучаемым дисциплинам и умение выбирать необходимый материал из различных источников;
- воспитание у студентов самостоятельности, организованности, самодисциплины, творческой активности, потребности развития познавательных способностей и упорства в достижении поставленных целей.

Внеаудиторная самостоятельная работа студентов при освоении дисциплины Документационное обеспечение управления включает в себя следующие виды работ:

1. Выполнение рефератов.
2. Подготовка к устному опросу.
3. Проработка конспектов занятий, учебных и дополнительных изданий (по вопросам к разделам и главам учебных изданий).
4. Поиск, анализ и оценка информации по содержанию учебного материала.

Таблица 1.

## 1. ВИДЫ, СОДЕРЖАНИЕ И ФОРМЫ ОЦЕНИВАНИЯ САМОСТОЯТЕЛЬНОЙ РАБОТЫ

Номер и название раздела/темы дисциплины	Тематика самостоятельной работы	Виды самостоятельной работы	Трудоемкость (час.)	Компетенции и ОК, ПК	Контроль выполнения работы	Методическое обеспечение
<b>Раздел 1. Общая характеристика документационного обеспечения управления.</b>						
Введение в дисциплину	Цели, задачи и принципы делопроизводства. История делопроизводства как науки. Предмет и задачи курса. Краткий обзор литературы и источников по данному курсу. Рекомендации по организации самостоятельной и внеаудиторной работы студентов. Понятие о корреспонденции и делопроизводстве. Логическая структура дисциплины, ее место в системе подготовки специалиста, межпредметные связи.	Подготовка к устному опросу, решение тестовых заданий, выполнение рефератов.	2 ( в т.ч. 2*)	ПК 1.1-1.4, ОК 1,2,3	оценка полноты и доступности изложения, правильности и актуальности, оценка результатов устных опросов	Учебник
Тема 1.1. Основные понятия документационного обеспечения управления	Основные положения по документированию управленческой деятельности. Единая Государственная система делопроизводства (ЕГС ДОУ). Ключевые понятия: документ, документооборот, делопроизводство, унификация, стандартизация, архивное дело, оргтехника. Классификация документов.	Подготовка к устному опросу, решение тестовых заданий, выполнение рефератов.	4 ( в т.ч. 2*)	ПК 2.1-2.4, ОК 4,5	оценка полноты и доступности изложения, правильности и актуальности, оценка результатов устных опросов	Учебник
<b>Раздел 2. Требования к составлению и оформлению документов.</b>						

Тема 2.1. Оформление документации и в соответствии с нормативной базой	Оформление документации в соответствии с нормативной базой, в том числе с использованием информационных технологий. Основные правила оформления машинописных текстов. Требования к форматированию текста.	Формирование и выполнение рефератов.	5	ПК 3.1-3.4, ОК 6-9	оценка содержания выполненных рефератов	Учебник
Тема 2.2. Оформление основных реквизитов документа.	Основные реквизиты документа, их классификация, правила оформления в соответствии с ГОСТом. Формуляр и бланк документа.	Выполнение домашних заданий - подготовка образцов бланков документов с реквизитами (01-30).	5	ПК 3.1-3.4, ОК 6-9	оценка правильности оформления реквизитов на бланке	Учебник
<b>Раздел 3. Системы документационного обеспечения управления.</b>						
Тема 3.1. Организационная документация	УСОРД – унифицированная система организационно–распорядительной документации: состав УСОРД, области ее применения. Организационные документы, их назначение, формуляры-образцы. Процедура составления и оформления организационных документов. Область применения организационных документов. Использование унифицированных форм	Подготовка к устному опросу.	1	ОК 1-9 ПК 3.4 ПК 3.5	оценка полноты и доступности изложения, правильности и актуальности, оценка результатов устных опросов	Учебник
Тема 3.2. Распорядительная документация	Распорядительные документы. Их назначение, формуляры-образцы. Процедура составления и оформления распорядительных документов. Область применения распорядительных	Подготовка и выполнение домашних заданий по	1	ОК 1-9 ПК 3.4 ПК 4.1-4.4	оценка в ходе рассмотрения выполнения домашних	Учебник

	документов. Использование унифицированных форм.	процедуре составления и оформления распорядительных документов.			работ	
Тема 3.3. Информационно-справочная документация	Информационно-справочные документы. Их назначение, формуляры-образцы. Процедура составления и оформления информационно-справочных документов. Область применения информационно-справочных документов. Использование унифицированных форм.	Подготовка рефератов.	1	ОК 1, ПК 3.4 ПК 4.1-4.4	оценка содержания выполненных рефератов	Учебник
Тема 3.4. Документация по личному составу	Пакет документов по личному составу. Особенности работы с кадровыми документами. Документирование трудовых правоотношений. Использование унифицированных форм документов по личному составу. Издание приказов по личному составу. Формирование и ведение личных дел. Ведение трудовых книжек работников.	Подготовка рефератов по рекомендуемой тематике.	4 (в т.ч. 4*)	ОК 1, ПК 3.4	оценка содержания выполненных рефератов	Учебник
<b>Раздел 4. Организация документооборота.</b>						
Тема 4.1. Технология и принципы организации документооборота	Организация документооборота: прием, обработка, регистрация, контроль, хранение документов, номенклатура дел. Требования к заголовкам дел. Формирование дел. Систематизация документов внутри дела. Оформление дел. Типовые сроки хранения документов. Номенклатура дел.	Решение тестовых заданий по предлагаемым формам и документооборот у организаций различных сфер деятельности и собственности	1	ОК 1, ПК 3.4 ПК 4.1-4.4	Оценка выбора правильных ответов	Учебник
<b>Всего</b>			<b>24</b>			

## 2. ЗАДАНИЯ ДЛЯ САМОСТОЯТЕЛЬНОЙ РАБОТЫ

### РАЗДЕЛ 1. Общая характеристика документационного обеспечения управления.

Введение в дисциплину.

#### Вопросы для самоконтроля

1. Сущность, цели, задачи, предмет и объект документационного обеспечения управления (ДОУ).
2. Исходные понятия делопроизводства: ДОУ и его структура, нормативно-правовая база делопроизводства, системы документации.
3. Документирование управленческой деятельности.
4. Документ и его функции.
5. Классификация деловых документов.
6. Делопроизводство в Древней Руси.
7. Приказное делопроизводство XV- XVII вв.
8. Коллежское делопроизводство.
9. Министерское делопроизводство XIX-начала XX вв.
10. История управления и делопроизводства в XX вв.
11. Роль делопроизводства учреждений в создании документной базы изучения истории и современного состояния российского государства, преемственность в работе делопроизводственной службы.
12. Задачи улучшения качества документирования управленческой деятельности в связи с последующим использованием управленческих документов как исторических источников.
13. Понятие «совершенствование системы документационного обеспечения управления» организацией.
14. Цели совершенствования систем документационного обеспечения управления организациями.
15. Методы и методика совершенствования систем документационного обеспечения управления организациями.

#### Тема 1.1. Основные понятия документационного обеспечения управления (4 часа)

Выполните тест:

Тестовые задания.

#### Вариант № 1

##### 1. Докажите или опровергните утверждение:

Документ – это зафиксированная на материальном носителе информация с реквизитами, позволяющими ее идентифицировать.

##### 2. Делопроизводство – это:

- А) Отрасль деятельности, обеспечивающая документирование и организацию работы с официальными документами\*.
- Б) Ведение канцелярских дел, совокупность работ по документированию деятельности учреждения и по организации документов в нем
- В) Совокупность работ по документированию управленческой деятельности учреждений и по организации работы с документами в этих учреждениях.

##### 3. Докажите или опровергните утверждение:

Делопроизводство – это отрасль, связанная с созданием документов и организации документооборота на предприятии.

##### 4. Состав документации предприятия определяется:

- А) объемом и характером взаимосвязей предприятия с другими организациями, а также с вышестоящими органами управления\*
- Б) хозяйственной деятельностью предприятия

В) правилами внутреннего распорядка и уставом предприятия

**5. Документационное обеспечение управления предприятием не включает в себя:**

А) документирование управленческой деятельности

Б) создание службы делопроизводства\*

В) организацию работы с официальными документами

**6. Подразделения службы делопроизводства представлены:**

А) отделом ликвидации документов

Б) отделом обеспечения\*

В) отделом технического контроля

**7. Общей функцией официальных документов не являются:**

А) культурная

Б) управленческая \*

В) правовая \*

**8. Документы классифицируются по следующим видам:**

А) трафаретные

Б) сложные

В) справочно-информационные\*

**9. Документы различаются по средствам фиксации:**

А) внешние

Б) графические\*

В) типовые

**10. Докажите или опровергните утверждение:**

Реквизиты документа - это опознавательные элементы, определяющие правоотношения с субъектами и объектами деятельности предприятия.

**11. Документы по личному составу не включают:**

А) справки\*

Б) приказы

В) инструкции\*

**12. К организационно-распорядительным документам относятся:**

А) устав, приказ, положение\*

Б) справка, акт, письмо

В) автобиография, трудовая книжка, договор

**13. Заявление включает в себя следующий реквизит:**

А) печать

Б) гриф утверждения

В) резолюцию\*

**14. Реквизитом резюме не является:**

А) наименование документа

Б) отметка об исполнении документа и направлении его в дело\*

В) заголовок к тексту документа

**15. Порядок работы с входящими документами включает:**

А) предварительное рассмотрение\*

Б) подготовка документов к отправке

В) прием документов от исполнителей

**16. Порядок работы с исходящими документами осуществляется в следующем порядке:**

А) рассмотрение документов руководителем предприятия-2

Б) прием исполненного документа и направление его в дело-3

В) предварительное рассмотрение-1

**17. Порядок составления документов о приеме на работу следующий:**

А) заявление, анкета, приказ о приеме, трудовой контракт

Б) трудовой контракт, анкета, заявление, приказ о приеме

В) анкета, заявление, трудовой контракт, приказ о приеме\*

**18. В организации потоки документов разделяются следующим образом, направляемые:**

А) конкретным исполнителям\*

Б) заказчику

В) населению

**19. Проектирование рациональной системы документооборота основывается на:**

А) многократности пребывания документа в различных инстанциях

Б) исключении возвратного движения документов\*

В) пребывании документа в структурном подразделении по необходимости ознакомления с ним

**20. Обработка документов должна проводиться:**

А) в течение суток с момента поступления их в организацию\*

Б) в соответствии с порядком их обработки и исполнения

В) в течение срока, обусловленного производственной необходимостью

Ключ:

Вопрос №	Ответ
1	да
2	а
3	да
4	а
5	б
6	б
7	б
8	в
9	б
10	да
11	А, в
12	а
13	в
14	б
15	а
16	А2, б3, в1
17	в
18	а
19	б
20	а

Шкала перевода правильных ответов в баллы:

1	2	3	4	5	6	7	8	9	10	11	12	13	14	15
5	5	5	8	5	8	8	5	8	8	5	5	8	8	9

Оценка индивидуальных образовательных достижений по результатам текущего контроля и промежуточной аттестации производится в соответствии с универсальной шкалой



(таблица).

Процент результативности (правильных ответов)	Качественная оценка индивидуальных образовательных достижений	
	балл (отметка)	вербальный аналог
90 - 100	5	отлично
70 - 89	4	хорошо
50 - 69	3	удовлетворительно
менее 50	2	неудовлетворительно

### Тематика устных сообщений (рефератов)

1. Основные этапы развития делопроизводства в дореволюционной России и их характеристика.
2. Становление и развитие государственного делопроизводства в советское время.
3. Нормативно-методическое регулирование делопроизводства в настоящее время.
4. Должностная инструкция секретаря и специалиста службы ДОУ.
5. Организация документооборота в современных учреждениях.
6. Регистрация документов современных организаций.
7. Нормативные документы по организации службы ДОУ: общегосударственные, конкретной организации.
8. Новейшие информационные технологии в делопроизводстве.
9. Структура документационной службы и его организационные формы.
10. История возникновения и становления делопроизводства в России.
11. Основные этапы развития делопроизводства в дореволюционной России и их характеристика.
12. Становление и развитие государственного делопроизводства в советское время.
13. Нормативно-методическое регулирование делопроизводства в настоящее время.
14. Организация документооборота в современных учреждениях.
15. Характеристика нормативных документов по организации службы ДОУ (на примере конкретной организации, учреждения).
16. Совершенствование систем документационного обеспечения управления организациями.

## РАЗДЕЛ 2. Требования к составлению и оформлению документов.

### Тема 2.1. Оформление документации в соответствии с нормативной базой (5часов).

#### Тематика устных сообщений (рефератов)

1. Общие требования к оформлению организационно-распорядительных документов современных организаций: российские нормативно-методические документы, стилистическая специфика, дизайн, нормы делового этикета.
2. Международные стандарты оформления управленческой документации организаций. Табель и альбом форм организационно-распорядительных документов организаций: понятия, назначение, методики разработки и внедрения в практику менеджмент-деятельности.
3. Цели, методы и методика анализа организационно-распорядительных документов, образующихся в деятельности организаций.
4. ГОСТ Р 6.30 – 2003: классификация и состав реквизитов ОРД, понятия и виды бланков ОРД и требования к оформлению, оформление реквизитов документов.
5. Правила оформления заголовочной части документов по реквизитам 01-19.

6. Требования к формированию 20-го реквизита «Текст».
7. Основные аспекты размещения и оформления реквизитов 21-30.
8. Требования к бланку и тексту официальных документов.
9. Структуризация текстов управленческих документов.
10. Виды унифицированных текстов, особенности оформления трафаретного текста, анкеты и таблицы.
11. Языковая стандартизация и языковые требования к тексту документов.
12. Требования к изготовлению документов. Требования к качеству документов.
13. Цели и общие положения учёта, контроля и регистрации организационно-распорядительных документов организаций.
14. Регистрационные формы организационно-распорядительных документов организаций. Правила оформления и организация работы с внутренними организационно-распорядительными документами организаций.
15. Организации работы с внешними организационно-распорядительными документами организаций.
16. Составление постановления, указа, приказа, распоряжения.
17. Нормативно-методическая основа оформления организационно-распорядительных и информационно-справочных документов организаций.
18. Виды и назначение информационно-справочных документов.
19. Правила оформления протокола, акта, справки, докладной и объяснительной записки.
20. Особенности оформления отдельных видов документов, необходимых в процессе деятельности органов государственной власти.

## **Тема 2.2. Оформление основных реквизитов документа (5 часов)**

Подготовка образцов оформления реквизитов согласно ГОСТу Р 6.30-2003 – 01-30 реквизиты:

- 01 – Государственный герб РФ;
- 02 – Герб субъекта РФ;
- 03 – эмблема организации или товарный знак;
- 04 – код организации (ОКПО);
- 05 – основной государственный регистрационный номер (ОГРН) юридического лица;
- 06 – идентификационный номер налогоплательщика / код причины постановки на учет (ИНН/КПП);
- 07 – код формы документа (ОКУД);
- 08 – наименование организации - автора документа;
- 09 – справочные данные об организации;
- 10 – наименование вида документа;
- 11 – дата документа;
- 12 – регистрационный номер документа;
- 13 – ссылка на регистрационный номер и дату документа;
- 14 – место составления или издания документа;
- 15 – адресат;
- 16 – гриф утверждения документа;
- 17 – резолюция;
- 18 – заголовок к тексту;
- 19 – отметка о контроле;
- 20 – текст документа;
- 21 – отметка о наличии приложения;
- 22 – подпись;
- 23 – гриф согласования документа;
- 24 – визы согласования документа;

- 25 – оттиск печати;
- 26 – отметка о заверении копии;
- 27 – отметка об исполнителе;
- 28 – отметка об исполнении документа и направлении его в дело;
- 29 – отметка о поступлении документа в организацию;
- 30 – идентификатор электронной копии документа.

### **Раздел 3. Системы документационного обеспечения управления.**

#### **Тема 3.1. Организационная документация.**

##### **Вопросы для самоконтроля**

1. Какие виды управленческих документов включает в себя Унифицированная система организационно-распорядительной документации?
2. Каково назначение ГОСТ Р 6.30-2003?
3. Понятие: "реквизит" документа.
4. Что такое постоянные и переменные реквизиты организационно-распорядительной документации?
5. Каков состав постоянных и переменных реквизитов организационно-распорядительной документации?
6. Какие реквизиты используются в заголовочной части организационно-распорядительных документов?
7. Какие реквизиты используются в содержательной части организационно-распорядительных документов?
8. Какие реквизиты используются в оформляющей части организационно-распорядительных документов?
9. Каковы требования к оформлению приказов по основной деятельности?
10. Как оформить выписку из приказа?
11. Как оформить решение?
12. Как оформить постановление?
13. Что собой представляет Устав организации? Каковы основные требования к его составлению и оформлению?
14. Как оформить Положение об отделе или службе организации?
15. Как усовершенствовать организационную документацию предприятия?

#### **Тема 3.2. Распорядительная документация.**

Выполните задания:

**Задание 1.** Оформить приказ по основной деятельности со всеми реквизитами Ярославский государственный университет. Приказ о научно-исследовательской работе на летний период. В соответствии с планом научно-исследовательской работы на 2009/2010 учебный год приказываю: 1. Направить в период летних каникул научную экспедицию для изучения языка и фольклора народов Севера. 2. Заведующую кафедрой русского языка и литературы, кандидата филологических наук, доцента Скворцову А.А. назначить руководителем экспедиции. 3. Руководителю экспедиции Скворцовой А.А. представить развернутый план работы экспедиции на заседание Ученого совета 18.05.2010. 4. Контроль за исполнением приказа возложить на секретаря Ученого совета Коваленко Ф.П. Ректор университета П.В.Горелов

**Задание 2.** Оформить распоряжение со всеми реквизитами Отделение "Интурист". Распоряжение о выполнении мероприятий по подготовке лагеря в поселке Глебовское. Ярославль. Для организации работ по подготовке лагеря в поселке Глебовское и в целях обеспечения выполнения Распоряжения Главинтуриста от 26.03.2010

№ 17 обязываю: 1. Директоров гостиниц Строганову И.П., Гаврилову А.И.: 1.1. Откомандировать в лагерь на период с 18.05.2010 по 10.06.2010 рабочих строительных специальностей для выполнения работ с оплатой по среднему. 1.2. Составить план ремонтных работ до 20.04.2010. 1.3. Обеспечить работающих необходимым оборудованием и инструментом. 2. Контроль за исполнением распоряжения возложить на главного инженера Батурина В.Г. Генеральный директор В.С.Иванов

**Задание 3.** Оформить докладную записку со всеми реквизитами

Механический завод. Докладная записка о несоблюдении техники безопасности на стройучастке. Строительно-монтажное управление № 1. Главному инженеру Игнатьеву С.Ф. Завод неоднократно ставил перед Вами вопрос о соблюдении техники безопасности на стройучастке. Однако до сих пор: 1. Отсутствуют ограждения в местах производства строительных работ. 2. Не ограждаются места сварочных работ, где могут падать предметы с высоты. 3. При производстве работ в районе механосборочного цеха ведется бетонирование колонн, хотя ограждение котлована не сделано. Прошу срочно принять меры. Инженер по технике безопасности В.С.Ильин

**Задание 4.** Оформить справку со всеми реквизитами

Ремонтно-строительное управление № 21. Справка о ходе капитального ремонта жилых домов по плану I квартала 2010 года. Начальнику Управления капитального ремонта Правительства Ярославля Самойлову С.И. Ввод в эксплуатацию жилой площади по плану I квартала 2010 года составляет 5324 м<sup>2</sup>. Смонтировано жилой площади 4066 м<sup>2</sup>, подлежит демонтажу и монтажу 1574 м<sup>2</sup>. Передано под отделочные работы 2551 м<sup>2</sup>. Передано под сантехнические и электротехнические работы 4066 м<sup>2</sup>. В смонтированных помещениях подлежат выполнению внутренние столярно-отделочные работы объемом 1500 м<sup>2</sup>. Неудовлетворительно ведутся работы СУ-11 Треста № 3 по центральному отоплению, водопроводу и канализации в доме N 55 по проспекту Машиностроителей. Начальник ремонтно-строительного управления В.Г.Карпов.

**Задание 5.** Оформить справку со всеми реквизитами

Приборостроительный завод (ул.Дмитриева, д.25, Ярославль, 193198, тел.298 87 34). Справка в налоговую инспекцию Заволжского района Ярославля. Еремин Василий Михайлович работает на заводе слесарем механосборочного цеха. Среднемесячная заработная плата 9700 рублей. Директор завода И.И.Карпов. Главный бухгалтер А.А.Абрамова.

**Задание 6.** Оформить акт со всеми реквизитами

Главное управление промышленности строительных материалов. Акт установления фактической производительности технологической линии. г.Ярославль. Основание: приказ министра промышленности строительных материалов от 10.09.2009 № 108. Председатель – главный технолог управления Петров Д.М. Члены комиссии – руководитель лаборатории Макаров С.И., старший инженер лаборатории Симаков Ю.В. Присутствовал главный инженер завода № 1 Радин М.П. В период с 10.10.2009 по 12.10.2009 комиссия провела работу по установлению фактической производительности технологической линии по изготовлению асбестоцементных листов на заводе № 1. Линия принята в эксплуатацию в декабре 1998 г. со средней производительностью 250 листов/час. За прошедшее время производительность линии значительно возросла. Для уточнения производительности линии и качества продукции комиссия рассмотрела материалы: сведения о работе линии за весь период; физико-механические показатели. В результате комиссия определила часовую производительность линии в 400 листов, что соответствует годовой мощности 300 млн.листов в год. Составлен в трех экземплярах: 1-й – Главасбесту; 2-й – НИИпроектасбесту; 3-й – заводу N 1. Утверждает заместитель министра А.В.Сергеев.

**Задание 7.** Оформить приказ о приеме на работу со всеми реквизитами

Акционерное общество закрытого типа "Прибой". Ярославль. Приказ. Назначить Андреева Сергея Петровича начальником лаборатории N 3 с 03.02.2010 с окладом согласно штатному

расписанию. Основание: заявление Андреева С.П. от 01.02.2010 с визами начальника отдела кадров и главного бухгалтера. Директор АОЗТ М.О.Павлов

**Задание 8.** Оформить приказ об увольнении со всеми реквизитами

Акционерное общество закрытого типа "Прибой". Ярославль. Приказ. Уволить Горохова Станислава Петровича, инженера цеха № 2, с 15.02.2010 по собственному желанию в соответствии п.3 ст.77 ТК РФ. Основание: заявление Горохова С.П. от 01.02.2010. Директор АОЗТ М.О.Павлов. Визы начальника цеха № 2 Семенова В.И., начальника отдела кадров Николаева К.С., главного бухгалтера Никифоровой В.Л.

**Задание 9.** Оформить телефонограмму со всеми реквизитами

Минпромстрой РФ. Передал – секретарь Сергеева, тел.147 83 35. Ярославльстрой № 8. Принял – секретарь Мурашова, тел.375 92 48. Время передачи: 11 час. 30 мин. 27 февраля 2010 года в 10.00 состоится Коллегия Министерства. Явка начальника Ярославльстрой обязательна. Заведующий общим отделом В.К.Воронов.

### **Тема 3.3. Информационно-справочная документация.**

#### **Тематика устных сообщений (рефератов)**

1. Наименование информационно-справочного документа
2. Роль, значение и сущность документа в жизнедеятельности общества
3. Реквизиты
4. Виды, разновидности, полные и сокращённые формы (число слайдов не регламентируется)
5. Типичные ошибки в оформлении
6. Унификация и стандартизация документа
7. Состав текста документа
8. Придание юридической силы

### **Тема 3.4. Документация по личному составу.**

#### **Тематика устных сообщений (рефератов)**

1. Нормативно-методическая база кадрового документооборота.
2. Состав и современные требования к оформлению реквизитов официальных документов.
3. Функции и классификация кадровых документов.
4. Организационно-распорядительные документы по личному составу.
5. Формирование личных дел сотрудников на предприятии.
6. Оформление приказов о приеме на работу и трудовых книжек персонала в организации.
7. Сущность и основные элементы кадрового документооборота.
8. Корпоративные системы документооборота, применяемые в РФ.
9. Контроль исполнения документов по управлению персоналом.
10. Понятие и процесс формирования личных дел сотрудников в организации.
11. Номенклатура и систематизация дел в кадровом делопроизводстве.
12. Должностная инструкция руководителя службы ДОУ.
13. Состав и оформление информационно-справочных документов, используемых в кадровой работе.
14. Понятие коммерческой тайны и виды конфиденциальной информации, используемые в организации.
15. Порядок оформления документов, содержащих конфиденциальные сведения.
16. Положение о структурном подразделении предприятия (кадровая служба).
17. Ведение трудовой книжки.

18. Правила заключение трудового договора.
19. Составление и оформление штатного расписания.
20. Система управления персоналом в организации.

#### **Раздел 4. Организация документооборота**

##### **Тема 4.1. Технология и принципы организации документооборота.**

Выполните тест:

Тестовые задания представлены в четырёх формах:

1. закрытого типа;
2. открытого типа;
3. на соответствие;
4. на установление последовательности.

**1. Документационное обеспечение управления – отрасль деятельности, обеспечивающая ..... и ..... с ..... документами.**

**2. Понятие “документационное обеспечение управления” является синонимом термина:**

- 1) документоведение;
- 2) делопроизводство;
- 3) документирование.

**3. Соответствие между системами и видами организационно-распорядительной документации:**

- |                             |   |
|-----------------------------|---|
| 1. организационно-правовая  | А. указание, решение  |
| 2. плановая                 | Б. программа, график, схема   |
| 3. кадровая                 | В. протокол, деловое письмо, объяснительная записка                             |
| 4. распорядительная         | Г. справка отчётного характера  |
| 5. справочно-информационная | Д. учредительный договор, положение о персонале, инструкция по делопроизводству |
| 6. справочно-аналитическая  | Е. сводка, акт, отзыв   |
| 7. отчётная                 | Ж. коллективный договор, анкета, аттестационная форма                           |

**4. Последовательность составления и оформления организационно-распорядительных документов:**

1. структура и штатная численность;
2. устав организации;
3. инструкция по делопроизводству
4. учредительный договор;
5. регламенты работы аппарата управления.

**5. .... - система документации, созданная по единым правилам и требованиям, содержащая информацию, необходимую для управления в определенной сфере деятельности.**

**6. При государственной регистрации создаваемого юридического лица решение о его создании в регистрирующий орган представляется в виде протокола:**

- 1) на бланке организации;
- 2) на листе формата А 4;
- 3) на бланке организации или на листе формата А 4.

**7. Последовательность проставления реквизитов организационно-распорядительных документов:**

1. гриф утверждения документа;
2. место составления или издания документа;
3. наименование вида документа;
4. регистрационный номер документа;
5. отметка об исполнении документа и направлении его в дело;

6. визы согласования документа.

**8. Соответствие между назначением и местом менеджера в системе управления и его деятельностью в области делопроизводства:**

1. высший уровень (руководитель объекта управления)

А. визирование структуры и штатной численности, подписание представлений к назначению на должности, составление обязательства о неразглашении коммерческой тайны

2. средний уровень (начальник структурного подразделения)

Б. подготовка проектов распоряжений, простановка ознакомительных виз, составление/подписание объяснительных записок

3. низший уровень (менеджер-исполнитель)

В. оформление резолюций на поступающие на его имя деловые письма, подписание внешних справок, утверждение документов государственной отчетности

**9. Реквизитами, обеспечивающими юридическую силу документов, являются:**

- 1) наименование организации;
- 2) отметка об исполнении документа и направлении его в дело;
- 3) дата документа;
- 4) регистрационный номер;
- 5) идентификатор электронной копии документа.

**10. Управление организацией осуществляется посредством составления и ..... организационно-распорядительных документов, которые являются основой, средством и .....реализации менеджмент-деятельности во всех её областях, по всем её видам и во всех её .....**

**11. Место правовых актов в иерархии правовой информации:**

1. О государственном надзоре и контроле за соблюдением законодательства Российской Федерации о труде и охране труда [Текст]: постановление Правительства РФ от 9 сентября 1999 г. № 1035;
2. Трудовой кодекс Российской Федерации [Текст]: федеральный закон от 30 декабря 2001 г. № 197-ФЗ;
3. ГОСТ 6.10.1-88. Унифицированные системы документации (УСД). Основные положения;
4. Об утверждении перечня сведений конфиденциального характера [Текст]: указ Президента от 6 марта 1997 года № 188.

**12. Согласно действующему российскому законодательству, обязательным в документообороте организаций является наличие:**

- 1) положения о персонале;
- 2) коллективного договора;
- 3) правил внутреннего трудового распорядка.

**13. Соответствие между нормативными правовыми актами и сферой их действия:**

1. Об информации, информатизации и защите информации: федеральный закон от 20 февраля 1995г. № 24-ФЗ

А. .... регулирует отношения, связанные с .....передачей ..... ин-формации, охраной ее конфиденциальности в целях обеспечения баланса интересов обладателей информации.....

2. О коммерческой тайне: федеральный закон от 29 июля 2004 г. № 98-ФЗ

Б. ... .. Действие ... .. распространяется на отношения, возникающие при совершении гражданско - правовых сделок и в других предусмотренных законодательством Российской Федерации случаях.

Действие ... .. не распространяется на отношения, возникающие при использовании иных аналогов собственноручной подписи.

3. Об электронной цифровой подписи: федеральный закон от 10 января 2002 г. № 1-ФЗ

В. .... регулирует отношения, возникающие при формировании и использовании информационных ресурсов на основе создания, сбора, обработки, накопления, хранения,

поиска, распространения и предоставления потребителю документированной информации  
.....

**14. Унифицированная форма утверждена для:**

- 1) правил внутреннего трудового распорядка;
- 2) положения о персонале;
- 3) графика отпусков;
- 4) трудового договора.

**15. Управленческие решения, принимаемые в условиях коллегиальности, документируются посредством:**

- 1) указаний;
- 2) распоряжений;
- 3) приказов;
- 4) решений.

**16. Организация работы с документами - организация документооборота, ..... и ..... документов в текущей деятельности учреждения.**

**17. Последовательность этапов работы с внутренними организационно-распорядительными документами:**

1. регистрация документа;
2. исполнение документа;
3. подписание (утверждение) документа руководителем организации;
4. проверка правильности оформления документа;
5. составление проекта документа исполнителем;
6. согласование документа;
7. проставление отметки об исполнении;
8. передача документа исполнителю;
9. контроль исполнения документа.
10. подшивка документа в дело.

**18. Соответствие между терминами и определениями:**

- |   |   |
|---|---|
| 1. срок исполнения документа<br>установленный нормативно-правовым актом | А. срок исполнения документа,   |
| 2. типовой срок исполнения документа                                    | Б. срок, установленный нормативно-<br>правовым актом, организационно-распорядительным документом или резолюцией         |
| 3. индивидуальный срок исполнения документа                             | В. срок исполнения документа,<br>установленный организационно-распорядительным документом организации или<br>резолюцией |

**19. .... документ - вид письменного документа, в котором фиксируют решение ..... и ..... вопросов, а также вопросов ....., взаимодействия, обеспечения и регулирования деятельности органов власти, учреждений, предприятий, организаций, их подразделений и должностных лиц.**

**20. Типовым управленческим документом является:**

- 1) страховое свидетельство государственного пенсионного страхования;
- 2) исковое заявление;
- 3) учредительный договор;
- 4) доверенность на получение материальных ценностей.

**21. Соответствие между видами организационно-распорядительных документов и сроками их хранения:**

1. штатное расписание организации по месту разработки и утверждения  
А. 5 л., ЭПК
2. докладная записка  
Б. Пост.
3. приказ по личному составу  
В. 75 л.



**22. Резолюция документа - реквизит, состоящий из надписи на документе, сделанной ..... и содержащей ... ..**

**23. Порядок работы с входящими организационно-распорядительными документами включает:**

1. приём документа, проверка правильности адресования и наличия приложений;
2. ....;
3. постановка на документе отметки о поступлении;
4. регистрация;
5. передача документа должностному лицу-адресату;
6. рассмотрение документа должностным лицом;
7. ....;
8. передача документов исполнителю;
9. ....;
10. исполнение документа,
11. подшивка документа в дело.

**24. Для проведения экспертизы ценности документов в организации создаётся:**

- 1) ЭК;
- 2) ЦЭК;
- 3) ЭПК.

**25. Соответствие между нарушениями в области документационного обеспечения управления и юридической ответственностью менеджмента организации:**

1. нарушения требований, установленных ГОСТ Р 6.30-2003

А. административный штраф в размере от 5 до 10 МРОТ

2. невыполнение в установленный срок предписания Государственной инспекции труда об устранении нарушений в области документационного обеспечения управления персоналом

Б. лишение права занимать определённые должности или заниматься определённой деятельностью на срок от двух до пяти лет, либо арест на срок от четырёх до шести месяцев

3. нарушение в процессе организации работы с кадровыми документами норм, регулирующих обработку и защиту персональных данных работников

В. юридическая ответственность не предусмотрена

**26. .... - перечень разрешенных к применению унифицированных форм документов.**

**27. Стандартизация организационно-распорядительной документации – это установление:**

- 1) единообразия состава и форм документов, посредством которых осуществляется управление организацией;
- 2) состава организационно-распорядительных документов постоянного срока хранения;
- 3) единообразных форм документов, посредством которых осуществляется управление организацией.

**28. Соответствие между видами форм аналитики документооборота и целями их использования:**

1. маршрутно-технологическая карта

А. представляет собой графическую интерпретацию процессов составления организационно-распорядительных документов

2. оперограмма

Б. позволяет определить количество, состав исполнителей, порядок движения и трудоёмкость обработки организационно-распорядительных документов в структурном подразделении

3. документограмма

В. содержит полную информацию об организации работы с организационно-распорядительным документом определённого вида.

29. Анализ документооборота является неотъемлемой частью исследования .....

30. Одним из основополагающих принципов проектирования систем документационного обеспечения управления является:

- 1) принцип унификации;
- 2) принцип интеграции;
- 3) принцип дифференциации.

31. Необходимое количество менеджеров по документационному обеспечению управления можно определить по формуле: Численность =  $0,00016 \cdot Д (в степени 0,98) \cdot Р (в степени 0,1)$ , где  $0,00016$  - .....,  $Д$  - .....,  $Р$  - .....

32. Соответствие между понятиями и аспектами реализации соответствующих им процессов:

1. совершенствование системы документационного обеспечения управления
  - А. введение табеля унифицированных форм документов
2. показатели рациональности системы документационного обеспечения управления
  - Б. однократность пребывания документа в одном структурном подразделении или у одного исполнителя
  - В. выполнение различных дело-производственных операций параллельно с целью повышения оперативности исполнения документов
  - Г. введение строгого контроля исполнения документов

33. Методологической основой управления документными ресурсами современных организаций является:

- 1) инновационный менеджмент;
- 2) маркетинг;
- 3) информационный менеджмент.

Ключ:

Вопрос №	Ответ
1	документирование, организацию работы, официальными;
2	2
3	1-Д, 2-Б, 3-Ж
4	А
5	В
6	Е
7	7-Г; 4. 4, 2, 5, 1, 3; 5. унифицированная система документации; 6. 2; 7. 3,2,6,1,4,5;
8	1-В, 2- А, 3- Б
9	1,3,4
10	оформления, результатом, функциям
11	2,4,1,3
12	3
13	1-В, 2- А, 3-Б
14	3
15	4
16	хранения, использования
17	5, 4, 6, 3, 1, 8, 9, 2, 7, 10

18	1-Б, 2-А, 3-В
19	организационно-распорядительный, административных, организационных, управления
20	3
21	1- Б, 2-А,3-В
22	должностным лицом, принятое им решение
23	предварительное рассмотрение (сортировка, разметка), внесение сведений из резолюции в журнал регистрации, контроль исполнения документа
24	1
25	1-В, 2-А, 3-Б
26	табель унифицированных форм документов
27	2
28	1-В, 2-А, 3-Б
29	системы управления организацией
30	1
31	постоянный коэффициент среднего уровня производительности труда, объём документооборота, численность работников аппарата управления
32	1-А,Г, 2 - Б, В
33	3

Шкала перевода правильных ответов в баллы:

1	2	3	4	5	6	7	8	9	10	11	12	13	14	15
5	5	5	8	5	8	8	5	8	8	5	5	8	8	9

Оценка индивидуальных образовательных достижений по результатам текущего контроля и промежуточной аттестации производится в соответствии с универсальной шкалой (таблица).

Процент результативности (правильных ответов)	Качественная оценка индивидуальных образовательных достижений	
	балл (отметка)	вербальный аналог
90 - 100	5	отлично
70 - 89	4	хорошо
50 - 69	3	удовлетворительно
менее 50	2	неудовлетворительно

### 3. МЕТОДИЧЕСКИЕ РЕКОМЕНДАЦИИ ПО ОРГАНИЗАЦИИ САМОСТОЯТЕЛЬНОЙ РАБОТЫ

#### Методические рекомендации по работе с источниками

Важной составляющей самостоятельной внеаудиторной работы является работа с литературой. Умение работать с литературой означает научиться осмысленно пользоваться источниками.

Работа с источниками информации способствует приобретению важных умений и навыков, а именно: выделять главное, устанавливать логическую связь, создавать алгоритм и работать по нему, самостоятельно добывать знания, систематизировать и обобщать их.

Существует несколько методов работы с литературой.

Один из них - самый известный - метод повторения: прочитанный текст можно заучить наизусть. Простое повторение воздействует на память механически и поверхностно. Полученные таким путем сведения легко забываются.

Наиболее эффективный метод - метод кодирования: прочитанный текст нужно подвергнуть большей, чем простое заучивание, обработке. Чтобы основательно обработать информацию и закодировать ее для хранения, важно провести целый ряд мыслительных операций: прокомментировать новые данные; оценить их значение; поставить вопросы; сопоставить полученные сведения с ранее известными.

Для улучшения обработки информации очень важно устанавливать осмысленные связи, структурировать новые сведения.

Изучение научной учебной и иной литературы требует ведения рабочих записей.

Форма записей может быть весьма разнообразной: простой или развернутый план, тезисы, конспект.

План - первооснова, каркас любой письменной работы, определяющий последовательность изложения материала.

План является наиболее краткой и потому самой доступной и распространенной формой записей содержания исходного источника информации. По существу, это перечень основных вопросов, рассматриваемых в источнике. План может быть простым и развернутым. Их отличие состоит в степени детализации содержания и, соответственно, в объеме.

Преимущество плана состоит в следующем.

- план позволяет наилучшим образом уяснить логику мысли автора, упрощает понимание главных моментов произведения.
- план позволяет быстро и глубоко проникнуть в сущность построения произведения и, следовательно, гораздо легче ориентироваться в его содержании
- план позволяет – при последующем возвращении к нему – быстрее обычного вспомнить прочитанное.
- с помощью плана гораздо удобнее отыскивать в источнике нужные места, факты, цитаты и т.д.

Тезисы – сжатое изложение содержания изученного материала в утвердительной (реже опровергающей) форме.

Отличие тезисов от обычного цитирования состоит в следующем:

- тезисам присуща значительно более высокая степень концентрации материала;
- в тезисах отмечается преобладание выводов над общими рассуждениями;
- чаще всего тезисы записываются близко к оригинальному тексту, т.е. без использования прямого цитирования.

**Конспект** - это не просто краткое изложение первичного текста, а изложение, имеющее адресный характер, пригодное для личного пользования, упражняющее в

способах переработки информации и используемое для выполнения более сложных видов работы.

**Конспект нужен для того, чтобы:**

- 1) научиться перерабатывать любую информацию, придавая ей иной вид, тип, форму;
- 2) выделить в письменном или устном тексте самое необходимое и нужное для решения определенной учебной или научной задачи;
- 3) создать модель проблемы (понятийную или структурную);
- 4) упростить запоминание текста, облегчить овладение специальными терминами;
- 5) накопить информацию для написания более сложной работы в виде доклада, реферата, дипломной работы, диссертации, статьи, книги;
- 6) обеспечить многократное обращение к нему в случае надобности, его многократное использование.

**Техника конспектирования** есть процесс обработки знаний, изменения форм их изначального существования, приспособления их к целям и задачам учебной или научной деятельности. Конспектирующий делает исходное знание понятным себе, удобным для использования, полезным для жизни и работы. При этом конспект должен быть логичным, целостным, понятным, обладать способностью при обращении к нему вызывать в памяти весь исходный текст. Составление такого конспекта начинается с обычного ознакомления с текстом книги, статьи и т. д. Идеальный вариант - беглый просмотр с целью определить полноту раскрытия темы, характер текста (теоретический или эмпирический), выявление степени сложности по наличию новых или непонятных терминов-понятий. Такое предварительное знакомство с текстом, а также учет собственных задач помогают осознанно выбрать вид и форму конспектирования. Далее проводится самая настоящая научно-исследовательская работа по переработке информации. Все начинается с повторного чтения и анализа. Именно процедура анализа позволяет разделить текст на части, отделить одно положение от другого и выделить нужное. Анализ позволяет выделить в содержании все существующие в нем компоненты, связи и отношения между ними, а также ранжировать идеи по значимости и сконцентрировать внимание на главном.

### **Критерии хорошего конспекта**

Качество конспекта во многом зависит от цели его составления, назначения. Затем в зависимости от целей как мотивов работы над информационным источником выделяются следующие критерии:

- краткость (конспект ориентировочно не должен превышать 1/8 от первичного текста);
- ясная, четкая структуризация материала, что обеспечивает его быстрое считывание;
- содержательная точность, то есть научная корректность;
- наличие образных или символических опорных компонентов;
- оригинальность индивидуальной обработки материала (наличие вопросов, собственных суждений, своих символов и знаков и т. п.);
- адресность (в том числе четкое фиксирование выходных данных, указание страниц цитирования и отдельных положена, соответствие особенностям и задачам пользователя).

Опыт показывает, что хорошо написанный конспект оказывает помощь не только в процессе подготовки к сдаче зачетов и экзаменов, но и в профессиональной деятельности

### **Критерии оценки конспекта**

Оценка	Критерии
«отлично»	<ul style="list-style-type: none"> <li>- соответствие оформления требованиям;</li> <li>- материал изложен в полном объеме;</li> <li>- содержательность конспекта, соответствие плану;</li> <li>- выделены ключевые моменты вопроса;</li> <li>- материал изложен грамотно и понятным языком;</li> <li>- наличие схем, графическое выделение особо значимой информации;</li> <li>- формулы написаны четко и с пояснениями;</li> <li>- приведены примеры, иллюстрирующие ключевые моменты темы;</li> <li>- конспект сдан в срок.</li> </ul>
«хорошо»	<ul style="list-style-type: none"> <li>- студент твердо усвоил тему, грамотно и по существу излагает ее, опираясь на знания основной литературы;</li> <li>- не допускает существенных неточностей;</li> <li>- увязывает усвоенные знания с практической деятельностью;</li> <li>- аргументирует научные положения;</li> <li>- делает выводы и обобщения;</li> <li>- несоблюдение литературного стиля изложения,</li> <li>- неясность и нечеткость изложения,</li> <li>- иллюстрационные примеры приведены не в полном объеме.</li> </ul>
«удовлетворительно»	<ul style="list-style-type: none"> <li>- конспект составлен небрежно и неграмотно,</li> <li>- тема раскрыта недостаточно четко и полно, то есть студент усвоил проблему, по существу излагает ее, опираясь на знания только основной литературы;</li> <li>- имеются нарушения логики изложения материала темы,</li> <li>- не приведены иллюстрационные примеры,</li> <li>- не выделены ключевые моменты темы,</li> <li>- допускает несущественные ошибки и неточности;</li> <li>- испытывает затруднения в практическом применении психологических знаний;</li> <li>- затрудняется в формулировании выводов и обобщений.</li> </ul>
«неудовлетворительно»	<ul style="list-style-type: none"> <li>- студент не усвоил значительной части проблемы;</li> <li>- допускает существенные ошибки и неточности при рассмотрении ее;</li> <li>- испытывает трудности в практическом применении знаний;</li> <li>- не может аргументировать научные положения;</li> <li>- не формулирует выводов и обобщений.</li> </ul>

### **Методические рекомендации по написанию рефератов**

Реферат — письменная работа объемом 7-10 печатных страниц, выполняемая студентом. Реферат должен содержать основные фактические сведения и выводы по рассматриваемому вопросу.

Реферат отвечает на вопрос — что содержится в данной публикации (публикациях). Однако реферат — не механический пересказ работы, а изложение ее существа. В настоящее время, помимо реферирования прочитанной литературы, от студента требуется аргументированное изложение собственных мыслей по рассматриваемому вопросу. Тему реферата предлагает преподаватель.

В реферате нужны развернутые аргументы, рассуждения, сравнения. Материал подается не столько в развитии, сколько в форме констатации или описания. Содержание

реферлируемого произведения излагается объективно от имени автора. Если в первичном документе главная мысль сформулирована недостаточно четко, в реферате она должна быть конкретизирована и выделена.

### **Структура реферата:**

Титульный лист (заполняется по единой форме)

1. После титульного листа на отдельной странице следует оглавление (план, содержание), в котором указаны названия всех разделов (пунктов плана) реферата и номера страниц, указывающие начало этих разделов в тексте реферата.
2. После оглавления следует введение. Объем введения составляет 1 -1,5 страницы.
3. Основная часть реферата может иметь одну или несколько глав, состоящих из 2-3 параграфов (подпунктов, разделов) и предполагает осмысленное и логичное изложение главных положений и идей, содержащихся в изученной литературе. В тексте обязательны ссылки на первоисточники. В том случае если цитируется или используется чья-либо неординарная мысль, идея, вывод, приводится какой-либо цифрой материал, таблицу - обязательно сделайте ссылку на того автора у кого вы взяли данный материал.
4. Заключение содержит главные выводы, и итоги из текста основной части, в нем отмечается, как выполнены задачи и достигнуты ли цели, сформулированные во введении.
5. Приложение может включать графики, таблицы, расчеты.
6. Библиография (список литературы) здесь указывается реально использованная для написания реферата литература. Список составляется согласно правилам библиографического описания:

#### **Этапы работы над рефератом.**

Работу над рефератом можно условно подразделить на три этапа:

Подготовительный этап, включающий изучение предмета исследования;

Изложение результатов изучения в виде связного текста;

Устное сообщение по теме реферата.

#### **Подготовительный этап работы.**

##### **Формулировка темы.**

Подготовительная работа над рефератом начинается с формулировки темы. Тема в концентрированном виде выражает содержание будущего текста, фиксируя как предмет исследования, так и его ожидаемый результат. Для того чтобы работа над рефератом была успешной, необходимо, чтобы тема заключала в себе проблему, скрытый вопрос (даже если наука уже давно дала ответ на этот вопрос, студент, только знакомящийся с соответствующей областью знаний, будет вынужден искать ответ заново, что даст толчок к развитию проблемного, исследовательского мышления).

**Поиск источников.** Грамотно сформулированная тема зафиксировала предмет изучения; задача студента — найти информацию, относящуюся к данному предмету и разрешить поставленную проблему.

Выполнение этой задачи начинается с поиска источников. На этом этапе необходимо вспомнить, как работать с энциклопедиями и энциклопедическими словарями (обращать особое внимание на список литературы, приведенный в конце тематической статьи); как работать с систематическими и алфавитными каталогами библиотек; как оформлять список литературы

##### **Работа с источниками.**

Работу с источниками надо начинать с ознакомительного чтения, т.е. просмотреть текст, выделяя его структурные единицы. При ознакомительном чтении закладками отмечаются те страницы, которые требуют более внимательного изучения.

В зависимости от результатов ознакомительного чтения выбирается дальнейший способ работы с источником. Если для разрешения поставленной задачи требуется изучение некоторых фрагментов текста, то используется метод выборочного чтения. Если

в книге нет подробного оглавления, следует обратить внимание ученика на предметные и именные указатели.

Избранные фрагменты или весь текст (если он целиком имеет отношение к теме) требуют вдумчивого, неторопливого чтения с «мысленной проработкой» материала. Такое чтение предполагает выделение:

- 1) главного в тексте;
- 2) основных аргументов;
- 3) выводов.

Особое внимание следует обратить на то, вытекает тезис из аргументов или нет.

Необходимо также проанализировать, какие из утверждений автора носят проблематичный, гипотетический характер и уловить скрытые вопросы.

Понятно, что умение таким образом работать с текстом приходит далеко не сразу.

Наилучший способ научиться выделять главное в тексте, улавливать проблематичный характер утверждений, давать оценку авторской позиции — это сравнительное чтение, в ходе которого студент знакомится с различными мнениями по одному и тому же вопросу, сравнивает весомость и доказательность аргументов сторон и делает вывод о наибольшей убедительности той или иной позиции.

Создание конспектов для написания реферата.

Подготовительный этап работы завершается созданием конспектов, фиксирующих основные тезисы и аргументы. Здесь важно вспомнить, что конспекты пишутся на одной стороне листа, с полями и достаточным для исправления и ремарок межстрочным расстоянием (эти правила соблюдаются для удобства редактирования). Если в конспектах приводятся цитаты, то непременно должно быть дано указание на источник (автор, название, выходные данные, № страницы).

По завершении предварительного этапа можно переходить непосредственно к созданию текста реферата.

#### **Создание текста.**

Общие требования к тексту.

Текст реферата должен подчиняться определенным требованиям: он должен раскрывать тему, обладать связностью и цельностью.

Раскрытие темы предполагает, что в тексте реферата излагается относящийся к теме материал и предлагаются пути решения содержащейся в теме проблемы; связность текста предполагает смысловую соотносительность отдельных компонентов, а цельность - смысловую законченность текста.

С точки зрения связности все тексты делятся на тексты - констатации и тексты - рассуждения. Тексты-констатации содержат результаты ознакомления с предметом и фиксируют устойчивые и несомненные суждения. В текстах-рассуждениях одни мысли извлекаются из других, некоторые ставятся под сомнение, дается им оценка, выдвигаются различные предположения.

#### **План реферата.**

Изложение материала в тексте должно подчиняться определенному плану - мыслительной схеме, позволяющей контролировать порядок расположения частей текста. Универсальный план научного текста, помимо формулировки темы, предполагает изложение вводного материала, основного текста и заключения. Все научные работы - от реферата до докторской диссертации - строятся по этому плану, поэтому важно с самого начала научиться придерживаться данной схемы.

Введение - начальная часть текста. Оно имеет своей целью сориентировать читателя в дальнейшем изложении.

Во введении аргументируется актуальность исследования, - т.е. выявляется практическое и теоретическое значение данного исследования. Далее констатируется, что сделано в данной области предшественниками; перечисляются положения, которые



должны быть обоснованы. Введение может также содержать обзор источников или экспериментальных данных, уточнение исходных понятий и терминов, сведения о методах исследования. Во введении обязательно формулируются цель и задачи реферата.

Основная часть реферата раскрывает содержание темы. Она наиболее значительна по объему, наиболее значима и ответственна. В ней обосновываются основные тезисы реферата, приводятся развернутые аргументы, предполагаются гипотезы, касающиеся существа обсуждаемого вопроса.

Важно проследить, чтобы основная часть не имела форму монолога. Аргументируя собственную позицию, можно и должно анализировать и оценивать позиции различных исследователей, с чем-то соглашаться, чему-то возражать, кого-то опровергать. Установка на диалог позволит избежать некритического заимствования материала из чужих трудов - компиляции.

Изложение материала основной части подчиняется собственному плану, что отражается в разделении текста на главы, параграфы, пункты. План основной части может быть составлен с использованием различных методов группировки материала: классификации (эмпирические исследования), типологии (теоретические исследования), периодизации (исторические исследования).

Заключение — последняя часть научного текста. В ней краткой и сжатой форме излагаются полученные результаты, представляющие собой ответ на главный вопрос исследования. Здесь же могут намечаться и дальнейшие перспективы развития темы. Небольшое по объему сообщение также не может обойтись без заключительной части - пусть это будут две-три фразы. Но в них должен подводиться итог проделанной работы.

Реферат любого уровня сложности обязательно сопровождается списком используемой литературы. Названия книг в списке располагают по алфавиту с указанием выходных данных использованных книг.

#### **Требования, предъявляемые к оформлению реферата.**

Объемы рефератов колеблются от 7-10 машинописных страниц. Работа выполняется на одной стороне листа стандартного формата. По обеим сторонам листа оставляются поля размером 35 мм. слева и 15 мм. справа, рекомендуется шрифт 12-14, интервал - 1,5. Все листы реферата должны быть пронумерованы. Каждый вопрос в тексте должен иметь заголовок в точном соответствии с наименованием в плане-оглавлении.

При написании и оформлении реферата следует избегать типичных ошибок, например, таких:

- поверхностное изложение основных теоретических вопросов выбранной темы, когда автор не понимает, какие проблемы в тексте являются главными, а какие второстепенными,
- в некоторых случаях проблемы, рассматриваемые в разделах, не раскрывают основных аспектов выбранной для реферата темы,
- дословное переписывание книг, статей, заимствования рефератов из интернет и т.д.

#### **При проверке реферата преподавателем оцениваются:**

1. Знания и умения на уровне требований стандарта конкретной дисциплины: знание фактического материала, усвоение общих представлений, понятий, идей.
2. Характеристика реализации цели и задач исследования (новизна и актуальность поставленных в реферате проблем, правильность формулирования цели, определения задач исследования, правильность выбора методов решения задач и реализации цели; соответствие выводов решаемым задачам, поставленной цели, убедительность выводов).
3. Степень обоснованности аргументов и обобщений (полнота, глубина, всесторонность раскрытия темы, логичность и последовательность изложения материала, корректность аргументации и системы доказательств, характер и

достоверность примеров, иллюстративного материала, широта кругозора автора, наличие знаний интегрированного характера, способность к обобщению).

4. Качество и ценность полученных результатов (степень завершенности реферативного исследования, спорность или однозначность выводов).
5. Использование литературных источников.
6. Культура письменного изложения материала.
7. Культура оформления материалов работы.

**Критерии оценки устного ответа, сообщения (реферата)**

Оценка	Критерии
«отлично»	1) полное раскрытие вопроса (темы); 2) указание точных названий и определений; 3) правильная формулировка понятий и категорий; 4) самостоятельность ответа, анализировать и делать собственные выводы по рассматриваемому вопросу (теме); 5) использование дополнительной литературы и иных материалов и др.
«хорошо»	1) недостаточно полное, по мнению преподавателя, раскрытие вопроса (темы); 2) несущественные ошибки в определении понятий, категорий и т.п., кардинально не меняющих суть изложения; 3) использование частично устаревшей учебной литературы и других источников; 4) не достаточно полное освещение проблематики вопроса (темы) и др.
«удовлетворительно»	1) отражение лишь общего направления изложения теоретического материала и материала современных учебников; 2) наличие достаточного количества несущественных или одной-двух существенных ошибок в определении понятий и категорий и т.п.; 3) неспособность осветить проблематику вопроса (темы) и др.
«неудовлетворительно»	1) нераскрытые темы; 2) большое количество существенных ошибок; 3) отсутствие умений и навыков, обозначенных выше в качестве критериев выставления положительных оценок др.

**Критерии оценки устного опроса**

Оценка	Критерии
«Отлично»	студент полно излагает материал, дает правильное определение основных понятий; обнаруживает понимание материала, может обосновать свои суждения, применить знания на практике, привести необходимые примеры не только из учебника, но и самостоятельно составленные; излагает материал последовательно и правильно с точки зрения норм литературного языка.
«Хорошо»	студент дает ответ, удовлетворяющий тем же требованиям, что и для отметки «отлично», но допускает 1–2 ошибки, которые сам же исправляет, и 1–2 недочета в последовательности и языковом оформлении излагаемого.
«Удовлетворительно»	студент обнаруживает знание и понимание основных положений данной темы, но излагает материал неполно и допускает неточности в

	определении понятий или формулировке правил; не умеет достаточно глубоко и доказательно обосновать свои суждения и привести свои примеры; излагает материал непоследовательно и допускает ошибки в языковом оформлении излагаемого.
«Неудовлетворительно»	студент обнаруживает незнание большей части соответствующего вопроса, допускает ошибки в формулировке определений и правил, искажающие их смысл, беспорядочно и неуверенно излагает материал. Оценка «неудовлетворительно» отмечает такие недостатки в подготовке, которые являются серьезным препятствием к успешному овладению последующим материалом.

**Критерии оценки результатов выполнения тестовых заданий следующие:  
Шкала оценивания теста**

Оценка	Количество правильных ответов
«отлично»	85%-100%
«хорошо»	65%-85%
«удовлетворительно»	50%-65%
«неудовлетворительно»	менее 50%

**СПИСОК ИСПОЛЬЗУЕМЫХ ИСТОЧНИКОВ**

**Основная литература:**

1. **Кузнецов, И. Н.** Документационное обеспечение управления персоналом : учебник и практикум для среднего профессионального образования / И. Н. Кузнецов. — Москва : Издательство Юрайт, 2019. — 521 с. — (Профессиональное образование). — ISBN 978-5-534-04451-5. — Текст : электронный // ЭБС Юрайт [сайт]. — URL: <https://urait.ru/bcode/444432> - ЭБС «Юрайт»

**Дополнительная литература:**

1. **Абуладзе, Д. Г.** Документационное обеспечение управления персоналом : учебник и практикум для среднего профессионального образования / Д. Г. Абуладзе, И. Б. Выпрямкина, В. М. Маслова. — Москва : Издательство Юрайт, 2020. — 299 с. — (Профессиональное образование). — ISBN 978-5-534-01543-0. — Текст : электронный // ЭБС Юрайт [сайт]. — URL: <https://urait.ru/bcode/452443> — ЭБС «Юрайт»

**Интернет-ресурсы:**

1. Единое окно доступа к образовательным ресурсам – Режим доступа: <http://window.edu.ru>

2. Справочная система Консультант Плюс – Режим доступа: <http://www.consultant.ru>

**Учебно-методические издания:**

Методические указания к практическим работам [Электронный ресурс] Лозовая О.В., Астахова Е.П.- Рязань: РГАТУ, 2020- ЭБ РГАТУ. - URL : <http://bibl.rgatu.ru/web/Default.asp>

МИНИСТЕРСТВО СЕЛЬСКОГО ХОЗЯЙСТВА  
РОССИЙСКОЙ ФЕДЕРАЦИИ  
ФЕДЕРАЛЬНОЕ ГОСУДАРСТВЕННОЕ БЮДЖЕТНОЕ  
ОБРАЗОВАТЕЛЬНОЕ УЧРЕЖДЕНИЕ ВЫСШЕГО ОБРАЗОВАНИЯ  
«РЯЗАНСКИЙ ГОСУДАРСТВЕННЫЙ АГРОТЕХНОЛОГИЧЕСКИЙ  
УНИВЕРСИТЕТ ИМЕНИ П.А. КОСТЫЧЕВА»

Факультет дополнительного профессионального и  
среднего профессионального образования

**МЕТОДИЧЕСКИЕ РЕКОМЕНДАЦИИ  
ДЛЯ САМОСТОЯТЕЛЬНОЙ РАБОТЫ**

по учебной дисциплине

«Правовое обеспечение профессиональной деятельности»

для студентов 2 курса ФДП и СПО

по специальности

38.02.01 Экономика и бухгалтерский учет (по отраслям)  
(очная форма обучения)

Рязань, 2020

Методические рекомендации для самостоятельной работы составлены с учетом требований Федерального государственного образовательного стандарта по специальности среднего профессионального образования (далее - СПО) 38.02.01 Экономика и бухгалтерский учёт (по отраслям), утверждённого 28.07.2014 г. Приказом Министерства образования и науки РФ № 832.

Разработчик:

Кабалова Е.Э., преподаватель ФДП и СПО.

Методические рекомендации для самостоятельной работы одобрены предметно-цикловой комиссией экономических дисциплин ФДП и СПО «30»июня 2020 г., протокол № 10.

Председатель предметно-цикловой комиссии

 С. В. Комкова

## СОДЕРЖАНИЕ

ВВЕДЕНИЕ	4
1.ВИДЫ, СОДЕРЖАНИЕ И ФОРМЫ ОЦЕНИВАНИЯ САМОСТОЯТЕЛЬНОЙ РАБОТЫ	5
2.ЗАДАНИЯ ДЛЯ САМОСТОЯТЕЛЬНОЙРАБОТЫ	8
3.МЕТОДИЧЕСКИЕ РЕКОМЕНДАЦИИ ПО ОРГАНИЗАЦИИ САМОСТОЯТЕЛЬНОЙ РАБОТЫ	12
СПИСОК ЛИТЕРАТУРЫ	18

## Введение

Требования работодателей к современному специалисту, а также федеральный государственный образовательный стандарт СПО ориентированы, прежде всего, на умения самостоятельной деятельности и творческий подход к специальности.

Особо важным направлением повышения качества образования в этих условиях является оптимизация системы управления учебной работой обучающихся, в том числе и их самостоятельной работой.

Самостоятельная работа студентов - индивидуальная или коллективная учебная деятельность, осуществляемая без непосредственного руководства педагога, но по его заданиям и под его контролем. Самостоятельная работа обучающихся является одной из основных форм внеаудиторной работы при реализации учебных планов и программ.

Целями самостоятельной работы обучающихся являются:

-систематизация, закрепление, углубление и расширение полученных теоретических знаний;

-формирование умений использовать нормативную, правовую, справочную документацию и специальную литературу;

-развитие исследовательских умений;

-формирование самостоятельности, организованности и ответственности.

Внеаудиторная самостоятельная работа студентов при освоении дисциплины «Правовое обеспечение профессиональной деятельности» включает в себя следующие виды работ:

1. Подготовка к устному опросу.
2. Проработка конспектов занятий, учебных и дополнительных изданий (по вопросам к разделам и главам учебных изданий).
3. Написание конспектов.
4. Составление таблиц и схем.
5. Подготовка сообщения (устного доклада).
6. Выполнение рефератов.
7. Выполнение презентаций.

## 1. ВИДЫ, СОДЕРЖАНИЕ И ФОРМЫ ОЦЕНИВАНИЯ САМОСТОЯТЕЛЬНОЙ РАБОТЫ

Номер и название раздела дисциплины	Тематика самостоятельной работы	Виды самостоятельной работы	Трудоемкость (час.)	Компетенции ОК, ПК	Контроль выполнения работы (опрос, тест, и т.д.)	Методическое обеспечение
<b>Раздел 1. Основы конституционного строя РФ.</b>						
Тема 1.1. Основные положения Конституции Российской Федерации.	Основные положения Конституции Российской Федерации	1.Работа с конспектом занятия и учебником. 2. Подготовка рефератов по Конституциям различных стран.	2 (в т.ч.2*)	ОК 1 - 3	оценка результатов устных опросов	Учебник
Тема 1.2. Основные права и обязанности граждан РФ. Гражданство РФ.	Основные права и обязанности граждан РФ. Гражданство РФ.	1.Работа с конспектом занятия и учебником. 2. Подготовка к дискуссии по теме: «Правовой статус человека и гражданина в РФ». 3. Составление таблицы: «Виды основных прав граждан согласно Конституции РФ».	2 (в т.ч.2*)	ОК 1 - 3	оценка результатов устных опросов; проверка письменного задания	Учебник
<b>Раздел 2. Основы правового регулирования предпринимательской деятельности в РФ.</b>						
Тема 2.1. Правовое положение субъектов предпринимательской деятельности.	Правовое положение субъектов предпринимательской деятельности.	1.Работа с конспектом занятия и учебником. 2. Подготовка к практическому занятию. 3.Подготовка реферата на тему «Государство как субъект предпринимательской деятельности».	4 (в т.ч.2*)	ОК 3 - 9 ПК 1.1. – 1.4. ПК 3.1. – 3.4. ПК 4.2. – 4.3.	оценка результатов устных опросов	Учебник



Тема 2.2. Организационно – правовые формы юридических лиц.	Организационно – правовые формы юридических лиц.	1.Работа с конспектом занятия и разделом учебника. 2.Подготовка к практическому занятию.	2	ОК 3 - 9 ПК 2.1. – 2.4. ПК 3.1. – 3.4. ПК 4.1. – 4.4.	оценка результатов устных опросов	Учебник
<b>Раздел 3. Основы правового регулирования трудовых отношений.</b>						
Тема 3.1. Трудовой договор.	Трудовой договор.	1. Работа с конспектом занятия и учебником 2. Подготовка к практическому занятию. 3. Подготовка реферата на тему: «Заключение трудового договора с несовершеннолетними». 4. Подготовить сообщения на темы: «Понятие и формы занятости», «Правовой статус безработного».	4 (в т.ч.2*)	ОК 2 - 8 ПК 1.1.	оценка результатов устных опросов	Учебник
Тема 3.2. Правовой режим рабочего времени и времени отдыха.	Правовой режим рабочего времени и времени отдыха.	1. Работа с конспектом занятия и учебником 2. Подготовка к практическому занятию. 3. Подготовка презентации на тему «Трудовое законодательство в годы Великой Отечественной войны».	2 (в т.ч.2*)	ОК 2 - 8 ПК 1.1.	оценка результатов устных опросов	Учебник
Тема 3.3. Правовое регулирование оплаты труда.	Правовое регулирование оплаты труда.	1.Работа с конспектом занятия и учебником. 2. Подготовка рефератов по оплате труда в различных странах мира.	2 (в т.ч.2*)	ОК 2 - 8 ПК 2.2. ПК 3.2.	оценка результатов устных опросов	Учебник
Тема 3.4. Трудовая дисциплина.	Трудовая дисциплина.	1.Работа с конспектом занятия и разделом учебника. 2. Используя Интернет – ресурс,	2	ОК 2 - 8 ПК 4.2.	оценка результатов устных опросов; проверка письменного задания	Учебник

		составить конспект на тему: «Понятие и виды трудовых споров».				
<b>Раздел 4. Основы административного права.</b>						
Тема 4.1. Административные правонарушения и административная ответственность.	Административные правонарушения и административная ответственность.	1.Работа с конспектом занятия и учебником. 2.Подготовка к практическому занятию. 3.Составление схемы: «Основания освобождения от административной ответственности».	2 (в т.ч.2*)	ОК 2 - 8 ПК 4.2.	оценка результатов устных опросов; проверка письменного задания	Учебник
<b>Раздел 5. Разрешение споров.</b>						
Тема 5.1. Досудебный и судебный порядок разрешения споров.	Досудебный и судебный порядок разрешения споров.	1.Работа с конспектом занятия и учебником. 2.Подготовка к практическому занятию. 3.Подготовка к итоговому тестированию.	2	ОК 2 - 8 ПК 4.2. ПК 4.4.	оценка результатов устных опросов	Учебник
<b>ИТОГО:</b>			<b>24</b> (в т.ч.14*)			

\*Активные и интерактивные формы проведения занятий

## 2. ЗАДАНИЯ ДЛЯ САМОСТОЯТЕЛЬНОЙ РАБОТЫ

### Ход работы:

1. Ознакомление с заданиями для самоконтроля.
2. Изучение конспектов и учебников по тематике рассматриваемых вопросов.
3. Оформление ответов на предлагаемые вопросы в виде домашних заданий и сообщений в конспекте.
4. Обсуждение выполненной самостоятельной работы на занятии, проверка правильности выполнения.
5. Оценка выполненной работы.

### Раздел 1. Основы конституционного строя РФ.

#### Тема 1.1. Основные положения Конституции Российской Федерации.

1. Работа с конспектом занятия, учебником [ОЛ, гл. 16, 16.2. – 16.4, стр. 238 - 242] и ДЛЗ.
2. Подготовка рефератов по Конституциям различных стран.

#### Тема 1.2. Основные права и обязанности граждан в РФ.

1. Работа с конспектом занятия, учебником [ОЛ, гл. 17, 17.1 – 17.7, стр. 246 - 256] и ДЛЗ.
2. Подготовка к дискуссии по теме: «Правовой статус человека и гражданина в РФ».
3. Составление таблицы: «Виды основных прав граждан согласно Конституции РФ».

### Раздел 2. Основы правового регулирования предпринимательской деятельности в РФ.

#### Тема 2.1. Правовое положение субъектов предпринимательской деятельности.

1. Работа с конспектом занятия, учебником [ДЛ1, гл. 7, 7.1 – 7.5., стр. 176 - 187] и ДЛ4.
2. Подготовка к практическому занятию.
3. Подготовка реферата на тему «Государство как субъект предпринимательской деятельности».

#### Тема 2.2. Организационно – правовые формы юридических лиц.

1. Работа с конспектом занятия, учебником [ОЛ, гл. 26, 26.2., стр. 353 - 358] и ДЛ4.
2. Подготовка к практическому занятию.

### Раздел 3. Основы правового регулирования трудовых отношений.

#### Тема 3.1. Трудовой договор.

1. Работа с конспектом занятия, учебником [ДЛ1, гл. 5, 5.3., стр. 121 - 128] и ДЛ5.
2. Подготовка к практическому занятию.
3. Подготовка реферата на тему: «Заключение трудового договора с несовершеннолетними».
4. Подготовить сообщения на темы: «Понятие и формы занятости», «Правовой статус безработного».

#### Тема 3.2. Правовой режим рабочего времени и времени отдыха.

1. Работа с конспектом занятия, учебником [ДЛ1, гл. 5, 5.4., стр. 128 - 135] и ДЛ5.
2. Подготовка к практическому занятию.
3. Подготовка презентации на тему «Трудовое законодательство в годы Великой Отечественной войны».

#### Тема 3.3. Правовое регулирование оплаты труда.

1. Работа с конспектом занятия, учебником [ОЛ, гл. 34, 34.3., стр. 447 - 451] и ДЛ5.
2. Подготовка рефератов по оплате труда в различных странах мира.

#### Тема 3.4. Трудовая дисциплина.

1. Работа с конспектом занятия, учебником [ОЛ, гл. 34, 34.4. – 34.5., стр. 451 - 454] и ДЛ5.
2. Используя Интернет – ресурс, составить конспект на тему: «Понятие и виды трудовых споров».

### Раздел 4. Административное право.

#### Тема 4.1. Административные правонарушения и административная ответственность.

1. Работа с конспектом занятия, учебником [ДЛ2, гл. 6, 6.1. – 6.4., стр. 132 - 147] и ДЛ6.
2. Подготовка к практическому занятию.
3. Составление схемы: «Основания освобождения от административной ответственности».

#### **Раздел 5. Разрешение споров.**

##### **Тема 5.1. Досудебный и судебный порядок разрешения споров.**

1. Работа с конспектом занятия и ДЛ7.
2. Подготовка к практическому занятию.
3. Подготовка к итоговому тестированию.

**Вопросы для подготовки к семинарам.**

### **Ход работы:**

1. Ознакомление с вопросами для самоконтроля.
2. Изучение конспектов и учебников по тематике рассматриваемых вопросов.
3. Оформление ответов на предлагаемые вопросы в виде домашних заданий и сообщений в конспекте.
4. Обсуждение выполненной самостоятельной работы на занятии, проверка правильности выполнения.
5. Оценка выполненной работы.

### **Вопросы для подготовки к семинарам:**

#### **Раздел 1. Основы конституционного строя РФ.**

##### **Тема 1.1. Основные положения Конституции Российской Федерации.**

Вопросы для самопроверки:

1. Понятие и история принятия Конституции РФ.
2. Структура и основные принципы Конституции РФ.
3. Понятие и виды органов государственной власти в РФ. Их полномочия.
4. Принцип разделения властей в РФ.

##### **Тема 1.2. Основные права и обязанности граждан в РФ.**

Вопросы для самопроверки:

1. Перечислите виды прав и свобод граждан.
2. Назовите конституционные обязанности граждан РФ.
3. Что такое гражданство? Каковы его принципы?
4. Способы приобретения гражданства РФ.
5. Прекращение гражданства РФ.

#### **Раздел 2. Основы правового регулирования предпринимательской деятельности в РФ.**

##### **Тема 2.1. Правовое положение субъектов предпринимательской деятельности.**

Вопросы для самопроверки:

1. Понятие и формы предпринимательской деятельности.
2. Правовой статус индивидуального предпринимателя.
3. Банкротство индивидуального предпринимателя.

##### **Тема 2.2. Организационно – правовые формы юридических лиц.**

Вопросы для самоконтроля:

1. Понятие и признаки юридического лица.
2. Виды юридических лиц.
3. Банкротство юридического лица.

#### **Раздел 3. Основы правового регулирования трудовых отношений.**

##### **Тема 3.1. Трудовой договор.**

Вопросы для самоконтроля:

1. Что такое трудовой договор согласно Трудовому кодексу РФ?
2. Виды трудовых договоров.
3. Порядок заключения трудового договора.
4. Что такое фактическое допущение к работе?
5. Испытательный срок.
6. Изменение трудового договора.
7. Прекращение трудового договора.

##### **Тема 3.2. Правовой режим рабочего времени и времени отдыха.**

Вопросы для самоконтроля:

1. Правовой режим рабочего времени.

2. Понятие и виды времени отдыха.
3. Виды и порядок предоставления отпусков.

### **Тема 3.3. Правовое регулирование оплаты труда.**

Вопросы для самоконтроля:

1. Что такое заработная плата и какова её структура согласно Трудовому кодексу РФ?
2. Государственные гарантии по оплате труда.
3. Понятие и виды системы оплаты труда.

### **Раздел 4. Административное право.**

#### **Тема 4.1. Административные правонарушения и административная ответственность.**

Вопросы для самоконтроля:

1. Понятие, предмет и источники административного права.
2. Административное правонарушение: понятие и виды.
3. Административная ответственность.

### **Раздел 5. Разрешение споров.**

#### **Тема 5.1. Досудебный и судебный порядок разрешения споров.**

Вопросы для самоконтроля:

1. Понятие и принципы гражданского судопроизводства.
2. Этапы гражданского судопроизводства.
3. Охарактеризуйте участников гражданского процесса.

### **3. МЕТОДИЧЕСКИЕ РЕКОМЕНДАЦИИ ПО ОРГАНИЗАЦИИ САМОСТОЯТЕЛЬНОЙ РАБОТЫ**

#### **Методические рекомендации к написанию конспекта.**

Конспект - это краткое последовательное изложение содержания статьи, книги, лекции. Его основу составляют план, тезисы, выписки, цитаты. В конспекте отражается не только то, о чем говорится в работе, но и что утверждается, и как доказывается.

#### **Ход работы:**

1. Перед написанием конспекта прочтите текст целиком.
2. Выделите в нём основные положения, понятия, идеи. Постарайтесь перефразировать мысли более понятно, своими словами, подберите примеры.
3. Во время прочтения материала первый раз мысленно подразделяйте его на пункты. Подумайте, что вы будете включать в конспект для раскрытия каждого из них.
4. В конце сделайте обобщающие выводы. Приведите примеры, факты.

#### **Требования к конспекту:**

1. Конспект должен соответствовать предложенной теме.
2. Пункты конспекта должны быть логически взаимосвязаны между собой.
3. Конспект должен восприниматься легко и быстро читаться.
4. Конспект должен быть выполнен аккуратно, без орфографических ошибок.

#### **Тематика конспектов:**

1. «Понятие и виды трудовых споров».

### Методические рекомендации по составлению таблиц, схем.

Схема-совокупность составляющих объекта и взаимосвязей между ними, а также изображение или словесное описание, поясняющее эту совокупность; обобщённое изображение какой-либо структуры.

Таблица – распределение информации по однотипным строкам и столбцам.

#### Ход работы:

1. Определите цель составления таблицы / схемы.
2. Читая изучаемый материал первый раз, выделяйте в нём главные мысли.
3. Заполните таблицу / схему.

#### Тематика таблицы:

«Виды основных прав граждан согласно Конституции РФ»

Виды прав	Примеры
<i>Гражданские (личные)</i>	
<i>Социальные</i>	
<i>Экономические</i>	
<i>Политические</i>	
<i>Культурные</i>	

#### Тематика схемы:

«Основания освобождения от административной ответственности»

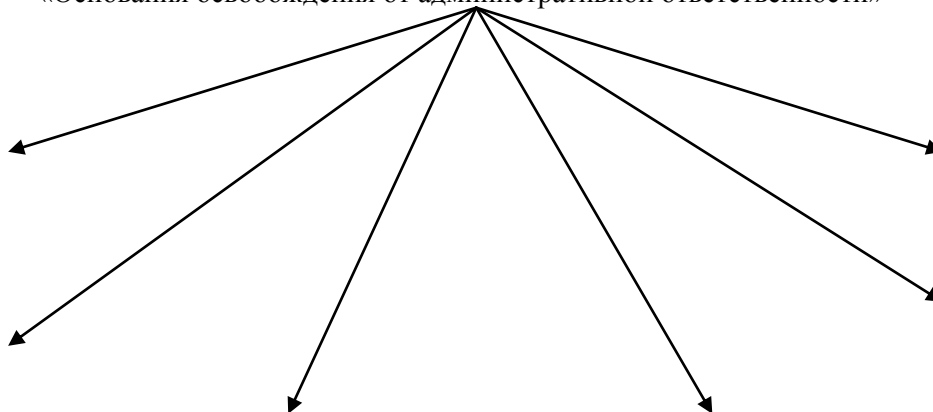



### **Методические рекомендации к подготовке сообщения (устного доклада).**

Доклад – публичное сообщение на определенную тему, способствующее формированию навыков исследовательской работы, расширяющее познавательный интерес.

#### **Ход работы:**

1. Формулировка темы сообщения.
2. Подбор информации.
3. Составить план сообщения.
4. Написать сообщение.
5. Прочитать текст и отредактировать его.
6. Выучить сообщение.

#### **Требования к подготовке сообщения:**

1. Регламент устного публичного сообщения: не более 15 минут.
2. Свободное владение материалом сообщения.
3. Логичность и чёткость изложения материала.
4. Использование фактов, жизненных ситуаций при изложении материала.
5. Готовность к вопросам аудитории.

#### **Тематика сообщений:**

1. «Понятие и формы занятости».
2. «Правовой статус безработного».

## **Методические рекомендации к написанию реферата.**

Реферат – это самостоятельная учебно-исследовательская работа обучающегося, где автор раскрывает суть исследуемой проблемы, приводит различные точки зрения, а также собственные взгляды на нее.

### **Ход работы:**

1. Формулирование цели реферата.
2. Подбор и изучение основных источников по теме (как правило, не менее 5).
3. Составление библиографии.
4. Обработка и систематизация информации.
5. Разработка плана реферата.
6. Написание реферата.
7. Публичное выступление с результатами исследования.

### **Структура реферата:**

1. Титульный лист.
2. План-оглавление (в нем последовательно излагаются название пунктов реферата, указываются страницы, с которых начинается каждый пункт).
3. Введение (формулируется суть исследуемой проблемы, обосновывается выбор темы, определяется ее значимость и актуальность выбранной темы, указывается цель и задачи реферата, дается анализ использованной литературы).
4. Основная часть (каждый раздел, доказательно раскрывая отдельную проблему или одну из её сторон, логически является продолжением предыдущего, даются все определения понятий, теоретические рассуждения, исследования автора или его изучение проблемы).
5. Заключение (подводятся итоги или дается обобщенный вывод по теме реферата, предлагаются рекомендации).
6. Список литературы (в соответствии со стандартами).

### **Требования к оформлению реферата:**

1. Работа оформляется на белой бумаге (формат А-4) на одной стороне листа.
2. На титульном листе указывается Ф.И.О. автора, название образовательного учреждения, тема реферата, Ф.И.О. научного руководителя (учителя).
3. Обязательно в реферате должны быть ссылки на используемую литературу.
4. Должна быть соблюдена последовательность написания библиографии.
5. Объем работы: 10-15 листов машинописного текста. В реферате используется шрифт TimesNew Roman, начертание – обычный, размер шрифта – 14 пт (при оформлении таблиц допускается 12 пт); одинарный межстрочный интервал, выравнивание абзаца по ширине, с отступом первой строки 1,25 см. Для оформления заголовков допускается использование шрифта размером 14 – 16 пт в зависимости от размеров основного текста. В документе кавычки оформляются следующим образом: «...».

**Тематика рефератов:**

1. «Конституция США».
2. «Особенности Конституции Великобритании».
3. «История принятия Конституции Германии».
4. «Преимущества и недостатки Конституции РФ».
5. «Государство как субъект предпринимательской деятельности».
6. «Заключение трудового договора с несовершеннолетними».
7. « Особенности оплаты труда работников в Японии».

## **Методические рекомендации к выполнению презентации.**

Компьютерная презентация - это особый документ с мультимедийным содержанием, демонстрация которого управляется пользователем.

### **Ход работы:**

1. Поиск информации для презентации.
2. Определение основной идеи презентации.
3. Разработка структуры презентации.
4. Создание презентации в PowerPoint.
5. Проверка логики подачи материала.
6. Репетиция показа презентации.

Общие требования к презентации:

- Презентация не должна быть меньше 10 слайдов. Объем текста на слайде – не больше 7 строк;
- Первый лист – это титульный лист, на котором обязательно должны быть представлены: название проекта; название выпускающей организации; фамилия, имя, отчество автора.
- Следующим слайдом должно быть содержание, где представлены основные этапы (моменты) презентации.
- Последними слайдами презентации должны быть глоссарий и список литературы.
- Дизайн-эргономические требования: сочетаемость цветов, ограниченное количество объектов на слайде, цвет текста.

### **Тематика презентаций:**

1. «Трудовое законодательство в годы Великой Отечественной войны».

## СПИСОК РЕКОМЕНДУЕМОЙ ЛИТЕРАТУРЫ

### Основная литература:

Капустин, А. Я. Правовое обеспечение профессиональной деятельности: учебник и практикум для среднего профессио-нального образования / А. Я. Капустин, К. М. Беликова; под ре-дакцией А. Я. Капустина. — 2-е изд., перераб. и доп. — Москва : Издательство Юрайт, 2020. — 382 с. — (Профессиональное образование). — ISBN 978-5-534-02770-9. — Текст: электронный // ЭБС Юрайт [сайт]. — URL: <https://urait.ru/bcode/450782> — ЭБС «Юрайт»

### Дополнительная литература:

1. Анисимов, А. П. Правовое обеспечение профессиональной деятельности : учебник и практикум для среднего профессио-нального образования / А. П. Анисимов, А. Я. Рыженков, А. Ю. Чикильдина ; под редакцией А. Я. Рыженкова. — 4-е изд., перераб. и доп. — Москва : Издательство Юрайт, 2020. — 317 с. — (Профессиональное образование). — ISBN 978-5-534-07095-8. — Текст: электронный // ЭБС Юрайт [сайт]. — URL: <https://urait.ru/bcode/454031> — ЭБС «Юрайт».
2. Правовое обеспечение профессиональной деятельности : учебник для среднего профессионального образования / В. И. Авдийский [и др.] ; под редакцией В. И. Авдийского, Л. А. Букалеровой. — 4-е изд., перераб. и доп. — Москва : Изда-тельствоЮрайт, 2020. — 333 с. — (Профессиональноеобразо-вание). — ISBN 978-5-534-04995-4. — Текст: электронный // ЭБС Юрайт [сайт]. — URL: <https://urait.ru/bcode/450945> — ЭБС «Юрайт».
3. Правовое обеспечение профессиональной деятельности : учебник и практикум для среднего профессионального образо-вания / А. П. Альбов [и др.] ; под общей редакцией А. П. Альбова, С. В. Николюкина. — 2-е изд. — Москва : Изда-тельствоЮрайт, 2020. — 458 с. — (Профессиональноеобразо-вание). — ISBN 978-5-534-13592-3. — Текст : электронный // ЭБС Юрайт [сайт]. — URL: <https://urait.ru/bcode/466057> — ЭБС «Юрайт».
4. Конституция Российской Федерации // Консультант Плюс/[Электронный ресурс] : справочно-правовая система . 5. Гражданский кодекс РФ. // Консультант Плюс/[Электронный ресурс] : справочно-правовая система. 6. Трудовой кодекс РФ. // Консультант Плюс/[Электронный ресурс] : справочно-правовая система. 7. Кодекс РФ об административных правонарушениях. /Консультант Плюс/[Электронный ресурс] : справочно-правовая система.

### Интернет-ресурсы:

1. Справочная правовая система КонсультантПлюс - Режим до-ступа: <http://www.consultant.ru/>
2. Справочная правовая система Гарант - Режим доступа: <http://www.garant.ru/>
3. Правовая система «Кодекс» - Режим доступа: <http://www.kodeks.ru>
4. Правовая система «Российское законодательство» - Режим доступа : <http://www.zakonrf.info>
5. Все о праве – Режим доступа: <http://www.allpravo.ru/>
6. Сам себе юрист – Режим доступа: <http://www.samsebeyurist.ru>
7. Единое окно доступа к образовательным ресурсам – Режим доступа: <http://window.edu.ru>

### Учебно-методические издания:

Методические рекомендации к практическим работам [Электронный ресурс] / Кабалова Е.Э., Жарикова О.В. - Рязань: РГА-ТУ, 2020- ЭБ РГАТУ. - URL: <http://bibl.rgatu.ru/web/Default.asp>

МИНИСТЕРСТВО СЕЛЬСКОГО ХОЗЯЙСТВА РОССИЙСКОЙ ФЕДЕРАЦИИ  
ФЕДЕРАЛЬНОЕ ГОСУДАРСТВЕННОЕ БЮДЖЕТНОЕ ОБРАЗОВАТЕЛЬНОЕ  
УЧРЕЖДЕНИЕ ВЫСШЕГО ОБРАЗОВАНИЯ  
«РЯЗАНСКИЙ ГОСУДАРСТВЕННЫЙ АГРОТЕХНОЛОГИЧЕСКИЙ УНИВЕРСИТЕТ  
ИМЕНИ П.А. КОСТЫЧЕВА»

Факультет дополнительного профессионального и  
среднего профессионального образования

**МЕТОДИЧЕСКИЕ РЕКОМЕНДАЦИИ ДЛЯ САМОСТОЯТЕЛЬНОЙ  
РАБОТЫ**

по дисциплине «Финансы, денежное обращение и кредит»

для студентов 2 курса ФДП и СПО

по специальности

38.02.01 Экономика и бухгалтерский учёт (по отраслям)

(очная форма обучения)

Рязань, 2020

Методические рекомендации для самостоятельной работы составлены с учетом требований Федерального государственного образовательного стандарта среднего профессионального образования (ФГОС СПО), утвержденного 28.07.2014 г. приказом Министерства образования и науки РФ за № 832 по специальности 38.02.01 «Экономика и бухгалтерский учёт (по отраслям)».

Разработчик:

Фоломеева И.А., преподаватель ФДП и СПО

Методические рекомендации для самостоятельной работы одобрены предметно-цикловой комиссией экономических дисциплин ФДП и СПО «30» июня 2020 г., протокол № 10.

Председатель предметно-цикловой  
комиссии экономических дисциплин



С. В. Комкова

## СОДЕРЖАНИЕ

ВВЕДЕНИЕ	4
1. ВИДЫ, СОДЕРЖАНИЕ И ФОРМЫ ОЦЕНИВАНИЯ САМОСТОЯТЕЛЬНОЙ РАБОТЫ	5
2. ЗАДАНИЯ ДЛЯ САМОСТОЯТЕЛЬНОЙ РАБОТЫ	15
3. МЕТОДИЧЕСКИЕ РЕКОМЕНДАЦИИ ПО ОРГАНИЗАЦИИ САМОСТОЯТЕЛЬНОЙ РАБОТЫ	16
СПИСОК ИСПОЛЬЗУЕМЫХ ИСТОЧНИКОВ	30



## ВВЕДЕНИЕ

Одной из важнейших стратегических задач современного профессионального образования является формирование профессиональной компетенции будущих специалистов. Квалификационные характеристики по специальностям среднего профессионального образования содержат такие требования, как умение осуществлять поиск, анализ и оценку информации, необходимой для постановки и решения профессиональных задач, профессионального и личностного развития; использовать информационно-коммуникативные технологии для совершенствования профессиональной деятельности; заниматься самообразованием. В этой связи, всё большее значение приобретает самостоятельная работа студентов, создающая условия для формирования у них готовности и умения использовать различные средства информации с целью поиска необходимого знания.

Целью самостоятельной работы студентов является:

- научить студентов осмысленно и самостоятельно работать сначала с учебным материалом, затем с научной информацией, заложить основы самоорганизации и самовоспитания с тем, чтобы привить умение в дальнейшем непрерывно повышать свою квалификацию;
- закрепить, расширить и углубить знания, умения и навыки, полученные студентами на аудиторных занятиях под руководством преподавателей;
- изучение студентами дополнительных материалов по изучаемым дисциплинам и умение выбирать необходимый материал из различных источников;
- воспитание у студентов самостоятельности, организованности, самодисциплины, творческой активности, потребности развития познавательных способностей и упорства в достижении поставленных целей.

Внеаудиторная самостоятельная работа студентов при освоении дисциплины Налоги и налогообложение включает в себя следующие виды работ:

1. Подготовка к устному опросу.
2. Проработка конспектов занятий, учебных и дополнительных изданий (по вопросам к разделам и главам учебных изданий).
3. Поиск, анализ и оценка информации по содержанию

Задания для самостоятельной работы предназначены для студентов очной формы обучения факультета дополнительного профессионального и среднего профессионального образования по специальности  
38.02.01 ЭКОНОМИКА И БУХГАЛТЕРСКИЙ УЧЕТ (ПО ОТРАСЛЯМ)

Таблица 1.

**1. Виды, содержание и формы оценивания самостоятельной работы**

Номер и название раздела/темы дисциплины	Тематика самостоятельной работы	Виды самостоятельной работы	Трудо-емкость (час.)	Компетенции ОК, ПК	Контроль выполнения работы	Методическое обеспечение
<b>Раздел 1. Деньги и организация расчётов</b>						
<b>Тема 1.</b> Деньги и денежное обращение	Изучение теоретического материала в соответствии с дидактическими единицами темы и подготовка ответов на вопросы: историческое происхождение денег, деньги – материальная основа финансов, роль денег в воспроизводственном процессе подготовка к практической работе по теме подготовка докладов на темам «Денежная система РФ», «Типы и структура денежных систем»	Подготовка к устному опросу и тестированию. Проработка конспектов занятий, учебных и дополнительных изданий (по вопросам к разделам и главам учебных изданий). Поиск, анализ и оценка информации по содержанию учебного материала.	2	ОК4, 6 ПК 1.3	Оценка представленного материала, устный опрос	<p><b>Чалдаева, Л. А.</b> Финансы, денежное обращение и кредит [Электронный ресурс]: учебник для СПО / А. В. Дыдыкин ; под ред. Л. А. Чалдаевой. — 3-е изд., испр. и доп. — М. : Издательство Юрайт, 2019. — 381 с. — (Серия : Профессиональное образование). — ISBN 978-5-534-02963-5.— ЭБС «Юрайт»</p> <p><b>Финансы, денежное обращение и кредит</b> [Электронный ресурс]: учебник и практикум для СПО / Д. В. Бураков [и др.] ; под ред. Д. В. Буракова. — 2-е изд., перераб. и доп. — М. : Издательство Юрайт, 2019. — 366 с. — (Серия : Профессиональное образование). — ISBN 978-5-534-10231-4.— ЭБС «Юрайт»</p> <p><b>Финансовая грамотность</b> [Электронный ресурс]: учеб. пособие для студ.</p>

						<p>учреждений сред.проф.образования/ М.Р.Каджаева, С.В.Дубровская, А.Р.Елисева- М. : Издательский центр «Академия», 2019 – 288с – ISBN 978-5-4468- 7597-9,- ЭБС «Академия»</p> <p>Методические рекомендации по самостоятельной работе [Электронный ресурс] Фоломеева И.А., Шелухина Е.А. - Рязань: РГТУ, 2019- ЭБ «РГТУ»</p>
Тема Организация безналичных расчётов.	2. Изучение теоретического материала в соответствии с дидактическими единицами темы и подготовка ответов на вопросы: экономические и нормативные основы организации безналичного денежного обращения, внутрироссийские формы безналичных расчетов, безналичные расчеты с зарубежными партнерами подготовка к практической работе по теме	Подготовка к устному опросу и тестированию. Проработка конспектов занятий, учебных и дополнительных изданий (по вопросам к разделам и главам учебных изданий). Поиск, анализ и оценка информации по содержанию учебного материала.	2	ОК 2, 6 ПК 1.3	Оценка представленн ого материала, устный опрос	<p><b>Чалдаева, Л. А. Финансы, денежное обращение и кредит</b> [Электронный ресурс]: учебник для СПО / А. В. Дыдыкин ; под ред. Л. А. Чалдаевой. — 3-е изд., испр. и доп. — М. : Издательство Юрайт, 2019. — 381 с. — (Серия : Профессиональное образование). — ISBN 978-5-534-02963-5.— ЭБС «Юрайт»</p> <p><b>Финансы, денежное обращение и кредит</b> [Электронный ресурс]: учебник и практикум для СПО / Д. В. Бураков [и др.] ; под ред. Д. В. Буракова. — 2-е изд., перераб. и доп. — М. : Издательство Юрайт, 2019. — 366 с. — (Серия : Профессиональное образование). — ISBN 978-5-534-10231-4.— ЭБС «Юрайт»</p> <p><b>Финансовая грамотность</b> [Электронный ресурс]: учеб.пособие для студ. учреждений сред.проф.образования/</p>

						<p>М.Р.Каджаева, С.В.Дубровская, А.Р.Елисеева- М.: Издательский центр «Академия», 2019 – 288с – ISBN 978-5-4468- 7597-9.- ЭБС «Академия»</p> <p>Методические рекомендации по самостоятельной работе [Электронный ресурс] Фоломеева И.А., Шелухина Е.А. - Рязань: РГ АТУ, 2019- ЭБ «РГАТУ»</p>
<b>Раздел 2. Финансы и кредит</b>						
<p>Тема 3. Понятие о финансах и управлении ими</p>	<p>Изучение теоретического материала в соответствии с дидактическими единицами темы и подготовка ответов на вопросы: финансы как историческая категория, финансы как экономическая категория подготовка к практической работе по теме подготовка докладов на темам «Финансовые системы развитых стран»</p>	<p>Подготовка к устному опросу и тестированию. Проработка конспектов занятий, учебных и дополнительных изданий (по вопросам к разделам и главам учебных изданий). Поиск, анализ и оценка информации по содержанию учебного материала.</p>	4	ОК 2, 4, 6 ПК 2.4	<p>Оценка представленн ого материала, устный опрос</p>	<p><b>Чалдаева, Л. А. Финансы, денежное обращение и кредит</b> [Электронный ресурс]: учебник для СПО / А. В. Дыдыкин ; под ред. Л. А. Чалдаевой. — 3-е изд., испр. и доп. — М. : Издательство Юрайт, 2019. — 381 с. — (Серия : Профессиональное образование). — ISBN 978-5-534-02963-5.— ЭБС «Юрайт»</p> <p><b>Финансы, денежное обращение и кредит</b> [Электронный ресурс]: учебник и практикум для СПО / Д. В. Бураков [и др.] ; под ред. Д. В. Буракова. — 2-е изд., перераб. и доп. — М. : Издательство Юрайт, 2019. — 366 с. — (Серия : Профессиональное образование). — ISBN 978-5-534-10231-4.— ЭБС «Юрайт»</p> <p><b>Финансовая грамотность</b> [Электронный ресурс]: учеб. пособие для студ. учреждений сред. проф. образования/</p>

						<p>М.Р.Каджаева, С.В.Дубровская, А.Р.Елисева- М.: Издательский центр «Академия», 2019 – 288с – ISBN 978-5-4468- 7597-9.- ЭБС «Академия»</p> <p>Методические рекомендации по самостоятельной работе [Электронный ресурс] Фоломеева И.А., Шелухина Е.А. - Рязань: РГ АТУ, 2019- ЭБ «РГАТУ»</p>
Тема 4. Основы организации финансов предприятий	<p>Изучение теоретического материала в соответствии с дидактическими единицами темы и подготовка ответов на вопросы: финансовые методы предупреждения банкротства организаций, финансовые результаты и потоки денежных средств понятие и характеристики финансового состояния предприятия анализ инвестиционной привлекательности отраслей финансовая стратегия предприятия прибыль и рентабельность в условиях предпринимательства распределение прибыли в</p>	<p>Подготовка к устному опросу и тестированию. Проработка конспектов занятий, учебных и дополнительных изданий (по вопросам к разделам и главам учебных изданий). Поиск, анализ и оценка информации по содержанию учебного материала.</p>	4	ОК 2, 4, 6 ПК 2.4, ПК 4.4	Оценка представленного материала, устный опрос	<p><b>Чалдаева, Л. А.</b> Финансы, денежное обращение и кредит [Электронный ресурс]: учебник для СПО / А. В. Дылькин ; под ред. Л. А. Чалдаевой. — 3-е изд., испр. и доп. — М. : Издательство Юрайт, 2019. — 381 с. — (Серия : Профессиональное образование). — ISBN 978-5-534-02963-5.— ЭБС «Юрайт»</p> <p><b>Финансы, денежное обращение и кредит</b> [Электронный ресурс]: учебник и практикум для СПО / Д. В. Бураков [и др.] ; под ред. Д. В. Буракова. — 2-е изд., перераб. и доп. — М. : Издательство Юрайт, 2019. — 366 с. — (Серия : Профессиональное образование). — ISBN 978-5-534-10231-4.— ЭБС «Юрайт»</p> <p><b>Финансовая грамотность</b> [Электронный ресурс]: учеб. пособие для студ. учреждений сред. проф. образования/ М.Р.Каджаева, С.В.Дубровская,</p>

	современных экономических условия подготовка к практической работе по теме					<p>А.Р.Елисева- М.: Издательский центр «Академия», 2019 – 288с – ISBN 978-5-4468-7597-9.- ЭБС «Академия»</p> <p>Методические рекомендации по самостоятельной работе [Электронный ресурс] Фоломеева И.А., Шелухина Е.А. - Рязань: РГАТУ, 2019- ЭБ «РГАТУ»</p>
Тема 5. Основные виды ценных бумаг	Изучение теоретического материала в соответствии с дидактическими единицами темы и подготовка ответов на вопросы: ценные бумаги в деятельности предприятия и их применение для оценки и увеличения стоимости предприятия, подготовка к практической работе по теме	<p>Подготовка к устному опросу и тестированию.</p> <p>Проработка конспектов занятий, учебных и дополнительных изданий (по вопросам к разделам и главам учебных изданий).</p> <p>Поиск, анализ и оценка информации по содержанию учебного материала.</p>	2	ОК 2, 4, 6 ПК 4.4	Оценка представленного материала, устный опрос	<p><b>Чалдаева, Л. А.</b> Финансы, денежное обращение и кредит [Электронный ресурс]: учебник для СПО / А. В. Дыдыкин ; под ред. Л. А. Чалдаевой. — 3-е изд., испр. и доп. — М. : Издательство Юрайт, 2019. — 381 с. — (Серия : Профессиональное образование). — ISBN 978-5-534-02963-5.— ЭБС «Юрайт»</p> <p><b>Финансы, денежное обращение и кредит</b> [Электронный ресурс]: учебник и практикум для СПО / Д. В. Бураков [и др.] ; под ред. Д. В. Буракова. — 2-е изд., перераб. и доп. — М. : Издательство Юрайт, 2019. — 366 с. — (Серия : Профессиональное образование). — ISBN 978-5-534-10231-4.— ЭБС «Юрайт»</p> <p><b>Финансовая грамотность</b> [Электронный ресурс]: учеб. пособие для студ. учреждений сред. проф. образования/ М.Р.Калжаева, С.В.Дубровская, А.Р.Елисева- М.: Издательский центр</p>

						«Академия», 2019 – 288с – ISBN 978-5-4468-7597-9.- ЭБС «Академия»  Методические рекомендации по самостоятельной работе [Электронный ресурс] Фоломеева И.А., Шелухина Е.А. - Рязань: РГГУ, 2019- ЭБ «РГГУ»
Тема 6. Кредит и кредитная система	Изучение теоретического материала в соответствии с дидактическими единицами темы и подготовка ответов на вопросы: формирование банковской системы нашей страны формирование денежных активов и пассивов коммерческого банка управление рисками в банковской деятельности методы краткосрочного кредитования сущность и экономические основы лизинга финансирование и оценка эффективности лизинговых операций риски в лизинговой деятельности и международный опыт лизинговых операций подготовка к	Подготовка к устному опросу и тестированию. Проработка конспектов занятий, учебных и дополнительных изданий (по вопросам к разделам и главам учебных изданий). Поиск, анализ и оценка информации по содержанию учебного материала.	2	ОК 2, 4, 5, 6 ПК 4.4	Оценка представленного материала, устный опрос	<b>Чалдаева, Л. А.</b> Финансы, денежное обращение и кредит [Электронный ресурс]: учебник для СПО / А. В. Дыдыкин ; под ред. Л. А. Чалдаевой. — 3-е изд., испр. и доп. — М. : Издательство Юрайт, 2019. — 381 с. — (Серия : Профессиональное образование). — ISBN 978-5-534-02963-5.— ЭБС «Юрайт»  <b>Финансы, денежное обращение и кредит</b> [Электронный ресурс]: учебник и практикум для СПО / Д. В. Бураков [и др.] ; под ред. Д. В. Буракова. — 2-е изд., перераб. и доп. — М. : Издательство Юрайт, 2019. — 366 с. — (Серия : Профессиональное образование). — ISBN 978-5-534-10231-4.— ЭБС «Юрайт»  <b>Финансовая грамотность</b> [Электронный ресурс]: учеб. пособие для студ. учреждений сред. проф. образования/ М.Р.Каджаева, С.В.Дубровская, А.Р.Елисева- М.: Издательский центр «Академия», 2019 – 288с – ISBN 978-5-4468-

	практической работе с использованием методических рекомендаций, оформление результатов практической работы					7597-9.- ЭБС «Академия» Методические рекомендации по самостоятельной работе [Электронный ресурс] Фоломеева И.А., Шелухина Е.А. - Рязань: РГ АТУ, 2019- ЭБ «РГАТУ»
Тема 7. Страхование	Изучение теоретического материала в соответствии с дидактическими единицами темы и подготовка ответов на вопросы: маркетинг в страховании, страхование внешнеэкономической деятельности, роль страхования в развитии рыночных отношений, управление рисками в страховании, законодательное регулирование страхового дела, государственный надзор за страховой деятельностью, основа финансовой	Подготовка к устному опросу и тестированию. Проработка конспектов занятий, учебных и дополнительных изданий (по вопросам к разделам и главам учебных изданий). Поиск, анализ и оценка информации по содержанию учебного материала.	4	ОК 2, 4, 5, 6	Оценка представленного материала, устный опрос	<b>Чалдаева, Л. А.</b> Финансы, денежное обращение и кредит [Электронный ресурс]: учебник для СПО / А. В. Дыдыкин ; под ред. Л. А. Чалдаевой. — 3-е изд., испр. и доп. — М. : Издательство Юрайт, 2019. — 381 с. — (Серия : Профессиональное образование). — ISBN 978-5-534-02963-5.— ЭБС «Юрайт»  <b>Финансы, денежное обращение и кредит</b> [Электронный ресурс]: учебник и практикум для СПО / Д. В. Бураков [и др.]; под ред. Д. В. Буракова. — 2-е изд., перераб. и доп. — М. : Издательство Юрайт, 2019. — 366 с. — (Серия : Профессиональное образование). — ISBN 978-5-534-10231-4.— ЭБС «Юрайт»  <b>Финансовая грамотность</b> [Электронный ресурс]: учеб.пособие для студ. учреждений сред.проф.образования/ М.Р.Каджаева,



	устойчивости страховщика, страховые резервы и фонды страховщиков подготовка к практической работе с использованием методических рекомендаций, оформление результатов практической работы					С.В.Дубровская, А.Р.Елисеева- М.: Издательский центр «Академия», 2019 – 288с – ISBN 978-5-4468-7597-9.- ЭБС «Академия»  Методические рекомендации по самостоятельной работе [Электронный ресурс] Фоломеева И.А., Шелухина Е.А. - Рязань: РГТУ, 2019- ЭБ «РГТУ»
Тема 8. Государственный бюджет и бюджетная система России	Изучение теоретического материала в соответствии с дидактическими единицами темы и подготовка ответов на вопросы: приоритетная роль информационных технологий в бюджетном процессе, границы и структура финансовых органов управления, законодательная основа бюджетного федерализма в РФ, специальные налоговые режимы для субъектов малого бизнеса	Подготовка к устному опросу и тестированию. Проработка конспектов занятий, учебных и дополнительных изданий (по вопросам к разделам и главам учебных изданий). Поиск, анализ и оценка информации по содержанию учебного материала.	2	ОК 2, 4, 5, 6	Оценка представленного материала, устный опрос	<b>Чалдаева, Л. А.</b> Финансы, денежное обращение и кредит [Электронный ресурс]: учебник для СПО / А. В. Дыдыкин ; под ред. Л. А. Чалдаевой. — 3-е изд., испр. и доп. — М. : Издательство Юрайт, 2019. — 381 с. — (Серия : Профессиональное образование). — ISBN 978-5-534-02963-5.— ЭБС «Юрайт»  <b>Финансы, денежное обращение и кредит</b> [Электронный ресурс]: учебник и практикум для СПО / Д. В. Бураков [и др.] ; под ред. Д. В. Буракова. — 2-е изд., перераб. и доп. — М. : Издательство Юрайт, 2019. — 366 с. — (Серия : Профессиональное образование). — ISBN 978-5-534-10231-4.— ЭБС «Юрайт»  <b>Финансовая грамотность</b> [Электронный ресурс]: учеб.пособие для студ. учреждений сред.проф.образования/ М.Р.Каджаева,

						<p>С.В.Дубровская, А.Р.Елисеева- М.: Издательский центр «Академия», 2019 – 288с – ISBN 978-5-4468-7597-9.- ЭБС «Академия»</p> <p>Методические рекомендации по самостоятельной работе [Электронный ресурс] Фоломеева И.А., Шелухина Е.А. - Рязань: РГАТУ, 2019-ЭБ «РГАТУ»</p>
Тема Бюджетный процесс	9. Изучение теоретического материала в соответствии с дидактическими единицами темы и подготовка ответов на вопросы: этапы бюджетного процесса	Подготовка к устному опросу и тестированию. Проработка конспектов занятий, учебных и дополнительных изданий (по вопросам к разделам и главам учебных изданий). Поиск, анализ и оценка информации по содержанию учебного материала.	2	ОК 4, 6	Оценка представленного материала, устный опрос	<p><b>Чалдаева, Л. А.</b> Финансы, денежное обращение и кредит [Электронный ресурс]: учебник для СПО / А. В. Дыдыкин ; под ред. Л. А. Чалдаевой. — 3-е изд., испр. и доп. — М. : Издательство Юрайт, 2019. — 381 с. — (Серия : Профессиональное образование). — ISBN 978-5-534-02963-5.— ЭБС «Юрайт»</p> <p><b>Финансы, денежное обращение и кредит</b> [Электронный ресурс]: учебник и практикум для СПО / Д. В. Бураков [и др.]; под ред. Д. В. Буракова. — 2-е изд., перераб. и доп. — М. : Издательство Юрайт, 2019. — 366 с. — (Серия : Профессиональное образование). — ISBN 978-5-534-10231-4.— ЭБС «Юрайт»</p> <p><b>Финансовая грамотность</b> [Электронный ресурс]: учеб. пособие для студ. учреждений сред. проф. образования/ М.Р.Каджаева, С.В.Дубровская, А.Р.Елисеева- М.:</p>

						<p>Издательский центр «Академия», 2019 – 288с – ISBN 978-5-4468- 7597-9.- ЭБС «Академия»</p> <p>Методические рекомендации по самостоятельной работе [Электронный ресурс] Фоломеева И.А., Шелухина Е.А. - Рязань: РГАТУ, 2019- ЭБ «РГАТУ»</p>
		<b>Итого:</b>	<b>24</b>			

## **2. ЗАДАНИЯ ДЛЯ САМОСТОЯТЕЛЬНОЙ РАБОТЫ**

### **Раздел 1. Деньги и организация расчетов**

#### **Тема 1. Деньги и денежное обращение**

I. Ответьте устно на вопросы:

1. Сущность, виды и функции денег
2. Поток денег в рыночной экономике и в организациях
3. Наличное и безналичное денежное обращение, денежные агрегаты
4. Деньги и денежное обращение:
5. Закон денежного обращения. Инфляция, виды

#### **Тема 2. Организация безналичных расчетов**

I. Ответьте устно на вопросы:

1. Принципы организации безналичных расчётов.
2. Расчеты платежными поручениями.
3. Аккредитивная форма расчетов.
4. Сущность чека как средства платежа.
5. Понятие векселя, его характеристики.

### **Раздел 2. Финансы и кредит**

#### **Тема 3. Понятие о финансах и управлении ими**

I. Ответьте устно на вопросы:

1. Финансы как экономическая категория.
2. Финансовая система и её звенья.
3. Финансовое планирование и контроль

#### **Тема 4. Основы организации финансов предприятия**

I. Ответьте устно на вопросы:

1. Экономическое содержание финансов предприятий.
2. Основные принципы организации финансов предприятий
3. Финансовая система и финансовая политика предприятия

#### **Тема 5. Основные виды ценных бумаг**

I. Ответьте устно на вопросы:

1. Основные характеристики ценных бумаг.
2. Акции и виды акций.
3. Облигации и их виды.

#### **Тема 6. Кредит и кредитная система**

I. Ответьте устно на вопросы:

1. Кредитная система РФ.
2. Цели и функции Центрального Банка РФ.
3. Коммерческий банк и его роль.
4. Кредит и его сущность
5. Международные кредитные отношения

### **Тема 7. Страхование**

I. Ответьте устно на вопросы:

1. Сущность страхования и его виды.
2. Отрасли страхования.

### **Тема 8. Государственный бюджет и бюджетная система России**

I. Ответьте устно на вопросы:

1. Государственный бюджет и его функции.
2. Бюджетная система России и её звенья.
3. Внебюджетные фонды.

### **Тема 9. Государственный бюджет и бюджетная система России**

I. Ответьте устно на вопросы:

1. Бюджетный процесс и его сущность.
2. Источники бюджета.
3. Налоговая система России.

### **Задания для оценки знаний освоения дисциплины**

Задания в тестовой форме

#### **Вариант №1**

1. Слово ‘’анализ’’ происходит от:
- а) греческого «разделяю, расчленяю»;
  - б) латинского «побуждаю к поиску»;
  - в) латинского «единство с синтезом»;
  - г) русское «рассмотреть по частям».

2. Предметом исследования являются:

- а) причинно-следственные связи;
- б) прибыль предприятий;
- в) причины изменения результатов;
- г) следствия как проявление влияния факторов.

3 Это высказывание не относится к функции анализа:

- а) методическое обеспечение проведения аналитических работ;
- б) изучение характера действия экономических законов;
- в) научное обоснование планов;
- г) контроль за выполнением планов и управленческих решений;
- д) оценка результатов деятельности.

4. Величина прибыли от реализации продукции и услуг не может зависеть от этого показателя:

- а) производительности труда;
- б) объема продаж;
- в) структуры товарной продукции;
- г) цены реализации;
- д) себестоимости продукции.

5. Для характеристики движения рабочей силы рассчитывают и анализируют динамику такого коэффициента, как:

- а) коэффициент оборота по выбытию;
- б) обеспеченность рабочих основными фондами;
- в) среднечасовую выработку;
- г) коэффициент ликвидности персонала;
- д) обеспеченность предприятия трудовыми ресурсами;

6. Роль экономического анализа в разработке и мониторинге основных плановых показателей:

- а) планирование начинается и заканчивается анализом;
- б) анализ и планирование самостоятельные, не связанные между собой виды деятельности;
- в) планирование предшествует анализу?

7. Анализ технико-организационного уровня производства включает:

- а) анализ уровня техники, технологии, организации производства и уровня управления;
- б) оценку выполнения договорных обязательств;
- в) обеспеченность основными средствами, выявление потерь рабочего времени.

8. Косвенными показателями качества продукции являются:

- а) штрафы за некачественную продукцию, удельный вес забракованной продукции, потери от брака;
- б) средневзвешенный балл качества продукции, средний коэффициент сортности;
- в) процент выполнения плана по качеству.

9.Обобщающим показателем, характеризующим качественное состояние основных фондов, является:

- а) коэффициент годности.
- в) коэффициент выбытия;
- б) коэффициент обновления;

10.Аналитическим показателем, характеризующим использование материалов в производстве, является:

- а) материалоемкость;
- б) остаток материалов на конец года;
- в) фондоотдача.

11. Показатели, используемые при анализе обеспеченности предприятия трудовыми ресурсами:

- а) численность работников по основным категориям по плану и фактически;
- б) непроизводительные затраты рабочего времени и номинальный фонд рабочего времени;
- в) уровень квалификации и стаж работы рабочих.

12.Факторы не оказывает влияния на изменение уровня производительности труда:

- а) средние цены реализации;
- б) изменение квалификации рабочих;
- в) изменение фондовооруженности труда.

13.По связи с объемом выпуска продукции затраты делятся на:

- а) постоянные и переменные.
- в) простые и комплексные;
- б) прямые и косвенные;

14. Основными задачами анализа в системе маркетинга являются:

- а) изучение платежеспособного спроса на продукцию, рынков ее сбыта; обоснование плана производства и реализации продукции соответствующего объема и ассортимента;
- б) определение объема продаж, необходимого для получения заданной величины прибыли;
- в) обоснование управленческих решений, касающихся изменения производственных мощностей, вариантов оборудования, технологии

производства, с целью минимизации затрат и увеличения прибыли.

15. Факторы, влияющие на технический уровень производства:

- а) обновление основных фондов, фондовооруженность, доля активной части в составе основных фондов;
- б) структура рабочей силы, обновление основных фондов, производительность труда;
- в) специализация предприятия, величина производственных затрат, эффективность использования трудовых ресурсов.

## **Вариант № 2**

1 Этот вид анализа не относится к классификации по признаку времени:

- а) аудиторский.
- б) перспективный;
- в) ретроспективный;
- г) исторический;
- д) предварительный;

2 Оценка достигнутых результатов и выявление резервов повышения эффективности деятельности предприятия является:

- а) целью анализа;
- б) задачей анализа хозяйственной деятельности предприятия;
- в) принципом анализа;
- г) функцией управления в анализе;
- д) предметом исследования в анализе.

3 Сегодня управленческие решения могут приниматься:

- а) с использованием экономического анализа;
- б) специфическим подходом;
- в) на точном расчете;
- г) научно обоснованно, мотивированно, оптимально;
- д) достаточно интуиции и примерных «прикидок в уме».

4 Увеличения эффективности производства состоит в наиболее полном и рациональном использовании все возрастающего потенциала производства при минимальных затратах на единицу продукции. Начни предложение:

- а) экономическая сущность резервов;
- б) производственная стадия;
- в) задача;
- г) способ факторного анализа;
- д) нейтрализация влияния стоимостного фактора.



5 Фондоотдача – это:

- а) отношение стоимости товарной продукции к среднегодовой стоимости основных производственных фондов;
- б) отношение фонда рабочего времени к выпуску продукции;
- в) отношение прибыли к стоимости основных фондов;
- г) произведение числа оборудования на стоимость единицы оборудования;
- д) отношение стоимости основных фондов к реализации.

6. Изменение состава основных фондов оценивается по:

- а) удельному весу каждого вида основных фондов в их общей стоимости на начало и конец периода;
- б) абсолютным показателям роста или снижения;
- в) коэффициентам ввода, выбытия.

7. Можно ожидать повышения эффективности использования основных средств, если:

- а) увеличивается коэффициент годности основных средств;
- б) коэффициент выбытия по активной части выше, чем в целом по основным фондам;
- в) коэффициент выбытия, обновления и годности неизменны.

8. Необоснованный излишек материалов может привести:

- а) к замедлению оборачиваемости оборотных средств;
- б) к ускорению оборачиваемости оборотных средств;
- в) никак не влияет на оборачиваемость оборотных средств.

9. Основные показатели использования рабочей силы:

- а) уровень занятости, коэффициент использования рабочего времени года;
- б) численность работников по плану и фактически, коэффициент оборота по приёму;
- в) фонд заработной платы по плану и фактически, квалификационный уровень рабочих.

10. Относительное отклонение по фонду заработной платы определяется:

- а) при изменении выполнения плана по производству продукции;
- б) при стопроцентном выполнении планового задания;
- в) независимо от того, как выполнено плановое задание по производству продукции.

11. Влияние на себестоимость продукции рост уровня затрат на потребленные материальные ресурсы:

- а) себестоимость увеличивается;
- б) себестоимость снижается;
- в) себестоимость не изменяется.

12. Факторы, не оказывающие влияния на изменение производственной себестоимости:

- а) изменение цены реализации продукции;
- б) изменение объема производимой продукции;
- в) изменение структуры производимой продукции?

13. Изменение себестоимости при увеличении косвенных затрат:

- а) себестоимость увеличивается;
- б) себестоимость снижается;
- в) себестоимость не изменяется?

14. Факторы рассматриваются при анализе динамики себестоимости продукции:

- а) влияние цен и тарифов на потребленные материальные ресурсы;
- б) влияние цен на реализуемую продукцию;
- в) удельный вес каждой статьи и элементов затрат?

15. Чистая прибыль распределяется:

- а) внутри хозяйствующего субъекта по направлениям исходя из учредительных документов;
- б) между хозяйствующим субъектом и государством;
- в) между хозяйствующим субъектом и поставщиками сырья и материалов.

### **Вариант № 3**

1 Экономический анализ – это:

- а) функция управления, которая обеспечивает научность принятия решений;
- б) осмысление и понимание информации о деятельности предприятия;
- в) диалектический тандем «анализ-синтез»;
- г) теоретическая и методологическая основа анализа;
- д) нет верного ответа.

2 По пространственному признаку выделяют анализ:

- а) внутрихозяйственный и межхозяйственный;
- б) технико-экономический;
- в) итоговый или заключительный;
- г) аудиторский или бухгалтерский;
- д) межотраслевой и отраслевой.

3 Системное, комплексное изучение, измерение и обобщение влияние факторов на результаты деятельности предприятия путем обработки

специальными приемами системы показателей плана и других источников информации:

- а) это определение метода анализа;
- б) это определение анализа;
- в) это задача анализа;
- г) это функция анализа;
- д) это один из принципов анализа.

4 Фондоемкость – это:

- а) отношение стоимости основных производственных фондов к стоимости товарной продукции.
- б) отношение прибыли к стоимости оборотного фонда;
- в) отношение реализации к стоимости основного фонда;
- г) отношение стоимости основных фондов к рентабельности предприятия;
- д) нет правильного ответа.

5 Штрафы за некачественную продукцию, относятся к показателям:

- а) косвенным;
- б) обобщающим;
- в) индивидуальным;
- г) единичным;
- д) факторным.

6. Сравнение, коэффициентов показывает, как влияют налоги на прибыльность работы предприятия?

- а) сравнение показателей рентабельности, рассчитанные по прибыли до и после налогообложения;
- б) сравнение показателей рентабельности активов и оборачиваемости кредиторской задолженности;
- в) сравнение показателей рентабельности основной деятельности и рентабельности оборота.

7. Укажите случай, в котором оправдано изменение активов организации, если:

- а) активы выросли на 10%, выручка от продаж – на 8%, прибыль – на 5%;
- б) активы снизились на 5%, выручка от продаж выросла на 10%, прибыль сократилась на 3%;
- в) активы выросли на 2%, выручка от продаж и прибыль не изменились.

8. Что характеризует ликвидность предприятия?

- а) способность предприятия рассчитываться по своим обязательствам;
- б) способность предприятия вовремя выплачивать заработную плату; персоналу и вовремя расплачиваться с бюджетом;

в) способность предприятия привлекать внешние источники финансирования.

9. Прибыль (убыток) от продаж равна:

а) сумме валовой прибыли, коммерческих расходов и управленческих расходов.

в) сумме себестоимости и чистой прибыли;

б) прибыли от продажи продукции и прочих доходов;

10. На рентабельность отдельных видов товаров не влияет:

а) ассортимент продукции.

в) уровень цен продажи отдельных видов изделий;

б) соотношение различных каналов реализации;

11. Перечень показателей оценки эффективности капитальных вложений:

а) срок окупаемости, рентабельность инвестиций, чистый дисконтированный доход, внутренняя норма доходности;

б) скорость движения производственных запасов, рентабельность оборотных активов, оборачиваемость активов;

в) точка безубыточности, величина текущих и капитальных затрат, себестоимость продукции.

12. Коэффициент, показывающий оборачиваемость запасов?

а) количество оборотов запасов за отчетный период;

б) насколько быстрее оборачиваются запасы, чем прочие оборотные активы;

в) избыток или недостаток запасов на предприятии.

13. Коэффициент показывающий, каков удельный вес собственных средств в общей сумме источников финансирования:

а) коэффициент финансовой независимости;

б) коэффициент финансовой устойчивости;

в) коэффициент капитализации.

14. Изменение эффективности использования активов организации при условии, что чистая прибыль в отчетном году составила 80 тыс. руб., в предшествующем – 70 тыс. руб., а среднегодовая стоимость всех действующих активов соответственно – 880 тыс. руб. и 940 тыс. руб.:

а) эффективность действующих активов возросла;

б) эффективность действующих активов снизилась;

в) эффективность действующих активов осталась неизменной.

15. По приведенным данным оцените ситуацию. Чистая прибыль от всех видов деятельности за отчетный период – 40 тыс. руб., за предыдущий – 30,

стоимость собственного капитала за отчетный период – 900, за предыдущий – 980 тыс.руб.:

- а) эффективность использования капитала возросла;
- б) эффективность использования капитала снизилась;
- в) эффективность использования капитала не изменилась.

#### **Вариант № 4**

1. Содержание анализа:

- а) раскрывается через функции;
- б) это наука;
- в) это система специальных знаний;
- г) определяет суть дисциплины;
- д) это направление в методологии исследования.

2. Методика – это:

- а) совокупность способов, правил наиболее целесообразного выполнения какой-либо работы;
- б) методологические советы по исследованию аналитического исследования;
- в) описание способов исследования изучаемых объектов;
- г) выявление неиспользованных и перспективных резервов повышения эффективности производства;
- д) инструментарий анализа.

3. Назвать показатели, которые показывают существенные особенности и свойства изучаемых объектов:

- а) качественные;
- б) количественные;
- в) результативные;
- г) факторные;
- д) абсолютные;

4. Под резервами понимают:

- а) запасы ресурсов, необходимые для бесперебойной работы предприятия, а так же возможности повышения эффективности производства;
- б) ресурсы капитала;
- в) от латинского «сохранить запас»;
- г) возможности повышения эффективности производства;
- д) русское «запасы ресурсов, материалов и сырья».

5. Трудоемкость-это:

- а) затраты рабочего времени на единицу или весь объем изготовленной продукции;
- б) общий фонд рабочего времени;
- в) отношение выпуска продукции к общему фонду рабочего времени;
- г) произведение затрат рабочего времени на единицу выпуска продукции;
- д) затраты на весь объем изготовленной продукции.

6. Величина прибыли от реализации продукции и услуг не может зависеть от этого показателя:

- а) производительности труда;
- б) объема продаж;
- в) структуры товарной продукции;
- г) цены реализации;
- д) себестоимости продукции.

7. Для характеристики движения рабочей силы рассчитывают и анализируют динамику такого коэффициента, как:

- а) коэффициент оборота по выбытию;
- б) обеспеченность рабочих основными фондами;
- в) среднечасовую выработку;
- г) коэффициент ликвидности персонала;
- д) обеспеченность предприятия трудовыми ресурсами;

8. Роль экономического анализа в разработке и мониторинге основных плановых показателей:

- а) планирование начинается и заканчивается анализом;
- б) анализ и планирование самостоятельные, не связанные между собой виды деятельности;
- в) планирование предшествует анализу?

9. Анализ технико-организационного уровня производства включает:

- а) анализ уровня техники, технологии, организации производства и уровня управления;
- б) оценку выполнения договорных обязательств;
- в) обеспеченность основными средствами, выявление потерь рабочего времени.

10. Косвенными показателями качества продукции являются:

- а) штрафы за некачественную продукцию, удельный вес забракованной продукции, потери от брака;
- б) средневзвешенный балл качества продукции, средний коэффициент сортности;
- в) процент выполнения плана по качеству.

11.Обобщающим показателем, характеризующим качественное состояние основных фондов, является:

- а) коэффициент годности.
- в) коэффициент выбытия;
- б) коэффициент обновления;

12.Аналитическим показателем, характеризующим использование материалов в производстве, является:

- а) материалоемкость;
- б) остаток материалов на конец года;
- в) фондоотдача.

13. Показатели, используемые при анализе обеспеченности предприятия трудовыми ресурсами:

- а) численность работников по основным категориям по плану и фактически;
- б) непроизводительные затраты рабочего времени и номинальный фонд рабочего времени;
- в) уровень квалификации и стаж работы рабочих.

14.Факторы не оказывает влияния на изменение уровня производительности труда:

- а) средние цены реализации;
- б) изменение квалификации рабочих;
- в) изменение фондовооруженности труда.

15.По связи с объемом выпуска продукции затраты делятся на:

- а) постоянные и переменные.
- в) простые и комплексные;
- б) прямые и косвенные;

### **Вариант № 5**

1. Исключите функцию в управляющей системе производства:

- а) аудит;
- б) прогнозирование, планирование;
- в) учет;
- г) анализ;
- д) управленческие решения.

2. Объект исследования в анализе – это:

- а) результаты хозяйственной деятельности предприятия;
- б) хозяйственная деятельность предприятия;
- в) хозяйственные процессы и явления;
- г) причинно-следственные связи;

д) финансовый результат деятельности предприятия.

3. Это функция анализа, а не принцип:

- а) должен установить закономерности экономического развития;
- б) должен быть комплексный;
- в) должен быть оперативный;
- г) должен проводиться по плану;
- д) должен быть демократичным.

4. Среднечасовая выработка или производительность труда – это:

- а) отношение стоимости выпуска продукции к общему фонду рабочего времени;
- б) затраты рабочего времени на единицу товарной продукции;
- в) затраты рабочего времени на весь выпуск продукции;
- г) отношение фонда рабочего времени на единицу основных производственных фондов;
- д) показатель, обратный фондоотдаче.

5. Внереализационные финансовые результаты не включают:

- а) прибыль от продажи товарно-материальных ценностей;
- б) прибыль от сдачи в аренду основных средств;
- в) полученные и уплаченные штрафы;
- г) прибыль от долевого участия в совместных предприятиях;
- д) доходы по акциям, облигациям, депозитам.

6. Оценка достигнутых результатов и выявление резервов повышения эффективности деятельности предприятия является:

- а) целью анализа;
- б) задачей анализа хозяйственной деятельности предприятия;
- в) принципом анализа;
- г) функцией управления в анализе;
- д) предметом исследования в анализе.

7. Сегодня управленческие решения могут приниматься:

- а) с использованием экономического анализа;
- б) специфическим подходом;
- в) на точном расчете;
- г) научно обоснованно, мотивированно, оптимально;
- д) достаточно интуиции и примерных «прикидок в уме».

8. увеличения эффективности производства состоит в наиболее полном и рациональном использовании все возрастающего потенциала производства при минимальных затратах на единицу продукции. Начни предложение:

- а) экономическая сущность резервов;



- б) производственная стадия;
- в) задача;
- г) способ факторного анализа;
- д) нейтрализация влияния стоимостного фактора.

9. Фондоотдача – это:

- а) отношение стоимости товарной продукции к среднегодовой стоимости основных производственных фондов;
- б) отношение фонда рабочего времени к выпуску продукции;
- в) отношение прибыли к стоимости основных фондов;
- г) произведение числа оборудования на стоимость единицы оборудования;
- д) отношение стоимости основных фондов к реализации.

10. Изменение состава основных фондов оценивается по:

- а) удельному весу каждого вида основных фондов в их общей стоимости на начало и конец периода;
- б) абсолютным показателям роста или снижения;
- в) коэффициентам ввода, выбытия.

11. Можно ожидать повышения эффективности использования основных средств, если:

- а) увеличивается коэффициент годности основных средств;
- б) коэффициент выбытия по активной части выше, чем в целом по основным фондам;
- в) коэффициент выбытия, обновления и годности неизменны.

12. Необоснованный излишек материалов может привести:

- а) к замедлению оборачиваемости оборотных средств;
- б) к ускорению оборачиваемости оборотных средств;
- в) никак не влияет на оборачиваемость оборотных средств.

13. Основные показатели использования рабочей силы:

- а) уровень занятости, коэффициент использования рабочего времени года;
- б) численность работников по плану и фактически, коэффициент оборота по приёму;
- в) фонд заработной платы по плану и фактически, квалификационный уровень рабочих.

14. Относительное отклонение по фонду заработной платы определяется:

- а) при изменении выполнения плана по производству продукции;
- б) при стопроцентном выполнении планового задания;
- в) независимо от того, как выполнено плановое задание по производству продукции.

15. Влияние на себестоимость продукции рост уровня затрат на потребленные материальные ресурсы:

- а) себестоимость увеличивается;
- б) себестоимость снижается;
- в) себестоимость не изменяется.

## СПИСОК ИСПОЛЬЗУЕМЫХ ИСТОЧНИКОВ

### Основная литература:

**1. Финансы, денежное обращение и кредит :** учебник для среднего профессионального образования / Л. А. Чалдаева [и др.] ; под редакцией Л. А. Чалдаевой. — 4-е изд., испр. и доп. — Москва : Издательство Юрайт, 2020. — 434 с. — (Профессиональное образование). — ISBN 978-5-534-13969-3. — Текст : электронный // ЭБС Юрайт [сайт]. — URL: <https://urait.ru/bcode/467398> – ЭБС «Юрайт»

### Дополнительная литература:

**1. Финансы, денежное обращение и кредит :** учебник и практикум для среднего профессионального образования / Д. В. Бураков [и др.] ; под редакцией Д. В. Буракова. — 2-е изд., перераб. и доп. — Москва : Издательство Юрайт, 2020. — 366 с. — (Профессиональное образование). — ISBN 978-5-534-10231-4. — Текст : электронный // ЭБС Юрайт [сайт]. — URL: <https://urait.ru/bcode/452598> – ЭБС «Юрайт»

**2. Деньги, кредит, банки :** учебник и практикум для среднего профессионального образования / В. Ю. Катасонов [и др.] ; под редакцией В. Ю. Катасонова, В. П. Биткова. — 2-е изд., перераб. и доп. — Москва : Издательство Юрайт, 2020. — 499 с. — (Профессиональное образование). — ISBN 978-5-534-13590-9. — Текст : электронный // ЭБС Юрайт [сайт]. — URL: <https://urait.ru/bcode/466054> - ЭБС «Юрайт»

### Интернет-ресурсы:

1. Справочная правовая система КонсультантПлюс - Режим доступа: <http://www.consultant.ru/>
2. Справочная правовая система Гарант - Режим доступа: <http://www.garant.ru/>
3. Единое окно доступа к образовательным ресурсам – Режим доступа: <http://window.edu.ru>

### Периодические издания:

Деньги и кредит : теоретич. и науч.-практич. журнал / учредитель Центральный банк Российской Федерации. – 1927 - . - Москва : Банк России, 2020 - . – Ежемес. – ISSN 0130-3090. – Текст : непосредственный.

### Учебно-методические издания:

Методические рекомендации по самостоятельной работе [Электронный ресурс] Фоломеева И.А. - Рязань: РГАТУ, 2020- ЭБ РГАТУ. - URL : <http://bibl.rgatu.ru/web/Default.asp>

Методические указания к практическим работам [Электронный ресурс] Фоломеева И.А. - Рязань: РГАТУ, 2020- ЭБ РГАТУ. - URL : <http://bibl.rgatu.ru/web/Default.asp>

МИНИСТЕРСТВО СЕЛЬСКОГО ХОЗЯЙСТВА РОССИЙСКОЙ ФЕДЕРАЦИИ  
ФЕДЕРАЛЬНОЕ ГОСУДАРСТВЕННОЕ БЮДЖЕТНОЕ ОБРАЗОВАТЕЛЬНОЕ  
УЧРЕЖДЕНИЕ ВЫСШЕГО ОБРАЗОВАНИЯ  
«РЯЗАНСКИЙ ГОСУДАРСТВЕННЫЙ АГРОТЕХНОЛОГИЧЕСКИЙ УНИВЕРСИТЕТ  
ИМЕНИ П.А. КОСТЫЧЕВА»

Факультет дополнительного профессионального и  
среднего профессионального образования

**МЕТОДИЧЕСКИЕ РЕКОМЕНДАЦИИ ДЛЯ САМОСТОЯТЕЛЬНОЙ РАБОТЫ**  
по дисциплине **Налоги и налогообложение**

для студентов 2 курса ФДП и СПО

по специальности

38.02.01 Экономика и бухгалтерский учёт (по отраслям)

(очная форма обучения)

Рязань 2020

Методические рекомендации для самостоятельных работ составлены с учетом требований федерального государственного образовательного стандарта среднего профессионального образования (ФГОС СПО), утвержденного от 28.07.2014 г. № 832 по специальности 38.02.01 «Экономика и бухгалтерский учет (по отраслям)».

Разработчик:

Фоломеева И.А., преподаватель кафедры Бухгалтерский учет, анализ и аудит» для преподавания на ФДП и СПО

Методические рекомендации для самостоятельных работ одобрены предметно-цикловой комиссией экономических дисциплин ФДП и СПО «30» июня 2020 г., протокол № 10 .

Председатель предметно-цикловой  
комиссии экономических дисциплин



С. В. Комкова

## СОДЕРЖАНИЕ

ВВЕДЕНИЕ	4
1. ВИДЫ, СОДЕРЖАНИЕ И ФОРМЫ ОЦЕНИВАНИЯ САМОСТОЯТЕЛЬНОЙ РАБОТЫ	5
2. ЗАДАНИЯ ДЛЯ САМОСТОЯТЕЛЬНОЙ РАБОТЫ	15
3. МЕТОДИЧЕСКИЕ РЕКОМЕНДАЦИИ ПО ОРГАНИЗАЦИИ САМОСТОЯТЕЛЬНОЙ РАБОТЫ	58
СПИСОК ЛИТЕРАТУРЫ	61

## ВВЕДЕНИЕ

Одной из важнейших стратегических задач современного профессионального образования является формирование профессиональной компетенции будущих специалистов. Квалификационные характеристики по специальностям среднего профессионального образования содержат такие требования, как умение осуществлять поиск, анализ и оценку информации, необходимой для постановки и решения профессиональных задач, профессионального и личностного развития; использовать информационно-коммуникативные технологии для совершенствования профессиональной деятельности; заниматься самообразованием. В этой связи, всё большее значение приобретает самостоятельная работа студентов, создающая условия для формирования у них готовности и умения использовать различные средства информации с целью поиска необходимого знания.

Целью самостоятельной работы студентов является:

- научить студентов осмысленно и самостоятельно работать сначала с учебным материалом, затем с научной информацией, заложить основы самоорганизации и самовоспитания с тем, чтобы привить умение в дальнейшем непрерывно повышать свою квалификацию;
- закрепить, расширить и углубить знания, умения и навыки, полученные студентами на аудиторных занятиях под руководством преподавателей;
- изучение студентами дополнительных материалов по изучаемым дисциплинам и умение выбирать необходимый материал из различных источников;
- воспитание у студентов самостоятельности, организованности, самодисциплины, творческой активности, потребности развития познавательных способностей и упорства в достижении поставленных целей.

Внеаудиторная самостоятельная работа студентов при освоении дисциплины Налоги и налогообложение включает в себя следующие виды работ:

1. Подготовка к устному опросу.
2. Проработка конспектов занятий, учебных и дополнительных изданий (по вопросам к разделам и главам учебных изданий).
3. Поиск, анализ и оценка информации по содержанию

Задания для самостоятельной работы предназначены для студентов очной формы обучения факультета дополнительного профессионального и среднего профессионального образования по специальности  
38.02.01 ЭКОНОМИКА И БУХГАЛТЕРСКИЙ УЧЕТ (ПО ОТРАСЛЯМ)

Таблица 1.

**1. Виды, содержание и формы оценивания самостоятельной работы**

Номер и название раздела/темы дисциплины	Тематика самостоятельной работы	Виды самостоятельной работы	Трудо-емкость (час.)	Компетенции ОК, ПК	Контроль выполнения работы	Методическое обеспечение
<b>Раздел 1. Основы законодательства о налогах и сборах</b>						
<b>Тема 1.</b> Законодательство РФ о налогах и сборах	Изучение теоретического материала в соответствии с дидактическими единицами темы и подготовка ответов на вопросы нормативно-правовые акты федерального уровня нормативно-правовые акты регионального уровня нормативно-правовые акты местного уровня	Подготовка к устному опросу и тестированию Проработка конспектов занятий, учебных и дополнительных изданий (по вопросам к разделам и главам учебных изданий). Поиск, анализ и оценка информации по содержанию учебного материала.	2	ОК4, ОК5	Оценка устного опроса и тестирования.	<b>Маршавина, Л. Я.</b> Налоги и налогообложение [Электронный ресурс]: учебник для СПО / Л. Я. Маршавина, Л. А. Чайковская ; под ред. Л. Я. Маршавиной, Л. А. Чайковской. — М. : Издательство Юрайт, 2019. — 503 с. — (Серия : Профессiona



					<p>льное образование). — ISBN 978-5-9916-6221-5. - ЭБС «Юрайт»</p> <p><b>Налоги и налогообложение</b> [Электронный ресурс]: учебник и практикум для СПО / Г. Б. Поляк [и др.] ; под ред. Г. Б. Поляка, Е. Е. Смирновой. — 3-е изд., перераб. и доп. — М. : Издательство Юрайт, 2019. — 385 с. — (Серия : Профессиональное образование). — ISBN 978-5-534-06431-5. - ЭБС</p>
--	--	--	--	--	---

						<p><b>«Юрайт»</b></p> <p><b>Финансовая грамотность</b> [Электронный ресурс]: учеб.пособие для студ. учреждений сред.проф.образования/ М.Р.Каджаева , С.В.Дубровская, А.Р.Елисеева-М.: Издательский центр «Академия», 2019 – 288с – ISBN 978-5-4468-7597-9.- ЭБС</p> <p><b>«Академия»</b> Методические рекомендации по самостоятельной работе [Электронный ресурс] Фоломеева</p>
--	--	--	--	--	--	---

						И.А., Шелухина Е.А. - Рязань: РГАТУ, 2019- ЭБ «РГАТУ»
<b>Тема 2.</b> Налоговая система РФ, принципы её построения	Изучение теоретического материала в соответствии с дидактическими единицами темы и подготовка ответов на вопросы принципы налогообложения А.Смита экономические, юридические, организационные принципы налогообложения принципы налогообложения, закрепленные в НК РФ подготовка доклада на тему «Налоговая система страны (страны по выбору)»	Подготовка к устному опросу и тестированию. Проработка конспектов занятий, учебных и дополнительных изданий (по вопросам к разделам и главам учебных изданий). Поиск, анализ и оценка информации по содержанию учебного материала	4	ОК3,ОК4, ОК5	Оценка устного опроса и тестирования.	<b>Маршавина, Л. Я.</b> Налоги и налогообложение [Электронный ресурс]: учебник для СПО / Л. Я. Маршавина, Л. А. Чайковская ; под ред. Л. Я. Маршавиной, Л. А. Чайковской. — М. : Издательство Юрайт, 2019. — 503 с. — (Серия : Профессиональное образование). — ISBN 978-5-9916-6221-5. - ЭБС «Юрайт»

						<p><b>Налоги и налогообложение</b> [Электронный ресурс]: учебник и практикум для СПО / Г. Б. Поляк [и др.] ; под ред. Г. Б. Поляка, Е. Е. Смирновой. — 3-е изд., перераб. и доп. — М. : Издательство Юрайт, 2019. — 385 с. — (Серия : Профессиональное образование). — ISBN 978-5-534-06431-5. – ЭБС «Юрайт»</p> <p><b>Финансовая грамотность</b> [Электронный ресурс]:</p>
--	--	--	--	--	--	---

						<p>учеб.пособие для студ. учреждений сред.проф.обр азования/ М.Р.Каджаева , С.В.Дубровск ая, А.Р.Елисеева- М.: Издательский центр «Академия», 2019 – 288с – ISBN 978-5- 4468-7597-9.- ЭБС «Академия»</p> <p>Методические рекомендации по самостоятель ной работе [Электронный ресурс] Фоломеева И.А., Шелухина Е.А. - Рязань: РГАТУ, 2019- ЭБ «РГАТУ»</p>
--	--	--	--	--	--	---

<p><b>Тема 3.</b> Система налогов и сборов в РФ</p>	<p>Изучение теоретического материала в соответствии с дидактическими единицами темы и подготовка ответов на вопросы</p> <p>классификация налогов по традиционной схеме</p> <p>классификация налогов по международной схеме</p> <p>основные элементы налогов</p>	<p>Подготовка к устному опросу и тестированию.</p> <p>Проработка конспектов занятий, учебных и дополнительных изданий (по вопросам к разделам и главам учебных изданий).</p> <p>Поиск, анализ и оценка информации по содержанию учебного материала</p>	<p>2</p>	<p>ОК4,ОК5</p>	<p>Оценка устного опроса и тестирования.</p>	<p><b>Маршавина, Л. Я.</b> Налоги и налогообложение [Электронный ресурс]: учебник для СПО / Л. Я. Маршавина, Л. А. Чайковская ; под ред. Л. Я. Маршавиной, Л. А. Чайковской. — М. : Издательство Юрайт, 2019. — 503 с. — (Серия : Профессиональное образование). — ISBN 978-5-9916-6221-5. - ЭБС «Юрайт»</p> <p><b>Налоги и налогообложение</b> [Электронный</p>
---	---	--	----------	----------------	--	--

					<p>ресурс]: учебник и практикум для СПО / Г. Б. Поляк [и др.] ; под ред. Г. Б. Поляка, Е. Е. Смирновой. — 3-е изд., перераб. и доп. — М. : Издательство Юрайт, 2019. — 385 с. — (Серия : Профессиона льное образование). — ISBN 978- 5-534-06431- 5. – ЭБС «Юрайт»</p> <p><b>Финансовая грамотность</b> [Электронный ресурс]: учеб.пособие для студ. учреждений сред.проф.обр азования/</p>
--	--	--	--	--	---

						<p>М.Р.Каджаева , С.В.Дубровская, А.Р.Елисеева-М.: Издательский центр «Академия», 2019 – 288с – ISBN 978-5-4468-7597-9.- ЭБС «Академия»</p> <p>Методические рекомендации по самостоятельной работе [Электронный ресурс] Фоломеева И.А., Шелухина Е.А. - Рязань: РГАТУ, 2019-ЭБ «РГАТУ»</p>
<b>Раздел 2. Местные налоги и сборы и их роль в местном самоуправлении</b>						
<b>Тема 4.</b> Местные налоги и сборы и их роль в местном самоуправлении	Изучение нормативного документа: «Налогового кодекса Российской Федерации», раздел X	Подготовка к устному опросу и тестированию. Проработка конспектов занятий, учебных и дополнительных	2	ПК 3.1, ПК3.2, ОК2, ОК4, ОК5	Оценка устного опроса. Оценка за	<b>Маршавина, Л. Я.</b> Налоги и налогообложе



	<p>изучение теоретического материала в соответствии с дидактическими единицами темы и подготовка ответов на вопросы порядок уплаты земельного налога порядок уплаты налога на имущество физических лиц порядок применения торгового подготовка к практической работе по теме «Местные налоги и сборы и их роль в местном самоуправлении» подготовка докладов на темы «Земельный налог в зарубежных странах», «Налог на имущество физических лиц в зарубежных странах»</p>	<p>изданий (по вопросам к разделам и главам учебных изданий). Поиск, анализ и оценка информации по содержанию учебного материала. Изучение налогов и сборов уплачиваемых юридическими лицами в Рязанской области</p>			<p>тестирование.</p>	<p>ние [Электронный ресурс]: учебник для СПО / Л. Я. Маршавина, Л. А. Чайковская ; под ред. Л. Я. Маршавиной, Л. А. Чайковской. — М. : Издательство Юрайт, 2019. — 503 с. — (Серия : Профессиональное образование). — ISBN 978-5-9916-6221-5. - ЭБС «Юрайт»</p> <p><b>Налоги и налогообложение</b> [Электронный ресурс]: учебник и практикум для СПО / Г.</p>
--	---	--	--	--	----------------------	---

						<p>Б. Поляк [и др.] ; под ред. Г. Б. Поляка, Е. Е. Смирновой. — 3-е изд., перераб. и доп. — М. : Издательство Юрайт, 2019. — 385 с. — (Серия : Профессиональное образование). — ISBN 978-5-534-06431-5. – ЭБС «Юрайт»</p> <p><b>Финансовая грамотность</b> [Электронный ресурс]: учеб.пособие для студ. учреждений сред.проф.образования/ М.Р.Каджаева, С.В.Дубровская,</p>
--	--	--	--	--	--	---

						А.Р.Елисеева-М.: Издательский центр «Академия», 2019 – 288с – ISBN 978-5-4468-7597-9.- ЭБС «Академия» Методические рекомендации по самостоятельной работе [Электронный ресурс] Фоломеева И.А., Шелухина Е.А. - Рязань: РГАТУ, 2019- ЭБ «РГАТУ»
<b>Раздел 3. Региональные налоги и специфика их расчетов</b>						
<b>Тема 5. Раздел 3. Региональные налоги и специфика их расчетов</b>	Изучение нормативного документа: «Налогового кодекса Российской Федерации», раздел IX изучение теоретического материала в соответствии с дидактическими единицами темы и подготовка ответов на	Подготовка к устному опросу и тестированию. Проработка конспектов занятий, учебных и дополнительных изданий (по вопросам к разделам и главам учебных изданий). Поиск, анализ и оценка информации по содержанию учебного материала. Изучить порядок	2	ПК 3.1, ПК3.2, ОК2, ОК4, ОК5	Оценка устного опроса. Оценка за тестирование.	<b>Маршавина, Л. Я.</b> Налоги и налогообложение [Электронный ресурс]: учебник для СПО / Л. Я.

	<p>вопросы порядок налогообложения транспортным налогом, особенности исчисления и уплаты налога на имущество организаций по местонахождению обособленных подразделений организации, выданные преподавателем подготовка к практической работе по теме «Региональные налоги и специфика их расчетов»</p>	<p>налогообложения транспортным налогом на территории Рязанской области; рассмотреть особенности исчисления и уплаты налога на имущество организаций по местонахождению обособленных подразделений организации</p>				<p>Маршавина, Л. А. Чайковская ; под ред. Л. Я. Маршавиной, Л. А. Чайковской. — М. : Издательство Юрайт, 2019. — 503 с. — (Серия : Профессиональное образование). — ISBN 978-5-9916-6221-5. - ЭБС «Юрайт»</p> <p><b>Налоги и налогообложение</b> [Электронный ресурс]: учебник и практикум для СПО / Г. Б. Поляк [и др.] ; под ред. Г. Б. Поляка, Е. Е. Смирновой.</p>
--	--	--	--	--	--	--

						<p>— 3-е изд., перераб. и доп. — М. : Издательство Юрайт, 2019. — 385 с. — (Серия : Профессиональное образование). — ISBN 978-5-534-06431-5. – ЭБС «Юрайт»</p> <p><b>Финансовая грамотность</b> [Электронный ресурс]: учеб.пособие для студ. учреждений сред.проф.образования/ М.Р.Каджаева, С.В.Дубровская, А.Р.Елисеева-М.: Издательский центр «Академия»,</p>
--	--	--	--	--	--	--

						2019 – 288с – ISBN 978-5-4468-7597-9.- ЭБС «Академия» Методические рекомендации по самостоятельной работе [Электронный ресурс] Фоломеева И.А., Шелухина Е.А. - Рязань: РГАТУ, 2019- ЭБ «РГАТУ»
<b>Раздел 4. Федеральные налоги</b>						
<b>Тема 6.</b> Федеральные налоги и сборы	Изучение нормативного документа: «Налогового кодекса Российской Федерации», раздел VIII изучение теоретического материала в соответствии с дидактическими единицами темы и подготовка ответов на вопросы: особенности налогообложения НДС при перемещении товаров через таможенную границу РФ;	Подготовка к устному опросу и тестированию. Проработка конспектов занятий, учебных и дополнительных изданий (по вопросам к разделам и главам учебных изданий). Поиск, анализ и оценка информации по содержанию учебного материала. Изучить особенности налогообложения при перемещении товаров через таможенную границу РФ; особенности определения	8	ПК3.1, ПК3.2, ОК2, ОК4, ОК5	Оценка устного опроса. Оценка за тестирование.	<b>Маршавина, Л. Я.</b> Налоги и налогообложение [Электронный ресурс]: учебник для СПО / Л. Я. Маршавина, Л. А. Чайковская ; под ред. Л. Я. Маршавиной,

	<p>особенности определения налоговой базы по НДС разными налогоплательщиками; особенности налогообложения при перемещении подакцизных товаров через таможенную границу РФ; налоговые режимы в отношении алкогольной продукции; порядок определения налоговой базы, исчисления и уплаты налога на доходы физических лиц по операциям с ценными бумагами, договорам негосударственного пенсионного обеспечения, от долевого участия; особенности определения доходов отдельных категорий иностранных граждан; рассмотрение особенностей определения налоговой базы по налогу на прибыль различными организациями; особенности определения</p>	<p>налоговой базы разными налогоплательщиками; изучить особенности налогообложения при перемещении подакцизных товаров через таможенную границу РФ; налоговые режимы в отношении алкогольной продукции; режим налогового склада; налоговые посты; порядок определения налоговой базы, исчисления и уплаты налога на доходы физических лиц по операциям с ценными бумагами, договорам негосударственного пенсионного обеспечения, от долевого участия; особенности определения доходов отдельных категорий иностранных граждан; рассмотрение особенностей определения налоговой базы по налогу на прибыль различными организациями; особенности определения доходов и расходов банками, страховыми организациями, негосударственными пенсионными фондами; налоговый учет и порядок его ведения в различных организациях; рассмотрение особенностей исчисления и уплаты сборов, порядок зачисления сборов; рассмотрение особенности</p>				<p>Л. А. Чайковской. — М. : Издательство Юрайт, 2019. — 503 с. — (Серия : Профессиональное образование). — ISBN 978-5-9916-6221-5. - ЭБС «Юрайт»</p> <p><b>Налоги и налогообложение</b> [Электронный ресурс]: учебник и практикум для СПО / Г. Б. Поляк [и др.] ; под ред. Г. Б. Поляка, Е. Е. Смирновой. — 3-е изд., перераб. и доп. — М. : Издательство Юрайт, 2019.</p>
--	---	---	--	--	--	--

	<p>доходов и расходов банками, страховыми организациями, негосударственными пенсионными фондами; налоговый учет и порядок его ведения в различных организациях; особенности исчисления и уплаты сборов за пользование объектами животного мира и объектами водных биологических ресурсов, порядок зачисления сборов; особенности исчисления водного налога по различным объектам налогообложения; особенности уплаты государственной пошлины при обращении в суды разных инстанций; особенностей определения количества добытых полезных ископаемых и порядок оценки их стоимости.</p> <p>подготовка к практической работе с использованием методических</p>	<p>исчисления водного налога по различным объектам налогообложения; рассмотрение особенности уплаты государственной пошлины при обращении в суды разных инстанций; рассмотрение особенностей определения количества добытых полезных ископаемых и порядок оценки их стоимости.</p>				<p>— 385 с. — (Серия : Профессиона льное образование). — ISBN 978- 5-534-06431- 5. – ЭБС «Юрайт»</p> <p><b>Финансовая грамотность</b> [Электронный ресурс]: учеб.пособие для студ. учреждений сред.проф.образования/ М.Р.Каджаева, С.В.Дубровская, А.Р.Елисеева-М.: Издательский центр «Академия», 2019 – 288с – ISBN 978-5-4468-7597-9.- ЭБС «Академия»</p>
--	--	--	--	--	--	--



	рекомендаций, оформление результатов практической работы					Методические рекомендации по самостоятель ной работе [Электронный ресурс] Фоломеева И.А., Шелухина Е.А. - Рязань: РГАТУ, 2019- ЭБ «РГАТУ»
<b>Тема</b> 7. Специальные налоговые режимы	Изучение нормативного документа: «Налогового кодекса Российской Федерации», раздел VIII.I изучение теоретического материала в соответствии с дидактическими единицами темы и подготовка ответов на вопросы: порядок перехода сельскохозяйственных товаропроизводителей на ЕСХН; условия перехода на УСН; виды деятельности, по которым применяются ЕНВД подготовка к	Подготовка к устному опросу и тестированию. Проработка конспектов занятий, учебных и дополнительных изданий (по вопросам к разделам и главам учебных изданий). Поиск, анализ и оценка информации по содержанию учебного материала. Изучить порядок перехода сельскохозяйственными товаропроизводителями на ЕСХН; рассмотреть правила перехода и уплаты других специальных налогов	2	ПКЗ.1, ПКЗ.2, ПКЗ.3, ПКЗ.4, ОК2, ОК4, ОК5	Оценка устного опроса. Оценка за тестирование.	<b>Маршавина, Л. Я.</b> Налоги и налогообложе ние [Электронный ресурс]: учебник для СПО / Л. Я. Маршавина, Л. А. Чайковская ; под ред. Л. Я. Маршавиной, Л. А. Чайковской. — М. : Издательство

	<p>практической работе с использованием методических рекомендаций, оформление результатов практической работы</p>					<p>Юрайт, 2019. — 503 с. — (Серия : Профессиональное образование). — ISBN 978-5-9916-6221-5. - ЭБС «Юрайт»</p> <p><b>Налоги и налогообложение</b> [Электронный ресурс]: учебник и практикум для СПО / Г. Б. Поляк [и др.] ; под ред. Г. Б. Поляка, Е. Е. Смирновой. — 3-е изд., перераб. и доп. — М. : Издательство Юрайт, 2019. — 385 с. — (Серия : Профессиональное</p>
--	---	--	--	--	--	---

					<p>образование). — ISBN 978-5-534-06431-5. – ЭБС «Юрайт»</p> <p><b>Финансовая грамотность</b> [Электронный ресурс]: учеб.пособие для студ. учреждений сред.проф.образования/ М.Р.Каджаева , С.В.Дубровская, А.Р.Елисеева-М.: Издательский центр «Академия», 2019 – 288с – ISBN 978-5-4468-7597-9.- ЭБС «Академия» Методические рекомендации по самостоятель</p>
--	--	--	--	--	---

						ной работе [Электронный ресурс] Фоломеева И.А., Шелухина Е.А. - Рязань: РГАТУ, 2019- ЭБ «РГАТУ»
<b>Раздел 5. Налоговый контроль за соблюдением законодательства и ответственность за налоговые правонарушения</b>						
<b>Тема 8.</b> Налоговый контроль за соблюдением законодательства и ответственность за налоговые правонарушения	Изучение нормативного документа: «Налогового кодекса Российской Федерации» изучение теоретического материала в соответствии с дидактическими единицами темы и подготовка ответов на вопросы: выездная и камеральная налоговые проверки, виды налоговых правонарушений, ответственность за совершение налоговых правонарушений, смягчающие и отягчающие условия по налоговым правонарушениям	Подготовка к устному опросу и тестированию. Проработка конспектов занятий, учебных и дополнительных изданий (по вопросам к разделам и главам учебных изданий). Поиск, анализ и оценка информации по содержанию учебного материала.	2	ОК3, ОК4,ОК5	Оценка устного опроса. Оценка за тестирования.	<b>Маршавина, Л. Я.</b> Налоги и налогообложение [Электронный ресурс]: учебник для СПО / Л. Я. Маршавина, Л. А. Чайковская ; под ред. Л. Я. Маршавиной, Л. А. Чайковской. — М. : Издательство Юрайт, 2019. — 503 с. — (Серия :

						<p>Профессиональное образование). — ISBN 978-5-9916-6221-5. - ЭБС «Юрайт»</p> <p><b>Налоги и налогообложение</b> [Электронный ресурс]: учебник и практикум для СПО / Г. Б. Поляк [и др.] ; под ред. Г. Б. Поляка, Е. Е. Смирновой. — 3-е изд., перераб. и доп. — М. : Издательство Юрайт, 2019. — 385 с. — (Серия : Профессиональное образование). — ISBN 978-5-534-06431-</p>
--	--	--	--	--	--	--

						<p>5. – ЭБС «Юрайт»</p> <p><b>Финансовая грамотность</b> [Электронный ресурс]: учеб.пособие для студ. учреждений сред.проф.образования/ М.Р.Каджаева, С.В.Дубровская, А.Р.Елисеева-М.: Издательский центр «Академия», 2019 – 288с – ISBN 978-5-4468-7597-9.- ЭБС «Академия» Методические рекомендации по самостоятельной работе [Электронный ресурс]</p>
--	--	--	--	--	--	--

						Фоломеева И.А., Шелухина Е.А. - Рязань: РГТУ, 2019- ЭБ «РГТУ»
		<b>Итого:</b>	<b>24</b>			

## **2. ЗАДАНИЯ ДЛЯ САМОСТОЯТЕЛЬНОЙ РАБОТЫ**

### **Тема 1. Законодательство РФ о налогах и сборах**

Ответьте устно на вопросы:

1. Система законодательства РФ о налогах и сборах
2. Действие актов законодательства о налогах и сборах
3. Участники отношений, регулируемых законодательством о налогах и сборах

### **Тема 2. Налоговая система РФ, принципы её построения**

Ответьте устно на вопросы:

1. Понятие налоговой системы. Принципы построения налоговой системы, её структура
2. Права и обязанности субъектов налоговой системы

### **Тема 3. Система налогов и сборов в РФ**

Ответьте устно на вопросы:

1. Экономическая сущность и функции налогов и сборов
2. Система налогов и сборов
3. Классификация налогов и сборов
4. Общие условия установления налогов и сборов

### **Раздел 2. Местные налоги и сборы и их роль в местном самоуправлении**

#### **Тема 4. Местные налоги и сборы и их роль в местном самоуправлении**

Ответьте устно на вопросы:

1. Роль местных налогов в осуществлении местного самоуправления
2. Земельный налог
3. Налог на имущество физических лиц

### **Раздел 3. Региональные налоги и специфика их расчета**

#### **Тема 5. Региональные налоги**

Ответьте устно на вопросы:

1. Транспортный налог
2. Налог на имущество организаций
3. Налог на игорный бизнес

### **Раздел 4. Федеральные налоги и сборы**

#### **Тема 6. Федеральные налоги**

Ответьте устно на вопросы:

1. Налог на добавленную стоимость
2. Акцизы
3. Налог на доходы физических лиц
4. Налог на прибыль предприятий
5. Сборы за пользование объектами животного мира и водных биологических ресурсов
6. Водный налог
7. Государственная пошлина
8. Налог на добычу полезных ископаемых

#### **Тема 7. Специальные налоговые режимы**



Ответьте устно на вопросы:

1. Система налогообложения для сельскохозяйственных товаропроизводителей (единый сельскохозяйственный налог)
2. Упрощенная система налогообложения
3. Система налогообложения в виде единого налога на вмененный доход для отдельных видов деятельности

**Раздел 5. Налоговый контроль за соблюдением законодательства и ответственность за налоговые правонарушения**

**Тема 8. Налоговый контроль за соблюдением законодательства и ответственность за налоговые правонарушения**

Ответьте устно на вопросы:

1. Виды налогового контроля и порядок его проведения
2. Оформление материалов налоговых проверок и порядок обжалования действий налоговых органов
3. Общие положения об ответственности за совершение налоговых правонарушений
4. Виды налоговых правонарушений и ответственность за их совершение

**Задания для оценки знаний освоения дисциплины**  
Задания в тестовой форме

**ВАРИАНТ 1.**

1. Из перечисленных ниже лиц назовите, кто не является плательщиком налога на добавленную стоимость:  
А) российская организация реализует продукцию собственного производства;  
Б) оптовая база реализует закупленные товары;  
В) художник продает свою картину художественному салону;  
Г) художественный салон реализует картину, приобретенную у художника.
2. Условием получения освобождения от исполнения обязанностей налогоплательщика по налогу на добавленную стоимость является:  
А) сумма выручки от реализации товаров (работ, услуг) (без учета НДС) не должна превышать в совокупности 2 000 000 руб. за три предшествующих календарных месяца;  
Б) сумма выручки от реализации товаров (работ, услуг) (без учета НДС) не должна превышать в совокупности 1 000 000 руб. за три предшествующих календарных месяца;  
В) сумма выручки от реализации товаров (работ, услуг), облагаемых налогом, (без учета НДС) за предыдущие четыре квартала не должна превышать в среднем 1 000 000 руб. за каждый квартал.
3. Не подлежат обложению налогом на добавленную стоимость следующие операции:  
А) образовательное учреждение оказывает услуги в сфере образования;  
Б) образовательное учреждение проводит платный семинар для сторонних лиц по организации образовательного процесса;  
В) школа реализует поделки, выполненные школьниками;  
Г) школа сдает в аренду актовый зал для проведения праздничных мероприятий.
4. Верным утверждением в отношении определения места реализации товаров является следующее:  
А) местом реализации товаров признается территория РФ, если товар в момент начала отгрузки или транспортировки находится на территории РФ;

- Б) местом реализации товаров признается территория РФ, если товар не экспортируется за пределы РФ;
- В) местом реализации товаров признается территория РФ, если товар находится на территории РФ более одного налогового периода;
- Г) местом реализации товаров признается территория РФ, если переход права собственности осуществляется на территории РФ.
5. При ввозе товаров на территорию РФ налоговая база по налогу на добавленную стоимость определяется:
- А) исходя из конкретной стоимости товаров;
- Б) исходя из контрактной стоимости и таможенной пошлины;
- В) исходя из таможенной стоимости, таможенной пошлины и акцизов (по подакцизным товарам).
6. Товары, не облагаемые акцизами, – это:
- А) виноматериалы;
- Б) спирт коньячный;
- В) коньяки;
- Г) ювелирные изделия.
7. Налоговый период для акциза – это:
- А) 1 год;
- Б) 1 месяц;
- В) 3 месяца, т.е. квартал.
8. Для исчисления акциза подлежат вычетам из налоговой базы суммы, фактически уплаченные:
- А) продавцом при приобретении подакцизных товаров либо фактически уплаченные при ввозе подакцизных товаров на таможенную территорию РФ;
- Б) продавцом при приобретении подакцизных товаров;
- В) покупателем при ввозе подакцизных товаров на таможенную территорию РФ.
9. Акцизами облагаются подакцизные товары:
- А) произведенные исключительно на территории РФ;
- Б) не только произведенные на территории РФ, но и ввозимые на российскую таможенную территорию;
- В) только произведенные и реализуемые на территории РФ.
10. Сумма налога по подакцизным товарам, на которые установлена твердая ставка, определяется как:
- А) сумма акциза = (объект обложения + НДС) x ставка налога;
- Б) сумма акциза = (объект обложения – НДС) x ставка налога;
- В) сумма акциза = объект обложения x ставка налога.
11. Общая сумма налога, подлежащая уплате в бюджет физическим лицом, зарегистрированным в качестве предпринимателя, на основании декларации уплачивается до:
- А) 15 июля года, следующего за отчетным;
- Б) 15 июля года, следующего за отчетным;
- В) 30 апреля года, следующего за отчетным, вместе с подачей декларации.
12. Если по каждому виду полученных налогоплательщиком доходов установлены различные ставки, налоговая база определяется:
- А) по максимальной налоговой ставке;
- Б) по каждому виду доходов отдельно;
- В) по минимальной налоговой ставке.
13. Способом взимания налога на доходы физических лиц является:
- А) кадастровый;
- Б) декларационный;

- В) у источника выплат.
14. В налоговую базу для расчета налога на доходы физических лиц включаются:
- А) пособия по временной нетрудоспособности;
  - Б) выходное пособие при увольнении;
  - В) пособие по уходу за ребенком в возрасте до 1,5 лет.
15. Объектом налогообложения по НДФЛ является:
- А) доход, полученный от источников за пределами РФ, – для налоговых нерезидентов;
  - Б) доход, полученный от источников за пределами РФ, – для налоговых резидентов;
  - В) доход, полученный от источников за пределами РФ И от источников в РФ. – для налоговых резидентов.

#### ВАРИАНТ 2.

1. Из перечисленных ниже лиц плательщиками налога на добавленную стоимость являются:
- А) российская организация;
  - Б) физическое лицо;
  - В) российская организация, применяющая упрощенную систему налогообложения;
  - Г) индивидуальный предприниматель, применяющий специальный режим единого налога на вмененный доход.
2. Право на получение освобождения от исполнения обязанностей плательщиков налога на добавленную стоимость не распространяется:
- А) на организации, реализующие подакцизные товары в течение трех предшествующих последовательных календарных месяцев;
  - Б) организации, выполняющие строительно-монтажные работы для собственного потребления;
  - В) организации, реализующие изделия народных художественных промыслов.
3. Местом реализации работ, услуг, оказанных иностранной компанией (без её присутствия в РФ), признается территория РФ при осуществлении (несколько вариантов ответа):
- А) работ по озеленению центральной площади российского города;
  - Б) услуг по предоставлению персонала российской организации;
  - В) юридических услуг для российской организации;
  - Г) услуг по подбору персонала.
4. Операциями, не облагаемыми налогом на добавленную стоимость, являются:
- А) реализация медицинских косметических услуг;
  - Б) реализация ценных бумаг;
  - В) реализация лекарственных средств, в том числе внутриаптечного изготовления;
  - Г) реализация продукции периодической печати.
5. Для целей исчисления налога на добавленную стоимость объектом признается (несколько вариантов ответа):
- А) безвозмездная передача основных средств при выходе одного из участников из общества с ограниченной ответственностью сверх стоимости первоначально внесенной доли уставного капитала;
  - Б) передача основных средств организации в качестве вноса в уставный фонд дочерней организации;
  - В) безвозмездная передача основных средств некоммерческим организациям на осуществление основной уставной деятельности, не связанной с предпринимательской деятельностью.
6. Операции, не являющиеся объектом налогообложения акцизами, – это:
- А) реализация денатурированного этилового спирта;

- Б) ввоз подакцизных товаров на таможенную территорию РФ;
- В) передача произведенных подакцизных товаров для использования их на собственные производственные нужды.
7. По товарам, ввозимым на таможенную территорию РФ, налоговая база по подакцизным товарам, в отношении которых установлены адвалорные (в процентах) ставки, определяется как таможенная стоимость, увеличенная на сумму:
- А) таможенной пошлины;
- Б) таможенной пошлины, таможенных сборов и налога на добавленную стоимость;
- В) таможенной пошлины и налога на добавленную стоимость.
8. По акцизам, уплачиваемым в связи с перемещением подакцизных товаров через таможенную границу РФ, налоговые органы осуществляют зачет:
- А) самостоятельно;
- Б) по согласованию с таможенными органами (в течение 10 дней они сообщают о зачете налогоплательщику);
- В) по согласованию с таможенными органами (в течение 15 дней они сообщают о зачете налогоплательщику).
9. Налогоплательщиками акцизов являются:
- А) организации; индивидуальные предприниматели; лица, перемещающие подакцизные товары через таможенную границу РФ;
- Б) организации и лица, перемещающие подакцизные товары через таможенную границу;
- В) организации, индивидуальные предприниматели.
10. Какой из перечисленных товаров является подакцизным?
- А) покрышки и камера для шин к легковым автомобилям;
- Б) хрусталь;
- В) бензин автомобильный.
11. Налог на доходы физических лиц согласно НК РФ является:
- А) федеральным налогом;
- Б) региональным налогом;
- В) местным налогом.
12. Ставка НДФЛ зависит:
- А) от размера налоговой базы;
- Б) от вида дохода;
- В) от налогового статуса физического лица;
- Г) от величины совокупного годового дохода.
13. Стандартные вычеты имеют работники, работающие:
- А) в штате предприятия;
- Б) по совместительству;
- В) по договору подряда.
14. Налоговая база по НДФЛ для доходов, облагаемых по ставке 13 %, определяется как:
- А) разница между доходами, выраженными в денежном выражении, натуральной форме и натуральном виде, и суммами расходов, связанными с извлечением этих доходов;
- Б) денежное выражение таких доходов, подлежащих налогообложению, уменьшенных на сумму налоговых вычетов;
- В) денежное выражение таких доходов, подлежащих налогообложению, уменьшенных на сумму стандартных налоговых вычетов.
15. Герой РФ имеет право на получение стандартного налогового вычета в размере:

- А) 3000 руб. ежемесячно;
- Б) 500 руб. ежемесячно;
- В) 3500 руб. ежемесячно.

### ВАРИАНТ 3.

1. Из перечисленных ниже лиц плательщиками налога на добавленную стоимость являются (несколько вариантов ответа):
  - А) индивидуальный предприниматель реализует товары собственного производства;
  - Б) обособленное структурное подразделение (ведет самостоятельный баланс) реализует мебель;
  - В) некоммерческая организация оказывает консультационные услуги;
  - Г) физическое лицо сдает свою квартиру в аренду организации.
2. Освобождение от исполнения обязанности плательщика налога на добавленную стоимость предоставляются на период:
  - А) 6 месяцев;
  - Б) 12 календарных месяцев;
  - В) календарный год.
3. В РФ применяются следующие ставки налога на добавленную стоимость:
  - А) 0 %, 7 %, 20 %;
  - Б) 18 %, 10 %, 0 %;
  - В) 15 %, 18 %, 25 %;
  - Г) 0 %, 10 %, 20 %.
4. При исчислении налога на добавленную стоимость в налоговую базу включается:
  - А) выручка от реализации, за исключением оплаты ценными бумагами;
  - Б) выручка от реализации, за исключением доходов, полученных в натуральной форме;
  - В) выручка от реализации, в том числе доходы, полученные в натуральной форме, и оплата ценными бумагами.
5. Налоговым периодом по налогу на добавленную стоимость является:
  - А) календарный месяц;
  - Б) квартал;
  - В) календарный месяц или квартал в зависимости от величины ежемесячной суммы выручки от реализации товаров (работ, услуг);
  - Г) календарный год.
6. Акцизы относятся:
  - А) к федеральным налогам и сборам;
  - Б) к региональным налогам и сборам;
  - В) к местным налогам.
7. Сумма налога по подакцизным товарам, на которые установлена твердая ставка, определяется как:
  - А) сумма акциза = (объект обложения + НДС) x ставка налога;
  - Б) сумма акциза = (объект обложения – НДС) x ставка налога;
  - В) сумма акциза = объект обложения x ставка налога.
8. Виды товаров, относящихся к подакцизным (несколько вариантов ответа): набор золотых чайных ложек, норковая шуба, обручальное кольцо, ковер;
  - А) хрустальная ваза, набор шоколадных конфет с коньяком, кожаные брюки, нательный золотой крестик;
  - Б) серебряный подстаканник, золотое кольцо с изумрудом, ручка с золотым пером, мельхиоровые серьги авторской работы;
  - В) легковой автомобиль с прицепом, грузовой автомобиль, яхта, самолет, трактор, легковой автомобиль иностранного производства;

- Г) спирт коньячный, спирт этиловый, спирт технический, шампанское, вино крепленое, напиток сидр (содержание алкоголя 1,9 %);
- Д) сигары, табак, сигареты, папиросы, курительная трубка;
- Е) раствор для мытья окон (содержание спирта 7 %);
- Ж) растворитель лака (содержание спирта 15 %);
- З) спиртовая настойка боярышника (средство при болезнях сердца, флакон 25 мл);
- И) бальзам «Биттнер» (0,5 л);
- К) французские духи (15 мл);
- Л) духи «Красная Москва»(100 мл).

9. Какой из названных операций не подлежат обложению акцизами?

- А) передача на территории РФ лицами произведенных ими подакцизных товаров для собственных нужд;
- Б) реализация алкогольной продукции с акцизного склада одной оптовой организации акцизному складу другой организации;
- В) ввоз подакцизных товаров на таможенную территорию РФ.

10. Если налогоплательщик не ведет отдельного учета по операциям, облагаемым по разным налоговым ставкам, сумма акциза определяется:

- А) по ставкам, указанным в учетной политике организации;
- Б) по максимальным из применяемых налоговым ставкам;
- В) по усредненным налоговым ставкам.

11. Доходы физических лиц, не являющихся налоговыми резидентами РФ, не подлежат налогообложению, если они:

- А) получены из источников на территории РФ в денежной и натуральной форме;
- Б) получены из источников на территории РФ в иностранной валюте и натуральной форме;
- В) начислены к выплате на территории РФ.

12. Налоговый вычет расходов на содержание ребенка у налогоплательщиков предоставляется на каждого ребенка в возрасте до:

- А) 18 лет;
- Б) 24 лет;
- В) 18 лет, а также на каждого учащегося дневной формы обучения, аспиранта, ординатора, студента, курсанта в возрасте до 24 лет.
- Г) в денежной и натуральной формах и в виде материальной выгоды.

13. Налоговая база по НДФЛ для доходов, облагаемых по ставке 13 %, определяется как:

- А) разница между доходами, выраженными в денежном выражении, натуральной форме и натуральном виде, и суммами расходов, связанными с извлечением этих доходов;
- Б) денежное выражение таких доходов, подлежащих налогообложению, уменьшенных на сумму налоговых вычетов;
- В) денежное выражение таких доходов, подлежащих налогообложению, уменьшенных на сумму стандартных налоговых вычетов.

14. Кто является плательщиком налога на доходы физических лиц?

- А) физические лица, являющиеся резидентами РФ, и не являющиеся резидентами РФ, получающие доходы от источников, расположенных в РФ;
- Б) все физические лица, проживающие на территории РФ;
- В) физические лица – граждане РФ;

Г) физические лица, получающие доходы в РФ.

15. Что выступает в качестве объекта налога на доходы физических лиц:

А) доходы физических лиц, проживающих на территории РФ от любых источников;

Б) доходы физических лиц, полученных от источников в РФ;

В) доходы налоговых резидентов от всех источников и доходы нерезидентов от источников в РФ;

Г) доходы физических лиц – налоговых резидентов РФ от всех источников.

#### ВАРИАНТ 4.

1. Условием получения освобождения от исполнения обязанностей налогоплательщика по налогу на добавленную стоимость является:

А) сумма выручки от реализации товаров (работ, услуг) (без учета НДС) не должна превышать в совокупности 2 000 000 руб. за три предшествующих календарных месяца;

Б) сумма выручки от реализации товаров (работ, услуг) (без учета НДС) не должна превышать в совокупности 1 000 000 руб. за три предшествующих календарных месяца;

В) сумма выручки от реализации товаров (работ, услуг), облагаемых налогом, (без учета НДС) за предыдущие четыре квартала не должна превышать в среднем 1 000 000 руб. за каждый квартал.

2. Для целей исчисления налога на добавленную стоимость признается реализацией (несколько вариантов ответа):

А) реализация товаров по бартеру;

Б) безвозмездная передача товаров, работ, услуг;

В) реализация иностранной валюты;

Г) безвозмездная передача основных средств некоммерческим организациям на осуществление основной уставной деятельности, не связанной с предпринимательской деятельностью.

3. Условием предоставления налоговых вычетов по налогу на добавленную стоимость является (несколько вариантов ответа):

А) выделение суммы налога на добавленную стоимость в счете-фактуре;

Б) списание приобретенных материальных ценностей в производство;

В) оплата сумм «входного» налога на добавленную стоимость;

Г) использование приобретенных товаров для производства товаров, реализация которых облагается налогом на добавленную стоимость;

Д) принятие к учету приобретенных материальных ценностей.

4. Счет-фактура предъявляется покупателю:

А) в течение 5 дней со дня отгрузки;

Б) в течение 10 дней со дня отгрузки;

В) одновременно с отгрузкой товара;

Г) по требованию покупателя.

5. Для целей исчисления налога на добавленную стоимость объектом не признается:

А) безвозмездная передача основных средств при выходе одного из участников из общества с ограниченной ответственностью сверх стоимости первоначально внесенной доли уставного капитала;

Б) передача основных средств организации в качестве вноса в уставный фонд дочерней организации;

- В) безвозмездная передача основных средств некоммерческим организациям на осуществление основной уставной деятельности, не связанной с предпринимательской деятельностью.
6. Для исчисления акциза подлежат вычетам из налоговой базы суммы, фактически уплаченные:
- А) продавцом при приобретении подакцизных товаров либо фактически уплаченные при ввозе подакцизных товаров на таможенную территорию РФ;
  - Б) продавцом при приобретении подакцизных товаров;
  - В) покупателем при ввозе подакцизных товаров на таможенную территорию РФ.
7. Акцизами облагаются подакцизные товары:
- А) произведенные исключительно на территории РФ;
  - Б) не только произведенные на территории РФ, но и ввозимые на российскую таможенную территорию;
  - В) только произведенные и реализуемые на территории РФ.
8. По товарам, ввозимым на таможенную территорию РФ, налоговая база по подакцизным товарам, в отношении которых установлены адвалорные (в процентах) ставки, определяется как таможенная стоимость, увеличенная на сумму:
- А) таможенной пошлины;
  - Б) таможенной пошлины, таможенных сборов и налога на добавленную стоимость;
  - В) таможенной пошлины и налога на добавленную стоимость.
9. Налогоплательщиками акцизов являются:
- А) организации; индивидуальные предприниматели; лица, перемещающие подакцизные товары через таможенную границу РФ;
  - Б) организации и лица, перемещающие подакцизные товары через таможенную границу;
  - В) организации, индивидуальные предприниматели.
10. По товарам, ввозимым на таможенную территорию РФ, объектом налогообложения акцизами является:
- А) таможенная стоимость, увеличенная на сумму таможенной пошлины и таможенных сборов;
  - Б) таможенная стоимость, увеличенная на сумму таможенной пошлины, таможенных сборов и НДС;
  - В) таможенная стоимость, увеличенная на сумму таможенной пошлины и НДС.
11. Какие доходы подлежат обложению подоходным налогом:
- А) доходы в денежной форме, полученные в порядке наследования;
  - Б) пособие по безработице;
  - В) алименты, полученные налогоплательщиком;
  - Г) доходы от использования авторских прав.
12. Какие виды профессиональных налоговых вычетов имеет право получить плательщик налога на доходы физических лиц:
- А) по расходам, связанными с осуществлением предпринимательской деятельности;
  - Б) по расходам, связанным с куплей-продажей ценных бумаг;
  - В) по расходам, связанным с продажей недвижимости;



Г) по расходам, связанным с приобретением произведений искусства.

13. Что признается датой фактического получения дохода при получении дохода в виде оплаты труда:

- А) дата начисления выплат;
- Б) дата фактического получения дохода;
- В) дата списания денежных средств со счета налогового агента;
- Г) последний день месяца, за который начислен доход.

14. Какая система ставок установлена по налогу на доходы физических лиц:

- А) пропорциональная;
- Б) прогрессивная;
- В) регрессивная;
- Г) равная.

15. Если по каждому виду полученных доходов установлены различные ставки, то налоговая база определяется:

- А) по максимальной ставке;
- Б) по усредненной ставке;
- В) по каждому виду доходов отдельно;
- Г) по ставке, установленной законодательными (представительными) органами власти субъектов РФ в пределах максимальной.

#### ВАРИАНТ 5.

1. Из перечисленных ниже лиц не являются плательщиками налога на добавленную стоимость:

- А) индивидуальный предприниматель осуществляет предпринимательскую деятельность по сдаче в аренду жилья;
- Б) организация «Петров и друзья» осуществляет деятельность по сдаче в аренду жилья;
- В) гражданин, сдающий в аренду квартиру другому гражданину.

2. Операциями, облагаемыми налогом на добавленную стоимость, являются (несколько вариантов ответа):

- А) реализация медицинских косметических услуг;
- Б) реализация ценных бумаг;
- В) реализация лекарственных средств, в том числе внутриаптечного изготовления;
- Г) реализация продукции периодической печати.

3. Для целей исчисления налога на добавленную стоимость объектом признается (несколько вариантов ответа):

- А) безвозмездная передача основных средств при выходе одного из участников из общества с ограниченной ответственностью сверх стоимости первоначально внесенной доли уставного капитала;
- Б) передача основных средств организации в качестве вноса в уставный фонд дочерней организации;
- В) безвозмездная передача основных средств некоммерческим организациям на осуществление основной уставной деятельности, не связанной с предпринимательской деятельностью.

4. Реализация продукции машиностроения, экспортируемой за пределы РФ, облагается по ставке:
- А) 0 %;
  - Б) 10 %;
  - В) 20 %;
  - Г) реализация освобождается от налогообложения.
5. Верным утверждением в отношении возможности выставления счета-фактуры в иностранной валюте является:
- А) счет-фактура не может быть выставлен в иностранной валюте;
  - Б) счет-фактура может быть выставлен в иностранной валюте только по внешнеэкономическим сделкам;
  - В) счет-фактура в иностранной валюте может быть выставлен, если по условиям договора обязательство выражено в иностранной валюте
6. Сумма налога по подакцизным товарам, на которые установлена твердая ставка, определяется как:
- А) сумма акциза = (объект обложения + НДС) x ставка налога;
  - Б) сумма акциза = (объект обложения – НДС) x ставка налога;
  - В) сумма акциза = объект обложения x ставка налога.
7. По товарам, ввозимым на таможенную территорию РФ, налоговая база по подакцизным товарам, в отношении которых установлены адвалорные (в процентах) ставки, определяется как таможенная стоимость, увеличенная на сумму:
- А) таможенной пошлины;
  - Б) таможенной пошлины, таможенных сборов и налога на добавленную стоимость;
  - В) таможенной пошлины и налога на добавленную стоимость.
8. Какой из названных операций не подлежат обложению акцизами?
- А) передача на территории РФ лицами произведенных ими подакцизных товаров для собственных нужд;
  - Б) реализация алкогольной продукции с акцизного склада одной оптовой организации акцизному складу другой организации;
  - В) ввоз подакцизных товаров на таможенную территорию РФ.
9. Ставки акцизов по подакцизным товарам устанавливаются:
- А) в процентах к стоимости товаров по отпускным ценам с учетом акцизов или в рублях и копейках за единицу измерения;
  - Б) в процентах к стоимости товаров по отпускным ценам без учета акцизов или в рублях и копейках за единицу измерения;
  - В) в процентах к стоимости товаров по фактической себестоимости без учета акцизов или в рублях и копейках за единицу измерения.
10. Если налогоплательщик не ведет отдельного учета по операциям, облагаемым по разным налоговым ставкам, сумма акциза определяется:
- А) по ставкам, указанным в учетной политике организации;
  - Б) по максимальным из применяемых налоговых ставок;
  - В) по усредненным налоговым ставкам.
11. В соответствии с классификацией налогов по методу изъятия доходов НДФЛ является:
- А) косвенным налогом;

- Б) прямым налогом;
  - В) прямым личным налогом.
12. При определении налоговой базы по НДФЛ учитываются доходы, полученные:
- А) только в денежной форме;
  - Б) в денежной и натуральной формах;
  - В) в денежной и натуральной формах и в виде материальной выгоды.
13. Налоговая база по НДФЛ для доходов, облагаемых по ставке 13 %, определяется как:
- А) разница между доходами, выраженными в денежном выражении, натуральной форме и натуральном виде, и суммами расходов, связанными с извлечением этих доходов;
  - Б) денежное выражение таких доходов, подлежащих налогообложению, уменьшенных на сумму налоговых вычетов;
  - В) денежное выражение таких доходов, подлежащих налогообложению, уменьшенных на сумму стандартных налоговых вычетов.
14. Доход физического лица – налогового резидента РФ, полученный в виде материальной выгоды от приобретения ценных бумаг, облагается налогом по ставке:
- А) 6 %;
  - Б) 13 %;
  - В) 30 %;
  - Г) 35%.
15. Стандартный налоговый вычет в размере 500 руб. ежемесячно предоставляется следующим физическим лицам:
- А) инвалидам Великой Отечественной войны;
  - Б) гражданам, принимавшим участие в ликвидации аварии на ЧАЭС;
  - В) гражданам, выполнявшим интернациональный долг в Афганистане.

#### ВАРИАНТ 6.

1. Суммы вознаграждения, полученные посредником на основе исполнения договора комиссии, договора поручения, облагаются налогом на добавленную стоимость по ставке:
- А) 10 %;
  - Б) 18 %;
  - В) 18/118 %;
  - Г) 10/110%.
2. Операциями, не облагаемыми налогом на добавленную стоимость, являются:
- А) реализация медицинских косметических услуг;
  - Б) реализация ценных бумаг;
  - В) реализация лекарственных средств, в том числе внутриаптечного изготовления;
  - Г) реализация продукции периодической печати.
3. Верным утверждением в отношении возможности отказа от льготы по налогу на добавленную стоимость налогоплательщиками, осуществляющими операции по реализации товаров, работ, услуг, не облагаемых налогом на добавленную стоимость, является:
- А) налогоплательщик не может отказаться от льготы;
  - Б) налогоплательщик может отказаться от льготы;
  - В) налогоплательщик может отказаться от льготы только в отношении операций, предусмотренных п.3 ст.49 НК РФ.
4. Реализация продукции машиностроения, экспортируемой за пределы РФ, облагается по ставке:
- А) 0 %;
  - Б) 10 %;
  - В) 20 %;

- Г) реализация освобождается от налогообложения.
5. Для подтверждения обоснованности применения по налогу на добавленную стоимость налоговой ставки 0 % при экспорте товара за пределы РФ в налоговые органы должны быть представлены следующие документы:
- А) контракт налогоплательщика с иностранным лицом на поставку товара; выписка банка, подтверждающая фактическое поступление выручки; грузовая таможенная декларация; копии транспортных, товаросопроводительных документов;
- Б) контракт налогоплательщика с иностранным лицом на поставку товара; выписка банка, подтверждающая фактическое поступление выручки; грузовая таможенная декларация; копии транспортных, товаросопроводительных документов; книги покупок и продаж;
- В) контракт налогоплательщика с иностранным лицом на поставку товара; выписка банка, подтверждающая фактическое поступление выручки; грузовая таможенная декларация.
6. Товары, облагаемые акцизами, – это:
- А) виноматериалы;
- Б) спирт коньячный;
- В) коньяки;
- Г) ювелирные изделия
7. Для исчисления акциза подлежат вычетам из налоговой базы суммы, фактически уплаченные:
- А) продавцом при приобретении подакцизных товаров либо фактически уплаченные при ввозе подакцизных товаров на таможенную территорию РФ;
- Б) продавцом при приобретении подакцизных товаров;
- В) покупателем при ввозе подакцизных товаров на таможенную территорию РФ.
8. По товарам, ввозимым на таможенную территорию РФ, налоговая база по подакцизным товарам, в отношении которых установлены адвалорные (в процентах) ставки, определяется как таможенная стоимость, увеличенная на сумму:
- А) таможенной пошлины;
- Б) таможенной пошлины, таможенных сборов и налога на добавленную стоимость;
- В) таможенной пошлины и налога на добавленную стоимость.
9. Виды товаров, относящихся к подакцизным (несколько вариантов ответа):
- А) хрустальная ваза, набор шоколадных конфет с коньяком, кожаные брюки, натальный золотой крестик;
- Б) серебряный подстаканник, золотое кольцо с изумрудом, ручка с золотым пером, мельхиоровые серьги авторской работы;
- В) легковой автомобиль с прицепом, грузовой автомобиль, яхта, самолет, трактор, легковой автомобиль иностранного производства;
- Г) спирт коньячный, спирт этиловый, спирт технический, шампанское, вино крепленое, напиток сидр (содержание алкоголя 1,9 %);
- Е) сигары, табак, сигареты, папиросы, курительная трубка;
- И) спиртовая настойка боярышника (средство при болезнях сердца, флакон 25 мл).
10. По товарам, ввозимым на таможенную территорию РФ, объектом налогообложения акцизами является:
- А) таможенная стоимость, увеличенная на сумму таможенной пошлины и таможенных сборов;
- Б) таможенная стоимость, увеличенная на сумму таможенной пошлины, таможенных сборов и НДС;
- В) таможенная стоимость, увеличенная на сумму таможенной пошлины и НДС.

11. Имущественный налоговый вычет предоставляется в полной сумме сделки, полученной при продаже жилого дома, если дом находился в собственности налогоплательщика:
- А) не менее 3 лет;
  - Б) не менее 5 лет;
  - В) 3 года и более.
12. При определении налоговой базы по НДФЛ учитываются доходы, полученные:
- А) только в денежной форме;
  - Б) в денежной и натуральной формах;
  - В) в денежной и натуральной формах и в виде материальной выгоды.
13. Налоговым периодом по НДФЛ является:
- А) календарный месяц;
  - Б) календарный квартал;
  - В) календарный год;
  - Г) финансовый год.
14. Физическое лицо, являясь единственным родителем ребенка в возрасте 16 лет, имеет право на получение стандартного налогового вычета на ребенка в размере:
- А) 1000 руб.;
  - Б) 600 руб.;
  - В) 2000 руб.
15. Стандартный налоговый вычет предоставляется налогоплательщику:
- А) только по месту основной работы;
  - Б) по выбору налогоплательщика одним из налоговых агентов, являющихся источником выплаты дохода, либо на основании заявления при подаче налоговой декларации;
  - В) только на основании заявления при подаче налоговой декларации.

#### ВАРИАНТ 7.

1. Не подлежат обложению налогом на добавленную стоимость следующие операции:
- А) образовательное учреждение оказывает услуги в сфере образования;
  - Б) образовательное учреждение проводит платный семинар для сторонних лиц по организации образовательного процесса;
  - В) школа реализует поделки, выполненные школьниками;
  - Г) школа сдает в аренду актовый зал для проведения праздничных мероприятий.
2. Местом реализации работ, услуг, оказанных иностранной компанией (без её присутствия в РФ), признается территория РФ при осуществлении (несколько вариантов ответа):
- А) работ по озеленению центральной площади российского города;
  - Б) услуг по предоставлению персонала российской организации;
  - В) юридических услуг для российской организации;
  - Г) услуг по подбору персонала.
3. Налоговая база по налогу на добавленную стоимость при операциях реализации товаров (работ, услуг) определяется:
- А) как стоимость этих товаров (работ, услуг), исчисленная исходя из цен, определяемых в соответствии со ст. 40 НК РФ, с учетом акцизов и без включения в них налога на добавленную стоимость;
  - Б) как стоимость этих товаров (работ, услуг), исчисленная исходя из цен, указанных сторонами сделки, с учетом акцизов и налога на добавленную стоимость;
  - В) как стоимость этих товаров (работ, услуг), исчисленная исходя из рыночных цен, определяемых в соответствии со ст. 40 НК РФ, без учета акцизов и без включения в них налога на добавленную стоимость;

- Г) как стоимость этих товаров (работ, услуг), исчисленная исходя из рыночных цен отчетного периода.
4. Реализация нефти на экспорт за пределы РФ облагается по ставке:
- А) 10 %;
  - Б) 18 %;
  - В) 0 %;
  - Г) 15 %.
5. Моментом исчисления налоговой базы по налогу на добавленную стоимость является дата:
- А) поступления оплаты за реализованные товары (работы, услуги) на банковский счет или в кассу организации;
  - Б) отгрузки товаров (выполнение работ, оказание услуг) и предъявления покупателю документов;
  - В) более ранняя из дат: дата отгрузки или дата оплаты;
  - Г) определяемая по методу, зафиксированному в приказе об учетной политике для целей налогообложения.
6. Товары, не облагаемые акцизами, – это:
- А) виноматериалы;
  - Б) спирт коньячный;
  - В) коньяки;
  - Г) ювелирные изделия.
7. Для исчисления акциза подлежат вычетам из налоговой базы суммы, фактически уплаченные:
- А) продавцом при приобретении подакцизных товаров либо фактически уплаченные при ввозе подакцизных товаров на таможенную территорию РФ;
  - Б) продавцом при приобретении подакцизных товаров;
  - В) покупателем при ввозе подакцизных товаров на таможенную территорию РФ.
8. Акцизами облагаются подакцизные товары:
- А) произведенные исключительно на территории РФ;
  - Б) не только произведенные на территории РФ, но и ввозимые на российскую таможенную территорию;
  - В) только произведенные и реализуемые на территории РФ.
9. Сумма налога по подакцизным товарам, на которые установлена твердая ставка, определяется как:
- А) сумма акциза = (объект обложения + НДС) x ставка налога;
  - Б) сумма акциза = (объект обложения – НДС) x ставка налога;
  - В) сумма акциза = объект обложения x ставка налога.
10. По товарам, ввозимым на таможенную территорию РФ, налоговая база по подакцизным товарам, в отношении которых установлены адвалорные (в процентах) ставки, определяется как таможенная стоимость, увеличенная на сумму:
- А) таможенной пошлины;
  - Б) таможенной пошлины, таможенных сборов и налога на добавленную стоимость;
  - В) таможенной пошлины и налога на добавленную стоимость.
11. Налоговыми резидентами РФ являются физические лица:
- А) находящиеся в РФ и получающие доход в общей сложности не менее 183 дней в году;
  - Б) фактически находящиеся в РФ в общей сложности не менее 183 дней в году;
  - В) получающие доход из источников в РФ в общей сложности не менее 183 дней в году;
  - Г) фактически находящиеся в РФ в общей сложности не менее 180 дней в году.

12. Налоговый вычет расходов на содержание ребенка у налогоплательщиков предоставляется на каждого ребенка в возрасте до:
- А) 18 лет;
  - Б) 24 лет;
  - В) 18 лет, а также на каждого учащегося дневной формы обучения, аспиранта, ординатора, студента, курсанта в возрасте до 24 лет.
13. Имущественный налоговый вычет предоставляется в полной сумме сделки, полученной при продаже жилого дома, если дом находился в собственности налогоплательщика:
- А) не менее 3 лет;
  - Б) не менее 5 лет;
  - В) 3 года и более.
14. Плательщиком налога на доходы физических лиц являются:
- А) физические лица, являющиеся резидентами РФ, и не являющиеся резидентами РФ, получающие доходы от источников, расположенных в РФ;
  - Б) все физические лица, проживающие на территории РФ;
  - В) физические лица – граждане РФ;
  - Г) физические лица, получающие доходы в РФ.
15. Какие виды социальных налоговых вычетов имеет право получить плательщик налога на доходы физических лиц:
- А) по доходам, переданным в виде финансовой помощи сельскохозяйственным организациям;
  - Б) по доходам, направленным на приобретение государственных ценных бумаг;
  - В) по сумме денежных средств, истраченных на приобретение медикаментов, назначенных лечащим врачом;
  - Г) по доходам, направленным на содержание детей и иждивенцев.

#### ВАРИАНТ 8.

1. Освобождение от исполнения обязанности плательщика налога на добавленную стоимость предоставляются на период:
- А) 6 месяцев;
  - Б) 12 календарных месяцев;
  - В) календарный год.
2. Не подлежат обложению налогом на добавленную стоимость следующие операции:
- А) образовательное учреждение оказывает услуги в сфере образования;
  - Б) образовательное учреждение проводит платный семинар для сторонних лиц по организации образовательного процесса;
  - В) школа реализует поделки, выполненные школьниками;
  - Г) школа сдает в аренду актовый зал для проведения праздничных мероприятий.
3. Местом реализации работ, услуг, оказанных иностранной компанией (без её присутствия в РФ), не признается территория РФ при осуществлении:
- А) работ по озеленению центральной площади российского города;
  - Б) услуг по предоставлению персонала российской организации;
  - В) юридических услуг для российской организации;
  - Г) услуг по подбору персонала.
4. Моментом исчисления налоговой базы по налогу на добавленную стоимость является дата:

- А) поступления оплаты за реализованные товары (работы, услуги) на банковский счет или в кассу организации;
- Б) отгрузка товаров (выполнение работ, оказание услуг) и предъявления покупателю документов;
- В) более ранняя из дат: дата отгрузки или дата оплаты;
- Г) определяемая по методу, зафиксированному в приказе об учетной политике для целей налогообложения.
5. Для целей исчисления налога на добавленную стоимость объектом признается (несколько вариантов ответа):
- А) безвозмездная передача основных средств при выходе одного из участников из общества с ограниченной ответственностью сверх стоимости первоначально внесенной доли уставного капитала;
- Б) передача основных средств организации в качестве вноса в уставный фонд дочерней организации;
- В) безвозмездная передача основных средств некоммерческим организациям на осуществление основной уставной деятельности, не связанной с предпринимательской деятельностью.
6. Товары, облагаемые акцизами, – это:
- А) спиртосодержащие отходы производства, не подлежащие дальнейшей переработке;
- Б) спиртосодержащие предметы медицинского применения;
- В) парфюмерно-косметическая продукция, прошедшая государственную регистрацию.
7. Акцизы относятся:
- А) к федеральным налогам и сборам;
- Б) к региональным налогам и сборам;
- В) к местным налогам.
8. Налогоплательщиками акцизов являются:
- А) организации; индивидуальные предприниматели; лица, перемещающие подакцизные товары через таможенную границу РФ;
- Б) организации и лица, перемещающие подакцизные товары через таможенную границу;
- В) организации, индивидуальные предприниматели.
9. Какие из названных операций не подлежат обложению акцизами?
- А) передача на территории РФ лицами произведенных ими подакцизных товаров для собственных нужд;
- Б) реализация алкогольной продукции с акцизного склада одной оптовой организации акцизному складу другой организации;
- В) ввоз подакцизных товаров на таможенную территорию РФ.
10. По товарам, ввозимым на таможенную территорию РФ, объектом налогообложения акцизами является:
- А) таможенная стоимость, увеличенная на сумму таможенной пошлины и таможенных сборов;
- Б) таможенная стоимость, увеличенная на сумму таможенной пошлины, таможенных сборов и НДС;
- В) таможенная стоимость, увеличенная на сумму таможенной пошлины и НДС.
11. Какие виды профессиональных налоговых вычетов имеет право получить плательщик налога на доходы физических лиц:



- А) по расходам, связанными с осуществлением предпринимательской деятельности;
  - Б) по расходам, связанным с куплей-продажей ценных бумаг;
  - В) по расходам, связанным с продажей недвижимости;
  - Г) по расходам, связанным с приобретением произведений искусства.
12. Что признается датой фактического получения дохода при получении дохода в виде оплаты труда:
- А) дата начисления выплат;
  - Б) дата фактического получения дохода;
  - В) дата списания денежных средств со счета налогового агента;
  - Г) последний день месяца, за который начислен доход.
13. Какая система ставок установлена по налогу на доходы физических лиц:
- А) пропорциональная;
  - Б) прогрессивная;
  - В) регрессивная;
  - Г) равная.
14. Какие виды ставок установлены по налогу на доходы физических лиц:
- А) 13 %, 9 %, 15 %, 20 %;
  - Б) 13 %, 9 %, 15 %, 30 %, 35 %;
  - В) 13 %, 9 %, 30 %, 35 %;
  - Г) 6 %, 10 %, 13 %, 15 %, 20 %, 30 %, 35 %;
15. Если по каждому виду полученных доходов установлены различные ставки, то налоговая база определяется:
- А) по максимальной ставке;
  - Б) по усредненной ставке;
  - В) по каждому виду доходов отдельно;
  - Г) по ставке, установленной законодательными (представительными) органами власти субъектов РФ в пределах максимальной.

#### ВАРИАНТ 9.

1. Право на получение освобождения от исполнения обязанностей плательщиков налога на добавленную стоимость имеют:
  - А) субъекты малого предпринимательства;
  - Б) индивидуальные предприниматели;
  - В) налогоплательщики с ежемесячными в течение квартала суммами выручки от реализации товаров, работ, услуг, не превышающими 1 000 000 руб.;
  - Г) организации и индивидуальные предприниматели, если за три предшествующих последовательных календарных месяца сумма выручки от реализации товаров, работ, услуг (без учета НДС) в совокупности не превысила 2 000 000 руб.
2. Верным утверждением в отношении определения места реализации товаров является следующее:

- А) местом реализации товаров признается территория РФ, если товар в момент начала отгрузки или транспортировки находится на территории РФ;
- Б) местом реализации товаров признается территория РФ, если товар не экспортируется за пределы РФ;
- В) местом реализации товаров признается территория РФ, если товар находится на территории РФ более одного налогового периода;
- Г) местом реализации товаров признается территория РФ, если переход права собственности осуществляется на территории РФ.
3. При ввозе товаров на территорию РФ налоговая база по налогу на добавленную стоимость определяется:
- А) исходя из конкретной стоимости товаров;
- Б) исходя из контрактной стоимости и таможенной пошлины;
- В) исходя из таможенной стоимости, таможенной пошлины и акцизов (по подакцизным товарам).
4. При исчислении налога на добавленную стоимость в налоговую базу включается:
- А) выручка от реализации, за исключением оплаты ценными бумагами;
- Б) выручка от реализации, за исключением доходов, полученных в натуральной форме;
- В) выручка от реализации, в том числе доходы, полученные в натуральной форме, и оплата ценными бумагами.
5. При продаже предприятия в целом как имущественного комплекса налоговой базой признается:
- А) продажная цена предприятия с учетом поправочного коэффициента;
- Б) сумма балансовой стоимости всех активов предприятия с учетом поправочного коэффициента;
- В) разница между продажной ценой предприятия и суммой кредиторской задолженности с учетом поправочного коэффициента.
6. Ставки акцизов по подакцизным товарам устанавливаются в процентах к стоимости товаров:
- А) по отпускным ценам (без учета акцизов);
- Б) по отпускным ценам (без учета акцизов) или в рублях и копейках за единицу измерения;
- В) по фактической себестоимости (без учета акцизов) или в рублях и копейках за единицу измерения.
7. Для исчисления акциза подлежат вычетам из налоговой базы суммы, фактически уплаченные:
- А) продавцом при приобретении подакцизных товаров либо фактически уплаченные при ввозе подакцизных товаров на таможенную территорию РФ;
- Б) продавцом при приобретении подакцизных товаров;
- В) покупателем при ввозе подакцизных товаров на таможенную территорию РФ.
8. Акцизами облагаются подакцизные товары:
- А) произведенные исключительно на территории РФ;
- Б) не только произведенные на территории РФ, но и ввозимые на российскую таможенную территорию;
- В) только произведенные и реализуемые на территории РФ.
9. Сумма налога по подакцизным товарам, на которые установлена твердая ставка, определяется как:
- А) сумма акциза = (объект обложения + НДС) x ставка налога;
- Б) сумма акциза = (объект обложения – НДС) x ставка налога;
- В) сумма акциза = объект обложения x ставка налога.

10. По товарам, ввозимым на таможенную территорию РФ, налоговая база по подакцизным товарам, в отношении которых установлены адвалорные (в процентах) ставки, определяется как таможенная стоимость, увеличенная на сумму:

- А) таможенной пошлины;
- Б) таможенной пошлины, таможенных сборов и налога на добавленную стоимость;
- В) таможенной пошлины и налога на добавленную стоимость.

11. Налоговыми резидентами РФ являются физические лица:

- 1) находящиеся в РФ и получающие доход в общей сложности не менее 183 дней в году;
- 2) фактически находящиеся в РФ в общей сложности не менее 183 дней в году;
- 3) получающие доход из источников в РФ в общей сложности не менее 183 дней в году;
- 4) фактически находящиеся в РФ в общей сложности не менее 180 дней в году.

12. Налоговый вычет расходов на содержание ребенка (детей) за каждый месяц налогового периода предоставляется в размере:

- 1) 600 руб.;
- 2) 1000 руб.;
- 3) 400 руб.;
- 4) 500 руб.

13. Имущественный налоговый вычет предоставляется в полной сумме сделки, полученной при продаже жилого дома, если дом находился в собственности налогоплательщика:

- 1) не менее 3 лет;
- 2) не менее 5 лет;
- 3) 3 года и более.

14. Налоговая база по НДФЛ для доходов, облагаемых по ставке 13 %, определяется как:

- А) разница между доходами, выраженными в денежном выражении, натуральной форме и натуральном виде, и суммами расходов, связанными с извлечением этих доходов;
- Б) денежное выражение таких доходов, подлежащих налогообложению, уменьшенных на сумму налоговых вычетов;
- В) денежное выражение таких доходов, подлежащих налогообложению, уменьшенных на сумму стандартных налоговых вычетов.

15. Суммы полученных страховых выплат по договорам добровольного страхования жизни, заключенным на срок менее пяти лет, если суммы страховых выплат превышают суммы страховых взносов, увеличенных на ставку рефинансирования Банка России, облагаются налогом по ставке:

- А) 6 %;
- Б) 13 %;
- В) 30 %;
- Г) 35 %.

**ВАРИАНТ 10.**

1. Из перечисленных ниже лиц назовите плательщиков налога на добавленную стоимость (несколько вариантов ответа):

- А) российская организация реализует продукцию собственного производства;
- Б) оптовая база реализует закупленные товары;
- В) художник продает свою картину художественному салону;
- Г) художественный салон реализует картину, приобретенную у художника

2. Назовите операции реализации, которые не облагаются налогом на добавленную стоимость (несколько вариантов ответа):

- А) реализация проездных билетов городским троллейбусным парком;
  - Б) оплата консультационного семинара (проводит высшее учебное заведение для банковских работников);
  - В) реализация лекарственных средств ЗАО «Лекарь»;
  - Г) продажа организацией принадлежащих ей на праве собственности акций.
6. Для целей исчисления налога на добавленную стоимость не признается реализацией:
- А) реализация товаров по бартеру;
  - Б) безвозмездная передача товаров, работ, услуг;
  - В) реализация иностранной валюты;
  - Г) безвозмездная передача основных средств некоммерческим организациям на осуществление основной уставной деятельности, не связанной с предпринимательской деятельностью.
4. Налоговые органы принимают решение о возмещении налога на добавленную стоимость в случае превышения сумм налоговых вычетов над суммой налога на добавленную стоимость, исчисленной по налоговой базе, в следующие сроки:
- А) в течение трех календарных месяцев, следующих за отчетным налоговым периодом;
  - Б) двух недель после письменного заявления налогоплательщика;
  - В) одного месяца после камеральной проверки отчетности налогоплательщика.
5. Реализация долей в уставном капитале облагается налогом на добавленную стоимость по ставке:
- А) базовой;
  - Б) пониженной;
  - В) 0 %;
  - Г) не подлежит обложению.
6. Налоговый период для акциза – это:
- А) 1 год;
  - Б) 1 месяц;
  - В) 3 месяца, т.е. квартал.
7. Акцизами облагаются подакцизные товары:
- А) произведенные исключительно на территории РФ;
  - Б) не только произведенные на территории РФ, но и ввозимые на российскую таможенную территорию;
  - В) только произведенные и реализуемые на территории РФ.
8. Какой из перечисленных товаров является подакцизным?
- А) покрышки и камера для шин к легковым автомобилям;
  - Б) хрусталь;
  - В) бензин автомобильный.
9. Ставки акцизов по подакцизным товарам устанавливаются:
- А) в процентах к стоимости товаров по отпускным ценам с учетом акцизов или в рублях и копейках за единицу измерения;
  - Б) в процентах к стоимости товаров по отпускным ценам без учета акцизов или в рублях и копейках за единицу измерения;
  - В) в процентах к стоимости товаров по фактической себестоимости без учета акцизов или в рублях и копейках за единицу измерения.

10. Если налогоплательщик не ведет отдельного учета по операциям, облагаемым по разным налоговым ставкам, сумма акциза определяется:
- А) по ставкам, указанным в учетной политике организации;
  - Б) по максимальным из применяемых налоговым ставкам;
  - В) по усредненным налоговым ставкам.
11. Налоговая ставка в размере 35 % установлена в отношении доходов:
- А) доходы, получаемые физическими лицами, не являющимися налоговыми резидентами РФ;
  - Б) выигрыши, выплачиваемые организаторами конкурсов в рекламных целях;
  - В) дивиденды.
12. Если по каждому виду полученных налогоплательщиком доходов установлены различные ставки, налоговая база определяется:
- 1) по максимальной ставке;
  - 2) по минимальной ставке;
  - 3) по каждому виду доходов отдельно.
13. Если в налоговом периоде имущественный налоговый вычет не был использован полностью, его остаток может быть перенесен на последующие налоговые периоды:
- нет;
- 1) да, на последующие три налоговых периода;
  - 2) да, до полного его использования;
  - 3) да, на последующие пять налоговых периодов.
14. При определении налоговой базы по НДФЛ учитываются доходы, полученные:
- А) только в денежной форме;
  - Б) в денежной и натуральной формах;
  - В) в денежной и натуральной формах и в виде материальной выгоды.
15. Налоговая база по НДФЛ для доходов, облагаемых по ставкам 9, 30 и 35 %, определяется как денежное выражение доходов:
- А) подлежащих налогообложению, уменьшенных на сумму стандартных налоговых вычетов;
  - Б) подлежащих налогообложению, уменьшенных на сумму профессиональных налоговых вычетов;
  - В) подлежащих налогообложению.

#### ВАРИАНТ 11.

1. Из перечисленных ниже лиц назовите, кто не является плательщиком налога на добавленную стоимость:
- А) российская организация реализует продукцию собственного производства;
  - Б) оптовая база реализует закупленные товары;
  - В) художник продает свою картину художественному салону;
  - Г) художественный салон реализует картину, приобретенную у художника.
2. Условием получения освобождения от исполнения обязанностей налогоплательщика по налогу на добавленную стоимость является:
- А) сумма выручки от реализации товаров (работ, услуг) (без учета НДС) не должна превышать в совокупности 2 000 000 руб. за три предшествующих календарных месяца;
- Б) сумма выручки от реализации товаров (работ, услуг) (без учета НДС) не должна превышать в совокупности 1 000 000 руб. за три предшествующих календарных месяца;

- В) сумма выручки от реализации товаров (работ, услуг), облагаемых налогом, (без учета НДС) за предыдущие четыре квартала не должна превышать в среднем 1 000 000 руб. за каждый квартал.
3. Из приведенных ниже операций облагаются налогом на добавленную стоимость следующие (несколько вариантов ответов):
- А) организация розничной торговли реализовала ранее приобретенные товары;
  - Б) организация разместила собственные облигации;
  - В) организация реализовала морально устаревшее оборудование другой коммерческой организации;
  - Г) организация осуществила передачу основных средств в качестве своего вклада в уставный капитал.
4. При ввозе товаров на территорию РФ налоговая база по налогу на добавленную стоимость определяется:
- А) исходя из конкретной стоимости товаров;
  - Б) исходя из контрактной стоимости и таможенной пошлины;
  - В) исходя из таможенной стоимости, таможенной пошлины и акцизов (по подакцизным товарам).
5. Авансовые платежи, полученные в счет предстоящих поставок молока и молокопродуктов, подлежат обложению налогом на добавленную стоимость по ставке:
- А) 10 %;
  - Б) 18 %;
  - В) 10/100 %;
  - Г) 18/118 %.
6. Товары, облагаемые акцизами, – это:
- А) спиртосодержащие отходы производства, не подлежащие дальнейшей переработке;
  - Б) спиртосодержащие предметы медицинского применения;
  - В) парфюмерно-косметическая продукция, прошедшая государственную регистрацию.
7. Для исчисления акциза подлежат вычетам из налоговой базы суммы, фактически уплаченные:
- А) продавцом при приобретении подакцизных товаров либо фактически уплаченные при ввозе подакцизных товаров на таможенную территорию РФ;
  - Б) продавцом при приобретении подакцизных товаров;
  - В) покупателем при ввозе подакцизных товаров на таможенную территорию РФ.
8. Сумма налога по подакцизным товарам, на которые установлена твердая ставка, определяется как:
- А) сумма акциза = (объект обложения + НДС) x ставка налога;
  - Б) сумма акциза = (объект обложения – НДС) x ставка налога;
  - В) сумма акциза = объект обложения x ставка налога.
9. По товарам, ввозимым на таможенную территорию РФ, объектом налогообложения акцизами является:
- А) таможенная стоимость, увеличенная на сумму таможенной пошлины и таможенных сборов;
  - Б) таможенная стоимость, увеличенная на сумму таможенной пошлины, таможенных сборов и НДС;
  - В) таможенная стоимость, увеличенная на сумму таможенной пошлины и НДС.
10. Акциз по подакцизным товарам уплачивается:
- А) по месту производства таких товаров;

- Б) по месту реализации таких товаров;
- В) по месту производства таких товаров, а по аналогичной продукции, кроме того, уплачивается по месту её реализации с акцизных складов, за исключением реализации на акцизные склады других организаций
11. Налоговыми резидентами РФ являются физические лица:
- А) находящиеся в РФ и получающие доход в общей сложности не менее 183 дней в году;
- Б) фактически находящиеся в РФ в общей сложности не менее 183 дней в году;
- В) получающие доход из источников в РФ в общей сложности не менее 183 дней в году;
- Г) фактически находящиеся в РФ в общей сложности не менее 180 дней в году.
12. Доходы физических лиц, не являющихся налоговыми резидентами РФ, не подлежат налогообложению, если они:
- А) получены из источников на территории РФ в денежной и натуральной форме;
- Б) получены из источников на территории РФ в иностранной валюте и натуральной форме;
- В) начислены к выплате на территории РФ.
13. Налоговый вычет расходов на содержание ребенка у налогоплательщиков предоставляется на каждого ребенка в возрасте до:
- А) 18 лет;
- Б) 24 лет;
- В) 18 лет, а также на каждого учащегося дневной формы обучения, аспиранта, ординатора, студента, курсанта в возрасте до 24 лет.
14. Имущественный налоговый вычет предоставляется в полной сумме сделки, полученной при продаже жилого дома, если дом находился в собственности налогоплательщика:
- А) не менее 3 лет;
- Б) не менее 5 лет;
- В) 3 года и более.
15. Какие виды социальных налоговых вычетов имеет право получить плательщик налога на доходы физических лиц:
- А) по доходам, переданным в виде финансовой помощи сельскохозяйственным организациям;
- Б) по доходам, направленным на приобретение государственных ценных бумаг;
- В) по сумме денежных средств, истраченных на приобретение медикаментов, назначенных лечащим врачом;
- Г) по доходам, направленным на содержание детей и иждивенцев.

#### ВАРИАНТ 12.

1. Из перечисленных ниже лиц плательщиками налога на добавленную стоимость являются:
- А) российская организация;
- Б) физическое лицо;
- В) российская организация, применяющая упрощенную систему налогообложения;
- Г) индивидуальный предприниматель, применяющий специальный режим единого налога на вмененный доход.
2. Условием получения освобождения от исполнения обязанностей налогоплательщика по налогу на добавленную стоимость является:

- А) сумма выручки от реализации товаров (работ, услуг) (без учета НДС) не должна превышать в совокупности 2 000 000 руб. за три предшествующих календарных месяца;
- Б) сумма выручки от реализации товаров (работ, услуг) (без учета НДС) не должна превышать в совокупности 1 000 000 руб. за три предшествующих календарных месяца;
- В) сумма выручки от реализации товаров (работ, услуг), облагаемых налогом, (без учета НДС) за предыдущие четыре квартала не должна превышать в среднем 1 000 000 руб. за каждый квартал.
3. Назовите операции реализации, которые облагаются налогом на добавленную стоимость (несколько вариантов ответа) :
- А) реализация проездных билетов городским троллейбусным парком;
- Б) оплата консультационного семинара (проводит высшее учебное заведение для банковских работников);
- В) реализация лекарственных средств ЗАО «Лекарь»;
- Г) продажа организацией принадлежащих ей на праве собственности акций.
4. При исчислении налога на добавленную стоимость в налоговую базу включается:
- А) выручка от реализации, за исключением оплаты ценными бумагами;
- Б) выручка от реализации, за исключением доходов, полученных в натуральной форме;
- В) выручка от реализации, в том числе доходы, полученные в натуральной форме, и оплата ценными бумагами.
5. При продаже предприятия в целом как имущественного комплекса налоговой базой признается:
- А) продажная цена предприятия с учетом поправочного коэффициента;
- Б) сумма балансовой стоимости всех активов предприятия с учетом поправочного коэффициента;
- В) разница между продажной ценой предприятия и суммой кредиторской задолженности с учетом поправочного коэффициента
6. Товары, не облагаемые акцизами, – это:
- А) виноматериалы;
- Б) спирт коньячный;
- В) коньяки;
- Г) ювелирные изделия.
7. Налоговый период для акциза – это:
- А) 1 год;
- Б) 1 месяц;
- В) 3 месяца, т.е. квартал.
8. По акцизам, уплачиваемым в связи с перемещением подакцизных товаров через таможенную границу РФ, налоговые органы осуществляют зачет:
- А) самостоятельно;
- Б) по согласованию с таможенными органами (в течение 10 дней они сообщают о зачете налогоплательщику);
- В) по согласованию с таможенными органами (в течение 15 дней они сообщают о зачете налогоплательщику).
9. Какие из названных операций не подлежат обложению акцизами?
- А) передача на территории РФ лицами произведенных ими подакцизных товаров для собственных нужд;
- Б) реализация алкогольной продукции с акцизного склада одной оптовой организации акцизному складу другой организации;



- В) ввоз подакцизных товаров на таможенную территорию РФ.
10. Ставки акцизов по подакцизным товарам устанавливаются:
- А) в процентах к стоимости товаров по отпускным ценам с учетом акцизов или в рублях и копейках за единицу измерения;
  - Б) в процентах к стоимости товаров по отпускным ценам без учета акцизов или в рублях и копейках за единицу измерения;
  - В) в процентах к стоимости товаров по фактической себестоимости без учета акцизов или в рублях и копейках за единицу измерения.
11. Доходы физических лиц, не являющихся налоговыми резидентами РФ, не подлежат налогообложению, если они:
- А) получены из источников на территории РФ в денежной и натуральной форме;
  - Б) получены из источников на территории РФ в иностранной валюте и натуральной форме;
  - В) начислены к выплате на территории РФ.
12. Вычеты из совокупного дохода сумм расходов на содержание детей, студентов и учащихся дневной формы обучения осуществляется независимо от того, имеют ли они самостоятельные источники доходов:
- А) да;
  - Б) да, но если проживают с родителями;
  - В) да, а также проживают они или нет совместно с родителями.
13. Налоговая ставка в размере 35 % установлена в отношении доходов:
- А) доходы, получаемые физическими лицами, не являющимися налоговыми резидентами РФ;
  - Б) выигрыши, выплачиваемые организаторами конкурсов в рекламных целях;
  - В) дивиденды.
14. Имущественный налоговый вычет предоставляется в полной сумме сделки, полученной при продаже жилого дома, если дом находился в собственности налогоплательщика:
- А) не менее 3 лет;
  - Б) не менее 5 лет;
  - В) 3 года и более.
15. Физическое лицо приобрело в собственность комнату в коммунальной квартире в г. Москве. Ипотечный кредит в банке это лицо не брало. Имущественный налоговый вычет может быть предоставлен ему:
- А) в размере фактически произведенных расходов, но не более 600 000 руб.;
  - Б) в размере фактически произведенных расходов, но не более 2 мил. Руб.;
  - В) в данном случае имущественный налоговый вычет не предоставляется.

### ВАРИАНТ 13.

1. В соответствии с российским законодательством плательщиками налога на добавленную стоимость признаются (несколько вариантов ответа):
- А) организации;
  - Б) индивидуальные предприниматели;
  - В) лица, перемещающие товары через таможенную границу РФ;
  - Г) физические лица.
2. Право на получение освобождения от исполнения обязанностей плательщиков налога на добавленную стоимость не распространяется:
- А) на организации, реализующие подакцизные товары;
  - Б) организации, выполняющие строительно-монтажные работы для собственного потребления;

- В) организации, реализующие изделия народных художественных промыслов.
3. Из приведенных ниже операций не облагаются налогом на добавленную стоимость следующие (несколько вариантов ответа):
- А) организация розничной торговли реализовала ранее приобретенные товары;
  - Б) организация разместила собственные облигации;
  - В) организация реализовала морально устаревшее оборудование другой коммерческой организации;
  - Г) организация осуществила передачу основных средств в качестве своего взноса в уставный капитал.
4. Налоговая база по налогу на добавленную стоимость при операциях реализации товаров (работ, услуг) определяется:
- А) как стоимость этих товаров (работ, услуг), исчисленная исходя из цен, определяемых в соответствии со ст. 40 НК РФ, с учетом акцизов и без включения в них налога на добавленную стоимость;
  - Б) как стоимость этих товаров (работ, услуг), исчисленная исходя из цен, указанных сторонами сделки, с учетом акцизов и налога на добавленную стоимость;
  - В) как стоимость этих товаров (работ, услуг), исчисленная исходя из рыночных цен, определяемых в соответствии со ст. 40 НК РФ, без учета акцизов и без включения в них налога на добавленную стоимость;
  - Г) как стоимость этих товаров (работ, услуг), исчисленная исходя из рыночных цен отчетного периода.
5. Реализация медицинских услуг облагается налогом на добавленную стоимость по ставке:
- А) 0 %;
  - Б) 10 %;
  - В) 18 %;
  - Г) не подлежит налогообложению.
6. Акцизы относятся:
- А) к федеральным налогам и сборам;
  - Б) к региональным налогам и сборам;
  - В) к местным налогам.
7. Сумма налога по подакцизным товарам, на которые установлена твердая ставка, определяется как:
- А) сумма акциза = (объект обложения + НДС) x ставка налога;
  - Б) сумма акциза = (объект обложения – НДС) x ставка налога;
  - В) сумма акциза = объект обложения x ставка налога.
8. По товарам, ввозимым на таможенную территорию РФ, налоговая база по подакцизным товарам, в отношении которых установлены адвалорные (в процентах) ставки, определяется как таможенная стоимость, увеличенная на сумму:
- А) таможенной пошлины;
  - Б) таможенной пошлины, таможенных сборов и налога на добавленную стоимость;
  - В) таможенной пошлины и налога на добавленную стоимость.
9. Плательщик акцизов – это (несколько вариантов ответа):
- А) автозаправочная станция, реализующая бензин, моторное масло;
  - Б) организация, производящая и реализующая водку, шампанское, настойку;
  - В) бар, реализующий в розницу джин, водку, пиво, фруктовые соки;
  - Г) автомобильный завод, производящий и реализующий малолитражные легковые автомобили;
  - Д) гражданин А.А. Петров, зарегистрированный как индивидуальный предприниматель, изготавливающий авторские ювелирные изделия и реализующий их через магазин «Самоцветы»;
  - Е) фабрика, реализующая золотые слитки ювелирному заводу;

- Ж) ювелирный завод, производящий кольца, броши, серьги и реализующий их ювелирному салону.
10. Если налогоплательщик не ведет отдельного учета по операциям, облагаемым по разным налоговым ставкам, сумма акциза определяется:
- А) по ставкам, указанным в учетной политике организации;
  - Б) по максимальным из применяемых налоговым ставкам;
  - В) по усредненным налоговым ставкам.
11. Налоговыми резидентами РФ являются физические лица:
- А) находящиеся в РФ и получающие доход в общей сложности не менее 183 дней в году;
  - Б) фактически находящиеся в РФ в общей сложности не менее 183 дней в году;
  - В) получающие доход из источников в РФ в общей сложности не менее 183 дней в году;
  - Г) фактически находящиеся в РФ в общей сложности не менее 180 дней в году.
12. Доходы физических лиц, не являющихся налоговыми резидентами РФ, не подлежат налогообложению, если они:
- А) получены из источников на территории РФ в денежной и натуральной форме;
  - Б) получены из источников на территории РФ в иностранной валюте и натуральной форме;
  - В) начислены к выплате на территории РФ.
13. Налоговый вычет расходов на содержание ребенка (детей) за каждый месяц налогового периода предоставляется в размере:
- 5) 400 руб.;
  - 6) 600 руб.;
  - 7) 1000 руб.;
  - 8) 300 руб.
14. Уменьшение налогооблагаемых доходов родителей на стандартный вычет на студента, имеющего свою собственную семью:
- А) не осуществляется, если он проживает отдельно от родителей;
  - Б) осуществляется у каждого из родителей;
  - В) осуществляется у каждого из родителей, если его супруг (а) является тоже студентом.
15. Имущественный налоговый вычет предоставляется в полной сумме сделки, полученной при продаже жилого дома, если дом находился в собственности налогоплательщика:
- А) не менее 3 лет;
  - Б) не менее 5 лет;
  - В) 3 года и более.

#### ВАРИАНТ 14.

1. Право на освобождение от исполнения обязанностей налогоплательщика по налогу на добавленную стоимость имеют:
- А) только организации;
  - Б) только индивидуальные предприниматели;
  - В) как организации, так и индивидуальные предприниматели.
2. Не подлежат обложению налогом на добавленную стоимость следующие операции (несколько вариантов ответа):
- А) медицинские услуги, оказываемые медицинскими учреждениями;
  - Б) медицинские услуги, оказываемые врачами, занимающимися частной практикой;
  - В) косметические услуги, оказываемые медико-косметической клиникой;

- Г) ветеринарные услуги, оказываемые врачами, занимающимися частной практикой.
3. Верным утверждением в отношении определения места реализации товаров является следующее:
- А) местом реализации товаров признается территория РФ, если товар в момент начала отгрузки или транспортировки находится на территории РФ;
  - Б) местом реализации товаров признается территория РФ, если товар не экспортируется за пределы РФ;
  - В) местом реализации товаров признается территория РФ, если товар находится на территории РФ более одного налогового периода;
  - Г) местом реализации товаров признается территория РФ, если переход права собственности осуществляется на территории РФ.
4. В РФ применяются следующие ставки налога на добавленную стоимость:
- А) 20 %, 7 %, 25 %;
  - Б) 18 %, 10 %, 0 %;
  - В) 15 %, 20 %, 0 %;
  - Г) 0 %, 7 %, 18 %.
5. Суммы налога на добавленную стоимость, уплаченные налогоплательщиком при приобретении товаров (работ, услуг), основных средств и нематериальных активов, используемых для операций по производству и реализации товаров, не подлежащих налогообложению, могут быть:
- А) приняты как налоговые вычеты;
  - Б) отнесены на расходы организации;
  - В) отнесены на чистую прибыль организации;
  - Г) включены в стоимость приобретенных ценностей.
6. Налоговый период для акциза – это:
- А) 1 год;
  - Б) 1 месяц;
  - В) 3 месяца, т.е. квартал.
7. Для исчисления акциза подлежат вычетам из налоговой базы суммы, фактически уплаченные:
- А) продавцом при приобретении подакцизных товаров либо фактически уплаченные при ввозе подакцизных товаров на таможенную территорию РФ;
  - Б) продавцом при приобретении подакцизных товаров;
  - В) покупателем при ввозе подакцизных товаров на таможенную территорию РФ.
8. Сумма налога по подакцизным товарам, на которые установлена твердая ставка, определяется как:
- А) сумма акциза = (объект обложения + НДС) x ставка налога;
  - Б) сумма акциза = (объект обложения – НДС) x ставка налога;
  - В) сумма акциза = объект обложения x ставка налога.
9. По товарам, ввозимым на таможенную территорию РФ, налоговая база по подакцизным товарам, в отношении которых установлены адвалорные (в процентах) ставки, определяется как таможенная стоимость, увеличенная на сумму:
- А) таможенной пошлины;
  - Б) таможенной пошлины, таможенных сборов и налога на добавленную стоимость;
  - В) таможенной пошлины и налога на добавленную стоимость.
10. Налогоплательщиками акцизов являются:
- А) организации; индивидуальные предприниматели; лица, перемещающие подакцизные товары через таможенную границу РФ;

- Б) организации и лица, перемещающие подакцизные товары через таможенную границу;
- В) организации, индивидуальные предприниматели.
11. Ставка НДФЛ зависит:
- А) от размера налоговой базы;
  - Б) от вида дохода;
  - В) от налогового статуса физического лица;
  - Г) от величины совокупного годового дохода.
12. Плательщиками НДФЛ в РФ признаются:
- А) граждане РФ;
  - Б) иностранные граждане и лица без гражданства;
  - В) налоговые резиденты РФ и налоговые нерезиденты РФ.
13. Согласно НК РФ налоговыми резидентами РФ признаются физические лица:
- А) фактически находящиеся на территории РФ не менее 183 дней в календарном году;
  - Б) граждане РФ;
  - В) фактически находящиеся на территории РФ менее 183 дней в календарном году.
14. Стандартные вычеты имеют работники, работающие:
- А) в штате предприятия;
  - Б) по совместительству;
  - В) по договору подряда.
15. Объектом налогообложения по НДФЛ является:
- А) доход, полученный от источников за пределами РФ, – для налоговых нерезидентов;
  - Б) доход, полученный от источников за пределами РФ, – для налоговых резидентов;
  - В) доход, полученный от источников за пределами РФ И от источников в РФ. – для налоговых резидентов.

#### ВАРИАНТ 15.

1. Из перечисленных ниже лиц не являются плательщиками налога на добавленную стоимость:
- А) индивидуальный предприниматель осуществляет предпринимательскую деятельность по сдаче в аренду жилья;
  - Б) организация «Петров и друзья» осуществляет деятельность по сдаче в аренду жилья;
  - В) гражданин, сдающий в аренду квартиру другому гражданину.
2. Право на получение освобождения от исполнения обязанностей плательщиков налога на добавленную стоимость не распространяется:
- А) на организации, реализующие подакцизные товары в течение трех предшествующих последовательных календарных месяцев;
  - Б) организации, выполняющие строительно-монтажные работы для собственного потребления;
  - В) организации, реализующие изделия народных художественных промыслов.
3. Из приведенных ниже операций облагаются налогом на добавленную стоимость следующие (несколько вариантов ответа):
- А) организация розничной торговли реализовала ранее приобретенные товары;
  - Б) организация разместила собственные облигации;
  - В) организация реализовала морально устаревшее оборудование другой коммерческой организации;
  - Г) организация осуществила передачу основных средств в качестве своего взноса в уставный капитал.
4. При ввозе товаров на территорию РФ налоговая база по налогу на добавленную стоимость определяется:

- А) исходя из конкретной стоимости товаров;  
Б) исходя из контрактной стоимости и таможенной пошлины;  
В) исходя из таможенной стоимости, таможенной пошлины и акцизов (по подакцизным товарам).
5. Налоговым периодом по налогу на добавленную стоимость является:  
А) календарный месяц;  
Б) квартал;  
В) календарный год.
6. Операции, не являющиеся объектом налогообложения акцизами, – это:  
А) реализация денатурированного этилового спирта;  
Б) ввоз подакцизных товаров на таможенную территорию РФ;  
В) передача произведенных подакцизных товаров для использования их на собственные производственные нужды.
7. Сумма налога по подакцизным товарам, на которые установлена твердая ставка, определяется как:  
А) сумма акциза = (объект обложения + НДС) x ставка налога;  
Б) сумма акциза = (объект обложения – НДС) x ставка налога;  
В) сумма акциза = объект обложения x ставка налога.
8. По товарам, ввозимым на таможенную территорию РФ, налоговая база по подакцизным товарам, в отношении которых установлены адвалорные (в процентах) ставки, определяется как таможенная стоимость, увеличенная на сумму:  
А) таможенной пошлины;  
Б) таможенной пошлины, таможенных сборов и налога на добавленную стоимость;  
В) таможенной пошлины и налога на добавленную стоимость.
9. По акцизам, уплачиваемым в связи с перемещением подакцизных товаров через таможенную границу РФ, налоговые органы осуществляют зачет:  
А) самостоятельно;  
Б) по согласованию с таможенными органами (в течение 10 дней они сообщают о зачете налогоплательщику);  
В) по согласованию с таможенными органами (в течение 15 дней они сообщают о зачете налогоплательщику).
10. Какой из перечисленных товаров является подакцизным?  
А) покрышки и камера для шин к легковым автомобилям;  
Б) хрусталь;  
В) бензин автомобильный.
11. Какие виды профессиональных налоговых вычетов имеет право получить плательщик налога на доходы физических лиц:  
А) по расходам, связанными с осуществлением предпринимательской деятельности;  
Б) по расходам, связанным с куплей-продажей ценных бумаг;  
В) по расходам, связанным с продажей недвижимости;  
Г) по расходам, связанным с приобретением произведений искусства.
12. Что признается датой фактического получения дохода при получении дохода в виде оплаты труда:  
А) дата начисления выплат;  
Б) дата фактического получения дохода;

- В) дата списания денежных средств со счета налогового агента;
- Г) последний день месяца, за который начислен доход.
13. Если по каждому виду полученных доходов установлены различные ставки, то налоговая база определяется:
- А) по максимальной ставке;
- Б) по усредненной ставке;
- В) по каждому виду доходов отдельно;
- Г) по ставке, установленной законодательными (представительными) органами власти субъектов РФ в пределах максимальной.
14. Какие доходы не подлежат обложению налогом на доходы физических лиц:
- А) государственные пенсии;
- Б) доходы государственных служащих;
- В) пособия по временной нетрудоспособности;
- Г) дивиденды от российских организаций, часть уставного капитала которых принадлежит государству
15. Как определяется налоговая база при получении физическими лицами доходов в натуральной форме:
- А) по любым действующим ценам;
- Б) по рыночным ценам;
- В) по расчетным ценам;
- Г) по розничным ценам.

#### ВАРИАНТ 16.

1. Из перечисленных ниже лиц назовите плательщиков налога на добавленную стоимость (несколько вариантов ответа):
- А) российская организация реализует продукцию собственного производства;
- Б) оптовая база реализует закупленные товары;
- В) художник продает свою картину художественному салону;
- Г) художественный салон реализует картину, приобретенную у художника.
2. Право на получение освобождения от исполнения обязанностей плательщиков налога на добавленную стоимость имеют:
- А) субъекты малого предпринимательства;
- Б) индивидуальные предприниматели;
- В) налогоплательщики с ежемесячными в течение квартала суммами выручки от реализации товаров, работ, услуг, не превышающими 1 000 000 руб.;
- Г) организации и индивидуальные предприниматели, если за три предшествующих последовательных календарных месяца сумма выручки от реализации товаров, работ, услуг (без учета НДС) в совокупности не превысила 2 000 000 руб.
3. Местом реализации работ (услуг) является территория РФ в следующих случаях (несколько вариантов ответа):
- А) французская фирма без присутствия в РФ оказывает российской организации консультационные услуги;
- Б) итальянская фирма осуществляет услуги по дизайну и отделке помещений в Москве;

- В) российские реставраторы ведут реставрационные работы в Лувре;  
Г) американская фирма проводит на Мальте языковые курсы для персонала российской фирмы.
4. Суммы вознаграждения, полученные посредником на основе исполнения договора комиссии, договора поручения, облагаются налогом на добавленную стоимость по ставке:  
А) 10 %;  
Б) 18 %;  
В) 18/118 %;  
Г) 10/110%.
5. Счет-фактура предъявляется покупателю:  
А) в течение 5 дней со дня отгрузки;  
Б) в течение 10 дней со дня отгрузки;  
В) одновременно с отгрузкой товара;  
Г) по требованию покупателя
6. Акцизами облагаются подакцизные товары:  
А) произведенные исключительно на территории РФ;  
Б) не только произведенные на территории РФ, но и ввозимые на российскую таможенную территорию;  
В) только произведенные и реализуемые на территории РФ.
7. Акцизы относятся:  
А) к федеральным налогам и сборам;  
Б) к региональным налогам и сборам;  
В) к местным налогам.
8. Виды товаров, относящихся к подакцизным (несколько вариантов ответа):  
А) набор золотых чайных ложек, норковая шуба, обручальное кольцо, ковер;  
Б) хрустальная ваза, набор шоколадных конфет с коньяком, кожаные брюки, нательный золотой крестик;  
В) серебряный подстаканник, золотое кольцо с изумрудом, ручка с золотым пером, мельхиоровые серьги авторской работы;  
Г) легковой автомобиль с прицепом, грузовой автомобиль, яхта, самолет, трактор, легковой автомобиль иностранного производства;  
Д) спирт коньячный, спирт этиловый, спирт технический, шампанское, вино крепленое, напиток сидр (содержание алкоголя 1,9 %);  
Е) сигары, табак, сигареты, папиросы, курительная трубка;  
Ж) раствор для мытья окон (содержание спирта 7 %);  
З) растворитель лака (содержание спирта 15 %);  
И) спиртовая настойка боярышника (средство при болезнях сердца, флакон 25 мл).
9. Налогоплательщиками акцизов являются:  
А) организации; индивидуальные предприниматели; лица, перемещающие подакцизные товары через таможенную границу РФ;  
Б) организации и лица, перемещающие подакцизные товары через таможенную границу;  
В) организации, индивидуальные предприниматели.
10. По товарам, ввозимым на таможенную территорию РФ, объектом налогообложения акцизами является:  
А) таможенная стоимость, увеличенная на сумму таможенной пошлины и таможенных сборов;



- Б) таможенная стоимость, увеличенная на сумму таможенной пошлины, таможенных сборов и НДС;
- В) таможенная стоимость, увеличенная на сумму таможенной пошлины и НДС.
11. Согласно НК РФ налоговыми резидентами РФ признаются физические лица:
- А) фактические находящиеся на территории РФ не менее 183 дней в календарном году;
  - Б) граждане РФ;
  - В) фактические находящиеся на территории РФ менее 183 дней в календарном году.
12. Объектом налогообложения по НДФЛ является:
- А) доход, полученный от источников за пределами РФ, – для налоговых нерезидентов;
  - Б) доход, полученный от источников за пределами РФ, – для налоговых резидентов;
  - В) доход, полученный от источников за пределами РФ И от источников в РФ. – для налоговых резидентов.
13. При определении налоговой базы по НДФЛ учитываются доходы, полученные:
- А) только в денежной форме;
  - Б) в денежной и натуральной формах;
  - В) в денежной и натуральной формах и в виде материальной выгоды.
14. Налоговая база по НДФЛ для доходов, облагаемых по ставкам 9, 30 и 35 %, определяется как денежное выражение доходов:
- А) подлежащих налогообложению, уменьшенных на сумму стандартных налоговых вычетов;
  - Б) подлежащих налогообложению, уменьшенных на сумму профессиональных налоговых вычетов;
  - В) подлежащих налогообложению.
15. Доход физического лица – налогового резидента РФ, полученный в виде материальной выгоды от экономии на процентах за пользование заемными средствами, облагается налогом по ставке:
- А) 6 %;
  - Б) 13 %;
  - В) 30 %;
  - Г) 35 %.

#### ВАРИАНТ 17.

1. Из перечисленных ниже лиц плательщиками налога на добавленную стоимость являются:
- А) российская организация;
  - Б) физическое лицо;
  - В) российская организация, применяющая упрощенную систему налогообложения;
  - Г) индивидуальный предприниматель, применяющий специальный режим единого налога на вмененный доход.
2. Освобождение от исполнения обязанности плательщика налога на добавленную стоимость предоставляются на период:
- А) 6 месяцев;
  - Б) 12 календарных месяцев;
  - В) календарный год.
3. Не подлежат обложению налогом на добавленную стоимость следующие операции (несколько вариантов ответа):
- А) медицинские услуги, оказываемые медицинскими учреждениями;
  - Б) медицинские услуги, оказываемые врачами, занимающимися частной практикой;
  - В) косметические услуги, оказываемые медико-косметической клиникой;

- Г) ветеринарные услуги, оказываемые врачами, занимающимися частной практикой.
4. Налоговая база по налогу на добавленную стоимость при операциях реализации товаров (работ, услуг) определяется:
- А) как стоимость этих товаров (работ, услуг), исчисленная исходя из цен, с учетом акцизов и без включения в них налога на добавленную стоимость;
  - Б) как стоимость этих товаров (работ, услуг), исчисленная исходя из цен, указанных сторонами сделки, с учетом акцизов и налога на добавленную стоимость;
  - В) как стоимость этих товаров (работ, услуг), исчисленная исходя из рыночных цен, определяемых в соответствии со ст. 40 НК РФ, без учета акцизов и без включения в них налога на добавленную стоимость;
  - Г) как стоимость этих товаров (работ, услуг), исчисленная исходя из рыночных цен отчетного периода.
5. Реализация нефти на экспорт за пределы РФ облагается по ставке:
- А) 10 %;
  - Б) 18 %;
  - В) 0 %;
  - Г) 15 %.
6. Товары, облагаемые акцизами, –это:
- А) спиртосодержащие отходы производства, не подлежащие дальнейшей переработке;
  - Б) спиртосодержащие предметы медицинского применения;
  - В) парфюмерно-косметическая продукция, прошедшая государственную регистрацию.
7. Для исчисления акциза подлежат вычетам из налоговой базы суммы, фактически уплаченные:
- А) продавцом при приобретении подакцизных товаров либо фактически уплаченные при ввозе подакцизных товаров на таможенную территорию РФ;
  - Б) продавцом при приобретении подакцизных товаров;
  - В) покупателем при ввозе подакцизных товаров на таможенную территорию РФ.
8. Какие из названных операций не подлежат обложению акцизами?
- А) передача на территории РФ лицами произведенных ими подакцизных товаров для собственных нужд;
  - Б) реализация алкогольной продукции с акцизного склада одной оптовой организации акцизному складу другой организации;
  - В) ввоз подакцизных товаров на таможенную территорию РФ.
9. Ставки акцизов по подакцизным товарам устанавливаются:
- А) в процентах к стоимости товаров по отпускным ценам с учетом акцизов или в рублях и копейках за единицу измерения;
  - Б) в процентах к стоимости товаров по отпускным ценам без учета акцизов или в рублях и копейках за единицу измерения;
  - В) в процентах к стоимости товаров по фактической себестоимости без учета акцизов или в рублях и копейках за единицу измерения.
10. Если налогоплательщик не ведет раздельного учета по операциям, облагаемым по разным налоговым ставкам, сумма акциза определяется:
- А) по ставкам, указанным в учетной политике организации;
  - Б) по максимальным из применяемых налоговых ставок;
  - В) по усредненным налоговым ставкам.
11. Какой налоговый период установлен по налогу на доходу физических лиц:

- А) календарная декада;
- Б) календарный месяц;
- В) календарный квартал;
- Г) календарный год.

12. Какие виды социальных налоговых вычетов имеет право получить плательщик налога на доходы физических лиц:

- А) по доходам, переданным в виде финансовой помощи сельскохозяйственным организациям;
- Б) по доходам, направленным на приобретение государственных ценных бумаг;
- В) по сумме денежных средств, истраченных на приобретение медикаментов, назначенных лечащим врачом;
- Г) по доходам, направленным на содержание детей и иждивенцев.

13. Что признается датой фактического получения дохода при получении дохода в виде оплаты труда:

- А) дата начисления выплат;
- Б) дата фактического получения дохода;
- В) дата списания денежных средств со счета налогового агента;
- Г) последний день месяца, за который начислен доход.

14. Какая система ставок установлена по налогу на доходы физических лиц:

- А) пропорциональная;
- Б) прогрессивная;
- В) регрессивная;
- Г) равная.

15. Если по каждому виду полученных доходов установлены различные ставки, то налоговая база определяется:

- А) по максимальной ставке;
- Б) по усредненной ставке;
- В) по каждому виду доходов отдельно;
- Г) по ставке, установленной законодательными (представительными) органами власти субъектов РФ в пределах максимальной.

#### ВАРИАНТ 18.

1. Из перечисленных ниже лиц плательщиками налога на добавленную стоимость являются (несколько вариантов ответа):

- А) индивидуальный предприниматель реализует товары собственного производства;
- Б) обособленное структурное подразделение (ведет самостоятельный баланс) реализует мебель;
- В) некоммерческая организация оказывает консультационные услуги;
- Г) физическое лицо сдает свою квартиру в аренду организации.

2. Условием получения освобождения от исполнения обязанностей налогоплательщика по налогу на добавленную стоимость является:

- А) сумма выручки от реализации товаров (работ, услуг) (без учета НДС) не должна превышать в совокупности 2 000 000 руб. за три предшествующих календарных месяца;
- Б) сумма выручки от реализации товаров (работ, услуг) (без учета НДС) не должна превышать в совокупности 1 000 000 руб. за три предшествующих календарных месяца;
- В) сумма выручки от реализации товаров (работ, услуг), облагаемых налогом, (без учета НДС) за предыдущие четыре квартала не должна превышать в среднем 1 000 000 руб. за каждый квартал.
3. Назовите операции реализации, которые не облагаются налогом на добавленную стоимость (несколько вариантов ответа):
- А) реализация проездных билетов городским троллейбусным парком;
- Б) оплата консультационного семинара (проводит высшее учебное заведение для банковских работников);
- В) реализация лекарственных средств ЗАО «Лекарь»;
- Г) продажа организацией принадлежащих ей на праве собственности акций.
4. Для целей исчисления налога на добавленную стоимость не признается реализацией:
- А) реализация товаров по бартеру;
- Б) безвозмездная передача товаров, работ, услуг;
- В) реализация иностранной валюты;
- Г) безвозмездная передача основных средств некоммерческим организациям на осуществление основной уставной деятельности, не связанной с предпринимательской деятельностью.
5. Территория РФ является местом реализации работ (услуг) в случае (несколько вариантов ответа):
- А) турецкая фирма строит офис в Москве для российской организации;
- Б) немецкая фирма строит офис в Германии для российской организации;
- В) российская организация оказывает услуги по изучению и анализу российского рынка для иностранной фирмы;
- Г) международное аналитическое агентство оказывает услуги по изучению и анализу иностранного рынка для российской организации.
6. Товары, не облагаемые акцизами, – это:
- А) виноматериалы;
- Б) спирт коньячный;
- В) коньяки;
- Г) ювелирные изделия.
7. Налоговый период для акциза – это:
- А) 1 год;
- Б) 1 месяц;
- В) 3 месяца, т.е. квартал.
8. Сумма налога по подакцизным товарам, на которые установлена твердая ставка, определяется как:
- А) сумма акциза = (объект обложения + НДС) x ставка налога;
- Б) сумма акциза = (объект обложения – НДС) x ставка налога;
- В) сумма акциза = объект обложения x ставка налога.
9. По акцизам, уплачиваемым в связи с перемещением подакцизных товаров через таможенную границу РФ, налоговые органы осуществляют зачет:
- А) самостоятельно;
- Б) по согласованию с таможенными органами (в течение 10 дней они сообщают о зачете налогоплательщику);

В) по согласованию с таможенными органами (в течение 15 дней они сообщают о зачете налогоплательщику).

10. По товарам, ввозимым на таможенную территорию РФ, объектом налогообложения акцизами является:

А) таможенная стоимость, увеличенная на сумму таможенной пошлины и таможенных сборов;

Б) таможенная стоимость, увеличенная на сумму таможенной пошлины, таможенных сборов и НДС;

В) таможенная стоимость, увеличенная на сумму таможенной пошлины и НДС.

11. Налоговыми резидентами РФ являются физические лица:

А) находящиеся в РФ и получающие доход в общей сложности не менее 183 дней в году;

Б) фактически находящиеся в РФ в общей сложности не менее 183 дней в году;

В) получающие доход из источников в РФ в общей сложности не менее 183 дней в году;

Г) фактически находящиеся в РФ в общей сложности не менее 180 дней в году.

12. Физическое лицо приобрело в собственность комнату в коммунальной квартире в г. Москве. Ипотечный кредит в банке это лицо не брало. Имущественный налоговый вычет может быть предоставлен ему:

А) в размере фактически произведенных расходов, но не более 600 000 руб.;

Б) в размере фактически произведенных расходов, но не более 2 мил. руб.;

В) в данном случае имущественный налоговый вычет не предоставляется.

13. Что выступает в качестве объекта налога на доходы физических лиц:

А) доходы физических лиц, проживающих на территории РФ от любых источников;

Б) доходы физических лиц, полученных от источников в РФ;

В) доходы налоговых резидентов от всех источников и доходы нерезидентов от источников в РФ;

Г) доходы физических лиц – налоговых резидентов РФ от всех источников.

14. Какие доходы не подлежат обложению налогом на доходы физических лиц:

А) государственные пенсии;

Б) доходы государственных служащих;

В) пособия по временной нетрудоспособности;

Г) дивиденды от российских организаций, часть уставного капитала которых принадлежит государству.

15. Какие виды ставок установлены по налогу на доходы физических лиц:

А) 13 %, 18 %, 20 %;

Б) 13 %, 6 %, 15 %, 30 %, 35 %;

В) 13 %, 6 %, 30 %, 35 %;

ВАРИАНТ 19.

1. При исчислении налога на добавленную стоимость в налоговую базу включается:

А) выручка от реализации, за исключением оплаты ценными бумагами;

Б) выручка от реализации, за исключением доходов, полученных в натуральной форме;

- В) выручка от реализации, в том числе доходы, полученные в натуральной форме, и оплата ценными бумагами.
2. Операциями, не облагаемыми налогом на добавленную стоимость, являются:
- А) реализация медицинских косметических услуг;
  - Б) реализация ценных бумаг;
  - В) реализация лекарственных средств, в том числе внутриаптечного изготовления;
  - Г) реализация продукции периодической печати.
3. Услуги по проведению занятий с детьми в спортивных секциях и художественных студиях облагаются налогом на добавленную стоимость по ставке:
- А) базовой;
  - Б) пониженной;
  - В) 0 %;
  - Г) не подлежат налогообложению налогом на добавленную стоимость.
4. При продаже предприятия в целом как имущественного комплекса налоговой базой признается:
- А) продажная цена предприятия с учетом поправочного коэффициента;
  - Б) сумма балансовой стоимости всех активов предприятия с учетом поправочного коэффициента;
  - В) разница между продажной ценой предприятия и суммой кредиторской задолженности с учетом поправочного коэффициента.
5. Верным утверждением в отношении возможности выставления счета-фактуры в иностранной валюте является:
- А) счет-фактура не может быть выставлен в иностранной валюте;
  - Б) счет-фактура может быть выставлен в иностранной валюте только по внешнеэкономическим сделкам;
  - В) счет-фактура в иностранной валюте может быть выставлен, если по условиям договора обязательство выражено в иностранной валюте.
6. Товары, облагаемые акцизами, – это:
- А) спиртосодержащие отходы производства, не подлежащие дальнейшей переработке;
  - Б) спиртосодержащие предметы медицинского применения;
  - В) парфюмерно-косметическая продукция, прошедшая государственную регистрацию.
7. Для исчисления акциза подлежат вычетам из налоговой базы суммы, фактически уплаченные:
- А) продавцом при приобретении подакцизных товаров либо фактически уплаченные при ввозе подакцизных товаров на таможенную территорию РФ;
  - Б) продавцом при приобретении подакцизных товаров;
  - В) покупателем при ввозе подакцизных товаров на таможенную территорию РФ.
8. Операции, не являющиеся объектом налогообложения акцизами, – это:
- А) реализация денатурированного этилового спирта;
  - Б) ввоз подакцизных товаров на таможенную территорию РФ;
  - В) передача произведенных подакцизных товаров для использования их на собственные производственные нужды.
9. Сумма налога по подакцизным товарам, на которые установлена твердая ставка, определяется как:
- А) сумма акциза = (объект обложения + НДС) x ставка налога;
  - Б) сумма акциза = (объект обложения – НДС) x ставка налога;
  - В) сумма акциза = объект обложения x ставка налога.
10. По товарам, ввозимым на таможенную территорию РФ, налоговая база по подакцизным товарам, в отношении которых установлены адвалорные (в процентах) ставки, определяется как таможенная стоимость, увеличенная на сумму:
- А) таможенной пошлины;
  - Б) таможенной пошлины, таможенных сборов и налога на добавленную стоимость;

- В) таможенной пошлины и налога на добавленную стоимость.
11. Налоговый вычет расходов на содержание ребенка у налогоплательщиков предоставляется на каждого ребенка в возрасте до:
- А) 18 лет;
  - Б) 24 лет;
  - В) 18 лет, а также на каждого учащегося дневной формы обучения, аспиранта, ординатора, студента, курсанта в возрасте до 24 лет.
12. Налоговая ставка в размере 35 % установлена в отношении доходов:
- А) доходы, получаемые физическими лицами, не являющимися налоговыми резидентами РФ;
  - Б) выигрыши, выплачиваемые организаторами конкурсов в рекламных целях;
  - В) дивиденды.
13. Имущественный налоговый вычет предоставляется в полной сумме сделки, полученной при продаже жилого дома, если дом находился в собственности налогоплательщика:
- А) не менее 3 лет;
  - Б) не менее 5 лет;
  - В) 3 года и более.
14. Ставка НДФЛ зависит:
- А) от размера налоговой базы;
  - Б) от вида дохода;
  - В) от налогового статуса физического лица;
  - Г) от величины совокупного годового дохода.
15. Налоговую базу по НДФЛ не уменьшают:
- а) удержания по решению суда;
  - б) стандартные налоговые вычеты;
  - в) профессиональные налоговые вычеты.

#### ВАРИАНТ 20.

1. В соответствии с российским законодательством плательщиками налога на добавленную стоимость не признаются:
- А) организации;
  - Б) индивидуальные предприниматели;
  - В) лица, перемещающие товары через таможенную границу РФ;
  - Г) физические лица.
2. Право на освобождение от исполнения обязанностей налогоплательщика по налогу на добавленную стоимость имеют:
- А) только организации;
  - Б) только индивидуальные предприниматели;
  - В) как организации, так и индивидуальные предприниматели.
3. Назовите операции реализации, которые не облагаются налогом на добавленную стоимость (несколько вариантов ответа):
- А) реализация проездных билетов городским троллейбусным парком;
  - Б) оплата консультационного семинара (проводит высшее учебное заведение для банковских работников);
  - В) реализация лекарственных средств ЗАО «Лекарь»;
  - Г) продажа организацией принадлежащих ей на праве собственности акций.
4. Верным утверждением в отношении определения места реализации товаров является следующее:

- А) местом реализации товаров признается территория РФ, если товар в момент начала отгрузки или транспортировки находится на территории РФ;
- Б) местом реализации товаров признается территория РФ, если товар не экспортируется за пределы РФ;
- В) местом реализации товаров признается территория РФ, если товар находится на территории РФ более одного налогового периода;
- Г) местом реализации товаров признается территория РФ, если переход права собственности осуществляется на территории РФ.
5. Условием предоставления налоговых вычетов по налогу на добавленную стоимость является (несколько вариантов ответа):
- А) выделение суммы налога на добавленную стоимость в счете-фактуре;
- Б) списание приобретенных материальных ценностей в производство;
- В) оплата сумм «входного» налога на добавленную стоимость;
- Г) использование приобретенных товаров для производства товаров, реализация которых облагается налогом на добавленную стоимость;
- Д) принятие к учету приобретенных материальных ценностей.
6. Для исчисления акциза подлежат вычетам из налоговой базы суммы, фактически уплаченные:
- А) продавцом при приобретении подакцизных товаров либо фактически уплаченные при ввозе подакцизных товаров на таможенную территорию РФ;
- Б) продавцом при приобретении подакцизных товаров;
- В) покупателем при ввозе подакцизных товаров на таможенную территорию РФ.
7. Операции, не являющиеся объектом налогообложения акцизами, – это:
- А) реализация денатурированного этилового спирта;
- Б) ввоз подакцизных товаров на таможенную территорию РФ;
- В) передача произведенных подакцизных товаров для использования их на собственные производственные нужды.
8. По акцизам, уплачиваемым в связи с перемещением подакцизных товаров через таможенную границу РФ, налоговые органы осуществляют зачет:
- А) самостоятельно;
- Б) по согласованию с таможенными органами (в течение 10 дней они сообщают о зачете налогоплательщику);
- В) по согласованию с таможенными органами (в течение 15 дней они сообщают о зачете налогоплательщику).
9. Налогоплательщиками акцизов являются:
- А) организации; индивидуальные предприниматели; лица, перемещающие подакцизные товары через таможенную границу РФ;
- Б) организации и лица, перемещающие подакцизные товары через таможенную границу;
- В) организации, индивидуальные предприниматели.
10. Ставки акцизов по подакцизным товарам устанавливаются:
- А) в процентах к стоимости товаров по отпускным ценам с учетом акцизов или в рублях и копейках за единицу измерения;
- Б) в процентах к стоимости товаров по отпускным ценам без учета акцизов или в рублях и копейках за единицу измерения;
- В) в процентах к стоимости товаров по фактической себестоимости без учета акцизов или в рублях и копейках за единицу измерения.



11. Доходы физических лиц, не являющихся налоговыми резидентами РФ, не подлежат налогообложению, если они:
- А) получены из источников на территории РФ в денежной и натуральной форме;
  - Б) получены из источников на территории РФ в иностранной валюте и натуральной форме;
  - В) начислены к выплате на территории РФ.
12. Налоговый вычет расходов на содержание ребенка (детей) за каждый месяц налогового периода предоставляется в размере:
- А) 600 руб.;
  - Б) 400 руб.;
  - В) 1000 руб.;
  - Г) 300 руб.
13. Если по каждому виду полученных налогоплательщиком доходов установлены различные ставки, налоговая база определяется:
- 4) по максимальной ставке;
  - 5) по минимальной ставке;
  - б) по каждому виду доходов отдельно.
14. Согласно НК РФ налоговыми резидентами РФ признаются физические лица:
- А) фактически находящиеся на территории РФ не менее 183 дней в календарном году;
  - Б) граждане РФ;
  - В) фактически находящиеся на территории РФ менее 183 дней в календарном году.
15. Налоговая база по НДФЛ для доходов, облагаемых по ставке 13 %, определяется как:
- А) разница между доходами, выраженными в денежном выражении, натуральной форме и натуральном виде, и суммами расходов, связанными с извлечением этих доходов;
  - Б) денежное выражение таких доходов, подлежащих налогообложению, уменьшенных на сумму налоговых вычетов;
  - В) денежное выражение таких доходов, подлежащих налогообложению, уменьшенных на сумму стандартных налоговых вычетов.

### **3. МЕТОДИЧЕСКИЕ РЕКОМЕНДАЦИИ ПО ОРГАНИЗАЦИИ САМОСТОЯТЕЛЬНОЙ РАБОТЫ**

**Методические рекомендации по работе с источниками**

Важной составляющей самостоятельной внеаудиторной работы является работа с литературой. Умение работать с литературой означает научиться осмысленно пользоваться источниками.

Работа с источниками информации способствует приобретению важных умений и навыков, а именно: выделять главное, устанавливать логическую связь, создавать алгоритм и работать по нему, самостоятельно добывать знания, систематизировать и обобщать их.

Существует несколько методов работы с литературой.

Один из них - самый известный – метод повторения: прочитанный текст можно заучить наизусть. Простое повторение воздействует на память механически и поверхностно. Полученные таким путем сведения легко забываются.

Наиболее эффективный метод – метод кодирования: прочитанный текст нужно подвергнуть большей, чем простое заучивание, обработке. Чтобы основательно обработать информацию и закодировать ее для хранения, важно провести целый ряд мыслительных операций: прокомментировать новые данные; оценить их значение; поставить вопросы; сопоставить полученные сведения с ранее известными.

Для улучшения обработки информации очень важно устанавливать осмысленные связи, структурировать новые сведения.

Изучение научной учебной и иной литературы требует ведения рабочих записей.

Форма записей может быть весьма разнообразной: простой или развернутый план, тезисы, конспект.

План - первооснова, каркас любой письменной работы, определяющий последовательность изложения материала.

План является наиболее краткой и потому самой доступной и распространенной формой записей содержания исходного источника информации. По существу, это перечень основных вопросов, рассматриваемых в источнике. План может быть простым и развернутым. Их отличие состоит в степени детализации содержания и, соответственно, в объеме.

Преимущество плана состоит в следующем.

- план позволяет наилучшим образом уяснить логику мысли автора, упрощает понимание главных моментов произведения.
- план позволяет быстро и глубоко проникнуть в сущность построения произведения и, следовательно, гораздо легче ориентироваться в его содержании
- план позволяет – при последующем возвращении к нему – быстрее обычного вспомнить прочитанное.
- с помощью плана гораздо удобнее отыскивать в источнике нужные места, факты, цитаты и т.д.

Тезисы – сжатое изложение содержания изученного материала в утвердительной (реже опровергающей) форме.

Отличие тезисов от обычного цитирования состоит в следующем:

- тезисам присуща значительно более высокая степень концентрации материала;
- в тезисах отмечается преобладание выводов над общими рассуждениями;
- чаще всего тезисы записываются близко к оригинальному тексту, т.е. без использования прямого цитирования.

**Конспект** – это не просто краткое изложение первичного текста, а изложение, имеющее адресный характер, пригодное для личного пользования, упражняющее в способах переработки информации и используемое для выполнения более сложных видов работы.

**Конспект нужен для того, чтобы:**

- 1) научиться перерабатывать любую информацию, придавая ей иной вид, тип, форму;

- 2) выделить в письменном или устном тексте самое необходимое и нужное для решения определенной учебной или научной задачи;
- 3) создать модель проблемы (понятийную или структурную);
- 4) упростить запоминание текста, облегчить овладение специальными терминами;
- 5) накопить информацию для написания более сложной работы в виде доклада, реферата, дипломной работы, диссертации, статьи, книги;
- 6) обеспечить многократное обращение к нему в случае надобности, его многократное использование.

**Техника конспектирования** есть процесс обработки знаний, изменения форм их изначального существования, приспособления их к целям и задачам учебной или научной деятельности. Конспектирующий делает исходное знание понятным себе, удобным для использования, полезным для жизни и работы. При этом конспект должен быть логичным, целостным, понятным, обладать способностью при обращении к нему вызывать в памяти весь исходный текст. Составление такого конспекта начинается с обычного ознакомления с текстом книги, статьи и т. д. Идеальный вариант - беглый просмотр с целью определить полноту раскрытия темы, характер текста (теоретический или эмпирический), выявление степени сложности по наличию новых или непонятных терминов-понятий. Такое предварительное знакомство с текстом, а также учет собственных задач помогают осознанно выбрать вид и форму конспектирования. Далее проводится самая настоящая научно-исследовательская работа по переработке информации. Все начинается с повторного чтения и анализа. Именно процедура анализа позволяет разделить текст на части, отделить одно положение от другого и выделить нужное. Анализ позволяет выделить в содержании все существующие в нем компоненты, связи и отношения между ними, а также ранжировать идеи по значимости и сконцентрировать внимание на главном.

#### **Критерии хорошего конспекта**

Качество конспекта во многом зависит от цели его составления, назначения. Затем в зависимости от целей как мотивов работы над информационным источником выделяются следующие критерии:

- краткость (конспект ориентировочно не должен превышать 1/8 от первичного текста);
- ясная, четкая структуризация материала, что обеспечивает его быстрое считывание;
- содержательная точность, то есть научная корректность;
- наличие образных или символических опорных компонентов;
- оригинальность индивидуальной обработки материала (наличие вопросов, собственных суждений, своих символов и знаков и т. п.);
- адресность (в том числе четкое фиксирование выходных данных, указание страниц цитирования и отдельных положена, соответствие особенностям и задачам пользователя).

Опыт показывает, что хорошо написанный конспект оказывает помощь не только в процессе подготовки к сдаче зачетов и экзаменов, но и в профессиональной деятельности

#### ***Критерии оценки устного ответа***

Оценка	Критерии
--------	----------

«отлично»	<ol style="list-style-type: none"> <li>1) полное раскрытие вопроса (темы);</li> <li>2) указание точных названий и определений;</li> <li>3) правильная формулировка понятий и категорий;</li> <li>4) самостоятельность ответа, анализировать и делать собственные выводы по рассматриваемому вопросу (теме);</li> <li>5) использование дополнительной литературы и иных материалов и др.</li> </ol>
«хорошо»	<ol style="list-style-type: none"> <li>1) недостаточно полное, по мнению преподавателя, раскрытие вопроса (темы);</li> <li>2) несущественные ошибки в определении понятий, категорий и т.п., кардинально не меняющих суть изложения;</li> <li>3) использование частично устаревшей учебной литературы и других источников;</li> <li>4) не достаточно полное освещение проблематики вопроса (темы) и др.</li> </ol>
«удовлетворительно»	<ol style="list-style-type: none"> <li>1) отражение лишь общего направления изложения теоретического материала и материала современных учебников;</li> <li>2) наличие достаточного количества несущественных или одной-двух существенных ошибок в определении понятий и категорий и т.п.;</li> <li>3) неспособность осветить проблематику вопроса (темы) и др.</li> </ol>
«неудовлетворительно»	<ol style="list-style-type: none"> <li>1) нераскрытые темы;</li> <li>2) большое количество существенных ошибок;</li> <li>3) отсутствие умений и навыков, обозначенных выше в качестве критериев выставления положительных оценок др.</li> </ol>

## СПИСОК ИСПОЛЬЗОВАННОЙ ЛИТЕРАТУРЫ

### Основная литература:

**1.Маршавина, Л. Я.** Налоги и налогообложение [Электронный ресурс]: учебник для СПО / Л. Я. Маршавина, Л. А. Чайковская ; под ред. Л. Я. Маршавиной, Л. А. Чайковской. — М. : Издательство Юрайт, 2019. — 503 с. — (Серия : Профессиональное образование). — ISBN 978-5-9916-6221-5. - ЭБС «Юрайт»

### Дополнительная литература:

**1.Налоги и налогообложение** [Электронный ресурс]: учебник и практикум для СПО / Г. Б. Поляк [и др.] ; под ред. Г. Б. Поляка, Е. Е. Смирновой. — 3-е изд., перераб. и доп. — М. : Издательство Юрайт, 2019. — 385 с. — (Серия : Профессиональное образование). — ISBN 978-5-534-06431-5. – ЭБС «Юрайт»

**2.Финансовая грамотность** [Электронный ресурс]: учеб.пособие для студ. учреждений сред.проф.образования/ М.Р.Каджаева, С.В.Дубровская, А.Р.Елисеева- М.: Издательский центр «Академия», 2019 – 288с – ISBN 978-5-4468-7597-9.- ЭБС «Академия»

### Интернет-ресурсы:

1. Федеральная налоговая служба: [Электронный ресурс] - Режим доступа <https://www.nalog.ru/rn62/> - нормативно-правовая документация.
2. Справочная правовая система Гарант: [Электронный ресурс] - Режим доступа <http://www.garant.ru/> - нормативно –правовая документация.
3. Справочная правовая система КонсультантПлюс: [Электронный ресурс] - Режим доступа <http://www.consultant.ru/> - нормативно –правовая документация.

### Учебно-методические издания:

1. Методические указания к практическим работам [Электронный ресурс] Фоломеева И.А. - Рязань: РГАТУ, 2019- ЭБ «РГАТУ»

---

МИНИСТЕРСТВО СЕЛЬСКОГО ХОЗЯЙСТВА РОССИЙСКОЙ ФЕДЕРАЦИИ  
ФЕДЕРАЛЬНОЕ ГОСУДАРСТВЕННОЕ БЮДЖЕТНОЕ ОБРАЗОВАТЕЛЬНОЕ  
УЧРЕЖДЕНИЕ ВЫСШЕГО ОБРАЗОВАНИЯ  
«РЯЗАНСКИЙ ГОСУДАРСТВЕННЫЙ АГРОТЕХНОЛОГИЧЕСКИЙ  
УНИВЕРСИТЕТ ИМЕНИ П.А. КОСТЫЧЕВА»

Факультет дополнительного профессионального и  
среднего профессионального образования

**МЕТОДИЧЕСКИЕ РЕКОМЕНДАЦИИ ДЛЯ САМОСТОЯТЕЛЬНОЙ  
РАБОТЫ**

по дисциплине Основы бухгалтерского учета

для студентов 2 курса ФДП и СПО  
по специальности 38.02.01 ЭКОНОМИКА И БУХГАЛТЕРСКИЙ УЧЕТ (ПО  
ОТРАСЛЯМ)

(очная форма обучения)

Рязань, 2020

Методические рекомендации для самостоятельной работы составлены с учетом требований федерального государственного образовательного стандарта среднего профессионального образования (ФГОС СПО), утвержденного от 28.07.2014 г. № 832 по специальности 38.02.01 «Экономика и бухгалтерский учет (по отраслям)».

Разработчик:

Провоторова И.В., преподаватель кафедры бухгалтерского учета, анализа и аудита»  
Расходчикова О.В., преподаватель кафедры бухгалтерского учета, анализа и аудита»

Методические рекомендации для самостоятельной работы одобрены предметно-цикловой комиссией экономических дисциплин ФДП и СПО «30» июня 2020 г., протокол № 10 .

Председатель предметно-цикловой  
комиссии экономических дисциплин



С. В. Комкова

## СОДЕРЖАНИЕ

1. Общие положения	4
2. Методические рекомендации к самостоятельному изучению дисциплины	4
3. Объем самостоятельной работы	5
4. Методические указания по оформлению рефератов (докладов)	6
5. Содержание и организация самостоятельной работы	8
Раздел 1.    Содержание и значение дисциплины «Основы бухгалтерского учета». История возникновения и развития бухгалтерского учета в России и за рубежом.	8
Раздел 2. Бухгалтерский учет: значение, задачи и объекты	9
Раздел 3. Предмет и метод бухгалтерского учета и его принципы	10
Раздел 4. Бухгалтерский баланс, его роль и значение в учетном процессе	11
Раздел 5. Бухгалтерские счета и двойная запись	12
Раздел 6. Документирование хозяйственных процессов	13
Раздел 7. Инвентаризация и ее значение в хозяйственной деятельности организации	14
Раздел 8. Организация и формы бухгалтерского учета на предприятии	15
Раздел 9. Стандартизация бухгалтерского учета в отечественной и международной практике.	16
6. Комплексная контрольная задача для самостоятельного выполнения	18
Вариант 1	19
Вариант 2	20
Вариант 3	21
Хозяйственные операции для всех вариантов	22
Список рекомендуемой литературы	27
ПРИЛОЖЕНИЯ	29



## ***1. Общие положения***

Методические рекомендации для самостоятельной работы предназначены для студентов очной формы обучения факультета дополнительного профессионального и среднего профессионального образования, обучающихся по специальности 38.02.01 Экономика и бухгалтерский учет (по отраслям).

Студенты в течение периода обучения по дисциплине «Основы бухгалтерского учета» по заданию преподавателя готовят рефераты (доклады) по изучаемым темам, выполняют комплексную контрольную задачу на закрепление изученного материала.

Формой контроля знаний студентов, сформированных в ходе изучения дисциплины, является экзамен (3 семестр).

## ***2. Методические рекомендации к самостоятельному изучению дисциплины***

Самостоятельное изучение дисциплины студенты проводят в соответствии с рабочей программой дисциплины «Основы бухгалтерского учета». Темы дисциплины необходимо изучать в той последовательности, в которой они размещены в рабочей программе.

Начинать изучение дисциплины следует с освоения методологических и организационных основ бухгалтерского учета, учитывая при этом, что темы дисциплины находятся в непрерывной логической связи.

Самостоятельная работа студентов включает в себя несколько направлений и способствует более глубокому усвоению студентами учебного курса «Основы бухгалтерского учета». Основные направления, по которым осуществляется организация самостоятельной работы студентов следующие:

- самостоятельная подготовка к практическим занятиям;
- изучение дополнительной литературы по предложенным направлениям;
- подготовка рефератов или сообщений;
- решение комплексной контрольной задачи.

При изучении дисциплины студент использует нормативно-правовые акты по бухгалтерскому учету, учебную, научную и нормативно-справочную литературу по дисциплине. Источники студент подбирает самостоятельно: в библиотеке РГАТУ, в читальном зале, в других доступных местах. Полезно обращаться к имеющимся в библиотеке РГАТУ информационным компьютерным программам, так как нормативные документы по бухгалтерскому учету периодически обновляются.

Работа с источниками, учебниками и учебными пособиями должна быть вдумчивой. Проработав материал очередной темы, следует провести самопроверку по перечню контрольных вопросов по каждой теме.

Контроль качества самостоятельной работы студентов осуществляется на практических занятиях, путем устного опроса и заслушивания докладов студентов, а так же в процессе организации научной работы студентов. Комплексная контрольная задача оформляется в отдельной тетради и сдается преподавателю для проверки не позднее установленных сроков. В случае если при самостоятельном решении задачи студент допускает более двух ошибок, то задача возвращается студенту для доработки. За решение комплексной задачи студенту выставляется оценка:

"5" – если студент не допустил ни одной ошибки при составлении корреспонденции счетов и определении неизвестных показателей;

"4" – если студент при составлении корреспонденции счетов допустил одну ошибку, или определил один неизвестный показатель не верно;

"3" – если студент при составлении корреспонденции счетов допустил две ошибки, или не верно определил два неизвестных показателя.

### 3. Объем самостоятельной работы

Тема	Коды формируемых компетенций	Кол-во часов	Контроль выполнения работы (опрос, тест, и т.д.)
1	2	3	4
Раздел 1 Содержание и значение дисциплины «Основы бухгалтерского учета». История возникновения и развития бухгалтерского учета в России и за рубежом.	ОК-1 ОК-4 ОК-6	6	Заслушивание рефератов, опрос
Раздел 2. Бухгалтерский учет: значение, задачи и объекты	ОК-2 ОК-4	8	Опрос, тестирование
Раздел 3. Предмет и метод бухгалтерского учета и его принципы	ОК-2 ОК-4	6	Опрос, тестирование
Раздел 4. Бухгалтерский баланс, его роль и значение в учетном процессе	ОК-2	10	Опрос, тестирование
Раздел 5. Бухгалтерские счета и двойная запись	ОК-2 ПК-1,2 ПК-2,1 ПК-2.4 ПК-3.1 ПК-3.3	14	Опрос, тестирование. контрольные работы
Раздел 6. Документирование хозяйственных процессов	ОК-2 ПК-1,1	8	Опрос, тестирование
1	2	3	4
Раздел 7. Инвентаризация и ее значение в хозяйственной деятельности организации	ПК-2,3	4	Опрос, тестирование
Раздел 8. Организация и формы бухгалтерского учета на предприятии	ОК-2, ОК-4, ОК-8, ОК-9	8	Опрос, тестирование
Комплексная контрольная задача для	ОК-2, ОК-4	10	Защита комплекс-

<i>самостоятельного выполнения</i>			ной контрольной задачи
Раздел 9. Стандартизация бухгалтерского учета в отечественной и международной практике.	ОК-4, ОК-6	8	Опрос, заслушивание рефератов, дискуссия
<b>ВСЕГО</b>		<b>82</b>	

#### ***4. Методические указания по оформлению рефератов (докладов)***

При написании реферата (доклада) следует обратить внимание на его оформление.

Реферат должен включать: титульный лист (приложение 3), содержание, текстовую часть, список литературы, приложения

Сокращения русских слов и словосочетаний производится по ГОСТ 7.12. Так стандартом допускается пользоваться общепринятыми сокращениями, например и так далее – и т.д., год (годы) – г. (гг.), пункт (пункты) – п. (пп). Применять сокращения слов, кроме установленных правилами русской орфографии, пунктуации, а также соответствующими государственными стандартами не допускается. Сокращения типа «т.д.», «с.г.» записываются без пробела. Сокращения типа «и др.» ставятся только в конце предложения, в середине предложения их нужно записывать полностью или в скобках.

Главы и параграфы последовательно нумеруются арабскими цифрами с точкой, которые указывают перед их заголовками. Номер параграфа должен состоять из номера главы и номера параграфа, разделенных точкой. В конце заголовка точку не ставят. Точку также не ставят в конце названия таблиц и номера таблиц. Подчеркивание и перенос слов в заголовках не допускается.

Каждую главу следует начинать с новой страницы. Нумерация страниц должна быть сквозной: первой страницей является титульный лист, второй содержание и т.д. Номер страницы проставляется по центру внизу страницы. На странице 1 (титульный лист) и 2 (содержание), а также первой странице введения номер не ставят.

Таблицы следует нумеровать арабскими цифрами порядковой нумерацией в пределах каждого раздела.

Рисунки (фотографии, схемы, графики, чертежи) именуется «рисунками» и нумеруются последовательно. Рисунки должны размещаться сразу после ссылки на них в тексте. Их следует размещать на странице так, чтобы можно было рассмотреть без поворота страницы. Если такое размещение невозможно, рисунки располагают так, чтобы для их рассмотрения нужно было повернуть страницу по часовой стрелке. Каждый рисунок должен

сопровождаться содержательной подписью, которая размещается под рисунком в одну строку с номером.

Пояснения значений, символов и числовых коэффициентов формул, должны приводиться под формулой в той же последовательности, в какой они даны в формуле. Значение каждого символа и числового коэффициента следует давать с новой строки. Первую строку объяснений начинают со слова «где», двоеточие после него не ставят. Формулы, на которые имеются ссылки в тексте, должны нумероваться арабскими цифрами. Номер формулы следует заключать в скобки и помещать на правом поле, на уровне нижней строки формулы. При ссылке в тексте на формулу необходимо указать ее номер в скобках, например: в формуле (6).

На каждой странице реферата должны быть оставлены поля (не отчеркивать): размер левого – 30 мм, правого – 10 мм, от верхней кромки листа до первой строки текста – 25 мм, от последней строки текста до кромки листа – 20 мм.

Размер шрифта текста – 14 Times New Roman, интервал междустрочный – полуторный. Табличные материалы возможно размещать 12 или 13 шрифтом Times New Roman с междустрочным интервалом – единичным.

***Примерный план реферата на тему  
«Бухгалтерский баланс, как источник информации для управления»:***

## ВВЕДЕНИЕ

### 1 Понятие и содержание баланса

- 1.1. Понятие бухгалтерского баланса
- 1.2. Государственное регламентирование бухгалтерского баланса
- 1.3. Содержание бухгалтерского баланса организации в России

### 2 Значение бухгалтерского баланса

- 2.1. Баланс как способ обобщенного отражения хозяйственных средств предприятия
- 2.2. Баланс как источник информации для управления и анализа имущественного и финансового состояния предприятия

### 3 Сравнительная характеристика бухгалтерских балансов предприятий РФ и зарубежных стран

- 3.1. Особенности содержания баланса
- 3.2. Особенности оценки балансовых статей

## ЗАКЛЮЧЕНИЕ

## СПИСОК ИСПОЛЬЗОВАННОЙ ЛИТЕРАТУРЫ ПРИЛОЖЕНИЯ

### *5. Содержание и организация самостоятельной работы*

**Раздел 1. Содержание и значение дисциплины «Основы бухгалтерского учета». История возникновения и развития бухгалтерского учета в России и за рубежом.**

#### Вопросы для самопроверки

1. Расскажите кратко об истории зарождения бухгалтерского учета.
2. Кто впервые ввел понятие счетоводства (бухгалтерского учета)
3. Назовите великий труд Луки Пачоли, в котором раскрывается смысл учетных записей.
4. Назовите последователей Луки Пачоли по вопросу применения учета в различных отраслях в 15-16 веках.
5. В каком году в России появилось слово «бухгалтер»?
6. Когда в России стали использовать такие понятия, как двойная запись и бухгалтерские счета?
7. Когда бухгалтерский учет зародился в России как наука? Кто был основоположником этой науки?
8. Современное состояние и развитие бухгалтерского учета в России
9. Современное состояние и развитие бухгалтерского учета в странах Европы

#### Примерная тематика рефератов (докладов)

1. История бухгалтерского учета (Лука Пачоли – «отец современного учета»)
2. Бухгалтерский учет, как наука.
3. История возникновения бухгалтерского учета и основные этапы его развития

#### Рекомендуемая литература для самостоятельной подготовки по разделу.

**Шадрина, Г. В.** Основы бухгалтерского учета [Электронный ресурс]: учебник и практикум для СПО / Г. В. Шадрина, Л. И. Егорова. — М. : Издательство Юрайт, 2019. — 429 с. — (Серия : Профессиональное образование). — ISBN 978-5-534-02782-2.9– ЭБС «Юрайт»

## Раздел 2. Бухгалтерский учет: значение, задачи и объекты

### Вопросы для самопроверки

1. Каковы причины возникновения хозяйственного учета?
2. Какие измерители применяются для учета хозяйственной деятельности?
3. Назовите основные составляющие хозяйственного учета?
4. Назовите основные виды бухгалтерского учета.
5. В чем единство и различие отдельных видов учета?
6. Назовите измерители, используемые в бухгалтерском учете.
7. Перечислите функциональные особенности бухгалтерского учета.
8. Какие основные задачи бухгалтерского учета?
9. Каковы принципы бухгалтерского учета и их содержание?
10. Назовите состав пользователей бухгалтерской информации.
11. Какие требования предъявляются к бухгалтерскому учету?
12. Каково содержание четырех уровней системы нормативных документов? Приведите основные нормативные документы каждого из них.
13. К какому уровню системы нормативного регулирования бухгалтерского учета относятся законы, указы, постановления Правительства РФ?
14. Почему рабочие документы организации, предназначенные для внутреннего пользования, носят обязательный характер для данной организации?
15. Когда вступил в силы Федеральный закон о бухгалтерском учете?
16. Дайте характеристику структуры ФЗ о бухгалтерском учете.
17. В чем сущность и содержание Программы реформирования бухгалтерского учета в соответствии с международными стандартами финансовой отчетности. Кем и когда она была утверждена?

### Рекомендуемая литература для самостоятельной подготовки по разделу.

**Шадрин, Г. В.** Основы бухгалтерского учета [Электронный ресурс]: учебник и практикум для СПО / Г. В. Шадрин, Л. И. Егорова. — М. : Издательство Юрайт, 2019. — 429 с. — (Серия : Профессиональное образование). — ISBN 978-5-534-02782-2.9– ЭБС «Юрайт»

#### Нормативные документы:

Закон Российской Федерации от 06.12.2011г. № 402-ФЗ «О бухгалтерском учете» (ред. от 23.05.2016)

План счетов бухгалтерского учета финансово-хозяйственной деятельности, утв. приказом Минфина РФ от 31.10.2000 № 94н. (ред. от 08.11.2010)

Положение по ведению бухгалтерского учета и бухгалтерской отчетности в РФ, утв. приказом Минфина РФ от 29.07.98 № 34н (ред. от 24.12.2010)

Положение по бухгалтерскому учету «Учетная политика организации» ПБУ 1/08, утв. приказом Минфина РФ от 06.10.2008 № 106н. (ред. от 28.04.2017)

Положение по бухгалтерскому учету «Бухгалтерская отчетность организации» ПБУ 4/99 утв. приказом Минфина РФ от 06.07.99 № 43н. (ред. от 08.11.10)  
Положение по бухгалтерскому учету «Учет материально - производственных запасов» ПБУ 5/01 утв. приказом Минфина РФ от 30.03.01 № 26н. (ред. от 16.05.2015)  
Положение по бухгалтерскому учету «Учет основных средств» ПБУ 6/01 утв. приказом Минфина РФ от 30.03.01 № 26н. (ред. от 16.05.2016)  
Положение по бухгалтерскому учету «Доходы организации» ПБУ 9/99 утв. приказом Минфина РФ от 06.05.99 № 32н (ред.от 06.04.2015)  
Положение по бухгалтерскому учету «Расходы организации» ПБУ 10/99, утв. приказом Минфина РФ от 06.05.99 № 33н. (ред. от 06.04.2015)  
Положение по бухгалтерскому учету «Учет нематериальных активов» ПБУ 14/07 утв. приказом Минфина РФ от 27.12.2007 г. № 153н. (ред. от 16.05.2016)  
Положение по бухгалтерскому учету «Исправление ошибок в бухгалтерском учете и отчетности» ПБУ 22/10 утв. приказом Минфина РФ от 26.06.2010 г. № 63н (ред. от 06.04.2015).

### **Раздел 3. Предмет и метод бухгалтерского учета и его принципы**

#### Вопросы для самопроверки

1. Дайте определение предмета бухгалтерского учета.
2. Каковы важнейшие объекты бухгалтерского учета?
3. Охарактеризуйте группировку имущества организации.
4. Что относится к внеоборотным активам?
5. Что относится к оборотным активам?
6. Назовите источники формирования имущества организации.
7. Что относится к собственным источникам?
8. Назовите долгосрочные и краткосрочные обязательства организации.
9. Что такое метод бухгалтерского учета?
10. Перечислите составные элементы метода бухгалтерского учета.

#### Рекомендуемая литература для самостоятельной подготовки по разделу.

**Шадрина, Г. В.** Основы бухгалтерского учета [Электронный ресурс]: учебник и практикум для СПО / Г. В. Шадрина, Л. И. Егорова. — М. : Издательство Юрайт, 2019. — 429 с. — (Серия : Профессиональное образование). — ISBN 978-5-534-02782-2.9– ЭБС «Юрайт»

#### Нормативные документы:

Закон Российской Федерации от 06.12.2011г. № 402-ФЗ «О бухгалтерском учете» (ред. от 23.05.2016)  
План счетов бухгалтерского учета финансово-хозяйственной деятельности, утв. приказом Минфина РФ от 31.10.2000 № 94н. (ред. от 08.11.2010))  
Положение по ведению бухгалтерского учета и бухгалтерской отчетности в РФ, утв. приказом Минфина РФ от 29.07.98 № 34н (ред. от 24.12.2010)

Положение по бухгалтерскому учету «Учетная политика организации» ПБУ 1/08, утв. приказом Минфина РФ от 06.10.2008 № 106н. (ред. от 28.04.2017)  
Положение по бухгалтерскому учету «Бухгалтерская отчетность организации» ПБУ 4/99 утв. приказом Минфина РФ от 06.07.99 № 43н. (ред. от 08.11.10)  
Положение по бухгалтерскому учету «Учет материально - производственных запасов» ПБУ 5/01 утв. приказом Минфина РФ от 30.03.01 № 26н. (ред. от 16.05.2015)  
Положение по бухгалтерскому учету «Учет основных средств» ПБУ 6/01 утв. приказом Минфина РФ от 30.03.01 № 26н. (ред. от 16.05.2016)  
Положение по бухгалтерскому учету «Доходы организации» ПБУ 9/99 утв. приказом Минфина РФ от 06.05.99 № 32н (ред.от 06.04.2015)  
Положение по бухгалтерскому учету «Расходы организации» ПБУ 10/99, утв. приказом Минфина РФ от 06.05.99 № 33н. (ред. от 06.04.2015)  
Положение по бухгалтерскому учету «Учет нематериальных активов» ПБУ 14/07 утв. приказом Минфина РФ от 27.12.2007 г. № 153н. (ред. от 16.05.2016)  
Положение по бухгалтерскому учету «Исправление ошибок в бухгалтерском учете и отчетности» ПБУ 22/10 утв. приказом Минфина РФ от 26.06.2010 г. № 63н (ред. от 06.04.2015).

#### **Раздел 4. Бухгалтерский баланс, его роль и значение в учетном процессе**

Для усвоения данного раздела студентам необходимо изучить типовую форму отчетности «Бухгалтерский баланс организации» (Приложение 1), дать характеристику статей бухгалтерского баланса и его составных частей.

##### Вопросы для самопроверки

1. В чем сущность балансового обобщения?
2. Что такое бухгалтерский баланс?
3. Какова структура бухгалтерского баланса?
4. Что является основным составным элементом бухгалтерского баланса?
5. Что такое валюта баланса?
6. В чем сущность основного балансового уравнения?
7. Каким образом хозяйственные операции влияют на изменение статей баланса?
8. На какие классификационные группы делятся балансы? Дайте их характеристику.

##### Рекомендуемая литература для самостоятельной подготовки по разделу.

**Шадрин, Г. В.** Основы бухгалтерского учета [Электронный ресурс]: учебник и практикум для СПО / Г. В. Шадрин, Л. И. Егорова. — М. : Издательство Юрайт, 2019. — 429 с. — (Серия : Профессиональное образование). — ISBN 978-5-534-02782-2.9— ЭБС «Юрайт»

Нормативные документы:



1. Закон Российской Федерации от 06.12.2011г. № 402-ФЗ «О бухгалтерском учете»
2. План счетов бухгалтерского учета финансово-хозяйственной деятельности, утв. приказом Минфина РФ от 31.10.2000 № 94н.
3. Положение по ведению бухгалтерского учета и бухгалтерской отчетности в РФ, утв. приказом Минфина РФ от 29.07.98 № 34н

## **Раздел 5. Бухгалтерские счета и двойная запись**

Для усвоения данной темы студентам необходимо выучить План счетов бухгалтерского учета финансово-хозяйственной деятельности организации (Утвержден приказом Минфина РФ от 13.06.2001 г. № 654 (с изм и доп.) (приложение 2)

### Вопросы для самопроверки

1. Что такое счет в бухгалтерском учете?
2. Какие бывают счета по отношению к бухгалтерскому балансу?
3. Раскройте схемы записей по активным, пассивным, активно-пассивным счетам.
4. Как определяется конечное сальдо по активным, пассивным, активно-пассивным счетам?
5. Что такое двойная запись? В чем ее сущность и значение?
6. Что такое корреспонденция счетов? Какие счета называются корреспондирующими?
7. Дайте определение бухгалтерской проводки. Какие бывают бухгалтерские проводки?
8. Что такое синтетический счет, субсчет, аналитический счет?
9. Как обобщаются данные бухгалтерского учета
10. Как подразделяются счета по назначению и структуре?
11. Каково содержание основных счетов?
12. Каково содержание регулирующих счетов?
13. Каково содержание операционных счетов?
14. Как подразделяются счета по экономическому содержанию?
15. Какова цель разработки плана счетов?
16. Что такое план счетов? В чем особенности плана счетов предприятий АПК?

Рекомендуемая литература для самостоятельной подготовки по разделу

**Шадрина, Г. В.** Основы бухгалтерского учета [Электронный ресурс]: учебник и практикум для СПО / Г. В. Шадрина, Л. И. Егорова. — М. : Издательство Юрайт, 2019. — 429 с. — (Серия : Профессиональное образование). — ISBN 978-5-534-02782-2.9— ЭБС «Юрайт»

#### Нормативные документы:

Закон Российской Федерации от 06.12.2011г. № 402-ФЗ «О бухгалтерском учете» (ред. от 23.05.2016)

План счетов бухгалтерского учета финансово-хозяйственной деятельности, утв. приказом Минфина РФ от 31.10.2000 № 94н. (ред. от 08.11.2010))

Положение по ведению бухгалтерского учета и бухгалтерской отчетности в РФ, утв. приказом Минфина РФ от 29.07.98 № 34н (ред. от 24.12.2010)

Положение по бухгалтерскому учету «Учетная политика организации» ПБУ 1/08, утв. приказом Минфина РФ от 06.10.2008 № 106н. (ред. от 28.04.2017)

Положение по бухгалтерскому учету «Бухгалтерская отчетность организации» ПБУ 4/99 утв. приказом Минфина РФ от 06.07.99 № 43н. (ред. от 08.11.10)

Положение по бухгалтерскому учету «Учет материально - производственных запасов» ПБУ 5/01 утв. приказом Минфина РФ от 30.03.01 № 26н. (ред. от 16.05.2015)

Положение по бухгалтерскому учету «Учет основных средств» ПБУ 6/01 утв. приказом Минфина РФ от 30.03.01 № 26н. (ред. от 16.05.2016)

Положение по бухгалтерскому учету «Доходы организации» ПБУ 9/99 утв. приказом Минфина РФ от 06.05.99 № 32н (ред.от 06.04.2015)

Положение по бухгалтерскому учету «Расходы организации» ПБУ 10/99, утв. приказом Минфина РФ от 06.05.99 № 33н. (ред. от 06.04.2015)

Положение по бухгалтерскому учету «Учет нематериальных активов» ПБУ 14/07 утв. приказом Минфина РФ от 27.12.2007 г. № 153н. (ред. от 16.05.2016)

Положение по бухгалтерскому учету «Исправление ошибок в бухгалтерском учете и отчетности» ПБУ 22/10 утв. приказом Минфина РФ от 26.06.2010 г. № 63н (ред. от 06.04.2015).

## **Раздел 6. Документирование хозяйственных процессов**

### Вопросы для самопроверки

1. Назовите приемы первичного наблюдения.
2. Что такое первичный учет?
3. Что такое документ?
4. Назовите материальные носители первичной информации.
5. По каким признакам классифицируют документы?
6. Что такое документооборот?
7. Каким видам проверки подвергаются документы, поступающие в бухгалтерию?
8. Что включает в себя бухгалтерская обработка документов?

Рекомендуемая литература для самостоятельной подготовки по разделу.

**Шадрина, Г. В.** Основы бухгалтерского учета [Электронный ресурс]: учебник и практикум для СПО / Г. В. Шадрина, Л. И. Егорова. — М. : Издательство Юрайт, 2019. — 429 с. — (Серия : Профессиональное образование). — ISBN 978-5-534-02782-2.9— ЭБС «Юрайт»

#### Нормативные документы:

Закон Российской Федерации от 06.12.2011г. № 402-ФЗ «О бухгалтерском учете» (ред. от 23.05.2016)

План счетов бухгалтерского учета финансово-хозяйственной деятельности, утв. приказом Минфина РФ от 31.10.2000 № 94н. (ред. от 08.11.2010))

Положение по ведению бухгалтерского учета и бухгалтерской отчетности в РФ, утв. приказом Минфина РФ от 29.07.98 № 34н (ред. от 24.12.2010)

Положение по бухгалтерскому учету «Учетная политика организации» ПБУ 1/08, утв. приказом Минфина РФ от 06.10.2008 № 106н. (ред. от 28.04.2017)

Положение по бухгалтерскому учету «Бухгалтерская отчетность организации» ПБУ 4/99 утв. приказом Минфина РФ от 06.07.99 № 43н. (ред. от 08.11.10)

Положение по бухгалтерскому учету «Учет материально - производственных запасов» ПБУ 5/01 утв. приказом Минфина РФ от 30.03.01 № 26н. (ред. от 16.05.2015)

Положение по бухгалтерскому учету «Учет основных средств» ПБУ 6/01 утв. приказом Минфина РФ от 30.03.01 № 26н. (ред. от 16.05.2016)

Положение по бухгалтерскому учету «Доходы организации» ПБУ 9/99 утв. приказом Минфина РФ от 06.05.99 № 32н (ред.от 06.04.2015)

Положение по бухгалтерскому учету «Расходы организации» ПБУ 10/99, утв. приказом Минфина РФ от 06.05.99 № 33н. (ред. от 06.04.2015)

Положение по бухгалтерскому учету «Учет нематериальных активов» ПБУ 14/07 утв. приказом Минфина РФ от 27.12.2007 г. № 153н. (ред. от 16.05.2016)

Положение по бухгалтерскому учету «Исправление ошибок в бухгалтерском учете и отчетности» ПБУ 22/10 утв. приказом Минфина РФ от 26.06.2010 г. № 63н (ред. от 06.04.2015).

## **Раздел 7. Инвентаризация и ее значение в хозяйственной деятельности организации**

### Вопросы для самопроверки

1. Что такое инвентаризация?
2. Какое значение имеет инвентаризация для хозяйственной деятельности организации?
3. Назовите виды инвентаризаций.
4. Кто проводит инвентаризацию?
5. Какие меры принимаются по результатам инвентаризации?
6. Как отражаются на счетах бухгалтерского учета результаты инвентаризации?

## Рекомендуемая литература для самостоятельной подготовки по разделу.

**Шадрина, Г. В.** Основы бухгалтерского учета [Электронный ресурс]: учебник и практикум для СПО / Г. В. Шадрина, Л. И. Егорова. — М. : Издательство Юрайт, 2019. — 429 с. — (Серия : Профессиональное образование). — ISBN 978-5-534-02782-2.9– ЭБС «Юрайт»

### Нормативные документы:

Закон Российской Федерации от 06.12.2011г. № 402-ФЗ «О бухгалтерском учете» (ред. от 23.05.2016)

План счетов бухгалтерского учета финансово-хозяйственной деятельности, утв. приказом Минфина РФ от 31.10.2000 № 94н. (ред. от 08.11.2010))

Положение по ведению бухгалтерского учета и бухгалтерской отчетности в РФ, утв. приказом Минфина РФ от 29.07.98 № 34н (ред. от 24.12.2010)

Положение по бухгалтерскому учету «Учетная политика организации» ПБУ 1/08, утв. приказом Минфина РФ от 06.10.2008 № 106н. (ред. от 28.04.2017)

Положение по бухгалтерскому учету «Бухгалтерская отчетность организации» ПБУ 4/99 утв. приказом Минфина РФ от 06.07.99 № 43н. (ред. от 08.11.10)

Положение по бухгалтерскому учету «Учет материально - производственных запасов» ПБУ 5/01 утв. приказом Минфина РФ от 30.03.01 № 26н. (ред. от 16.05.2015)

Положение по бухгалтерскому учету «Учет основных средств» ПБУ 6/01 утв. приказом Минфина РФ от 30.03.01 № 26н. (ред. от 16.05.2016)

Положение по бухгалтерскому учету «Доходы организации» ПБУ 9/99 утв. приказом Минфина РФ от 06.05.99 № 32н (ред.от 06.04.2015)

Положение по бухгалтерскому учету «Расходы организации» ПБУ 10/99, утв. приказом Минфина РФ от 06.05.99 № 33н. (ред. от 06.04.2015)

Положение по бухгалтерскому учету «Учет нематериальных активов» ПБУ 14/07 утв. приказом Минфина РФ от 27.12.2007 г. № 153н. (ред. от 16.05.2016)

Положение по бухгалтерскому учету «Исправление ошибок в бухгалтерском учете и отчетности» ПБУ 22/10 утв. приказом Минфина РФ от 26.06.2010 г. № 63н (ред. от 06.04.2015).

## **Раздел 8. Организация и формы бухгалтерского учета на предприятии**

### Вопросы для самопроверки

1. Что такое форма бухгалтерского учета?
2. Какая сущность мемориально-ордерной формы учета?
3. Какая сущность журнально-ордерной формы учета?
4. Что такое упрощенная форма учета?
5. В чем сущность автоматизированной формы учета?
6. Что такое учетные регистры?
7. По каким признакам классифицируются учетные регистры?
8. Назовите по каждому классификационному признаку виды учетных регистров.

9. Какие существуют способы записей в учетных регистрах?
10. Какими способами можно выявить ошибки в учетных регистрах?
11. Какими способами можно исправить ошибки в учетных регистрах?
12. Что является методологическим и правовым обеспечением бухгалтерского учета?
13. Что такое учетная политика предприятия?
14. Какова роль международных стандартов бухгалтерского учета?
15. Назовите основные аспекты учетной политики.
16. В чем сущность организации бухгалтерского учета?
17. Раскройте содержание вариантов ведения бухгалтерского учета?
18. Что означает централизованный и децентрализованный учет?
19. Перечислите права и обязанности главного бухгалтера.
20. Каковы требования, предъявляемые к должности главного бухгалтера

Рекомендуемая литература для самостоятельной подготовки по разделу.

**Шадрина, Г. В.** Основы бухгалтерского учета [Электронный ресурс]: учебник и практикум для СПО / Г. В. Шадрина, Л. И. Егорова. — М. : Издательство Юрайт, 2019. — 429 с. — (Серия : Профессиональное образование). — ISBN 978-5-534-02782-2.9– ЭБС «Юрайт»

**Нормативные документы:**

- Закон Российской Федерации от 06.12.2011г. № 402-ФЗ «О бухгалтерском учете» (ред. от 23.05.2016)
- План счетов бухгалтерского учета финансово-хозяйственной деятельности, утв. приказом Минфина РФ от 31.10.2000 № 94н. (ред. от 08.11.2010))
- Положение по ведению бухгалтерского учета и бухгалтерской отчетности в РФ, утв. приказом Минфина РФ от 29.07.98 № 34н (ред. от 24.12.2010)
- Положение по бухгалтерскому учету «Учетная политика организации» ПБУ 1/08, утв. приказом Минфина РФ от 06.10.2008 № 106н. (ред. от 28.04.2017)
- Положение по бухгалтерскому учету «Бухгалтерская отчетность организации» ПБУ 4/99 утв. приказом Минфина РФ от 06.07.99 № 43н. (ред. от 08.11.10)
- Положение по бухгалтерскому учету «Учет материально - производственных запасов» ПБУ 5/01 утв. приказом Минфина РФ от 30.03.01 № 26н. (ред. от 16.05.2015)
- Положение по бухгалтерскому учету «Учет основных средств» ПБУ 6/01 утв. приказом Минфина РФ от 30.03.01 № 26н. (ред. от 16.05.2016)
- Положение по бухгалтерскому учету «Доходы организации» ПБУ 9/99 утв. приказом Минфина РФ от 06.05.99 № 32н (ред.от 06.04.2015)
- Положение по бухгалтерскому учету «Расходы организации» ПБУ 10/99, утв. приказом Минфина РФ от 06.05.99 № 33н. (ред. от 06.04.2015)
- Положение по бухгалтерскому учету «Учет нематериальных активов» ПБУ 14/07 утв. приказом Минфина РФ от 27.12.2007 г. № 153н. (ред. от 16.05.2016)
- Положение по бухгалтерскому учету «Исправление ошибок в бухгалтерском учете и отчетности» ПБУ 22/10 утв. приказом Минфина РФ от 26.06.2010 г. № 63н (ред. от 06.04.2015).

**Раздел 9. Стандартизация бухгалтерского учета в отечественной и международной практике.**

## Вопросы для подготовки к дискуссии

1. Как влияет правовая система государства на принципы построения системы бухгалтерского учета?
2. Каково значение МСФО?
3. Назовите мировые системы бухгалтерского учета.
4. Какие свойства характеризуют бухгалтерскую профессию на современном этапе?
5. Посредством чего формируются теоретические знания бухгалтеров?
6. Чем определяется бухгалтерская этика?
7. Каким документом закрепляются нормы этического поведения бухгалтеров?

## Примерная тематика рефератов (докладов)

1. Проблемы адаптации отечественной системы бухгалтерского учета к требованиям МСФО.
2. Использование бухгалтерской отчетности
3. МФБ и ее деятельность в области международного реформирования бухгалтерского учета.
4. Вклад Института профессиональных бухгалтеров России и Ассоциации бухгалтеров и аудиторов «Содружество» в развитие бухгалтерского учета РФ
5. Европейский союз бухгалтеров-экспертов и его деятельность.
6. Конфедерация бухгалтеров Азиатского и Тихоокеанского регионов и ее деятельность и ее деятельность
7. Федерация бухгалтеров Ассоциации государств Юго-Восточной Азии и ее деятельность.
8. Межамериканская бухгалтерская ассоциация и ее деятельность.
9. Африканский совет по бухгалтерскому учету и ее деятельность.
10. Региональная федерация бухгалтеров и аудиторов стран Содружества Независимых государств

## Рекомендуемая литература для самостоятельной подготовки по разделу.

**Воронченко, Т. В.** Основы бухгалтерского учета [Электронный ресурс]: учебник и практикум для СПО / Т. В. Воронченко. — 2-е изд., перераб. и доп. — М. : Издательство Юрайт, 2019. — 284 с. — (Серия : Профессиональное образование). — ISBN 978-5-534-06024-9. - ЭБС «Юрайт»

### **Нормативные документы:**

Закон Российской Федерации от 06.12.2011г. № 402-ФЗ «О бухгалтерском учете» (ред. от 23.05.2016)

План счетов бухгалтерского учета финансово-хозяйственной деятельности, утв. приказом Минфина РФ от 31.10.2000 № 94н. (ред. от 08.11.2010))

Положение по ведению бухгалтерского учета и бухгалтерской отчетности в РФ, утв. приказом Минфина РФ от 29.07.98 № 34н (ред. от 24.12.2010)

Положение по бухгалтерскому учету «Учетная политика организации» ПБУ 1/08, утв. приказом Минфина РФ от 06.10.2008 № 106н. (ред. от 28.04.2017)

Положение по бухгалтерскому учету «Бухгалтерская отчетность организации» ПБУ 4/99 утв. приказом Минфина РФ от 06.07.99 № 43н. (ред. от 08.11.10)

Положение по бухгалтерскому учету «Учет материально - производственных запасов» ПБУ 5/01 утв. приказом Минфина РФ от 30.03.01 № 26н. (ред. от 16.05.2015)

Положение по бухгалтерскому учету «Учет основных средств» ПБУ 6/01 утв. приказом Минфина РФ от 30.03.01 № 26н. (ред. от 16.05.2016)

Положение по бухгалтерскому учету «Доходы организации» ПБУ 9/99 утв. приказом Минфина РФ от 06.05.99 № 32н (ред.от 06.04.2015)

Положение по бухгалтерскому учету «Расходы организации» ПБУ 10/99, утв. приказом Минфина РФ от 06.05.99 № 33н. (ред. от 06.04.2015)

Положение по бухгалтерскому учету «Учет нематериальных активов» ПБУ 14/07 утв. приказом Минфина РФ от 27.12.2007 г. № 153н. (ред. от 16.05.2016)

Положение по бухгалтерскому учету «Исправление ошибок в бухгалтерском учете и отчетности» ПБУ 22/10 утв. приказом Минфина РФ от 26.06.2010 г. № 63н (ред. от 06.04.2015).

### ***6. Комплексная контрольная задача для самостоятельного выполнения***

Для решения практического задания необходимо:

1. На основании бухгалтерского баланса открыть счета синтетического учета по схемам 1, 2, т.е. записать остатки на начало месяца, из актива баланса в дебет счета, а из пассива баланса – в кредит счета .

2. На основании хозяйственных операций составить бухгалтерские проводки и записать их в регистрационный журнал по схеме 3.

3. По данным сальдовых ведомостей по субсчету 10/3 "Топливо" и по счету 71 "Расчеты с подотчетными лицами" открыть счета аналитического учета и записать в них сальдо на начало месяца. Аналитические счета синтетического субсчета 10/3 "Топливо" открыть по схеме 4.

Аналитические счета синтетического счета 71 "Расчеты с подотчетными лицами" открыть по схеме 5.

4. Записать бухгалтерские проверки в счета синтетического и аналитического учета по схемам 1, 3, 4, подсчитать в них оборот за текущий месяц и вывести сальдо на конец текущего месяца.

5. Составить оборотную ведомость по счетам синтетического учета по схеме 6.

6. Составить оборотную ведомость по аналитическим счетам синтетического субсчета 10/3 "Топливо" по схеме 7.

7. Составить оборотную ведомость по аналитическим счетам счета 71 "Расчеты с подотчетными лицами по схеме 8.

8. Сверить данные аналитического учета по субсчету 10/3 "Топливо" и счету 71 "Расчет с подотчетными лицами" с соответствующими данными синтетического учета этих же счетов.

9. Итоги оборотов по счетам синтетического учета сверить с итогом регистрационного журнала.

10. Составить баланс на 1 число следующего за отчетным месяца по схеме 9

### Вариант 1

1. Состояние хозяйственных средств МП "Надзея" и источников их образования на 1 марта текущего года:

Номер счета	Наименование счета	Остатки на 1 марта, тыс. руб.	
		Дебет	Кредит
01	Основные средства	160800	
02	Амортизация основных средств		71000
08	Вложения во внеоборотные активы	174000	
10	Материалы в т.ч. топливо	265000 1590	
20	Основное производство	37700	
40	Выпуск продукции (работ, услуг)	199000	
50	Касса	200	
51	Расчетный счет	132600	
60	Расчеты с поставщиками и подрядчиками		39500
67	Расчеты по долгосрочным кредитам и займам		2500
68	Расчеты по налогам и сборам		4000
69	Расчеты по социальному страхованию и обеспечению		3500
70	Расчеты с персоналом по оплате труда		44000
71	Расчеты с подотчетными лицами	3300	
76	Расчеты с разными дебиторами и кредиторами	2700	3900
99	Прибыли и убытки		110760
83	Добавочный капитал		20000
80	Уставный капитал		471640
84	Нераспределенная прибыль (убыток)		54500
66	Расчеты по краткосрочным кредитам и займам		150000
	<b>Итого:</b>	<b>975300</b>	<b>975300</b>

2. Остатки топлива на 1 марта текущего года по субсчету 10/3 "Топливо"

Наименование топлива	Единица измерения	Количество	Учетная цена за единицу, тыс. р.	Сумма, тыс. р.
Бензин А-76	л	170	5	850
Керосин	л	50	2	100
Солидол	кг	160	4	640
				1590



3. Остатки дебиторской задолженности на 1 марта текущего года по счету 71 "Расчеты с подотчетными лицами"

№ п/п	Фамилия, И.О.	Сумма, тыс. р.
1.	Иванов А.Н.	1000,0
2.	Петров М.М.	1000,0
3.	Орлов А.К.	800,0
4.	Прохоров Н.М.	500,0
	<b>Итого:</b>	<b>3300,0</b>

**Вариант 2**

1. Состояние хозяйственных средств МП "Надзeya" и источников их образования на 1 марта текущего года:

Номер счета	Наименование счета	Остатки на 1 марта, тыс.р.	
		Дебет	Кредит
01	Основные средства	331704	
02	Амортизация основных средств		264042
08	Вложения во внеоборотные активы	253000	
10	Материалы в т.ч. нефтепродукты	534192 1500	
20	Основное производство	75150	
40	Выпуск продукции (работ, услуг)	358008	
50	Касса	380	
51	Расчетный счет	241766	
60	Расчеты с поставщиками и подрядчиками		29312
67	Расчеты по долгосрочным кредитам и займам		8800
68	Расчеты по налогам и сборам		12000
69	Расчеты по социальному страхованию и обеспечению		8000
70	Расчеты с персоналом по оплате труда		80000
71	Расчеты с подотчетными лицами	4000	
76	Расчеты с разными дебиторами и кредиторами	5200	7510
99	Прибыли и убытки		240238
80	Уставный капитал		809118
84	Нераспределенная прибыль (убыток)		94380
66	Расчеты по краткосрочным кредитам и займам		250000
	<b>Итого:</b>	<b>1803400</b>	<b>1803400</b>

2. Остатки топлива на 1 марта текущего года по субсчету 10/3 "Топливо"

Наименование товара	Единица измерения	Количество	Учетная цена за единицу	Сумма, р.
Бензин А-76	л	140	5	700
Дизтопливо	кг	200	2	400
Автол	кг	100	4	400
			<b>Итого:</b>	<b>1500</b>

3. Остатки дебиторской задолженности на 1 марта текущего года по счету 71 "Расчеты с подотчетными лицами"

№ п/п	Фамилия, И.О.	Сумма, тыс. р.
1.	Михневич В.Л.	800
2.	Азаров К.Н.	1200
3.	Липницкий А.И.	1500
4.	Кононов И.М.	500
	<b>Итого:</b>	<b>4000</b>

**Вариант 3**

1. Состояние хозяйственных средств МП "Надзея" и источников их образования на 1 марта текущего года:

Номер счета	Наименование счета	Остатки на 1 марта, тыс. р.	
		Дебет	Кредит
01	Основные средства	131600	
02	Амортизация основных средств		98000
08	Вложения во внеоборотные активы	216000	
10	Материалы в т.ч. топливо	173400 1056	
20	Основное производство	37850	
40	Выпуск продукции (работ, услуг)	171100	
50	Касса	720	
51	Расчетный счет	100630	
60	Расчеты с поставщиками и подрядчиками		29000
67	Расчеты по долгосрочным кредитам и займам		4100
68	Расчеты по налогам и сборам		5500
69	Расчеты по социальному страхованию и обеспечению		2500
70	Расчеты с персоналом по оплате труда		28480
71	Расчеты с подотчетными лицами	4100	
76	Расчеты с разными дебиторами и кредиторами	15800	16620
99	Прибыли и убытки		80900
80	Уставный капитал		420300
84	Нераспределенная прибыль (убыток)		50800
66	Расчеты по краткосрочным кредитам и займам		115000
	<b>Итого:</b>	<b>851200</b>	<b>851200</b>

2. Остатки топлива на 1 марта текущего года по субсчету 10/3 "Топливо"

Наименование топлива	Единица измерения	Количество	Учетная цена за единицу, тыс. р.	Сумма, тыс. р.
Бензин А-76	л	120	5	600
Дизтопливо	кг	100	2	200
Солидол	кг	64	4	256

<b>Итого:</b>	<b>1056</b>
---------------	-------------

3. Остатки дебиторской задолженности на 1 марта текущего года по счету 71 "Расчеты с подотчетными лицами"

№ п/п	Фамилия, И.О.	Сумма, тыс. р.
1.	Сидоров А.Н.	800,0
2.	Иваненко Л.Т.	1100,0
3.	Пашкевич М.В.	1200,0
4.	Давыдов Л.К.	1000,0
<b>Итого:</b>		<b>4100,0</b>

#### 4. Хозяйственные операции за март текущего года для всех вариантов

№ п/п	Содержание хозяйственных операций	Сумма, тыс. руб.		
		1 вариант	2 вариант	3 вариант
1	2	3	4	5
1.	Получены материалы от поставщиков. Материалы приняты на склад и оприходованы по учетным ценам (фактической себестоимости)	145000	286600	160000
2.	Поступили нефтепродукты от Минской нефтебазы: -- бензин А-76      830 л по 5 тыс. р. -- керосин            500 л по 2 тыс. р. -- дизтопливо        520 кг по 4 тыс. р. -- автол                700 кг по 3 тыс. р. -- солидол            380 кг по 3 тыс. р. <b>Итого:</b>	 4150 1000 1080 2100 1140 <b>10470</b>	 4150 1000 1080 2100 1140 <b>10470</b>	 4150 1000 1080 2100 1140 <b>10470</b>
3.	На основании требований и лимитно-заработных карт отпущены основные материалы по учетным ценам (фактической себестоимости) а) основное производство б) на вспомогательные производства в) на прочие нужды цехов г) на нужды заводоуправления	 137820 7890 2620 3070	 275440 14690 4470 6040	 101192 6880 3470 1540
4.	На основании лимитно-заработных карт отпущены для нужд транспортного цеха и ремонтной мастерской нефтепродукты: - бензин А-76      120 л по 5 тыс. р. -керосин            30 л по 2 тыс. р. -дизтопливо        85 кг по 4 тыс. р. - автол                63 кг по 3 тыс. р. - солидол            47 кг по 3 тыс. р.	 600 - 340 - 141	 600 60 340 189 141	 - 60 340 189 141
	<b>Итого:</b>	<b>1081</b>	<b>1330</b>	<b>730</b>
5.	Согласно авансовому отчету поступили на склад материалы, приобретенные			

	завхозом Орловым А.К. Липницким А.И. Пашкевичем И.В.	850	1200	1200
6.	Согласно авансовому отчету списываются на затраты расходы по командировке: Иванова А.Н. Петрова И.М. Михневича В.Л. Азарова К.Н. Сидорова А.Н. Иваненко Л.Т.	1000 800	800 1000	800 900
7.	Удержана из заработной платы подотчетная сумма, числящаяся за работниками: Петровым И.М. Азаровым К.Н. Иваненко Л.Т.	200	200	200
8.	По данным нарядов и других документов начислена заработная плата: а) рабочим основного производства, б) рабочим вспомогательных производств, в) прочему персоналу цехов, г) персоналу заводоуправления	75270 12500 7900 17900	50550 24800 15930 35800	55200 12550 7200 15500
	<b>Итого:</b>	<b>113570</b>	<b>127080</b>	<b>90450</b>
9.	Произведены отчисления в фонд социальной защиты (35% от начисленной заработной платы) населения: а) рабочих основного производства, б) рабочих вспомогательных производств, в) прочего персонала цехов, г) персонала заводоуправления	... ... ... ...	... ... ... ...	... ... ... ...
	<b>Итого:</b>			
10.	Произведены отчисления единого налога от начисленной заработной платы – 4 % а) рабочих основного производства б) рабочих вспомогательных производств в) прочего персонала цехов г) персонала заводоуправления	... ... ... ...	... ... ... ...	... ... ... ...
	<b>Итого:</b>			
11.	Произведены удержания из заработной платы рабочих и служащих подоходного налога	900	18000	7000
12.	Получены по чеку с расчетного счета деньги на выдачу заработной платы и командировочных расходов	95550	190300	55200

13.	Выданы деньги в отчет на командировку Лазареву К.С. Макарову А.С. Никифорову С.Я.	1000	1200	1200
14.	Выдана из кассы заработная плата рабочим и служащим	94550	189100	54000
15.	Перечислены с расчетного счета налоги и неналоговые платежи: а) фонду социальной защиты населения б) в бюджет республики в) во внебюджетные фонды	39750 11357 6814	44478 12708 7625	31658 9045 5427
	<b>Итого:</b>	<b>57921</b>	<b>64811</b>	<b>46130</b>
16.	Списываются расходы вспомогательных производств на основное производство	...	...	...
17.	Списываются общепроизводственные расходы	...	...	...
18.	Списываются общехозяйственные расходы	...	...	...
19.	Выпущенная готовая продукция принята на склад по фактической производственной себестоимости <b>Примечание:</b> Сумма фактической себестоимости подсчитывается исходя из того, что затраты в незавершенном производстве на конец месяца составляют:	46000	75000	48000
20.	Отгружена со склада вся выпущенная готовая продукция по фактической себестоимости			
21.	Начислены услуги автотранспортной организации за доставку готовой продукции на станцию железной дороги	6220	7270	5170
22.	С расчетного счета оплачены расходы по доставке готовой продукции до станции (коммерческие расходы)	6220	7270	5170
23.	Поступила на расчетный счет выручка от реализации продукции по свободным отпускным ценам	420000	740000	350000
24.	Списано с расчетного счета в оплату счетов поставщиков	14500	286600	160000
25.	Списывается фактическая производственная себестоимость реализованной продукции	...	...	...
26.	Списываются коммерческие расходы, относящиеся к реализованной продукции	6220	7270	5170
27.	Списано с расчетного счета в погашение задолженности банку по краткосрочному кредиту	50000	140000	90000

28.	Начислен налог на добавленную стоимость	20000	40000	13000
29.	Выявляется и перечисляется финансовый результат от реализации продукции	...	...	...

5. Формы учетных регистров, заполняемых при выполнении работы (для всех вариантов)

**Схема 1**

<i>Дебет</i>	<i>Кредит</i>
Сальдо на 1.03.200 г. 1. 2. и т.д. Оборот за месяц Сальдо на 1.04.200 г.	5. 7. и т.д. Оборот за месяц

**Схема 2**

Счет 02 "Амортизация основных средств"

<i>Дебет</i>	<i>Кредит</i>
8. 9. и т.д. Оборот за месяц	Сальдо на 1.03.200 г. 3. 4. и т.д. Оборот за месяц Сальдо на 1.04.200 г.

**Схема 3**

Регистрационный журнал хозяйственных операций за март текущего года

№№	Хозяйственные операции	Корреспондирующие счета		Сумма, тыс. р.
		Дебет	Кредит	
	А	1	2	3
1 2 и т.д.				
Итого:				

**Схема 4**

*Карточка количественно-суммового учета*

Наименование			Сорт	Единица измерения		Цена	Номенклатурный номер	
дата	номер операции	содержание записи	приход		расход		Остаток	
			количество	сумма	количество	сумма	количество	сумма
		Сальдо						

		на 1.03						
	1							
	2							
	Итого							
	Сальдо							
и т.д.	на 1.04							

### Схема 5

Счет \_\_\_\_\_  
наименование подотчетного лица

Дата	Номер операции	Содержание записи	Сумма	
			Дебет	Кредит
		Сальдо на 1 03.200 г.		
	1			
	2			
	и т.д.			
		Итого: Сальдо на 1.04.200 г.		

### Схема 6

Оборотная ведомость по счетам синтетического учета МП "Надзья"  
за март текущего года

Счета	Сальдо на 1 марта		Оборот за март		Сальдо на 1 апреля	
	дебет	кредит	дебет	кредит	дебет	кредит
01						
02						
и т.д.						
Итого:						

### Схема 7

Оборотная ведомость МП "Надзья" по аналитическим счетам к субсчету 10/3  
"Топливо" за март текущего года

Вид топлива	Цена	Сальдо на 1.03				Оборот за март				Сальдо на 1.04.			
		Дебет		Кредит		Дебет		Кредит		Дебет		Кредит	
		Кол-во	Сумма	Кол-во	Сумма	Кол-во	Сумма	Кол-во	Сумма	Кол-во	Сумма	Кол-во	Сумма
1. Бензин и													

т.д.							
Итого							

### Схема 8

Оборотная ведомость МП "Надзея" по аналитическим счета к счету 71  
"Расчеты с подотчетными лицами" за март текущего года

Ф.И.О. подотчетного лица	Сальдо на 1.03.		Оборот за март		Сальдо на 1.04	
	Дебет	Кредит	Дебет	Кредит	Дебет	Кредит
1. Михневич В.Л. и т.д. Итого:						

### Схема 9

**Баланс МП "Надзея" на 1 апреля текущего года**

Актив		Пассив	
Разделы, статьи	Сумма, тыс.р.	Разделы, статьи	Сумма, тыс. р.
1. Внеоборотные активы 1. 2. и т.д. Всего по разделу 1		1. Собственный капитал 1. 2. и т.д. Всего по разделу 1	
2. Оборотные активы 1. 2. и т.д. Всего по разделу 2		2. Долгосрочные обязательства 1. 2.  Всего по разделу	
		3. Краткосрочные обязательства 1. 2. и т.д. Всего по разделу 3 Баланс	

## СПИСОК РЕКОМЕНДУЕМОЙ ЛИТЕРАТУРЫ

### Основная литература:

1. Шадрина, Г. В. Основы бухгалтерского учета [Электронный ресурс]: учебник и практикум для СПО / Г. В. Шадрина, Л. И. Егорова. — М. : Издательство Юрайт, 2019. — 429 с. — (Серия : Профессиональное образование). — ISBN 978-5-534-02782-2.9– ЭБС «Юрайт»

### Дополнительная литература:



**1. Воронченко, Т. В.** Основы бухгалтерского учета [Электронный ресурс]: учебник и практикум для СПО / Т. В. Воронченко. — 2-е изд., перераб. и доп. — М. : Издательство Юрайт, 2019. — 284 с. — (Серия : Профессиональное образование). — ISBN 978-5-534-06024-9. - ЭБС «Юрайт»

#### **Периодические издания:**

1. Бухучет в сельском хозяйстве : ежемесячный научно-практический журн. для бухгалтера / учредитель : РБООИиП «Просвещение» под эгидой Академии финансов, Издательский Дом «Панорама». – 2015, янв. – 2019 дек. – М. : Издательство «Афина», 2015-2019. – Ежемесяч.
2. Учет в сельском хозяйстве : ежемесячный отраслевой журнал о налогах и учете / учредитель и изд. : ООО КФЦ «Аktion». – изд. с 1994 г. – М. : ООО «Аktion группа Главбух», 2015-2018. – Ежемесячн.

#### **Интернет-ресурсы:**

1. Справочная правовая система КонсультантПлюс: [Электрон-ный ресурс] - Режим доступа <http://www.consultant.ru/> - нормативно –правовая документация.
2. Справочная правовая система Гарант: [Электронный ресурс] - Режим доступа <http://www.garant.ru/>- нормативно –правовая до-кументация.

#### **Учебно-методические издания:**

Методические указания к практическим работам [Электронный ресурс] Провоторова И.В., Расходчикова О.В., Крючкова Н.Н. - Рязань: РГАТУ, 2019- ЭБ «РГАТУ»

#### **Нормативные документы:**

1. Закон Российской Федерации от 06.12.2011г. № 402-ФЗ «О бухгалтерском учете» (ред. от 28.11.2018)
2. Приказ Минфина РФ от 31.10.2000 N 94н «Об утверждении плана счетов бухгалтерского учета финансово-хозяйственной деятельности организаций и инструкции по его применению» (ред. 08.11.2010 N 142н).
3. Приказ Минфина России от 29.07.1998 N 34н «Об утверждении Положения по ведению бухгалтерского учета и бухгалтерской отчетности в Российской Федерации» (ред. 11.04.2018 N 74н);
  4. Положение по бухгалтерскому учету «Учетная политика организации» (ПБУ 1/2008), утв. приказом Минфина России от 06.10.2008 N 106н (ред. 28.04.2017 № 69).
5. Положение по бухгалтерскому учету «Бухгалтерская отчетность организации» (ПБУ 4/99), утв. приказом Минфина РФ от 06.07.1999 N 43н (ред. от 08.11.2010 №142н с изм. от 29.01.2018).
  6. Положение по бухгалтерскому учету «Учет основных средств» ПБУ 6/01 утв. приказом Минфина РФ от 30.03.01 № 26н. (ред. от 16.05.2016 N 64н)
  7. Положение по бухгалтерскому учету «Доходы организации» (ПБУ 9/99), утв. Приказом Минфина России от 06.05.1999 N 32н (ред. 06.04.2015 N 57н).
8. Положение по бухгалтерскому учету «Расходы организации» (ПБУ 10/99), утв. приказом Минфина России от 06.05.1999 N 33н (ред. 06.04.2015 N 57н).
  9. Положение по бухгалтерскому учету «Учет нематериальных активов» ПБУ 14/07 утв. приказом Минфина РФ от 27.12.2007 г. № 153н. (ред. от 16.05.2016 N 64н)
  10. Положение по бухгалтерскому учету «Исправление ошибок в бухгалтерском учете и отчетности» (ПБУ 22/2010), утв. приказом Минфина России от 28.06.2010 N 63н (ред. 06.04.2015 N 57н);

# ПРИЛОЖЕНИЕ 1

Приложение № 1  
к Приказу Министерства финансов  
Российской Федерации  
от 02.07.2010 № 66н  
(в ред. Приказа Минфина РФ  
от 05.10.2011 № 124н)

## Бухгалтерский баланс

на \_\_\_\_\_ 20\_\_ г.

Организация \_\_\_\_\_ по ОКПО  
Идентификационный номер налогоплательщика \_\_\_\_\_ ИНН  
Вид экономической деятельности \_\_\_\_\_ по ОКВЭД  
Организационно-правовая форма/форма собственности \_\_\_\_\_ по ОКОПФ/ОКФС  
Единица измерения: тыс. руб. (млн. руб.) \_\_\_\_\_ по ОКЕИ  
Местонахождение (адрес) \_\_\_\_\_

Коды		
0710001		
384 (385)		

Пояснения	Наименование показателя <sup>2</sup>	На _____ 20__ г.	На 31 декабря 20__ г.	На 31 декабря 20__ г.
	<b>АКТИВ</b>			
	<b>I. ВНЕОБОРОТНЫЕ АКТИВЫ</b>			
	Нематериальные активы			
	Результаты исследований и разработок			
	Основные средства			
	Доходные вложения в материальные ценности			
	Финансовые вложения			
	Отложенные налоговые активы			
	Прочие внеоборотные активы			
	Итого по разделу I			
	<b>II. ОБОРОТНЫЕ АКТИВЫ</b>			
	Запасы			
	Налог на добавленную стоимость по приобретенным ценностям			
	Дебиторская задолженность			
	Финансовые вложения (за исключением денежных эквивалентов)			
	Денежные средства и денежные эквиваленты			
	Прочие оборотные активы			
	Итого по разделу II			
	<b>БАЛАНС</b>			

Пояснения	Наименование показателя	На _____	На 31	На 31
		20 ____ г.	декабря	декабря
			20 ____ г.	20 ____ г.
	<b>ПАССИВ</b>			
	<b>III. КАПИТАЛ И РЕЗЕРВЫ</b>			
	Уставный капитал (складочный капитал, уставный фонд, вклады товарищей)			
	Собственные акции, выкупленные у акционеров	( _____ ) <sup>7</sup>	( _____ )	( _____ )
	Переоценка внеоборотных активов			
	Добавочный капитал (без переоценки)			
	Резервный капитал			
	Нераспределенная прибыль (непокрытый убыток)			
	Итого по разделу III			
	<b>IV. ДОЛГОСРОЧНЫЕ ОБЯЗАТЕЛЬСТВА</b>			
	Заемные средства			
	Отложенные налоговые обязательства			
	Оценочные обязательства			
	Прочие обязательства			
	Итого по разделу IV			
	<b>V. КРАТКОСРОЧНЫЕ ОБЯЗАТЕЛЬСТВА</b>			
	Заемные средства			
	Кредиторская задолженность			
	Доходы будущих периодов			
	Оценочные обязательства			
	Прочие обязательства			
	Итого по разделу V			
	<b>БАЛАНС</b>			

Руководитель \_\_\_\_\_  
 (подпись) (расшифровка подписи)

Главный бухгалтер \_\_\_\_\_  
 (подпись) (расшифровка подписи)

“ \_\_\_\_ ” \_\_\_\_\_ 20 \_\_\_\_ г.

ПРИЛОЖЕНИЕ 2

Наименование счета	Номер счета	Номер и наименование субсчета
1	2	3
<b>Раздел I. Внеоборотные активы</b>		
Основные средства	01	По видам основных средств
Амортизация основных средств	02	
Доходные вложения в материальные ценности	03	По видам материальных ценностей
Нематериальные активы	04	По видам нематериальных активов и по расходам на научно-исследовательские, опытно-конструкторские и технологические работы
Амортизация нематериальных активов	05	
.....	06	
Оборудование к установке	07	
Вложения во внеоборотные активы	08	1. Приобретение земельных участков 2. Приобретение объектов природопользования 3. Строительство объектов основных средств 4. Приобретение объектов основных средств 5. Приобретение нематериальных активов 6. Перевод молодняка животных в основное стадо 7. Приобретение взрослых животных 8. Выполнение научно-исследовательских, опытно-конструкторских и технологических работ
Отложенные налоговые активы	09	
<b>Раздел II. Производственные запасы</b>		
Материалы	10	1. Сырье и материалы 2. Покупные полуфабрикаты и комплектующие изделия, конструкции и детали 3. Топливо 4. Тара и тарные материалы 5. Запасные части 6. Прочие материалы 7. Материалы, переданные в переработку на сторону 8. Строительные материалы 9. Инвентарь и хозяйственные принадлежности 10. Специальная оснастка и специальная одежда на складе 11. Специальная оснастка и специальная одежда в эксплуатации
Животные на выращивании и откорме	11	
.....	12	

.....	13	
Резервы под снижение стоимости материальных ценностей	14	
Заготовление и приобретение материальных ценностей	15	
Отклонение в стоимости материальных ценностей	16	
.....	17	
.....	18	
Налог на добавленную стоимость по приобретенным ценностям	19	1. Налог на добавленную стоимость при приобретении основных средств 2. Налог на добавленную стоимость по приобретенным нематериальным активам 3. Налог на добавленную стоимость по приобретенным материально-производственным запасам
<b>Раздел III. Затраты на производство</b>		
Основное производство	20	
Полуфабрикаты собственного производства	21	
.....	22	
Вспомогательные производства	23	
.....	24	
Общепроизводственные расходы	25	
Общехозяйственные расходы	26	
.....	27	
Брак в производстве	28	
Обслуживающие производства и хозяйства	29	
.....	30	
.....	31	
.....	32	
.....	33	
.....	34	
.....	35	
.....	36	
.....	37	
.....	38	
.....	39	
<b>Раздел IV. Готовая продукция и товары</b>		
Выпуск продукции (работ, услуг)	40	
Товары	41	1. Товары на складах 2. Товары в розничной торговле

		3. Тара под товаром и порожня 4. Покупные изделия
Торговая наценка	42	
Готовая продукция	43	
Расходы на продажу	44	
Расходы на продажу	44	
Товары отгруженные	45	
Выполненные этапы по незавершенным работам	46	
.....	47	
.....	48	
.....	49	
<b>Раздел V. Денежные средства</b>		
Касса	50	1. Касса организации 2. Операционная касса 3. Денежные документы
Расчетные счета	51	
Валютные счета	52	
.....	53	
.....	54	
Специальные счета в банках	55	1. Аккредитивы 2. Чековые книжки 3. Депозитные счета
.....	56	
Переводы в пути	57	
Финансовые вложения	58	1. Паи и акции 2. Долговые ценные бумаги 3. Предоставленные займы 4. Вклады по договору простого товарищества
Резервы под обесценение финансовых вложений	59	
<b>Раздел VI. Расчеты</b>		
Расчеты с поставщиками и подрядчиками	60	
.....	61	
Расчеты с покупателями и заказчиками	62	
Резервы по сомнительным долгам	63	
.....	64	
.....	65	
Расчеты по краткосрочным кредитам и займам	66	По видам кредитов и займов

Расчеты по долгосрочным кредитам и займам	67	По видам кредитов и займов
Расчеты по налогам и сборам	68	По видам налогов и сборов
Расчеты по социальному страхованию и обеспечению	69	1. Расчеты по социальному страхованию 2. Расчеты по пенсионному обеспечению 3. Расчеты по обязательному медицинскому страхованию
Расчеты с персоналом по оплате труда	70	
Расчеты с подотчетными лицами	71	
.....	72	
Расчеты с персоналом по прочим операциям	73	1. Расчеты по предоставленным займам 2. Расчеты по возмещению материального ущерба
.....	74	
Расчеты с учредителями	75	1. Расчеты по вкладам в уставный (складочный) капитал 2. Расчеты по выплате доходов
Расчеты с разными дебиторами и кредиторами	76	1. Расчеты по имущественному и личному страхованию 2. Расчеты по претензиям 3. Расчеты по причитающимся дивидендам и другим доходам 4. Расчеты по депонированным суммам
Отложенные налоговые обязательства	77	
.....	78	
Внутрихозяйственные расчеты	79	1. Расчеты по выделенному имуществу 2. Расчеты по текущим операциям 3. Расчеты по договору доверительного управления имуществом
<b>Раздел VII. Капитал</b>		
Уставный капитал	80	
Собственные акции (доли)	81	
Резервный капитал	82	
Добавочный капитал	83	
Нераспределенная прибыль (непокрытый убыток)	84	
.....	85	
Целевое финансирование	86	По видам финансирования
.....	87	
.....	88	
.....	89	
<b>Раздел VIII. Финансовые результаты</b>		
Продажи	90	1. Выручка 2. Себестоимость продаж

		3. Налог на добавленную стоимость 4. Акцизы 5. Прибыль/убыток от продаж
Прочие доходы и расходы	91	1. Прочие доходы 2. Прочие расходы 9. Сальдо прочих доходов и расходов
.....	92	
.....	93	
Недостачи и потери от порчи ценностей	94	
.....	95	
Резервы предстоящих расходов	96	По видам резервов
Расходы будущих периодов	97	По видам расходов
Доходы будущих периодов	98	1. Доходы, полученные в счет будущих периодов 2. Безвозмездные поступления 3. Предстоящие поступления задолженности по недостачам, выявленным за прошлые годы 4. Разница между суммой, подлежащей взысканию с виновных лиц, и балансовой стоимостью по недостачам ценностей
Прибыли и убытки	99	
<b>Забалансовые счета</b>		
Арендованные основные средства	001	
Товарно-материальные ценности, принятые на ответственное хранение	002	
Материалы, принятые в переработку	003	
Товары, принятые на комиссию	004	
Оборудование, принятое для монтажа	005	
Бланки строгой отчетности	006	
Списанная в убыток задолженность неплатежеспособных дебиторов	007	
Обеспечения обязательств и платежей полученные	008	
Обеспечения обязательств и платежей выданные	009	
Износ основных средств	010	
Основные средства, сданные в аренду	011	



МИНИСТЕРСТВО СЕЛЬСКОГО ХОЗЯЙСТВА РОССИЙСКОЙ ФЕДЕРАЦИИ  
ФЕДЕРАЛЬНОЕ ГОСУДАРСТВЕННОЕ БЮДЖЕТНОЕ ОБРАЗОВАТЕЛЬНОЕ  
УЧРЕЖДЕНИЕ ВЫСШЕГО ОБРАЗОВАНИЯ  
«РЯЗАНСКИЙ ГОСУДАРСТВЕННЫЙ АГРОТЕХНОЛОГИЧЕСКИЙ УНИВЕРСИТЕТ  
ИМЕНИ П.А. КОСТЫЧЕВА»

Реферат по дисциплине  
«Основы бухгалтерского учета» на тему:

---

---

---

студента \_\_\_\_\_ курса \_\_\_\_\_  
\_\_\_\_\_ формы обучения

\_\_\_\_\_  
(фамилия, имя, отчество студента)

Научный руководитель

\_\_\_\_\_  
(должность, фамилия, имя, отчество)

Рязань 20\_\_ г.

МИНИСТЕРСТВО СЕЛЬСКОГО ХОЗЯЙСТВА РОССИЙСКОЙ ФЕДЕРАЦИИ  
ФЕДЕРАЛЬНОЕ ГОСУДАРСТВЕННОЕ БЮДЖЕТНОЕ ОБРАЗОВАТЕЛЬНОЕ  
УЧРЕЖДЕНИЕ ВЫСШЕГО ОБРАЗОВАНИЯ  
«РЯЗАНСКИЙ ГОСУДАРСТВЕННЫЙ АГРОТЕХНОЛОГИЧЕСКИЙ УНИВЕРСИТЕТ  
ИМЕНИ П.А. КОСТЫЧЕВА»

Факультет дополнительного профессионального и  
среднего профессионального образования

**МЕТОДИЧЕСКИЕ РЕКОМЕНДАЦИИ ДЛЯ  
САМОСТОЯТЕЛЬНОЙ РАБОТЫ**

по дисциплине АУДИТ

для студентов 3 курса факультета ФДП и СПО

по специальности 38.02.01 ЭКОНОМИКА И БУХГАЛТЕРСКИЙ УЧЕТ  
(ПО ОТРАСЛЯМ)  
(очная форма обучения)

Рязань, 2020

Методические рекомендации для самостоятельной работы составлены с учетом требований Федерального государственного образовательного стандарта (далее – ФГОС), утвержденного 28.07.2014 г. приказом Министерства образования и науки РФ за № 832 по специальности среднего профессионального образования (далее - СПО) 38.02.01 «Экономика и бухгалтерский учёт (по отраслям)».

Разработчики:

Кривова А. В., преподаватель кафедры бухгалтерского учета, анализа и аудита;

Расходчикова О.В., преподаватель кафедры бухгалтерского учета, анализа и аудита;

Методические рекомендации для самостоятельной работы одобрены предметно-цикловой комиссией экономических дисциплин ФДП и СПО  
«30»июня 2020 г., протокол №10.

Председатель предметно-цикловой  
комиссии экономических дисциплин



С. В. Комкова

## СОДЕРЖАНИЕ

ВВЕДЕНИЕ	4
1. ВИДЫ, СОДЕРЖАНИЕ И ФОРМЫ ОЦЕНИВАНИЯ САМОСТОЯТЕЛЬНОЙ РАБОТЫ	5
2. ЗАДАНИЯ ДЛЯ САМОСТОЯТЕЛЬНОЙ РАБОТЫ	8
3. МЕТОДИЧЕСКИЕ РЕКОМЕНДАЦИИ ПО ОРГАНИЗАЦИИ САМОСТОЯТЕЛЬНОЙ РАБОТЫ	23
4. СОДЕРЖАНИЕ И ОРГАНИЗАЦИЯ САМОСТОЯТЕЛЬНОЙ РАБОТЫ	24
СПИСОК ЛИТЕРАТУРЫ	33

## ВВЕДЕНИЕ

Одной из важнейших стратегических задач современного профессионального образования является формирование профессиональной компетенции будущих специалистов. Квалификационные характеристики по специальностям среднего профессионального образования содержат такие требования, как умение осуществлять поиск, анализ и оценку информации, необходимой для постановки и решения профессиональных задач, профессионального и личностного развития; использовать информационно-коммуникативные технологии для совершенствования профессиональной деятельности; заниматься самообразованием. В этой связи, всё большее значение приобретает самостоятельная работа студентов, создающая условия для формирования у них готовности и умения использовать различные средства информации с целью поиска необходимого знания.

Целью самостоятельной работы студентов является:

- научить студентов осмысленно и самостоятельно работать сначала с учебным материалом, затем с научной информацией, заложить основы самоорганизации и самовоспитания с тем, чтобы привить умение в дальнейшем непрерывно повышать свою квалификацию.
- закрепить, расширить и углубить знания, умения и навыки, полученные студентами на аудиторных занятиях под руководством преподавателей;
- изучение студентами дополнительных материалов по изучаемым дисциплинам и умение выбирать необходимый материал из различных источников;
- воспитание у студентов самостоятельности, организованности, самодисциплины, творческой активности, потребности развития познавательных способностей и упорства в достижении поставленных целей.

Внеаудиторная самостоятельная работа студентов при освоении дисциплины Статистика включает в себя следующие виды работ:

1. Выполнение рефератов.
2. Подготовка к устному опросу.
3. Проработка конспектов занятий, учебных и дополнительных изданий (по вопросам к разделам и главам учебных изданий).
4. Поиск, анализ и оценка информации по содержанию учебного материала

Таблица 1.

## 1. Виды, содержание и формы оценивания самостоятельной работы

Номер и название раздела/темы дисциплины	Тематика самостоятельной работы	Виды самостоятельной работы	Трудоемкость (час.)	Компетенции ОК, ПК	Контроль выполнения работы	Методическое обеспечение
<b>Раздел 1 Основы аудита</b>						
<b>Тема 1.1. Сущность аудита</b>	<b>Сущность аудита</b>	Выполнение рефератов. Подготовка к устному опросу Проработка конспектов занятий, учебных и дополнительных изданий (по вопросам к разделам и главам учебных изданий). Поиск, анализ и оценка информации по содержанию учебного материала.	10	ОК 1, ОК 4, ОК 5, ОК 6, ОК 8	Оценка правильности и доступности изложения реферата. Оценка устного опроса	Учебник; методические указания по организации самостоятельной работы студентов
<b>Тема 1.2. Подготовительная работа перед проведением аудиторской проверки</b>	<b>Подготовительная работа перед проведением аудиторской проверки</b>	Подготовка к устному опросу. Проработка конспектов занятий, учебных и дополнительных изданий (по вопросам к разделам и главам учебных изданий). Поиск, анализ и оценка информации по содержанию учебного материала	10	ОК 2, ОК 3, ОК 5, ОК 7	Оценка устного опроса. Оценка выполнения домашнего задания	Учебник; методические указания по организации самостоятельной работы студентов
<b>Тема 1.3. Проведение аудиторской проверки</b>	<b>Проведение аудиторской проверки</b>	Подготовка к устному опросу. Проработка конспектов занятий, учебных и дополнительных изданий (по вопросам к разделам и главам учебных изданий). Поиск, анализ и оценка информации по содержанию учебного материала	10	ОК 2, ОК 3, ОК 5, ОК 7	Оценка устного опроса. Оценка выполнения домашнего задания.	Учебник; методические указания по организации самостоятельной работы студентов
<b>Раздел 2. Аудит</b>						
<b>Тема 2.1. Аудит</b>	<b>Аудит оборотных</b>	Выполнение рефератов.	4	ОК 1;	Оценка	Учебник;

<b>оборотных активов</b>	<b>активов</b>	Подготовка к устному опросу и тестированию. Проработка конспектов занятий, учебных и дополнительных изданий (по вопросам к разделам и главам учебных изданий). Поиск, анализ и оценка информации по содержанию учебного материала.		ОК 2; ОК 3; ОК 4; ПК 1.1; ПК 1.3; ПК 2.2; ПК 4.1;	устного опроса. Оценка выполнения домашнего задания.	методические указания по организации самостоятельной работы студентов
<b>Тема 2.2 Аудит внеоборотных активов</b>	<b>Аудит внеоборотных активов</b>	Выполнение рефератов. Подготовка к устному опросу и тестированию. Проработка конспектов занятий, учебных и дополнительных изданий (по вопросам к разделам и главам учебных изданий). Поиск, анализ и оценка информации по содержанию учебного материала.	6	ОК 1; ОК 2; ОК 4; ОК 6; ПК 1.3	Оценка устного опроса. Оценка выполнения домашнего задания.	Учебник; методические указания по организации самостоятельной работы студентов
<b>Тема 2.3. Аудит расчетных операций</b>	<b>Аудит расчетных операций</b>	Выполнение рефератов. Подготовка к устному опросу и тестированию. Проработка конспектов занятий, учебных и дополнительных изданий (по вопросам к разделам и главам учебных изданий). Поиск, анализ и оценка информации по содержанию учебного материала.	10	ОК 1; ОК 2; ОК 5; ОК 7; ПК 1.3	Оценка устного опроса. Оценка выполнения домашнего задания	Учебник; методические указания по организации самостоятельной работы студентов

<b>Тема 2.4. Аудит бухгалтерской финансовой отчетности</b>	<b>Аудит бухгалтерской финансовой отчетности</b>	Оценка устного опроса. Оценка выполнения домашнего задания	10	ОК 1; ОК 2; ОК 5; ОК 6; ОК 8; ПК 4.1	Оценка устного опроса. Оценка выполнения домашнего задания	Учебник; методические указания по организации самостоятельной работы студентов
		<b>Итого:</b>	<b>60</b>			



## 2. ЗАДАНИЯ ДЛЯ САМОСТОЯТЕЛЬНОЙ РАБОТЫ

### Вопросы для самоконтроля

#### Раздел 1 Основы аудита

##### Тема 1.1. Сущность аудита

1. В чем заключается сущность аудита, его экономическая обусловленность?
2. Охарактеризуйте виды аудита по различным признакам.
3. Какие экономические субъекты подлежат обязательному аудиту?
4. Кто может заказать проведение инициативного аудита в акционерном обществе, в обществе с ограниченной ответственностью?
5. Каковы основные цели и задачи аудиторской деятельности?
6. Назовите основные критерии проведения обязательного аудита.
7. В чем отличие обязательного аудита от инициативного?
8. В чем отличие внутреннего аудита от внешнего?
9. Дайте определение сопутствующих аудиту услуг.
10. Назовите основные виды сопутствующих аудиту услуг
11. Приведите виды и характеристику сопутствующих аудиту видов услуг.
12. Какие профессиональные требования предъявляются к специалистам по оказанию услуг, сопутствующих аудиту?
13. Перечислите задачи внешнего и внутреннего аудита.
14. В чем проявляется сходство между внутренним и внешним аудитом?

##### Тема 1.2. Подготовительная работа перед проведением аудиторской проверки

1. Каково содержание предварительного планирования аудита финансовой отчетности?
2. Какие вопросы необходимо учитывать при разработке общего плана и программы аудита?
3. Раскройте содержание письма о проведении аудита, назовите его основные элементы.
4. Какие действия совершает аудитор при обращении клиента по изменению условий договоренности?
5. Охарактеризуйте основные этапы аудиторской проверки.
6. Раскройте основные критерии отбора аудиторских организаций.
7. Раскройте основные критерии отбора аудируемых лиц.
8. В соответствии с какими принципами должно проводиться планирование аудиторской проверки, раскройте их сущность.
9. Какие способы оценки стоимости аудиторских услуг вы знаете?

##### Тема 1.3. Проведение аудиторской проверки

1. Раскройте понятие аудиторских доказательств. На какие виды их подразделяют?
2. Охарактеризуйте процедуры проверок по существу в отношении предпосылок подготовки финансовой отчетности.
3. Каковы критерии оценки надежности аудиторских доказательств и процедуры их получения?
4. Какие основные требования получения аудиторских доказательств в конкретных случаях вы знаете?
5. Каковы основные требования получения аудитором подтверждающей информации из внешних источников?
6. Какие методы фактического контроля используются в аудите?
7. Охарактеризуйте документальные методы, используемые в аудите.
8. Раскройте понятие рабочих документов аудитора.
9. Какие факторы влияют на форму и содержание рабочих документов аудитора?

10. Перечислите виды файлов рабочих документов, дайте им характеристику.

## **Раздел 2. Аудит**

### **Тема 2.1. Аудит оборотных активов**

1. Что должна содержать принятая организацией учетная политика об учете материально-производственных запасов (МПЗ)?
2. Как определяется фактическая себестоимость материально-производственных запасов, внесенных в счет вклада в уставный капитал организации?
3. Охарактеризуйте порядок и сроки проведения инвентаризации МПЗ.
4. Перечислите основные задачи аудита МПЗ?
5. Что является единицей бухгалтерского учета материально-производственных запасов?
6. Как оцениваются МПЗ при отпуске в производство и другом выбытии?
7. Охарактеризуйте первичные документы, которыми оформляется движение сырья, материалов, полуфабрикатов, готовой продукции, товаров на складе, используемые при покупке, продаже, транспортировке, инвентаризации и прочем выбытии материально-производственных запасов.
8. Как ведется складской учет на предприятиях.
9. Какая основная цель аудита МПЗ?
10. На каком счете учитывается недостача материально-производственных запасов?

### **Тема 2.2 Аудит внеоборотных активов**

1. Какими нормативными документами руководствуются при проверке учета основных средств?
2. Перечислите основные первичные документы по учету основных средств.
3. Назовите счета бухгалтерского учета, которые служат для ведения учета основных средств.
4. Перечислите положения общего плана аудиторской проверки учета основных средств. Что должен составить аудитор с целью более глубокого ознакомления с контролем и учетом основных средств предприятия?
5. Как проверить правильность оценки основных средств?
6. На что необходимо обратить внимание при аудиторской проверке операций по движению основных средств?
7. Приведите аудиторские процедуры, применяемые для проверки наличия и сохранности основных средств.
8. Как проверяется правильность отражения поступления основных средств: безвозмездно, за плату у физических и юридических лиц, в результате строительства?
9. Назовите особенности проверки приобретения транспортных средств.
10. Как проверяется правильность учета выбытия (ликвидации) основных средств?

### **Тема 2.3. Аудит расчетных операций**

1. Что такое налогообложение?
2. Приведите общую классификацию налогов и сборов применительно к Российской Федерации.
3. Назовите основные элементы налога.
4. Какие налоги относятся к федеральным?
5. Какие налоги субъектов Российской Федерации вы можете назвать?

### **Тема 2.4. Аудит бухгалтерской финансовой отчетности**

1. Какие источники получения нормативно-правовой информации может использовать аудитор для проверки финансовых результатов организации и других объектов аудита?
2. Назовите нормативно-правовые документы, регулирующие порядок бухгалтерского учета финансовых результатов.

3. На каких счетах Плана счетов осуществляется бухгалтерский учет финансовых результатов?
4. Как формируется прибыль (убыток) до налогообложения?
5. Какие документы хозяйствующего субъекта следует использовать аудитору при проверке финансовых результатов от основной деятельности?

### Задачи для самостоятельного решения

#### Раздел 1. Основы аудита

#### Тема Сущность аудита

##### Задание 1.

Определите цели аудиторской деятельности, исходя из ее содержания, а также состав специальных аудиторских заданий и сопутствующих аудиту услуг. Что понимают под задачами аудиторской деятельности? Какими факторами они определяются (цели, виды, объекты аудиторской деятельности)?

##### Задание 2.

В связи с предстоящей в ближайшее время налоговой проверкой экономической субъект обратился к аудиторской организации с предложением провести аудит расчетов с бюджетом по уплате налогов. Одно из условий заключения договора на проведение аудита - проверка аудитором по программе, утвержденной руководством экономического субъекта. Имеет ли место конфликт интересов, а если да, то как его преодолеть?

##### Задание 3.

Муниципальное унитарное предприятие (МУП) «МО-телеантенна» имеет следующий баланс на конец 2004 г., тыс. руб.:

Актив	Сумма, тыс.руб.	Пассив	Сумма, тыс.руб.
Внеоборотные активы	100 000	Капитал и резервы	80 000
Оборотные активы	30 000	Обязательства:	
		Краткосрочные	50 000
		долгосрочные	-
Баланс	130 000	Баланс	130 000

Как руководитель МУП примите решение о необходимости обязательного аудита.

## **Тема Подготовительная работа перед проведением аудиторской проверки**

### Задание 1.

Вашу фирму пригласили провести аудиторскую проверку. Вы как ответственное лицо должны решить, следует ли принимать приглашение. Требуется определить круг вопросов, которые необходимо выяснить перед принятием окончательного решения. Выделить направления, которые потребуют особого внимания первичного аудита клиента.

### Задание 2.

В аудиторскую фирму обратилось руководство акционерного общества по производству стройматериалов с предложением провести инициативный аудит по итогам деятельности акционерного общества за отчетный год. В ходе предварительного знакомства с бизнесом клиента аудитор установил, что акционерное общество занимается реализацией строительных материалов населению за наличный расчет. При этом объем реализации населению составляет примерно 30% от общего объема реализации. Достаточный контроль, которому мог бы довериться аудитор, за этой реализацией не осуществляется. 18 Разработайте рабочую программу аудиторской проверки и выделите на правления, которые потребуют особого внимания во время первичного аудита клиента.

### Задание 3.

В ходе аудиторской проверки акционерного общества обнаружены факты передачи производственной продукции иногороднему филиалу для дальнейшей реализации. Руководство акционерного общества пояснило, что филиал является самостоятельным субъектом и налогоплательщиком, а объем операций, совершаемых между головным предприятием и филиалом, незначителен. Требуется обосновать действия аудитора. В случае принятия решения о необходимости встречной проверки деятельности филиала разработать рабочую программу аудиторской проверки. Выделить необходимые стадии аудита с указанием порядка их проведения.

## **Тема Проведение аудиторской проверки**

### Задание 1.

У аудитора после проведения проверки имеется четыре группы данных, доказывающих правильность учетных показателей: 1) инвентаризационные описи материально-производственных запасов; 2) первичные документы, регистры аналитического и синтетического учета по счету 15 «Заготовление и приобретение материальных ценностей» и счету 16 «Отклонение в стоимости материальных ценностей»; 3) первичные документы,

регистры аналитического и синтетического учета по счету 60 «Расчеты с поставщиками и подрядчиками»; 4) акты сверок с поставщиками, полученные в результате проведения аудиторской проверки. Распределите доказательства по степени надежности.

Задание 2.

Аудитор после проведения проверки имеет документы, полученные из следующих источников: 1) собранные аудитором в результате проверки правильности ведения учета; 2) письменные подтверждения от третьих лиц; 3) устные подтверждения от клиентов на основе внутренних данных; 4) подтверждения от клиентов на основании внешних данных. Распределите данные доказательства с точки зрения их надежности.

Задание 3.

Фирма, проводящая обучение слушателей бухгалтерскому учету, обучила своего сотрудника для повышения его квалификации и улучшения результатов работы. Руководитель фирмы передал аудитору документы, подтверждающие затраты, понесенные на обучение сотрудника. Укажите доказательства, подтверждающие или опровергающие правильность исчисления себестоимости обучения. Получите от третьих лиц подтверждение правильности затрат, отраженных в бухгалтерской отчетности.

Задание 4.

По итогам отчетного года был проведен аудит финансово-хозяйственной деятельности организации. Однако аудиторы не присутствовали при проведении обязательной годовой инвентаризации товарно-материальных запасов по состоянию на 31 декабря 20(XX) г., так как дата проведения инвентаризации предшествовала дате аудиторской проверки. В результате аудиторы не смогли произвести корректировки учетных данных (при наличии таковых). Такие корректировки могли бы оказаться необходимыми, если бы аудиторы смогли проверить количество товарно-материальных запасов. Оценив ситуацию, определите, какое аудиторское заключение необходимо составить по результатам аудита. Каким образом данный факт отразится на структуре аудиторского заключения?

## Раздел 2. Аудит

### Тема Аудит оборотных активов

Задание 1.

Организацией в магазине розничной торговли приобретены запасные части для служебного легкового автомобиля. К авансовому отчету № 19 от 25.10. механика гаража приложены:

- 1) Товарный чек магазина с наименованием запасных частей на сумму 1 340 руб. 44
- 2) Чек ККМ на сумму 1 340 руб.

В бухгалтерском учете сделаны записи:

Дата	Содержание операции	Документ	Счета		Сумма, руб.
			Дебет	Кредит	
09.09	Приобретены запасные части за наличный расчет	Товарный чек и кассовый чек	10	71	1 117
09.09	НДС, уплаченный при покупке	Товарный чек	19	71	223
10.09	Списаны запасные части на текущий ремонт	Авансовый отчет	20	10	1 117
10.09	Списан НДС на расчеты с	Расчет	68	19	223

	бюджетом				
--	----------	--	--	--	--

Каковы выводы аудитора при анализе данной ситуации?

Задание 2.

Организацией на счете 10 «Материалы» отражены как материалы, при обретаемые для производственных целей, так и материальные ценности, при обретаемые для дальнейшей систематической перепродажи. Общая сумма за год составила 162 000 руб. Каковы выводы аудитора при анализе данной ситуации?

Задание 3.

Во время проведения инвентаризации на складе перед составлением го дового отчета был составлен акт, в котором зафиксирован факт недостачи ма териалов на сумму 6 185 руб., виновные найдены не были, причина недостачи не установлена. По акту, утвержденному руководителем, было принято реше ние списать недостачу товаров на убытки предприятия. В бухгалтерском учете были сделаны записи: Д-т сч. 73-2 К-т сч. 10- 6 185 руб. - на сумму недостачи материалов; Д-т сч. 94 К-т сч. 73-2 - 6 185 руб. - списана сумма недостачи со счета расчетов с персоналом по недостачам материальных ценностей; Д-т сч. 91-2 К-т сч. 94 - 6 185 руб. - сумма недостачи списана на убытки предприятия. Документы, подтверждающие факт отсутствия виновных, не представлены. Каковы выводы аудитора при анализе данной ситуации?

### **Тема Аудит внеоборотных активов**

Задание 1.

При аудите операций с основными средствами установлено: организация приобрела объект основных средств стоимостью 118 000 руб. Расходы по его транспортировке составили 1180 руб., сторонней организации оплачены погрузочно-разгрузочные работы в сумме 1770 руб.

В бухгалтерском учете сделаны следующие записи:

Дебет 08 Кредит 60 - 100 000 руб. - акцептован счет поставщика;

Дебет 19 Кредит 60 - 18 000 руб. - отражен НДС, выделенный в счете поставщика;

Дебет 20 Кредит 60 - 1000 руб. - списаны транспортные расходы по доставке объекта;

Дебет 19 Кредит 60 - 180 руб. - отражен НДС по транспортным расходам;

Дебет 20 Кредит 60 - 1500 руб. - списана стоимость погрузочно- разгрузочных работ;

Дебет 19 Кредит 60 - 270 руб. - отражен НДС на стоимость погрузочно- разгрузочных работ;

Дебет 01 Кредит 08 - 100 000 руб. - введен в эксплуатацию объект основных средств.

Оцените правильность формирования первоначальной стоимости объекта основных средств и организацию бухгалтерского учета основных средств. Дайте рекомендации.

Задание 2.

При аудите амортизации основных средств установлено наличие следующих объектов основных средств. В I квартале отчетного года организация приобрела следующие объекты основных средств:

- компьютер согласно счету-фактуре № 324 от 01.01.20\_\_ г., дата ввода в эксплуатацию 01.02.20\_\_ г., первоначальная стоимость - 15 500 руб.;
- скважину для хозяйственного водоснабжения согласно акту выполненных работ от 25.12.20\_\_ г., дата ввода в эксплуатацию 25.01.20\_\_ г., первоначальная стоимость - 580 000 руб.;
- помещение согласно договору и акту (накладной) приемки-передачи основных средств работ от 20.03.20\_\_ г., дата ввода в эксплуатацию 20.03.20\_\_ г., первоначальная стоимость - 3 000 000 руб.;
- автомобиль УАЗ согласно счету-фактуре №45 6 от 27.12.20\_\_ г., дата ввода в эксплуатацию 04.01.20\_\_ г., первоначальная стоимость - 96 000 руб.

Сумма начисленной амортизации за I квартал отчетного года по данным бухгалтерского учета составила 15 000 руб. Организация применяет линейный способ начисления амортизации.

Справочно: техника электронно-вычислительная относится к III амортизационной группе (срок полезного использования свыше 3 лет до 5 лет включительно).

Скважина водозаборная относится к VIII амортизационной группе (срок полезного использования свыше 20 лет до 25 лет включительно).

Здание также относится к VIII амортизационной группе (срок полезного использования свыше 20 лет до 25 лет включительно). Автомобили легковые большого класса относятся к V амортизационной группе (срок полезного использования свыше 7 лет до 10 лет включительно).

Проверьте правильность начисления амортизации основных средств за I квартал отчетного года. Какой бухгалтерской записью в учете отражается сумма начисленной амортизации?

### Задание 3.

При проверке операций с основными средствами и нематериальными активами установлено.

В отчетном году выбыл объект основных средств, первоначальная стоимость его - 400 000 руб., сумма начисленной амортизации 200 000 руб.

В бухгалтерском учете выбытие объекта основного средства отражено записью:

Дебет 91-2 Кредит 01 - 200 000 руб. - отражено списание остаточной стоимости объекта основных средств.

Организация получила в качестве вклада в уставный капитал исключительное право на программное обеспечение по согласованной с учредителем стоимости 40 000 руб.

Организация понесла определенные расходы по наладке программного обеспечения: 40 000 руб. Стоимость материалов - 2000 руб., заработная плата работников, занятых наладкой, - 2000 руб., единый социальный налог - 520 руб. В бухгалтерском учете была сделана запись:

Дебет 04 Кредит 75-4 0 000 руб. - отражено поступление нематериального актива в качестве вклада в уставный капитал.

При проверке операций по аренде было установлено, что доходы от аренды бухгалтер начисляет и отражает в учете записью:

Дебет 76 Кредит 91 -2 0 000 руб. - отражено начисление суммы арендной платы, причитающейся к поступлению.

Однако при проверке уставных документов аудитор выявил, что других видов деятельности организация не осуществляет, а сдача в аренду является основным видом деятельности организации.

Осуществите проверку операций с внеоборотными активами:

### **Тема Аудит расчетных операций**

#### Задание 1.

Составьте общий план и программу проверки основных комплексов задач по оплате труда для предприятия ОАО «Ткани России». На предприятии основными комплексами задач для проверки являются:

- 1) учет личного состава, соблюдение положений о труде, состояние внутреннего контроля по трудовым отношениям (ответственный за комплекс - от дел кадров);
- 2) учет и начисление заработной платы рабочим-сдельщикам (ответственные за комплекс - цери № 1 - 4 и расчетный отдел бухгалтерии);
- 3) учет и начисление повременной заработной платы и прочих видов оплат (ответственные за комплекс - расчетный отдел бухгалтерии, отдел кадров);
- 4) расчеты удержаний из заработной платы физических лиц (ответственный за комплекс - расчетный отдел бухгалтерии);
- 5) аналитический учет по работающим в течение года (ответственный за комплекс - отдел бухгалтерии);
- 6) сводные расчеты по оплате труда и удержаний (ответственный за комплекс - расчетный отдел бухгалтерии);
- 7) расчет основных налогов по социальному обеспечению (ответственный за комплекс - отдел по расчету налогов бухгалтерии).

На предприятии работают 2000 человек, в том числе 1200 рабочих- сдельщиков.

Заработная плата выплачивается два раза в месяц: 20 числа - аванс за первую половину месяца; 5-го числа - окончательный расчет за месяц. 49

#### Задание 2.

Используя составленную программу проверки комплексов задач по оплате труда (см. задачу 1), составьте перечень документации которую аудитор должен изучить, обоснуйте и предложите основные методы сбора аудиторских доказательств.

#### Задание 3.

В ООО «Молодость» внештатным сотрудником по договору подряда была выполнена работа по изготовлению табличек для кабинетов на 10 тыс. руб., в том числе стоимость материала составила 6 тыс. руб. Бухгалтером были произведены отчисления во внебюджетные фонды: в Пенсионный фонд 28 % - 2800 руб., в Фонд социального страхования РФ 4% - 400 руб., в Фонд обязательного медицинского страхования 3,6 % - 360 руб. При проверке аудитором были сделаны замечания по поводу завышения себестоимости продукции и занижения налогооблагаемой прибыли на сумму неверно рассчитанных отчислений от фонда оплаты труда. Какие начисления и в каком размере были сделаны неверно?

#### Задание 4.



Расчетный счет № 40702810800500010174 у ЗАО «Луч» открыт в ОАО КБ «МУР-Банк» (г. Москва). Других счетов у аудируемой организации ЗАО «Луч» нет.

Чековые книжки, платежные поручения хранятся в сейфе. При проверке обнаружены подписанные и скрепленные печатью незаполненные чеки.

Право подписи банковских документов имеет руководитель предприятия и главный бухгалтер.

Выписанные банковские документы нумеруются, однако платежные документы в специальных журналах не регистрируются.

Выписки банка обрабатываются и проверяются главным бухгалтером в конце месяца. В 2006 г. банком была проведена проверка соблюдения платежно-расчетной документации.

Оцените уровень контроля банковских операций в ЗАО «Луч», используя опросный лист, представленный в учебнике. Составьте программу аудиторской проверки операций по расчетному счету исходя из полученных результатов.

#### Задание 5.

Получение какой информации о расчетах с поставщиками и подрядчиками должно обеспечивать построение аналитического учета по счету 60 «Расчеты с поставщиками и подрядчиками» (назовите не менее пяти позиций).

Назовите основные источники информации (не менее пяти позиций), подлежащие проверке в ходе аудита учета расчетов с поставщиками и подрядчиками.

#### Задание 6.

В ходе проведения аудиторской проверки предприятия А было выявлено, что по состоянию на 1 декабря 2006 г. у него числилась кредиторская задолженность перед фирмой Б по поставленным ТМЦ в размере 66 тыс. руб. (с учетом НДС 10%) и дебиторская задолженность фирме В на сумму 80 тыс. руб. (по ранее выданным авансам). За декабрь каких-либо операций с данными контрагентами предприятие не производило, вместе с тем по состоянию на 1 января 2007 г. в учете числилась только дебиторская задолженность фирме В на сумму 14 тыс. руб.

Какое было допущено нарушение, какие записи могли иметь место в учете предприятия А и какие исправления необходимо ему сделать?

### **Тема Аудит бухгалтерской финансовой отчетности**

#### Задание 1.

Проверьте достоверность отражения в бухгалтерском учете налога на прибыль организации на основании учетных данных аудируемого лица, представленных в табл. Подготовьте рекомендации по исправлению выявленных ошибок. Бухгалтерская прибыль за отчетный год составила 105 000 руб. Фактический размер суточных в организации - 250 руб. в сутки. Работник организации находился в командировке 11 сут. В течение года был продан автомобиль. Начисленная амортизация по нему составила:

- в бухгалтерском учете - 10 000 руб.;
- в налоговом учете - 6000 руб.

Также было продано исключительное право на компьютерную программу. Начисленная амортизация по данному праву составила:

- в бухгалтерском учете - 600 руб.;

- в налоговом учете - 9000 руб.

Бухгалтерские записи аудируемого лица по учету налога на прибыль организаций

№ n/n	Содержание хозяйственной операции	Сумма,	Корреспонденция счетов по данным аудита	
			Дебет	Кредит
1	Отражен условный расход по налогу на прибыль	25 200	68	99
2	Отражен отложенный налоговый актив (в связи с превышением норматива по суточным)	396	09	68
3	Списан отложенный налоговый актив при выбытии автомобиля	2 400	68	09
4	Списано отложенное налоговое обязательство при продаже исключительного права использования компьютерной программы	2 016	77	68

Задание 2.

Проанализировав основные положения нормативных документов, регулирующих вопросы бухгалтерского и налогового учета финансовых результатов, а также порядок их отражения в финансовой (бухгалтерской) отчетности, обобщите определения основных показателей финансовых результатов: бухгалтерская прибыль, валовая прибыль, прибыль (убыток) от продаж, прибыль до налогообложения, нераспределенная прибыль (непокрытый убыток), прибыль в целях налогообложения, прибыль от реализации, убытки — в таблице:

Понятие	Источник	Определение

Обратите внимание на различия в понимании показателей валовой прибыли в бухгалтерском учете и налогообложении. Валовая прибыль для целей бухгалтерского учета — выручка от продажи товаров, работ, услуг (без НДС и акцизов) за вычетом себестоимости проданных товаров, продукции, работ, услуг. Валовая прибыль для целей налогового учета - сумма прибыли (убытка) от реализации продукции (работ, услуг), основных фондов (включая земельные участки), иного имущества предприятия и доходов от внереализационных операций, уменьшенная на сумму расходов по этим операциям. Имеются различия и в определениях показателей себестоимости продукции, работ, услуг в целях бухгалтерского учета и налогообложения. 65 Задание 3.

Сформируйте процедуры аудита финансовых результатов и их использования и запишите их в виде таблицы:

Работа аудита		Прием и процедура аудита	Источник аудиторских доказательств	
Наименование	Идентификатор		Нормативные акты	Документы хозяйствующего субъекта

Задание 4.

По результатам отчетного года нераспределенная прибыль акционерного общества составила 500 тыс. р. Совет директоров решил начислить дивиденды работникам организации в размере 50 тыс. руб. По какой строке «Отчета о при былях и убытках» отражаются показатели начисления дивидендов?

Задание 5.

Производственная организация ЗАО «Вымпел» в октябре отчетного года заключила договор купли-продажи с организацией ООО «Прогресс» на приоб ретение краски. Однако поставщик, ввиду перепрофилирования своей деятель ности, прекратил отгрузку ранее продаваемой продукции и не смог выполнить свои обязательства по договору. Организация ЗАО «Вымпел» в качестве не устойчивой получила 5000 р. По какой статье «Отчета о прибылях и убытках» и «Налоговой декларации по налогу на прибыль» будет отражена данная неус- бб тойка и как она повлияет на величину нераспределенной прибыли (непокрыто го убытка) организации ЗАО «Вымпел»?

Задание 6.

Сгруппируйте возможные ошибки бухгалтерского учета финансовых резуль татов по их типам в таблице:

Тип ошибок	Нарушение в бухгалтерском учете финансовых результатов
1. Отраженные в учете операции фиктивны (не имели места, не должны были проводиться и не проводились) 2. Совершены и записаны несанкционированные операции 3. Активы или обязательства оценены в бухгалтерском учете не верно 4. Фактически совершенные хозяйственные операции не отражены в бухгалтерском учете 5. Неверная группировка активов и пассивов, хозяйственные операции записаны не на тех счетах 6. Несоответствие записей по одним и тем же хозяйственным операциям и счетам в различных регистрах бухгалтерского учета	

### **3. МЕТОДИЧЕСКИЕ РЕКОМЕНДАЦИИ ПО ОРГАНИЗАЦИИ САМОСТОЯТЕЛЬНОЙ РАБОТЫ**

Реферативное задание выполняется по теме «Сущность аудита». Готовое задание сдается преподавателю для проверки. Оформленный согласно установленным требованиям и отвечающий требованиям по содержательности допускается к защите.

К реферату выдвигаются следующие требования:

- по наполняемости: реферат включает титульный лист, содержание, текстовую часть, список литературы, приложения
- по оформлению: работа оформляется в соответствии с требованиями ГОСТ 7.12. ГОСТ Р 7.1-2003 .

*Примерная тематика рефератов*

1. Сущность аудита его содержание цели и задачи.
2. Сущность аудита и аудиторской деятельности.
3. Планирование аудита в соответствии с федеральным аудиторским правилом (стандартом).
4. Правовые основы аудиторской деятельности.
5. Возникновение, развитие и организация аудиторских проверок и ревизий.

*Примерный план реферата на тему  
«Сущность аудита и аудиторской деятельности»:*

Введение  
Сущность аудита и аудиторской  
Возникновение и необходимость аудита  
Сущность аудита  
Цели, задачи и принципы аудита  
Цели и задачи аудита  
Виды аудита  
Этика  
Услуги, сопутствующие аудиту  
Заключение  
Список использованной литературы  
Приложения

### **4. СОДЕРЖАНИЕ И ОРГАНИЗАЦИЯ САМОСТОЯТЕЛЬНОЙ РАБОТЫ**

**Раздел 1. Основы аудита**

**Тема Сущность аудита**

Задание 1.

Определите цели аудиторской деятельности, исходя из ее содержания, а также состав специальных аудиторских заданий и сопутствующих аудиту услуг. Что понимают под задачами аудиторской деятельности? Какими факторами они определяются (цели, виды, объекты аудиторской деятельности)?

### Задание 2.

В связи с предстоящей в ближайшее время налоговой проверкой экономический субъект обратился к аудиторской организации с предложением провести аудит расчетов с бюджетом по уплате налогов. Одно из условий заключения договора на проведение аудита - проверка аудитором по программе, утвержденной руководством экономического субъекта. Имеет ли место конфликт интересов, а если да, то как его преодолеть?

### Задание 3.

Муниципальное унитарное предприятие (МУП) «МО-телеантенна» имеет следующий баланс на конец 2004 г., тыс. руб.:

Актив	Сумма, тыс.руб.	Пассив	Сумма, тыс.руб.
Внеоборотные активы	100 000	Капитал и резервы	80 000
Оборотные активы	30 000	Обязательства:	
		Краткосрочные	50 000
		долгосрочные	-
Баланс	130 000	Баланс	130 000

Как руководитель МУП примите решение о необходимости обязательного аудита.

## **Тема Подготовительная работа перед проведением аудиторской проверки**

### Задание 1.

Вашу фирму пригласили провести аудиторскую проверку. Вы как ответственное лицо должны решить, следует ли принимать приглашение. Требуется определить круг вопросов, которые необходимо выяснить перед принятием окончательного решения. Выделить направления, которые потребуют особого внимания первичного аудита клиента.

### Задание 3.

В аудиторскую фирму обратилось руководство акционерного общества по производству стройматериалов с предложением провести инициативный аудит по итогам деятельности акционерного общества за отчетный год. В ходе предварительного знакомства с бизнесом клиента аудитор установил, что акционерное общество занимается реализацией строительных материалов населению за наличный расчет. При этом объем реализации населению составляет примерно 30% от общего объема реализации. Достаточный контроль, которому мог бы довериться аудитор, за этой реализацией не осуществляется. 18 Разработайте рабочую программу аудиторской проверки и выделите направления, которые потребуют особого внимания во время первичного аудита клиента.

Задание 3.

В ходе аудиторской проверки акционерного общества обнаружены факты передачи производственной продукции иногороднему филиалу для дальнейшей реализации. Руководство акционерного общества пояснило, что филиал является самостоятельным субъектом и налогоплательщиком, а объем операций, совершаемых между головным предприятием и филиалом, незначителен. Требуется обосновать действия аудитора. В случае принятия решения о необходимости встречной проверки деятельности филиала разработать рабочую программу аудиторской проверки. Выделить необходимые стадии аудита с указанием порядка их проведения.

**Тема Проведение аудиторской проверки**Задание 1.

У аудитора после проведения проверки имеется четыре группы данных, доказывающих правильность учетных показателей: 1) инвентаризационные описи материально-производственных запасов; 2) первичные документы, регистры аналитического и синтетического учета по счету 15 «Заготовление и приобретение материальных ценностей» и счету 16 «Отклонение в стоимости материальных ценностей»; 3) первичные документы, регистры аналитического и синтетического учета по счету 60 «Расчеты с поставщиками и подрядчиками»; 4) акты сверок с поставщиками, полученные в результате проведения аудиторской проверки. Распределите доказательства по степени надежности.

Задание 3.

Аудитор после проведения проверки имеет документы, полученные из следующих источников: 1) собранные аудитором в результате проверки правильности ведения учета; 2) письменные подтверждения от третьих лиц; 3) устные подтверждения от клиентов на основе внутренних данных; 4) подтверждения от клиентов на основании внешних данных. Распределите данные доказательства с точки зрения их надежности.

Задание 3.

Фирма, проводящая обучение слушателей бухгалтерскому учету, обучила своего сотрудника для повышения его квалификации и улучшения результатов работы. Руководитель фирмы передал аудитору документы, подтверждающие затраты, понесенные на обучение сотрудника. Укажите доказательства, подтверждающие или опровергающие правильность исчисления себестоимости обучения. Получите от третьих лиц подтверждение правильности затрат, отраженных в бухгалтерской отчетности.

Задание 4.

По итогам отчетного года был проведен аудит финансово-хозяйственной деятельности организации. Однако аудиторы не присутствовали при проведении обязательной годовой инвентаризации товарно-материальных запасов по состоянию на 31 декабря 20(XX) г., так как дата проведения инвентаризации предшествовала дате аудиторской проверки. В результате аудиторы не смогли произвести корректировки учетных данных (при наличии таковых). Такие корректировки могли бы оказаться необходимыми, если бы аудиторы смогли проверить количество товарно-материальных запасов. Оценив ситуацию, определите, какое аудиторское заключение необходимо составить по результатам аудита. Каким образом данный факт отразится на структуре аудиторского заключения?

## Раздел 2. Аудит

### Тема Аудит оборотных активов

#### Задание 1.

Организацией в магазине розничной торговли приобретены запасные части для служебного легкового автомобиля. К авансовому отчету № 19 от 25.10. механика гаража приложены:

- 1) Товарный чек магазина с наименованием запасных частей на сумму 1 340 руб. 44
- 2) Чек ККМ на сумму 1 340 руб.

В бухгалтерском учете сделаны записи:

Дата	Содержание операции	Документ	Счета		Сумма, руб.
			Дебет	Кредит	
09.09	Приобретены запасные части за наличный расчет	Товарный чек и кассовый чек	10	71	1 117
09.09	НДС, уплаченный при покупке	Товарный чек	19	71	223
10.09	Списаны запасные части на текущий ремонт	Авансовый отчет	20	10	1 117
10.09	Списан НДС на расчеты с бюджетом	Расчет	68	19	223

Каковы выводы аудитора при анализе данной ситуации?

#### Задание 2.

Организацией на счете 10 «Материалы» отражены как материалы, приобретаемые для производственных целей, так и материальные ценности, приобретаемые для дальнейшей систематической перепродажи. Общая сумма за год составила 162 000 руб. Каковы выводы аудитора при анализе данной ситуации?

#### Задание 3.

Во время проведения инвентаризации на складе перед составлением годового отчета был составлен акт, в котором зафиксирован факт недостачи материалов на сумму 6 185 руб., виновные найдены не были, причина недостачи не установлена. По акту, утвержденному руководителем, было принято решение списать недостачу товаров на убытки предприятия. В бухгалтерском учете были сделаны записи: Д-т сч. 73-2 К-т сч. 10- 6 185 руб. - на сумму недостачи материалов; Д-т сч. 94 К-т сч. 73-2 - 6 185 руб. - списана сумма недостачи со счета расчетов с персоналом по недостачам материальных ценностей; Д-т сч. 91-2 К-т сч. 94 - 6 185 руб. - сумма недостачи списана на убытки предприятия. Документы, подтверждающие факт отсутствия виновных, не представлены. Каковы выводы аудитора при анализе данной ситуации?

### Тема Аудит внеоборотных активов

#### Задание 1.

При аудите операций с основными средствами установлено: организация приобрела объект основных средств стоимостью 118 000 руб. Расходы по его транспортировке составили 1180 руб., сторонней организации оплачены погрузочно-разгрузочные работы в сумме 1770 руб.

В бухгалтерском учете сделаны следующие записи:

Дебет 08 Кредит 60 - 100 000 руб. - акцептован счет поставщика;

Дебет 19 Кредит 60 - 18 000 руб. - отражен НДС, выделенный в счете поставщика;

Дебет 20 Кредит 60 - 1000 руб. - списаны транспортные расходы по доставке объекта;

Дебет 19 Кредит 60 - 180 руб. - отражен НДС по транспортным расходам;

Дебет 20 Кредит 60 - 1500 руб. - списана стоимость погрузочно-разгрузочных работ;

Дебет 19 Кредит 60 - 270 руб. - отражен НДС на стоимость погрузочно-разгрузочных работ;

Дебет 01 Кредит 08 - 100 000 руб. - введен в эксплуатацию объект основных средств.

Оцените правильность формирования первоначальной стоимости объекта основных средств и организацию бухгалтерского учета основных средств. Дайте рекомендации.

### Задание 2.

При аудите амортизации основных средств установлено наличие следующих объектов основных средств. В I квартале отчетного года организация приобрела следующие объекты основных средств:

- компьютер согласно счету-фактуре № 324 от 01.01.20\_\_ г., дата ввода в эксплуатацию 01.02.20\_\_ г., первоначальная стоимость - 15 500 руб.;
- скважину для хозяйственного водоснабжения согласно акту выполненных работ от 25.12.20\_\_ г., дата ввода в эксплуатацию 25.01.20\_\_ г., первоначальная стоимость - 580 000 руб.;
- помещение согласно договору и акту (накладной) приемки-передачи основных средств работ от 20.03.20\_\_ г., дата ввода в эксплуатацию 20.03.20\_\_ г., первоначальная стоимость - 3 000 000 руб.;
- автомобиль УАЗ согласно счету-фактуре №45 6 от 27.12.20\_\_ г., дата ввода в эксплуатацию 04.01.20\_\_ г., первоначальная стоимость - 96 000 руб.

Сумма начисленной амортизации за I квартал отчетного года по данным бухгалтерского учета составила 15 000 руб. Организация применяет линейный способ начисления амортизации.

Справочно: техника электронно-вычислительная относится к III амортизационной группе (срок полезного использования свыше 3 лет до 5 лет включительно).

Скважина водозаборная относится к VIII амортизационной группе (срок полезного использования свыше 20 лет до 25 лет включительно).

Здание также относится к VIII амортизационной группе (срок полезного использования свыше 20 лет до 25 лет включительно). Автомобили легковые большого класса относятся к V амортизационной группе (срок полезного использования свыше 7 лет до 10 лет включительно).

Проверьте правильность начисления амортизации основных средств за I квартал отчетного года. Какой бухгалтерской записью в учете отражается сумма начисленной амортизации?

### Задание 3.

При проверке операций с основными средствами и нематериальными активами установлено.



В отчетном году выбыл объект основных средств, первоначальная стоимость его - 400 000 руб., сумма начисленной амортизации 200 000 руб.

В бухгалтерском учете выбытие объекта основного средства отражено записью:  
Дебет 91-2 Кредит 01 - 200 000 руб. - отражено списание остаточной стоимости объекта основных средств.

Организация получила в качестве вклада в уставный капитал исключительное право на программное обеспечение по согласованной с учредителем стоимости 40 000 руб.

Организация понесла определенные расходы по наладке программного обеспечения: 40  
Стоимость материалов - 2000 руб., заработная плата работников, занятых наладкой, - 2000 руб., единый социальный налог - 520 руб. В бухгалтерском учете была сделана запись:  
Дебет 04 Кредит 75-4 0 000 руб. - отражено поступление нематериального актива в качестве вклада в уставный капитал.

При проверке операций по аренде было установлено, что доходы от аренды бухгалтер начисляет и отражает в учете записью:

Дебет 76 Кредит 91 -2 0 000 руб. - отражено начисление суммы арендной платы, причитающейся к поступлению.

Однако при проверке уставных документов аудитор выявил, что других видов деятельности организация не осуществляет, а сдача в аренду является основным видом деятельности организации.

Осуществите проверку операций с внеоборотными активами:

### **Тема Аудит расчетных операций**

#### Задание 1.

Составьте общий план и программу проверки основных комплексов задач по оплате труда для предприятия ОАО «Ткани России». На предприятии основными комплексами задач для проверки являются:

- 1) учет личного состава, соблюдение положений о труде, состояние внутреннего контроля по трудовым отношениям (ответственный за комплекс - от дел кадров);
- 2) учет и начисление заработной платы рабочим-сдельщикам (ответственные за комплекс - цери № 1 - 4 и расчетный отдел бухгалтерии);
- 3) учет и начисление повременной заработной платы и прочих видов оплат (ответственные за комплекс - расчетный отдел бухгалтерии, отдел кадров);
- 4) расчеты удержаний из заработной платы физических лиц (ответственный за комплекс - расчетный отдел бухгалтерии);
- 5) аналитический учет по работающим в течение года (ответственный за комплекс - отдел бухгалтерии);
- 6) сводные расчеты по оплате труда и удержаний (ответственный за комплекс - расчетный отдел бухгалтерии);
- 7) расчет основных налогов по социальному обеспечению (ответственный за комплекс - отдел по расчету налогов бухгалтерии).

На предприятии работают 2000 человек, в том числе 1200 рабочих- сдельщиков.

Заработная плата выплачивается два раза в месяц: 20 числа - аванс за первую половину месяца; 5-го числа - окончательный расчет за месяц. 49

#### Задание 2.

Используя составленную программу проверки комплексов задач по оплате труда (см. задачу 1), составьте перечень документации которую аудитор должен изучить, обоснуйте и предложите основные методы сбора аудиторских доказательств.

Задание 3.

В ООО «Молодость» внештатным сотрудником по договору подряда была выполнена работа по изготовлению табличек для кабинетов на 10 тыс. руб., в том числе стоимость материала составила 6 тыс. руб. Бухгалтером были произведены отчисления во внебюджетные фонды: в Пенсионный фонд 28 % - 2800 руб., в Фонд социального страхования РФ 4% - 400 руб., в Фонд обязательного медицинского страхования 3,6 % - 360 руб. При проверке аудитором были сделаны замечания по поводу завышения себестоимости продукции и занижения налогооблагаемой прибыли на сумму неверно рассчитанных отчислений от фонда оплаты труда. Какие начисления и в каком размере были сделаны неверно?

Задание 4.

Расчетный счет № 40702810800500010174 у ЗАО «Луч» открыт в ОАО КБ «МУР-Банк» (г. Москва). Других счетов у аудируемой организации ЗАО «Луч» нет.

Чековые книжки, платежные поручения хранятся в сейфе. При проверке обнаружены подписанные и скрепленные печатью незаполненные чеки.

Право подписи банковских документов имеет руководитель предприятия и главный бухгалтер.

Выписанные банковские документы нумеруются, однако платежные документы в специальных журналах не регистрируются.

Выписки банка обрабатываются и проверяются главным бухгалтером в конце месяца. В 2006 г. банком была проведена проверка соблюдения платежно-расчетной документации. Оцените уровень контроля банковских операций в ЗАО «Луч», используя опросный лист, представленный в учебнике. Составьте программу аудиторской проверки операций по расчетному счету исходя из полученных результатов.

Задание 5.

Получение какой информации о расчетах с поставщиками и подрядчиками должно обеспечивать построение аналитического учета по счету 60 «Расчеты с поставщиками и подрядчиками» (назовите не менее пяти позиций).

Назовите основные источники информации (не менее пяти позиций), подлежащие проверке в ходе аудита учета расчетов с поставщиками и подрядчиками.

Задание 6.

В ходе проведения аудиторской проверки предприятия А было выявлено, что по состоянию на 1 декабря 2006 г. у него числилась кредиторская задолженность перед фирмой Б по поставленным ТМЦ в размере 66 тыс. руб. (с учетом НДС 10%) и дебиторская задолженность фирме В на сумму 80 тыс. руб. (по ранее выданным авансам). За декабрь каких-либо операций с данными контрагентами предприятие не производило, вместе с тем по состоянию на 1 января 2007 г. в учете числилась только дебиторская задолженность фирме В на сумму 14 тыс. руб.

Какое было допущено нарушение, какие записи могли иметь место в учете предприятия А и какие исправления необходимо ему сделать?

**Тема Аудит бухгалтерской финансовой отчетности**

Задание 1.

Проверьте достоверность отражения в бухгалтерском учете налога на прибыль организации на основании учетных данных аудируемого лица, представленных в табл. Подготовьте рекомендации по исправлению выявленных ошибок. Бухгалтерская прибыль за отчетный год составила 105 000 руб. Фактический размер суточных в организации - 250 руб. в сутки. Работник организации находился в командировке 11 сут. В течение года был продан автомобиль. Начисленная амортизация по нему составила:

- в бухгалтерском учете - 10 000 руб.;
- в налоговом учете - 6000 руб.

Также было продано исключительное право на компьютерную программу. Начисленная амортизация по данному праву составила:

- в бухгалтерском учете - 600 руб.;
- в налоговом учете - 9000 руб.

Бухгалтерские записи аудируемого лица по учету налога на прибыль организаций

№ п/п	Содержание хозяйственной операции	Сумма,	Корреспонденция счетов по данным аудита	
			Дебет	Кредит
1	Отражен условный расход по налогу на прибыль	25 200	68	99
2	Отражен отложенный налоговый актив (в связи с превышением норматива по суточным)	396	09	68
3	Списан отложенный налоговый актив при выбытии автомобиля	2 400	68	09
4	Списано отложенное налоговое обязательство при продаже исключительного права использования компьютерной программы	2 016	77	68

## СПИСОК ИСПОЛЬЗУЕМЫХ ИСТОЧНИКОВ

### Основная литература:

1. Аудит [Электронный ресурс] : учебник для СПО / Н. А. Казакова [и др.] ; под общ. ред. Н. А. Казаковой. — 3-е изд., перераб. и доп. — М. : Издательство Юрайт, 2019. — 409 с. — (Серия : Профессиональное образование). — ISBN 978-5-534-09320-9. — ЭБС «Юрайт»

### Дополнительная литература:

- 1.Штефан, М. А. Аудит [Электронный ресурс]: учебник и практикум для СПО / М. А. Штефан, О. А. Замотаева, Н. В. Максимова ; под общ. ред. М. А. Штефан. — М. : Издательство Юрайт, 2019. — 298 с. — (Серия : Профессиональное образование). — ISBN 978-5-534-03816-3. — ЭБС «Юрайт»

### Интернет-ресурсы:

1. Справочная правовая система КонсультантПлюс: [Электронный ресурс] - Режим доступа <http://www.consultant.ru/> - нормативно –правовая документация.
2. Справочная правовая система Гарант: [Электронный ресурс] - Режим доступа <http://www.garant.ru/>- нормативно –правовая документация.
3. Единое окно доступа к образовательным ресурсам <http://window.edu.ru>

### Учебно-методические издания:

- 1.Методические рекомендации по самостоятельной работе [Электронный ресурс] Кривова А. В., Расходчикова О.В., Крючкова Н.Н. - Рязань: РГАТУ, 2020- ЭБ «РГАТУ»
- 2.Методические указания к практическим работам [Электронный ресурс] Кривова А. В., Расходчикова О.В., Крючкова Н.Н.- Рязань: РГАТУ, 2020- ЭБ «РГАТУ»

### Нормативные документы:

1. Закон Российской Федерации от 06.12.2011г. № 402-ФЗ «О бухгалтерском учете» (ред. от 26.07.2019)
2. Федеральный закон от 30 декабря 2008 г. N 307-ФЗ «Об аудиторской деятельности» (ред. от 26.11.2019)



МИНИСТЕРСТВО СЕЛЬСКОГО ХОЗЯЙСТВА РОССИЙСКОЙ ФЕДЕРАЦИИ  
ФЕДЕРАЛЬНОЕ ГОСУДАРСТВЕННОЕ БЮДЖЕТНОЕ ОБРАЗОВАТЕЛЬНОЕ  
УЧРЕЖДЕНИЕ ВЫСШЕГО ОБРАЗОВАНИЯ  
«РЯЗАНСКИЙ ГОСУДАРСТВЕННЫЙ АГРОТЕХНОЛОГИЧЕСКИЙ УНИВЕРСИТЕТ  
ИМЕНИ П.А. КОСТЫЧЕВА»

**МЕТОДИЧЕСКИЕ РЕКОМЕНДАЦИИ ДЛЯ  
САМОСТОЯТЕЛЬНОЙ РАБОТЫ**

по дисциплине

**Безопасность жизнедеятельности**

для студентов 3 курса ФДП и СПО

специальности 38.02.01 Экономика и бухгалтерский учет (по отраслям)

(очная форма обучения)

РЯЗАНЬ, 2020

Методические рекомендации для самостоятельной работы составлены с учетом требований:

- федерального государственного образовательного стандарта, приказом Министерства образования и науки от 28.07.2014 г. № 832 по специальности среднего профессионального образования 38.02.01 Экономика и бухгалтерский учет (по отраслям);
- рабочей программы дисциплины Безопасность жизнедеятельности.

**Разработчик:**

Тетерина О.А., преподаватель ФДП и СПО

Методические рекомендации для самостоятельных работ одобрены предметно-цикловой комиссией экономических дисциплин факультета дополнительного профессионального и среднего профессионального образования «30» июня 2020 г., протокол №10

Председатель предметно-цикловой  
комиссии экономических дисциплин  С. В. Комкова

Методические рекомендации для самостоятельной работы предназначены для студентов очной формы обучения факультета дополнительного профессионального и среднего профессионального образования, обучающихся по специальности 38.02.01 Экономика и бухгалтерский учет (по отраслям).

### Структура и содержание самостоятельной работы

Номер и название раздела дисциплины	Тематика самостоятельной работы	Виды самостоятельной работы	Трудоемкость (час.)	Компетенции ОК, ПК	Контроль выполнения работы	Методическое обеспечение
<b>Раздел 1. Потенциальные опасности и их последствия.</b>						
<b>Тема 1.1. Основные виды потенциальных опасностей и их последствия в профессиональной деятельности и быту.</b>	Основные виды потенциальных опасностей и их последствия в профессиональной деятельности и быту.	1. Изучение конспекта и дополнительного теоретического материала по данной теме. 2. Составление конспекта, составление схемы-таблицы. 3. Подготовка рефератов.	5	ОК 1-9	оценка правильности, полноты и доступности подготовки материала, оценка устных опросов, защита рефератов.	учебник; методические рекомендации по организации самостоятельной работы
<b>Раздел 2. Мероприятия по защите работающих и населения от негативных воздействий чрезвычайных ситуаций.</b>						
<b>Тема 2.2. Задачи и основные мероприятия гражданской обороны; способы защиты населения от оружия массового поражения.</b>	Аварии на химически опасных объектах. Факторы, влияющие на БЖД при ядерном взрыве и при авариях на объектах атомной энергетики. Планирование мероприятий ГО на производственном объекте. Проведение формированиями ГО объекта спасательных и других неотложных работ. Организация и ведение спасательных и других неотложных аварийно-	1. Изучение конспекта и дополнительного теоретического материала по данной теме. 2. Составление таблицы. 3. Составление схемы. 4. Написание конспекта. 5. Подготовка рефератов.	10	ПК 1.1-1.4, ПК 2.1-2.4, ОК 1-9	оценка правильности, полноты и доступности подготовки материала, защита рефератов.	учебник; методические рекомендации по организации самостоятельной работы



	восстановительных работ.					
<b>Раздел 3. Основы военной службы и обороны государства.</b>						
<b>Тема 3.1. Организация и порядок призыва граждан на военную службу</b>	Основные виды вооружения, военной техники и специального снаряжения, состоящих на вооружении (оснащении) воинских подразделений, в которых имеются военно-учетные специальности, родственные специальностям СПО. Область применения получаемых профессиональных знаний при исполнении обязанностей военной службы.	1. Изучение конспекта и дополнительного теоретического материала по данной теме. 2. Написание конспекта. 3. Составление таблицы. 4. Составление схем. 5. Подготовка рефератов.	8	ПК 3.1-3.4, ПК 4.1-4.4, ОК 1-9	оценка правильности, полноты и доступности подготовки материала, защита практических работ, защита рефератов.	учебник; методические рекомендации по организации самостоятельной работы
<b>Тема 3.2. Организационная структура Вооруженных Сил</b>	История создания вооруженных сил Российской Федерации.	1. Изучение конспекта и дополнительного теоретического материала по данной теме. 2. Написание конспекта. 3. Составление таблицы. 4. Подготовка рефератов.	6	ПК 3.1-3.4, ПК 4.1-4.4, ОК 1-97	оценка правильности, полноты и доступности подготовки материала, защита практических работ, , защита рефератов.	учебник; методические рекомендации по организации самостоятельной работы
<b>Раздел 4. Порядок и правила оказания первой помощи пострадавшим.</b>						

<b>Тема 4.1. Порядок и правила оказания первой помощи пострадавшим.</b>	Порядок и правила оказания первой помощи пострадавшим.	1. Изучение конспекта и дополнительного теоретического материала по данной теме. 2. Составление схем. 3. Подготовка рефератов.	5	ПК 1.1-1.4, ПК 2.2, ПК 3.3, ОК 1-9	оценка правильности, полноты и доступности подготовки материала, оценка устных опросов, защита рефератов.	учебник; методические рекомендации по организации самостоятельной работы
		<b>ИТОГО:</b>	<b>34</b>			

## **Задания для самостоятельной работы**

### **ПЕРЕЧЕНЬ ВОПРОСОВ ДЛЯ САМОКОНТРОЛЯ**

#### **Раздел 1. Потенциальные опасности и их последствия.**

**Тема 1.1. Основные виды потенциальных опасностей и их последствия в профессиональной деятельности и быту.**

1. Назовите основные задачи системы «человек-среда обитания».
2. Каково соотношение понятий «биосфера» и «техносфера»?
3. Что изучает научная и учебная дисциплина «БЖД»?
4. Перечислите основные теоретические положения учебной дисциплины «БЖД».
5. Какую цель ставит и какие задачи решает дисциплина «БЖД»?
6. Дайте определение понятию «опасность».
7. Что такое индивидуальный и социальный риск?
8. Объясните содержание и смысл концепции приемлемого риска.
9. Назовите негативные факторы современной среды обитания человека.
10. В чём заключается неблагоприятное влияние человеческой деятельности на состояние производственной, природной и городской среды?

**Раздел 2. Мероприятия по защите работающих и населения от негативных воздействий чрезвычайных ситуаций.**

**Тема 2.1. Чрезвычайные ситуации (ЧС) и их влияние на жизнедеятельность населения.**

1. Дайте определение понятию «чрезвычайная ситуация».
2. Назовите основные признаки классификации ЧС.
3. Каковы причины возникновения ЧС?
4. Какие аварии относят к ЧС, сопровождающимся выбросом опасных вредных веществ в окружающую среду?
5. Как классифицируют ЧС по масштабам распространения?
6. Назовите противолавинные профилактические мероприятия
7. По каким признакам классифицируют природные пожары?
8. Дайте определение терминам «эпидемия», «эпизоотия», «эпифитотия».
9. Какие ЧС угрожают человеку из космоса?
10. На какие группы подразделяются ЧС техногенного происхождения?
11. Назовите возможные пути снижения социальных опасностей.
12. Назовите основные принципы защиты населения в случае ЧС.

Задание 1. Подготовка письменного ответа на вопрос: «Как чрезвычайные ситуации влияют на жизнедеятельность населения (приведите примеры на основе учебника)?»

**Тема 2.2. Задачи и основные мероприятия гражданской обороны; способы защиты населения от оружия массового поражения.**

Задание 1. Составление конспекта на тему: «Аварии на химически опасных объектах».

Задание 2. Составление таблицы: «Факторы, влияющие на БЖД при ядерном взрыве и при авариях на объектах атомной энергетики»

Таблица 3

Виды ядерной угрозы	Правила поведения для работников атомной энергетики	Правила для вспомогательного персонала	Обязанности сил МЧС	Правила для гражданского населения

Задание 3. Составление схемы: «Организация и ведение спасательных и других неотложных аварийно-восстановительных работ»

### **Раздел 3. Основы военной службы и обороны государства.**

#### **Тема 3.1. Организация и порядок призыва граждан на военную службу.**

1. Добровольная подготовка граждан к военной службе.
2. Перечень основных военно-прикладных видов спорта.
3. Что предусматривает добровольная подготовка гражданина к военной службе?
4. Что предусматривает обязательная подготовка гражданина к военной службе?
5. Обучение по программам подготовки офицеров запаса на военных кафедрах.
6. Продолжительность учебных сборов по всем военным специальностям.
7. Перечислить основные качества личности военнослужащего.
8. Назвать основное качество военнослужащего.
9. На что направлена воинская деятельность военнослужащего?
10. Какие личностные качества приобретают важное значение в процессе воинской деятельности?
11. Что определяет дисциплинарный устав?
12. Что определяет устав гарнизонной и караульной служб?
13. Что определяет строевой устав?
14. Что такое конфликт?
15. Что такое конфликтная ситуация?
16. Как снять психическую напряженность, которая проявляется в виде повышенной агрессивности?
17. Что такое стратегия поведения?
18. Каковы стратегии поведения в конфликтной ситуации? Дайте им характеристику.
19. В чем заключается предупреждение конфликта?
20. Какие действия необходимо предпринимать для разрешения конфликта?

Задание 1. Составление таблицы: «Основные виды вооружения, военной техники и специального снаряжения, состоящих на вооружении (оснащении) воинских подразделений».

Таблица 5

Виды вооружения	Воинское подразделение

Задание 2. Составление схемы: «Области применения получаемых профессиональных знаний при исполнении обязанностей военной службы».

### Тема 3.2. Организационная структура Вооруженных Сил.

1. Объясните понятие «национальная безопасность» и «военная безопасность».
2. Какие мероприятия включает организация обороны государства?
3. Какова роль Вооружённых Сил в обеспечении национальной и военной безопасности страны?
4. Назовите виды Вооружённых Сил Российской Федерации.
5. Назовите и охарактеризуйте элементы военной службы.
6. В чём заключается исполнение обязанностей военной службы?
7. Каков порядок назначения на воинские должности?
8. Какие уставы действуют в Вооружённых Силах Российской Федерации?

Задание 1. Написание конспекта на тему: «История создания вооруженных сил Российской Федерации».

Задание 2. Составление таблицы: «История воинских званий Российской армии».

Таблица 4

Современное воинское звание	Воинское звание во времена Петра I	Воинское звание в армии Николая II	Воинское звание в армии СССР

### Раздел 4. Порядок и правила оказания первой помощи пострадавшим.

#### Тема 4.1. Порядок и правила оказания первой помощи пострадавшим.

1. Перечислите основные цели оказания первой помощи.
2. В чем состоит первая помощь при наружных кровотечениях?
3. В чем разница между временной и окончательной остановкой кровотечения?
4. Каковы виды кровотечений?
5. Что такое артериальное кровотечение? Как его определить?
6. Что такое венозное кровотечение? В чем состоит первая помощь при венозном кровотечении?
7. В чем состоит первая помощь при капиллярном кровотечении?
8. Что такое смешанное кровотечение?
9. Каковы симптомы внутреннего кровотечения?
10. Как устранить носовое кровотечение?
11. В чем состоит первая помощь при подозрении на желудочное, легочное кровотечения?
12. Каковы основные виды неаппаратных способов искусственного дыхания?
13. Какие способы искусственного дыхания рекомендованы для проведения в полевых условиях?
14. Какой способ искусственного дыхания является наиболее эффективным?
15. В чем заключаются достоинства способа «искусственного дыхания выдыхаемым воздухом»?
16. Что такое терминальное состояние?
17. Что такое реанимация?
18. Что подразумевают под искусственным дыханием? Каковы показания к применению искусственного дыхания?
19. Приведите примеры открытых и закрытых травм.
20. Каковы основные этапы первой помощи при ранениях?
21. Какие виды повязок вы знаете?
22. Приведите примеры бинтовых повязок. Какие из них самые распространенные?

Задание 1. Составление схемы: «Первая доврачебная помощь при переломах».

Задание 2. Составление схемы: «Доврачебная помощь при клинической смерти».

## **Методические рекомендации по работе с учебной литературой**

Важной составляющей самостоятельной внеаудиторной работы является работа с литературой. Умение работать с литературой означает научиться осмысленно пользоваться источниками.

Работа с источниками информации способствует приобретению важных умений и навыков, а именно: выделять главное, устанавливать логическую связь, создавать алгоритм и работать по нему, самостоятельно добывать знания, систематизировать и обобщать их.

Существует несколько методов работы с литературой.

Один из них - самый известный - метод повторения: прочитанный текст можно заучить наизусть. Простое повторение воздействует на память механически и поверхностно. Полученные таким путем сведения легко забываются.

Наиболее эффективный метод - метод кодирования: прочитанный текст нужно подвергнуть большей, чем простое заучивание, обработке. Чтобы основательно обработать информацию и закодировать ее для хранения, важно провести целый ряд мыслительных операций: прокомментировать новые данные; оценить их значение; поставить вопросы; сопоставить полученные сведения с ранее известными.

Для улучшения обработки информации очень важно устанавливать осмысленные связи, структурировать новые сведения.

Изучение научной учебной и иной литературы требует ведения рабочих записей.

Форма записей может быть весьма разнообразной: простой или развернутый план, тезисы, конспект.

План - первооснова, каркас любой письменной работы, определяющий последовательность изложения материала.

План является наиболее краткой и потому самой доступной и распространенной формой записей содержания исходного источника информации. По существу, это перечень основных вопросов, рассматриваемых в источнике. План может быть простым и развернутым. Их отличие состоит в степени детализации содержания и, соответственно, в объеме.

Преимущество плана состоит в следующем.

- план позволяет наилучшим образом уяснить логику мысли автора, упрощает понимание главных моментов произведения.

- план позволяет быстро и глубоко проникнуть в сущность построения произведения и, следовательно, гораздо легче ориентироваться в его содержании

- план позволяет – при последующем возвращении к нему – быстрее обычного вспомнить прочитанное.

- с помощью плана гораздо удобнее отыскивать в источнике нужные места, факты, цитаты и т.д.

Тезисы – сжатое изложение содержания изученного материала в утвердительной (реже опровергающей) форме.

Отличие тезисов от обычного цитирования состоит в следующем:

- тезисам присуща значительно более высокая степень концентрации материала;

- в тезисах отмечается преобладание выводов над общими рассуждениями;

- чаще всего тезисы записываются близко к оригинальному тексту, т.е. без использования прямого цитирования.

**Конспект** - это не просто краткое изложение первичного текста, а изложение, имеющее адресный характер, пригодное для личного пользования, упражняющее в

способах переработки информации и используемое для выполнения более сложных видов работы.

**Конспект нужен для того, чтобы:**

- 1) научиться перерабатывать любую информацию, придавая ей иной вид, тип, форму;
- 2) выделить в письменном или устном тексте самое необходимое и нужное для решения определенной учебной или научной задачи;
- 3) создать модель проблемы (понятийную или структурную);
- 4) упростить запоминание текста, облегчить овладение специальными терминами;
- 5) накопить информацию для написания более сложной работы в виде доклада, реферата, дипломной работы, диссертации, статьи, книги;
- 6) обеспечить многократное обращение к нему в случае надобности, его многократное использование.

**Техника конспектирования** есть процесс обработки знаний, изменения форм их изначального существования, приспособления их к целям и задачам учебной или научной деятельности. Конспектирующий делает исходное знание понятным себе, удобным для использования, полезным для жизни и работы. При этом конспект должен быть логичным, целостным, понятным, обладать способностью при обращении к нему вызывать в памяти весь исходный текст. Составление такого конспекта начинается с обычного ознакомления с текстом книги, статьи и т. д. Идеальный вариант - беглый просмотр с целью определить полноту раскрытия темы, характер текста (теоретический или эмпирический), выявление степени сложности по наличию новых или непонятных терминов-понятий. Такое предварительное знакомство с текстом, а также учет собственных задач помогают осознанно выбрать вид и форму конспектирования. Далее проводится самая настоящая научно-исследовательская работа по переработке информации. Все начинается с повторного чтения и анализа. Именно процедура анализа позволяет разделить текст на части, отделить одно положение от другого и выделить нужное. Анализ позволяет выделить в содержании все существующие в нем компоненты, связи и отношения между ними, а также ранжировать идеи по значимости и сконцентрировать внимание на главном.

Весь остальной материал конспектируемого текста подлежит переработке, в том числе и основные идеи, не сфокусированные в цитате. Посредством конспектирования можно свертывать информацию, уплотнять ее. Свертывание знаний возможно в форме рисунков, схем, таблиц, графиков, символов. В процессе конспектирования целесообразно использовать различные сигнальные знаки, увеличивающие информативность сжатого конспекта: стрелки, подчеркивания, линии, выделение в рамку, восклицательный и вопросительный знаки. Особое место в конспекте должны занимать собственные суждения. Это введение в текст своих оценок, отношений, согласий и несогласий. Иногда это выражается словами, иногда знаками: "?", "-" и др. Таким образом, в результате особой техники переработки информации конспектируемого текста создается новый документ, с новой логикой изложения содержания, с новыми связями, новой формой предъявления информации.

**Критерии хорошего конспекта**

Качество конспекта во многом зависит от цели его составления, назначения. Затем в зависимости от целей как мотивов работы над информационным источником выделяются следующие критерии:

- краткость (конспект ориентировочно не должен превышать 1/8 от первичного текста);
- ясная, четкая структуризация материала, что обеспечивает его быстрое считывание;
- содержательная точность, то есть научная корректность;
- наличие образных или символических опорных компонентов;

- оригинальность индивидуальной обработки материала (наличие вопросов, собственных суждений, своих символов и знаков и т. п.).

### **Критерии оценки устных ответов:**

#### **Оценка «5» ставится, если студент:**

Показывает глубокое и полное знание и понимание всего объёма программного материала; полное понимание сущности рассматриваемых понятий, явлений и закономерностей, теорий.

Умеет составить полный и правильный ответ на основе изученного материала; выделять главные положения, самостоятельно подтверждать ответ конкретными примерами, фактами. Самостоятельно и аргументировано делать анализ, выводы.

Устанавливает межпредметные (на основе ранее приобретенных знаний) и внутрипредметные связи. Последовательно, чётко, связно, обоснованно и безошибочно излагает материал.

#### **Оценка «4» ставится, если студент:**

Показывает знания всего изученного программного материала. Даёт полный и правильный ответ; допускает незначительные ошибки и недочёты при воспроизведении изученного материала, определения понятий, небольшие неточности при использовании научных терминов или в выводах и обобщениях.

Материал излагает в определенной логической последовательности, при этом допускает одну негрубую ошибку или не более двух недочетов и может их исправить самостоятельно при требовании или при небольшой помощи преподавателя;

В основном усвоил учебный материал; подтверждает ответ конкретными примерами; правильно отвечает на дополнительные вопросы.

Умеет самостоятельно выделять главные положения в изученном материале; на основании фактов и примеров обобщать, делать выводы, устанавливать внутрипредметные связи.

#### **Оценка «3» ставится, если студент:**

Усвоил основное содержание учебного материала, имеет пробелы в усвоении материала, не препятствующие дальнейшему усвоению программного материала; Материал излагает несистематизированно, фрагментарно, не всегда последовательно; Показывает недостаточную сформированность отдельных знаний; выводы и обобщения аргументирует слабо, допускает в них ошибки.

Допускает ошибки и неточности в использовании научной терминологии, определения понятий даёт недостаточно четкие;

Отвечает неполно на вопросы (упуская и основное), или воспроизводит содержание текста учебника, но недостаточно понимает отдельные положения, имеющие важное значение в этом тексте;

#### **Оценка «2» ставится, если студент:**

Не усвоил и не раскрыл основное содержание материала; Не делает выводов и обобщений.

## **ТЕМАТИКА УСТНЫХ СООБЩЕНИЙ (РЕФЕРАТОВ)**

1. Здоровье и здоровый образ жизни. Общие понятия о здоровье. Здоровый образ жизни – основа укрепления и сохранения личного здоровья
2. Чрезвычайные ситуации (ЧС) и их влияние на жизнедеятельность населения.
3. Характеристика основных источников ЧС.
4. Способы оценки и профилактики ЧС.
5. Средства индивидуальной защиты (СИЗ) людей в ЧС и их применение.
6. Задачи БЖД в чрезвычайных ситуациях на современном этапе.



7. Организация защиты людей в ЧС, защитные сооружения.
8. Основы устойчивости работы производственных объектов в ЧС мирного и военного времени.
9. Приборы ГО и химической разведки. Методика оценки радиационной обстановки по данным разведки ГО.
10. Факторы, влияющие на БЖД при ядерном взрыве и при авариях на объектах атомной энергетики.
11. Планирование мероприятий ГО на производственном объекте.
12. Проведение формированиями ГО объекта спасательных и других неотложных работ.
13. Организация и ведение спасательных и других неотложных аварийно-восстановительных работ.
14. Виды Вооруженных Сил Российской Федерации, рода Вооруженных Сил Российской Федерации, рода войск.
15. Функции и основные задачи современных Вооруженных Сил России, их роль и место в системе обеспечения национальной безопасности. Реформа Вооруженных Сил.
16. Вооруженные Силы Российской Федерации, основные предпосылки проведения военной реформы.
17. Сухопутные войска: история создания, предназначение, структура.
18. Военно-Воздушные Силы: история создания, предназначение, структура.
19. Военно-Морской Флот, история создания, предназначение, структура.
20. Ракетные войска стратегического назначения: история создания, предназначение, структура.
21. Космические войска: история создания, предназначение, структура.
22. Воздушно-десантные войска: история создания, предназначение, структура.
23. История создания вооруженных сил Российской Федерации.
24. Виды воинской деятельности и их особенности
25. Основы медицинских знаний. Общие сведения о первой медицинской помощи
26. Признаки клинической смерти
27. Искусственное дыхание и непрямой массаж сердца.

### **Методические рекомендации по написанию рефератов**

Реферат - краткое изложение в письменном виде или в форме публичного доклада содержания научного труда или трудов, обзор литературы по теме.

Изложение материала носит проблемно-тематический характер, показываются различные точки зрения, а также собственные взгляды на проблему. Содержание реферата должно быть логичным. Объем реферата, как правило, от 5 до 15 машинописных страниц. Перед началом работы над рефератом следует наметить план и подобрать литературу. Прежде всего, следует пользоваться литературой, рекомендованной учебной программой, а затем расширить список источников, включая и использование специальных журналов, где имеется новейшая научная информация.

Структура реферата:

1. Титульный лист.
2. Оглавление (план, содержание), в котором указаны названия всех разделов (пунктов плана) реферата и номера страниц, указывающие начало этих разделов в тексте реферата.
3. Введение (дается постановка вопроса, объясняется выбор темы, её значимость и актуальность, указываются цель и задачи реферата, дается характеристика используемой литературы).
4. Основная часть (состоит из глав и подглав, которые раскрывают отдельную проблему или одну из её сторон и логически являются продолжением друг друга).
5. Выводы и предложения (подводятся итоги и даются обобщённые основные выводы по теме реферата, делаются рекомендации).

6. Список используемой литературы. В списке литературы должно быть не менее 8–10 различных источников.
7. Приложение может включать графики, таблицы, расчеты.

Введение - одна из составных и важных частей реферата. При работе над введением необходимо опираться на навыки, приобретенные при написании изложений и сочинений. В объеме реферата введение, как правило, составляет 1-2 машинописные страницы. Введение обычно содержит вступление, обоснование актуальности выбранной темы, формулировку цели и задач реферата, краткий обзор литературы и источников по проблеме, историю вопроса и вывод.

Вступление - это 1-2 абзаца, необходимые для начала. Желательно, чтобы вступление было ярким, интригующим, проблемным, а, возможно, тема реферата потребует того, чтобы начать, например, с изложения какого-то определения.

Обоснование актуальности выбранной темы - это, прежде всего, ответ на вопрос: «почему я выбрал(а) эту тему реферата, чем она меня заинтересовала?». Можно и нужно связать тему реферата с современностью.

Краткий обзор литературы и источников по проблеме - в этой части работы над введением необходимо охарактеризовать основные источники и литературу, с которой автор работал, оценить ее полезность, доступность.

История вопроса - это краткое освещение того круга представлений, которые сложились в науке по данной проблеме и стали автору известны.

Вывод - это обобщение, которое необходимо делать при завершении работы над введением.

#### Требования к содержанию реферата:

- Содержание реферата должно соответствовать теме, полностью ее раскрывать. Все рассуждения нужно аргументировать. Реферат показывает личное отношение автора к излагаемому. Следует стремиться к тому, чтобы изложение было ясным, простым, точным и при этом выразительным. При изложении материала необходимо соблюдать общепринятые правила:

1. Не рекомендуется вести повествование от первого лица единственного числа;
2. При упоминании в тексте фамилий обязательно ставить инициалы перед фамилией;
3. Каждая глава (параграф) начинается с новой строки;
4. При изложении различных точек зрения и научных положений, цитат, выдержек из литературы, необходимо указывать источники, т.е. приводить ссылки.

#### Правила оформления ссылок:

В реферате сведения об использованной литературе приводятся чаще всего в скобках после слов, к которым относятся. В скобках сначала указывается номер книги в списке литературы, а затем через запятую страница. Если ссылка оформляется на цитату из многотомного сочинения, то после номера книги римской цифрой указывается номер тома, а потом номер страницы. Примеры: (1,145); (4,II,38).

#### Работа над выводами:

- Выводы - самостоятельная часть реферата. Оно не должно быть переложением содержания работы. Выводы должны содержать:

1. Основные выводы в сжатой форме;

2.Оценку полноты и глубины решения тех вопросов, которые вставляли в процессе изучения темы.

- Объем 1-2 машинописных или компьютерных листа формата А4.

#### Оформление приложения:

Приложение включает материалы, дополняющие основной текст реферата. Это могут быть таблицы, схемы, фрагменты источников, иллюстрации, фотоматериалы, словарь терминов, афоризмы, изречения, рисунки и т.д.

В тексте реферата необходимо делать примечания.

#### Правила оформления списка используемой литературы:

- Список литературы помещается в конце реферата и пронумеровывается.
- Сведения о книгах в списке литературы излагаются в алфавитном порядке. Сведения о книге даются в следующем порядке:
  1. Автор (фамилия, инициалы);
  2. Название, подзаголовок;
  3. Выходные данные (место издания, издательство и год издания).
- Если речь идет о статье, напечатанной в сборнике, журнале или газете, то после автора и названия публикации указываются:
  1. Название сборника, журнала, газеты;
  2. Место издания и год издания (если сборник);
  3. Год, номер журнала или дата выхода газеты, страница.

#### Требования к оформлению реферата:

- Набор текста реферата необходимо осуществлять стандартным 14 шрифтом;
- Заголовки следует набирать 14 шрифтом, заглавными буквами;
- Межстрочный интервал полуторный;
- Поле левое 2,5 см., остальные 2 см.;
- Нумерация страницы снизу по правому краю листа;
- Объем реферата 15-20 страниц.

#### **При проверке реферата преподавателем оцениваются:**

1. Знания и умения на уровне требований стандарта конкретной дисциплины: знание фактического материала, усвоение общих представлений, понятий, идей.
2. Характеристика реализации цели и задач исследования (новизна и актуальность поставленных в реферате проблем, правильность формулирования цели, определения задач исследования, правильность выбора методов решения задач и реализации цели; соответствие выводов решаемым задачам, поставленной цели, убедительность выводов).
3. Степень обоснованности аргументов и обобщений (полнота, глубина, всесторонность раскрытия темы, логичность и последовательность изложения материала, корректность аргументации и системы доказательств, характер и достоверность примеров, иллюстративного материала, широта кругозора автора, наличие знаний интегрированного характера, способность к обобщению).
4. Качество и ценность полученных результатов (степень завершенности реферативного исследования, спорность или однозначность выводов).
5. Использование литературных источников.
6. Культура письменного изложения материала.
7. Культура оформления материалов работы.

#### ***Критерии оценки устных сообщений (рефератов)***

Оценка	Критерии
«отлично»	1) полное раскрытие вопроса (темы); 2) указание точных названий и определений; 3) правильная формулировка понятий и категорий; 4) самостоятельность ответа, анализировать и делать собственные выводы по рассматриваемому вопросу (теме); 5) использование дополнительной литературы и иных материалов и др.
«хорошо»	1) недостаточно полное, по мнению преподавателя, раскрытие темы; 2) несущественные ошибки в определении понятий, категорий и т.п., кардинально не меняющих суть изложения; 3) использование частично устаревшей учебной литературы и других источников; 4) не достаточно полное освещение проблематики вопроса (темы) и др.
«удовлетворительно»	1) отражение лишь общего направления изложения теоретического материала и материала современных учебников; 2) наличие достаточного количества несущественных или одной-двух существенных ошибок в определении понятий и категорий и т.п.; 3) неспособность осветить проблематику вопроса (темы) и др.
«неудовлетворительно»	1) нераскрытые темы; 2) большое количество существенных ошибок; 3) отсутствие умений и навыков, обозначенных выше в качестве критериев выставления положительных оценок др.

## СПИСОК РЕКОМЕНДУЕМОЙ ЛИТЕРАТУРЫ

### Нормативно-правовые акты:

1. Конституция Российской Федерации (действующая редакция).
2. Семейный кодекс Российской Федерации (действующая редакция).
3. Уголовный кодекс Российской Федерации (последняя редакция).
4. Безопасность жизнедеятельности: научно-практический и учебно-методический журнал учрежден Министерством по делам гражданской обороны, чрезвычайным ситуациям и ликвидации последствий стихийных бедствий РФ.

### Основная литература:

1. **Безопасность жизнедеятельности:** учебник для студ. Учреждений сред. проф. образования / [Э.А.Арустамов, Н.В.Косолапова, Н.А.Прокопенко, Г.В.Гуськов]. — 17-е изд., стер. — М. : Издательский центр «Академия», 2018. — 176 с. — (Профессиональное образование). — ISBN 978-5-4468-7746-1. — Текст : электронный // ЭБС Академия [сайт]. — URL: <https://www.academia-moscow.ru/reader/?id=369797> – ЭБС Академия
2. **Косолапова, Н.В.** Безопасность жизнедеятельности [Текст] : учебник для студ. учреждений сред. проф. образования. - 2-е изд., стер. - Москва : Академия, 2018. - 288 с. - ISBN 978-5-4468-6946-6 : 863-94.
3. **Каракеян, В. И.** Безопасность жизнедеятельности : учебник и практикум для среднего профессионального образования / В. И. Каракеян, И. М. Никулина. — 3-е изд., перераб. и доп. — Москва : Издательство Юрайт, 2020. — 313 с. — (Профессиональное образование). — ISBN 978-5-534-04629-8. — Текст : электронный // ЭБС Юрайт [сайт]. — URL: <https://urait.ru/bcode/450749> - ЭБС Юрайт

### Дополнительная литература:

1. **Беляков, Г. И.** Основы обеспечения жизнедеятельности и выживание в чрезвычайных ситуациях : учебник для среднего профессионального образования / Г. И. Беляков. — 3-е изд., перераб. и доп. — Москва : Издательство Юрайт, 2020. — 354 с. — (Профессиональное образование). — ISBN 978-5-534-03180-5. — Текст : электронный // ЭБС Юрайт [сайт]. — URL: <https://urait.ru/bcode/452122> - ЭБС Юрайт

### Интернет-ресурсы:

1. Первые шаги граждан в чрезвычайных ситуациях (памятка о правилах поведения граждан в чрезвычайных ситуациях) – Режим доступа: <https://novochgrad.ru/texts/ugochs/id/2108.html>
2. Статьи по выживанию в различных экстремальных условиях – Режим доступа: <https://survival.com.ua/bez-rubriki/>
3. Портал МЧС России – Режим доступа: <http://www.mchs.gov.ru/>
4. Энциклопедия безопасности жизнедеятельности – Режим доступа: <http://bzhde.ru>
5. Единое окно доступа к образовательным ресурсам – Режим доступа: <http://window.edu.ru>

**Учебно-методические издания:**

Методические рекомендации по самостоятельной работе [Электронный ресурс] / О.А. Тетерина. - Рязань: РГАТУ, 2020- ЭБ РГАТУ. – URL: <http://bibl.rgatu.ru/web/Default.asp>

Методические указания по практическим работам [Электронный ресурс] / Тетерина О.А. - Рязань: РГАТУ, 2020- ЭБ РГАТУ. – URL: <http://bibl.rgatu.ru/web/Default.asp>

МИНИСТЕРСТВО СЕЛЬСКОГО ХОЗЯЙСТВА РОССИЙСКОЙ ФЕДЕРАЦИИ  
ФЕДЕРАЛЬНОЕ ГОСУДАРСТВЕННОЕ БЮДЖЕТНОЕ ОБРАЗОВАТЕЛЬНОЕ  
УЧРЕЖДЕНИЕ ВЫСШЕГО ОБРАЗОВАНИЯ  
«РЯЗАНСКИЙ ГОСУДАРСТВЕННЫЙ АГРОТЕХНОЛОГИЧЕСКИЙ  
УНИВЕРСИТЕТ ИМЕНИ П.А. КОСТЫЧЕВА»

Факультет дополнительного профессионального и  
среднего профессионального образования

**МЕТОДИЧЕСКИЕ РЕКОМЕНДАЦИИ  
ДЛЯ САМОСТОЯТЕЛЬНОЙ РАБОТЫ**

по дисциплине

**ОСНОВЫ ЭКОНОМИЧЕСКОГО АНАЛИЗА (ОЭА)**

для студентов 2 курса ФДП и СПО  
по специальности  
38.02.01 «Экономика и бухгалтерский учёт (по отраслям)»  
(очная форма обучения)

Рязань, 2020

Методические рекомендации для самостоятельной работы составлены с учетом требований Федерального государственного образовательного стандарта среднего профессионального образования (ФГОС СПО), утвержденного 28.07.2014 г. приказом Министерства образования и науки РФ за № 832 по специальности 38.02.01 «Экономика и бухгалтерский учёт (по отраслям)».

Разработчик:

Астахова Е.П., преподаватель ФДП и СПО

Методические рекомендации для самостоятельной работы одобрены предметно-цикловой комиссией экономических дисциплин ФДП и СПО «30» июня 2020 г., протокол № 10.

Председатель предметно-цикловой  
комиссии экономических дисциплин



С. В. Комкова



## СОДЕРЖАНИЕ

ВВЕДЕНИЕ	4
1. ВИДЫ, СОДЕРЖАНИЕ И ФОРМЫ ОЦЕНИВАНИЯ САМОСТОЯТЕЛЬНОЙ РАБОТЫ	5
2. ЗАДАНИЯ ДЛЯ САМОСТОЯТЕЛЬНОЙ РАБОТЫ	6
3. МЕТОДИЧЕСКИЕ РЕКОМЕНДАЦИИ ПО ОРГАНИЗАЦИИ САМОСТОЯТЕЛЬНОЙ РАБОТЫ	17
СПИСОК ИСПОЛЬЗУЕМЫХ ИСТОЧНИКОВ	22

## ВВЕДЕНИЕ

Одной из важнейших стратегических задач современного профессионального образования является формирование профессиональной компетенции будущих специалистов. Квалификационные характеристики по специальностям среднего профессионального образования содержат такие требования, как умение осуществлять поиск, анализ и оценку информации, необходимой для постановки и решения профессиональных задач, профессионального и личностного развития; использовать информационно-коммуникативные технологии для совершенствования профессиональной деятельности; заниматься самообразованием. В этой связи, всё большее значение приобретает самостоятельная работа студентов, создающая условия для формирования у них готовности и умения использовать различные средства информации с целью поиска необходимого знания.

Целью самостоятельной работы студентов является:

- научить студентов осмысленно и самостоятельно работать сначала с учебным материалом, затем с научной информацией, заложить основы самоорганизации и самовоспитания с тем, чтобы привить умение в дальнейшем непрерывно повышать свою квалификацию.
- закрепить, расширить и углубить знания, умения и навыки, полученные студентами на аудиторных занятиях под руководством преподавателей;
- изучение студентами дополнительных материалов по изучаемым дисциплинам и умение выбирать необходимый материал из различных источников;
- воспитание у студентов самостоятельности, организованности, самодисциплины, творческой активности, потребности развития познавательных способностей и упорства в достижении поставленных целей.

Внеаудиторная самостоятельная работа студентов при освоении дисциплины Основы экономического анализа включает в себя следующие виды работ:

1. Подготовка к устному опросу.
2. Проработка конспектов занятий, учебных и дополнительных изданий (по вопросам к разделам и главам учебных изданий).
3. Поиск, анализ и оценка информации по содержанию учебного материала.

Таблица 1.

**1. Виды, содержание и формы оценивания самостоятельной работы**

Номер и название раздела/темы дисциплины	Тематика самостоятельной работы	Виды самостоятельной работы	Трудоемкость (час.)	Компетенции ОК, ПК	Контроль выполнения работы	Методическое обеспечение
<b>Раздел 1. Научные основы экономического анализа</b>						
Тема 1.1. Предмет и задачи экономического анализа	История экономического анализа как науки и его функции. Связь экономического анализа со смежными дисциплинами	Работа с учебной литературой, составление конспекта.	4 (в т.ч. 4*)	ОК 1-9 ПК 4.5	Оценка правильности и доступности изложения конспекта.	Учебник
Тема 1.2. Основные методы экономического анализа	Формализованные и неформализованные методы анализа	Работа с учебной литературой, выполнение заданий.	8 (в т.ч. 4*)	ОК 1-9 ПК 4.5	Оценка правильности выполнения задания.	Учебник
<b>Раздел 2. Основы анализа финансово-хозяйственной деятельности организации.</b>						
Тема 2.1. Анализ использования основных средств	Анализ технико-организационного уровня производства	Работа с учебной литературой, выполнение заданий.	4	ОК 1-9 ПК 4.5	Оценка правильности выполнения задания.	Учебник
Тема 2.2. Анализ использования материальных ресурсов	Анализ покрытия потребности организации в материалах за счет внутренних и внешних источников. Анализ эффективности	Работа с учебной литературой, составление конспекта.	8 (в т.ч. 4*)	ОК 1-9 ПК 4.5	Оценка правильности и доступности изложения конспекта.	Учебник

	договорной работы организации. Виды материальных запасов.					
Тема 2.3. Анализ использования трудовых ресурсов	Экстенсивные и интенсивные факторы влияния на годовую производительность труда работников. Резервы роста производительности труда. Виды стимулирования производительности труда.	Работа с учебной литературой, составление конспекта.	8 (в т.ч. 4*)	ОК 1-9 ПК 4.5	Оценка правильности и доступности изложения конспекта.	Учебник
Тема 2.4. Анализ финансовых результатов	Показатели эффекта и эффективности. Структура отчета о прибылях и убытках организации. Резервы роста прибыли.	Работа с учебной литературой, выполнение заданий и подготовка к устному опросу.	8 (в т.ч. 4*)	ОК 1-9 ПК 4.5	Оценка правильности выполнения задания и устный опрос.	Учебник
Тема 2.5. Анализ финансового состояния и деловой активности организации	Экспресс-анализ финансового состояния организации. Возможности и способы финансового оздоровления неплатежеспособных предприятий.	Работа с учебной литературой, выполнение заданий.	10 (в т.ч. 4*)	ОК 1-9 ПК 4.5	Оценка правильности выполнения задания.	Учебник
		<b>Всего</b>	<b>50</b>			

## 2. ЗАДАНИЯ ДЛЯ САМОСТОЯТЕЛЬНОЙ РАБОТЫ

### Раздел 1. Научные основы экономического анализа

#### Тема 1.1. Предмет и задачи экономического анализа

##### Тематика конспекта

1. История экономического анализа как науки и его функции.
2. Связь экономического анализа со смежными дисциплинами.

#### Тема 1.2. Основные показатели и методы экономического анализа

Проработав материал учебника О [1], стр. 14-18 сделайте задания:

##### Задание № 1

Таблица - Сравнения показателей при оценке выполнения плана

Вид товара	Объем производства, шт.		Абсолютное отклонение, шт.	Темп роста, %
	план	факт		
1	2	3	$4=3-2$	$5=3:2 \times 100$
А	300	327		
Б	250	225		

Рассчитать абсолютное отклонение и темп роста показателей, определить % выполнения плана.

##### Задание № 2

Таблица – Сравнение показателей при оценке обоснованности планов

Вид товара	Производство товаров за прошлые годы				В среднем за 4 года	План на будущий год
	1	2	3	4		
А	280	300	300	320	300	300
Б	200	205	218	221	211	250

Оценить обоснованность планов по производству товаров А и Б.

##### Задание № 3

Проанализировать способами цепных подстановок и абсолютных разниц влияние на товарооборот выработки и численности работников, сделать выводы.

Таблица - Исходные данные

Периоды	Численность персонала (Ч), чел.	Выработка (В), тыс. руб.	Товарооборот (N), тыс. руб.
1	100	50	
2	110	48	

#### Задание №4

Проанализировать всеми влияние на товарооборот площади торгового зала и нагрузки на 1 м<sup>2</sup> площади, сделать выводы.

Таблица. Исходные данные

Периоды	Площадь (S), м <sup>2</sup>	Нагрузка на 1 м <sup>2</sup> , (Н) тыс. руб.	Товарооборот (N), тыс. руб.
1	205	20,1	
2	225	22,5	

## Раздел 2. Основы анализа финансово-хозяйственной деятельности организации.

### Тема 2.1. Анализ использования основных средств

Проработав материал учебника О [1], стр. 24-32 сделайте задания:

#### Задание № 1

Оценить состояние основных средств с помощью следующей системы показателей:

Коэффициент обновления – отражает долю новых основных средств в общем составе основных средств на конец периода.

$$K_{\text{обн}} = C_{\text{п}} : C_1 \times 100\%$$

$C_{\text{п}}$  – стоимость основных средств, поступивших за период;

$C_1$  – стоимость основных средств на конец периода.

Коэффициент интенсивности обновления – отражает величину выбывших основных средств на единицу вновь вводимых, т.е количество выбывающих устаревших объектов в результате введения новых. Он характеризует темп технического прогресса, его увеличение свидетельствует о сокращении сроков эксплуатации средств, ликвидации устаревших объектов.

$$K_{\text{ноб}} = C_{\text{в}} : C_{\text{п}} \times 100\%$$

$C_{\text{в}}$  - стоимость основных средств, выбывших за период;

$C_{\text{п}}$  - стоимость основных средств, поступивших за период.

Темп поступления – показывает какая доля в стоимости основных средств на начало периода направлена на покрытие выбытия основных средств за период.

$$K_{\text{тп}} = (C_{\text{п}} - C_{\text{в}}) : C_0 \times 100\%$$

$C_0$  – стоимость основных средств на начало периода.

Коэффициент выбытия – характеризует долю выбывших основных средств в общей стоимости основных средств на начало периода.

$$K_B = C_B : C_0 \times 100\%$$

Исходные данные для расчета в таблице.

Таблица. – Оценка состояния и движения основных средств на основе коэффициентов

Состав основных средств	На начало периода ( $C_0$ ), тыс.руб.	Поступление ( $C_п$ ), тыс.руб.	Выбытие ( $C_в$ ), тыс.руб.	На конец периода ( $C_1$ ), тыс.руб.	Коэффициент обновления ( $K_{обн}$ ), %	Коэффициент интенсивности обновления ( $K_{иоб}$ ), %	Коэффициент выбытия ( $K_в$ ), %
1	2	3	4	5	6	7	8
Здания	32 373	2 858	9				
Сооружения	610						
Машины и оборудование	65 521	7 894	1 771				
Транспортные средства	16 087	3 393	1 694				
Производственный и хозяйственный инвентарь	1 449	1 581	1 331				
Земельные участки и объекты природопользования	-	7 164	-				
ИТОГО							

Эффективность использования основных средств характеризуется показателями фондоотдачи, фондоемкости, фондовооруженности.

Показатель фондоотдачи характеризует выход готовой продукции на 1 руб. основных средств.

$$FO = N : S$$

N – стоимость выпущенной продукции;

S – средняя первоначальная (восстановительная) стоимость основных средств.

Показатель фондоемкости характеризует затраты или запасы основных средств на 1 руб. выпуска продукции.

$$\text{ФЕ} = S:N$$

## **Тема 2.2. Анализ использования материальных ресурсов**

### **Тематика конспекта**

1. Анализ эффективности договорной работы предприятия.
2. Анализ покрытия потребности организации в материалах за счет внутренних и внешних источников.

## **Тема 2.3. Анализ использования трудовых ресурсов**

### **Тематика конспекта**

1. Резервы роста производительности труда.

## **Тема 2.4. Анализ финансовых результатов**

Проработав материал учебника О [1], стр. 57-63 ответьте устно на вопросы и выполните задачи:

1. Что такое прибыль и как она рассчитывается?
2. Чем отличается чистая прибыль от прибыли?
3. Что такое балансовая прибыль?

### **Задачи**

#### **Вариант I**

Факторный анализ прибыли от реализации продукции «А»

1 способ

Показатели	Базисный год	Отчетный год
1. Объем реализованной продукции, ед.	1090	1430
2. Цена реализации единицы продукции, руб.	39	42
3. Себестоимость единицы продукции, руб.	20	21
4. Прибыль, руб.		

2 способ («директ-костинг»)

Показатели	Базисный год	Отчетный год
1. Объем реализации продукции, ед.	1090	1430
2. Цена единицы продукции, руб.	39	42
3. Себестоимость единицы продукции, руб.	20	21



4. в т. ч. удельные переменные затраты, руб.	12.5	14
5. Сумма постоянных затрат на весь объем произведенной продукции, руб.	8175	10010
6. Прибыль, руб.		

### Вариант II

Факторный анализ прибыли от реализации продукции «А»

1 способ

Показатели	Базисный год	Отчетный год
1. Объем реализованной продукции, ед.	763	1001
2. Цена реализации единицы продукции, руб.	27.3	29.4
3. Себестоимость единицы продукции, руб.	14	14.7
4. Прибыль, руб.		

2 способ («директ-костинг»)

Показатели	Базисный год	Отчетный год
1. Объем реализации продукции, ед.	763	1001
2. Цена единицы продукции, руб.	27.30	29.40
3. Себестоимость единицы продукции, руб.	14	14.70
4. в т. ч. удельные переменные затраты, руб.	8.75	9.19
5. Сумма постоянных затрат на весь объем произведенной продукции, руб.	4005.75	5115.51
6. Прибыль, руб.		

### Задание № 2

Проанализируйте динамику рентабельности реализованной продукции. Данные оформите в виде аналитической таблицы. Проанализируйте влияние факторов на рентабельность реализованной продукции способом цепных подстановок. Сделайте соответствующие выводы.

Таблица - Анализ рентабельности реализованной продукции

Показатели	31.12.200_	31.12.200_	Отклонение(+/-)
1. Полная себестоимость реализованной продукции, тыс.руб.			
2. Прибыль от продажи продукции,			

тыс.руб.			
4.Рентабельность реализованной продукции, (п.2 : п.1 · 100%), %			

### Задание №3

Проанализируйте динамику рентабельности активов предприятия. Данные оформите в виде аналитической таблицы. Сделайте соответствующие выводы.

Таблица- Анализ рентабельности активов.

Показатели	31.12.200_	31.12.200_	Отклонение (+/-)
1.Балансовая прибыль, тыс. руб.			
2.Среднегодовая стоимость имущества, тыс.руб.			
3.Рентабельность активов, %			

### Тема 2.5. Анализ финансового состояния и деловой активности организации

Проработав материал учебника О [1], стр. 64-76 сделайте задания:

#### Задание № 1

На основании данных таблицы 1, дайте оценку баланса на предмет его ликвидности. Данные оформите в таблице 2. Сделайте соответствующие выводы.

Таблица 2. – Оценка баланса на предмет его ликвидности

Актив		Знак		Пассив			Платёжный излишек (+) или недостаток (-)		% покрытия обязательств	
Группа	На начало периода, тыс. руб.	На конец периода, тыс. руб.	На начало периода	На конец периода	Группа	На начало периода, тыс. руб.	На конец периода, тыс. руб.	На начало периода, тыс. руб.	На конец периода, тыс. руб.	
A1					П1					
A2					П2					
A3					П3					
A4					П4					

Анализ ликвидности баланса заключается в сравнении средств по активу, сгруппированных по степени убывающей ликвидности, с краткосрочными обязательствами по пассиву, которые группируются по степени срочности их

погашения. Баланс считается абсолютно ликвидным, если выполняются следующие неравенства

$$\left\{ \begin{array}{l} A1 > = П1; \\ A2 > = П2; \\ A3 > = П3; \\ A4 < = П4. \end{array} \right.$$

### Задание № 2

На основании данных таблицы 1, проведите мониторинг финансового состояния предприятия (рассчитайте балансовые пропорции на начало и конец отчётного года, и определите суммарный запас финансовой прочности). Данные оформите в виде аналитической таблицы 2. Сделайте соответствующие выводы.

Таблица 2. – Исходные данные для мониторинга финансового состояния предприятия

Наименование показателя	31.12.20__ год		31.12.20__ год	
	тыс. руб.	% к итогу	тыс. руб.	% к итогу
1	2	3	4	5
<b>АКТИВ</b>				
1. Активы абсолютной ликвидности				
2. Активы высокой ликвидности в том числе:				
- дебиторская задолженность				
3. Активы низкой ликвидности				
4. Текущие активы				
5. Труднореализуемые активы				
<b>ИТОГО АКТИВОВ</b>				
<b>ПАССИВ</b>				
1. Срочные пассивы в том числе:				
- кредиторская задолженность				
2. Среднесрочные пассивы				

3. Долгосрочные пассивы				
4. Постоянные пассивы				
<b>ИТОГО ПАССИВОВ</b>				

### Задание № 3

На основании данных таблицы 1, проведите анализ платёжеспособности хозяйствующего субъекта. Данные оформите в виде аналитической таблицы 2. Сделайте соответствующие выводы.

Таблица 2. – Оценка платёжеспособности хозяйствующего субъекта

Показатели	Методика расчёта	Нормативы отечественных стандартов	31.12.20__	31.12.20__
Коэффициент текущей (общей) ликвидности	$K_1 = TA / (П1 + П2)$	>2		
Коэффициент промежуточной ликвидности	$K_2 = A1 + A2 / (П1 + П2)$	0,5 - 0,7		
Коэффициент абсолютной ликвидности	$K_3 = A1 / (П1 + П2)$	0,2 - 0,3		
Собственный оборотный капитал	$СОК = ТА - ТП$	-		
Коэффициент маневренности собственного оборотного капитала	$K_4 = A3 / СОК$	-		
Коэффициент обеспеченности собственным оборотным капиталом	$K_5 = СОК / ТА$	>0,1		
Текущая ликвидность	$ТЛ = (A1 + A2) - (П1 + П2)$	-		
Перспективная ликвидность	$ПЛ = A3 - П3$	-		

### Задание № 4

На основании данных таблицы 1, проведите анализ финансовой устойчивости хозяйствующего субъекта. Данные оформите в виде аналитической таблицы 2. Сделайте соответствующие выводы.

Таблица 2. – Оценка финансовой устойчивости хозяйствующего субъекта

Показатели	Методика расчёта	Нормативы	31.12.20__	31.12.20__
------------	------------------	-----------	------------	------------

		отечественных стандартов		
Собственный оборотный капитал	$СОК = (П3 + П4) - А4$	-		
Полный оборотный капитал	$ПОК = П1 + П2 + П3 + П4 - А4$	-		
Излишек (+), недостаток (-) собственного оборотного капитала для формирования запасов и затрат	$\Delta_{СОК} = СОК - ЗЗ$	-		
Излишек (+), недостаток (-) полного оборотного капитала для формирования запасов и затрат	$\Delta_{ПОК} = ПОК - ЗЗ$	-		
Коэффициент капитализации	$K_1 = \frac{П1 + П2 + П3}{П4}$	$\leq 1$		
Коэффициент финансовой независимости	$K_2 = \frac{П4}{П1 + П2 + П3 + П4}$	$\geq 0,7$		
Коэффициент финансовой независимости в части формирования запасов и затрат	$K_3 = \frac{П4 - А4}{ЗЗ}$	$\geq 0,5$		
Коэффициент финансирования	$K_4 = \frac{П4}{П1 + П2 + П3}$	$\geq 1$		
Коэффициент финансовой устойчивости	$K_5 = \frac{П3 + П4}{П1 + П2 + П3 + П4}$	0,8-0,9, тревожное $< 0,75$		
Коэффициент автономии	$K_1 = \frac{П4}{П1 + П2 + П3 + П4}$	$> 0,7$		
Коэффициент маневренности	$K_2 = \frac{П4 - А4 - П3}{А1 + А2 + А3}$	0,2-0,5		
Коэффициент обеспеченности запасов собственными источниками финансирования	$K_3 = \frac{А1 + А2 + А3 - П1 - П2 - П3}{ЗЗ}$	0,1		

#### Задание № 5

Проанализировать движение денежных средств прямым методом.  
Таблица. - Анализ движения денежных средств прямым методом

тыс.руб.

Показатели	Предыдущий год	Отчетный год	Отклонения(+,- )
<b>Остаток денежных средств на начало отчетного периода</b> <b>1. Движение денежных средств по текущей деятельности.</b> 1.1.Приток денежных средств -средства полученные от покупателей и заказчиков -авансы, полученные от покупателей -прочие доходы 1.2.Денежные средства, направленные -на оплату приобретенных товаров, работ, услуг, сырья и иных оборотных активов -на оплату труда -на выплату дивидендов,процентов -на расчеты по налогам и сборам -на отчисления в государственные внебюджетные фонды -на прочие расходы 1.3.Чистые денежные средства от текущей деятельности			
<b>2.Движение денежных средств по инвестиционной деятельности.</b>			
2.1.Приток денежных средств -выручка от продажи объектов основных средств и иных внеоборотных активов			
-выручка от продажи ценных бумаг и финансовых вложений -полученные дивиденды -полученные проценты -поступления от погашения займов, предоставленных другими организациями			
2.2.Отток денежных средств -приобретение дочерних организаций -приобретение объектов основных средств, доходных вложений в материальные ценности и нематериальных активов -приобретение ценных бумаг и иных финансовых вложений -займы, предоставленные другими организациями			
2.3.Чистые денежные средства от инвестиционной деятельности			
<b>3.Движение денежных средств по финансовой деятельности.</b>			

<p>3.1. Приток денежных средств  - поступление от эмиссии акции или иных  долговых бумаг  - поступления от займов и кредитов,  предоставленных другими организациями</p>			
<p>3.2. Отток денежных средств  - погашение займов и кредитов (без процентов)  - погашение обязательств по финансовой  аренде</p>			
<p>3.3. Чистые денежные средства от финансовой  деятельности</p>			
<p>4. Чистое увеличение (уменьшение) денежных  средств и их эквивалентов  Остаток денежных средств на конец  отчетного периода  Поступило денежных средств, всего  Израсходовано денежных средств, всего</p>			

### **3. МЕТОДИЧЕСКИЕ РЕКОМЕНДАЦИИ ПО ОРГАНИЗАЦИИ САМОСТОЯТЕЛЬНОЙ РАБОТЫ**

#### **Методические рекомендации по работе с источниками**

Важной составляющей самостоятельной внеаудиторной работы является работа с литературой. Умение работать с литературой означает научиться осмысленно пользоваться источниками.

Работа с источниками информации способствует приобретению важных умений и навыков, а именно: выделять главное, устанавливать логическую связь, создавать алгоритм и работать по нему, самостоятельно добывать знания, систематизировать и обобщать их.

Существует несколько методов работы с литературой.

Один из них - самый известный - метод повторения: прочитанный текст можно заучить наизусть. Простое повторение воздействует на память механически и поверхностно. Полученные таким путем сведения легко забываются.

Наиболее эффективный метод - метод кодирования: прочитанный текст нужно подвергнуть большей, чем простое заучивание, обработке. Чтобы основательно обработать информацию и закодировать ее для хранения, важно провести целый ряд мыслительных операций: прокомментировать новые данные; оценить их значение; поставить вопросы; сопоставить полученные сведения с ранее известными.

Для улучшения обработки информации очень важно устанавливать осмысленные связи, структурировать новые сведения.

Изучение научной учебной и иной литературы требует ведения рабочих записей.

Форма записей может быть весьма разнообразной: простой или развернутый план, тезисы, конспект.

План - первооснова, каркас любой письменной работы, определяющий последовательность изложения материала.

План является наиболее краткой и потому самой доступной и распространенной формой записей содержания исходного источника информации. По существу, это перечень основных вопросов, рассматриваемых в источнике. План может быть простым и развернутым. Их отличие состоит в степени детализации содержания и, соответственно, в объеме.

Преимущество плана состоит в следующем.

- план позволяет наилучшим образом уяснить логику мысли автора, упрощает понимание главных моментов произведения.
- план позволяет быстро и глубоко проникнуть в сущность построения произведения и, следовательно, гораздо легче ориентироваться в его содержании
- план позволяет – при последующем возвращении к нему – быстрее обычного вспомнить прочитанное.
- с помощью плана гораздо удобнее отыскивать в источнике нужные места, факты, цитаты и т.д.



Тезисы – сжатое изложение содержания изученного материала в утвердительной (реже опровергающей) форме.

Отличие тезисов от обычного цитирования состоит в следующем:

- тезисам присуща значительно более высокая степень концентрации материала;
- в тезисах отмечается преобладание выводов над общими рассуждениями;
- чаще всего тезисы записываются близко к оригинальному тексту, т.е. без использования прямого цитирования.

**Конспект** - это не просто краткое изложение первичного текста, а изложение, имеющее адресный характер, пригодное для личного пользования, упражняющее в способах переработки информации и используемое для выполнения более сложных видов работы.

**Конспект нужен для того, чтобы:**

- 1) научиться перерабатывать любую информацию, придавая ей иной вид, тип, форму;
  - 2) выделить в письменном или устном тексте самое необходимое и нужное для решения определенной учебной или научной задачи;
  - 3) создать модель проблемы (понятийную или структурную);
  - 4) упростить запоминание текста, облегчить овладение специальными терминами;
  - 5) накопить информацию для написания более сложной работы в виде доклада, реферата, дипломной работы, диссертации, статьи, книги;
- б) обеспечить многократное обращение к нему в случае надобности, его многократное использование.

**Техника конспектирования** есть процесс обработки знаний, изменения форм их изначального существования, приспособления их к целям и задачам учебной или научной деятельности. Конспектирующий делает исходное знание понятным себе, удобным для использования, полезным для жизни и работы. При этом конспект должен быть логичным, целостным, понятным, обладать способностью при обращении к нему вызывать в памяти весь исходный текст. Составление такого конспекта начинается с обычного ознакомления с текстом книги, статьи и т. д. Идеальный вариант - беглый просмотр с целью определить полноту раскрытия темы, характер текста (теоретический или эмпирический), выявление степени сложности по наличию новых или непонятных терминов-понятий. Такое предварительное знакомство с текстом, а также учет собственных задач помогают осознанно выбрать вид и форму конспектирования. Далее проводится самая настоящая научно-исследовательская работа по переработке информации. Все начинается с повторного чтения и анализа. Именно процедура анализа позволяет разделить текст на части, отделить одно положение от другого и выделить нужное. Анализ позволяет выделить в содержании все существующие в нем компоненты, связи и отношения между ними, а также ранжировать идеи по значимости и сконцентрировать внимание на главном.

**Критерии хорошего конспекта**

Качество конспекта во многом зависит от цели его составления, назначения. Затем в зависимости от целей как мотивов работы над информационным источником выделяются следующие критерии:

- краткость (конспект ориентировочно не должен превышать 1/8 от первичного текста);
- ясная, четкая структуризация материала, что обеспечивает его быстрое считывание;
- содержательная точность, то есть научная корректность;
- наличие образных или символических опорных компонентов;
- оригинальность индивидуальной обработки материала (наличие вопросов, собственных суждений, своих символов и знаков и т. п.);
- адресность (в том числе четкое фиксирование выходных данных, указание страниц цитирования и отдельных положений, соответствие особенностям и задачам пользователя).

Опыт показывает, что хорошо написанный конспект оказывает помощь не только в процессе подготовки к сдаче зачетов и экзаменов, но и в профессиональной деятельности.

### Критерии оценки качества выполнения самостоятельных работ:

Оценка	Критерии
«Отлично»	<p>Работа выполнена в полном объеме с соблюдением необходимой последовательности. Учащиеся работают полностью самостоятельно: подбирают необходимые для проведения практической работы теоретические знания, практические умения и навыки.</p> <p>Работа оформляется аккуратно, в наиболее оптимальной для фиксации результатов форме.</p>
«Хорошо»	<p>Самостоятельная работа выполняется учащимися в полном объеме и самостоятельно. Допускаются отклонения от необходимой последовательности выполнения, не влияющие на правильность конечного результата (перестановка пунктов типового плана при характеристике отдельных территорий или стран и т.д.).</p> <p>Учащиеся используют указанные педагогом источники знаний, включая страницы атласа, таблицы из приложения к учебнику, страницы из статистических сборников. Работа показывает знание учащимися основного теоретического материала и овладение умениями, необходимыми для самостоятельного выполнения работы. Могут быть неточности и небрежности в оформлении результатов работы.</p>
«Удовлетворительно»	<p>Самостоятельная работа выполняется и оформляется учащимися при помощи педагога или хорошо подготовленными и уже выполнившими на «отлично» данную работу учащимися. На выполнение работы затрачивается много времени (можно дать возможность доделать работу дома). Учащиеся показывают знания теоретического материала, но испытывают затруднение при самостоятельной работе с картами атласа, статистическими материалами, географическими приборами.</p>

«Неудовлетворительно»	выставляется в том случае, когда учащиеся не подготовлены к выполнению этой работы. Полученные результаты не позволяют сделать правильных выводов и полностью расходятся с поставленной целью. Показывается плохое знание теоретического материала и отсутствие необходимых умений. Руководство и помощь со стороны педагога и хорошо подготовленных учащихся неэффективны по причине плохой подготовки.
-----------------------	--

### ***Критерии оценки устного ответа***

Оценка	Критерии
«Отлично»	студент полно излагает материал, дает правильное определение основных понятий; обнаруживает понимание материала, может обосновать свои суждения, применить знания на практике, привести необходимые примеры не только из учебника, но и самостоятельно составленные; излагает материал последовательно и правильно с точки зрения норм литературного языка.
«Хорошо»	студент дает ответ, удовлетворяющий тем же требованиям, что и для отметки «отлично», но допускает 1–2 ошибки, которые сам же исправляет, и 1–2 недочета в последовательности и языковом оформлении излагаемого.
«Удовлетворительно»	студент обнаруживает знание и понимание основных положений данной темы, но излагает материал неполно и допускает неточности в определении понятий или формулировке правил; не умеет достаточно глубоко и доказательно обосновать свои суждения и привести свои примеры; излагает материал непоследовательно и допускает ошибки в языковом оформлении излагаемого.
«Неудовлетворительно»	студент обнаруживает незнание большей части соответствующего вопроса, допускает ошибки в формулировке определений и правил, искажающие их смысл, беспорядочно и неуверенно излагает материал. Оценка «неудовлетворительно» отмечает такие недостатки в подготовке, которые являются серьезным препятствием к успешному овладению последующим материалом.

## СПИСОК ИСПОЛЬЗУЕМЫХ ИСТОЧНИКОВ

### Основная литература:

1. Румянцева, Е. Е. Экономический анализ : учебник и практикум для среднего профессионального образования / Е. Е. Румянцева. — Москва : Издательство Юрайт, 2020. — 381 с. — (Профессиональное образование). — ISBN 978-5-9916-7946-6. — Текст : электронный // ЭБС Юрайт [сайт]. — URL: <https://urait.ru/bcode/452238> – ЭБС «Юрайт»

### Дополнительная литература:

1. Шадрина, Г. В. Анализ финансово-хозяйственной деятельности : учебник и практикум для среднего профессионального образования / Г. В. Шадрина. — 2-е изд., перераб. и доп. — Москва : Издательство Юрайт, 2020. — 431 с. — (Профессиональное образование). — ISBN 978-5-534-04620-5. — Текст : электронный // ЭБС Юрайт [сайт]. — URL: <https://urait.ru/bcode/452784> – ЭБС «Юрайт»

2. Райзберг, Б.А. Современный экономический словарь / Б.А. Райзберг, Л.Ш. Лозовский, Е.Б. Стародубцева. — 6-е изд., перераб. и доп. — Москва : ИНФРА-М, 2019. — 512 с. — (Библиотека словарей «ИНФРА-М»). - ISBN 978-5-16-009966-8 (print) ; ISBN 978-5-16-105386-7 (online). - Текст : электронный. - URL: <https://znanium.com/catalog/product/1003268> - ЭБС Znanium

### Интернет-ресурсы:

1. Справочная правовая система КонсультантПлюс - Режим доступа: <http://www.consultant.ru/>
2. Справочная правовая система Гарант - Режим доступа: <http://www.garant.ru/>
3. Система Главбух – справочная система для бухгалтеров - Режим доступа: [www.lgl.ru](http://www.lgl.ru)
4. Единое окно доступа к образовательным ресурсам – Режим доступа: <http://window.edu.ru>

### Учебно-методические издания:

Методические рекомендации по самостоятельной работе [Электронный ресурс] Астахова Е.П. - Рязань: РГАТУ, 2020- ЭБ РГАТУ. - URL : <http://bibl.rgatu.ru/web/Default.asp>

Методические указания к практическим работам [Электронный ресурс] Астахова Е.П. - Рязань: РГАТУ, 2020- ЭБ РГАТУ. - URL : <http://bibl.rgatu.ru/web/Default.asp>

МИНИСТЕРСТВО СЕЛЬСКОГО ХОЗЯЙСТВА РОССИЙСКОЙ ФЕДЕРАЦИИ  
ФЕДЕРАЛЬНОЕ ГОСУДАРСТВЕННОЕ БЮДЖЕТНОЕ ОБРАЗОВАТЕЛЬНОЕ  
УЧРЕЖДЕНИЕ ВЫСШЕГО ОБРАЗОВАНИЯ  
«РЯЗАНСКИЙ ГОСУДАРСТВЕННЫЙ АГРОТЕХНОЛОГИЧЕСКИЙ  
УНИВЕРСИТЕТ ИМЕНИ П. А. КОСТЫЧЕВА»

Факультет дополнительного профессионального и  
среднего профессионального образования

**МЕТОДИЧЕСКИЕ РЕКОМЕНДАЦИИ  
ПО ОРГАНИЗАЦИИ  
САМОСТОЯТЕЛЬНОЙ РАБОТЫ СТУДЕНТОВ**

**ПМ.01 ДОКУМЕНТИРОВАНИЕ ХОЗЯЙСТВЕННЫХ ОПЕРАЦИЙ  
И ВЕДЕНИЕ БУХГАЛТЕРСКОГО УЧЕТА ИМУЩЕСТВА ОРГАНИЗАЦИИ**

по **МДК.01.01. ПРАКТИЧЕСКИЕ ОСНОВЫ БУХГАЛТЕРСКОГО  
УЧЕТА ИМУЩЕСТВА ОРГАНИЗАЦИИ**

по специальности  
38.02.01 Экономика и бухгалтерский учет (по отраслям)  
(очная форма обучения)

Рязань, 2020

Методические рекомендации по организации самостоятельной работы по МДК. 01.01. Практические основы бухгалтерского учета имущества организации составлены с учетом требований Федерального государственного образовательного стандарта (далее – ФГОС), утвержденного 28.07.2014 г. приказом Министерства образования и науки РФ за № 832 по специальности среднего профессионального образования (далее - СПО) 38.02.01 Экономика и бухгалтерский учёт (по отраслям).

Разработчики:

Стишкова Е.В., преподаватель кафедры бухгалтерского учета, анализа и аудита для преподавания на ФДП и СПО,

Расходчикова О.В., преподаватель кафедры бухгалтерского учета, анализа и аудита

Методические рекомендации по организации самостоятельной работы студентов одобрены предметно-цикловой комиссией экономических дисциплин ФДП и СПО «30» июня 2020 г., протокол № 10.

Председатель предметно-цикловой  
комиссии экономических дисциплин



С. В. Комкова

## СОДЕРЖАНИЕ

1.	ОБЩИЕ ПОЛОЖЕНИЯ	4
2.	ОБЪЕМ САМОСТОЯТЕЛЬНОЙ РАБОТЫ	5
3.	СОДЕРЖАНИЕ И ОРГАНИЗАЦИЯ САМОСТОЯТЕЛЬНОЙ РАБОТЫ	7
3.1.	Вопросы для самопроверки	7
3.2.	Методические рекомендации по работе с источниками информации	10
3.3.	Ситуационные задачи	12
3.4.	Методические рекомендации по решению ситуационных задач	13
3.5.	Темы докладов	13
3.6.	Методические рекомендации по написанию доклада	16
	СПИСОК ИСПОЛЬЗУЕМЫХ ИСТОЧНИКОВ	18
	ПРИЛОЖЕНИЕ 1	19
	ПРИЛОЖЕНИЕ 2	20

## 1. ОБЩИЕ ПОЛОЖЕНИЯ

Одной из важнейших стратегических задач современного профессионального образования является формирование профессиональной компетенции будущих специалистов. Квалификационные характеристики по специальностям среднего профессионального образования содержат такие требования, как умение осуществлять поиск, анализ и оценку информации, необходимой для постановки и решения профессиональных задач, профессионального и личностного развития; использовать информационно-коммуникативные технологии для совершенствования профессиональной деятельности; заниматься самообразованием. Обозначенные требования к подготовке студентов делают их конкурентоспособными на современном рынке труда.

В этой связи, всё большее значение приобретает самостоятельная работа студентов, создающая условия для формирования у них готовности и умения использовать различные средства информации с целью поиска необходимого знания.

Целью самостоятельной работы студентов является:

- систематизация и закрепление полученных теоретических знаний и умений; закрепить, расширить и углубить знания, умения и навыки, полученные студентами на аудиторных занятиях под руководством преподавателей;
- углубить и расширить теоретические знания;
- формировать общие и профессиональные компетенции;
- формировать самостоятельность мышления, научить студентов осмысленно и самостоятельно работать с учебным материалом, заложить основы самоорганизации и самовоспитания с тем, чтобы привить умение в дальнейшем непрерывно повышать свою квалификацию.

Внеаудиторная самостоятельная работа студентов при освоении ПМ. 01 Документирование хозяйственных операций и ведение бухгалтерского учета имущества организации включает в себя несколько направлений:

- изучение учебной, дополнительной литературы, материалов периодических изданий, интернет-ресурсов. Поиск, анализ и оценка информации по содержанию учебного материала;
- изучение нормативно-правовых актов;
- написание докладов;
- составление словаря терминов и определений по изучаемым темам, составление кроссвордов по темам бухгалтерского учета;
- подготовка к практическим занятиям и оформление практических работ;
- решение ситуационных задач;
- выполнение курсовой работы.

Методические рекомендации разработаны в соответствии с требованиями Государственного образовательного стандарта (от 28 июля 2014 г. N 832) к содержанию и уровню подготовки выпускника СПО по специальности 38.02.01 Экономика и бухгалтерский учет (по отраслям) и рабочей программой профессионального модуля.



## 2. ОБЪЕМ САМОСТОЯТЕЛЬНОЙ РАБОТЫ

Тема	Коды формируемых компетенций	Кол-во часов	Виды самостоятельной работы	Контроль выполненной работы
<b>МДК.01.01. практические основы бухгалтерского учета имущества организации</b>				
Тема 1. Основы организации бухгалтерского учета	ПК-1.1., ОК-1, ОК-4 ОК-5, ОК-6, ОК-8	8	1. Проработка конспектов лекций, учебных и дополнительных изданий (по вопросам к теме). 2. Поиск информации по содержанию учебного материала для написания терминов, определений 3. Подготовка докладов	Устный опрос, заслушивание и ответов на вопросы, докладов, оценка представленного материала
Тема 2. Внеоборотные активы 2.1. Учет основных средств	ПК-1.1., ОК-1, ОК-4 ОК-5, ОК-6, ОК-8	12	1. Проработка конспектов лекций, учебных и дополнительных изданий (по вопросам к теме). 2. Решение ситуационных задач и их правильное оформление. 3 Подготовка докладов	Устный опрос, заслушивание докладов и ответов на вопросы, оценка представленного материала
Тема 2. Внеоборотные активы 2.2. Учет нематериальных активов	ПК-1.1., ОК-1, ОК-4 ОК-5, ОК-6, ОК-8	12	1. Проработка конспектов лекций, учебных и дополнительных изданий (по вопросам к теме). 2. Поиск информации по содержанию учебного материала для написания терминов, определений 3. Подготовка докладов	Устный опрос, оценка, заслушивание докладов представленного материала
Тема 2. Внеоборотные активы 2.3. Учет финансовых вложений	ПК-1.1., ОК-1, ОК-4 ОК-5, ОК-6, ОК-8	8	1. Проработка конспектов лекций, учебных и дополнительных изданий (по вопросам к теме). 2. Подготовка докладов	Устный опрос, заслушивание докладов и ответов на вопросы оценка представленного материала
Тема 3. Оборотные активы 3.1. Учет производственных запасов	ПК-1.1., ОК-1, ОК-4 ОК-5, ОК-6, ОК-8	8	1. Проработка конспектов лекций, учебных и дополнительных изданий (по вопросам к теме). 2. Решение ситуационных задач и их правильное оформление. 3. Подготовка докладов	Устный опрос, заслушивание докладов и ответов на вопросы, оценка представленного материала

			написания докладов	
Тема 3. Оборотные активы 3.2. Учет затрат на производство	ПК-1.1., ОК-1, ОК-4 ОК-5, ОК-6, ОК-8	12	1. Проработка конспектов лекций, учебных и дополнительных изданий (по вопросам к теме). 2. Оценка конспектов лекции при составлении кроссворда	Устный опрос, оценка представленного материала
Тема 3. Оборотные активы 3.3. Учет готовой продукции и товаров	ПК-1.1., ОК-1, ОК-4 ОК-5, ОК-6, ОК-8	8	1. Проработка конспектов лекций, учебных и дополнительных изданий (по вопросам к теме). 2. Оценка учебного материала для оставления кроссворда 3. Решение ситуационных задач и их правильное оформление.	Устный опрос, оценка представленного материала
Тема 3. Оборотные активы 3.4. Учет денежных средств	ПК 1.3., ОК-1, ОК-4 ОК-5, ОК-6, ОК-8	8	1. Проработка конспектов лекций, учебных и дополнительных изданий (по вопросам к теме). 2. Поиск ответов на вопросы по теме и рекомендуемые понятия и определения 3. Подготовка докладов	Устный опрос, заслушивание докладов и ответов на вопросы, оценка представленного материала
Тема 3. Оборотные активы 3.5. Учет дебиторской задолженности	ПК-1.1., ОК-1, ОК-4 ОК-5, ОК-6, ОК-8	6	1. Проработка конспектов лекций, учебных и дополнительных изданий (по вопросам к теме). 2. Решение ситуационных задач и их правильное оформление.	Устный опрос, оценка представленного материала
Курсовая работа	ПК-1.1.,- ПК-1.4., ОК-1, ОК-4, ОК-5, ОК-9	18	Сбор, анализ и обработка информации для написания курсовой работы	Защита курсовой работы
<b>Всего</b>		<b>100</b>		

### **3. СОДЕРЖАНИЕ И ОРГАНИЗАЦИЯ САМОСТОЯТЕЛЬНОЙ РАБОТЫ**

#### **3.1. Вопросы для самопроверки**

##### **Тема 1. Основы организации бухгалтерского учета**

1. Как ведется бухгалтерский учет на предприятии?
2. Какими требованиями должен обладать главный бухгалтер?
3. Документирование хозяйственных операций, порядок составления, проверки и обработки первичных учетных документов?
4. Что такое документооборот? Для чего он нужен?
5. Учетные регистры. Способы исправления ошибок в учетных регистрах?

*Дать определение следующим терминам:*

1. Бухгалтерский документ
2. Бухгалтерский счет
3. Бухгалтерский учет
4. Документ:
5. Документация:
6. Документооборот
7. Таксировка документов

##### **Тема 2. Внеоборотные активы**

###### **2.1. Учет основных средств**

1. Дайте определение основным средствам?
2. Что относят к основным средствам?
3. Что называется инвентарным объектом?
4. Перечислите задачи учета основных средств?
5. При каких условиях объект основных средств принимается к учету?
6. Из чего складывается первоначальная стоимость основных средств?
7. В каких случаях может изменяться первоначальная стоимость?
8. Что называют остаточной стоимостью?
9. По какой оценке основные средства отражаются в балансе?
10. Назовите источники поступления основных средств.
11. Какие документы отражают поступление основных средств?
12. Что такое амортизация?
13. На каком счете ведут учет амортизации основных средств?

###### **2.2. Учет нематериальных активов**

1. Что относят к нематериальным активам?
2. Назовите способы оценки нематериальных активов?
3. По какой стоимости учитывают НМА в бухгалтерском учете?
4. По какой стоимости отражают НМА в балансе?
5. Что такое «деловая репутация организации»?
6. Отражение на счетах бухгалтерского учета движения нематериальных активов.

*Дать определение следующим терминам:*

1. Оценка
2. Переоценка
3. Уценка
4. Цена

### **2.3. Учет финансовых вложений**

1. Дать определение ценной бумаги.
2. Что относят к ценным бумагам?
3. Что понимают под обращением ценных бумаг?
4. Дать определение акции, облигации, векселя.
5. Что относят к финансовым вложениям?
6. По какой стоимости оценивают ценные бумаги?
7. На каком счете учитывают долгосрочные финансовые вложения?
8. Какими проводками отражают продажу ценных бумаг?
9. Для чего создают резерв под обесценение финансовых вложений?
10. Как отражают в учете операции по образованию и использованию резерва под обесценение финансовых вложений?

## **Тема 3. Оборотные активы**

### **3.1. Учет производственных запасов**

1. На каком счете учитывают отклонения от учетных цен?
2. Как определить процент отклонений от учетных цен?
3. На каком счете учитывают материальные ценности?
4. Перечислите основные направления расходования материалов с указанием счетов.
5. В каких случаях поступление материалов на склад оформляется актом о приемке материалов?
6. На каком счете учитывают отклонения от учетных цен?
7. Как определить процент отклонений от учетных цен?
8. На каком счете учитывают материальные ценности?
9. Перечислите основные направления расходования материалов с указанием счетов.
10. В каких случаях поступление материалов на склад оформляется актом о приемке материалов?

### **3.2. Учет затрат на производство**

1. Дайте определение себестоимости продукции.
2. Каким документом нужно руководствоваться при определении затрат на производство продукции (работ, услуг)?
3. Входят ли в себестоимость продукции: затраты по обеспечению нормальных условий труда и техники безопасности, затраты на воспроизводство основных производственных фондов?
4. Перечислите методы учета затрат на производство.
5. Как определяется фактическая себестоимость продукции при нормативном методе учета затрат?
6. Что отражается на счетах 25, 26?
7. На какие счета списывают затраты со счета 26?
8. Какие затраты относят к общехозяйственным расходам?
9. Дайте характеристику счета 28.
10. Какие затраты относят к общехозяйственным расходам?

Составить кроссворд: по теме «Учет затрат на производство»  
20 вопросов по вертикали и 20 вопросов по горизонтали

### 3.3. Учет готовой продукции и товаров

- 1.Какая продукция считается готовой?
- 2.Какие способы оценки используются в текущем учете?
- 3.По какой стоимости отражается готовая продукция в балансе?
- 4.На каком счете определяется фактическая себестоимость продукции?
- 5.Как определяется финансовый результат реализации?
- 6.Какие существуют методы учета реализации продукции?
- 7.В каком учетном регистре отражается движение готовой продукции и ее реализация?
- 8.Что представляют собой расходы на продажу?
9. Какими проводками отражают поступление товаров?
10. По какой стоимости отражают товары в бухгалтерском балансе?
11. На каком счете ведется учет торговой наценки? Дать характеристику счета.
12. Какой проводкой списывают издержки обращения?
13. На каком счете ведется учет продажи товаров?
14. Как отражается в учете списание торговой наценки по реализованным товарам?

Составить кроссворд по теме: «учет готовой продукции»  
20 вопросов по вертикали и 20 вопросов по горизонтали

### 3.4. Учет денежных средств

1. Что может храниться в кассе предприятия?
2. Какую ответственность несет кассир и за что?
3. На каком счете ведется учет кассовых операций? Дать характеристику.
4. На основании, каких документов осуществляются записи по счету 51 «Расчетный счет».
5. Что является регистром аналитического учета по операциям на расчетном счете?
6. В каких регистрах ведут синтетический учет операций на расчетном счете?
7. На какие цели из кассы могут быть выданы наличные деньги, и кто их имеет право получить?
8. Какие организации могут открывать валютный счет в банке?
9. В каком банке можно открыть валютный счет?
- 10.Какая часть валютной выручки подлежит обязательной продаже?
- 11.Как отражаются на счетах операции по покупке и продаже валюты?
- 13.На каком счете ведутся расчеты по специальным сетам в банке?
- 14.В каких случаях применяют аккредитивную форму расчетов?
- 15.Какой проводкой отражают приобретение чековой книжки для расчетов чеками?

*Дать определение следующим терминам:*

- Аванс
- Авизо
- Ажур:
- Акт:
- Аккредитив
- Акцепт
- Акции

- Алеба
- Аманко
- Депонировать
- Дивиденд
- Журнал-ордер
- Журнал бухгалтерский
- Забалансовые счета
- Закрытие счетов
- Кассовая книга
- Карточка
- Книги бухгалтерские
- Лизинг
- Лимит
- Натуральные измерители

### **3.5. Учет дебиторской задолженности**

1. Что называется служебной командировкой?
2. Что понимается под хозяйственно-операционными расходами?
3. Что понимается под представительскими расходами?
4. Какими документами оформляются расчеты с подотчетными лицами?
5. Какой счет предназначен для учета расчетов с подотчетными лицами? Дайте характеристику счета.
6. Как организован учет расчетов с подотчетными лицами?
7. Что означает сальдо дебетовое на счете 71 «Расчеты с подотчетными лицами»?
8. На каком счете ведется учет расчетов с покупателями?
9. Как организован учет расчетов с разными дебиторами?

### **3.2. Методические рекомендации по работе с источниками информации**

Важной составляющей самостоятельной внеаудиторной работы является работа с литературой. Умение работать с литературой означает научиться осмысленно пользоваться источниками.

Работа с источниками информации способствует приобретению важных умений и навыков, а именно: выделять главное, устанавливать логическую связь, создавать алгоритм и работать по нему, самостоятельно добывать знания, систематизировать и обобщать их.

Существует несколько методов работы с литературой.

Один из них - самый известный - метод повторения: прочитанный текст можно заучить наизусть. Простое повторение воздействует на память механически и поверхностно. Полученные таким путем сведения легко забываются.

Наиболее эффективный метод - метод кодирования: прочитанный текст нужно подвергнуть большей, чем простое заучивание, обработке. Чтобы основательно обработать информацию и закодировать ее для хранения, важно провести целый ряд мыслительных операций: прокомментировать новые данные; оценить их значение; поставить вопросы; сопоставить полученные сведения с ранее известными.

Для улучшения обработки информации очень важно устанавливать осмысленные связи, структурировать новые сведения.

Изучение научной учебной и иной литературы требует ведения рабочих записей.

Форма записей может быть весьма разнообразной: простой или развернутый план, тезисы, конспект.

План - первооснова, каркас любой письменной работы, определяющий последовательность изложения материала.

План является наиболее краткой и потому самой доступной и распространенной формой записей содержания исходного источника информации. По существу, это перечень основных вопросов, рассматриваемых в источнике. План может быть простым и развернутым. Их отличие состоит в степени детализации содержания и, соответственно, в объеме.

Преимущество плана состоит в следующем.

- план позволяет наилучшим образом уяснить логику мысли автора, упрощает понимание главных моментов произведения.

- план позволяет быстро и глубоко проникнуть в сущность построения произведения и, следовательно, гораздо легче ориентироваться в его содержании

- план позволяет – при последующем возвращении к нему – быстрее обычного вспомнить прочитанное.

- с помощью плана гораздо удобнее отыскивать в источнике нужные места, факты, цитаты и т.д.

**Тезисы** – сжатое изложение содержания изученного материала в утвердительной (реже опровергающей) форме.

Отличие тезисов от обычного цитирования состоит в следующем:

- тезисам присуща значительно более высокая степень концентрации материала;

- в тезисах отмечается преобладание выводов над общими рассуждениями;

- чаще всего тезисы записываются близко к оригинальному тексту, т.е. без использования прямого цитирования.

**Конспект** - это не просто краткое изложение первичного текста, а изложение, имеющее адресный характер, пригодное для личного пользования, упражняющее в способах переработки информации и используемое для выполнения более сложных видов работы.

**Конспект нужен для того, чтобы:**

- 1) научиться перерабатывать любую информацию, придавая ей иной вид, тип, форму;

- 2) выделить в письменном или устном тексте самое необходимое и нужное для решения определенной учебной или научной задачи;

- 3) создать модель проблемы (понятийную или структурную);

- 4) упростить запоминание текста, облегчить овладение специальными терминами;

- 5) накопить информацию для написания более сложной работы в виде доклада, доклада, дипломной работы, диссертации, статьи, книги;

- 6) обеспечить многократное обращение к нему в случае надобности, его многократное использование.

**Техника конспектирования** есть процесс обработки знаний, изменения форм их изначального существования, приспособления их к целям и задачам учебной или научной деятельности. Конспектирующий делает исходное знание понятным себе, удобным для использования, полезным для жизни и работы. При этом конспект должен быть логичным, целостным, понятным, обладать способностью при обращении к нему вызывать в памяти весь исходный текст. Составление такого конспекта начинается с обычного ознакомления с текстом книги, статьи и т. д. Идеальный вариант - беглый просмотр с целью определить полноту раскрытия темы, характер текста (теоретический или эмпирический), выявление степени сложности по наличию новых или непонятных терминов-понятий. Такое предварительное знакомство с текстом, а также учет собственных задач помогают осознанно выбрать вид и форму конспектирования. Далее проводится самая настоящая научно-исследовательская работа по переработке информации. Все начинается с повторного чтения и анализа. Именно процедура

анализа позволяет разделить текст на части, отделить одно положение от другого и выделить нужное. Анализ позволяет выделить в содержании все существующие в нем компоненты, связи и отношения между ними, а также ранжировать идеи по значимости и сконцентрировать внимание на главном.

**При написании конспекта необходимо:**

В процессе конспектирования со словом идет большая работа.

Во-первых, идет отбор самых необходимых, опорных, самых нужных терминов-понятий, отражающих сущность и основные характеристики изучаемой темы.

Во-вторых, непонятные, малознакомые и новые слова непременно прорабатываются со словарем и справочником. К конспекту можно сделать словарик или внести прямо в конспект их определения, пометив источник информации.

**Критерии хорошего конспекта**

Качество конспекта во многом зависит от цели его составления, назначения. Затем в зависимости от целей как мотивов работы над информационным источником выделяются следующие критерии:

- краткость (конспект ориентировочно не должен превышать 1/8 от первичного текста);
- ясная, четкая структуризация материала, что обеспечивает его быстрое считывание;
- содержательная точность, то есть научная корректность;
- наличие образных или символических опорных компонентов;
- оригинальность индивидуальной обработки материала (наличие вопросов, собственных суждений, своих символов и знаков и т. п.);
- адресность (в том числе четкое фиксирование выходных данных, указание страниц цитирования и отдельных положена, соответствие особенностям и задачам пользователя).

Опыт показывает, что хорошо написанный конспект оказывает помощь не только в процессе подготовки к сдаче зачетов и экзаменов, но и в профессиональной деятельности

### **3.3. Ситуационные задачи**

#### **Тема 2. Внеоборотные активы**

##### **2.1. Учет основных средств**

1. На основе данных для выполнения задачи начислить амортизацию объекта основных средств линейным способом, способом уменьшаемого остатка и способом списания по сумме чисел лет срока полезного использования.

*Исходные данные*

ЗАО «Шарм» приобрело швейное оборудование на сумму 236 000 руб., в том числе НДС 36 000 руб. Оплата произведена с расчетного счета. При постановке на учет установлен срок полезного использования 5 лет.

#### **Тема 3. Оборотные активы**

##### **3.1. Учет производственных запасов**

1. Составить бухгалтерские проводки по приведенным операциям.
2. Определить финансовый результат от продажи материалов.

*Исходные данные*



ООО «Кентавр» продает материалы ЗАО «Дон» по цене 11 800 руб., в т.ч. НДС. Денежные средства за проданные материалы покупателем внесены в кассу организации. Учетная стоимость проданных материалов — 7 400 руб.

### **3.3. Учет готовой продукции и товаров**

Плановая себестоимость отгруженной продукции на конец месяца — 800 000 руб. Реализовано продукции по плановой себестоимости 600 000 руб. Сумма расходов на продажу за отчетный период составила 160 000 руб. *Определить сумму расходов на продажу, подлежащих списанию в отчетном месяце, на объем реализованной продукции*

### **3.5. Учет дебиторской задолженности**

Составить авансовый отчет.

*Исходные данные*

К авансовому отчету № 3 от 20 января 200 \_ г. завхоза Тереховой Т. В. приложены следующие документы:

а) товарный чек и чек контрольной кассовой машины (ККМ) магазина №12 за канцтовары на сумму 450 руб.;

б) товарный чек и чек ККМ магазина №17 за краску на сумму 460 руб.;

в) товарный чек и чек ККМ за комплект бухгалтерских документов 500 руб.

Аванс на хозяйственные расходы выдан 16 января 200\_ г. в сумме 1 400 руб.

### **3.4. Методические рекомендации по решению ситуационных задач**

Для развития профессиональных навыков студента применяются ситуационные задачи, которые представляют собой описание деловой ситуации, которая реально возникает в процессе деятельности.

Ситуационные задания – способ проверки знаний, позволяющий в условной обстановке решать конкретные реальные задачи. Целью решения ситуационных заданий является выработка у студентов навыков в решении конкретных ситуаций, с которыми они постоянно встречаются на практике, развитие системного мышления.

Решение ситуационной задачи проходит в несколько этапов:

- 1) ознакомление с представленной ситуацией и её особенностями;
- 2) анализ ситуации – осмысление изложенной в задаче информации, её перевод в набор логически связанных вопросов, выделение основной проблемы, факторов и данных, которые могут воздействовать на принятие решения;
- 3) исследование теоретического материала, применительно к конкретной задаче;
- 4) анализ задачи с учётом полученных данных из теоретического материала;
- 5) составление плана действий и оценивание возможностей его реализации.

Критериями оценивания при решении ситуационных задач является:

- умение комплексно оценить предложенную ситуацию;
- знание теоретического материала с учётом межпредметных связей;
- правильный выбор тактики действий.

### **3.5. Темы докладов**

#### **Тема 1. Основы организации бухгалтерского учета**

*Примерная тематика докладов:*

1. Учетная политика предприятия.
2. Роль и задачи бухгалтерского учета в рыночной экономике.

Примерный план доклада на тему:  
«Учетная политика предприятия»

## ВВЕДЕНИЕ

1. Сущность учетной политики предприятия
  - 1.1. Понятие и задачи учетной политики
  - 1.2. Принципы формирования учетной политики
2. Формирование и раскрытие учетной политики
  - 2.1. Процесс формирования учетной политики
  - 2.2. Раскрытие учетной политики организации
  - 2.3. Изменение учетной политики
3. Учетная политика организаций как инструмент оптимизации налогообложения
  - 3.1. Понятие и задачи учетной политики для целей налогообложения
  - 3.2. Разработка учетной политики для целей налогообложения

## ЗАКЛЮЧЕНИЕ

## СПИСОК ИСПОЛЬЗУЕМЫХ ИСТОЧНИКОВ

## ПРИЛОЖЕНИЯ

Примерный план доклада на тему:  
«Роль и задачи бухгалтерского учета в рыночной экономике»

## ВВЕДЕНИЕ

1. Виды учета
  - 1.1. Оперативный учет
  - 1.2. Статистический учет
  - 1.3. Бухгалтерский учет
2. Сущность бухгалтерского учета, его задачи и цели.
  - 2.1. Основы построения бухгалтерского учета
  - 2.2. Основные принципы бухгалтерского учета
3. Перспективы развития и совершенствования бухгалтерского учета

## ЗАКЛЮЧЕНИЕ

## СПИСОК ИСПОЛЬЗУЕМЫХ ИСТОЧНИКОВ

## **Тема 2. Внеоборотные активы**

### **2.1. Учет основных средств**

*Примерная тематика докладов:*

1. Учет вложений во внеоборотные активы»
2. Инвентаризация основных средств

Примерный план доклада на тему:  
Учет вложений во внеоборотные активы»

## ВВЕДЕНИЕ

1. Основные понятия и сущность вложений во внеоборотные активы
    - 1.1. Понятие и структура вложений во внеоборотные активы
    - 1.2. Экономическая сущность вложений во внеоборотные активы
    - 1.3. Состав и классификация вложений во внеоборотные активы
  2. Порядок учета вложений во внеоборотные активы
    - 2.1. Порядок учета вложений во внеоборотные активы
    - 2.2. Оценка вложений во внеоборотные активы
- ЗАКЛЮЧЕНИЕ  
СПИСОК ИСПОЛЬЗУЕМЫХ ИСТОЧНИКОВ

Примерный план доклада на тему:  
«Инвентаризация основных средств»

## ВВЕДЕНИЕ

1. Проведение инвентаризации
    - 1.1. Порядок проведения инвентаризации основных средств
    - 1.2. Задачи инвентаризации основных средств
    - 1.4. Порядок проведения инвентаризации основных средств
  2. Документальное оформление и порядок учета основных средств
    - 2.1. Инвентаризация основных средств
    - 2.2. Корреспонденция счетов по учету результатов инвентаризации
- ЗАКЛЮЧЕНИЕ  
СПИСОК ИСПОЛЬЗУЕМЫХ ИСТОЧНИКОВ

### **Тема 2. Внеоборотные активы** **2.2. Учет нематериальных активов**

#### ***Примерная тематика докладов:***

1. Оценка стоимости нематериальных активов»

Примерный план доклада на тему:  
«Оценка стоимости нематериальных активов»

## ВВЕДЕНИЕ

Цели и задачи оценки стоимости нематериальных активов.  
Методы оценки нематериальных активов.

## ЗАКЛЮЧЕНИЕ

## СПИСОК ИСПОЛЬЗУЕМЫХ ИСТОЧНИКОВ

### **Тема 2. Внеоборотные активы** **2.3. Учет финансовых вложений**

#### ***Примерная тематика докладов:***

1. Информация о финансовых вложениях, подлежащая раскрытию в бухгалтерской отчетности

Примерный план доклада на тему:  
Информация о финансовых вложениях, подлежащая раскрытию в бухгалтерской отчетности

## ВВЕДЕНИЕ

- 1.Информация о структуре финансовых вложений организации
- 2.Информация о последующей оценке финансовых вложений организации
- 3.Информация о выбывших финансовых вложениях организации

ЗАКЛЮЧЕНИЕ

СПИСОК ИСПОЛЬЗУЕМЫХ ИСТОЧНИКОВ

### **Тема 3. Оборотные активы**

#### **3.1.Учет производственных запасов**

*Примерная тематика докладов:*

- 1.Особенности учета и оценки материалов при использовании счетов 15 и 16.

Примерный план доклада на тему:

Особенности учета и оценки материалов при использовании счетов 15 и 16.

ВВЕДЕНИЕ

- 1.Общие принципы организации учета производственных запасов
2. Классификация производственных запасов
- 3.Оценки материалов при использовании счетов 15 и 16

ЗАКЛЮЧЕНИЕ

СПИСОК ИСПОЛЬЗУЕМЫХ ИСТОЧНИКОВ

### **Тема 3. Оборотные активы**

#### **3.4. Учет денежных средств**

*Примерная тематика докладов:*

1. Первичная документация по оформлению безналичных расчетов

Примерный план доклада на тему:

«Первичная документация по оформлению безналичных расчетов»

ВВЕДЕНИЕ

- 1.Методические основы организации учета безналичных расчетов
  - 1.1.Задачи и основы организации учета денежных средств
  - 1.2.Основные нормативные документы учета наличных и безналичных расчетов
  - 1.3.Особенности деятельности организации и их влияние на организацию учета безналичных расчетов.
- 2.Учет безналичных расчетов
  - 2.1. Порядок осуществления и бухгалтерский учет наличных форм расчетов
  - 2.2.Порядок осуществления и бухгалтерский учет безналичных форм расчетов

ЗАКЛЮЧЕНИЕ

СПИСОК ИСПОЛЬЗУЕМЫХ ИСТОЧНИКОВ

#### **3.6. Методические рекомендации по написанию докладов**

Доклад, как вид самостоятельной работы в учебном процессе, способствует формированию навыков исследовательской работы, расширяет познавательные интересы, учит критически мыслить.

При написании доклада по заданной теме студент составляет план, подбирает основные источники. В процессе работы с источниками систематизирует полученные сведения, делает выводы и обобщения. К докладу по крупной теме могут привлекать несколько студентов, между которыми распределяются вопросы выступления.

Тематика доклада обычно определяется преподавателем, но в определении темы инициативу может проявить и студент. Прежде чем выбрать тему доклада, автору необходимо выявить свой интерес, определить, над какой проблемой он хотел бы поработать, более глубоко ее изучить.

Этапы работы с докладом:

Формулирование темы, причем она должна быть не только актуальной по своему значению, но и оригинальной, интересной по содержанию.

Подбор и изучение основных источников по теме (как правильно, при разработке доклада используется не менее 8-10 различных источников).

Составление списка использованных источников.

Обработка и систематизация информации.

Разработка плана доклада.

Написание доклада.

.Публичное выступление с результатами исследования.

Структура доклада:

- титульный лист (См. Приложение 1)
- оглавление (в нем последовательно излагаются названия пунктов доклада, указываются страницы, с которых начинается каждый пункт);
- введение (формулирует суть исследуемой проблемы, обосновывается выбор темы, определяются ее значимость и актуальность, указываются цель и задачи доклада, дается характеристика используемой литературы);
- основная часть (каждый раздел ее, доказательно раскрывая отдельную проблему или одну из ее сторон, логически является продолжением предыдущего; в основной части могут быть представлены таблицы, графики, схемы);
- заключение (подводятся итоги или дается обобщенный вывод по теме доклада, предлагаются рекомендации);
- список использованных источников.

Введение - это вступительная часть научно-исследовательской работы. Автор должен приложить все усилия, чтобы в этом небольшом по объему разделе показать актуальность темы, раскрыть практическую значимость ее, определить цели и задачи эксперимента или его фрагмента.

Основная часть: в ней раскрывается содержание доклада. Как правило, основная часть состоит из теоретического и практического разделов. В теоретическом разделе раскрываются история и теория исследуемой проблемы, дается критический анализ литературы и показываются позиции автора. В практическом разделе излагаются методы, ход, и результаты самостоятельно проведенного эксперимента или фрагмента. В основной части могут быть также представлены схемы, диаграммы, таблицы, рисунки и т.д.

В заключении содержатся итоги работы, выводы, к которым пришел автор, и рекомендации. Заключение должно быть кратким, обязательным и соответствовать поставленным задачам.

Список использованных источников представляет собой перечень использованных книг, статей, фамилии авторов приводятся в алфавитном порядке, при этом все источники даются под общей нумерацией литературы. В исходных данных источника указываются фамилия и инициалы автора, название работы, место и год издания.

Приложение к докладу оформляются на отдельных листах, причем каждое должно иметь свой тематический заголовок и номер, который пишется в правом верхнем углу, например: «Приложение 1».

Объем доклада может колебаться в пределах 5-15 печатных страниц; все приложения к работе не входят в ее объем. Доклад должен быть выполнен грамотно, с соблюдением культуры изложения. Обязательно должны иметься ссылки на используемую литературу. Должна быть соблюдена последовательность написания библиографического аппарата. Критерии оценки доклада:-

- актуальность темы исследования;
- соответствие содержания теме;
- глубина проработки материала; правильность и полнота использования источников;
- соответствие оформления доклада стандартам.

По усмотрению преподавателя доклады могут быть представлены на семинарах, научно-практических конференциях, а также использоваться как зачетные работы по пройденным темам.

## СПИСОК ИСПОЛЬЗУЕМЫХ ИСТОЧНИКОВ

### Основные источники:

#### Нормативно-правовые акты (в действующей редакции):

1. Гражданский кодекс Российской Федерации (часть первая) от 30.11.1994 № 51-ФЗ
2. Гражданский кодекс Российской Федерации (часть вторая) от 26.01.1996 № 14-ФЗ
3. Гражданский кодекс Российской Федерации (часть третья) от 26.11.2001 № 146-ФЗ
4. Гражданский кодекс Российской Федерации (часть четвертая) от 18.12.2006 N 230-ФЗ
5. Инструкция по применению Плана счетов бухгалтерского учета финансово-хозяйственной деятельности организаций. Утверждена приказом Минфина РФ № 94н от 31 октября 2000 г.
6. Налоговый кодекс Российской Федерации (часть первая) от 31.07.1998 N 146-ФЗ
7. Налоговый кодекс Российской Федерации (часть вторая) от 05.08.2000 117-ФЗ
9. План счетов бухгалтерского учета финансово-хозяйственной деятельности организаций. Утвержден приказом Минфина РФ № 94н от 31 октября 2000 г.
9. Положение по ведению бухгалтерского учета и бухгалтерской отчетности в Российской Федерации. Утверждено приказом Минфина РФ № 34н от 29 июля 1998 г.
10. Положение по бухгалтерскому учету «Бухгалтерская отчетность организации» ПБУ 4/99, утв. Приказом Минфина РФ от 06.07.99 №43н
11. Федеральный закон "О бухгалтерском учете" от 06 декабря 2011 г. № 402-ФЗ

### Учебная литература:

#### Основная литература:

1. Стишкова Е.В., Бабаева Е.Ю. Практические основы бухгалтерского учета имущества организации [Электронный ресурс]: уч. пособие для студентов СПО. – Рязань: РГАТУ 2020 г. - ЭБ РГАТУ. – URL: <http://bibl.rgatu.ru/web/Default.asp>

#### Дополнительная литература:

1. Дмитриева, И. М. Бухгалтерский учет: учебник и практикум для среднего профессионального образования / И. М. Дмитриева. — 6-е изд., перераб. и доп. — Москва: Издательство Юрайт, 2020. — 319 с. — (Профессиональное образование). — ISBN 978-5-534-13850-4. — Текст: электронный // ЭБС Юрайт [сайт]. — URL: <https://urait.ru/bcode/467050> – ЭБС «Юрайт»

#### Интернет-ресурсы:

1. Единое окно доступа к образовательным ресурсам – Режим доступа: <http://window.edu.ru>
2. Справочная правовая система КонсультантПлюс - Режим доступа: <http://www.consultant.ru/>
3. Справочная правовая система Гарант - Режим доступа: <http://www.garant.ru/>
4. Портал «Всеобуч»- справочно-информационный образовательный сайт – Режим доступа: <http://www.edu-all.ru/>
5. Электронно-библиотечная система «Znanium» - Режим доступа: <http://znanium.com>

#### Периодические издания:

1. Бухучет в сельском хозяйстве : науч.-практич. журн. / учредитель : Издательский дом «Панорама» – 2003, май - . - Москва : ИД «Панорама» изд-во «Афина», 2020 - . - Ежемес. - ISSN: 2075-0250. – Текст : непосредственный.

2. Учет в сельском хозяйстве : отраслевой журн. / учредитель : ЗАО «Консультационно-финансовый центр «Актион». – 2003 - . Москва : ЗАО ИД «Главбух», 2016 - 2017 . – Ежемес. - ISSN 2075-0250. – Текст : непосредственный.

**Учебно-методические издания:**

Методические рекомендации по организации самостоятельной работы при изучении ПМ 01 [Электронный ресурс]/ Стишкова Е.В., Расходчикова О.В. - Рязань: РГАТУ, 2020- ЭБ РГАТУ. – URL: <http://bibl.rgatu.ru/web/Default.asp>

Методические указания к практическим работам при изучении ПМ.01 [Электронный ресурс]/ Стишкова Е.В., Расходчикова О.В. - Рязань: РГАТУ, 2020- ЭБ РГАТУ. – URL: <http://bibl.rgatu.ru/web/Default.asp>

МИНИСТЕРСТВО СЕЛЬСКОГО ХОЗЯЙСТВА РОССИЙСКОЙ ФЕДЕРАЦИИ  
ФЕДЕРАЛЬНОЕ ГОСУДАРСТВЕННОЕ БЮДЖЕТНОЕ ОБРАЗОВАТЕЛЬНОЕ  
УЧРЕЖДЕНИЕ ВЫСШЕГО ОБРАЗОВАНИЯ  
«РЯЗАНСКИЙ ГОСУДАРСТВЕННЫЙ АГРОТЕХНОЛОГИЧЕСКИЙ  
УНИВЕРСИТЕТ ИМЕНИ П.А. КОСТЫЧЕВА»

Факультет дополнительного профессионального и  
среднего профессионального образования

Доклад

по МДК.01.01. Практические основы бухгалтерского  
учета имущества организации

на тему: \_\_\_\_\_  
\_\_\_\_\_

студента \_\_\_\_\_ курса \_\_\_\_\_ группы  
\_\_\_\_\_ специальности

\_\_\_\_\_  
(фамилия, имя, отчество студента)

Рязань, 20\_\_



### Правила оформления списка использованных источников

С 01.07.2004 года введён новый стандарт библиографического описания ГОСТ 7.1-2003 «Библиографическая запись. Библиографическое описание. Общие требования и правила составления» Полный текст ГОСТа размещён на сайте Российской книжной палаты: <http://www.bookchamber.ru>, а также с ним можно ознакомиться в библиотеке РГАТУ

Примеры библиографических записей:

Книги с одним автором

Нечитайло, А.И., Теория бухгалтерского учета. Учебник. / А.И. Нечитайло- М.: КноРус, Проспект, 2010 г.-272с.

Книги с двумя авторами

Богаченко, В.М., Кириллова, Н.А. Основы бухгалтерского учета: Теория дисциплины: практические занятия. / В.М. Богаченко, Н.А. Кириллова, – Ростов- На-Дону.: Феникс, 2013 г. – 298 с.

Нормативно-правовые акты

План счетов бухгалтерского учета финансово-хозяйственной деятельности организаций. Утвержден приказом Минфина РФ № 94н от 31 октября 2000 г. (ред. от 08.11.2010 № 38 н)

Статьи из журнала

Бакунина, И.М. Управление логической системой [Текст]/ И.М. Бакунина, И.И. Кретов/Менеджмент в России и за рубежом. – 2009. - №5.- С.12-15.

Интернет-ресурсы

Официальный сайт Министерства финансов РФ. - Режим доступа: <http://www.minfin.ru/ru/>

МИНИСТЕРСТВО СЕЛЬСКОГО ХОЗЯЙСТВА РОССИЙСКОЙ ФЕДЕРАЦИИ  
ФЕДЕРАЛЬНОЕ ГОСУДАРСТВЕННОЕ БЮДЖЕТНОЕ ОБРАЗОВАТЕЛЬНОЕ  
УЧРЕЖДЕНИЕ ВЫСШЕГО ОБРАЗОВАНИЯ  
«РЯЗАНСКИЙ ГОСУДАРСТВЕННЫЙ АГРОТЕХНОЛОГИЧЕСКИЙ  
УНИВЕРСИТЕТ ИМЕНИ П.А. КОСТЫЧЕВА»

Факультет дополнительного профессионального  
и среднего профессионального образования

**МЕТОДИЧЕСКИЕ РЕКОМЕНДАЦИИ ПО ОРГАНИЗАЦИИ  
САМОСТОЯТЕЛЬНОЙ РАБОТЫ**

**ПМ.02** ВЕДЕНИЕ БУХГАЛТЕРСКОГО УЧЕТА ИСТОЧНИКОВ ФОРМИРОВАНИЯ  
ИМУЩЕСТВА, ВЫПОЛНЕНИЕ РАБОТ ПО ИНВЕНТАРИЗАЦИИ ИМУЩЕСТВА И  
ФИНАНСОВЫХ ОБЯЗАТЕЛЬСТВ ОРГАНИЗАЦИИ

специальность 38.02.01 Экономика и бухгалтерский учет (по отраслям)  
для студентов 3 курса (очная форма обучения)

Рязань, 2020

Методические рекомендации по организации самостоятельной работы составлены с учетом требований Федерального государственного образовательного стандарта (далее – ФГОС), утвержденного 28.07.2014 г. приказом Министерства образования и науки РФ за № 832 по специальности среднего профессионального образования (далее - СПО) 38.02.01 Экономика и бухгалтерский учёт (по отраслям).

Разработчики:

Стишкова Е.В., преподаватель кафедры бухгалтерского учета, анализа и аудита для преподавания на ФДП и СПО,

Расходчикова О.В., преподаватель кафедры бухгалтерского учета, анализа и аудита

Методические рекомендации по организации самостоятельной работы студентов одобрены предметно-цикловой комиссией экономических дисциплин ФДП и СПО «30» июня 2020 г., протокол № 10.

Председатель предметно-цикловой  
комиссии экономических дисциплин



С. В. Комкова

## СОДЕРЖАНИЕ

	Стр.
1. Общие положения	4
2. Объем самостоятельной работы	5
3. Содержание и организация самостоятельной работы	8
3.1. Вопросы для самоконтроля	8
3.2. Методические рекомендации по работе с источниками информации	9
3.3. Ситуационные задачи	12
3.4. Методические рекомендации по решению ситуационных задач	13
3.5. Темы докладов	15
3.6. Методические рекомендации по написанию доклада	16
СПИСОК ИСПОЛЬЗУЕМЫХ ИСТОЧНИКОВ	17
ПРИЛОЖЕНИЯ	

## 1. Общие положения

Одним из основных видов деятельности студента является самостоятельная работа.

Целью самостоятельной работы студентов является:

- научить студента осмысленно и самостоятельно работать с учебным материалом, заложить основы самоорганизации и самовоспитания с тем, чтобы привить умение в дальнейшем непрерывно повышать свою квалификацию.
- закрепление, расширение и углубление знаний, умений и навыков, полученных студентами на аудиторных занятиях под руководством преподавателей;
- изучение студентами дополнительных материалов по изучаемым дисциплинам и умение выбирать необходимый материал из различных источников;
- воспитание у студентов самостоятельности, организованности, самодисциплины, творческой активности, потребности развития познавательных способностей и упорства в достижении поставленных целей.

Формой контроля знаний студентов, сформированных в ходе изучения МДК 02.01 и МДК 02.02, является другая форма контроля (5 семестр и 6 семестр соответственно).

Самостоятельное изучение дисциплины студенты проводят в соответствии с рабочей программой МДК.02.01 и МДК 02.02.

Самостоятельная работа студентов включает в себя несколько направлений и способствует более глубокому усвоению студентами учебного курса Практические основы бухгалтерского учета имущества организации. Основные направления, по которым осуществляется организация самостоятельной работы студентов, следующие:

- самостоятельная подготовка к практическим занятиям;
- изучение дополнительной литературы по предложенным направлениям;
- подготовка докладов;
- решение задач, в том числе ситуационных
- подготовка презентаций по темам, докладов.

Самостоятельная работа приобщает студентов к научному творчеству, поиску и решению актуальных современных проблем.

Методика самостоятельной работы предварительно разъясняется преподавателем и в последующем может уточняться с учетом индивидуальных особенностей студентов. Время и место самостоятельной работы выбираются студентами по своему усмотрению с учетом рекомендаций преподавателя.

Самостоятельную работу по модулю следует начинать с изучения программы, которая содержит основные требования к знаниям, умениям и навыкам обучаемых. Обязательно следует вспомнить рекомендации преподавателя, данные в ходе установочных занятий. Затем – приступить к изучению отдельных разделов и тем в порядке, предусмотренном программой.

## 2. Объем самостоятельной работы

Тема раздела, тематика	Вид самостоятельной работы	Коды формируемых компетенций	Кол-во часов	Контроль выполнения работы (опрос, тест, и т.д.)
МДК 02.1. Практические основы бухгалтерского учёта источников формирования имущества организации	-	-	25	-
Раздел 1. Учет заемного капитала	Написание доклада, презентаций, решение задач, подготовка к опросу	ПК-2.1., ОК-1, ОК-4, ОК-5, ОК-6, ОК-8	9	Подготовка докладов, презентаций; -Решение задач, -Опрос
Раздел 2 Тема учет финансовых результатов и прибыли (убытка)	Написание доклада, презентаций, решение задач, подготовка к опросу	ПК-2.1., ОК-1, ОК-4, ОК-5, ОК-6, ОК-8	8	Подготовка докладов, презентаций; -Решение задач, -Опрос
Раздел 3. Учёт собственного капитала	Решение задач, подготовка к опросу	ПК 2.1., ОК-1, ОК-4, ОК-5, ОК-6, ОК-8	8	-Решение задач, -Опрос
МДК 02.02. Бухгалтерская технология проведения и оформления инвентаризации		-	22	-
Раздел 1 Общий порядок проведения инвентаризации	Подготовка к опросу	ПК 2.2(1), ПК 2.2(2), ПК 2.3, ПК 2.4., ОК-1-ОК-9	4	-Опрос
Раздел 2. Отражение результатов инвентаризации	Подготовка к опросу	ПК 2.2(1), ПК 2.2(2), ПК 2.3, ПК 2.4., ОК-1-ОК-9	4	-Опрос
Раздел 3 Особенности проведения инвентаризации объектов бухгалтерского учёта	Написание доклада, презентаций, решение задач, подготовка к опросу	ПК 2.2(1), ПК 2.2(2), ПК 2.3, ПК 2.4., ОК-1-ОК-9	14	Подготовка докладов, презентаций ; -Решение задач, -Опрос
<b>ВСЕГО</b>			<b>47</b>	

### 3. Содержание и организация самостоятельной работы

#### 3.1. Вопросы для самоконтроля

##### МДК 02.1. Практические основы бухгалтерского учёта источников формирования имущества организации

Вопросы по разделу 1. Учет заемного капитала:

1. Что относится к заемному капиталу?
2. На каких счетах происходит учет заемного капитала? Как эти счета классифицируются по отношению к балансу?
3. Какие первичные документы используются для учета труда и заработной платы; расчетов с поставщиками и подрядчиками; по кредитам и займам?
4. В каких регистрах обобщается информация по счетам 60, 66, 67, 70, 73.2, 76?

Вопросы по разделу 2. Тема учет финансовых результатов и прибыли (убытка)

1. Какие критерии признания существуют для отражения в учете доходов и расходов?
2. Каков порядок закрытия счетов для выявления бухгалтерской прибыли (убытка)?
3. Поясните схемы счетов 90 и 91?
4. Какими нормативно-правовыми актами регламентируется учет доходов и расходов?

Вопросы по разделу 3. Учёт собственного капитала

1. Какие источники образования имущества относятся к собственному капиталу?
2. С какой целью уставный капитал необходимо доводить до величины чистых активов?
3. Какая существует взаимосвязь между ОПФ и размером уставного капитала?
4. Поясните порядок расходования средств целевого финансирования?

##### МДК 02.02. Бухгалтерская технология проведения и оформления инвентаризации

Вопросы по разделу 1 Общий порядок проведения инвентаризации

1. Дайте определение инвентаризации?
2. Какие виды инвентаризации Вы знаете?
3. Каков алгоритм проведения инвентаризации?

Вопросы по разделу 2. Отражение результатов инвентаризации

1. Каким образом отражаются результаты инвентаризации в учете?
2. В каком отчетном периоде необходимо отражать результаты инвентаризации?
3. Каков порядок заполнения сличительных ведомостей?

Вопросы по разделу 3 Особенности проведения инвентаризации объектов бухгалтерского учёта

1. Какие особенности при проведении инвентаризации денежных средств проверяющие должны учитывать?

2. Какие пункты проверки в программ проведения инвентаризации основных средств и нематериальных активов должны включить проверяющие?
3. Какие направления инвентаризации МПЗ должны быть проведены?
4. Какими особенностями характеризуется инвентаризация финансовых обязательств и расчетов?

### **3.2. Методические рекомендации по работе с источниками информации**

Важной составляющей самостоятельной внеаудиторной работы является работа с литературой. Умение работать с литературой означает научиться осмысленно пользоваться источниками.

Работа с источниками информации способствует приобретению важных умений и навыков, а именно: выделять главное, устанавливать логическую связь, создавать алгоритм и работать по нему, самостоятельно добывать знания, систематизировать и обобщать их.

Существует несколько методов работы с литературой.

Один из них - самый известный - метод повторения: прочитанный текст можно заучить наизусть. Простое повторение воздействует на память механически и поверхностно. Полученные таким путем сведения легко забываются.

Наиболее эффективный метод - метод кодирования: прочитанный текст нужно подвергнуть большей, чем простое заучивание, обработке. Чтобы основательно обработать информацию и закодировать ее для хранения, важно провести целый ряд мыслительных операций: прокомментировать новые данные; оценить их значение; поставить вопросы; сопоставить полученные сведения с ранее известными.

Для улучшения обработки информации очень важно устанавливать осмысленные связи, структурировать новые сведения.

Изучение научной учебной и иной литературы требует ведения рабочих записей.

Форма записей может быть весьма разнообразной: простой или развернутый план, тезисы, конспект.

План - первооснова, каркас любой письменной работы, определяющий последовательность изложения материала.

План является наиболее краткой и потому самой доступной и распространенной формой записей содержания исходного источника информации. По существу, это перечень основных вопросов, рассматриваемых в источнике. План может быть простым и развернутым. Их отличие состоит в степени детализации содержания и, соответственно, в объеме.

Преимущество плана состоит в следующем.

- план позволяет наилучшим образом уяснить логику мысли автора, упрощает понимание главных моментов произведения.
- план позволяет быстро и глубоко проникнуть в сущность построения произведения и, следовательно, гораздо легче ориентироваться в его содержании
- план позволяет – при последующем возвращении к нему – быстрее обычного вспомнить прочитанное.
- с помощью плана гораздо удобнее отыскивать в источнике нужные места, факты, цитаты и т.д.

Тезисы – сжатое изложение содержания изученного материала в утвердительной (реже опровергающей) форме.

Отличие тезисов от обычного цитирования состоит в следующем:



- тезисам присуща значительно более высокая степень концентрации материала;
- в тезисах отмечается преобладание выводов над общими рассуждениями;
- чаще всего тезисы записываются близко к оригинальному тексту, т.е. без использования прямого цитирования.

**Конспект** - это не просто краткое изложение первичного текста, а изложение, имеющее адресный характер, пригодное для личного пользования, упражняющее в способах переработки информации и используемое для выполнения более сложных видов работы.

**Конспект нужен для того, чтобы:**

- 1) научиться перерабатывать любую информацию, придавая ей иной вид, тип, форму;
- 2) выделить в письменном или устном тексте самое необходимое и нужное для решения определенной учебной или научной задачи;
- 3) создать модель проблемы (понятийную или структурную);
- 4) упростить запоминание текста, облегчить овладение специальными терминами;
- 5) накопить информацию для написания более сложной работы в виде доклада, доклада, дипломной работы, диссертации, статьи, книги;
- 6) обеспечить многократное обращение к нему в случае надобности, его многократное использование.

**Техника конспектирования** есть процесс обработки знаний, изменения форм их изначального существования, приспособления их к целям и задачам учебной или научной деятельности. Конспектирующий делает исходное знание понятным себе, удобным для использования, полезным для жизни и работы. При этом конспект должен быть логичным, целостным, понятным, обладать способностью при обращении к нему вызывать в памяти весь исходный текст. Составление такого конспекта начинается с обычного ознакомления с текстом книги, статьи и т. д. Идеальный вариант - беглый просмотр с целью определить полноту раскрытия темы, характер текста (теоретический или эмпирический), выявление степени сложности по наличию новых или непонятных терминов-понятий. Такое предварительное знакомство с текстом, а также учет собственных задач помогают осознанно выбрать вид и форму конспектирования. Далее проводится самая настоящая научно-исследовательская работа по переработке информации. Все начинается с повторного чтения и анализа. Именно процедура анализа позволяет разделить текст на части, отделить одно положение от другого и выделить нужное. Анализ позволяет выделить в содержании все существующие в нем компоненты, связи и отношения между ними, а также ранжировать идеи по значимости и сконцентрировать внимание на главном.

**Ранжирование** - расположение в определенной последовательности (убывания или нарастания) показателей, зафиксированных в ходе исследования, определение места (рейтинга) в ряду изучаемых объектов. Другим важным шагом в конспектировании является выделение главных для конспектирующего мыслей. Главная мысль, идея, тезис определяются задачами конспектирования. Ими может быть любой компонент содержания: понятие или категория и их определение; закон и его формулировка; факты, события и доказательства их истинности и т. д. Эти ведущие, главные позиции могут выписываться либо в технике цитирования, либо в произвольном стиле, своими словами. Злоупотреблять цитированием нельзя, особенно не рекомендуется делать цитаты длинными!

Весь остальной материал конспектируемого текста подлежит переработке, в том числе и основные идеи, не сфокусированные в цитате. Посредством конспектирования можно свертывать информацию, уплотнять ее. Свертывание знаний возможно в форме рисунков, схем, таблиц, графиков, символов. В процессе конспектирования целесообразно использовать различные сигнальные знаки, увеличивающие информативность сжатого конспекта: стрелки, подчеркивания, линии, выделение в рамку, восклицательный и вопросительный знаки., Сокращению конспекта, свертыванию информации способствуют

также использование аббревиатур, то есть сокращенных слов и словосочетаний, использование вместо слов знаков. Например, вместо слов "равенство", "подобие", "сходство" можно использовать знак равенства: "=", вместо слов "больше", "меньше" - математические знаки: "<", ">" и т. д. Информативность конспекта можно увеличить за счет цвета синего, красного, зеленого и др.; введения различных цифр и порядковых номеров: римских и арабских цифр, букв. В конспект можно вводить данные из других источников - для сравнения, обобщения, доказательства и т. д. Особое место в конспекте должны занимать собственные суждения. Это введение в текст своих оценок, отношений, согласий и несогласий. Иногда это выражается словами, иногда знаками: "?", "-" и др. Любой конспект должен иметь точные выходные данные: имя автора, название работы, местом год издания, наименование издательства. Таким образом, в результате особой техники переработки информации конспектируемого текста создается новый документ, с новой логикой изложения содержания, с новыми связями, новой формой предъявления информации.

#### **При написании конспекта необходимо:**

В процессе конспектирования со словом идет большая работа.

Во-первых, идет отбор самых необходимых, опорных, самых нужных терминов-понятий, отражающих сущность и основные характеристики изучаемой темы.

Во-вторых, непонятные, малознакомые и новые слова непременно прорабатываются со словарем и справочником. К конспекту можно сделать словарик или внести прямо в конспект их определения, пометив источник информации.

В-третьих, особое внимание обращается на заимствованные из иностранной лексики слова. Использование их должно определяться крайней нуждой. При случае их надо заменять соответствующей своими терминами.

#### **Критерии хорошего конспекта**

Качество конспекта во многом зависит от цели его составления, назначения. Затем в зависимости от целей как мотивов работы над информационным источником выделяются следующие критерии:

- краткость (конспект ориентировочно не должен превышать 1/8 от первичного текста);
- ясная, четкая структуризация материала, что обеспечивает его быстрое считывание;
- содержательная точность, то есть научная корректность;
- наличие образных или символических опорных компонентов;
- оригинальность индивидуальной обработки материала (наличие вопросов, собственных суждений, своих символов и знаков и т. п.);

#### **Критерии оценки устного ответа:**

Оценка «отлично»	<p>ставится, если студент</p> <ul style="list-style-type: none"> <li>-показывает глубокое и полное знание и понимание всего объёма программного материала;</li> <li>- умеет составить полный и правильный ответ на основе изученного материала; выделять главные положения, самостоятельно подтверждать ответ конкретными примерами, фактами;</li> <li>- самостоятельно и аргументировано делать анализ, выводы;</li> <li>- устанавливает межпредметные (на основе ранее приобретенных знаний) и внутриспредметные связи;</li> <li>- последовательно, чётко, связно, обоснованно и безошибочно излагает материал.</li> </ul>
Оценка «хорошо»	ставится, если студент

	<ul style="list-style-type: none"> <li>- показывает знания всего изученного программного материала;</li> <li>- даёт полный и правильный ответ; допускает незначительные ошибки и недочёты при воспроизведении изученного материала, определения понятий, небольшие неточности при использовании терминов или в выводах и обобщениях;</li> <li>- материал излагает в определенной логической последовательности, при этом допускает одну негрубую ошибку или не более двух недочетов и может их исправить самостоятельно при требовании или при небольшой помощи преподавателя;</li> <li>- в основном усвоил учебный материал; подтверждает ответ конкретными примерами; правильно отвечает на дополнительные вопросы;</li> <li>- умеет самостоятельно выделять главные положения в изученном материале; на основании фактов и примеров обобщать, делать выводы, устанавливать внутриспредметные связи.</li> </ul>
<p>Оценка «удовлетворительно»</p>	<p>ставится, если студент</p> <ul style="list-style-type: none"> <li>- усвоил основное содержание учебного материала, имеет пробелы в усвоении материала, не препятствующие дальнейшему усвоению программного материала;</li> <li>- материал излагает несистематизированно, фрагментарно, не всегда последовательно;</li> <li>- выводы и обобщения аргументирует слабо, допускает в них ошибки;</li> <li>- допускает ошибки и неточности в использовании терминологии, определения даёт недостаточно четкие;</li> <li>- отвечает неполно на вопросы (упуская основное), или воспроизводит содержание текста учебника, но недостаточно понимает отдельные положения, имеющие важное значение в этом тексте.</li> </ul>
<p>Оценка «неудовлетворительно»</p>	<p>ставится, если студент</p> <ul style="list-style-type: none"> <li>- не усвоил и не раскрыл основное содержание материала;</li> <li>- не делает выводов и обобщений.</li> <li>- не знает и не понимает значительную или основную часть программного материала в пределах поставленных вопросов или имеет слабо сформированные и неполные знания и не умеет применять их к решению конкретных вопросов и задач по;</li> <li>- при ответе допускает более двух грубых ошибок, которые не может исправить даже при помощи преподавателя.</li> </ul>

### 3.3. Ситуационные задачи

МДК 02.01. Практические основы бухгалтерского учёта источников формирования имущества организации

#### Раздел 1. Учет заемного капитала

Задача 1 Рабочий изготовил за месяц 130 единиц продукции. Расценка за единицу продукции — 25 руб. При отсутствии брака работнику выплачивается премия в сумме 10% суммы заработной платы, исчисленной в соответствии с прямой сдельной формой. Рассчитать месячную заработную плату работника при применении сдельно-премиальной формы оплаты труда.

Задача 2 Совокупный доход работника с января по март составил 12375 руб., заработная плата за апрель 3064,28 руб. Из представленных документов (свидетельство о рождении, заявление) известно, что работник имеет одного ребенка в возрасте 10 лет; также представлено заявление на уменьшение облагаемого совокупного месячного дохода на 1400 руб. Рассчитать сумму налога на доходы физических лиц с заработной платы работника за апрель.

Задание Решите задание 3 по теме 7 Учет текущих операций и обязательств в практикуме Бухгалтерский учет: практикум: учеб.пособие для студ. Учреждений сред. Проф. Образования/ Е.М. Лебедева.- 4-е изд., стер.- М.:Издательский центр «Академия», 2016.-176 с

Задача 6 Решите задание 4 по теме 7 Учет текущих операций и обязательств в практикуме Бухгалтерский учет: практикум: учеб.пособие для студ. Учреждений сред. Проф. Образования/ Е.М. Лебедева.- 4-е изд., стер.- М.:Издательский центр «Академия», 2016.-176 с

Задача 7 Решите задание 5 по теме 7 Учет текущих операций и обязательств в практикуме Бухгалтерский учет: практикум: учеб.пособие для студ. Учреждений сред. Проф. Образования/ Е.М. Лебедева.- 4-е изд., стер.- М.:Издательский центр «Академия», 2016.-176 с

Задача 8 Решите задание 6 по теме 7 Учет текущих операций и обязательств в практикуме Бухгалтерский учет: практикум: учеб.пособие для студ. Учреждений сред. Проф. Образования/ Е.М. Лебедева.- 4-е изд., стер.- М.:Издательский центр «Академия», 2016.-176 с

Задача 9 Решите задание 7 по теме 7 Учет текущих операций и обязательств в практикуме Бухгалтерский учет: практикум: учеб.пособие для студ. Учреждений сред. Проф. Образования/ Е.М. Лебедева.- 4-е изд., стер.- М.:Издательский центр «Академия», 2016.-176 с

Задача 11 Решите задание 4 по теме 8 Учет расчетов по заработной плате, социальному страхованию и обеспечению в практикуме Бухгалтерский учет: практикум: учеб.пособие для студ. Учреждений сред. Проф. Образования/ Е.М. Лебедева.- 4-е изд., стер.- М.:Издательский центр «Академия», 2016.-176 с

Задача 12 Решите задание 5 по теме 8 Учет расчетов по заработной плате, социальному страхованию и обеспечению в практикуме Бухгалтерский учет: практикум: учеб.пособие для студ. Учреждений сред. Проф. Образования/ Е.М. Лебедева.- 4-е изд., стер.- М.:Издательский центр «Академия», 2016.-176 с

Задача 13 Решите задание 6 по теме 8 Учет расчетов по заработной плате, социальному страхованию и обеспечению в практикуме Бухгалтерский учет: практикум: учеб.пособие для студ. Учреждений сред. Проф. Образования/ Е.М. Лебедева.- 4-е изд., стер.- М.:Издательский центр «Академия», 2016.-176 с

Задача 14 Решите задание 7 по теме 8 Учет расчетов по заработной плате, социальному страхованию и обеспечению в практикуме Бухгалтерский учет: практикум: учеб.пособие для студ. Учреждений сред. Проф. Образования/ Е.М. Лебедева.- 4-е изд., стер.- М.:Издательский центр «Академия», 2016.-176 с

Задача 15 Решите задание 8 по теме 8 Учет расчетов по заработной плате, социальному страхованию и обеспечению в практикуме Бухгалтерский учет: практикум: учеб.пособие для студ. Учреждений сред. Проф. Образования/ Е.М. Лебедева.- 4-е изд., стер.- М.:Издательский центр «Академия», 2016.-176 с

Задача 16 Решите задание 9 по теме 8 Учет расчетов по заработной плате, социальному страхованию и обеспечению в практикуме Бухгалтерский учет: практикум: учеб.пособие для студ. Учреждений сред. Проф. Образования/ Е.М. Лебедева.- 4-е изд., стер.- М.:Издательский центр «Академия», 2016.-176 с

## Раздел 2. Учет финансовых результатов и прибыли (убытка)

Задача 1 Организация реализовала готовой продукции на 180 тыс.руб. в отчетном периоде, в том числе НДС 18 тыс.руб., при этом себестоимость продукции составила 100 тыс.руб., коммерческие расходы – 15 тыс.руб., управленческие – 20 тыс.руб. Определить финансовый результат от реализации, отразить на счетах бухгалтерского учета.

Задача 2 Организация реализует автомобиль, первоначальная стоимость которого составляла 1500 тыс.руб., накопленная амортизация 930 тыс.руб. Определите финансовый результат от данной операции.

## Раздел 3. Учёт собственного капитала

Задача 1. ООО «Флора» было зарегистрировано 09.04.XX. путем внесения учредителем № 1 наличных средств в размере 100 тыс.руб., учредителем № 2 патентного изобретения стоимостью 450 тыс.руб. и учредителем № 3 – оборудованием 254 тыс.руб. Определить величину уставного капитала и составить бухгалтерские записи.

## МДК 02.02. Бухгалтерская технология проведения и оформления инвентаризации

### Раздел 3. Особенности проведения инвентаризации объектов бухгалтерского учета

Задача 1. В учетной политике ЗАО "А" на 20XX г. установлено, что в бухгалтерском и налоговом учете создается резерв предстоящих расходов на оплату отпусков. Сумма начисленного резерва за 20XX г. составила 1 879 000 руб. По окончании 20XX г. организация провела инвентаризацию резерва в бухгалтерском и налоговом учете. В результате инвентаризации установлено, что расходы на выплату отпускных (с учетом страховых взносов) в 20XX г. составили 2 091 000 руб. То есть сумма фактических расходов на оплату отпусков превысила сумму резерва на 212 000 руб. (2 091 000 руб. - 1 879 000 руб.). Отрадите результаты инвентаризации в учёте

Задача 2. В июле 20XX г. О.А. Тихомирова, бухгалтер-кассир ООО "А", самостоятельно обнаружила недостачу в кассе в размере 1000 руб. и сообщила об этом главному бухгалтеру. В день выявления недостачи в организации была проведена ревизия кассы. Факт недостачи зафиксирован в акте ревизии наличных денежных средств, с бухгалтера-кассира взяты письменные объяснения. Генеральный директор ООО "А" принял решение взыскать сумму недостачи с О.А. Тихомировой, удержав ее из заработной платы за июль 20XX г. С соответствующим приказом О.А. Тихомирова была ознакомлена под роспись 14 июля 20XX г. и согласилась возместить недостачу. Отрадите результаты инвентаризации в учёте.

#### **3.4. Методические рекомендации по решению ситуационных задач**

Для развития профессиональных навыков студента применяются ситуационные задачи, которые представляют собой описание деловой ситуации, которая реально возникает в процессе деятельности.

Ситуационные задания – способ проверки знаний, позволяющий в условной обстановке решать конкретные реальные задачи. Целью решения ситуационных заданий является выработка у студентов навыков в решении конкретных ситуаций, с которыми они постоянно встречаются на практике, развитие системного мышления.

Решение ситуационной задачи проходит в несколько этапов:

- 1) ознакомление с представленной ситуацией и её особенностями;
- 2) анализ ситуации – осмысление изложенной в задаче информации, её перевод в набор логически связанных вопросов, выделение основной проблемы, факторов и данных, которые могут воздействовать на принятие решения;
- 3) исследование теоретического материала, применительно к конкретной задаче;
- 4) анализ задачи с учётом полученных данных из теоретического материала;
- 5) составление плана действий и оценивание возможностей его реализации.

Критериями оценивания при решении ситуационных задач является:

- умение комплексно оценить предложенную ситуацию;
- знание теоретического материала с учётом межпредметных связей;
- правильный выбор тактики действий.

#### **3.5 Темы докладов**

МДК 02.01. Практические основы бухгалтерского учёта источников формирования имущества организации

Примерная тематика докладов

1. Особенности учета труда и заработной платы в сельском хозяйстве (раздел 1)

## 2. Особенности учета НДС с продажи готовой продукции (раздел 2)

### Примерный план доклада на тему: «Особенности учета труда и заработной платы в сельском хозяйстве»

#### ВВЕДЕНИЕ

1. Виды и формы оплаты труда в сельском хозяйстве
2. Особенности учета труда в сельском хозяйстве
3. Характерные особенности начисления заработной платы работникам сельского хозяйства
4. Пути повышения качества учета труда и заработной платы в сельском хозяйстве

#### ЗАКЛЮЧЕНИЕ

#### СПИСОК ИСПОЛЬЗУЕМЫХ ИСТОЧНИКОВ

#### ПРИЛОЖЕНИЯ

### Примерный план доклада на тему: «Особенности учета НДС с продажи готовой продукции»

#### ВВЕДЕНИЕ

1. Сущность и экономическое содержание НДС с продажи готовой продукции
2. Отражение НДС с продажи готовой продукции в финансовом учете
3. Отражение НДС с продажи готовой продукции в налоговом учете
4. Пути повышения качества НДС в бухгалтерском учете

#### ЗАКЛЮЧЕНИЕ

#### СПИСОК ИСПОЛЬЗУЕМЫХ ИСТОЧНИКОВ

#### ПРИЛОЖЕНИЯ

### МДК 02.02. Бухгалтерская технология проведения и оформления инвентаризации

#### Примерная тематика докладов

1. Инвентаризация КРС Особенности инвентаризации животных: организация, документальное оформление, учёт результатов (раздел 3)
2. Применение норм естественной убыли и норм технологических потерь в ходе отражения результатов инвентаризации (раздел 3)

### Примерный план доклада на тему: Инвентаризация КРС

#### ВВЕДЕНИЕ

1. Организация инвентаризации КРС
2. Документальное отражение в учете результатов инвентаризации КРС
3. Учет результатов инвентаризации КРС
4. Перспективы повышению качества проведения инвентаризации КРС

#### ЗАКЛЮЧЕНИЕ

#### СПИСОК ИСПОЛЬЗУЕМЫХ ИСТОЧНИКОВ

#### ПРИЛОЖЕНИЯ

### Примерный план доклада на тему: Применение норм естественной убыли и норм технологических потерь в ходе отражения результатов инвентаризации

#### ВВЕДЕНИЕ

1. Понятие норм естественной убыли и норм технологических потерь

2. Определение величин норм естественной убыли и норм технологических потерь
3. Отражение в учете величин норм естественной убыли и норм технологических потерь
4. Влияние на финансовый результат величин норм естественной убыли и норм технологических потерь

ЗАКЛЮЧЕНИЕ

СПИСОК ИСПОЛЬЗУЕМЫХ ИСТОЧНИКОВ

ПРИЛОЖЕНИЯ

### **3.6. Методические указания по оформлению докладов**

Доклад, как вид самостоятельной работы в учебном процессе, способствует формированию навыков исследовательской работы, расширяет познавательные интересы, учит критически мыслить.

При написании доклада по заданной теме студент составляет план, подбирает основные источники. В процессе работы с источниками систематизирует полученные сведения, делает выводы и обобщения. К докладу по крупной теме могут привлекать несколько студентов, между которыми распределяются вопросы выступления.

Тематика доклада обычно определяется преподавателем, но в определении темы инициативу может проявить и студент. Прежде чем выбрать тему доклада, автору необходимо выявить свой интерес, определить, над какой проблемой он хотел бы поработать, более глубоко ее изучить.

Этапы работы с докладом:

Формулирование темы, причем она должна быть не только актуальной по своему значению, но и оригинальной, интересной по содержанию.

Подбор и изучение основных источников по теме (как правильно, при разработке доклада используется не менее 8-10 различных источников).

Составление списка использованных источников.

Обработка и систематизация информации.

Разработка плана доклада.

Написание доклада.

.Публичное выступление с результатами исследования.

Структура доклада:

- титульный лист (См. Приложение 1)
- оглавление (в нем последовательно излагаются названия пунктов доклада, указываются страницы, с которых начинается каждый пункт);
- введение (формулирует суть исследуемой проблемы, обосновывается выбор темы, определяются ее значимость и актуальность, указываются цель и задачи доклада, дается характеристика используемой литературы);
- основная часть (каждый раздел ее, доказательно раскрывая отдельную проблему или одну из ее сторон, логически является продолжением предыдущего; в основной части могут быть представлены таблицы, графики, схемы);
- заключение (подводятся итоги или дается обобщенный вывод по теме доклада, предлагаются рекомендации);
- список использованных источников.

Введение - это вступительная часть научно-исследовательской работы. Автор должен приложить все усилия, чтобы в этом небольшом по объему разделе показать актуальность темы, раскрыть практическую значимость ее, определить цели и задачи эксперимента или его фрагмента.

Основная часть: в ней раскрывается содержание доклада. Как правило, основная часть состоит из теоретического и практического разделов. В теоретическом разделе раскрываются история и теория исследуемой проблемы, дается критический анализ литературы и показываются позиции автора. В практическом разделе излагаются методы,



ход, и результаты самостоятельно проведенного эксперимента или фрагмента. В основной части могут быть также представлены схемы, диаграммы, таблицы, рисунки и т.д.

В заключении содержатся итоги работы, выводы, к которым пришел автор, и рекомендации. Заключение должно быть кратким, обязательным и соответствовать поставленным задачам.

Список использованных источников представляет собой перечень использованных книг, статей, фамилии авторов приводятся в алфавитном порядке, при этом все источники даются под общей нумерацией литературы. В исходных данных источника указываются фамилия и инициалы автора, название работы, место и год издания.

Приложение к докладу оформляются на отдельных листах, причем каждое должно иметь свой тематический заголовок и номер, который пишется в правом верхнем углу, например: «Приложение 1».

Объем доклада может колебаться в пределах 5-15 печатных страниц; все приложения к работе не входят в ее объем. Доклад должен быть выполнен грамотно, с соблюдением культуры изложения. Обязательно должны иметься ссылки на используемую литературу. Должна быть соблюдена последовательность написания библиографического аппарата. Критерии оценки доклада:-

- актуальность темы исследования;
- соответствие содержания теме;
- глубина проработки материала; правильность и полнота использования источников;
- соответствие оформления доклада стандартам.

По усмотрению преподавателя доклады могут быть представлены на семинарах, научно-практических конференциях, а также использоваться как зачетные работы по пройденным темам.

## СПИСОК ИСПОЛЬЗУЕМЫХ ИСТОЧНИКОВ

### Основные источники:

#### Нормативно-правовые акты (в действующей редакции):

1. Гражданский кодекс Российской Федерации (часть первая) от 30.11.1994 № 51-ФЗ.
2. Гражданский кодекс Российской Федерации (часть вторая) от 26.01.1996 № 14-ФЗ.
3. Гражданский кодекс Российской Федерации (часть третья) от 26.11.2001 № 146-ФЗ.
4. Гражданский кодекс Российской Федерации (часть четвертая) от 18.12.2006 N 230-ФЗ.
5. Налоговый кодекс Российской Федерации (часть первая) от 31.07.1998 N 146-ФЗ.
6. Налоговый кодекс Российской Федерации (часть вторая) от 05.08.2000 117-ФЗ.
7. Трудовой кодекс Российской Федерации" от 30.12.2001 N 197-ФЗ.
8. Федеральный закон от 06.12.2011 N 402-ФЗ "О бухгалтерском учете".
9. Приказ Минфина РФ от 16.10.2000 N 92н "Об утверждении Положения по бухгалтерскому учету "Учет государственной помощи" ПБУ 13/2000".
10. Приказ Минфина России от 06.10.2008 N 107н "Об утверждении Положения по бухгалтерскому учету "Учет расходов по займам и кредитам" (ПБУ 15/2008)".
11. Приказ Минфина России от 06.05.1999 N 32н "Об утверждении Положения по бухгалтерскому учету "Доходы организации" ПБУ 9/99".
12. Приказ Минфина России от 06.05.1999 N 33н "Об утверждении Положения по бухгалтерскому учету "Расходы организации" ПБУ 10/99".
13. Приказ Минфина РФ от 13.06.1995 N 49 "Об утверждении Методических указаний по инвентаризации имущества и финансовых обязательств".
14. План счетов бухгалтерского учета финансово-хозяйственной деятельности организаций. Утвержден приказом Минфина РФ № 94н от 31 октября 2000 г.
15. Инструкция по применению Плана счетов бухгалтерского учета финансово-хозяйственной деятельности организаций. Утверждена приказом Минфина РФ № 94н от 31 октября 2000 г.

#### Основная литература (МДК.02.01):

1. **Стишкова, Е.В.** Практические основы бухгалтерского учёта источников формирования имущества организации [Электронный ресурс] : учебное пособие для студентов СПО/ Е.В. Стишкова, О.В. Расходчикова – Рязань: РГАТУ, 2020- ЭБ РГАТУ. – URL: <http://bibl.rgatu.ru/web/Default.asp>

#### Дополнительные источники:

1. **Дмитриева, И. М.** Бухгалтерский учет : учебник и практикум для среднего профессионального образования / И. М. Дмитриева. — 6-е изд., перераб. и доп. — Москва : Издательство Юрайт, 2020. — 319 с. — (Профессиональное образование). — ISBN 978-5-534-13850-4. — Текст : электронный // ЭБС Юрайт [сайт]. — URL: <https://urait.ru/bcode/467050> – ЭБС «Юрайт»

#### Интернет-ресурсы:

1. Единое окно доступа к образовательным ресурсам – Режим доступа: <http://window.edu.ru>
2. Справочная правовая система Гарант - Режим доступа: <http://www.garant.ru/>
3. Портал «Всеобуч»- справочно-информационный образовательный сайт – Режим доступа: <http://www.edu-all.ru/>
4. Справочная правовая система КонсультантПлюс - Режим доступа: <http://www.consultant.ru/>
5. Официальный сайт Министерства Финансов Российской Федерации – Режим доступа: <https://www.minfin.ru/>

6. Электронно-библиотечная система «Znanium» - Режим доступа: <http://znanium.com>

#### **Периодические издания:**

1. Бухучет в сельском хозяйстве : науч.-практич. журн. / учредитель : Издательский дом «Панорама» — 2003, май - . - Москва : ИД «Панорама» изд-во «Афина», 2020 - . - Ежемес. - ISSN: 2075-0250. — Текст : непосредственный.
2. Учет в сельском хозяйстве : отраслевой журн. / учредитель : ЗАО «Консультационно-финансовый центр «Актион». — 2003 - . Москва : ЗАО ИД «Главбух», 2016 - 2017 . - Ежемес. - ISSN 2075-0250. — Текст : непосредственный.

#### **Учебно-методические издания:**

Методические рекомендации по организации самостоятельной работы при изучении ПМ.02 [Электронный ресурс]/ Стишкова Е.В., Расходчикова О.В. - Рязань: РГАТУ, 2020-ЭБ РГАТУ. – URL: <http://bibl.rgatu.ru/web/Default.asp>  
 Методические указания к практическим работам при изучении ПМ.02 [Электронный ресурс]/ Стишкова Е.В., Расходчикова О.В. - Рязань: РГАТУ, 2020- ЭБ РГАТУ. – URL: <http://bibl.rgatu.ru/web/Default.asp>

#### **Основная литература: МДК.02.02**

**1. Стишкова, Е.В.** Бухгалтерская технология проведения и оформления инвентаризации [Электронный ресурс] : учебное пособие для студентов СПО/ Е.В. Стишкова, О.В. Расходчикова. – Рязань: РГАТУ, 2020 - ЭБ РГАТУ. – URL: <http://bibl.rgatu.ru/web/Default.asp>

#### **Дополнительная литература:**

**1. Дмитриева, И. М.** Бухгалтерский учет : учебник и практикум для среднего профессионального образования / И. М. Дмитриева. — 6-е изд., перераб. и доп. — Москва : Издательство Юрайт, 2020. — 319 с. — (Профессиональное образование). — ISBN 978-5-534-13850-4. — Текст : электронный // ЭБС Юрайт [сайт]. — URL: <https://urait.ru/bcode/467050> – ЭБС «Юрайт»

#### **Интернет-ресурсы:**

1. Единое окно доступа к образовательным ресурсам – Режим доступа: <http://window.edu.ru>
2. Справочная правовая система Гарант - Режим доступа: <http://www.garant.ru/>
3. Портал «Всеобуч»- справочно-информационный образовательный сайт – Режим доступа: <http://www.edu-all.ru/>
4. Справочная правовая система КонсультантПлюс - Режим доступа: <http://www.consultant.ru/>
5. Официальный сайт Министерства Финансов Российской Федерации – Режим доступа: <https://www.minfin.ru/>
6. Электронно-библиотечная система «Znanium» - Режим доступа: <http://znanium.com>

#### **Периодические издания:**

1. Бухучет в сельском хозяйстве : науч.-практич. журн. / учредитель : Издательский дом «Панорама» — 2003, май - . - Москва : ИД «Панорама» изд-во «Афина», 2020 - . - Ежемес. - ISSN: 2075-0250. — Текст : непосредственный.

2. Учет в сельском хозяйстве : отраслевой журн. / учредитель : ЗАО «Консультационно-финансовый центр «Аktion». – 2003 - . Москва : ЗАО ИД «Главбух», 2016 - 2017 . – Ежемес. - ISSN 2075-0250. – Текст : непосредственный.

**Учебно-методические издания:**

Методические рекомендации по организации самостоятельной работы при изучении ПМ.02 [Электронный ресурс]/ Стишкова Е.В., Расходчикова О.В. - Рязань: РГАТУ, 2020- ЭБ РГАТУ. – URL: <http://bibl.rgatu.ru/web/Default.asp>

Методические указания к практическим работам при изучении ПМ.02 [Электронный ресурс]/ Стишкова Е.В., Расходчикова О.В. - Рязань: РГАТУ, 2020- ЭБ РГАТУ. – URL: <http://bibl.rgatu.ru/web/Default.asp>

МИНИСТЕРСТВО СЕЛЬСКОГО ХОЗЯЙСТВА РОССИЙСКОЙ ФЕДЕРАЦИИ  
ФЕДЕРАЛЬНОЕ ГОСУДАРСТВЕННОЕ БЮДЖЕТНОЕ ОБРАЗОВАТЕЛЬНОЕ  
УЧРЕЖДЕНИЕ ВЫСШЕГО ОБРАЗОВАНИЯ  
«РЯЗАНСКИЙ ГОСУДАРСТВЕННЫЙ АГРОТЕХНОЛОГИЧЕСКИЙ  
УНИВЕРСИТЕТ ИМЕНИ П.А. КОСТЫЧЕВА»

Факультет дополнительного профессионального  
и среднего профессионального образования

ДОКЛАД

по МДК 02.01. Практические основы бухгалтерского учёта источников формирования  
имущества организации

на тему: \_\_\_\_\_  
\_\_\_\_\_

Студент	Ф.И.О.
группа	
форма обучения	очная
специальность	38.02.01 Экономика и бухгалтерский учет (по отраслям)

Рязань, 20\_\_

## ПРАВИЛА ОФОРМЛЕНИЯ СПИСКА ИСПОЛЬЗОВАННЫХ ИСТОЧНИКОВ

С 01.07.2004 года введён новый стандарт библиографического описания ГОСТ 7.1-2003 «Библиографическая запись. Библиографическое описание. Общие требования и правила составления» Полный текст ГОСТа размещён на сайте Российской книжной палаты: <http://www.bookchamber.ru>, а также с ним можно ознакомиться в библиотеке РГАТУ

Примеры библиографических записей:

Книги с одним автором

Нечитайло, А.И., Теория бухгалтерского учета. Учебник. / А.И. Нечитайло- М.: КноРус, Проспект, 2010г.-272с.

Книги с двумя авторами

Богаченко, В.М., Кириллова, Н.А. Основы бухгалтерского учета: Теория дисциплины: практические занятия. / В.М. Богаченко, Н.А. Кириллова, – Ростов- На-Дону.: Феникс, 2013г. – 298 с.

Нормативно-правовые акты

План счетов бухгалтерского учета финансово-хозяйственной деятельности организаций. Утвержден приказом Минфина РФ № 94н от 31 октября 2000 г. (ред. от 08.11.2010 № 38 н)

Статьи из журнала

Бакунина, И.М. Управление логической системой [Текст]/ И.М. Бакунина, И.И. Кретов/Менеджмент в России и за рубежом. – 2009. - №5.- С.12-15.

Интернет-ресурсы

Официальный сайт Министерства финансов РФ. - Режим доступа: <http://www.minfin.ru/ru/>

МИНИСТЕРСТВО СЕЛЬСКОГО ХОЗЯЙСТВА РОССИЙСКОЙ ФЕДЕРАЦИИ  
ФЕДЕРАЛЬНОЕ ГОСУДАРСТВЕННОЕ БЮДЖЕТНОЕ ОБРАЗОВАТЕЛЬНОЕ  
УЧРЕЖДЕНИЕ ВЫСШЕГО ОБРАЗОВАНИЯ  
«РЯЗАНСКИЙ ГОСУДАРСТВЕННЫЙ АГРОТЕХНОЛОГИЧЕСКИЙ  
УНИВЕРСИТЕТ ИМЕНИ П.А. КОСТЫЧЕВА»

Факультет дополнительного профессионального и  
среднего профессионального образования

**МЕТОДИЧЕСКИЕ РЕКОМЕНДАЦИИ  
ПО ОРГАНИЗАЦИИ САМОСТОЯТЕЛЬНОЙ РАБОТЫ**

при изучении

ПМ 03 Проведение расчетов с бюджетом и внебюджетными фондами  
для студентов 3 курса ФДП и СПО  
по специальности 38.02.01 Экономика и бухгалтерский учет (по отраслям)  
(очная форма обучения)

Рязань, 2020

Методические рекомендации по организации самостоятельной работы составлены с учетом требований Федерального государственного образовательного стандарта (далее – ФГОС), утвержденного 28.07.2014 г. приказом Министерства образования и науки РФ за № 832 по специальности среднего профессионального образования (далее - СПО) 38.02.01 «Экономика и бухгалтерский учёт (по отраслям)».

Разработчики:

Комкова С.В., преподаватель кафедры бухгалтерского учета, анализа и аудита

Методические рекомендации по организации самостоятельной работы одобрены предметно-цикловой комиссией экономических дисциплин ФДП и СПО «30» июня 2020 г., протокол №10.

Председатель предметно-цикловой комиссии  С.В. Комкова



## СОДЕРЖАНИЕ

	Стр.
ВВЕДЕНИЕ	4
1. ОБЪЕМ САМОСТОЯТЕЛЬНОЙ РАБОТЫ	5
2. ЗАДАНИЯ К САМОСТОЯТЕЛЬНОЙ РАБОТЕ	6
3. МЕТОДИЧЕСКИЕ РЕКОМЕНДАЦИИ ПО ОРГАНИЗАЦИИ САМОСТОЯТЕЛЬНОЙ РАБОТЫ	8
СПИСОК ИСПОЛЬЗУЕМЫХ ИСТОЧНИКОВ	17
ПРИЛОЖЕНИЯ	19

## ВВЕДЕНИЕ

Одной из важнейших стратегических задач современного профессионального образования является формирование профессиональной компетенции будущих специалистов. Квалификационные характеристики по специальностям среднего профессионального образования содержат такие требования, как умение осуществлять поиск, анализ и оценку информации, необходимой для постановки и решения профессиональных задач, профессионального и личностного развития; использовать информационно-коммуникативные технологии для совершенствования профессиональной деятельности; заниматься самообразованием. В этой связи, всё большее значение приобретает самостоятельная работа студентов, создающая условия для формирования у них готовности и умения использовать различные средства информации с целью поиска необходимого знания.

Целью самостоятельной работы студентов является:

- научить студентов осмысленно и самостоятельно работать сначала с учебным материалом, затем с научной информацией, заложить основы самоорганизации и самовоспитания с тем, чтобы привить умение в дальнейшем непрерывно повышать свою квалификацию.

- закрепить, расширить и углубить знания, умения и навыки, полученные студентами на аудиторных занятиях под руководством преподавателей;

- изучение студентами дополнительных материалов по изучаемым дисциплинам и умение выбирать необходимый материал из различных источников;

- воспитание у студентов самостоятельности, организованности, самодисциплины, творческой активности, потребности развития познавательных способностей и упорства в достижении поставленных целей.

Внеаудиторная самостоятельная работа студентов при освоении ПМ 03 Проведение расчетов с бюджетом и внебюджетными фондами включает в себя видов работ:

1. Проработка конспектов лекций, учебных и дополнительных изданий. Поиск, анализ и оценка информации по содержанию учебного материала.
2. Подготовка к практическим занятиям, оформление результатов практических работ.
3. Изучение нормативных и законодательных документов по бухгалтерскому учету.
4. Подготовка докладов и презентаций.
5. Самостоятельное изучение тем и подготовка устных сообщений.

## 1. ОБЪЁМ САМОСТОЯТЕЛЬНОЙ РАБОТЫ

Тема	Коды формируемых компетенций	Кол-во часов	Виды самостоятельной работы	Контроль выполненной работы
<b>ПМ 03 Организация расчетов с бюджетом и внебюджетными фондами</b>				
Тема 1. Налоги и налоговая система Российской Федерации	ОК-1 ОК-2 ПК 3.1	4 (2*)	1. Проработка конспектов лекций, учебных и дополнительных изданий. Поиск, анализ и оценка информации по содержанию учебного материала.	Устный или письменный опрос. Проверка правильности доклада и презентации по теме.
Тема 2. Организация расчетов по основным видам федеральных налогов	ОК-1-7, ПК 3.1 ПК 3.2	25 (8*)	2. Подготовка к практическим занятиям, оформление результатов практических работ.	Устный или письменный опрос. Проверка правильности доклада и презентации по темам. Проверка результатов практических работ.
Тема 3. Организация расчетов по основным видам региональных налогов	ОК -1 ОК-2 ОК-4 ПК 3.1	9	3. Изучение нормативных и законодательных документов по бухгалтерскому учету:	Устный или письменный опрос. Проверка правильности доклада и результатов практических работ.
Тема 4. Организация расчетов по основным видам местных налогов	ОК -1 ОК-2 ОК-8 ПК 3.1	4	4. Подготовка докладов и презентаций.	Устный или письменный опрос. Проверка правильности доклада и результатов практических работ.
Тема 5. Организация расчетов с внебюджетными фондами РФ	ОК -1 ОК-2 ОК-9 ПК 3.3 ПК 3.4	16 (2*)	5. Самостоятельное изучение тем и подготовка устных сообщений.	Устный или письменный опрос. Проверка правильности доклада и презентации по теме. Проверка результатов практических работ.
<b>ИТОГО:</b>		<b>58</b>		

## 2. ЗАДАНИЯ К САМОСТОЯТЕЛЬНОЙ РАБОТЕ

### Вопросы для самоконтроля

#### *Тема 1. Налоги и налоговая система Российской Федерации*

Задание 1. Ответьте на вопросы

1. Перечислите уровни нормативного регулирования налоговых взаимоотношений в России?
2. В чем состоит суть прогрессивного налогообложения? Регрессивного?
3. Дайте определение налоговой декларации
4. Поясните сущность налогового контроля.
5. Какие формы и методы налогового контроля вы знаете?
6. Каким образом происходит поставка на налоговый учет?
7. Какие существуют правила заполнения данных статуса плательщика, ИНН получателя, КПП получателя, наименования налоговой инспекции, КБК, ОКАТО, основания платежа, налогового периода, номера документа, даты документа, типа платежа?
8. Назвать коды бюджетной классификации, порядок их присвоения для налога, штрафа и пени.

1. Задание 2. Изучить ПБУ 1/2008 «Учетная политика организации» от 06.10.2008г. №106н. (ред. 28.04.2017 №69), ПБУ 4/99 «Бухгалтерская отчетность организации» от 6 июля 1999г. №43н (ред. от 08.11.2010 №142н с изм. от 29.01.2018) и составить тесты по контролю на них (по 15 вопросов на каждое ПБУ).

#### *Тема 2. Организация расчётов по основным видам федеральных налогов*

Задание 1. Ответьте на вопросы

1. От каких факторов зависит формирование цены на товары (работы, услуги)?
2. Какие налоговые ставки НДС определены в Налоговом кодексе?
3. Какие составляющие в соответствии с п. 1 ст. 168 Налогового кодекса РФ имеет конечная цена на товар?
4. В каких случаях предусмотрен особый порядок формирования налоговой базы для начисления НДС?
5. Приведите 5-6 примеров подакцизных товаров?
6. Приведите основные бухгалтерские записи по учету акцизов, НДС, налога на прибыль.
7. Приведите примеры операций, которые являются объектом налогообложения акцизом?
8. Схематично изобразите процесс формирования суммы налога на прибыль, подлежащей декларированию за отчетный (налоговый) период
9. На основании каких регистров бухгалтерского учета можно установить сумму доходов и расходов для целей налогообложения (НДФЛ) относят к регистрам по учету доходов?

Ответ:

При автоматизированной системе учета:

При журнально-ордерной форме учета:

При мемориально-ордерной форме учета:

10. Какие виды доходов необходимо относить к внереализационным?
11. Какая налоговая форма является декларацией по акцизам, НДС, налога на прибыль?
12. Какие правила действуют при заполнении форм деклараций, перечисленных в задании 11?

Задание 3. Изучить ПБУ 9/99 «Доходы организации» от 6 мая 1999г. №32н. (ред.06.04.2015 № 57н), ПБУ 10/99 «Расходы организации» от 06.05.99 № 33н (ред.06.04.2015 № 57н) и оставление тестов по каждому из ПБУ (15 вопросов).

### ***Тема 3. Организация расчётов по основным видам региональных налогов***

Задание 1. Ответьте на вопросы

1. Какое имущество организации относят к основным средствам?
2. По каким формулам рассчитывают остаточную стоимость имущества (с учетом вариантов начисления амортизации)
3. Приведите основные бухгалтерские записи по начислению и уплате налога на имущество организаций, транспортного налога
4. Из каких разделов состоят декларации по налогу на имущество организаций, транспортному налогу
5. Схематично опишите механизм определения налоговой базы по транспортному налогу (с учетом классификационной группы ТС)

### ***Тема 4. Организация расчётов по основным видам местных налогов***

Задание 1. Ответьте на вопросы:

1. Что является объектом налогообложения по земельному налогу?
2. Каким образом определить сумму налога к уплате в бюджет?
3. Приведите основные бухгалтерские записи по начислению и уплате в бюджет по земельному налогу
4. Из каких разделов состоит декларация по земельному налогу, дайте краткую характеристику каждого

### ***Тема 5. Организация расчётов с внебюджетными фондами РФ***

Задание 1. Ответьте на вопросы:

1. Какой закон регулирует вопросы, связанные с исчислением и уплатой (перечислением) страховых взносов в Пенсионный фонд Российской Федерации на обязательное пенсионное страхование?
2. Кто является плательщиками страховых взносов?
3. Что является объектом обложения страховыми взносами для плательщиков страховых взносов, производящих выплаты и иные вознаграждения физическим лицам?
4. Каков общий порядок исчисления базы обложения страховыми взносами?
5. Какие суммы, не подлежащие обложению страховыми взносами?
6. Как определяется стоимость страхового года?
7. Как ведется аналитический учет по счету 69?
8. Какой существует порядок заполнения платежных поручений по перечислению страховых взносов во внебюджетные фонды?

Задание 2. Изучить Федеральный закон от 24.07.1998 N 125-ФЗ «Об обязательном социальном страховании от несчастных случаев на производстве и профессиональных заболеваний» (ред. 07.03.2018 № 56-ФЗ), Федеральный закон от 15.12.2001 N 167-ФЗ «Об обязательном пенсионном страховании в Российской Федерации» (ред. 11.12.2018 № 462-ФЗ), Федеральный закон от 29.12.2006 N 255-ФЗ «Об обязательном социальном страховании на случай временной нетрудоспособности и в связи с материнством» (ред. 27.12.2018 № 536-ФЗ), Федеральный закон от 29.11.2010 N 326-ФЗ «Об обязательном медицинском страховании в Российской Федерации» (ред. 06.02.2019 № 462-ФЗ), подготовить краткий конспект.

Задание 3. Оформить форму СЗВ-4-1, платежное поручение по перечислению средств и составить бухгалтерские записи.

Сотрудница ОАО «Айрон» Тараканова Анна Львовна (страховой номер 978-654-321-62) в течение 2018 года:

- находилась в отпуске по беременности и родам с 06.04.18 - 24.08.18 г.;
- находится в отпуске по уходу за ребенком с 25.08.18

При этом сотрудница меняла адрес проживания. Новый адрес: г. Самара, ул. Восточная, д. 32, кв. 101.

Общая сумма страховых взносов: на страховую часть 5 182 руб. 48 коп., на накопительную 7 215 руб. 61 коп.

Кроме того, сотрудница с января по февраль работала в одном обособленном подразделении ОАО «Айрон», а с марта по дату выхода в декретный отпуск - в другом обособленном подразделении.

Поскольку в данном случае у сотрудницы имеются периоды, подлежащие особому выделению (отпуск по беременности и родам, отпуск по уходу за ребенком), то на Терентьеву А.Л. необходимо подать форму СЗВ-4-1.

Поскольку адрес проживания сотрудницы изменился, заполняется реквизит «Адрес для направления информации».

В подразделе «Стаж работы за расчетный период» указываются коды для отпуска по беременности и родам и отпуска по уходу за ребенком.

Подраздел «Сведения за расчетный период о застрахованном лице в целом по страхователю» заполняется.

### **Тематика для выполнения докладов и презентаций**

1. Значение и функции налогообложения.
2. История становления и развития налога на доходы физических лиц в России,
3. Роль и функции акцизов в налоговой системе РФ,
4. Место и роль НДС в налоговой системе РФ,
5. Место и роль налога на прибыль в налоговой системе РФ.
6. Роль и функции страховых взносов.

## **3. МЕТОДИЧЕСКИЕ РЕКОМЕНДАЦИИ ПО ОРГАНИЗАЦИИ САМОСТОЯТЕЛЬНОЙ РАБОТЫ**

### **Методические рекомендации по работе с источниками**

Важной составляющей самостоятельной внеаудиторной работы является работа с литературой. Умение работать с литературой означает научиться осмысленно пользоваться источниками.

Работа с источниками информации способствует приобретению важных умений и навыков, а именно: выделять главное, устанавливать логическую связь, создавать алгоритм и работать по нему, самостоятельно добывать знания, систематизировать и обобщать их.

Существует несколько методов работы с литературой.

Один из них - самый известный - метод повторения: прочитанный текст можно заучить наизусть. Простое повторение воздействует на память механически и поверхностно. Полученные таким путем сведения легко забываются.

Наиболее эффективный метод - метод кодирования: прочитанный текст нужно подвергнуть большей, чем простое заучивание, обработке. Чтобы основательно обработать информацию и закодировать ее для хранения, важно провести целый ряд мыслительных операций: прокомментировать новые данные; оценить их значение; поставить вопросы; сопоставить полученные сведения с ранее известными.

Для улучшения обработки информации очень важно устанавливать осмысленные связи, структурировать новые сведения.

Изучение научной учебной и иной литературы требует ведения рабочих записей.

Форма записей может быть весьма разнообразной: простой или развернутый план, тезисы, конспект.

План - первооснова, каркас любой письменной работы, определяющий последовательность изложения материала.

План является наиболее краткой и потому самой доступной и распространенной формой записей содержания исходного источника информации. По существу, это перечень основных вопросов, рассматриваемых в источнике. План может быть простым и развернутым. Их отличие состоит в степени детализации содержания и, соответственно, в объеме.

Преимущество плана состоит в следующем.

- план позволяет наилучшим образом уяснить логику мысли автора, упрощает понимание главных моментов произведения.
- план позволяет быстро и глубоко проникнуть в сущность построения произведения и, следовательно, гораздо легче ориентироваться в его содержании
- план позволяет – при последующем возвращении к нему – быстрее обычного вспомнить прочитанное.
- с помощью плана гораздо удобнее отыскивать в источнике нужные места, факты, цитаты и т.д.

Тезисы – сжатое изложение содержания изученного материала в утвердительной (реже опровергающей) форме.

Отличие тезисов от обычного цитирования состоит в следующем:

- тезисам присуща значительно более высокая степень концентрации материала;
- в тезисах отмечается преобладание выводов над общими рассуждениями;
- чаще всего тезисы записываются близко к оригинальному тексту, т.е. без использования прямого цитирования.

Конспект – сложная запись содержания исходного текста, включающая в себя заимствования (цитаты) наиболее примечательных мест в сочетании с планом источника, а также сжатый анализ записанного материала и выводы по нему.

Рекомендации по составлению конспекта:

1. Внимательно прочитайте текст. Уточните в справочной литературе непонятные слова. При записи не забудьте вынести справочные данные на поля конспекта;
2. Выделите главное, составьте план;
3. Кратко сформулируйте основные положения текста, отметьте аргументацию автора;
4. Законспектируйте материал, четко следуя пунктам плана. При конспектировании старайтесь выразить мысль своими словами. Записи следует вести четко, ясно.

Важными требованиями к конспекту являются наглядность и обозримость записей и такое их расположение, которое давало бы возможность уяснить логические связи и иерархию понятий.

## **Методические рекомендации по написанию доклада**

### **1. Общие положения**

1.1. Доклад, как вид самостоятельной работы в учебном процессе, способствует формированию навыков исследовательской работы, расширяет познавательные интересы, учит критически мыслить.

1.2. При написании доклада по заданной теме студент составляет план, подбирает основные источники.

1.3. В процессе работы с источниками систематизирует полученные сведения, делает выводы и обобщения.

1.4. К докладу по крупной теме могут привлекать несколько студентов, между которыми распределяются вопросы выступления.

### **2. Выбор темы доклада**

2.1. Тематика доклада обычно определяется преподавателем, но в определении темы инициативу может проявить и студент.

2.2. Прежде чем выбрать тему доклада, автору необходимо выявить свой интерес, определить, над какой проблемой он хотел бы поработать, более глубоко ее изучить.

### **3. Этапы работы над докладом**

3.1. Формулирование темы, причем она должна быть не только актуальной по своему значению, но и оригинальной, интересной по содержанию.

3.2. Подбор и изучение основных источников по теме (как правильно, при разработке доклада используется не менее 8-10 различных источников).

3.3. Составление списка использованных источников.

3.4. Обработка и систематизация информации.

3.5. Разработка плана доклада.

3.6. Написание доклада.

3.7. Публичное выступление с результатами исследования.

### **4. Структура доклада:**

- титульный лист;
- оглавление или содержание (в нем последовательно излагаются названия пунктов доклада, указываются страницы, с которых начинается каждый пункт);



- введение (формулирует суть исследуемой проблемы, обосновывается выбор темы, определяются ее значимость и актуальность, указываются цель и задачи доклада, дается характеристика используемой литературы);
- основная часть (каждый раздел ее, доказательно раскрывая отдельную проблему или одну из ее сторон, логически является продолжением предыдущего; в основной части могут быть представлены таблицы, графики, схемы);
- заключение (подводятся итоги или дается обобщенный вывод по теме доклада, предлагаются рекомендации);
- список использованных источников.

## **5. Структура и содержание доклада**

5.1. Введение - это вступительная часть научно-исследовательской работы. Автор должен приложить все усилия, чтобы в этом небольшом по объему разделе показать актуальность темы, раскрыть практическую значимость ее, определить цели и задачи эксперимента или его фрагмента.

5.2. Основная часть. В ней раскрывается содержание доклада. Как правило, основная часть состоит из теоретического и практического разделов. В теоретическом разделе раскрываются история и теория исследуемой проблемы, дается критический анализ литературы и показывается позиция автора. В практическом разделе излагаются методы, ход, и результаты самостоятельно проведенного эксперимента или фрагмента.

В основной части могут быть также представлены схемы, диаграммы, таблицы, рисунки и т.д.

5.3. В заключении содержатся итоги работы, выводы, к которым пришел автор, и рекомендации. Заключение должно быть кратким, обязательным и соответствовать поставленным задачам.

5.4. Список использованных источников представляет собой перечень использованных книг, статей, фамилии авторов приводятся в алфавитном порядке, при этом все источники даются под общей нумерацией литературы. В исходных данных источника указываются фамилия и инициалы автора, название работы, место и год издания.

## **6. Требования к оформлению доклада**

6.1. Объем доклада может колебаться в пределах 5-10 печатных страниц; все приложения к работе не входят в ее объем.

6.2. Доклад должен быть выполнен грамотно, с соблюдением культуры изложения.

6.3. Обязательно должны иметься ссылки на используемую литературу.

6.4. Должна быть соблюдена последовательность написания библиографического аппарата.

## **7. Критерии оценки доклада**

- актуальность темы исследования;
- соответствие содержания теме;
- глубина проработки материала; правильность и полнота использования источников;
- соответствие оформления доклада стандартам.

По усмотрению преподавателя доклады могут быть представлены на семинарах, научно-практических конференциях, а также использоваться как зачетные работы по пройденным темам.

### **Критерии оценки устного ответа, сообщения (доклада)**

Оценка	Критерии
«отлично»	1) полное раскрытие вопроса (темы); 2) указание точных названий и определений; 3) правильная формулировка понятий и категорий; 4) самостоятельность ответа, анализировать и делать собственные выводы по рассматриваемой вопросу (теме); 5) использование дополнительной литературы и иных материалов и др.
«хорошо»	1) недостаточно полное, по мнению преподавателя, раскрытие вопроса (темы); 2) несущественные ошибки в определении понятий, категорий и т.п., кардинально не меняющих суть изложения; 3) использование частично устаревшей учебной литературы и других источников; 4) неспособность осветить проблематику вопроса (темы) учебной дисциплины и др.
«удовлетворительно»	1) отражение лишь общего направления изложения теоретического материала и материала современных учебников; 2) наличие достаточного количества несущественных или одной-двух существенных ошибок в определении понятий и категорий и т.п.; 3) неспособность осветить проблематику вопроса (темы) учебной дисциплины и др.
«неудовлетворительно»	1) нераскрытые темы; 2) большое количество существенных ошибок; 3) отсутствие умений и навыков, обозначенных выше в качестве критериев выставления положительных оценок др.

### **Методические рекомендации по подготовке презентаций**

Программа PowerPoint, входящая в программный пакет MicrosoftOffice, предназначена для создания презентаций. С ее помощью пользователь может быстро оформить доклад в едином стиле, таким образом, значительно повысив степень восприятия предоставляемой информации аудиторией.

Презентация или «слайд-фильм», подготовленная в PowerPoint, представляет собой последовательность слайдов, которые могут содержать план и основные положения выступления, все необходимые таблицы, диаграммы, схемы, рисунки, входящие в демонстрационный материал. При необходимости в презентацию можно вставить видеоэффекты и звук.

Преимущества электронной презентации

- обеспечивает наглядность, которая способствует комплексному восприятию и лучшему запоминанию материала;
- быстрота и удобство использования.

Перед созданием презентации на компьютере важно определить:

назначение презентации, ее тему – следует самому понять то, о чем вы собираетесь рассказывать;

- примерное количество слайдов - слайдов не должно быть много, иначе они будут слишком быстро меняться, и времени для записи у слушателей не останется;
- как представить информацию наиболее удачным образом;
- содержание слайдов;
- графическое оформление каждого слайда.

#### Этапы создания презентации

1. Планирование презентации - определение целей, изучение аудитории, формирование структуры и логики подачи материала.
2. Составление сценария - логика, содержание.
3. Разработка дизайна презентации – определение соотношения текстовой и графической информации.
4. Проверка и отладка презентации.

#### Требования к оформлению презентаций

1. Требования к содержанию информации
  - заголовки должны привлекать внимание аудитории;
  - слова и предложения – короткие;
  - временная форма глаголов - одинаковая.
  - минимум предлогов, наречий, прилагательных.
2. Требования к расположению информации:
  - горизонтальное расположение информации;
  - наиболее важная информация в центре экран;
  - комментарии к картинке располагать внизу.
3. Требования к шрифтам:
  - размер заголовка не менее 24 пунктов, остальной информации не менее 18 пунктов;
  - не более двух - трех типов шрифтов в одной презентации;
  - для выделения информации использовать начертание: полужирный шрифт, курсив или подчеркивание.

Необходимо использовать так называемые рубленые шрифты (например, различные варианты Arial илиTahoma), причем размер шрифта должен быть довольно крупный. Предпочтительно не пользоваться курсивом или шрифтами с засечками, так как при этом иногда восприятие текста ухудшается. В некоторых случаях лучше писать большими (заглавными) буквами (тогда можно использовать меньший размер шрифта). Иногда хорошо смотрится жирный шрифт.

Стоит учитывать, что на большом экране текст и рисунки будет видно также (не лучше и не крупнее), чем на экране компьютера. Часто для подписей к рисункам или таблицам выставляется мелкий шрифт (менее 10 пунктов) с оговоркой: "на большом экране все будет видно". Это заблуждение: конечно шрифт будет проецироваться крупнее, но и расстояние до зрителя будет значительно больше.

4. Способы выделения информации.
  - рамки, границы, заливка;
  - различный цвет шрифта, ячейки, блока;

- рисунки, диаграммы, стрелки, схемы для иллюстрации наиболее важных фактов .

Важно подобрать правильное сочетание цветов для фона и шрифта. Они должны контрастировать, например, фон — светлый, а шрифт – темный, или наоборот. Первый вариант предпочтительнее, так как текст читается лучше. Черный текст — белый фон не всегда можно назвать удачным сочетанием для презентаций, так как при этом в глазах часто начинает рябить (особенно если шрифт мелкий), а, кроме того, иногда не достигается тот визуальный эффект, который необходим для эффективного восприятия материала. Использование фотографий в качестве фона также не всегда удачно, из-за трудностей с подбором шрифта. В этом случае надо либо использовать более-менее однотонные иногда чуть размытые фотографии, либо располагать текст не на самой фотографии, а на цветной подложке. Иногда целесообразно использование "тематического" фона: сочетание цветов, несущие смысловую нагрузку и т. п. (например, в лекции по сахарам (курс по биохимии) в качестве фона можно использовать поверхность отсканированных кусочков сахара-рафинада).

5. Объем информации и требования к содержанию.

- на одном слайде не более трех фактов, выводов, определений;
- ключевые пункты отражаются по одному на каждом отдельном слайде.

Слайды не надо перегружать ни текстом, ни картинками. Лучше избегать дословного "перепечатывания" текста лекции на слайды — слайды, перегруженные текстом, вообще не смотрятся. Лучше не располагать на одном слайде более 2 – 3 рисунков, так как иначе внимание слушателей будет рассеиваться.

Не стоит вставлять в презентации большие таблицы: они трудны для восприятия — лучше заменять их графиками, построенными на основе этих таблиц. Если все же таблицу показать необходимо, то лучше оставить как можно меньше строк и столбцов, привести только самые необходимые данные. Это также позволит сохранить необходимый размер шрифта, чтобы учебная таблица не превратилась в таблицу медицинскую для проверки зрения. При той легкости, с которой презентации позволяют показывать иллюстративный материал, конечно же, хочется продемонстрировать как можно больше картинок. Однако не стоит злоупотреблять этим.

Скорее всего, не все слайды презентации будут предназначены для запоминания. Тогда стоит использовать различное оформление (шрифты, цвета, специальные значки, подписи) слайдов только для просмотра и слайдов для запоминания. Это облегчит восприятие материала, так как слушателям часто трудно понять, что надо делать в данный момент: стоит ли слушать лектора или перерисовывать изображение со слайда. Презентация должна дополнять, иллюстрировать то, о чем идет речь на занятии. При этом она как не должна становиться главной частью лекции, так и не должна полностью дублировать материал урока. Идеальным вариантом является такое сочетание текста и презентации, когда слушатель, упустив какую-то зрительную информацию, мог бы восполнить ее из того, что говорит лектор, и наоборот увидеть на демонстрируемых слайдах то, что он прослушал.

В презентации не стоит использовать музыкальное сопровождение, так как музыка будет сильно отвлекать и рассеивать внимание — трудно одновременно слушать выступающего и музыку.

В принципе тоже относится и к анимационным эффектам: они не должны использоваться как самоцель. Не стоит думать, что чем больше различных эффектов —

тем лучше. Чаще всего неудобочитаемые быстро появляющиеся и сразу исчезающие надписи не вызывают ничего кроме раздражения. Анимация допустима либо для создания определенного настроения или атмосферы презентации (в этом случае анимация тем более должна быть сдержанна и хорошо продумана), либо для демонстрации динамичных процессов, изобразить которые иначе просто не возможно (например, для поэтапного вывода на экран рисунка). Если презентация предназначена только для показа (не для печати), то целесообразно "сжимать" картинки до экранного разрешения (76 точек на дюйм), а также использовать рисунки в формате джипег (расширение ".jpg"). Это уменьшит объем презентации и значительно ускорит и упростит работу.

При подготовке мультимедийных презентации докладчик может использовать возможности Интернет. При создании презентации следует находить как можно больше точек соприкосновения презентуемого материала и "внешних" информационных потоков. Это позволяет сделать презентацию более интересной, актуальной и захватывающей.

Гибкость – одна из основ успешной презентации. Будьте готовы внести изменения по ходу презентации в ответ на реакцию слушателей. Современные программные и технические средства позволяют легко изменять содержание презентации и хранить большие объемы информации.

### Критерии оценивания презентаций

Оформление слайдов	Параметры
Стиль	Соблюдать единого стиля оформления.
Фон	Фон должен соответствовать теме презентации
Использование цвета	<ul style="list-style-type: none"> <li>○ Слайд не должен содержать более трех цветов</li> <li>○ Фон и текст должны быть оформлены контрастными цветами</li> </ul>
Содержание информации	<ul style="list-style-type: none"> <li>○ Слайд должен содержать минимум информации</li> <li>○ Информация должна быть изложена профессиональным языком</li> <li>○ Содержание текста должно точно отражать этапы выполненной работы</li> <li>○ Текст должен быть расположен на слайде так, чтобы его удобно было читать</li> <li>○ В содержании текста должны быть ответы на проблемные вопросы</li> <li>○ Текст должен соответствовать теме презентации</li> </ul>
Расположение информации на странице	<ul style="list-style-type: none"> <li>○ Предпочтительно горизонтальное расположение информации</li> <li>○ Наиболее важная информация должна располагаться в центре</li> <li>○ Надпись должна располагаться под картинкой</li> </ul>
Шрифты	<ul style="list-style-type: none"> <li>○ Для заголовка – не менее 24</li> <li>○ Для информации не менее – 18</li> <li>○ Лучше использовать один тип шрифта</li> <li>○ Важную информацию лучше выделять жирным шрифтом, курсивом. Подчеркиванием</li> <li>○ На слайде не должно быть много текста, оформленного прописными буквами</li> </ul>

Выделения информации	На слайде не должно быть много выделенного текста (заголовки, важная информация)
Объем информации	<ul style="list-style-type: none"> <li>○ Слайд не должен содержать большого количества информации</li> <li>○ Лучше ключевые пункты располагать по одному на слайде</li> </ul>
Виды слайдов	<p>Для обеспечения разнообразия следует использовать разные виды слайдов:</p> <ul style="list-style-type: none"> <li>○ с таблицами</li> <li>○ с текстом</li> <li>○ с диаграммами</li> </ul>

## СПИСОК ИСПОЛЬЗУЕМЫХ ИСТОЧНИКОВ

### Нормативно-правовые акты:

1. Налоговый кодекс Российской Федерации (часть первая) от 31.07.1998 N 146-ФЗ ред. от 29.05.2019 № 111-ФЗ.
2. Налоговый кодекс Российской Федерации (часть вторая) от 05.08.2000 117-ФЗ (ред. от 17.06.2019 № 147-ФЗ).
3. Федеральный закон от 24.07.1998 N 125-ФЗ «Об обязательном социальном страховании от несчастных случаев на производстве и профессиональных заболеваний» (ред. 07.03.2018 № 56-ФЗ).
4. Федеральный закон от 15.12.2001 N 167-ФЗ «Об обязательном пенсионном страховании в Российской Федерации» (ред. 11.12.2018 № 462-ФЗ).
5. Федеральный закон от 29.12.2006 N 255-ФЗ «Об обязательном социальном страховании на случай временной нетрудоспособности и в связи с материнством» (ред. 27.12.2018 № 536-ФЗ).
6. Федеральный закон от 29.11.2010 N 326-ФЗ «Об обязательном медицинском страховании в Российской Федерации» (ред. 06.02.2019 № 462-ФЗ).
7. Федеральный закон от 06.12.2011 N 402-ФЗ «О бухгалтерском учете» (ред. 28.11.2018 № 444-ФЗ).
8. Постановление Правительства РФ от 15.06.2007 N 375 «Об утверждении Положения об особенностях порядка исчисления пособий по временной нетрудоспособности, по беременности и родам, ежемесячного пособия по уходу за ребенком гражданам, подлежащим обязательному социальному страхованию на случай временной нетрудоспособности и в связи с материнством» (ред. 19.1.2019 № 16).
9. Положение по бухгалтерскому учету «Учетная политика организации» (ПБУ 1/2008), утв. приказом Минфина России от 06.10.2008 N 106н (ред. 28.04.2017 №69).
10. Положение по бухгалтерскому учету «Бухгалтерская отчетность организации» (ПБУ 4/99), утв. приказом Минфина РФ от 06.07.1999 N 43н (ред. от 08.11.2010 №142н с изм. от 29.01.2018).
11. Положение по бухгалтерскому учету «Учет расчетов по налогу на прибыль организаций» (ПБУ 18/02), утв. приказом Минфина России от 19.11.2002 N 114н (ред. 06.04.2015 № 57н);
12. Приказ Минфина РФ от 31.10.2000 N 94н «Об утверждении плана счетов бухгалтерского учета финансово-хозяйственной деятельности организаций и инструкции по его применению» (ред. 08.11.2010 № 142н).

### Учебная литература

#### Основная литература:

**Комкова, С.В.** Организация расчетов с бюджетом и внебюджетными фондами [Электронный ресурс]: учебное пособие для студентов СПО / С.В. Комкова, Е.Ю. Бабаева. – Рязань: РГАТУ, 2020 - ЭБ РГАТУ. – URL: <http://bibl.rgatu.ru/web/Default.asp>

#### Дополнительная литература:

**Пансков, В. Г.** Налоги и налогообложение: учебник и практикум для среднего профессионального образования / В. Г. Пансков. — 7-е изд., перераб. и доп. — Москва: Издательство Юрайт, 2020. — 472 с. — (Профессиональное образование). — ISBN 978-5-

534-13209-0. — Текст : электронный // ЭБС Юрайт [сайт]. — URL: <http://www.biblio-online.ru/bcode/449529> – ЭБС «Юрайт»

**Учебно-методические издания:**

Методические указания к практическим работам при изучении ПМ 03 [Электронный ресурс]/ Комкова С.В. - Рязань: РГАТУ, 2020 - ЭБ РГАТУ. – URL: <http://bibl.rgatu.ru/web/Default.asp>

**Периодические издания:**

1. Бухучет в сельском хозяйстве : науч.-практич. журн. / учредитель : Издательский дом «Панорама». – 2003, май - . - Москва : ИД «Панорама» изд-во «Афина», 2020 - . - Ежемес. - ISSN: 2075-0250. – Текст : непосредственный.
2. Учет в сельском хозяйстве : отраслевой журн. / учредитель : ЗАО «Консультационно-финансовый центр «Актион». – 2003 - . Москва : ЗАО ИД «Главбух», 2016 - 2017 . – Ежемес. - ISSN 2075-0250. – Текст : непосредственный.

**Интернет-ресурсы:**

1. Федеральная налоговая служба - Режим доступа: <https://www.nalog.ru/rn62/>
2. Единое окно доступа к образовательным ресурсам – Режим доступа: <http://window.edu.ru>
3. Справочная правовая система Гарант - Режим доступа: <http://www.garant.ru/>
4. Справочная правовая система КонсультантПлюс - Режим доступа: <http://www.consultant.ru/>



МИНИСТЕРСТВО СЕЛЬСКОГО ХОЗЯЙСТВА РОССИЙСКОЙ ФЕДЕРАЦИИ  
ФЕДЕРАЛЬНОЕ ГОСУДАРСТВЕННОЕ БЮДЖЕТНОЕ ОБРАЗОВАТЕЛЬНОЕ  
УЧРЕЖДЕНИЕ ВЫСШЕГО ОБРАЗОВАНИЯ  
«РЯЗАНСКИЙ ГОСУДАРСТВЕННЫЙ АГРОТЕХНОЛОГИЧЕСКИЙ УНИВЕРСИТЕТ  
ИМЕНИ П.А. КОСТЫЧЕВА»

Факультет дополнительного профессионального и среднего  
профессионального образования

ДОКЛАД

по МДК 03.01. Организация расчетов с бюджетов  
и внебюджетными фондами  
на тему:

---

---

---

студента \_\_\_\_\_ курса \_\_\_\_\_ шифр  
\_\_\_\_\_ формы обучения

\_\_\_\_\_  
(фамилия, имя, отчество студента)

Рязань 20\_\_ г.

МИНИСТЕРСТВО СЕЛЬСКОГО ХОЗЯЙСТВА РОССИЙСКОЙ ФЕДЕРАЦИИ  
ФЕДЕРАЛЬНОЕ ГОСУДАРСТВЕННОЕ БЮДЖЕТНОЕ ОБРАЗОВАТЕЛЬНОЕ  
УЧРЕЖДЕНИЕ ВЫСШЕГО ОБРАЗОВАНИЯ  
«РЯЗАНСКИЙ ГОСУДАРСТВЕННЫЙ АГРОТЕХНОЛОГИЧЕСКИЙ  
УНИВЕРСИТЕТ ИМЕНИ П.А. КОСТЫЧЕВА»

Факультет дополнительного профессионального и  
среднего профессионального образования

**МЕТОДИЧЕСКИЕ РЕКОМЕНДАЦИИ  
ПО ОРГАНИЗАЦИИ САМОСТОЯТЕЛЬНОЙ РАБОТЫ**

при изучении

ПМ. 04 Составление и использование бухгалтерской отчетности  
для студентов 3 курса

38.02.01 Экономика и бухгалтерский учет (по отраслям)  
(очная форма обучения)

Рязань, 2020

Методические рекомендации по организации самостоятельной работы составлены с учетом требований Федерального государственного образовательного стандарта (далее – ФГОС), утвержденного 28.07.2014 г. приказом Министерства образования и науки РФ за № 832 по специальности среднего профессионального образования (далее - СПО) 38.02.01 «Экономика и бухгалтерский учёт (по отраслям)»

Разработчики:

Комкова С.В., преподаватель кафедры бухгалтерского учета, анализа и аудита

Методические рекомендации по организации самостоятельной работы одобрены предметно-цикловой комиссией экономических дисциплин ФДП и СПО «30» июня 2020 г., протокол №10.

Председатель предметно-цикловой комиссии  С.В. Комкова

## СОДЕРЖАНИЕ

	Стр.
ВВЕДЕНИЕ	4
1. ОБЪЕМ САМОСТОЯТЕЛЬНОЙ РАБОТЫ	5
2. МЕТОДИЧЕСКИЕ РЕКОМЕНДАЦИИ К САМОСТОЯТЕЛЬНОМУ ИЗУЧЕНИЮ МЕЖДИСЦИПЛИНАРНОГО КУРСА	7
3. ЗАДАНИЯ К САМОСТОЯТЕЛЬНОЙ РАБОТЕ	8
4. МЕТОДИЧЕСКИЕ РЕКОМЕНДАЦИИ ПО ОРГАНИЗАЦИИ САМОСТОЯТЕЛЬНОЙ РАБОТЫ	14
СПИСОК ИСПОЛЬЗУЕМЫХ ИСТОЧНИКОВ	22
ПРИЛОЖЕНИЯ	25

## ВВЕДЕНИЕ

Одной из важнейших стратегических задач современного профессионального образования является формирование профессиональной компетенции будущих специалистов. Квалификационные характеристики по специальностям среднего профессионального образования содержат такие требования, как умение осуществлять поиск, анализ и оценку информации, необходимой для постановки и решения профессиональных задач, профессионального и личностного развития; использовать информационно-коммуникативные технологии для совершенствования профессиональной деятельности; заниматься самообразованием. В этой связи, всё большее значение приобретает самостоятельная работа студентов, создающая условия для формирования у них готовности и умения использовать различные средства информации с целью поиска необходимого знания.

Целью самостоятельной работы студентов является:

- научить студентов осмысленно и самостоятельно работать сначала с учебным материалом, затем с научной информацией, заложить основы самоорганизации и самовоспитания с тем, чтобы привить умение в дальнейшем непрерывно повышать свою квалификацию.
- закрепить, расширить и углубить знания, умения и навыки, полученные студентами на аудиторных занятиях под руководством преподавателей;
- изучение студентами дополнительных материалов по изучаемым дисциплинам и умение выбирать необходимый материал из различных источников;
- воспитание у студентов самостоятельности, организованности, самодисциплины, творческой активности, потребности развития познавательных способностей и упорства в достижении поставленных целей.

Внеаудиторная самостоятельная работа студентов при освоении МДК 04.01 Технология составления бухгалтерской отчетности и МДК 04.02 Основы анализа бухгалтерской отчетности включает в себя виды работ:

1. Проработка конспектов лекций, учебных и дополнительных изданий. Поиск, анализ, оценка информации по заданной теме.
2. Подготовка к практическим занятиям, оформление результатов практических работ.
3. Изучение нормативных и законодательных документов по бухгалтерскому учету.
4. Самостоятельное изучение тем, предложенных преподавателем. Подготовка докладов и презентаций.
5. Выполнение индивидуальных контрольных заданий по основам анализа бухгалтерской отчетности.

## 1. ОБЪЁМ САМОСТОЯТЕЛЬНОЙ РАБОТЫ

Тема	Коды формируемых компетенций	Кол-во часов	Виды самостоятельной работы	Контроль выполненной работы
<b>МДК 04.01. Технология составления бухгалтерской отчетности</b>				
Тема 1. Бухгалтерская отчетность как единая система данных об имущественном и финансовом положении организации 1.1. Сущность бухгалтерской отчетности и требования, предъявляемые к ней.	ПК-1.1., ОК-1, ОК-4 ОК-5, ОК-6, ОК-8	12 (4*)	1. Проработка конспектов лекций, учебных и дополнительных изданий. Поиск, анализ, оценка информации по заданной теме. 2. Подготовка к практическим занятиям, оформление результатов практических работ.	Опрос, защита доклада, оценка представленного материала
Тема 1. Бухгалтерская отчетность как единая система данных об имущественном и финансовом положении организации 1.2. Виды и состав бухгалтерской отчетности	ПК-1.1., ОК-1, ОК-4 ОК-5, ОК-6, ОК-8	14 (2*)	3. Изучение нормативных и законодательных документов по бухгалтерскому учету. 4. Самостоятельное изучение тем, предложенных преподавателем.	Опрос, защита доклада, оценка представленного материала
Тема 2. Налоговая и статистическая отчетность 2.1. Налоговая отчетность	ПК-1.1., ОК-1, ОК-4 ОК-5, ОК-6, ОК-8	10 (2*)	Подготовка докладов и презентаций.	Опрос, защита доклада, оценка представленного материала
Тема 2. Налоговая и статистическая отчетность 2.2. Статистическая отчетность	ПК-1.1., ОК-1, ОК-4 ОК-5, ОК-6, ОК-8	10 (2*)		Опрос, защита доклада, оценка представленного материала
Итого		75 46		
<b>МДК 04.02 Основы анализа бухгалтерской отчетности</b>				
Тема 1. Теоретические основы анализа	ПК-4.4 ОК-1 ОК-4 ОК-5	10 (в т.ч. 4*)	1. Проработка конспектов лекций, учебных и дополнительных	Устный или письменный опрос. Проверка правильности

	ОК-6 ОК-8		изданий. Поиск, анализ, оценка информации по заданной теме.	доклада по теме.
Тема 2. Бухгалтерская отчетность как информационная база для проведения анализа	ПК - 4.4 ОК-1, ОК-2, ОК-3, ОК-4, ОК-5, ОК-6, ОК -8, ОК-9	30 (в т.ч. 6*)	2. Подготовка к практическим занятиям, оформление результатов практических работ.	Устный или письменный опрос. Проверка правильности доклада и результатов практических работ.
Индивидуальные контрольные задания		2	3. Изучение нормативных и законодательных документов по бухгалтерскому учету. 4. Самостоятельное изучение тем, предложенных преподавателем. Подготовка докладов и презентаций.	Защита индивидуальных контрольных заданий
ИТОГО:		42	5. Выполнение индивидуальных контрольных заданий по основам анализа бухгалтерской отчетности	

## **2. МЕТОДИЧЕСКИЕ РЕКОМЕНДАЦИИ К САМОСТОЯТЕЛЬНОМУ ИЗУЧЕНИЮ МЕЖДИСЦИПЛИНАРНОГО КУРСА**

Самостоятельное изучение междисциплинарного курса студенты проводят в соответствии с рабочей программой ПМ. 04 Составление и использование бухгалтерской отчетности. Темы междисциплинарного курса необходимо изучать в той последовательности, в которой они размещены в рабочей программе.

Начинать изучение междисциплинарного курса следует с освоения методологических и организационных основ бухгалтерского учета, учитывая при этом, что темы междисциплинарного курса находятся в непрерывной логической связи.

Самостоятельная работа студентов включает в себя несколько направлений и способствует более глубокому усвоению студентами учебного курса Основы анализа бухгалтерской отчетности. Основные направления, по которым осуществляется организация самостоятельной работы студентов следующие:

1. Проработка конспектов лекций, учебных и дополнительных изданий. Поиск, анализ, оценка информации по заданной теме.
2. Подготовка к практическим занятиям, оформление результатов практических работ.
3. Изучение нормативных и законодательных документов по бухгалтерскому учету.
4. Самостоятельное изучение тем, предложенных преподавателем. Подготовка докладов.
5. Выполнение индивидуальных контрольных заданий по основам анализа бухгалтерской отчетности

При изучении студенты используют нормативно-правовые акты по бухгалтерскому учету, учебную, научную и нормативно-справочную литературу по междисциплинарному курсу. Источники студент подбирает самостоятельно: в библиотеке РГАТУ, в читальном зале, в других доступных местах. Полезно обращаться к имеющимся в библиотеке РГАТУ информационным компьютерным программам, так как нормативные документы по бухгалтерскому учету периодически обновляются.

Работа с источниками, учебниками и учебными пособиями должна быть вдумчивой.

Контроль качества самостоятельной работы студентов осуществляется на практических занятиях, путем устного опроса, заслушивания докладов студентами, защиты индивидуальных контрольных заданий.



### 3. ЗАДАНИЯ К САМОСТОЯТЕЛЬНОЙ РАБОТЕ

#### МДК 04.01. Технология составления бухгалтерской отчетности

#### Тема 1. Бухгалтерская отчетность как единая система данных об имущественном и финансовом положении организации

##### 1.1. Сущность бухгалтерской отчетности и требования, предъявляемые к ней

###### 1. Примерная тематика доклада:

1. Историческое развитие и перспективы бухгалтерской отчетности
2. Значение бухгалтерской отчетности в рыночной экономике
3. Консолидированная бухгалтерская отчетность, назначение и методы составления
4. Сводная бухгалтерская отчетность, назначение и методы составления

###### Примерный план доклада на тему:

«Историческое развитие и перспективы бухгалтерской отчетности»

#### ВВЕДЕНИЕ

1. Развитие бухгалтерской отчетности в РФ
2. Сравнение состава отчетности
  - 2.1 Изменения в бухгалтерском балансе
  - 2.2 Изменения в отчете о прибылях и убытках
  - 2.3 Изменения в отчете об изменениях капитала
  - 2.4. Изменения в отчете о движении денежных средств

#### ЗАКЛЮЧЕНИЕ

#### СПИСОК ИСПОЛЬЗОВАННОЙ ЛИТЕРАТУРЫ

#### ПРИЛОЖЕНИЯ

###### 2. Составление словаря терминов и определений

Выписать следующие понятия и определения:

1. Отчетность бухгалтерская
2. План счетов бухгалтерского учета
3. Бухгалтерская отчетность
4. Статистическая отчетность
5. Оперативный учет
6. Консолидированная отчетность
7. Оборотные ведомости
8. Обработка документов
9. Объект бухгалтерского учета
10. Запись бухгалтерская

###### 3. Решение ситуационных задач

#### **Задание 1.**

Заполните таблицу 1 – характеристика пользователей бухгалтерской отчетности

Таблица 1 - Характеристика пользователей бухгалтерской отчетности

Внутренние		Внешние	
Группа пользователей	Требования к информации	Группа пользователей	Требования к информации
Руководители различных уровней управления			
Работники			

### Задание 2.

Организация при составлении бухгалтерской отчетности за 2018 год допустила существенную ошибку, приведшую к занижению себестоимости на 130 000 руб. и соответствующему завышению чистой прибыли в бухгалтерской отчетности. Чистая прибыль оказалась завышенной на 48,1%, что позволило классифицировать данную ошибку как существенную в отчетности за 2018 год.

Какие записи должны быть сделаны в бухгалтерском учете текущего отчетного периода (2019 г.)?

Как корректировка отразится в балансе и отчете о прибылях и убытках за 2019 год?

### Задание 3.

Организация в 2018 году после утверждения отчетности за 2017 год обнаружила существенную ошибку прошлого 2016 года: в составе себестоимости не были учтены расходы в размере 2 млн. руб.

Сделайте запись в бухгалтерском учете, отражающую ошибку 2016 года.

Как в бухгалтерском балансе за 2018 год будут скорректированы вступительные остатки на 1 января по статьям незавершенного производства и нераспределенной прибыли?

### Задание 4.

Организация представляет отчетность за 2018 год и в ней приводит сопоставимые данные за три года, включая 2017 и 2016 годы. После утверждения отчетности за 2018 год была обнаружена существенная ошибка за 2016 год.

Подлежат ли корректировке данные о нераспределенной прибыли организации за 2018 и 2017 годы и почему?

## 4. Вопросы для самоконтроля

1. Дайте определение бухгалтерской отчетности
2. По каким данным составляется бухгалтерская отчетность?
3. Какие документы входят в состав бухгалтерской отчетности?
4. Каков порядок внесения изменений в бухгалтерскую отчетность в случае выявления организацией неправильного отражения хозяйственных операций текущего периода?
5. Что отражается в пояснениях к бухгалтерскому балансу и отчету о прибылях и убытках?
6. Дайте определение ОСВ и шахматной ведомости
7. Перечислите и характеризуйте требования, предъявляемые к бухгалтерской отчетности
8. Какое ПБУ устанавливает правила исправления ошибок и требования к раскрытию информации о существенных ошибках в бухгалтерском учете и отчетности?
9. Причины появления ошибок и их виды?
10. От чего зависит порядок исправления ошибки в бухгалтерской отчетности?

## **1.2.Виды и состав бухгалтерской отчетности**

### 1.Примерная тематика доклада:

- 1.Промежуточная бухгалтерская отчетность
- 2..Бухгалтерский баланс: модели построения в отечественной и зарубежной практике
- 3.Совершенствование состава и структуры отчета о финансовых результатах
- 4.Отчет о целевом использовании полученных средств: содержание и порядок заполнения
- 5.Отчетность малых предприятий: состав, содержание и порядок составления

### 2.Вопросы для самоконтроля

- 1.Какие регистры используются для формирования бухгалтерской отчетности?
2. Что входит в состав промежуточной отчетности?
3. Какие доходы и расходы включают в состав прочих?  
Как в балансе отражается стоимость НМА и основных средств?
4. Какие суммы отражаются по строке «НДС по приобретенным ценностям»?
5. Где в балансе отражается сальдо по кредиту счета 80?  
Как в Отчете о прибылях и убытках отражается выручка?
6. В какой строке отчета о прибылях и убытках отражается прибыль (убыток) организации от обычных видов деятельности с учетом коммерческих и общехозяйственных расходов?  
Что отражается в разделе 1 «Изменение капитала» отчета об изменении капитала?
7. Каким образом структурирована форма отчета об изменении капитала?
8. Почему каждая строка раздела I в форме отчета об изменении капитала повторяется дважды?
9. Что должны характеризовать данные Отчета о движении денежных средств?
10. Чем отличается текущая деятельность от инвестиционной?
11. Как рассчитывается показатель строки «Чистые денежные средства...»?

### 2. Решение ситуационных задач

Задание 1. Заполнение форм отчетности по данным сквозной задачи

## **Тема2.Налоговая и статистическая отчетность**

### **2.1.Налоговая отчетность**

#### 1.Примерная тематика доклада:

- 1.Историческое развитие и перспективы налоговой отчетности

#### 2.Составление словаря терминов и определений

Выписать следующие понятия и определения:

1. Налоговый учет
2. Налог
3. Принципы
4. Единицы налогового учета
5. Учетная политика для целей налогообложения
6. Налоговая декларация
- 7.Транспортный налог

### Вопросы для самоконтроля

1. Дайте определение налоговой отчетности
2. Дайте определение налоговой декларации?
3. Возможно ли вносить изменения в налоговую декларацию? Как правильно вносить изменения?
4. Что является единицей налогового учета ?
5. Что такое «деловая репутация организации»?
6. Отражение на счетах бухгалтерского учета движения нематериальных активов.
7. Перечислите требования, предъявляемые к формам первичных документов.

### **2.2. Статистическая отчетность**

#### Примерная тематика докладов:

1. Историческое развитие и перспективы статистической отчетности

### Вопросы для самоконтроля

1. Дать определение статистической отчетности.
2. Сроки представления статистической отчетности

## **МДК 04.02 Основы анализа бухгалтерской отчетности**

### **Тема 1. Теоретические основы анализа**

#### Примерная тематика докладов:

1. Исторические предпосылки возникновения финансового анализа.
2. Виды анализа и их роль в управлении коммерческой организации
3. Анализ отчетности действующего предприятия
4. Цели и задачи финансового анализа
5. Классификация способов и приемов экономического анализа
6. Исторические предпосылки возникновения финансового анализа.
7. Виды анализа и их роль в управлении коммерческой организации
8. Анализ отчетности действующего предприятия
9. Цели и задачи финансового анализа
10. Классификация способов и приемов экономического анализа
11. Исторические предпосылки возникновения финансового анализа.
12. Виды анализа и их роль в управлении коммерческой организации
13. Анализ отчетности действующего предприятия
14. Цели и задачи финансового анализа
15. Классификация способов и приемов экономического анализа

### Вопросы для самоконтроля

1. Кому и зачем нужен анализ бухгалтерской (финансовой) отчетности?
2. Какие способы и приемы характерны для анализа бухгалтерской (финансовой) отчетности?

3. Каково содержание анализа бухгалтерской отчетности?
4. Какие задачи стоят перед анализом бухгалтерской отчетности?
5. Какую роль играет анализ бухгалтерской отчетности в принятии оптимальных управленческих решений?
6. Что представляет собой учетная информация?
7. Что относится к внеучетным источникам информации?
8. Какими нормативными актами регулируется составление и представление бухгалтерской отчетности?
9. Какие основные требования предъявляют к бухгалтерской отчетности?

## **Тема 2. Бухгалтерская отчетность как информационная база для проведения анализа**

### Примерная тематика докладов:

1. Анализ состояния и использования основных средств предприятия
2. Понятие финансовой несостоятельности (банкротства) организации.
3. Расчет и оценка чистых активов.
4. Показатели анализа достаточности денежных поступлений для финансирования оборотного капитала организации.
5. Анализ затрат организации в разрезе отдельных элементов.
6. Анализ ценных бумаг
7. Экспресс анализ финансового состояния
8. Оценка финансового и производственного потенциала

### Вопросы для самоконтроля

1. Каков состав годовой бухгалтерской отчетности?
2. Какие изменения произошли в формах бухгалтерской отчетности за время рыночных преобразований в нашей стране?
3. В чем заключается экономическая сущность бухгалтерского баланса?
4. Каковы основные показатели бухгалтерского баланса?
5. Какова структура имущества предприятия?
6. Как группируются активы предприятия?
7. Какие коэффициенты применяются при изучении структуры актива баланса?
8. Что такое ликвидность баланса?
9. Какие показатели ликвидности вы знаете, как они определяются?
10. При каких условиях баланс считается абсолютно ликвидным?
11. Каковы основные показатели платежности и их теоретически обоснованные допустимые значения?
12. Как оценивается обеспеченность предприятия собственными оборотными средствами?
13. Какие четыре типа финансовых ситуаций могут быть выявлены в результате анализа обеспеченности собственными оборотными средствами?
14. Каким образом определяется степень финансовой независимости и финансовой устойчивости предприятия?
15. Как оценить состояние запасов материальных оборотных средств?
16. Какими показателями характеризуется деловая активность предприятия?
17. Какие задачи стоят перед анализом финансовых результатов?
18. Какие показатели отражаются в отчете о финансовых результатах?
19. Какое значение имеет анализ состава и динамики прибыли?
20. Какие факторы оказывают влияние на прибыль от продаж продукции?

21. Как производится расчет влияния объема структуры и себестоимости проданной продукции на величину прибыли от продаж?
22. Как определяется рентабельность продукции (продаж) и какие факторы оказывают на нее влияние?
23. Как определяется рентабельность предприятия (активов) и какие факторы оказывают на нее влияние?
24. Какие основные направления анализа прочих доходов и расходов вы знаете?
25. Как определяется величина чистой прибыли?
26. По какому этапу производится анализ распределения и использования прибыли, остающейся в распоряжении предприятия?
27. Какие резервы возможного увеличения прибыли и рентабельности вы знаете?
28. Что предполагает общая оценка финансового состояния предприятия?
29. Какие признаки характеризуют устойчивое финансовое состояние предприятия?
30. Какие признаки характеризуют неустойчивое финансовое состояние предприятия?

### **Индивидуальное контрольное задание**

#### **Вариант 1.**

1. Процедуры анализа ликвидности бухгалтерского баланса.
2. По данным баланса выбранной организации произвести анализ динамики, состава и структуры имущества.
3. На основе Отчета о финансовых результатах ООО «Сараевское» произвести анализ динамики товарооборота в действующих и в сопоставимых ценах, если в отчетном году по сравнению с прошлым годом цены выросли в среднем на 9,3%.

#### **Вариант 2.**

1. Методы и приемы финансового анализа.
2. По данным баланса ООО «Сараевское» произвести анализ динамики, состава и структуры источников формирования имущества.
3. На основе Отчета о финансовых результатах ООО «Сараевское» произвести факторный анализ прибыли.

#### **Вариант 3.**

1. Процедуры анализа отчета о финансовых результатах.
2. По данным баланса ООО «Сараевское» произвести анализ финансовой устойчивости по абсолютным показателям.
3. На основе данных баланса и Отчета о финансовых результатах ООО «Сараевское» определить влияние скорости движения оборотных активов на финансовое состояние предприятия.

#### **Вариант 4.**

1. Подготовка информационной базы финансового анализа.
2. По данным баланса ООО «Сараевское» произвести анализ финансовой устойчивости по относительным показателям.
3. На основе Отчета о финансовых результатах ООО «Сараевское» произвести факторный анализ прибыли от продаж.

#### **Вариант 5.**

1. Порядок общей оценки имущества организации и его источников по показателям баланса.
2. Произвести анализ ликвидности баланса ООО «Сараевское» по абсолютным показателям.
3. На основе Отчета о финансовых результатах ООО «Сараевское» произвести факторный анализ рентабельности чистой прибыли.

#### **Вариант 6.**

1. Процедуры анализа бухгалтерского баланса.
2. Произвести анализ ликвидности баланса ООО «Сараевское» по относительным показателям.
3. На основе Отчета о финансовых результатах ООО «Сараевское» определить влияние объема товарооборота на чистую прибыль предприятия.

#### **Вариант 7.**

1. Анализ финансовой устойчивости.
2. По данным баланса ООО «Сараевское» произвести анализ дебиторской и кредиторской задолженности.
3. На основе Отчета о финансовых результатах ООО «Сараевское» определить влияние издержек обращения на прибыль от продаж.

#### **Вариант 8.**

1. Порядок оценки источников формирования имущества организации по показателям баланса.
2. По данным баланса ООО «Сараевское» произвести диагностику риска банкротства.
3. На основе Отчета о финансовых результатах ООО «Сараевское» определить влияние численности работников и их производительности труда на товарооборот. Среднесписочная численность работников за отчетный год составила 63 человека, а за предшествующий – 59 человек.

#### **Вариант 9.**

1. Порядок расчета финансовых коэффициентов для оценки платежеспособности.
2. По данным баланса ООО «Сараевское» произвести анализ коэффициентов деловой активности.
3. На основе Отчета о финансовых результатах ООО «Сараевское» определить влияние товарооборота на издержки обращения предприятия.

#### **Вариант 10.**

1. Состав критериев оценки несостоятельности (банкротства) организации.
2. По данным баланса ООО «Сараевское» произвести анализ движения оборотных средств и установить его влияние на финансовое состояние предприятия.
3. На основе Отчета о финансовых результатах ООО «Сараевское» произвести анализ издержек обращения.

## **4. МЕТОДИЧЕСКИЕ РЕКОМЕНДАЦИИ ПО ОРГАНИЗАЦИИ САМОСТОЯТЕЛЬНОЙ РАБОТЫ**

### **Методические рекомендации по работе с источниками**

Важной составляющей самостоятельной внеаудиторной работы является работа с литературой. Умение работать с литературой означает научиться осмысленно пользоваться источниками.

Работа с источниками информации способствует приобретению важных умений и навыков, а именно: выделять главное, устанавливать логическую связь, создавать алгоритм и работать по нему, самостоятельно добывать знания, систематизировать и обобщать их.

Существует несколько методов работы с литературой.

Один из них - самый известный - метод повторения: прочитанный текст можно заучить наизусть. Простое повторение воздействует на память механически и поверхностно. Полученные таким путем сведения легко забываются.

Наиболее эффективный метод - метод кодирования: прочитанный текст нужно подвергнуть большей, чем простое заучивание, обработке. Чтобы основательно обработать информацию и закодировать ее для хранения, важно провести целый ряд мыслительных операций: прокомментировать новые данные; оценить их значение; поставить вопросы; сопоставить полученные сведения с ранее известными.

Для улучшения обработки информации очень важно устанавливать осмысленные связи, структурировать новые сведения.

Изучение научной учебной и иной литературы требует ведения рабочих записей.

Форма записей может быть весьма разнообразной: простой или развернутый план, тезисы, конспект.

План - первооснова, каркас любой письменной работы, определяющий последовательность изложения материала.

План является наиболее краткой и потому самой доступной и распространенной формой записей содержания исходного источника информации. По существу, это перечень основных вопросов, рассматриваемых в источнике. План может быть простым и развернутым. Их отличие состоит в степени детализации содержания и, соответственно, в объеме.

Преимущество плана состоит в следующем.

- план позволяет наилучшим образом уяснить логику мысли автора, упрощает понимание главных моментов произведения.
- план позволяет быстро и глубоко проникнуть в сущность построения произведения и, следовательно, гораздо легче ориентироваться в его содержании
- план позволяет – при последующем возвращении к нему – быстрее обычного вспомнить прочитанное.
- с помощью плана гораздо удобнее отыскивать в источнике нужные места, факты, цитаты и т.д.

Тезисы – сжатое изложение содержания изученного материала в утвердительной (реже опровергающей) форме.

Отличие тезисов от обычного цитирования состоит в следующем:

- тезисам присуща значительно более высокая степень концентрации материала;
- в тезисах отмечается преобладание выводов над общими рассуждениями;
- чаще всего тезисы записываются близко к оригинальному тексту, т.е. без использования прямого цитирования.

Конспект - это не просто краткое изложение первичного текста, а изложение, имеющее адресный характер, пригодное для личного пользования, упражняющее в способах переработки информации и используемое для выполнения более сложных видов работы.

Конспект нужен для того, чтобы:

- 1) научиться перерабатывать любую информацию, придавая ей иной вид, тип, форму;
- 2) выделить в письменном или устном тексте самое необходимое и нужное для решения определенной учебной или научной задачи;



- 3) создать модель проблемы (понятийную или структурную);
- 4) упростить запоминание текста, облегчить овладение специальными терминами;
- 5) накопить информацию для написания более сложной работы в виде доклада, реферата, дипломной работы, диссертации, статьи, книги;

б) обеспечить многократное обращение к нему в случае надобности, его многократное использование.

Техника конспектирования есть процесс обработки знаний, изменения форм их изначального существования, приспособления их к целям и задачам учебной или научной деятельности. Конспектирующий делает исходное знание понятным себе, удобным для использования, полезным для жизни и работы. При этом конспект должен быть логичным, целостным, понятным, обладать способностью при обращении к нему вызывать в памяти весь исходный текст.

Составление такого конспекта начинается с обычного ознакомления с текстом книги, статьи и т. д. Идеальный вариант - беглый просмотр с целью определить полноту раскрытия темы, характер текста (теоретический или эмпирический), выявление степени сложности по наличию новых или непонятных терминов-понятий. Такое предварительное знакомство с текстом, а также учет собственных задач помогают осознанно выбрать вид и форму конспектирования.

Далее проводится самая настоящая научно-исследовательская работа по переработке информации. Все начинается с повторного чтения и анализа. Именно процедура анализа позволяет разделить текст на части, отделить одно положение от другого и выделить нужное. Анализ позволяет выделить в содержании все существующие в нем компоненты, связи и отношения между ними, а также ранжировать идеи по значимости и сконцентрировать внимание на главном.

### **Критерии хорошего конспекта**

Качество конспекта во многом зависит от цели его составления, назначения. Затем в зависимости от целей как мотивов работы над информационным источником выделяются следующие критерии:

- краткость (конспект ориентировочно не должен превышать 1/8 от первичного текста);
- ясная, четкая структуризация материала, что обеспечивает его быстрое считывание;
- содержательная точность, то есть научная корректность;
- наличие образных или символических опорных компонентов;
- оригинальность индивидуальной обработки материала (наличие вопросов, собственных суждений, своих символов и знаков и т. п.);
- адресность (в том числе четкое фиксирование выходных данных, указание страниц цитирования и отдельных положений, соответствие особенностям и задачам пользователя).

Хорошо написанный конспект оказывает помощь не только в процессе подготовки к сдаче зачетов и экзаменов, но и в профессиональной деятельности.

**Критерии оценки устного ответа:**

Оценка «отлично»	ставится, если студент - показывает глубокое и полное знание и понимание всего объёма программного материала; - умеет составить полный и правильный ответ на основе изученного материала; выделять главные положения, самостоятельно подтверждать ответ конкретными примерами, фактами; - самостоятельно и аргументировано делать анализ, выводы; - устанавливает межпредметные (на основе ранее приобретенных знаний) и внутрипредметные связи; - последовательно, чётко, связно, обоснованно и безошибочно излагает материал.
Оценка «хорошо»	ставится, если студент - показывает знания всего изученного программного материала; - даёт полный и правильный ответ; допускает незначительные ошибки и недочёты при воспроизведении изученного материала, определения понятий, небольшие неточности при использовании терминов или в выводах и обобщениях; - материал излагает в определенной логической последовательности, при этом допускает одну негрубую ошибку или не более двух недочетов и может их исправить самостоятельно при требовании или при небольшой помощи преподавателя; - в основном усвоил учебный материал; подтверждает ответ конкретными примерами; правильно отвечает на дополнительные вопросы; - умеет самостоятельно выделять главные положения в изученном материале; на основании фактов и примеров обобщать, делать выводы, устанавливать внутрипредметные связи.
Оценка «удовлетворительно»	ставится, если студент - усвоил основное содержание учебного материала, имеет пробелы в усвоении материала, не препятствующие дальнейшему усвоению программного материала; - материал излагает несистематизированно, фрагментарно, не всегда последовательно; - выводы и обобщения аргументирует слабо, допускает в них ошибки; - допускает ошибки и неточности в использовании терминологии, определения даёт недостаточно четкие; - отвечает неполно на вопросы (упуская основное), или воспроизводит содержание текста учебника, но недостаточно понимает отдельные положения, имеющие важное значение в этом тексте.
Оценка «неудовлетворительно»	ставится, если студент - не усвоил и не раскрыл основное содержание материала; - не делает выводов и обобщений. - не знает и не понимает значительную или основную часть программного материала в пределах поставленных вопросов или имеет слабо сформированные и неполные знания и не умеет применять их к решению конкретных вопросов и задач по; - при ответе допускает более двух грубых ошибок, которые не может исправить даже при помощи преподавателя.

## Методические рекомендации по написанию доклада

### 1. Общие положения

1.1. Доклад, как вид самостоятельной работы в учебном процессе, способствует формированию навыков исследовательской работы, расширяет познавательные интересы, учит критически мыслить.

1.2. При написании доклада по заданной теме студент составляет план, подбирает основные источники.

1.3. В процессе работы с источниками систематизирует полученные сведения, делает выводы и обобщения.

1.4. К докладу по крупной теме могут привлекать несколько студентов, между которыми распределяются вопросы выступления.

### 2. Выбор темы доклада

2.1. Тематика доклада обычно определяется преподавателем, но в определении темы инициативу может проявить и студент.

2.2. Прежде чем выбрать тему доклада, автору необходимо выявить свой интерес, определить, над какой проблемой он хотел бы поработать, более глубоко ее изучить.

### 3. Этапы работы над докладом

3.1. Формулирование темы, причем она должна быть не только актуальной по своему значению, но и оригинальной, интересной по содержанию.

3.2. Подбор и изучение основных источников по теме (как правильно, при разработке доклада используется не менее 8-10 различных источников).

3.3. Составление списка использованных источников.

3.4. Обработка и систематизация информации.

3.5. Разработка плана доклада.

3.6. Написание доклада.

3.7. Публичное выступление с результатами исследования.

### 4. Структура доклада:

- титульный лист;
- оглавление или содержание (в нем последовательно излагаются названия пунктов доклада, указываются страницы, с которых начинается каждый пункт);
- введение (формулирует суть исследуемой проблемы, обосновывается выбор темы, определяются ее значимость и актуальность, указываются цель и задачи доклада, дается характеристика используемой литературы);
- основная часть (каждый раздел ее, доказательно раскрывая отдельную проблему или одну из ее сторон, логически является продолжением предыдущего; в основной части могут быть представлены таблицы, графики, схемы);
- заключение (подводятся итоги или дается обобщенный вывод по теме доклада, предлагаются рекомендации);
- список использованных источников.

### 5. Структура и содержание доклада

5.1. Введение - это вступительная часть научно-исследовательской работы. Автор должен приложить все усилия, чтобы в этом небольшом по объему разделе показать

актуальность темы, раскрыть практическую значимость ее, определить цели и задачи эксперимента или его фрагмента.

5.2. Основная часть. В ней раскрывается содержание доклада. Как правило, основная часть состоит из теоретического и практического разделов. В теоретическом разделе раскрываются история и теория исследуемой проблемы, дается критический анализ литературы и показывается позиция автора. В практическом разделе излагаются методы, ход, и результаты самостоятельно проведенного эксперимента или фрагмента.

В основной части могут быть также представлены схемы, диаграммы, таблицы, рисунки и т.д.

5.3. В заключении содержатся итоги работы, выводы, к которым пришел автор, и рекомендации. Заключение должно быть кратким, обязательным и соответствовать поставленным задачам.

5.4. Список использованных источников представляет собой перечень использованных книг, статей, фамилии авторов приводятся в алфавитном порядке, при этом все источники даются под общей нумерацией литературы. В исходных данных источника указываются фамилия и инициалы автора, название работы, место и год издания.

## 6. Требования к оформлению доклада

6.1. Объем доклада может колебаться в пределах 5-10 печатных страниц; все приложения к работе не входят в ее объем.

6.2. Доклад должен быть выполнен грамотно, с соблюдением культуры изложения.

6.3. Обязательно должны иметься ссылки на используемую литературу.

6.4. Должна быть соблюдена последовательность написания библиографического аппарата.

## 7. Критерии оценки доклада

- актуальность темы исследования;
- соответствие содержания теме;
- глубина проработки материала; правильность и полнота использования источников;
- соответствие оформления доклада стандартам.

По усмотрению преподавателя доклады могут быть представлены на семинарах, научно-практических конференциях, а также использоваться как зачетные работы по пройденным темам.

### *Критерии оценки устного ответа, сообщения (доклада)*

Оценка	Критерии
«отлично»	1) полное раскрытие вопроса (темы); 2) указание точных названий и определений; 3) правильная формулировка понятий и категорий; 4) самостоятельность ответа, анализировать и делать собственные выводы по рассматриваемой вопросу (теме); 5) использование дополнительной литературы и иных материалов и др.

«хорошо»	1) недостаточно полное, по мнению преподавателя, раскрытие вопроса (темы); 2) несущественные ошибки в определении понятий, категорий и т.п., кардинально не меняющих суть изложения; 3) использование частично устаревшей учебной литературы и других источников; 4) неспособность осветить проблематику вопроса (темы) учебной дисциплины и др.
«удовлетворительно»	1) отражение лишь общего направления изложения теоретического материала и материала современных учебников; 2) наличие достаточного количества несущественных или одной-двух существенных ошибок в определении понятий и категорий и т.п.; 3) неспособность осветить проблематику вопроса (темы) учебной дисциплины и др.
«неудовлетворительно»	1) нераскрытые темы; 2) большое количество существенных ошибок; 3) отсутствие умений и навыков, обозначенных выше в качестве критериев выставления положительных оценок др.

### **Методические рекомендации по выполнению контрольной работы**

Для углубления знаний по МДК.04.02. предусмотрено выполнение индивидуальных контрольных заданий, которые должны быть выполнены в установленный преподавателем сроки.

Контрольные задания выполняется на листах формата А4, на титульном листе указывается:

- полное название предмета;
- фамилия, имя, отчество;
- номер группы;
- вариант;

Работа должна быть оформлена чисто, аккуратно, с нумерацией страниц, без сокращения слов. Допустимы только общепринятые сокращения: кг, л, м, тыс.руб. и т. д. Ответы на вопросы должны полностью раскрывать их сущность, но подходить к изложению материала надо творчески – не следует переписывать дословно текст учебника.

Решение задач требует знаний и умений работы с нормативными документами; оно должно сопровождаться подробными расчетами и пояснениями.

Качество работы оценивается по тому, насколько правильно и самостоятельно даны ответы на поставленные вопросы, в какой степени использована рекомендованная литература.

В конце работы приводится список литературы, использованной при подготовке.

Контрольные задания содержат один теоретический вопрос и две задачи по анализу бухгалтерской отчетности ООО «Сараевское».

Вариант заданий определяет преподаватель с учетом расположения фамилий студентов в журнале.

**Критерии оценки индивидуального контрольного задания:**

Оценка	Критерии
«отлично»	1. полное раскрытие вопроса; 2. указание точных названий и определений; 3. правильная формулировка понятий и категорий; 4. проведение анализа и наличие полных выводов по рассматриваемому вопросу; 5. использование дополнительной литературы и иных материалов и др.
«хорошо»	1. недостаточно полное, по мнению преподавателя, раскрытие вопроса; 2. несущественные ошибки в определении понятий, категорий и т.п., кардинально не меняющих суть изложения; 3. имеются незначительные ошибки при проведении анализа и выводов; 4. использование частично устаревшей учебной литературы и других источников;
«удовлетворительно»	1. отражение в вопросе лишь общего направления изложения теоретического материала и материала современных учебников; 2. наличие достаточного количества несущественных или одной-двух существенных ошибок в определении понятий и категорий и т.п.; 3. наличия множества ошибок при проведении анализа и определения вывода. 4. использование устаревшей учебной литературы и других источников;
«неудовлетворительно»	1. нераскрытые вопроса; 2. большое количество существенных ошибок; 3. отсутствие умений и навыков, обозначенных выше в качестве критериев выставления положительных оценок др.

## СПИСОК ИСПОЛЬЗУЕМЫХ ИСТОЧНИКОВ

### Нормативно-правовые акты:

1. Гражданский кодекс Российской Федерации (часть первая) от 30.11.1994 № 51-ФЗ (ред. от 03.08.2018 № 339-ФЗ).
2. Гражданский кодекс Российской Федерации (часть вторая) от 26.01.1996 № 14-ФЗ (ред. от 29.07.2018 [N 225-ФЗ](#)).
3. Гражданский кодекс Российской Федерации (часть третья) от 26.11.2001 № 146-ФЗ (ред. от 03.08.2018 [N 292-ФЗ](#)).
4. Гражданский кодекс Российской Федерации (часть четвертая) от 18.12.2006 N 230-ФЗ (ред. 27.12.2018 [N 549-ФЗ](#)).
5. Налоговый кодекс Российской Федерации (часть первая) от 31.07.1998 N 146-ФЗ ред. от 29.05.2019 № [111-ФЗ](#)).
6. Налоговый кодекс Российской Федерации (часть вторая) от 05.08.2000 117-ФЗ (ред. от 17.06.2019 № 147-ФЗ).
7. Федеральный закон от 26.10.2002 N 127-ФЗ «О несостоятельности (банкротстве)» (ред. 27.06.2019 [N 151-ФЗ](#)).
8. Федеральный закон от 27.07.2010 N 208-ФЗ «О консолидированной финансовой отчетности»(ред. 27.12.2018 [N 567-ФЗ](#)).
9. Федеральный закон от 06.12.2011 N 402-ФЗ «О бухгалтерском учете» (ред. 28.11.2018 № 444-ФЗ).
10. Положение по бухгалтерскому учету «Учетная политика организации» (ПБУ 1/2008), утв. приказом Минфина России от 06.10.2008 N 106н (ред. 28.04.2017 №69).
11. Положение по бухгалтерскому учету «Бухгалтерская отчетность организации» (ПБУ 4/99), утв. приказом Минфина РФ от 06.07.1999 N 43н (ред. от 08.11.2010 №142н с изм. от 29.01.2018).
12. Положение по бухгалтерскому учету «Доходы организации» (ПБУ 9/99), утв. Приказом Минфина России от 06.05.1999 N 32н (ред. 06.04.2015 [N 57н](#)).
13. Положение по бухгалтерскому учету «Расходы организации» (ПБУ 10/99), утв. приказом Минфина России от 06.05.1999 N 33н (ред. 06.04.2015 [N 57н](#)).
14. Положение по бухгалтерскому учету «Исправление ошибок в бухгалтерском учете и отчетности» (ПБУ 22/2010), утв. приказом Минфина России от 28.06.2010 N 63н (ред. 06.04.2015 N 57н);
15. Положение по бухгалтерскому учету «Отчет о движении денежных средств» (ПБУ 23/2011), утв. приказом Минфина РФ от 02.02.2011 N 11н.
16. Приказ Минфина России от 29.07.1998 N 34н «Об утверждении Положения по ведению бухгалтерского учета и бухгалтерской отчетности в Российской Федерации»(ред. 11.04.2018 N 74н);
17. Приказ Минфина РФ от 31.10.2000 N 94н «Об утверждении плана счетов бухгалтерского учета финансово-хозяйственной деятельности организаций и инструкции по его применению» (ред. 08.11.2010 N 142н).
18. Приказ Минфина России от 02.07.2010 N 66н «О формах бухгалтерской отчетности организаций» (ред. 19.04.2019 N 61н).

### Основная литература:

### Основная литература МДК 04.01

**1. Комкова, С.В.** Технология составления бухгалтерской отчетности [Электронный ресурс] уч. пособие для студентов СПО/ Бабаева Е.Ю. Рязань.: РГАТУ, 2020 г.- ЭБ РГАТУ. – URL: <http://bibl.rgatu.ru/web/Default.asp>

**Дополнительная литература:**

**2. Дмитриева, И. М.** Бухгалтерский учет : учебник и практикум для среднего профессионального образования / И. М. Дмитриева. — 6-е изд., перераб. и доп. — Москва : Издательство Юрайт, 2020. — 319 с. — (Профессиональное образование). — ISBN 978-5-534-13850-4. — Текст : электронный // ЭБС Юрайт [сайт]. — URL: <https://urait.ru/bcode/467050>– ЭБС «Юрайт»

**Учебно-методические издания:**

Методические указания к практическим работам при изучении ПМ 04 [Электронный ресурс]/ Крючкова Н.Н. - Рязань: РГАТУ, 2020- ЭБ РГАТУ. – URL: <http://bibl.rgatu.ru/web/Default.asp>

**Периодические издания:**

1. Бухучет в сельском хозяйстве : науч.-практич. журн. / учредитель : Издательский дом «Панорама» — 2003, май - . - Москва : ИД «Панорама» изд-во «Афина», 2020 - . - Ежемес. - ISSN: 2075-0250. – Текст : непосредственный.

2. Вопросы статистики : науч.-информ. журн. / учредитель и изд. : АНО Информационно-издательский центр «Статистика России». – 1919 - . – Москва, 2016 . - Ежемес. – ISSN 0320-8168. - Предыдущее название: Вестник статистики (до 1993 года) – Текст : непосредственный.

**Интернет - ресурсы:**

1. Единое окно доступа к образовательным ресурсам – Режим доступа: <http://window.edu.ru>

2. Справочная правовая система Гарант - Режим доступа: <http://www.garant.ru/>

3. Справочная правовая система КонсультантПлюс - Режим доступа: <http://www.consultant.ru/>

**Основная литература МДК 04.02**

**1.Комкова, С.В.** Основы анализа бухгалтерской отчетности [Электронный ресурс] уч. пособие для студентов СПО/ Комкова С.В., Бабаева Е.Ю. Рязань: РГАТУ, 2020 г. ЭБ РГАТУ. – URL: <http://bibl.rgatu.ru/web/Default.asp>

**Дополнительная литература:**

**1. Дмитриева, И. М.** Бухгалтерский учет и анализ : учебник для среднего профессионального образования / И. М. Дмитриева, И. В. Захаров, О. Н. Калачева ; под



редакцией И. М. Дмитриевой. — Москва : Издательство Юрайт, 2020. — 423 с. — (Профессиональное образование). — ISBN 978-5-534-02594-1. — Текст : электронный // ЭБС Юрайт [сайт]. — URL: <https://urait.ru/bcode/450941> – ЭБС «Юрайт»

#### **Учебно-методические издания:**

Методические указания к практическим работам при изучении ПМ 04 [Электронный ресурс]/ Комкова С.В. - Рязань: РГАТУ, 2020- ЭБ РГАТУ. – URL: <http://bibl.rgatu.ru/web/Default.asp>

Методические рекомендации по организации самостоятельной работе при изучении ПМ 04 [Электронный ресурс]/ Комкова С.В. - Рязань: РГАТУ, 2020- ЭБ РГАТУ. – URL: <http://bibl.rgatu.ru/web/Default.asp>

#### **Периодические издания:**

Бухучет в сельском хозяйстве : науч.-практич. журн. / учредитель : Издательский дом «Панорама». – 2003, май - . - Москва : ИД «Панорама» изд-во «Афина», 2020 - . - Ежемес. - ISSN: 2075-0250. – Текст : непосредственный.

#### **Интернет - ресурсы:**

1. Единое окно доступа к образовательным ресурсам – Режим доступа: <http://window.edu.ru>
2. Справочная правовая система Гарант - Режим доступа: <http://www.garant.ru/>
3. Справочная правовая система КонсультантПлюс - Режим доступа: <http://www.consultant.ru/>

МИНИСТЕРСТВО СЕЛЬСКОГО ХОЗЯЙСТВА РОССИЙСКОЙ ФЕДЕРАЦИИ  
ФЕДЕРАЛЬНОЕ ГОСУДАРСТВЕННОЕ БЮДЖЕТНОЕ ОБРАЗОВАТЕЛЬНОЕ  
УЧРЕЖДЕНИЕ ВЫСШЕГО ОБРАЗОВАНИЯ  
«РЯЗАНСКИЙ ГОСУДАРСТВЕННЫЙ АГРОТЕХНОЛОГИЧЕСКИЙ УНИВЕРСИТЕТ  
ИМЕНИ П.А. КОСТЫЧЕВА»

Факультет дополнительного профессионального и среднего  
профессионального образования

ДОКЛАД

по МДК 04.01. Технология составления бухгалтерской отчетности  
(или по МДК 04.02. Основы анализа бухгалтерской отчетности)  
на тему:

---

---

---

студента \_\_\_\_\_ курса \_\_\_\_\_ шифр  
\_\_\_\_\_ формы обучения

\_\_\_\_\_  
(фамилия, имя, отчество студента)

Рязань 20\_\_ г.

МИНИСТЕРСТВО СЕЛЬСКОГО ХОЗЯЙСТВА РОССИЙСКОЙ ФЕДЕРАЦИИ  
ФЕДЕРАЛЬНОЕ ГОСУДАРСТВЕННОЕ БЮДЖЕТНОЕ ОБРАЗОВАТЕЛЬНОЕ  
УЧРЕЖДЕНИЕ ВЫСШЕГО ОБРАЗОВАНИЯ  
«РЯЗАНСКИЙ ГОСУДАРСТВЕННЫЙ АГРОТЕХНОЛОГИЧЕСКИЙ  
УНИВЕРСИТЕТ ИМЕНИ П.А. КОСТЫЧЕВА»

Факультет дополнительного профессионального  
и среднего профессионального образования

**МЕТОДИЧЕСКИЕ РЕКОМЕНДАЦИИ  
ПО ОРГАНИЗАЦИИ САМОСТОЯТЕЛЬНОЙ  
РАБОТЫ СТУДЕНТОВ**

**ПМ.05** ВЫПОЛНЕНИЕ РАБОТ ПО ОДНОЙ ИЛИ НЕСКОЛЬКИМ ПРОФЕССИИ  
РАБОЧИХ, ДОЛЖНОСТЯМ СЛУЖАЩИХ

**МДК.05.01** ВЫПОЛНЕНИЕ РАБОТ ПО ДОЛЖНОСТИ СЛУЖАЩИХ  
23369 КАССИР

для студентов 3 курса специальности

38.02.01 ЭКОНОМИКА И БУХГАЛТЕРСКИЙ УЧЕТ (ПО ОТРАСЛЯМ)

(очная форма обучения)

Рязань, 2020

Методические рекомендации по организации самостоятельной работы составлены с учетом требований Федерального государственного образовательного стандарта (далее – ФГОС), утвержденного 28.07.2014 г. приказом Министерства образования и науки РФ за № 832 по специальности среднего профессионального образования (далее - СПО) 38.02.01 Экономика и бухгалтерский учёт (по отраслям).

Разработчики:

Расходчикова О.В., преподаватель кафедры бухгалтерского учета, анализа и аудита

Стишкова Е.В., преподаватель кафедры бухгалтерского учета, анализа и аудита для преподавания на ФДП и СПО

Методические рекомендации по организации самостоятельной работы студентов одобрены предметно-цикловой комиссией экономических дисциплин ФДП и СПО «30» июня 2020 г., протокол № 10.

Председатель предметно-цикловой  
комиссии экономических дисциплин



С. В. Комкова

## СОДЕРЖАНИЕ

	Стр.
1. ОБЩИЕ ПОЛОЖЕНИЯ	4
2. ОБЪЕМ САМОСТОЯТЕЛЬНОЙ РАБОТЫ	4
3. СОДЕРЖАНИЕ И ОРГАНИЗАЦИЯ САМОСТОЯТЕЛЬНОЙ РАБОТЫ	5
Тема 3.1.    Общие положения организации и учета денежных средств	5
Тема 3.2.    Операции с денежными средствами и ценными бумагами при оформлении кассовых документов	5
Тема 3.3.    Учет денежных средств на расчетных счетах	6
Тема 3.4.    Проведение кассовых операций с наличной иностранной валютой	6
Тема 3.5.    Учет расчетов на специальных счетах в банках	7
Тема 3.6.    Учет переводов в пути и инкассация денежных средств	7
4. ПРАВИЛА СОСТАВЛЕНИЯ КРОССВОРДОВ	8
5. МЕТОДИЧЕСКИЕ РЕКОМЕНДАЦИИ К САМОСТОЯТЕЛЬНОМУ ИЗУЧЕНИЮ ДИСЦИПЛИНЫ	8
6. МЕТОДИЧЕСКИЕ УКАЗАНИЯ ПО ОФОРМЛЕНИЮ ДОКЛАДОВ	9
7. МЕТОДИЧЕСКИЕ УКАЗАНИЯ ПО СОСТАВЛЕНИЮ КРОССВОРДОВ	10
СПИСОК ИСПОЛЬЗУЕМЫХ ИСТОЧНИКОВ	13
ПРИЛОЖЕНИЯ	15

## 1. ОБЩИЕ ПОЛОЖЕНИЯ

Методические рекомендации к самостоятельному изучению МДК.05.01 Выполнение работ по должности служащих 23369 Кассир, разработаны в соответствии с требованиями Государственного образовательного стандарта (от 28 июля 2014 г. N 832) к содержанию и уровню подготовки выпускника СПО по специальности 38.02.01 Экономика и бухгалтерский учет (по отраслям).

Студенты в течение периода изучения МДК.05.01 Выполнение работ по должности служащих 23369 Кассир по заданию преподавателя готовят доклады по изучаемым темам, изучают нормативно-правовые акты, составляют словарь терминов и определений по изучаемым темам, Составляют кроссворд по темам бухгалтерского учета.

Формой контроля знаний студентов, сформированных в ходе изучения междисциплинарного курса, является другая форма контроля (6 семестр).

## 2. ОБЪЕМ САМОСТОЯТЕЛЬНОЙ РАБОТЫ

Тема	Коды формируемых компетенций	Кол-во часов	Контроль выполнения работы (опрос, тест, и т.д.
<b>Тема 1.1.</b> Общие положения организации и учета денежных средств	ПК-5.1., ОК-1, ОК-4 ОК-5, ОК-6, ОК-8	8	Опрос, защита доклада, оценка представленного материала
<b>Тема 1.2.</b> Операции с денежными средствами и ценными бумагами при оформлении кассовых документов	ПК-5.1., ПК 5.2. ОК-1, ОК-4 ОК-5, ОК-6, ОК-8	8	Опрос, Защита доклада, оценка представленного материала
<b>Тема 1.3.</b> Учет денежных средств на расчетных счетах	ПК-5.1., ОК-1, ОК-4 ОК-5, ОК-6, ОК-8	6	Опрос
<b>Тема 1.4.</b> Проведение кассовых операций с наличной иностранной валютой	ПК 5.1., ПК 5.2. ОК-1, ОК-4, ОК-5, ОК-6, ОК-8	6	Опрос
<b>Тема 1.5.</b> Учет расчетов на специальных счетах в банках	ПК 5.2., ПК 5.3. ОК-1, ОК-4, ОК-6	6	Опрос
<b>Тема 1.6.</b> Учет переводов в пути и инкассация денежных средств	ПК 5.1. ПК 5.2, ОК-1 ОК-4, ОК-6	6	Опрос
<b>ВСЕГО</b>		40	

### 3. СОДЕРЖАНИЕ И ОРГАНИЗАЦИЯ САМОСТОЯТЕЛЬНОЙ РАБОТЫ

#### Тема 3.1. Общие положения организации и учета денежных средств

##### 1. Примерная тематика докладов:

1. История развития профессии кассира
2. Требование к ветхим банкнотам, обработанным с использованием счетно-сортировальных машин
3. Современные средства денежного обращения
4. Структура наличной денежной массы Российской Федерации

##### Примерный план доклада на тему: «История развития профессии кассира»

##### ВВЕДЕНИЕ

1. История профессии
2. Требования к профессиональной подготовке
3. Необходимые качества в профессии кассира
4. Обязанности кассира
5. Социальная значимость профессии в обществе
6. Массовость и уникальность профессии

##### ЗАКЛЮЧЕНИЕ

##### СПИСОК ИСПОЛЬЗУЕМЫХ ИСТОЧНИКОВ

#### Тема 3.2. Операции с денежными средствами и ценными бумагами при оформлении кассовых документов

##### 1. Примерная тематика докладов:

1. Структура наличной денежной массы Российской Федерации
2. Нормативное регулирование учета денежных средств: вчера, сегодня, завтра
3. Недостатки и излишки денежных средств в кассе

##### Литература:

**1. Стишкова, Е.В.** Выполнение работ по профессии рабочих, должностям служащих: 23369 Кассир [Электронный ресурс] : учебное пособие для студентов СПО/ Е.В. Стишкова, Е.Ю. Бабаева. – Рязань: РГАТУ, 2020 г.- ЭБ «РГАТУ»

##### **Дополнительная литература:**

**1. Дмитриева, И. М.** Бухгалтерский учет : учебник и практикум для СПО / И. М. Дмитриева. — 5-е изд., перераб. и доп. — М. : Издательство Юрайт, 2019. — 325 с. — (Серия : Профессиональное образование). — ISBN 978-5-534-02641-2.— ЭБС «Юрайт»

##### **Учебно-методические издания:**

**Стишкова Е.В., Расходчикова, О.В.** Выполнение работ по должностям служащих: 23369 Кассир [Электронный ресурс]: учебно-методическое пособие для студентов СПО/ Стишкова Е.В., Расходчикова О.В.– Рязань: РГАТУ, 2020 г. - ЭБ «РГАТУ»

Методические рекомендации по организации самостоятельной работе при изучении ПМ 05 [Электронный ресурс]/ Стишкова Е.В., Расходчикова О.В. - Рязань: РГАТУ, 2020 - ЭБ «РГАТУ»

##### **Периодические издания:**

1. Бухучет в сельском хозяйстве : ежемесячный научно-практический журн. для бухгалтера / учредитель : РБООИиП «Просвещение» под эгидой Академии финансов, Издательский Дом «Панорама». – 2016, янв. – 2020 дек. – М. :Издательство «Афина», 2016-2020. – Ежемесяч.
2. Учет в сельском хозяйстве : ежемесячный отраслевой журнал о налогах и учете / учредитель и изд. : ООО КФЦ «Актион». – изд. с 1994 г. – М. : ООО «Актион группа Главбух», 2016-2020. – Ежемесячн.

#### **Интернет-ресурсы:**

1. Единое окно доступа к образовательным ресурсам <http://window.edu.ru/>
2. Информационно правовой портал <http://www.garant.ru/>
3. Портал «Всеобуч»- справочно-информационный образовательный сайт, единое окно доступа к образовательным ресурсам –<http://www.edu-all.ru/>
4. Справочная правовая система КонсультантПлюс: [Электронный ресурс] - Режим доступа <http://www.consultant.ru/> - нормативно – правовая документация.
5. Официальный сайт Министерства Финансов Российской Федерации <https://www.minfin.ru/>
6. Электронно-библиотечная система «Znanium». Режим доступа <http://znanium.com>
7. Экономико–правовая библиотека [Электронный ресурс]. — Режим доступа : <http://www.vuzlib.net>.

### 2. Составление словаря терминов и определений

*Написать следующие термины и определения:*

- Аванс
- Авизо
- Ажур:
- Акт:
- Депонировать
- Дивиденд
- Журнал-ордер
- Журнал бухгалтерский
- Забалансовые счета
- Заккрытие счетов
- Кассовая книга
- Карточка
- Книги бухгалтерские
- Лизинг
- Лимит
- Натуральные измерители

### **Тема 3.3. Учет денежных средств на расчетных счетах**

#### 1. Изучение нормативных и законодательных документов по бухгалтерскому учету

Изучите Положение о порядке ведения кассовых операций с банкнотами и монетой Банка России на территории Российской Федерации" (утв. Банком России 12.10.2011 N 373-П)

#### 2. Вопросы для самоконтроля

1. На основании, каких документов осуществляются записи по счету 51 «Расчетный счет».
2. Что является регистром аналитического учета по операциям на расчетном счете?
3. Перечислите документы, необходимые для раскрытия расчетного счета?
4. На какие цели из кассы могут быть выданы наличные деньги, и кто их имеет право получить?
5. Дайте определение платежного поручения
6. Дайте определение платежного требования- поручения
7. Дайте определение инкассового поручения



### 3.Решение ситуационной задачи

#### **Задание 3.**

Оформите банковскую выписку на 08.08./20XX г. И вычислите исходящее сальдо по счету, задавшись необходимыми дополнительными данными для оформления документа

#### ***Исходные данные***

Организация ООО «Миф» (ИНН 7160305000, г. Рязань) имеет расчётный счет № 413695890465345367980, открытый в АКБ «Ветер». По расчётному счету организации 08.04.20XX г. Были осуществлены следующие операции:

- по платёжным поручением ООО «Миф» №801 на сумму 500 000 руб. и №802 на сумму 128 000 руб.:

-по платёжному требованию №1253/689 «Рязаньэнергосбыт» на сумму 120 000 руб.

-по платёжному поручению ООО «ЛРЦ» № 1234 на сумму 436 000 руб.

Входящее сальдо на 08.08.20XXг. – 2 000 000 руб.

### **Тема 3.4. Проведение кассовых операций с наличной иностранной валютой**

#### 1.Изучение нормативных и законодательных документов по бухгалтерскому учету

Изучите ПБУ 3/2006 "Учет активов и обязательств, стоимость которых выражена в иностранной валюте".

#### 2. Вопросы для самоконтроля

1. Что относят к текущим операциям
2. Что относят к текущим валютным операциям
3. Перечислите формы расчетов в иностранной валюте
4. Дайте определение банковского перевода
5. Дайте определение документарного инкассо
6. Дайте определение документарного аккредитива
7. Курсовая разница-это?

#### 3.Составление кроссворда

Необходимо составить кроссворд: 20 вопросов по вертикали и 20 вопросов по горизонтали

### **Тема 3.5. Учет расчетов на специальных счетах в банках**

#### 1.Составление словаря терминов и определений

*Написать следующие термины и определения:*

- Аккредитив
- Акцепт
- Акции
- Алеба
- Аманко
- Чек
- Чекодатель
- Чекодержатель

#### 2.Составление кроссворда

Необходимо составить кроссворд: 20 вопросов по вертикали и 20 вопросов по горизонтали

### Тема 3.6. Учет переводов в пути и инкассация денежных средств

#### 1. Изучение нормативных и законодательных документов по бухгалтерскому учету

Изучите Положение о порядке ведения кассовых операций и правилах хранения, перевозки и инкассации банкнот и монеты Банка России в кредитных организациях на территории Российской Федерации" (утв. Банком России 24.04.2008 N 318-П) (ред. от 07.02.2012) (Зарегистрировано в Минюсте России 26.05.2008 N 11751)

#### 2. Решение ситуационной задачи

##### Задание 5.

При инкассации наличности в сумме 430 тыс. руб. выявлены излишки, которые зачислены на расчетный счет в сумме 1 тыс. руб. Составьте бухгалтерские записи учета излишка, зачисленного на расчетный счет.

Содержание операции	Корреспондирующие счета		Сумма (руб.)	Документ-основание
	Дебет	Кредит		
Переданы наличные денежные средства из кассы инкассаторам			430 000	
Зачислены денежные средства на расчетный счет			431 000	
Излишек денежных средств			1000	

#### 3. Составление кроссворда

Необходимо составить кроссворд: 20 вопросов по вертикали и 20 вопросов по горизонтали

### 4. ПРАВИЛА СОСТАВЛЕНИЯ КРОССВОРДОВ

Правил составления кроссвордов не так уж много:

- не используются слова, пишущиеся через тире и имеющие уменьшительно-ласкательную окраску;
- в каждую белую клетку кроссворда вписывается одна буква;
- каждое слово начинается в клетке с номером, соответствующим его определению, и заканчивается черной клеткой или краем фигуры;
- можно включать не более трех однородных понятий и не включать однокоренные слова;
- имен собственных в кроссворде может быть не более 1/3 от всех слов. - слов с правильным чередованием согласных и гласных букв может быть не более половины;
- начальные буквы загаданных слов должны полнее представлять алфавит, то есть не стоит загадывать слова на одну букву;
- слова должны быть в именительном падеже и единственном числе, кроме слов, которые не имеют единственного числа;
- слова-ответы должны быть существительными в именительном падеже и единственном числе, множественное число допускается только тогда, когда оно обозначает единственный предмет;
- не следует применять при составлении кроссвордов слова, которые могут вызвать негативные эмоции, слова, связанные с болезнью, жаргонные и нецензурные, если только именно это и не является целью составления кроссворда;

- не желательно при создании кроссвордов употреблять малоизвестные географические названия, специализированные термины, фамилии малоизвестных героев кинофильмов и других произведений, устаревших и вышедших из обихода слов.

При составлении определений к словам тоже существуют определенные правила, поскольку именно продуманные определения к словам делают кроссворд интересным и оригинальным, выгодно отличающимся от большого количества кроссвордов, составляемых при помощи специальных программ по составлению кроссвордов. Обычно приветствуется легкий тон определений, наличие юмора сделает кроссворд более интересным.

## **5. МЕТОДИЧЕСКИЕ РЕКОМЕНДАЦИИ К САМОСТОЯТЕЛЬНОМУ ИЗУЧЕНИЮ МЕЖДИСЦИПЛИНАРНОГО КУРСА**

Самостоятельное изучение междисциплинарного курса студенты проводят в соответствии с рабочей программой ПМ. 05 Выполнение работ по профессии рабочих, должностям служащих. Темы междисциплинарного курса необходимо изучать в той последовательности, в которой они размещены в рабочей программе.

Начинать изучение междисциплинарного курса следует с освоения методологических и организационных основ бухгалтерского учета, учитывая при этом, что темы междисциплинарного курса находятся в непрерывной логической связи.

Самостоятельная работа студентов включает в себя несколько направлений и способствует более глубокому усвоению студентами учебного курса Порядок организации и оформления кассовых операций. Основные направления, по которым осуществляется организация самостоятельной работы студентов следующие:

- самостоятельная подготовка к практическим занятиям;
- изучение дополнительной литературы по предложенным направлениям;
- подготовка докладов;
- решение ситуационных задач из сборника практических и лабораторных заданий.

При изучении студенты используют нормативно-правовые акты по бухгалтерскому учету, учебную, научную и нормативно-справочную литературу по междисциплинарному курсу. Источники студент подбирает самостоятельно: в библиотеке РГАТУ, в читальном зале, в других доступных местах. Полезно обращаться к имеющимся в библиотеке РГАТУ информационным компьютерным программам, так как нормативные документы по бухгалтерскому учету периодически обновляются.

Работа с источниками, учебниками и учебными пособиями должна быть вдумчивой.

Контроль качества самостоятельной работы студентов осуществляется на практических занятиях, путем устного опроса, заслушивания и защиты докладов студентами.

## **6. МЕТОДИЧЕСКИЕ УКАЗАНИЯ ПО ОФОРМЛЕНИЮ ДОКЛАДОВ**

Доклад, как вид самостоятельной работы в учебном процессе, способствует формированию навыков исследовательской работы, расширяет познавательные интересы, учит критически мыслить.

При написании доклада по заданной теме студент составляет план, подбирает основные источники. В процессе работы с источниками систематизирует полученные сведения, делает выводы и обобщения. К докладу по крупной теме могут привлекать несколько студентов, между которыми распределяются вопросы выступления.

Тематика доклада обычно определяется преподавателем, но в определении темы инициативу может проявить и студент. Прежде чем выбрать тему доклада, автору необходимо выявить свой интерес, определить, над какой проблемой он хотел бы поработать, более глубоко ее изучить.

Этапы работы с докладом:

Формулирование темы, причем она должна быть не только актуальной по своему значению, но и оригинальной, интересной по содержанию.

Подбор и изучение основных источников по теме (как правильно, при разработке доклада используется не менее 8-10 различных источников).

Составление списка использованных источников.

Обработка и систематизация информации.

Разработка плана доклада.

Написание доклада.

.Публичное выступление с результатами исследования.

Структура доклада:

- титульный лист (См. Приложение 1)
- оглавление (в нем последовательно излагаются названия пунктов доклада, указываются страницы, с которых начинается каждый пункт);
- введение (формулирует суть исследуемой проблемы, обосновывается выбор темы, определяются ее значимость и актуальность, указываются цель и задачи доклада, дается характеристика используемой литературы);
- основная часть (каждый раздел ее, доказательно раскрывая отдельную проблему или одну из ее сторон, логически является продолжением предыдущего; в основной части могут быть представлены таблицы, графики, схемы);
- заключение (подводятся итоги или дается обобщенный вывод по теме доклада, предлагаются рекомендации);
- список использованных источников.

Введение - это вступительная часть научно-исследовательской работы. Автор должен приложить все усилия, чтобы в этом небольшом по объему разделе показать актуальность темы, раскрыть практическую значимость ее, определить цели и задачи эксперимента или его фрагмента.

Основная часть: в ней раскрывается содержание доклада. Как правило, основная часть состоит из теоретического и практического разделов. В теоретическом разделе раскрываются история и теория исследуемой проблемы, дается критический анализ литературы и показывается позиция автора. В практическом разделе излагаются методы, ход, и результаты самостоятельно проведенного эксперимента или фрагмента. В основной части могут быть также представлены схемы, диаграммы, таблицы, рисунки и т.д.

В заключении содержатся итоги работы, выводы, к которым пришел автор, и рекомендации. Заключение должно быть кратким, обязательным и соответствовать поставленным задачам.

Список использованных источников представляет собой перечень использованных книг, статей, фамилии авторов приводятся в алфавитном порядке, при этом все источники даются под общей нумерацией литературы. В исходных данных источника указываются фамилия и инициалы автора, название работы, место и год издания.

Приложение к докладу оформляются на отдельных листах, причем каждое должно иметь свой тематический заголовок и номер, который пишется в правом верхнем углу, например: «Приложение 1».

Объем доклада может колебаться в пределах 5-15 печатных страниц; все приложения к работе не входят в ее объем. Доклад должен быть выполнен грамотно, с соблюдением культуры изложения. Обязательно должны иметься ссылки на используемую литературу. Должна быть соблюдена последовательность написания библиографического аппарата. Критерии оценки доклада:-

- актуальность темы исследования;
- соответствие содержания теме;
- глубина проработки материала; правильность и полнота использования источников;
- соответствие оформления доклада стандартам.

По усмотрению преподавателя доклады могут быть представлены на семинарах, научно-практических конференциях, а также использоваться как зачетные работы по пройденным темам.

## **8. МЕТОДИЧЕСКИЕ УКАЗАНИЯ ПО СОСТАВЛЕНИЮ КРОССВОРДОВ**

Кроссворд — это задача-головоломка; ее суть в заполнении пересекающихся рядов клеток (по вертикали и горизонтали) словами, разгадываемыми по приводимому списку определений смысла этих слов. Название игры имеет английское происхождение (англ. «cross» — пересечение и «word» — слово) и переводится как «крест-слово», отсюда и другое название кроссворда — «крестословица».

Студенты могут составлять кроссворды – прямоугольники, квадраты, скандинавские, японские и пр.

Учебный кроссворд – это дидактическая игра, своеобразная самопроверка, занимательный тест.

Самостоятельное составление кроссвордов способствует развитию умений ориентироваться в учебном и дополнительном материале, правильно и точно формулировать вопросы, определять тип кроссворда, создавать в печатном и электронном варианте, а также развитию творческих возможностей студентов.

Общие требования при составлении кроссвордов

Составляются кроссворды по тексту учебной литературы.

При составлении кроссвордов необходимо придерживаться принципов наглядности и доступности.

1. Не допускается наличие незаполненных клеток в сетке кроссворда.
2. Не допускаются случайные буквосочетания и пересечения.
3. Загаданные слова должны быть именами существительными в именительном падеже единственного числа.
4. Двухбуквенные слова должны иметь два пересечения.
5. Трехбуквенные слова должны иметь не менее двух пересечений.
6. Не допускаются аббревиатуры (ЗиЛ и т.д.), сокращения (детдом и др.).
7. Не рекомендуется большое количество двухбуквенных слов.
8. Все тексты должны быть написаны разборчиво, желателен отпечатанный вариант.
9. На каждом листе должна быть фамилия автора, а также название данного кроссворда.

Требования к оформлению:

1. Рисунок кроссворда должен быть четким.
2. Сетки всех кроссвордов должны быть выполнены в двух экземплярах:  
1-й экз. - с заполненными словами;  
2-й экз. - только с цифрами позиций.

Оформление ответов на кроссворды:

- Для типовых кроссвордов и чайнвордов: на отдельном листе;
- Для скандинавских кроссвордов: только заполненная сетка;
- Для венгерских кроссвордов: сетка с аккуратно зачеркнутыми искомыми словами.

Ответы на кроссворд публикуются отдельно. Ответы предназначены для проверки правильности решения кроссворда и дают возможность ознакомиться с правильными ответами, что способствует решению одной из основных задач разгадывания кроссвордов — повышению эрудиции и увеличению словарного запаса.

**Составление условий (толкований) кроссворда.**

- Во-первых, они должны быть строго лаконичными. Не следует делать их пространными, излишне исчерпывающими, многословными, несущими избыточную информацию.
- Во-вторых, старайтесь подать слово с наименее известной стороны.
- В - третьих, просмотрите словари: возможно, в одном из них и окажется наилучшее определение. В определениях не должно быть однокоренных слов.

#### **Этапы составления кроссворда.**

- Сделать анализ учебного текста по теме занятия.
- Составить список слов изучаемого учебного материала.
- Выбрать наиболее подходящий тип кроссворда.
- Поиск и составление вопросов к терминам, понятиям, определениям.
- Вычерчивание рисунка сетки.
- Нумерация рисунка сетки.
- Печать текстов вопросов и ответов.
- Орфографическая проверка текстов.
- Проверка текстов на соответствие нумерации.
- Печать кроссворда.

#### **Оценка решения кроссворда.**

Тематические кроссворды, содержащие вопросы конкретного раздела изучаемого предмета, обычно состоят из 15-20 слов, а итоговые доходят до 25. Согласно действующей пяти балльной системе оценивания знаний разработана шкала оценки знаний.

Создание кроссвордов с применением Microsoft Word, Microsoft Excel, Microsoft PowerPoint.  
Первый способ. Создание кроссворда в MS Word.

#### **Основные приемы**

Создание сетки графическим методом; при этом все элементы должны быть сгруппированы

- Создание сетки табличным методом; при этом границы ненужных ячеек стираются
- Номера либо вставляют непосредственно в ячейки, либо записывают рядом с соответствующими ячейками
- Задания к кроссворду могут быть расположены обычным способом или оформлены в виде выносок к соответствующим клеткам.

Требования к созданию кроссворда в MS Word.

- Наличие сетки.
- Наличие нумерации.
- Наличие грамотно сформулированных заданий к кроссворду.
- Наглядное оформление и расположение кроссворда на странице

## СПИСОК ИСПОЛЬЗУЕМЫХ ИСТОЧНИКОВ

### **Нормативно-правовые акты (в действующей редакции):**

1. Гражданский кодекс Российской Федерации (часть первая) от 30.11.1994 № 51-ФЗ.
2. Гражданский кодекс Российской Федерации (часть вторая) от 26.01.1996 № 14-ФЗ.
3. Гражданский кодекс Российской Федерации (часть третья) от 26.11.2001 № 146-ФЗ.
4. Гражданский кодекс Российской Федерации (часть четвертая) от 18.12.2006 N 230-ФЗ.
5. Инструкция по применению Плана счетов бухгалтерского учета финансово-хозяйственной деятельности организаций. Утверждена приказом Минфина РФ № 94н от 31 октября 2000 г.
6. Налоговый кодекс Российской Федерации (часть первая) от 31.07.1998 N 146-ФЗ.
7. Налоговый кодекс Российской Федерации (часть вторая) от 05.08.2000 117-ФЗ.
8. План счетов бухгалтерского учета финансово-хозяйственной деятельности организаций. Утвержден приказом Минфина РФ № 94н от 31 октября 2000 г.
9. Приказ Минфина РФ от 02.02.2011 N 11н "Об утверждении Положения по бухгалтерскому учету "Отчет о движении денежных средств" (ПБУ 23/2011)" (Зарегистрировано в Минюсте РФ 29.03.2011 N 20336)
10. Положение по ведению бухгалтерского учета и бухгалтерской отчетности в Российской Федерации. Утверждено приказом Минфина РФ № 34н от 29 июля 1998 г.
11. Указание о порядке ведения кассовых операций с банкнотами и монетой Банка России на территории Российской Федерации (утв. ЦБ РФ 11.03.2014 г. №3210-У).
12. Положение о порядке ведения кассовых операций и правилах хранения, перевозки и инкассации банкнот и монеты Банка России в кредитных организациях на территории Российской Федерации" (утв. Банком России 24.04.2008 N 318-П).
13. Федеральный закон "О бухгалтерском учете" от 06 декабря 2011 г. № 402-ФЗ.

### **Учебная литература:**

#### **Основная литература:**

1. **Стишкова, Е.В.** Выполнение работ по профессии рабочих, должностям служащих: 23369 Кассир [Электронный ресурс] : учебное пособие для студентов СПО/ Е.В. Стишкова, Е.Ю. Бабаева. – Рязань: РГАТУ, 2020 г.- ЭБ «РГАТУ»

#### **Дополнительная литература:**

1. **Дмитриева, И. М.** Бухгалтерский учет : учебник и практикум для СПО / И. М. Дмитриева. — 5-е изд., перераб. и доп. — М. : Издательство Юрайт, 2019. — 325 с. — (Серия : Профессиональное образование). — ISBN 978-5-534-02641-2.— ЭБС «Юрайт»

#### **Учебно-методические издания:**

1. **Стишкова Е.В., Расходчикова, О.В.** Выполнение работ по должностям служащих: 23369 Кассир [Электронный ресурс]: учебно-методическое пособие для студентов СПО/ Стишкова Е.В., Расходчикова О.В.– Рязань: РГАТУ, 2020 г. - ЭБ «РГАТУ»

Методические рекомендации по организации самостоятельной работе при изучении ПМ 05 [Электронный ресурс]/ Стишкова Е.В., Расходчикова О.В.. - Рязань: РГАТУ, 2020 - ЭБ «РГАТУ»

#### **Периодические издания:**

1. Бухучет в сельском хозяйстве : ежемесячный научно-практический журн. для бухгалтера / учредитель : РБООИиП «Просвещение» под эгидой Академии финансов, Издательский Дом «Панорама». – 2016, янв. – 2020 дек. – М. :Издательство «Афина», 2016-2020. – Ежемесяч.
2. Учет в сельском хозяйстве : ежемесячный отраслевой журнал о налогах и учете / учредитель и изд. : ООО КФЦ «Актион». – изд. с 1994 г. – М. : ООО «Актион группа Главбух», 2016-2020. – Ежемесячн.

**Интернет-ресурсы:**

1. Единое окно доступа к образовательным ресурсам <http://window.edu.ru/>
2. Информационно правовой портал <http://www.garant.ru/>
3. Портал «Всеобуч»- справочно-информационный образовательный сайт, единое окно доступа к образовательным ресурсам –<http://www.edu-all.ru/>
4. Справочная правовая система КонсультантПлюс: [Электронный ресурс] - Режим доступа <http://www.consultant.ru/> - нормативно – правовая документация.
- 5.Официальный сайт Министерства Финансов Российской Федерации <https://www.minfin.ru/>
6. Электронно-библиотечная система «Znanium». Режим доступа <http://znanium.com>
7. Экономико–правовая библиотека [Электронный ресурс]. — Режим доступа : <http://www.vuzlib.net>.



МИНИСТЕРСТВО СЕЛЬСКОГО ХОЗЯЙСТВА РОССИЙСКОЙ ФЕДЕРАЦИИ  
ФЕДЕРАЛЬНОЕ ГОСУДАРСТВЕННОЕ БЮДЖЕТНОЕ ОБРАЗОВАТЕЛЬНОЕ  
УЧРЕЖДЕНИЕ ВЫСШЕГО ОБРАЗОВАНИЯ  
«РЯЗАНСКИЙ ГОСУДАРСТВЕННЫЙ АГРОТЕХНОЛОГИЧЕСКИЙ  
УНИВЕРСИТЕТ ИМЕНИ П.А. КОСТЫЧЕВА»

Факультет дополнительного профессионального  
и среднего профессионального образования

ДОКЛАД

по МДК.05.01 ВЫПОЛНЕНИЕ РАБОТ ПО ДОЛЖНОСТИ СЛУЖАЩИХ  
23369 КАССИР

на тему: \_\_\_\_\_  
\_\_\_\_\_

Студент	Ф.И.О.
группа	
форма обучения	очная
специальность	38.02.01 Экономика и бухгалтерский учет (по отраслям)

Рязань, 20\_\_

### Правила оформления списка используемых источников

С 01.07.2004 года введён новый стандарт библиографического описания ГОСТ 7.1-2003 «Библиографическая запись. Библиографическое описание. Общие требования и правила составления» Полный текст ГОСТа размещён на сайте Российской книжной палаты: <http://www.bookchamber.ru>, а также с ним можно ознакомиться в библиотеке РГАТУ

Примеры библиографических записей:

Книги с одним автором

Нечитайло, А.И., Теория бухгалтерского учета. Учебник. / А.И. Нечитайло- М.: КноРус, Проспект, 2010г.-272с.

Книги с двумя авторами

Богаченко, В.М., Кириллова, Н.А. Основы бухгалтерского учета: Теория дисциплины: практические занятия. / В.М. Богаченко, Н.А. Кириллова, – Ростов- На-Дону.: Феникс, 2013г. – 298 с.

Нормативно-правовые акты

План счетов бухгалтерского учета финансово-хозяйственной деятельности организаций. Утвержден приказом Минфина РФ № 94н от 31 октября 2000 г. (ред. от 08.11.2010 № 38 н)

Статьи из журнала

Бакунина, И.М. Управление логической системой [Текст]/ И.М. Бакунина, И.И. Кретов/Менеджмент в России и за рубежом. – 2009. - №5.- С.12-15.

Интернет-ресурсы

Официальный сайт Министерства финансов РФ. - Режим доступа: <http://www.minfin.ru/ru/>

МИНИСТЕРСТВО СЕЛЬСКОГО ХОЗЯЙСТВА РОССИЙСКОЙ ФЕДЕРАЦИИ  
ФЕДЕРАЛЬНОЕ ГОСУДАРСТВЕННОЕ БЮДЖЕТНОЕ ОБРАЗОВАТЕЛЬНОЕ  
УЧРЕЖДЕНИЕ ВЫСШЕГО ОБРАЗОВАНИЯ  
«РЯЗАНСКИЙ ГОСУДАРСТВЕННЫЙ АГРОТЕХНОЛОГИЧЕСКИЙ УНИВЕРСИТЕТ  
ИМЕНИ П.А. КОСТЫЧЕВА»

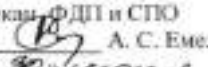
УТВЕРЖДАЮ:  
Декан ФДП и СПО  
  
А. С. Емельянова  
« 20 » 2020 г.

**МЕТОДИЧЕСКИЕ УКАЗАНИЯ  
К ПРАКТИЧЕСКИМ ЗАНЯТИЯМ**

Учебная дисциплина **«ИНОСТРАННЫЙ ЯЗЫК»**

для студентов 1 курса

Факультет дополнительного профессионального и среднего профессионального образования

36.02.01 Ветеринария

35.02.07 Механизация сельского хозяйства

35.02.06 Технология производства и переработки сельскохозяйственной продукции

23.02.03 Техническое обслуживание и ремонт автомобильного транспорта

38.02.01 Экономика и бухгалтерский учет (по отраслям)

(очная форма обучения)

Рязань, 2020

Методические указания к практическим занятиям разработаны в соответствии с требованиями: Федерального государственного образовательного стандарта (далее – ФГОС), утвержденного 12.05.2014 г. приказом Министерства образования и науки РФ за №504 по специальности среднего профессионального образования (далее - СПО) 36.02.01 Ветеринария.

- Федерального государственного образовательного стандарта (далее – ФГОС), утвержденного 07.05.2014 г приказом Министерства образования и науки РФ за № 456 по специальности среднего профессионального образования(далее-СПО) 35.02.07 Механизация сельского хозяйства

Федерального государственного образовательного стандарта (далее – ФГОС), утвержденного 07.05.2014 г. приказом Министерства образования и науки РФ за № 455 по специальности среднего профессионального образования (далее - СПО) 35.02.06 Технология производства и переработки сельскохозяйственной продукции

Федерального государственного образовательного стандарта (далее – ФГОС), утвержденного 22.04. 2014 г. приказом Министерства образования и науки РФ за № 383 по специальности среднего профессионального образования (далее - СПО) 23.02.03 Техническое обслуживание и ремонт автомобильного транспорта.

Федерального государственного образовательного стандарта (далее – ФГОС), утвержденного 28.07. 2014 г. приказом Министерства образования и науки РФ за № 832 по специальности среднего профессионального образования (далее - СПО) 38.02.01 Экономика и бухгалтерский учет (по отраслям)

Разработчик:  
Аксенова Т.О., преподаватель ФДП и СПО

Методические указания рассмотрены и одобрены на заседании методического совета факультета дополнительного профессионального и среднего профессионального образования 30 июня 2020г., протокол № 10

Председатель методического совета



Явисенко Л.Ю.

Методические указания к практическим занятиям предназначены для студентов очной формы обучения факультета дополнительного профессионального и среднего профессионального образования по специальности

36.02.01 Ветеринария

35.02.07 Механизация сельского хозяйства

35.02.06 Технология производства и переработки сельскохозяйственной продукции

23.02.03 Техническое обслуживание и ремонт автомобильного транспорта

38.02.01 Экономика и бухгалтерский учет (по отраслям)

<b>Раздел 1. Общение в семье. Семейные традиции</b>		
У1-У9 31-34	Тема 1. Family relations. Family traditions.	
<b>Раздел 2. В гостях хорошо, а дома лучше. Известные города России</b>		
У1-У9 31-34	Тема 2. West or East – home is best. Famous cities and towns of Russia	
<b>Раздел 3. Время меняет все вокруг. Проблемы поколений</b>		
У1-У9 31-34	Тема 3. Time changes everything around. Problems of generations	
<b>Раздел 4. По следам нашей памяти. Знаменательные даты в России и странах изучаемого языка</b>		
У1-У9 31-34	Тема 4. Our memories. Remarkable dates of Russia and English speaking countries	
<b>Раздел 5. Изучение иностранных языков для профессиональной деятельности и повседневной жизни</b>		
У1-У9 31-34	Тема 5. Learning foreign languages.	
<b>Раздел 6. Удивительное рядом. Космос и новые информационные технологии</b>		
У1-У9	Тема 6. Wonders	

31-34	around us. Space and new informational technologies	
<b>Раздел 7. Путешествия. Праздники в России и странах изучаемого языка</b>		
У1-У9 31-34	Тема 7. Travelling. Holidays of Russia and English speaking countries	
<b>Раздел 8. Окружающая среда. Природные ресурсы. Знаменитые природные заповедники России</b>		
У1-У9 31-34	Тема 8. Environmental problems. Natural resources. Famous wild life parks	
<b>Раздел 9. Образование и карьера. Образовательные студенческие поездки</b>		
У1-У9 31-34	Тема 9. Education and career. Students' exchange educational programmes	
<b>Семестр 2</b>		
<b>Раздел 10. Путешествия по всей стране и за рубежом. Выдающиеся люди, повлиявшие на развитие науки России стран изучаемого языка</b>		
У1-У9 31-34	Тема 10. Travelling around the country and abroad. Famous people of science	
<b>Раздел 11. Досуг молодежи. Экстремальные виды спорта</b>		
У1-У9 31-34	Тема 11. Leisure time of young people. Extreme kinds of sport	
<b>Раздел 12. Межличностные отношения. Переписка с друзьями</b>		
У1-У9 31-34	Тема 12. Relations between people. Informal	

	letters.	
<b>Раздел 13. Здоровье и забота о нем. Здоровый образ жизни</b>		
У1-У9 31-34	Тема 13. HealthCare. Healthy lifestyle	
<b>Раздел 14. Литература. Выдающиеся писатели и поэты России и стран изучаемого языка</b>		
У1-У9 31-34	Тема 14. Literature. Famous writers and poets of Russia and English speaking countries	
<b>Раздел 15. Путешествия по всей стране. Особенности городской и сельской жизни в России и странах изучаемого языка.</b>		
У1-У9 31-34	Тема 15. Travelling across the country. Peculiarities of city and country life.	
<b>Раздел 16. Планы на будущее, проблема выбора профессии. Современные профессии</b>		
У1-У9 31-34	Тема 16. Plans for future, choosing of jobs. Modern jobs	

### **Family relations. Family traditions.**

#### **Задание 1. Прочитайте и переведите текст «Family Relationships»**

How could you describe the word "family"? First of all "family" means a close unit of parents and their children living together. But we shouldn't forget that it is a most complex system of relationships. Family relationships are rarely as easy as we would like, and very often we have to work hard at keeping them peaceful.

When do people usually start a family? This question doesn't have a definite answer. In the 18th, 19th and at the beginning of the 20th century people used to get married at the age of 18 or even 16. If a girl about 23 or more wasn't married, she was said to be an old maid or a spinster. That might have turned out a real tragedy for her family which usually brought up more than three children, because in some cases a successful marriage was the only chance to provide a good life for the daughter and to help her family. Despite the fact that the girl was so young, she was already able to keep the house, take care of her husband and raise children. To feel the time, its culture and customs I advise you to read a wonderful novel or see a breathtaking film "Pride and Prejudice". Though the story takes place at the

turn of the 19th century, it retains fascination for modern readers, revealing some problems which may be urgent in the 21st century.

But life's changing as well as people's style of life. Nowadays we have got much more freedom in questions concerning family. It is natural to get married at the age of 20 up to 30; however, some people prefer to make a career first and only after that start a family when they are already in their forties. Moreover, there are many cases when people prefer to live together without being married. There are some reasons for this phenomenon. Firstly, it is difficult to juggle a family life with studies at school or university. But without good education it is practically impossible to find a suitable well-paid steady job. It's a must to get a higher education, but by this moment you are already 22—24 years old. After that you seek for a well-paid job to live independently, which takes about 3—5 years. Now you see why people in the 21st century do not hurry to get married.

There is also another difference between old and modern families. Nowadays it is very unusual to find three generations living under one roof as they used to do in the past. Relatives, as a rule, live separately and don't often meet one another. This fact sharply hurts an older generation. Our parents and grandparents usually suffer from lack of attention and respect from their children and grandchildren, although they try not to show it. They really don't need much, just a telephone call or a visit once a week will make them happy.

There are two basic types of families. A nuclear family — a typical family consisting of parents and children. A single-parent family consists of one parent and children. Nowadays there are very few people who have never divorced. Today the highest divorce rate in the world has the Maldives Republic. The United States of America take the third place. Russia is at the ninth place. What are the reasons of great numbers of divorce? Let us name some of the most common and serious ones.

- **Occurrence of adultery once or throughout the marriage.** The unfaithful attitude towards a spouse destroys the relationship and leads to a final separation.
- **Communication breakdown.** After some time of living under one roof spouses find out that they are absolutely incompatible. Constant clashes, brawls and squabbles cause serious problems. The differences grow as a snowball and can't be already settled by kisses or hugs.
- **Physical, psychological or emotional abuses.** When a person taunts, humiliates, hits the children or his spouse, it can't but end with a divorce.
- **Financial problems.** It sounds lamentably, but sometimes love alone can't guarantee well-being, whereas money can solve many of your problems. So when a couple lacks it, their relations become more and more complicated, their priorities change and the relationships end.
- **Boredom.** A lot of couples get bored of each other after 7 or more years of marriage. Boredom may become the reason of constant quarrels and adultery which inevitably leads to a divorce. However, it goes without saying, in most cases married couples succeed in solving all the problems and keep living in peace and happiness.

**Задание 2. Выполните подробный пересказ текста (25 минут).**

**Задание 3. Заполните пропуски в предложениях (25 минут):**

1. Fred \_\_\_\_\_ thirteen now.
2. «\_\_\_\_\_ you English? «No, I \_\_\_\_\_».
3. Her name \_\_\_\_\_ Ann.
4. «\_\_\_\_\_ David a good friend?» «Yes, he \_\_\_\_\_».
5. \_\_\_\_\_ these men doctors?
6. «You \_\_\_\_\_ from Belarus, \_\_\_\_\_ you?» «Yes, that \_\_\_\_\_ right».
7. There \_\_\_\_\_ a nice lake in the forest. Let's go!
8. There \_\_\_\_\_ no more questions, \_\_\_\_\_ there?
  1. «When you \_\_\_\_\_ a small child, \_\_\_\_\_ you happy?» «Yes, I \_\_\_\_\_. I \_\_\_\_\_ very happy.»
  2. They (not) \_\_\_\_\_ ready for the lesson last Tuesday.
  3. The days \_\_\_\_\_ cold and wet last September.
12. There \_\_\_\_\_ 20 pupils in our class last year.
13. I \_\_\_\_\_ ill for the last few weeks.



14. Where \_\_\_\_\_ John \_\_\_\_\_ all day?
15. They (not) \_\_\_\_\_ to this part of the country.
16. « \_\_\_\_\_ she \_\_\_\_\_ to America? » «No, she \_\_\_\_\_.»
17. He \_\_\_\_\_ 13 years old tomorrow.
18. I \_\_\_\_\_ back home at 6 o'clock.
19. We \_\_\_\_\_ at the library at that time.
20. They \_\_\_\_\_ here at 3 o'clock.
21. They \_\_\_\_\_ happy to see us.

### Критерии:

Оценка «5» - Поставленные задачи (чтение, перевод и пересказ текста, грамматические задания) решены полностью, применение лексики адекватно коммуникативной задаче, грамматические ошибки либо отсутствуют, либо не препятствуют решению коммуникативной задачи

Оценка «4» - Коммуникативная задача решена полностью, но понимание текста незначительно затруднено наличием грамматических и/или лексических ошибок.

Оценка «3» - Коммуникативная задача решена, но понимание текста затруднено наличием грубых грамматических ошибок или неадекватным употреблением лексики.

Оценка «2» - Коммуникативная задача не решена ввиду большого количества лексико-грамматических ошибок или недостаточного объема текста.

Контрольные вопросы:

1. How many members are there in your family?
2. At what age did your parents get married?
3. Give your opinion of marriages of the previous centuries.
4. Do you think it is possible for a modern girl of eighteen to start a family?
5. People should not get married unless they are deeply in love, should they?
6. What can be done by both spouses to prevent a divorce?
- 7 What are the family roles distributed within a family? What is a "woman's place" and what is a "man's place" in the family?
8. Can the birth of children strengthen the family?
9. There is a good phrase in the English language about marriages — "to go on the rocks". It means to break down, to crumble. Think of the similar ones in Russian.
10. Do you agree with the statement that unhappy couples with children should stay together until the children are grown?

### Task 1

Give a talk on **family and family values**.

**Remember** to discuss:

- **what family values are most important for a happy family, why**
- **whether it is important to have a good family, why**
- **your family members and your relationship what household duties children should have, why**

A family is an essential part of our society and I think everyone wants to have a happy family. Firstly, I believe that a happy family should have things sharing together like dreams and hopes, not only possessions. I think it's great. Secondly a happy family is a place where respect dwells, a place where all members can enjoy the dignity of their own personalities. But in my opinion, love and trust are more important for a happy family than any other values, because without love happiness is impossible. If you love each other, then all obstacles will be overcome, and all gentle words will be found, and this cruel world will turn to you with a kind smile.

I think that having a good family is very important in our life because it is like a friendly port for us when the waves of life become too wild. We need a family for comfort and protection. For example, when I have some problems, my family always take my word against anybody else's. And I'm sure I can always rely on their help. Besides, I think that it's lovely to have the family round you and to know they are interested in you. You will never feel lonely.

There are four of us in my family: my parents, my brother and me. My father is a managing director. He is very clever and I respect him very much. Unfortunately, he is always very busy and has little time to spend with his family. My mother is a very friendly and likeable person but sometimes she can be quite critical of people. My brother is a student. We don't have any secrets from each other and we get on very well. We are both fond of sports and often spend our free time playing sports games. My grandparents are retired and live in their country house. They are fond of gardening and I often visit them and help my Granny about the garden so I've got nice relationship with my grandparents. I believe that children should be given as much responsibility about the house as possible. I don't think that parents should do everything for them especially if they can do certain things by themselves. It's very good for a child to learn to be able to take care of himself and his possessions from the very early age. Besides, I'm sure that everybody in the family should do their fair share, including children. They can do such household chores as cleaning, taking out rubbish, watering the flowers and everyday shopping.

My brother and I try to help my mother to do the chores. I do most of the washing up, tidy my room and make my bed. I often go shopping. My brother is responsible for cleaning and repairing things and he sometimes cooks. In a loving family every person ought to do the chores. That is the way I see it.

### Questions

1. Do you live in a nuclear or in an extended family?
2. Would you like to live with your grandparents? Why?
3. Who is the top dog in your family? Why?
4. Who runs the house in your family?
5. Do your parents teach you anything?
6. Do your relatives help you to solve your problems?

### Task 2

Give a talk on **family relations**.

**Remember** to discuss:

- **what family relations can be between the members of the family, why**
- **whether it is good to be an only child, why**
- **a generation gap and its reasons**
- **your relations with your family members**

Families come in all shapes and sizes nowadays. At present more and more families are divorced and then their parents remarry. That's why more children have step-brothers, stepsisters, half-brothers and half-sisters. No wonder that there can be some problems in the family relations. Members of many families suffer from misunderstanding because there is a great difference in their tastes and opinions. Besides, children don't like it when there is too much control from their parents because they want to solve their problems independently. On the other hand, if the members of the family love each other there can be no or little argument and the family lives happily.

Some families have only one child nowadays and others have two, three or even more children. In my opinion, both kinds of families have some advantages and disadvantages. On the one hand, if you are an only child in a family, you don't have to share your room with anybody else. Besides, your parents give all their love and care only to you. On the other hand, if you have a brother or a sister, you have someone to play with or to talk to, and you'll never feel bored. What is more, if you get into trouble, you have someone to help you or give some advice. As for me, I'm an only child in my family, but I think that having a brother or a sister is an amazing feeling, because you know that you won't be lonely in any case and you have someone to share your thoughts and feelings. There are a lot of problems and conflicts that appear between teenagers and their parents because they don't understand each other. Generation gap will always exist not only because teenagers and their parents enjoy listening to different kinds of music. A lot of things are different: tastes, manners, behaviour and the stuff like that. Some parents don't want to understand modern views, ideals and system of values so teens are afraid to tell them about their private life. Another reason for the generation gap, in my opinion, is that parents want their children to be clever and learn harder. They

are always nagging when their children do badly at school. They make teens do their homework, though sometimes it is unnecessary. Parents don't want to understand that there can be more important things than good marks in the school-leaving certificate. I believe it is necessary to bridge the generation gap and the only way to do it is for parents and children to speak frankly to each other and try to come to an agreement.

As for me, although I'm an only child, I don't feel lonely because my parents always love and take care of me. What is more, we often discuss my problems together. Of course, sometimes I have arguments with my family but despite all our disagreements we always help each other. Everyone in my family is my best friend and I love my family very much.

### Questions

1. Why are family relations so important for us?
2. How many children would you like to have in the future? Why?
3. Do you have any problems in your family? Why?
4. Do your relatives help you to solve your problems?
5. Do you always follow your parents' advice? Why?

### Тема 2. West or East – home is best. Famous cities and towns of Russia

#### Great Britain

The United Kingdom of Great Britain and Northern Ireland is situated on two large islands called the British Isles. The largest island is Great Britain, which consists of three parts: England, Scotland and Wales. The smaller island is Ireland and there are about five thousand small islands.

The country's shores are washed by the Atlantic Ocean, the North Sea and the Irish Sea. The English channel separate Great Britain from the continent.

The total area of the U.K. is 244.000 square kilometers with a population of 56 million. It is one of the most populated countries in the world. The greater part of the population is urban. About 80 percent of people live in numerous towns and cities. More than seven million people live in London area. Very often the inhabitants of The United Kingdom and Northern Ireland are called English.

The surface of the British Isles varies very much. There are many mountains in Scotland, Wales and northwest of England but they are not very high. Ben Nevis in Scotland is the highest mountain. Scotland is also famous for its beautiful lakes.

The mountains in Great Britain are not very high. There are many rivers in Great Britain, but they are not very long. The Thames is the deepest, the longest and the most important river in England.

The United Kingdom is a highly developed industrial country. It produces and exports machinery, electronics, textile. One of the main industries of the country is shipbuilding.

#### Words and expressions:

United Kingdom (UK) Соединенное Королевство

Great Britain Великобритания

called называемый, называться

the largest самый большой

the smaller island остров поменьше

total общий

greater больший

London area территория Лондона

to vary отличаться

the highest самый высокий

The Thames Темза

the deepest самый глубокий

the longest самый длинный

shipbuilding судостроение

#### Задания к тексту «Great Britain»

##### Задание №1

Прочитайте и устно переведите текст. Составьте план текста.

#### **Задание №2**

Выпишите предложения из текста со словами, данными ниже. Переведите их письменно.

Слова: situated, washed, populated, urban, inhabitants, surface, famous for, industrial, shipbuilding.

#### **Задание №3**

Дополните предложения словами из текста.

1. The United Kingdom of Great Britain and Northern Ireland is situated on,..
2. The largest island is..., which consists of three parts...
3. The smaller island is...
4. ... separate Great Britain from the continent.
5. It is one of the most... countries in the world
6. The greater part of the population is... .
7. More than ... people live in London area.
8. Very often the inhabitants of the United Kingdom and Northern Ireland are called...
9. ... of the British Isles varies very much
- 10.... in Scotland is the highest mountain.
- 11 . Scotland is also famous for...
12. There are many... in Great Britain, but they are not very long.
13. ...is the deepest, the longest and the most important river in England.
14. The United Kingdom Is a highly developed ... country.

#### **Задание №4**

Определите, верное утверждение или нет.

1. The United Kingdom of Great Britain and Northern Ireland is situated on four large islands.
2. The largest island is Great Britain.
3. Great Britain consists of three parts: England, Germany, Wales.
4. The smaller island is Ireland and there are about seven million small islands.
5. The country's shores are washed by the Indian Ocean, the Black Sea and the Irish Sea.
6. The population of Great Britain is 46 million.
7. It is not the most populated countries in the world.
8. The greater part of the population is urban.
9. The inhabitants of the United Kingdom and Northern Ireland are called English.
10. There are not many mountains in Scotland, there are many rivers.

#### **Задание №5**

Составьте предложения из данных слов так, чтобы они соответствовали предложениям в тексте.

1. and, island, which, parts, the, England, largest, consists, Great, Britain, three, and, Scotland, is, of, Wales.
2. high, Great, Britain, the, very, in, mountains, not, are.
3. country, the, a, developed, Kingdom, highly, industrial, is, United.

#### **Задание №6**

Исправьте в предложениях допущенные ошибки, следуя тексту.

1. The smallest island is Great Britain, which consists of two parts: Scotland and Wales.
2. More than seventeen thousand people live in London area.
3. The surface of the British Isles doesn't vary very much.
4. There are many rivers in Great Britain, and they are very long.
5. The United Kingdom isn't a highly developed industrial country.
6. One of the main industries of the country is machine building.

#### **The United States of America**

The USA is composed of 50 states. It occupies the central part of North American continent. It borders on Canada in the north and on Mexico in the south.

The waters of the Atlantic Ocean wash the USA in the east and the waters of the Pacific Ocean wash the country in the west. The Hawaiian Islands are in the Pacific Ocean. They became the 50<sup>th</sup> state of

the USA in 1958. The total area of the country is 9000 square kilometers. The population is more than 200 million people.

Washington is the capital of USA. English is the official language. The flag of the USA is known as the "Stars and Stripes".

The Rocky Mountains extend from Alaska through the USA to Mexico, but greater part of the country is a plain. There are many rivers in USA and the longest is Mississippi. The USA economy grew greatly during the world wars. In those times American monopolists got great profits.

The country is rich in mineral resources, heavy industry prevails in the USA economy, including mining, metallurgy, machine building, chemical industry. Power and food industries are well developed too.

The USA is the federative republic. The president is the head of the state. He is also commander-in-chief of army and navy. The highest legislative organ in the country is the congress, which consists of the senate and House of Representatives.

**Words and expressions:**

to be composed of состоять из  
to border граничить  
The Hawaiian Islands Гавайские острова  
to be known as быть известным как  
greater больший  
economy экономика  
to get (got) получать  
profits прибыль  
mineral resources полезные ископаемые  
to prevail преобладать  
mining горная промышленность  
machine building машиностроение  
power industry энергетическая промышленность  
commander-in-chief главнокомандующий  
House of representatives Палата представителей

**Задания к тексту «The United States of America»**

**Задание №1**

Прочитайте и устно переведите текст. Составьте план текста.

**Задание №2**

Выпишите предложения из текста со словами, данными ниже. Переведите их письменно.

Слова: to be composed of, to border, total, capital, known as, during, profit, mineral resources, power, commander-in-chief.

**Задание №3**

Дополните предложения словами из текста,

1. The USA 50 states.
2. It borders on ... in the north and on ... in the south.
3. The waters of the ... .. wash the USA in the east and the waters of the wash the country in the west.
1. The Hawaiian Islands are in the
2. ... is the capital of USA.
3. ... is the official language.
4. The flag of the USA known as the ... .
5. There are many ... in USA and the longest is ... .
9. in those times got great profits.
- 10 are well developed too.
11. The USA is the
12. The president is the ... of the state.

13. He is also

14. The highest legislative organ in the country

#### **Задание №4**

Определите, верное утверждение или нет.

1. The USA is composed of 55 states.
2. It occupies the central part of South American continent.
3. It borders on Mexico in the north and on Canada in the south.
4. The Hawaiian Islands are in the Pacific Ocean.
5. The population is more than 300 million people.
6. Belfast is the capital of the USA.
  1. English is the official language.
  2. There are many mountains in USA.
  3. The USA economy grew greatly during the last years.
  4. Power and food industries are well developed too.

#### **Задание №5**

Исправьте в предложениях допущенные грамматические ошибки, следуя тексту. Объясните правила.

1. The USA are composed of 50 state.
2. It border on Canada on the north and on Mexico on the south.
3. The Hawaiian Islands is in the Pacific Ocean.
4. They became the 50<sup>th</sup> state in the USA at 1958.
5. Washington the capital of USA.
6. There is many rivers on USA and long is Mississippi.
7. Power and food industries is well developed too.

#### **Задание №6**

Составьте предложения из данных слов так, чтобы они соответствовали предложениям в тексте.

1. from, the, but, the, USA, part, a, Rocky, is, the, extend, greater, of, plain, country, Mountains, Mexico, Alaska, to, through;
2. USA, economy, the, wars, grew, the, during, greatly, world;
3. consists, organ, the, of, senate, highest, congress, the, legislative, country, is, the, in, the, of, and, Representatives, House, which.

### **Тема 3. Time changes everything around. Problems of generations**

#### **Задание 1.**

Прочитайте текст и выполните задания после текста:

#### **Youth problems.**

All people have problems. Some people have a lot of problems, others have one or two. And no matter how old you are, you will still face difficulties in your life.

We can solve some problems but some problems are very hard to solve. There are a lot of teenagers in our country. A teenager is a person from thirteen to nineteen years of age. And young people here face as many difficulties as grown-up people do. There are problems, which are common for all young people. These are spending your free time, choosing a good friend, how to deal with your parents and the classmates, finding your place in this world, first love and relations with beloved, choosing where to study after finishing school, alcohol and drugs.

I'm fourteen so I belong to the group of Russian teenagers. One of the most important problems is "a generation gap" - the problem of fathers and sons. Teens usually want to be independent and show this to our parents. And this is kind of depressing when our parents try to control everything we do. Our parents usually don't understand the clothes that we wear and the music that we listen to. We have different tastes.

1. Определите тип вопроса и ответьте на вопрос (по тексту):

*Example: 1. Do you like an ice-cream? (общий - general) Yes, I like an ice-cream.*

1. What is the most important problem a "generation gap" or love between teens?

2. Who is a teenager?
3. Do teens usually want to be independent?
4. Our parents try to control everything we do, don't they?

1. Выпишите проблемы молодежи, опираясь на текст:

№	Problems of teens
1	
2...	

**Задание 2.**

**Translate the sentences:**

1. The problem of love relation between teens.
2. The problem of shortage of time.
3. Teens want to express themselves.
4. The problem of choosing.
5. The problem of misunderstanding between teens.

**Задание 3.**

1. Открой скобки, используя превосходную степень прилагательных.

*Example: Jane is ... girl in our class. (tall)*

*Jane is the tallest girl in our class.*

- 1) This room is ... room in our flat. (big)
- 2) This girl is ... girl in my school. (sociable)
- 3) This cat is ... cat of my friend. (nice)
- 4) Peter is ... boy in her class. (short)
- 5) Ann is ... girl in their class. (lazy)

3.2. Выберите правильный вариант:

1. What you ... (do)? Nothing.
  1. are you do
  2. is you doing
  3. are you doing
2. He (read) a book when I *entered* (вошел) the room.
  1. is reading
  2. was reading
  3. were reading
3. I (sleep) while he was watching TV.
  1. am sleeping
  2. was sleeping
  3. were sleeping
4. He usually goes to work on foot, but now he (go) by bus.
  1. are going
  2. goes
  3. is going
5. Tom cannot read a newspaper because now his mother (read) it.
  1. reads
  2. reading
  3. is reading
6. They (read) when the teacher came in.
  1. were reading
  2. are reading

3. was reading
7. The pupils (listen) to the teacher very attentively at the moment.
1. listening
  2. are listening
  3. listen
8. Tom (have) a dinner now.
1. has
  2. have
  3. is having

**Задание 1.**

Прочитайте текст и выполните задания после текста:

**Youth problems.**

All people have problems. Some people have a lot of problems, others have one or two. And no matter how old you are, you will still face difficulties in your life.

We can solve some problems but some problems are very hard to solve. There are a lot of teenagers in our country. A teenager is a person from thirteen to nineteen years of age. And young people here face as many difficulties as grown-up people do. There are problems, which are common for all young people. These are spending your free time, choosing a good friend, how to deal with your parents and the classmates, finding your place in this world, first love and relations with beloved, choosing where to study after finishing school, alcohol and drugs.

We also face the problem how to spend our free time. We can do it in different ways. Some of teenagers spend their free time in different night clubs. Other young people spend their free time in the streets. The problem of free time is also very important. Where to go, what to do in free time? Every teen must find a hobby or just go in for sports. Not just wander in the street without an aim. We must not forget that it's good to go to museums, theatres, cinemas and parks even if it is not popular.

1. Определите тип вопроса и ответьте на вопрос (по тексту):

*Example: 1. Do you like an ice-cream? (общий - general) Yes, I like an ice-cream.*

1. Do some younger people spend their time in the street?
2. Are some problems easy or hard to solve?
3. Every teen must find a hobby, don't they?
4. Who is a teenager?

1. Выпишите проблемы молодежи, опираясь на текст:

№	Problems of teens
1	
2...	

**Задание 2.**

**Translate the sentences:**

1. The problem of drugs, smoking and alcohol among young people.
2. Teens want to change the world to the best.
3. Teens want to know their rights.
4. The problem of understanding and respect between grown-ups and youth.
5. Teens want to protest against parents.

**Задание 3.**

1. Открой скобки, используя превосходную степень прилагательных.

*Example: Jane is ... girl in our class. (tall)*

*Jane is the tallest girl in our class.*

- 1) This house is ... house in our town. (big)



- 2) This dog is ... dog of my boyfriend. (popular)
- 3) This man is ... man in this library. (shy)
- 4) Peter is ... boy in her class. (short)
- 5) Jane is ... girl in my class. (kind)

3.2. Выберите правильный вариант:

1. The child ... (sleep) now.
  1. is sleeping
  2. are sleeping
  3. am sleeping
2. We (sleep) the whole day yesterday.
  1. were sleeping
  2. was sleeping
  3. are sleeping
3. My sisters ... (cry), I don't know what to do.
  1. is crying
  2. are crying
  3. are cry
4. I (talk) to him from 7 till 8 o'clock last night.
  1. were talking
  2. am taking
  3. was talking
5. Look! He ... (swim) so well. He will be a winner.
  1. swimming
  2. is swim
  3. is swimming
6. Don't make some much noise. I ... (try) to sleep.
  1. am trying
  2. is trying
  3. am trying
7. Yesterday at 6 o'clock, I (write) a letter.
  1. was writing
  2. is writing
  3. were writing
8. I ... still (write) a letter to my sister.
  1. write
  2. am writing
  3. writing

**Тема 4. Remarkable dates of Russia and English speaking countries**

Every country has its national holidays, but there are also holidays that are common for many countries. New Year's Day is the first holiday of each New Year. In Russia it is the most popular holiday, but in the West people pay more attention to Christmas. The celebration begins on New Year's Eve, that is, on the 31st of December. At home we all stay up until midnight and much later. We light coloured lamps on our New Year Tree and have a late dinner with cake and champagne. Sometimes we just watch TV, but we also go out for a late walk. Everybody gets presents. New Year's Day is a family event. But in Russia we also have holidays commemorating some important events in our history, for example, Victory Day, Constitution Day, the Day of the Sovereignty of the Russian Federation. There are also holidays like May Day and Women's Day which started as political events but over the years have become family holidays. Recently Russian people have begun to celebrate religious holidays again. The most important religious holidays are Christmas and Easter. In Russia Christmas is celebrated on January 7, and in Europe and in the USA, on December 25.

In Great Britain there are also many holidays, some of them the same as in our country, and some different. Bank Holidays, the peculiar English holidays, were appointed by Act of Parliament in 1871. They happen four times a year: Easter Monday, Whit Monday, the first Monday in August and December 26th. December 26th is Boxing Day. The "boxing" refers to the boxes of Christmas presents which are usually given on that day. Other public holidays are: Christmas Day, New Year's Day, Good Friday and May Day. On these days all banks and all places of business are closed and nearly everyone takes a holiday.

But besides public holidays, the British people observe certain traditions on such days as Pancake Day, Guy Fawkes' Night, St. Valentine's Day, April Fool's Day, Mother's Day, which unless they fall on a Sunday are ordinary working days.

In the USA constitution there is no provision for national holidays. Each state has the right to decide which holiday to observe. Many states have holidays of their own, but there are also major holidays observed in nearly all the USA.

The main holiday in the USA is Independence Day, celebrated on the fourth of July. On that day in 1776, the Declaration of Independence was adopted. It is a patriotic holiday celebrated with the firing of guns, and fireworks, parades and open-air meetings.

Another traditionally American holiday is Thanksgiving Day which falls on the fourth Thursday of November. It has been celebrated since the 17th century, when the English colonists decided to celebrate the end of their first year in America and to give thanks to God. It is a family holiday with a large traditional dinner including turkey and pumpkin pie.

There are other holidays in the USA besides Christmas, New Year and Easter, which are popular all round the world. 34 of the 50 states observe Columbus Day on October 12. It commemorates the discovery of America. Labour Day on the first Monday of September marks the end of the summer and of the vacations. Veterans' Day on the 11th November is dedicated to the end of the First World War. There is also Memorial Day or Decoration Day observed on the 30th of May when Americans honour the servicemen who gave their lives in all the past wars and hold memorial services.

#### **Questions:**

1. What is the most important festival in Great Britain?
2. What is the most important festival in Russia?
3. What is the most important festival in the USA?
4. What is Easter?
5. Why is St. Valentine's Day associated with love and romance?
6. What did people do on this day?
7. When do Americans celebrate Independence Day?
8. Do Americans work on this day?
9. When do Russians celebrate the Day of the Sovereignty of the Russian Federation?
10. What is your favorite holiday?

#### **Vocabulary:**

Christmas Рождество

Christian христианский

to celebrate праздновать

birth рождение

primitive примитивный, простой

customs обычаи, традиции

predominantly преимущественно

hollow полый, пустой

silver paper фольга

exact точный

mass месса

Christmas tree рождественская елка

#### **Holidays**

There are eight public holidays (bank holidays) a year in Great Britain, that is days on which people do not need to go to work. They are: Christmas Day, Boxing Day, New Year's Day, Good Friday, Easter Monday, May Day, Spring Holiday and Late Summer Holiday. The term "bank holiday" dates back to the 19<sup>th</sup> century when in 1871 and 1875 most of these days were constituted bank holidays, that is, days on which banks were to be closed. The observance of these days is no longer limited to banks. All the public holidays, except Christmas Day and Boxing Day observed on the 25<sup>th</sup> and 26<sup>th</sup> of December respectively, do not fall on the same date each year. Good Friday and Easter Monday depend on Easter Sunday which falls on the first Monday in May. The Spring Holiday falls on the last Monday of May, while Late Summer Holiday falls on the last Monday in August. Most of these holidays are of religious origin, though for the greater part of the population they have lost their religious significance and are simply days on which people relax, eat, drink and make merry. Certain customs and traditions are associated with most public holidays. The reason is that many of them are part of holiday seasons as Easter and Christmas holiday seasons which are religious by origin and are connected by centuries-old traditions. Besides public holidays, there are other festivals, anniversaries and simply days, on which certain traditions are observed, but unless they fall on a Sunday, they are ordinary working days.

**Words and expressions:**

a public holiday официальный праздник  
a bank holiday "банковский" праздник (официальный праздник)  
that is то есть  
Christmas Day Рождество  
Boxing Day День подарков  
New Year's Day Новый год  
Good Friday пятница перед Пасхой  
Easter Monday понедельник после Пасхи  
May Day Первое мая  
term термин  
to date back to восходить к  
to be constituted a bank holiday получить статус официального праздника  
observance Празднование  
to be no longer limited to banks не распространяться больше только на банки  
to be observed праздноваться, соблюдаться  
respectively соответственно  
to fall выпадать  
origin происхождение  
greater больший  
to relax отдыхать  
to make merry веселиться  
custom обычай  
to be associated быть связанным  
to be a part of a holiday season быть частью многодневного праздника  
centuries-old traditions многовековые традиции  
unless they... если они не...

**Задания к тексту «Holidays»**

**Задание №1**

Прочитайте и устно переведите текст.

Составьте план текста.

**Задание №2**

Выпишите предложения из текста со словами, данными ниже.

Переведите их письменно.

Слова: term, limited, respectively, origin, to relax, customs, anniversaries.

### Задание №3

Дополните предложения словами из текста.

1. There are eight a year in Great Britain, that is days on which ... do not need to go to ... .
2. dates back to the 19<sup>th</sup> century when in 1871 and 1875 most of these days were holidays, that is, days on which batiks were to be... .
3. ... the public ... , except Christmas Day and Boxing Day ... on the 25<sup>th</sup> and 26<sup>th</sup> of , do not fall on the same date ... year.
4. The falls on the last... of..., while Late Summer ... falls on the last... in ... .
5. ... customs and traditions are ... with most... holidays.
6. The ... of these ... is no longer ... to ... .
7. The term dates ... to the 19<sup>th</sup> ... when in ... and ... most of... days were ... bank holidays,... is ,days on were to ... closed .
  1. Good ... and depend on which falls on the first... in ... .
  2. ... public ... , there are other festivals,... and simply ... ,on ... certain ... are ... , but unless they fall on a ... they are ... working ... .
10. Most of these holidays... of... origin,... for the greater part of the ... they have lost and are simply days on ... people ... , eat, drink and ... merry .

### Задание №4

Определите, верное утверждение или нет.

1. There are six public holidays (bank holidays) a year in America, that is days on which people must go to work.
2. They are: Christmas Day, Boxing Day, New Year's Day, Good Friday, Easter Monday, May Day, Spring Holiday and Late Summer Holiday.
3. The term "bank holiday" dates back to the 20<sup>th</sup> century when in 1671 and 1678 most of these days were constituted bank holidays, that is , days on which banks were open .
4. All the public holidays, except Good Friday and Boxing Day observed on the 25<sup>th</sup> and 26<sup>th</sup> of December respectively, do not fall on the same date each year .
5. Good Friday and Easter Monday depend on Easter Sunday which falls on the second Monday in May.
6. The Spring Holiday falls on the last Wednesday of May, while Late Summer Holiday falls on the last Monday in August
7. All holidays are of religious origin, though for the greater part of the population they have lost their religious significance and are simply days on which people relax, eat, drink and make merry
  1. Certain customs and traditions are not associated with most public holidays.
  2. The reason is that many of them are part of holidays season as Easter and Christmas holiday season which are religious by origin and are connected by centuries - old traditions.

### Задание №5

Исправьте в предложениях допущенные грамматические ошибки, следуя тексту. Объясните правила.

1. There is eight public holiday a year in Great Britain.
2. The term "bank holiday " date back to the 19<sup>th</sup> century when at 1871 and 1875 most of these days is constituted bank holidays.
3. The observance of these days are no longer limited to banks.
4. Good Friday and Easter Monday depends on Easter Sunday which fall on the first Monday on May.
5. Most of these holidays is of religious origin.
6. Certain customs and traditions is associated with most public holidays.
7. The reason are that many of them are part of holiday seasons as Easter and Christmas holiday seasons.

### Задание №6

Составьте предложения из данных слов так, чтобы они соответствовали предложениям в тексте.

1. The, all except, public, Christmas, holidays, day, Boxing, and, day, On, observed, 25<sup>th</sup>, the, 26<sup>th</sup>, December, of, do, respectively, not, on, fall, same, the, each, date, year, on;
2. These, most, of, are, of, origin, holidays, religious, for, the, though, part, greater, the, of, they, lost, population, have, religious, their, significance, and, simply, are, on, days, people, relax, which, and, drink, eat, and, merry, make;
3. holidays, traditions, certain, most, with, customs, are, public, associated, and.

### Тема 5. Learning foreign languages.

#### Key Words and Useful Expressions:

to prepare for lessons, to read books in the original, to improve, an official language, to contribute to, overflow of information, a mother tongue, a native speaker, relations, abroad, international communication, variety, to have a good command of a language, to speak fluently, patience, widespread.

to prepare for lessons - готовиться к урокам; to read books in the original - читать книги в оригинале; to improve - улучшать; an official language - официальный язык; to contribute to... - вносить вклад в...; overflow of information - информационный поток; a mother tongue - родной язык; a native speaker - носитель языка; relations between - взаимоотношения между; abroad - за граница; international communication - международное общение; variety of - разнообразие; to have a good command of a language - хорошо владеть иностранным языком; to speak fluently - говорить бегло; patience - терпение; widespread - (широко) распространенный
--

**The given texts are sample texts and we recommend you to use it while getting ready with your own stories on the topic.**

#### Learning Foreign Languages.

The problem of learning languages is very important today. Foreign languages are socially demanded especially at the present time when the progress in science and technology has led to an explosion of knowledge and has contributed to an overflow of information. The total knowledge of mankind is known to double every seven years. Foreign languages are needed as the main and the most efficient means of information exchange of the people of our planet.

Today English is the language of the world. Over 300 million people speak it as a mother tongue. The native speakers of English live in Great Britain, Australia, New Zealand and the United States of America. English is one of the official languages in the Irish Republic, Canada and the South African Republic. As a second language it is used in the former British and US colonies.

English is not only the national or official language of some thirty states, which represent different cultures, but it is also the major international language of communication in such areas as science, technology, business and mass entertainment. English is one of the official languages of the United Nations Organization and other political organizations. It is the language of literature, education, modern music, and international tourism.

Russia is integrating into the world community and the problem of learning English for the purpose of communication is especially urgent today.

So far there is no universal or ideal method of learning languages. Everybody has his own way. Sometimes it is boring to study grammar or to learn new words. But it is well known that reading books in the original, listening to the BBC news, communicating with the English-speaking people

will help a lot. When learning a foreign language you learn the culture and history of the native speakers. One must work hard to learn any foreign language.

### **Why Do We Learn the English Language?**

It is necessary to learn foreign languages. That's why pupils have got such subject as a foreign language at school. Everybody knows his own language, but it is useful to know foreign languages.

I learn English, because I understand that I can use it. For example, if I go to England I'll be able to speak English there. If I go to the USA, I'll speak English too. English is used not only in England, but also in other parts of the world.

I learn English because I want to read foreign literature in the original. I know and like such English and American writers as Charles Dickens, Mark Twain, Lewis Carroll and others. I understand that I must learn English. If I know English well, I'll be able to go to the library and take books by English and American writers in the original.

I like to travel. But it is difficult to visit countries, when you don't know the language of these countries. If I know the language of the country, where I am going to it will be easy to travel there. If I want to ask something, I can do it in English.

I like to read books. And I like to read newspapers, too. If I know, for example, English I'll be able to read English newspapers and magazines. Knowledge of foreign languages helps young people of different countries to understand each other, to develop friendship among them. For example, we have a foreign exhibition in Moscow. If I know a foreign language, it is easy for me to visit this exhibition.

You can see a lot of advertisements, signboards, names in the streets. They are in foreign languages. Very often they are in English. If you know English, you can read and understand them.

Now we buy many clothes from other countries. If you know English well, you can read something about the size of this or that thing. It is clear for you what it is made of.

There are a lot of films in foreign languages. If you know them, you can understand films without any help.

There are international friendship camps in the world. If you can speak foreign languages, it will be easy for you to visit such camps and speak with the boys, girls, men, women who do not know Russian. In short, I understand that I have to learn English in a proper way and I try to do it.

### **I. Translate the following sentences into English:**

1. Изучение иностранных языков стало обязательным в современном мире, являющемся комплексом взаимосвязанных частей, поскольку знание иностранного языка способствует коммуникации и глобальному взаимопониманию.
2. На многих должностях и во многих профессиях требуется хотя бы рабочее знание английского, так как руководители многих компаний считают, что их компании могут выиграть от лучшего знания языка.
3. Знание иностранного языка дает больше возможностей найти более высокооплачиваемую и интересную работу.
4. Английский — доминирующий язык в ряде стран, таких как Великобритания, США, страны Британского Содружества и других, и наиболее изучаемый второй язык в мире.
5. Английский язык занял первое место в международной науке и бизнесе, а также в международной компьютерной коммуникации.

### **Text 4. Learning English**

In my opinion, English is easier to learn than many other foreign languages because its grammar is not very complicated. Still, it's a tricky language to learn because English pronunciation is very difficult. There are more exceptions than rules and you have to look up words in the dictionary to check up their pronunciation because you can't rely on rules.

I can't say exactly which is most important in learning a language: grammar, vocabulary or pronunciation. Of course the main thing in a language is its vocabulary. If you don't know the words, you won't be able to express your idea even if you know lots of grammar rules. Some students think that being able to communicate is the most important thing in learning a language and they do not care that they make many mistakes in speaking. However, grammar and pronunciation are of great importance, too. If you mispronounce some word, the meaning can be different and people won't be able to understand you. The same thing is with grammar. Of course if you omit 's' at the end of the verb, this won't make much difference, but if you mix up verb tenses, people will misunderstand you. In my opinion, we should be concerned with both communicating and accuracy. To sum up, I think that all these aspects are very important for successful communication.

As for me, I enjoy learning English because it is a very beautiful language. I like all activities but most of all I prefer reading. It's a very enjoyable activity because while reading you can learn a lot of new things, for example, you can learn some information about English-speaking countries. Besides, reading is easier for me than speaking or listening because I don't have to concentrate and recollect the necessary words. If I don't know any word in the book, I can always look it up in the dictionary. What is more, when I read English books, I learn lots of new words and enlarge my vocabulary. We don't have lots of opportunities to communicate with native speakers or to listen to an English speech so reading is the best way to stay in touch with the language. Today we have an opportunity to find plenty of interesting English websites and to enjoy this language.

There are a lot of useful learning strategies that can help us improve our English such as reading English books, using a cassette recorder or watching English films. But in my opinion, the best way of learning a language is to practise a lot. Today we have an opportunity to go to an English-speaking country and talk to native speakers. In my opinion, it's the best way to enlarge my vocabulary, to improve my grammar and pronunciation and to train my speaking and listening skills. That's why I'd like to go to Great Britain and take a course at an English school.

#### **I. Answer the following questions:**

1. Why do people in Russia learn English? 2. Does everyone need to learn English? Why? 3. What do you think is the best way of learning a foreign language? Why? 4. Why do you learn English? 5. Is it difficult for you to learn English? Why? 6. Are you a good language learner? Why? 7. Would you like to learn any other foreign language in addition to English? Why?/Why not?

#### **Text 5. English today**

##### **Vocabulary**

**distance** -расстояние

**reason** -причина

**especially** -в особенности

**billion** -миллиард

**population** -население

**official language** -государственный язык

**government** -правительство

**politics** -политика

**diplomacy** -дипломатия

**science** - наука

**technology** -техника

**trade**- торговля

**fax** -факс

**scientific**- научный

**educated** -образованный, культурный

**process** -процесс

**patience** -терпение

**it's a must** -это просто необходимо; без этого нельзя

**throughout the world** -по всему миру

**nursery school** -детский сад

The modern world is becoming smaller all the time. Every day distances between different countries seem less. For this reason it's becoming more and more important to know different languages, especially English.

One billion people speak English today. That's about 20% of the world's population.

400 million people speak English as their first language. For the other 600 million people it's either a second language or a foreign language.

English is the first language in the United Kingdom, the United States of America, Australia and New Zealand. It is one of the official languages in Canada, the Irish Republic and the Republic of South Africa.

As a second language English is spoken in more than 60 countries. It is used by the government, businessmen and universities.

English is the language of politics and diplomacy, science and technology, business and trade, sport and pop music.

80% of all information in the world's computers is in English.

75% of the world's letters and faxes are in English.

60% of all international telephone calls are made in English.

More than 60% of all scientific journals are written in English.

To know English today is absolutely necessary for every educated person, for every good specialist.

Learning a language is not an easy thing. It's a long and slow process that takes a lot of time and patience. But it's a must.

English is taught throughout the world and a lot of people speak it quite well. In our country English is very popular: it is studied at schools (sometimes even at nursery schools), colleges and universities.

Everyone will speak English soon — I'm sure of it. We all need to understand each other. To do that we need an international language, and that's English.

### **I. Answer the following questions:**

1. Why is it necessary to know English today? 2. English is a world language, isn't it? 3. How many people speak English? 4. In what countries is English the official language (one of the official languages)? 5. Is English popular in Russia? 6. Is learning languages an easy thing? 7. Have you read any books in English? 8. Have you seen any films in English? 9. Have you ever visited an English-speaking country? 10. What other languages would you like to know?

### **Тема 6. Wonders around us. Space and new informational technologies**



**Text** The basis of scientific and technical progress of today is new informational technology which is very different from all the previous technologies. Thanks to up-to-date software and robots new informational technologies can make many processes much faster and transmit information more quickly. It is important today because the quantity of information grows rapidly.

New informational society has its peculiarities. Firstly, more and more employees work in the sphere of service and information. Secondly, more and more huge databases appear to collect and store the information. And finally, information and IT become goods and start playing important part in the country's economy.

There are other directions of technical and scientific progress of today. One of them is the development of new ecologically clean sources of energy using sun, gravitation, winds or rain. New kind of transports and new agricultural methods that do not harm our nature are being developed today.

Breakthroughs in science have led to creation of artificial viruses for new medicines and products, body organs for transplantation and productive soils for growing vegetables and crops. Many new materials and technologies are being used in our everyday life.

All these innovations may have influence on our life, social relations and globally on our Earth.

The influence can be very different: from psychological and health problems of children who spend too much time online to an opportunity to prevent genetic diseases for future generations.

**Answer the questions**

ОТВЕТИТЬ НА ВОПРОСЫ ТОЛЬКО

4. According to the text who will have better career chances in the near future and why?

5. What are the possible dangers of wide access to information?

6. What ecologically clean sources of energy do you know?

7. How can scientific innovations influence our everyday life?

8. What are the key problems that humanity faces today?

9. How can these problems be solved?

10. What ecological problems are mentioned in the text?

The Internet is very popular with young people. Working with a partner, read the text "Internet innovations" and find the answers to the questions.

#### **Internet innovations**

**BROADBAND.** What is it? A combination of the latest cable and radio technology means that huge amounts of electronic data can now be transmitted from computer to computer at incredibly high speeds. It's like changing from a narrow pipe delivering your water to a much broader pipe. Benefits for the user: it's turned on all the time (you pay a fixed sum every month, so you don't have to keep dialing up); you can do two Internet operations at the same time (e.g., collect emails and download a picture from the Internet).

**WIRELESS.** What is it? Computing without phone lines, similar to cordless phone technology.

Benefits for the user: the freedom to use a laptop or notebook without connecting it to a phone line (as long as you don't go too far away from the wireless hub – the main unit of the network that is connected to a phone line).

**3G.** What is it? "Third generation" mobile technology (still in development) that will be able to transmit data quickly to your phone. Benefits for the user: access to the complete, real Internet (not the mobile-only WAP network) quickly and in colour over your mobile; the ability to download music and video to your mobile.

**Wi-Fi.** "Wireless fidelity" is the new technology that lets you take your broadband connection and broadcast it around your home or office. Wi-Fi signals can travel more than 1,000 feet, which means that your private connection often leaks out into the street. If you're feeling generous, you can leave it "open" for anyone passing by to use.

*Answer the questions:*

1. Is broadband quicker than an ordinary Internet connection?
2. How do you pay for a broadband connection?
3. What are the limits of wireless technology?
4. Has 3G technology been completely developed yet?
5. What will you be able to do with 3G technology on your mobile?
6. What is Wi-Fi?
7. How far can Wi-Fi signals travel?

5. Modern technologies have become rather popular today, especially with the younger generation.

What do you think about robots? What role will robots have in our future?

Let's read the text "Robots." Choose the correct word and fill in the gaps.

### **Robots**

A robot's brain is a computer. It switches (1) \_\_\_\_\_ the parts of the robot that make it move and (2) \_\_\_\_\_ certain tasks. The programmer programs the robot with information for each task. A simple task needs very complicated software and hardware.

The robots of today (3) \_\_\_\_\_ talk, play football, walk upstairs, dance and even conduct an orchestra!

A (4) \_\_\_\_\_ of robots can see and hear – using cameras and microphones with software that helps them (5) \_\_\_\_\_ things. Some can even smell. Robots can't think like we do, but some robots can solve (6) \_\_\_\_\_. They collect information, and process it by (7) \_\_\_\_\_ it to the data in their program. Then they "decide" which is the (8) \_\_\_\_\_ solution. Some robots can also communicate with humans (9) \_\_\_\_\_ a very simple level: their software can recognize people's body language and how they use their voice. Now scientists have developed new software using human DNA as (10) \_\_\_\_\_ model. They say it will give robots personalities and feelings.

1 up off down on

2 make do have get

3 can may should must

4 much lot many majority

5 reconsider recognize reconstruct repair

6 problems sums questions theorems

7 confusing computing comparing conducting

8 best fastest most worst

9 to under above at

10 a the an –

Answers: 1) on; 2) do; 3) can; 4) lot; 5) recognize; 6) problems; 7) comparing;

8) best; 9) at; 1) a.

6. I think it's obvious that robots will play an important role in our future. There'll be different robots and they will help people in various spheres. And what do you know about nanotechnology? Fill in the first part of the table "know".

Учащиеся заполняют первую часть таблицы ("know") и проводится коллективное обсуждение.

KNOW	LEARNT
------	--------

Now watch the video and fill in the second part of the table “learnt”.

<http://www.youtube.com/watch?v=1mZ8C1ToHqs...feature=related> – *Nanotechnology breakthrough: Amazing and frightening nanotechnology.*

**Тема 7. Travelling. Holidays of Russia and English speaking countries**

**2. Answer the questions to the text you’ve read:**

1. What are the main purposes of travelling?
2. What means of travelling can you name?
3. Why is travelling by train more interesting than by plane?
4. Are sea voyages popular as business journeys?
5. What another very popular method of travelling can you name?

**3. Translate the words and phrases given in brackets.**

1. I hate flying and always prefer to travel (**на поезде**).
2. (**самый удобный способ**) to get there is by plane.
3. Modern planes have very comfortable (**сиденья**) in all cabins.
4. I like (**походы / пеший туризм**) because it’s an easy way to keep fit.
5. Going on this tour you can see many interesting places (**за короткое время**).

**4. Choose the word that best completes the sentences from the list below:**

by sea on foot expensive advantages walking tours cars business trips by car pleasure journeys anywhere you wish by air by train

1. Travelling \_\_\_\_\_ is the fastest way to get somewhere.
2. You can easily get there \_\_\_\_\_.
3. The most pleasant but the most \_\_\_\_\_ way to travel to Solovki is \_\_\_\_\_.
4. Travelling \_\_\_\_\_ has one big advantage: you can stop \_\_\_\_\_ and make an ordinary meal a picnic.
5. In the last decade, ecotourism has developed in Russia. Almost every region can offer you \_\_\_\_\_ in the protected corners of nature.
6. \_\_\_\_\_ are better to take by plane or train, and \_\_\_\_\_ – by sea or \_\_\_\_\_.
7. Traveling in the Russian reserved-seat car is terrible, but there are also sleeping and a dining \_\_\_\_\_, which will greatly facilitate your existence.

**5. Find the synonyms.**

1	journey	a	wagon-lit
2	dining car	b	by road
3	by air	c	flight
4	voyage	d	way
5	walking tour	e	trip
6	mean	f	hike
7	sleeping car	j	by plane
8	by car	h	buffet car

**6. There are some differences between a travel, a trip, a journey, a tour, a voyage, and a crossing. Study the definitions below and check the correct answer below.**

**TRAVEL** – the activity of travelling; a journey (*air/space travel business travel; travel about the Far East*).

**JOURNEY** – the act of travelling from one place to another, especially in a vehicle (*I love going on long journeys*).

**TOUR** – 1. A visit to a place or area, especially one during which you look around the place or area and learn about it (*We went on a guided tour of the cathedral/museum/factory*); 2. A journey made for pleasure, especially as a holiday, visiting several different places in an area (*a cycling tour of Provence*); 3. A planned visit to several places in a country or area made for a special purpose, such as one made by a politician, sports team, or group of performers (*a lecture/concert tour*).

**TRIP** – a journey in which you go somewhere, usually for a short time, and come back again (*The trip from York to Newcastle takes about an hour by train*).

**VOYAGE** – a long journey, especially by ship (*He was a young sailor on his first sea voyage*).

**CROSSING** – a journey across a large area of water, from one side to the other (*It was a really rough crossing – I threw up three times*).

1. A \_\_\_\_\_ is a long trip for pleasure and sightseeing often consisting of visits to different places.
2. A \_\_\_\_\_ is a travel made by water - sea or ocean.
3. Our \_\_\_\_\_ included England, France and Germany.
4. It would be impossible to imagine modern life without \_\_\_\_\_.
5. In 1912, the Titanic hit an iceberg on its first \_\_\_\_\_ across the Atlantic, and it sank four hours later.
6. You can \_\_\_\_\_ by train, by bus, by plane, by ship or in a car, and finally you can go on foot.
7. Unfortunately that \_\_\_\_\_ ended in a shipwreck, and Robinson Crusoe found himself on a deserted island.
8. Mr. Dower has visited many countries and now he is writing a book about his \_\_\_\_\_.
9. One day I came back from a few days' \_\_\_\_\_ made on foot through the island.
10. As far as I am concerned, I prefer \_\_\_\_\_ by air.

**7. Read the article and then check the correct answers below.**

### TOP TIPS FOR TRAVEL

Whether you're studying, working or on a vacation, traveling can be one of the most rewarding and educational experiences in life. But there are also a few challenges that every traveler will face, so we've prepared some helpful tips to make things easier.

#### Learn about the transport system.

Every country is different, but your needs will always be the same: you need to move around quickly and easily. So study the transport system in your destination before you visit. Sometimes it's really simple: a single metro system for the whole city. Great! Sometimes it's more complicated: a mixture of public and private train lines, multiple bus companies and different kinds of taxis. Either way, find out about it before you travel.

#### Download a good map app.

Prepare all you want, but sometimes you'll get lost. It'll happen. A few years ago, this might have been a problem, but these days there's an easy solution: download a good map application to your phone. If you get lost, just turn on GPS and you'll find your destination in no time. The joys of modern technology, eh?

#### Learn to say 'hello', 'sorry' and 'thank you'.

You don't always need to learn the entire language of the country you're traveling to, but you should learn three key words: 'hello', 'sorry' and 'thank you'. These words will bring friendly smiles from locals, they'll get you out of trouble, and they'll get you help when you need it. Most of all, they'll make you sound lovely and polite. Learn them!

1. Which types of travel are mentioned?	3. What can you do if you get lost?
---	-------------------------------------

<input type="checkbox"/> work, business and study <input type="checkbox"/> study, work and vacation <input type="checkbox"/> vacation, business and study	<input type="checkbox"/> Learn about the transport system. <input type="checkbox"/> Use a map application. <input type="checkbox"/> Turn off GPS.
2. According to the article, what is an example of a simple transport system?  <input type="checkbox"/> a mixture of public and private train lines <input type="checkbox"/> multiple bus companies <input type="checkbox"/> a single, citywide metro system	4. Which reason for learning to say 'hello', 'sorry' and 'thank you' is not mentioned?  <input type="checkbox"/> It will help you make friends. <input type="checkbox"/> It will get you help when you need it. <input type="checkbox"/> It will make you sound polite.

**8. Read the text about the Trans-Siberian Railway and do some exercises.**

There's no doubt that the most famous railway in Russia is The Trans-Siberian Railway. It's short name is the Trans-Sib. It was called The Great Siberian Way in the past. And it really deserves to be called great. This railway passes through whole Russia.

It plays a very important role for the country. Don't forget about its economic importance. The Trans-Sib connects the Central part of Russia with the Eastern part of the country. This helps quicker development of the Siberian territories.

Look at the map and you'll realize what a distance the trains covers travelling by The Trans-Siberian Railway. It connects Moscow and Vladivostok. Also this way it passes many Russian cities and towns. Yaroslavl, Yekaterinburg, Omsk, Irkutsk, Chita are among them. The Trans-Siberian Railway is the



longest in the world. Its length is 9288.2 kilometers.

There is no other Railway that crosses practically 2 continents of the world. By the way, 20 per cent of The Trans-Siberian is in Europe and 80 per cent is in Asia. On the board between these continents, there is a sign outside the window of the train going on the Trans-Siberian Railway. It's called "The board of Europe and Asia".

There are some special excursion tours along The Trans-Siberian Railway. They are very popular among foreigners. They suit those who are interested in going through all the country. You can see how rich and diverse nature and geography of Russia. Here you'll be able to feel how tremendous its territory is. This is a very exciting and unusual tour.

Those who will decide to go through The Trans-Siberian Railway will have visited 87 Russian cities and towns. Monuments and signs installed near the railroad will inform about coming from one region to another. I think it's enough big experience. Apart from the cities you'll find a lot of interesting things during the trip. For example, you will pass the Urals. They divide Europe and Asia. You'll see a lot of Russian rivers. For example the Volga, the Ob, the Irtysh, the Yenisey, Amour and many others. Of course, Lake Baikal is one of the main sightseeing attractions, which you can see during your trip on the Railway. Lots of people overcome hundreds of kilometers especially to see it. This lake is unique. This is the deepest lake in the world (its deepness achieves 1637 meters). And it's also the purest one. Going through The Trans-Siberian Railway, you get an opportunity to have a look at this lake. The train goes about 200 kilometers parallel to the lake. Sometimes the road goes very close to the bank. And this makes an unforgettable impression.

The Trans-Siberian Railway crosses 8 time zones. So be attentive or you'll get lost in time. If to note that the road takes about 10 days then you'll have to correct your watches practically every day.



The choice of the trains going on the Railway is quite big. But the most comfortable are of course the firm trains. There are air conditioners and television. Such trains make fewer stops. Sometimes they even go 400 kilometers without stopping at any station. This class is often used by foreigners and Russians for traveling.

**Sheldon Cooper is known for his love of trains. He decided to take a journey on the Trans-Siberian Railway. After reading the travel blogs, he learned that the most authentic way to travel is a second-class carriage. Sheldon does not yet know what awaits him. Let's help him and write short life hacks that will help him survive.**

#### **Life hack to survive in Russian train**

1. The most important thing to take with you is a passport. Seriously, in Russia you cannot feel safe if you do not have a passport with you. A train ticket, as well as medical insurance is naturally needed.



2. Remember that the roads in Russia are incredibly long – In fact for some time you will find your second home on the train. Therefore, in addition to a passport and a ticket, you must take with you déshabillé (especially socks!), flip-flops, hygiene items, lots of food, books and crossword puzzles.

3. ....

4....

**Sheldon Cooper is also known for his love of writing paper letters. Imagine that he is writing a letter to his friends in Pasadena. What remarkable things will he tell? You can use the text as a source of information or use the Internet. Describe Sheldon's observations as a list of facts (remember that the third thing Sheldon loves is making lists). Below is the beginning of the letter.**

**Dear Leonard, Penny, Howard and Rajesh,**

I hasten to tell you that everything is fine with me. There is the fourth day of my journey to Russia. The conditions are almost unbearable, but I have the example of Dr. Spock in front of my eyes and internally fasten. I began to eat this strange Russian food that *babushkas* constantly offer me. I think now I am 90% boiled eggs, grilled chicken, cucumbers and *pirozhki*. I almost spent my supply of wet wipes and soon begin to smell like everyone on this train. However, the difficulties of the road are compensated for by the wonderful views of the cities and the countryside outside the window.



But let me put my notes in order:

1. ....
2. ....
3. ....

**During his journey, Sheldon has seen many geographic objects. Remember which ones are used with *the* and which ones are not:**

Russia Lake Baikal Novosibirsk Irish Soviet Union Asia Urals Central Part Irkutsk Chita Siberia Ob Yaroslavl Yekaterinburg Eastern part Moscow Yenisey Europe Vladivostok Russian Federation Omsk Volga Russian Far East Amour
---

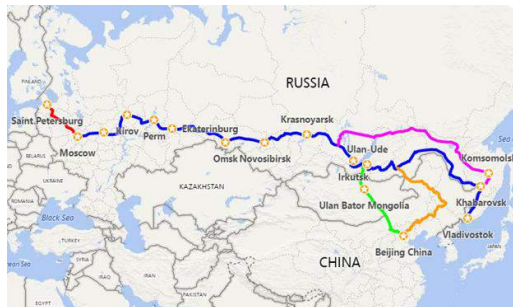

<b>the</b>	—
------------	---

**9. Speak about your latest journey or trip using the scheme below and answering the following questions:**

- Where have you been?
- How have you got there?
- What activities did you take part in?

- What things did you need in different situations?

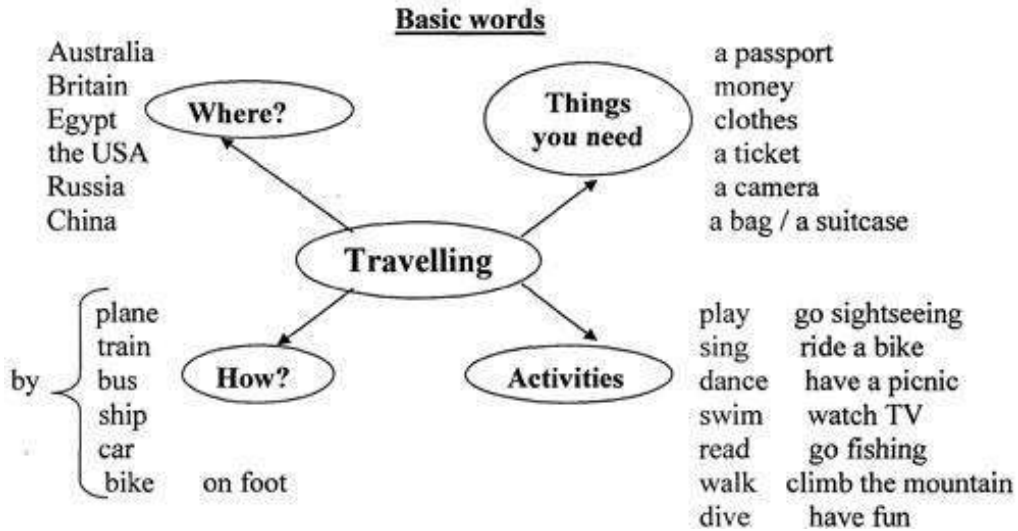



10. Read the text at page 9. Divide into 2 groups: A and B.

- Draw a flowchart that clearly demonstrates the order of actions of a person traveling by plane.
- Imagine that a person does not know both Russian and English – draw a similar pictogram.

- Imagine that something goes wrong with your ticket and passport, but you need to fly away by all means. Develop a plan of action and make the appropriate adjustments to your scheme.
- Imagine that the customs officer found something in your baggage that is forbidden to be exported from the country, moreover, not declared by you. What do you do in this case? What adjustments should be made to the scheme?

11. Look at the phrases given at pages 8 and 10. Make dialogues that may arise in the following situations:

<p>You want to buy a ticket from Arkhangelsk to Munich</p>	
	<p>This is your first flight and you do not know where to go</p>



<p>You are going through security</p>	
	<p>The officer has found something susceptible in your luggage</p>

You can also use this website: [http://flight-attendant.ru/english\\_in\\_the\\_airport/](http://flight-attendant.ru/english_in_the_airport/)

**12. Study the words from pages 12-14 and do a test where you should put the letters into right order.**

ehlot bde ehlost loop  
moor ccehk acegny bdelou  
abht deks eersv aacetv  
intw aps eisstu filst  
ceipr eorrt aansu ehorsw

**13. Choose the correct answer.**

<p><b>1. Hello, I have a _____. My name is Matthew Jones.</b></p> <p>a. reserve b. reserved c. reservation d. reserving</p>	<p><b>8. Could you give me a _____ up call at 6 o'clock in the morning please?</b></p> <p>a. sleep b. start c. wake d. morning</p>
<p><b>2. Beach equipment is _____ to all of our guests, free of charge.</b></p> <p>a. average b. available c. advantage d. avail</p>	<p><b>9. If you've never been to this city, you should take a look at our sight-seeing.</b></p> <p>a. menu b. brochures c. front desk</p>
<p><b>3. We only have one _____ left, and it's for a single room. The rest of the hotel is full.</b></p> <p>a. vaccination b. vacancy c. vacation d. vagrant</p>	<p><b>10. Sorry, we don't have a _____ service. You'll have to park your car yourself.</b></p> <p>a. room b. laundry c. valet</p>
<p><b>4. I'd like to order room _____ please. I'd like a bottle of red wine sent up to room 407.</b></p> <p>a. standard</p>	<p><b>11. I'm sorry, but we don't have any vacancies. We are fully-_____ tonight.</b></p> <p>a. vacant</p>

b. staff c. service d. stuff	b. booked c. closed
<b>5. Can I ___ my stay for another day please?</b> a. express b. extention c. exit d. extend	<b>12. You might like to voice your complaint about the rate to the _____</b> a. housekeeper b. valet driver c. hotel manager
<b>6. I'm leaving tomorrow. What time do I have to check ___ by?</b> a. up b. out c. through d. over	<b>13. If you need a midnight snack there's a _____ full of potato chips on your floor.</b> a. bellboy b. kitchenette c. vending machine
<b>7. The ___ for a single room is \$60 a night.</b> a. rent b. hire c. pay d. rate	<b>14. I'll call housekeeping and ask them to bring you some fresh _____</b> a. ice b. milk c. linen

**14. Write the conversation in the correct order.**

- A: We'll take a room on the second floor. How much is it?  
 B: Okay. It suits us. We'll take this room.  
 A: Seventy dollars a night, sir.  
 B: Yes, we'll be able to put you up. Which floor would you like, sir?  
 A: Have you got any vacant rooms?  
 B: One double-room, please.  
 A: Single or double, sir?



**15. Translate from Russian into English.**

- T: Чем ты занимаешься, Лиза?  
 L: I'm looking at the holiday brochure. There are four hotels in the town, but I can't decide which one we should stay.  
 T: Дай мне посмотреть. Почему бы нам не остановиться в Голд Плаза? Он выглядит самым комфортабельным из четырех и не такой дорогой, как Саншайн.  
 L: But, it's near the main road and I think it'll be too noisy to live there.  
 T: А как насчет отеля Мэджик Касл тогда?  
 L: I don't know. It looks dirtier than the other hotels.  
 T: Но он самый дешевый и возможно там тише, чем в Голд Плаза. Смотри! В брошюре также сказано, что там дружелюбный персонал.  
 L: Okay! Let's stay at the Magic Castle Hotel. I'm sure it will be fine.

16. Look at the exercise at page 17. Match the words with the pictures in a way to complete the phrases.

### Tema 8. Environmental problems. Natural resources. Famous wild life parks

1. Read the text and answer the questions below.



Environmental problems is the most burning problem of today. The ecological problem influence the climate on the Earth. Mankind long believed that, whatever we did, the Earth would remind much the same. Nature is under threat. Our country's pollution can be every country's problem. So we all need to work together to safeguard our environment.

Air pollution is a very serious problem. Industrial enterprises emit tons of harmful substances. They are the main reason for the greenhouse effect and acid

rains. The pollution of air and the world's ocean, destruction of the ozone layer is the result of man's careless interaction- with nature a sign of the ecological crises. Rains, full of acid chemicals, change lakes, rivers, as well as forests. Acid water kills the plants and animals that usually live in water. Acid rain makes the Earth more acidic and some kinds of trees can't live in the sol that is very acidic.

Forests are disappearing and this upsets the oxygen balance. Water pollution occurs mostly, when people overload the water environment such as streams, lakes, underground water, bays or seas with wastes or substances harmful to living being.

Nuclear weapon is also course of the pollution. It brings a great damage to the agriculture, forests and people's health.

The greenhouse effect and global warming both correspond with each other. The greenhouse effect is recalled as incoming solar radiation that passes through the Earth's atmosphere but prevents much of the outgoing infrared radiation from escaping into outer space. It causes the overheat of the air as a result we have the global warming effect.

People are beginning to realize that environmental problems are not somebody else's. In many countries environmental protection agencies and research centers are up. Such organization as "Green Peace" cares for ecology in countries. Its main goal is to combine the people's efforts for peace with the huge and ever mounting movement launches all kind of environmental actions and inform of the ways, means and results of this work.

a) Fill in the table.

b) True / False

1. Environmental problem isn't the most burning problem of today. (False)
2. We all shouldn't work together to safeguard our environment. (False)
3. Nuclear weapons are also course of the pollution. (True)
4. People are beginning to realize that environmental problems are somebody else's. (False)
5. Such organization as "Green Peace" cares for economy in countries. (False)

2. Put in the necessary words from the column.

There are many problems which (1) \_\_\_\_\_ our natural environment. Acid rain, (2) \_\_\_\_\_ warming and air and water (3) \_\_\_\_\_ are among the most serious ones. There are several ways to help improve the situation. Firstly, we should encourage (4) \_\_\_\_\_

Because it is the (5) \_\_\_\_\_ of new materials which causes the most damage. We must learn to reuse things like plastic bags and glass jars. Secondly, driving an environmentally-friendly car is also (6) \_\_\_\_\_.

Furthermore, joining an (7) \_\_\_\_\_ which plants trees or cleans up beaches would be a (8) \_\_\_\_\_ that you are really (9) \_\_\_\_\_ about the environment. Lastly, supporting groups such as Greenpeace, which try to prevent many (10) \_\_\_\_\_ disasters, would help to ensure that our planet will be clean and safe for the future generations.

3. Write the following sentences using Present Perfect Passive Voice.

1. Teenagers have broken a lot of trees.
2. Factories and plants have polluted our rivers.
3. Bob has written the words "I love Helen" on the tree.
4. These children have dropped a lot of litter in the forest.
5. The pupils of 9 «A» class have collected 30 kilogram's of wastepaper.

4. Choose the right variant.

1. The environment is a very important thing ... humans.  
a) to b) for c) in d) of
2. Environmental problems will get worse and worse until we ... pollution.  
a) stop b) stopped c) will stop d) has stopped
3. By the time we ... how to recycle, it might be too late.  
a) learn b) will learn c) have learned d) learned
4. Our river will be polluted until we ... do something for cleaning it.  
a) start b) will start c) have started d) started
5. Serious pollution ... chemicals and waste made by factories.  
a) cause b) is caused by c) affect d) is affected by
6. Ninety-three per cent of Jamaica's coral reefs ...  
a) destroy b) have destroyed c) have been destroyed d) destroyed
7. Polluted air and water ... people's health.  
a) threat b) reduce c) litter d) damage
8. I suggest starting a programme to stop industries from using poisonous ...  
a) chemicals b) litter c) garbage d) rubbish
9. Some gases that ... air can dissolve in water and in the atmosphere.  
a) litter b) waste c) pollute d) release
10. After the school party we had to clean the ...  
a) rubbish b) waste c) litter d) poison
11. This pollution can be so harmful, that it can ... the land, water and air.  
a) affect b) effect c) cause d) harm
12. Many teenagers usually ... litter near their school.  
a) pour b) drop c) release d) affect
13. Environmental problems are caused by ... humans.  
a) a b) an c) the d) –
14. ... water is one of the most important resources for life.  
a) a b) an c) the d) –
15. A lot of animals live in .... seas, rivers and lakes.  
a) a b) an c) the d) –

5. Match the words in the left column with their meaning in the right column.

1. soil

2. land

3. ground

4. earth

- a) the land surface on which we live and move about
- b) the soil and rocks on the earth's surface
- c) the substance on the surface of the earth in which plants grow
- d) an area of ground that is used for a particular purpose such as farming or building

6. Write a letter to your pen-friend.

You have received a letter from your English-speaking pen-friend Ann who writes:

*More and more young people get involved in environmental protection. Could you tell me what measures young people in your country take to save the environment? What kind of support do you get from your local community and family? Is there any Green Party/Movement where you live? Wouldn't you like to start one, if there isn't?*

*I am very happy now because I have just passed my last exams.*

*Write back soon,*

*Ann*

Write a letter to Ann.

In your letter

- answer her questions
- ask 3 questions about her plans for the coming holiday

**Write 100-140 words.**

Remember the rules of letter writing.

**Tema 9. Education and career. Students' exchange educational programmes**

Students all over the world dream of study, work or just life experience in another country. This experience is priceless and can be the first step on the way to a perfect career or a better life.

Nowadays, there are many exchange programs which allow young people to spend a term or more in another country.

There is a high-school exchange in Campus Education Australia in Sydney. It is possible to apply for this program at any time of the year and stay in Australia from 9 weeks to 12 months! Applicants are free to choose a host family and even a school! Young people may study the language and have some fun in free time.

If you prefer Europe, there is a chance to go to France. AFS intercultural programs give a great opportunity to improve your French. You may spend a semester or a whole year in France, but not only in Paris. There are so many picturesque towns and villages there that you would definitely like to choose one of them instead of the capital city.

Although education programs are good and useful for sure, there is also a possibility to be a volunteer and help the environment in another country. For example, Nacel International offers such a program in Costa Rica. You will study there, too, but also work. You will plant trees, care about butterflies on a special farm, collect seeds and different fruits. However, this program is available only for those who have already studied Spanish for at least 2 years

<https://resh.edu.ru/subject/lesson/3748/conspect/58389/>

**Tema 10. Travelling around the country and abroad. Famous people of science**

A huge number of people all over the world spend their time travelling.

There are a lot of reasons why people travel. Some of them go abroad because of business trip, others because they want to see new countries and continents, to learn a lot about peoples traditions or to enjoy picturesque places and the ruins of ancient cities. It's always interesting to discover new things, different ways of life, to meet different people, to try different food and to listen to foreign music.

City-dwellers usually like a quite holidays be the sea or in the mountains with nothing to do but walk and bathe and laze in the sun.

Now, more and more people have an opportunity to travel abroad. New impressions, thrilling adventures have always delighted both - children and grown-ups.

There are a lot of means of traveling: by sea, by plane, by car or on foot. Tastes differ. That's why it's up to you to decide which means of travelling you would prefer.

Most people who spend a holidays travelling take a camera with them and take a pictures of anything that interests them - sights of a city, views of a mountains, lakes, waterfalls, men and women, the ruins of an ancient buildings and even birds and animals.

Later, looking through their albums they will remember the happy time they had.

As it was said before, nowadays people travel not only for pleasure, but also on business. You have to go to other countries to take part in different negotiations, to sign contracts, to participate in different exhibitions and so on.

I think that travelling is the best way to learn geography and the best way to get knowledge about our planet, to meet interesting people and to learn others countries.

### **Travelling. Вариант 1**

We live in times when it's rather easy to travel to any point of the planet. So no wonder travelling becomes more popular. What is more, our modern life is impossible without travelling. And there are many reasons for this.

A few decades ago it couldn't be imagined that we would be able to travel almost everywhere. Now we can travel by different means of transport: by plane, by ship, by train, by car and even on foot. Some people like to travel by plane, because it is the best way to get to a foreign country fast. But others prefer traveling by train. They say that this method is more convenient and cheaper. Anyway, we have got something to choose from. And the way of travelling depends only on our opportunities and preferences.

Another good thing is that travelling helps us live and enjoy life. When we get tired of our daily routine, we need to change the surroundings. And travelling is one of the best way to break the monotony of our life. We travel, see new countries and cities, visit historical places, meet new people and taste different dishes. It brings us new impressions and makes life brighter. And that's why millions of people all around the world adore travelling.

And finally, it is commonly known that travelling is a very nice activity. It's the time for relaxation and thinking. Nothing can give us a great deal positive emotions and memories as travelling. It is often said that travelling broadens mind. And personally I believe that it is an undeniable truth.

**Read the text and make up your own questions according to the text**

#### **FAMOUS PEOPLE OF SCIENCE AND ENGINEERING**

Babbage, Charles (1792-1871), British mathematician and inventor, who designed and built mechanical computing machines on principles that anticipated the modern electronic computer. Babbage was born in Teignmouth, Devon, and educated at the University of Cambridge. He became a Fellow of the Royal Society in 1816 and was active in the founding of the Analytical, the Royal Astronomical, and the Statistical Societies.

In the 1820s Babbage began developing his Difference Engine, a mechanical device that could perform simple mathematical calculations. Although Babbage started to build his machine, he was unable to complete it because of a lack of funding. In the 1830s Babbage began developing his Analytical Engine, which was designed to carry out more complicated calculations, but this device was

never built, too. Babbage's book, «Economy of Machines and Manufactures» (1832), initiated the field of study known today as operational research.

### **James Watt**

James Watt was a Scottish inventor and mechanical engineer, known for his improvements of the steam engine.

Watt was born on January 19, 1736, in Greenock, Scotland. He worked as a mathematical-instrument maker from the age of 19 and soon became interested in improving the steam engine which was used at that time to pump out water from mines.

Watt determined the properties of steam, especially the relation of its density to its temperature and pressure, and designed a separate condensing chamber for the steam engine that prevented large losses of steam in the cylinder. Watt's first patent, in 1769, covered this device and other improvements on steam engine.

At that time, Watt was the partner of the inventor John Roebuck, who had financed his researches. In 1775, however, Roebuck's interest was taken over by the manufacturer Matthew Boulton, owner of the Soho Engineering Works at Birmingham, and he and Watt began the manufacture of steam engines. Watt continued his research and patented several other important inventions, including the rotary engine for driving various types of machinery; the double-action engine, in which steam is admitted alternately into both ends of the cylinder; and the steam indicator, which records the steam pressure in the engine. He retired from the firm in 1800 and thereafter devoted himself entirely to research work. The misconception that Watt was the actual inventor of the steam engine arose from the fundamental nature of his contributions to its development. The centrifugal or flyball governor, which he invented in 1788, and which automatically regulated the speed of an engine, is of particular interest today. It embodies the feedback principle of a servomechanism, linking output to input, which is the basic concept of automation. The **watt**, the unit of power, was named in his honour. Watt was also a well-known civil engineer. He invented, in 1767, an attachment that adapted telescopes for use in the measurement of distances. Watt died in Heathfield, near Birmingham, in August 1819.

**James Prescott Joule**, famous British physicist, was born in 1818 in Salford, England.

Joule was one of the most outstanding physicists of his time. He is best known for his research in electricity and thermodynamics. In the course of his investigations of the heat emitted in an electrical circuit, he formulated the law, now known as Joule's law of electric heating. This law states that the amount of heat produced each second in a conductor by electric current is proportional to the resistance of the conductor and to the square of the current. Joule experimentally verified the law of conservation of energy in his study of the conversion of mechanical energy into heat energy. Joule determined the numerical relation between heat and mechanical energy, or the mechanical equivalent of heat, using many independent methods. The unit of energy, called the joule, is named after him. It is equal to 1 watt-second. Together with the physicist William Thomson (Baron Kelvin), Joule found that the temperature of a gas falls when it expands without doing any work. This phenomenon, which became known as the Joule-Thomson effect, lies in the operation of modern refrigeration and air-conditioning systems

### **FAMOUS INVENTORS**

**Alfred Bernhard Nobel** was a famous Swedish chemist and inventor. He was born in Stockholm in 1833. After receiving an education in St. Petersburg, Russia, and then in the United States, where he studied mechanical engineering, he returned to St. Petersburg to work with his father in Russia. They were developing mines, torpedoes, and other explosives.

In a family-owned factory in Heleneborg, Sweden, he developed a safe way to handle nitroglycerine, after a factory explosion in 1864 killed his younger brother and four other people. In 1867 Nobel achieved his goal: he produced what he called dynamite динамит. He later produced one of the first smokeless powders (попox). At the time of his death he controlled factories for the manufacture of explosives (взрывчатое вещество) in many parts of the world. In his will he wanted that the major portion of his money left became a fund for yearly prizes in his name. The prizes were to be given for

merits (заслуги) in physics, chemistry, medicine and physiology, literature, and world peace. A prize in economics has been awarded since 1969.

## FAMOUS PEOPLE OF SCIENCE AND ENGINEERING

### George Stephenson

George Stephenson was a British inventor and engineer. He is famous for building the first practical railway locomotive.

Stephenson was born in 1781 in Wylam, near Newcastle upon Tyne, Northumberland. During his youth he worked as a fireman and later as an engineer in the coal mines of Newcastle. He invented one of the first miner's safety lamps independently of the British inventor Humphry Davy. Stephenson's early locomotives were used to carry loads in coal mines, and in 1823 he established a factory at Newcastle for their manufacture. In 1829 he designed a locomotive known as the Rocket, which could carry both loads and passengers at a greater speed than any locomotive constructed at that time. The success of the Rocket was the beginning of the construction of locomotives and the laying of railway lines.

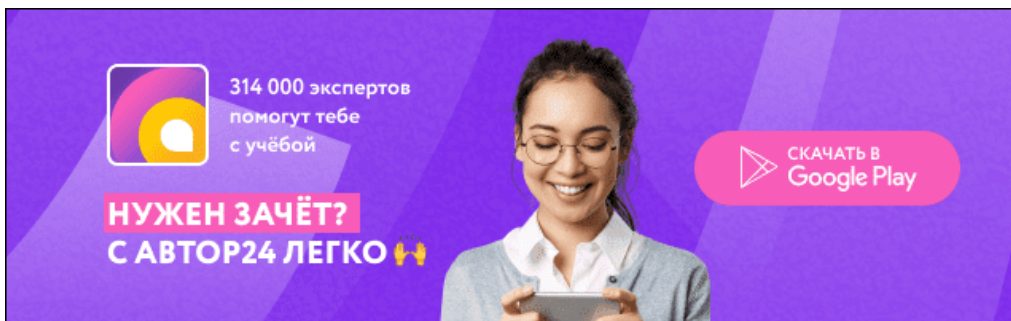

**Robert Stephenson**, the son of George Stephenson was a British civil engineer. He is mostly well-known known for the construction of several notable bridges.

He was born in 1803 in Willington Quay, near Newcastle upon Tyne, and educated in Newcastle and at the University of Edinburgh. In 1829 he assisted his father in constructing a locomotive known as the Rocket, and four years later he was appointed construction engineer of the Birmingham and London Railway, completed in 1838. Stephenson built several famous bridges, including the Victoria Bridge in Northumberland, the Britannia Bridge in Wales, two bridges across the Nile in Damietta in Egypt and the Victoria Bridge in Montreal, Canada. Stephenson was a Member of Parliament from 1847 until his death in 1859.

## «FAMOUS PEOPLE OF SCIENCE AND ENGINEERING»

**Sikorsky Igor Ivanovich** was a well-known aircraft engineer and manufacturer.

Sikorsky was born in 1889 in Kiev, in the Ukraine, and got his education at the naval college in St. Petersburg, and later in Kiev and Paris. He was the first to make experiments in helicopter design. In 1913 he designed, built, and flew the first successful aeroplane. Later he built military aircrafts for Russia and France.

In 1919 Sikorsky moved to the United States and later helped to organize an aircraft company that produced a series of multiengine flying boats for commercial service. Sikorsky became an American citizen in 1928. In the late 1930s he returned to developing helicopters and produced the first successful helicopter in the west. Helicopters designed by Sikorsky were used mostly by the US Army Air Forces during World War II. He died in 1972 at the age of 83.

Tupolev Andrey Nikolayevich, famous aircraft designer, was born in 1888. He graduated from the Moscow Higher Technical School, where he designed the first Russian wind tunnel. He helped to found the Central Aerohydrodynamics Institute in 1918 and later worked as the head of its design bureau. During his career he directed the design of more than 100 military and commercial aircraft, including the TU-2 and TU-4 bombers used in the World War II. In 1955 he designed the TU-104, the



first passenger jet airliner. His TU-144 supersonic jet liner began its commercial passenger flights in 1977.

### **Тема 11. Leisure time of young people. Extreme kinds of sport**

#### **Leisure**

spend free time - проводить свободное время surprisingly - удивительно

different way - различные способы horseracing - катание на лошади

rollerblade - роликовые коньки sculpture - скульптуры

cricket - крикет admission - вход

go sailing - заниматься плаванием attractions - достопримечательность

competitions - соревнования to increase - возрастать

quiz nights - ночь викторины

British people spend their free time in a lot of different ways. They do sport, they watch sport, they visit interesting places, and they have hobbies. Have you tried any of these?

What do you do in your free time? I like to watch television and listen to music a lot. But I do go on the Internet as well. I like to skateboard and rollerblade in my free time. I play rugby in my free time for Oxford Rugby Club. And I also play tennis. In my free time I usually play sport, which is usually tennis if the weather is nice or swimming.

I like playing rugby. I'm a member of a rugby team. I like swimming, playing tennis and football. I play football for a football team. I play a lot of tennis as well. I play rugby or cricket, or go sailing. I play sport, go into town, see my friends. In my free time I go to a drama group and a dance group.

So what are the top ten leisure activities in Britain? The most popular activity for British people outside their own home is ... going to the pub. Over the last ten or twenty years pubs have changed a lot.

People don't just go to the pub for a drink. Almost all pubs serve meals nowadays and many pubs have live music, karaoke competitions and quiz nights. The second most popular activity is going to a restaurant. And the third?

Young people, especially, like going out for fast food. The number of fast food restaurants in Britain has increased about 10 times since 1982. And after fast food? The fourth most popular activity is ... going to the library. Surprisingly, this is more popular than going to the cinema... although the number of people going to the cinema has almost doubled since 1980, and the number of cinemas has more than doubled, too.

Many people visit historic buildings. This is Kingston Lacey, a beautiful seventeenth century house with lovely gardens. Nearby is Corfe Castle. It is over one thousand years old and full of history. Short break holidays both abroad and in Britain are very popular. A lot of young people go to discos and nightclubs. And, of course, watching sport is a big free time activity.

Favourite sports include football ... horseracing ... and cricket, a traditional English sport. Art galleries and museums are popular, too. This is the Ashmolean Museum in Oxford. The Ashmolean is the oldest museum in Britain and has been part of the University of Oxford since 1683. They have a wonderful collection here including these beautiful sculptures. 200,000 people visit this museum every year. Like many museums in Britain, admission is free

What other places do people like to visit? Almost 3 million people visit Alton Towers every year. This ride is called Nemesis. And this one is called Oblivion. Then there's Madame Tussaud's ... the Tower of London... Legoland ... and the London Eye. The London Eye opened in March 2000 and is one of London's most popular attractions.

But what do the British do at home in their free time? Well, listening to the radio or to CDs is popular. So is reading. And people spend a lot of time visiting or entertaining their friends and family. But the most popular activity? You've guessed it. It's watching TV.

#### **1. Answer the questions.**

1. What is the most popular activity for British people outside their home?
2. What have many pubs and clubs nowadays?
3. What is the third and the fourth popular activities nowadays in Britain?

4. When has the number of people going to cinema increased?
5. What is the traditional British kind of sport?
6. Where you can find the Ashmolean Museum How many people visit this place every year?
7. What are the other popular activities of British people you know?

**2. Mark the statements true, false or not stated.**

1. British people don't have any hobbies.
2. Boys prefer sport in their free time.
3. Over the last ten or twenty years pubs in Britain don't change.
4. Visiting of library is more popular than visiting of cinema.
5. Favourite kinds of sports include football, ice hockey and cricket.
6. People have to pay for visiting of Ashmolean museum.
7. Oblivion is famous park of attractions.
8. The size of exhibits in Legoland is really big.

**3. Make sentences in right order.**

- a. Almost all pubs serve meals nowadays and many pubs have live music, karaoke competitions and quiz nights.
- b. They have a wonderful collection here including these beautiful sculptures.
- c. Have you tried any of these?
- d. The Ashmolean is the oldest museum in Britain and has been part of the University of Oxford since 1683.
- e. I play rugby in my free time for Oxford Rugby Club.
- f. In my free time I go to a drama group and a dance group.
- g. The London Eye opened in March 2000 and is one of London's most popular attractions.
- h. Like many museums in Britain, admission is free.

**4. Match the name of attraction with translation.**

Oxford Rugby Club

1. Музей Эшмола
- b. The house Kingston Lacey
2. Башня Элтон
- c. The Corfe Castle.
3. Дом Кингстон Лейси
- e. The Ashmolean Museum
4. Замок Корф
- f. The Alton Towers
5. Оксфордский клуб регби
- g. The Tower of London.
6. Лондонское колесо обозрения
- h. The London Eye
7. Лондонский Тауэр

**5. Match the name of place with his picture.**

a b



c d



1. The London Eye 3. Legoland
2. The London Tower 4. The house Kingston Lacey

Досуг и увлечения молодежи

Раздел 2. (задания по чтению)

The main point

The Net influence

Lack of choice

Wild way of entertaining

The top five

Media communication

Mobile media entertainment

Modern interests

A. Between December 2003 and December 2005, total TV reach declined but the biggest fall was among young people – it fell by 2.9% for 16–24 year-olds. During 2005, reach declined by 2.2% in that age group. Reach is defined as at least 15 minutes of consecutive TV viewing in a week. Industry figures say the decline could be due to the growth of the internet. DVDs and gaming could also be factors, they said.

B. Digital Spy is a showbiz, entertainment and digital media community. It is the UK's largest independent entertainment website generating over 90 million monthly page impressions. Digital Spy is also renowned for its extensive and unique coverage of Big Brother each year. The discussion forums have more than 290,000 registered users and 28.3 million posts.

C. Young people (8–18) devote an average of 7 hours and 38 minutes to using entertainment media across a typical day (more than 53 hours a week), increasing by one hour and seventeen minutes a day over the past five years, according to a new study, [Generation M2: Media in the Lives of 8- to 18-Year-Olds](#), designed and analyzed by the Kaiser Family Foundation and Stanford University researchers.

The increase in media use is driven in large part by ready access to mobile devices like cell phones and iPods. Young people now spend more time listening to music, playing games, and watching TV on their cell phones (a total of 49 min. daily) than they spend talking on them (33 min.).

D. When I plan my parties, I spend time thinking about the menu, the music, the table settings, centerpieces and all the other little details that go into making a wonderful event. But the first thing I really focus on is my guests. After all, that's the real reason for all the rest. They are usually my friends and I try to do my best to adjust my party to each of our company.

E. He writes a blog, downloads Korean television shows, manages two Web sites devoted to music and plays an online game called Rongguang Hospital, at [Baidu.com](http://Baidu.com). "I started doing a lot of this when I was about 11 years old," says Mr. Li, a freshman at the Shanghai Maritime University. "Now, I spend most of my leisure time on the Internet," he says. "There's nowhere else to go."

F. Additionally, anyone under 18 and out of childhood has severely limited options when it comes to entertainment. Just about everybody has experienced the frustration of being under 18 and having nowhere to go apart from the movies or the zoo. Most young people are interested in popular music, but beyond their TV and radio, there's very little offered to them. Essentially, any licensed premises are out of bounds which creates an enormous void in popular music options.

G. This survey was done in March 2010 (Term 1), and so it is not surprising that summer Hollywood blockbusters featured in the films listed by students as the most enjoyable film they'd watched recently. The top 5 films were Alice in Wonderland, Avatar, Shutter Island, Valentine's Day and The Hangover. It is interesting to note that 3 of the top 5 films have unrestricted ratings.

#### Тексты ABCDEFG

#### Заголовки

In most ways, Sarah McCarthy is your average high schooler. She has a job, college plans, but also a peculiar passion for a 16-year-old: She's a vinyl junkie. And none of that hipster new stuff. To this senior high school student, there's nothing like the raw crackle, the depth of sound, her delicate hand on diamond-tipped stylus to spin from the dusty stash of records she found in the basement of her grandfather.

"He gave me his receiver and speaker system and told me to listen to it the way it was made to be listened to," McCarthy said. "I've turned a lot of my friends on to it. They come over a lot to listen with me."

At a time when parents feel positively prehistoric as they explain how to use plastic ice-cube trays or speak of phones with cords and dials, this teen knows what a record is. Not only that, she knows the difference between a 45 and an LP. She met her boyfriend in a record shop and now works there.

"Listening to old music remastered to a newer format is almost comical," Sarah said. "They weren't meant to be digitalised. Listening to Jimi Hendrix on my iPod doesn't capture his endlessly deep guitar solos quite like a 33 LP of 'Blues' does."

This girl's in love with vinyl, and she's not the only member of Generation Digital with an ear for records.

A 7 Sarah is no way an ordinary girl.

- 1) True            2) False            3) Not stated

A 8 Sarah's hobby is collecting vinyl records.

- 1) True            2) False            3) Not stated

A 9 Sarah's granny gave all the records to her.

- 1) True            2) False            3) Not stated

A 10 Sarah's friends also enjoy her hobby.

- 1) True            2) False            3) Not stated

A 11 Sarah also collects phones with cords and dials.

- 1) True            2) False            3) Not stated

A 12 Sarah's hobby helped her to find a job.

- 1) True            2) False            3) Not stated  
 A 13 Music of the 60-s is not meant for CDs.  
 1) True            2) False            3) Not stated  
 A 14 iPod is a device which can show all the beauty of a guitar solo.  
 1) True            2) False            3) Not stated

Раздел 3. (задания по грамматике и лексике)

- B4 SPREAD
- B5 CONTAIN  
 B6 LYRIC
- Nowadays, modern music \_\_\_\_\_ all over the world and having a strong effect on the young. Music in the clubs or discotheques such as rap and rock music often \_\_\_\_\_ loud \_\_\_\_\_, and some songs even have violent lyrics which can have a bad influence on young people. This kind of music affects their spirit negatively. With bad words and \_\_\_\_\_ ideas such as doomsday or the end of the world, sacrifice in love, and loss of religious \_\_\_\_\_; these songs make young people frightened and unable to control \_\_\_\_\_. For example, you might \_\_\_\_\_ that some young people killed themselves some years ago after \_\_\_\_\_ to a song by Michael Jackson about doomsday. This song has an extremely unfortunate effect on some young people. They couldn't control themselves and wanted to kill themselves and \_\_\_\_\_.
- B7 DEPRESS  
 B8 BELIEF  
 B9 THEM  
 B10 REMEMBER  
 B11 LISTEN
- B12 OTHER  
 B13 ENTERTAIN
- In my opinion, the TV and movie \_\_\_\_\_ industry should control the amount of crude or foul language in their programs. \_\_\_\_\_ the use of crude, foul language on TV programs and in the movies has been increasing. Young children or teenagers can be affected by \_\_\_\_\_ to this bad language.
- B14 RECENT
- In the case of very young people, they sometimes hear the words and use them even though they don't really know what they mean. For example, one day a four-year old boy I know well used bad language when he spoke to me. I was surprised, and I asked him if he knew the \_\_\_\_\_ of what he was saying. Of course, he didn't. Then when he uses these words, other children hear them and also speak out the same words.
- B15 EXPOSE
- After that, I decided to carefully choose programs for my nephew. I think I have to do it because I don't want him to be negatively affected by TV. Parents and others find this language \_\_\_\_\_, too.
- B16 MEAN
- In my opinion, the TV and movie entertainment industry should control the amount of crude language in their programs. I think it's the best way to protect the \_\_\_\_\_ from being exposed to such language.

B17

OBJECTION

B18

YOUNG

Раздел 4 (задания по письму)

You have 30 minutes to do this task.

You have received a letter from your English-speaking pen friend Roy.

Write a letter to him and answer his 3 questions.

Write 100–120 words. Remember the rules of letter writing.

Ключи

Раздел 2

Задание B3

Тексты ABCDEFG

Заголовки 2671835

Задание A7-A14

A7 – 2; A8 – 1; A9 – 3; A10 – 1; A11 – 2; A12 – 1; A13 – 1; A14 – 2.

Раздел 3

Задание B4-B12

B4 – is spreading; B5 – contains; B6 – lyrics; B7 – depressing; B8 – beliefs; B9 – themselves; B10 – listening; B10 – remember B11 – listening; B12 – others.

Задания B13-B18

B13 – entertainment; B14 – Recently; B15 – exposure; B16 – meanings; B17 – objectionable; B18 – youth.

Раздел 4

Задание C1

Hello, Roy.

I am glad to receive a letter from you. As for hostels you are writing about, I think, it is a good way for young people to travel. You are able to save money, meet new friends and spend the best time of your life. If you come up with an idea to go somewhere, you may pack your bag and move on.

I do have friends in other countries. When I travel around Europe visiting them or sightseeing I prefer to stay not in a fashionable hotel, but in a hostel just like you and some of my friends. It looks like a student dormitory where several people live all together in one room.

See you soon,

Mike.

Прочитайте тексты и установите соответствие между заголовками 1 – 8 и текстами A – G.

Запишите свои ответы в таблицу. Используйте каждую букву только один раз. В задании есть один лишний заголовок.

B3

Прочитайте текст. Определите, какие из приведённых утверждений A7 – A14 соответствуют содержанию текста (1 – True), какие не соответствуют (2 – False) и о чём в тексте не сказано, то есть на основании текста нельзя дать ни положительного, ни отрицательного ответа (3 – Not stated).

Прочитайте приведённый ниже текст. Преобразуйте слова, напечатанные заглавными буквами в конце строк, обозначенных номерами. B4–B12 так, чтобы они грамматически соответствовали содержанию текста. Заполните пропуски полученными словами. Каждый пропуск соответствует отдельному заданию B4–B12.

Прочитайте приведённый ниже текст. Преобразуйте слова, напечатанные заглавными буквами в конце строк, обозначенных номерами В13–В18 так, чтобы они грамматически и лексически соответствовали содержанию текста. Заполните пропуски полученными словами. Каждый пропуск соответствует отдельному заданию В12–В18.

Для ответа на задание С1 используйте бланк №2.

При выполнении задания С1 особое внимание обратите на то, что ваши ответы будут оцениваться только по записям, сделанным на бланке №2. Никакие записи черновика не будут учитываться экспертом. Обратите внимание также на необходимость соблюдения указанного объёма письма. Письма недостаточного объёма, а также часть текста письма, превышающая требуемый объём – не оцениваются.

С1

... When traveling I really enjoy hostels. All necessary things are included: bathroom, shower, wardrobe; and you pay just 29 Euros for the room for four persons. ...

... Which way of traveling do you prefer? ... Do you like staying in hotels? ... Do you have friends in other countries?

### Extreme kinds of sport

I Read the names of extreme sports

Sky surfing Skydiving Ice diving Ice climbing Skiboarding Snowboarding Bungee jumping Base jumping Snow rafting

White-water rafting Street luge Zorbing

**A Skydiving** consists of jumping with a parachute out of an airplane for recreation or in competitions. Competitive events include jumping for style, landing with accuracy, and making free-fall formations. Modern skydivers typically free-fall from 3657 m above the ground until 762 m, where they open their parachutes.

**B Skiboarding** is the art of descending a hill on skiboards. Skiboards are basically a cross between skis and a snowboard. They are about half the length of regular skis (between 80 and 100 cm long), and about twice as wide. The design allows the rider to do everything that skiers and snowboarders do plus go backwards, turn 360°s on the ground, execute one foot turns and perform more tricks than was ever thought possible on normal skis.

**C Bungee jumping** consists of jumping from a great height while attached to a long piece of elastic that is just short enough to prevent the jumper from hitting the ground.

**D Base jumping** consists of jumping with a parachute from high places such as buildings or mountains.

**E Street luge** is the pavement version of ice luge. Both involve lying flat on your back and steering a luge not much bigger than a skateboard with your head just inches off the ground. Complete fearlessness is essential for this sport, as well as a thick piece of rubber, preferably from a car tyre, as footwear. Top lugers can reach speed of 145 km per hour, yet their only way of braking is to use their feet, which often causes painful injuries.

**F Ice-climbing** As the name suggests, practitioners of this activity climb glaciers with the aid of an ice axe and a great deal of other specialist equipment. As well as all the equipment, incredible physical and mental strength are essential, together with the ability to work closely with other team members in the most dangerous situations.

**G Zorbing** is the latest adventure experience from New Zealand. It involves rolling around in a ball or zorb three meters in diameter. It requires no more skill than a hamster running in its wheel as centrifugal force keeps the zorbonaut pinned inside the zorb. Although zorbonauts have hurtled downhill at speed of 50 km per hour, the air cushioning inside means they do not risk hurting themselves too seriously.

II Read a script of a TV programme about some of these sports. Before reading use your background knowledge to try to predict answers to the questions

1. People do extreme sports in order to feel a) excited b) nervous c) happy
2. Extreme sports have become popular in the last a) 5 years b) 10 years c) 20 years
3. People usually bungee jump from a) airplanes b) high buildings c) bridges
4. In sky surfing people do mid-air a) gymnastics b) dancing c) swimming
5. Snowboarding has similarities with a) skiing b) surfing c) canoeing
6. Snowrafting is a) quite dangerous b) very dangerous
7. For white-water rafting you need a) a big river b) a warm river c) a mountain river
8. Ice divers a) swim under the ice b) walk on the bottom of lakes c) walk upside down under the ice

**Presenter:** ... and now we're going to take a look at extreme sports. What exactly are they? How dangerous are they? What makes people risk their lives to do them? Michelle is going to tell us all about them.

**Michelle:** Speed, excitement, danger. You can find all these in various extreme sports that have become popular in the last ten years or so. Take bungee jumping. You jump off a bridge, like this one I'm standing on now, and you fall and fall, then, just before you hit the ground or water, an elastic rope pulls you back. No way!

And other extreme sports appear just as crazy. Look at this. In sky surfing you jump out off an airplane and use a board to "surf" the air, doing gymnastics in mid-air! Amazing, isn't it? And extreme sports on land can be just as dangerous.

Winter sports have always had an element of danger. I'm into skiing myself and I've had a couple of nasty falls. But new winter sports like snowboarding, extreme skiing are much more dangerous.

Probably the most dangerous of all the new winter sports is snow rafting. You sit in a rubber boat and sail down a mountain at a great speed – and you can't control the boat! Crazy, isn't it?

Of course, water sports have always been fun. In white water rafting you sit in a small inflatable raft and go down a river at great speed. Fast flowing mountain rivers are the best. Then there are sports like ice-canyoning and ice diving for those people who are absolutely crazy. Ice diving is not easy to set up because you need good diving equipment and a frozen lake. First you break the ice and then you get into water. Sounds fun, doesn't it? And, if that's not enough, you try to walk upside down on the ice! Mm, I feel cold just watching it ...

*Of which of the sports, A - G are the following true?*

1. You do not need to have any special skills.
2. You need to cooperate with a group of people.
3. It was started by inventors of another extreme sport.
4. You can hurt yourself whilst to stop.
5. You need to be both strong and psychologically prepared.
6. It offers reasonably good protection from injury.
7. It could get you into trouble with the police.
8. You can make your own protection for your feet

III Read about two people talking about extreme sports. Complete the table.

**Interviewer:** So tell me, Carol, what sort of extreme sports do you do?

**Carol:** I like bungee jumping. It's great, really exciting.

**Interviewer:** But what makes you do bungee jumping?

**Carol:** Well, I get nervous, you know. But when I'm jumping, I feel great. It's like being a bird.

**Interviewer:** Really? What about other extreme sports?

**Carol:** Mm, I'd live to try skysurfing, but it's very expensive, you know.

**Interviewer:** Right. Are there any sports you wouldn't try?

**Carol:** I'm pretty adventurous but even I wouldn't like to do snowrafting. There've been some terrible accidents. I hate doing boring sports like tennis. I'd prefer to stay at home.

**Interviewer:** Oh, it's not that bad! Thank you very much, Carol. And now we have another 'extreme' sports fan, Jonathan, what extreme sports do you do?



**Jonathan:** Well, I prefer winter sports. There's something about snow ... I love going skiing. And I quite like snowboarding. It's really cool.

**Interviewer:** So, why do you do it?

**Jonathan:** Well, as I said, I'm a snow fanatic. And I love sports where there's speed. I can't stand slow sports, you know, like sailing.

**Interviewer:** What other sports would you like to try?

**Jonathan:** I'd quite like to go ice diving – it sounds crazy!

**Interviewer:** Are there any sports you wouldn't like to try?

Jonathan: Oh, yeah. I can't stand heights. I'd hate to do bungee jumping. It looks absolutely terrifying.

**Interviewer:** It certainly does. Right, Jonathan, thank you very much.

Task 1 1G, 2 F, 3 E, 4 E, 5 A-G, 6 G, 7 E, 8 E.

Task 2 1a, 2b, 3c, 4a, 5b, 6b, 7c, 8c.

Task 3 Ответы:

Carol likes bungee jumping; would like to try sky surfing; wouldn't like to try snowrafting.

Jonathan likes skiing/snowboarding; doesn't like sailing; would like to try ice diving

## **Tema 12. Relations between people. Informal letters.**

### *Friendship*

Friendship is a special relationship between people. People need this relationship because they expect help and comfort from each other. Those who have friends have less stress and maybe longer lives. Friendship is usually based on common interests and mutual understanding, true encouragement and sympathy.

A friend is the one who has a tight relationship of trust with another person.

Real friend can often make better an awful day and cheer you up because that is what friends exists for.

A real friend is every time next to you, you can for sure count on his support and attention.

You can have a lot of acquaintances, they come and go, but real friend is always there when you need a shoulder to cry on.

Good friend is someone who helps you to see the truth even if it hurts, who keeps your secrets and shares things with you.

People usually become friends when they have much in common, when they have much to tell each other, when they trust each other and rely on each other.

If you feel depressed your friend will hang out with you to amuse you, to cheer you up and have a laugh with you.

A good friend will not take offence at you if you disagree with him.

I have a wide circle of friends who are on the same wavelength. I get on well with them because I respect their differences. It is good fun to be with them but my special friend is Alex.

\* Alex is tall (well-built, pretty, handsome, plump, good-looking, slim) in his/her teens. Sasha has got an oval face with shoulder-length hair, greenish-blue eyes and full lips.

Alex is an active and energetic person who enjoys running, dancing, swimming, playing sports games. He/she is also ambitious and works so hard at school to be successful in the future.

All in all, Alex is very special to me as my best buddy is every time there when I need him/her.

1. Translate into English:

- Нуждаться в помощи и поддержке

- Основываться на общих интересах и взаимопонимании
- Подбадривать
- Рассчитывать на поддержку и внимание
- Иметь много знакомых
- Хранить секреты
- Иметь много общего
- Доверять друг другу
- Проводить время, тусоваться, зависать
- Обижаться
- Большой круг друзей
- На одной волне
- Амбиционный

2. Answer the questions:

- Why is it important to have the best friend?
- Do you have a lot of friends?
- What is the most important trait of character that your best friend has?

3. Describe your best friend. What things do you like to do together?

### **An Informal Invitation**

Dear Bob,

I'm just writing to let you know our new address and to invite you to our house-warming party next Saturday. I'm sorry about the lack of warning, but we've been busy moving house and I have little time for anything else. In any case we only decided to hold the party last week when we found out that the cost of moving was not as high as we had reckoned and that we had a little cash to spare.

We moved in here two days ago and we've been working non-stop ever since ... This evening we decided to have a few hours rest so I'm writing a few invitations to some friends.

You can do the trip from Oxford to Portsmouth in two hours now the motorway is open. Harpole is rather difficult to find though, because it's new housing estate and few people know where it is. Gibe us a ring when you are in the area and I'll give detailed directions to you. then, our number is 7453.

Barbara and I hope you can make it in spite of the short notice.

With the best Charles

### **Post**

. The good thing about post offices in Britain is that you can buy stamps there. The bad thing is that it is impossible to buy stamps except at a post office. Perhaps, since this is the case, it is fortunate that post offices exist.

Letters sent to places in Britain can go either first or second class. First class is quicker but more expensive. First class letters are supposed to be delivered the next working day after collection. This actually happens in about 94% of cases. The record for late delivery is held by a postcard posted in 1943 which arrived at its destination (20 miles away) in 1975. This is not typical.

Letters and postcards to Europe are always sent by airmail, but if you send a letter to a destination outside Europe it is best to use special airmail envelope, or even better an airmail letter form, which you can buy from the post office and which already has a stamp on.

Important letters and documents can be sent by registered post to places in Britain and overseas. This is quite expensive, but a cheaper way of making sure that important letters have arrived safely in Britain is to send them by recorded delivery. The postman has to get the signature of the person to whom the letter is addressed as a proof that it has been delivered.

Parcels can be sent from the post office very easily. Like letters, the more they weigh, the more they cost to send. If you want to send a parcel or a packet abroad you must get a special green Customs form on which you —declare the contents and stick this on the packet.

## Lexical practice.

### Give the opposite of the following words

fortunate - ... arrive -  
expensive - - easily -  
safely - .- send -  
typical - special -  
important - - contents -,  
buy - cheap -

### What do we call the following?

smth that is given in favour of one's ideas;  
places that are situated far across the sea;  
the place that a person wishes to reach;  
a letter which is posted at a post office with a special mark on it;  
a special service given by the post to people sending important documents;  
the process of taking all letters to be sent;  
a persistent process of doing;  
the main road.

### Fill in missed prepositions or prepositives If necessary.

- 1) Letters ... Paris were sent yesterday.
- 2) Documents are ... be sent ... registered post.
- 3) He has to get a signature •... the person ... whom the letter is addressed.
- 4) You can buy them ... the post office.
  5. It has already a stamp ... .
  6. The more they weigh ... the more they cost to send.
  - 7) Get a special form ... which you declare the contents.
8. Stick it ... the packet.
9. It finally arrived at its destination of 10 miles ... .
- 10) This parcel will go ... first class.

### Structural Practice

#### MaKe use of the following prompts. Try to find causative relations between two phrases,

*a) Model: Perhaps, since this is the case, it's fortunate that post offices exist.*

the packet is heavy to go as a parcel  
the document is important to be sent by recorded delivery  
stamps can only be bought at a post to go to the nearest post office office  
this parcel should be sent abroad to declare the contents  
this letter is sent by recorded delivery to get the signature of an address .

*b) Model: The good thing about post office is that ...  
The bad thing-is that ...*

1. The good (bad) thing about sending letters by airmail is that ...
2. The good (bad) thing about sending letters by recorded delivery is that ...
3. The good (bad) thing about using a special airmail envelope is that ...
4. The good (bad) thing about sending letters by registered post is that ...
5. The good (bad) thing about late delivery is that ...
6. The good (bad) thing about second class letters is that ...
7. The good (bad) thing about parcels is that ...

### Pair Work

I. *Student A* You want to buy some things at the post office ( six 10p stamps, ten 12p stamps, 4 airmail letter forms, a postal order).

First ask how much everything costs, and then for an additional information)

*Student B* You are a post clerk (airmail letters cost 14, or 14,5p (for a large form).

II. *Student A* You want to send 4,50 pounds to a friend in Scotland. *Student B* You are a post clerk, answer your customers questions (to send money you pay the amount you want to send, plus 10p. The person who receives the postal order takes it to a post office to cash it.)

III. *Student A* You are going to the post office and you ask your friend if he wants any stamps, airmail letters forms or postal orders. Make the list of all the things you want to buy.

*Student B* You don't feel like going to the post office and ask your friend to buy you a postal order at 10 pounds: two 10p stamps and three airmail letter forms at 14p.

### Translation Practice

1. Когда вы получаете заказную корреспонденцию, вы должны поставить подпись в сопроводительной форме.

2. Если вы посылаете письмо первым классом, то это значит, что оно будет доставлено на следующий день после доставки на почту.

3. Раз вы хотите, чтобы ваше письмо дошло к завтрашнему вечеру, вам лучше отправить его первым классом.

4. Ваши документы следует отослать заказным письмом, так вы не будете волноваться и будете уверены, что их получат.

5. Почтальон, который доставляет письмо по адресу должен отдать его лично адресату и попросить его расписаться за доставку

### Тема 13. HealthCare. Healthy lifestyle

#### Read the text and do the tasks.

**Diabetes-?**

**Precious- very expensive**

**Tuberculosis-?**

**Liver disfunction-?**

**Cancer-рак**

**AIDS- СПИД**

#### Healthy lifestyle

Health is very important in life of every person. It depends on our lifestyle, products we eat and habits we have. Health is much more precious than money, gold or some other stuff. So what things help us to stay healthy?!

**Health and nutritious food.** Eating fast food with high level of calories from salt, sugar and fats lead to such diseases as obesity, diabetes and others. Food is a key element of our good health. Eating healthy, nutritious and vitamin-rich products can improve your health. Fruit and vegetables are natural resources of vitamins A, B, C and E and other useful substances. Bread, dairy products, nuts and low-fat meat give you a large amount of energy and nutritious elements.

**Bad habits.** A person with bad habits risks to get a lot of illnesses. Smoking cigarettes shortens your life and can cause cancer. Drinking alcohol ruins your organism, destroys your nervous system and leads to liver disfunction. Taking drugs causes addiction and a large number of such illnesses as

cancer, AIDS and tuberculosis. If you want to live a long and healthy life you should give up all your bad habits.

**An active life with lots of physical exercises.** Doing simple exercises every day can increase your health level and improve your immune system. Physical training strengthens your organism and allows effective fighting with illnesses. So if you are active, breathe fresh air and don't stay too much time indoors you will not have problems with your health.

**Good and healthy sleep.** Sleep is one of the main factors that influences our health. Every person needs to sleep about 8 hours to stay active during weekdays. Bad sleep can decrease your mental and physical abilities, and become a reason for illnesses and stress.

**Positive thinking:** A lot of people do not consider their emotions as a health factor. Being an optimist allows you to live more happily and easily cope with difficulties and problems. Positive emotions, smiling and laughing prolong your life and let you avoid stress.

At the end I'd like to conclude that without health our life is miserable. People should be more careful of their health. If your health is great you will easily achieve everything you want.

### Task 1

Find in the text the English equivalents of the following words and expressions:

сохранять здоровье.....  
питательная пища.....  
продукты, богатые витаминами.....  
полезные вещества.....  
вредные привычки.....  
разрушать нервную систему.....  
приводить к дисфункции печени.....  
здоровый сон.....  
позитивное мышление.....

### Task 2

Complete the sentences:

1. Our health depends on ....
2. Health is much more precious than ...
3. Eating ....., ....., ..... products can improve your health.
4. Fruit and vegetables are natural resources of.....
5. Drinking alcohol ruins ....., destroys ..... and leads to .....
6. Bad sleep can decrease .....
7. Being an optimist allows you .....

### Task 3

Answer the questions:

1. What does our health depend on?
2. What are the main components of healthy well-being?
3. Do you agree that food is a key element of our good health? Why?
4. How can bad habits influence our life and health?
5. Are physical exercises and healthy sleep important for our health?
6. Do you consider your emotions as a health factor?

### Healthy lifestyle

Want to become a healthier person? It's all about making gradual changes. Following the tips in this text offers several benefits for you: lower risk of several diseases, and the chance to live a long and happy life.

**Get lots of sleep.** To be healthy you'll need 8-10 hours of sleep every day. This keeps you awake and attentive, so you don't have to drink caffeine and sugar-loaded energy drinks.

**Laugh and smile!** Smiling and laughing a lot, as it has been scientifically proved, keeps you healthier.

**Eat more fruit and vegetables.** Fruit and vegetables are an important part of a healthy diet. Try to eat at least 2-3 portions of fruit per day. Vegetables provide vitamin A which helps us have healthy skin and good eye-sight. Fruits give us Vitamin C which helps our bodies heal and grow new cells. It is very important to eat at least 100-150 grams of fruit and the same amount of vegetables. You may choose from fresh and frozen as well as dried fruit, all kinds of fruit and vegetables are good for you.

**Drink water!** Good water is key to making you work throughout the day. Try drinking 250-gram glasses of water three times a day. Not drinking enough fresh water leads to headaches and other problems.

**Eat a variety of foods.** You need more than 40 different nutrients for good health, and no single food supplies them all. Your daily food meals should include bread and other wholegrain products; fruits, vegetables; dairy products; and meat, poultry and fish.

**Get a little exercise every day.** This will not only make you feel better, and make you look better, but help you to get through the day. To add to that nowadays people don't choose their food carefully and easily get overweight. We need proper nutrition and a fit and healthy body.

**Run and jog!** This doesn't necessarily mean run five miles every morning, just for about 10 minutes twice a week will keep you in shape.

**Stretch!** It feels great! From when you wake up in the morning, to your gym class, this easy form of muscle exercise warms you up and makes you more flexible.

**Positive emotions** are healthy. Prolong life and make living pleasant.

**Do something you love.** Play with a pet, go swimming, ride a bike or go for a walk. If you had a bad day at school, doing things you love to do will keep you in a good mood and take your anger.

**No to addictions!** There are two types of addiction: physical addiction and psychological addiction. Physical addiction is when a person's body becomes dependent on something and wants more and more of whatever it is to be able to feel OK. Trying to give up can make that person suffer withdrawal symptoms which can last for quite a long time, but slowly the body gets used to doing without.

Psychological addiction is when someone wants something which will change their mood or feelings.

1. **Match the English and Russian equivalents.**

2. **Complete the sentences with a suitable preposition. You can choose from the following ones: on, of, up, to, for . Some of them can be used more than once.**

1. It's not easy to get rid..... bad habits.
2. People can become addicted ..... drugs, tobacco and alcohol .
3. Fast food is very dangerous ..... our health.
4. It is hard to give ..... It is much easier not to start.
5. Physical addiction is when a person's body becomes dependent ..... something.
6. Fast food looks nice because ..... Artificial colours, flavourings and preservatives..
7. To be healthy you'll need 8-10 hours ..... sleep every day.

3. **Match the terms with their definitions.**

**obesity**

**nutrient**

**health**

**addiction**

**flavouring**

**protein**

**junk food**

1. a strong need that someone feels to regularly take an illegal or harmful drug.
2. a substance added to food or drink to give it a particular taste.
3. something in food that people and animals need to live and grow .
4. something that you do regularly or often, without thinking about it.
5. a condition in which someone is so fat that it is dangerous for their health;
6. the condition of the body and the degree to which it is free from illness, or the state of being well.

7. something that is unhealthy but is quick and easy to eat.
8. a substance in meat, eggs, and milk that people need to grow and be healthy.

4. **Look at this drawing. What associations do you have connected with the phrase “Healthy Lifestyle”? Work with a partner and complete the drawing. Work in pairs and share your ideas with the partner.**

1. **According to the information in the text define whether the following sentences are true or false. Circle *True* or *False*, be ready to correct the wrong ones.**

*True*

*False*

2. Your daily food meals should include bread and other wholegrain products.

*True*

*False*

3. Physical addiction is when someone wants something which will change their mood or feelings.

*True*

*False*

4. Positive emotions prolong life and make living pleasant.

*True*

*False*

5. Vegetables provide vitamin B which helps us have healthy skin and good eye-sight.

*True*

*False*

6. Try drinking 250-gram glasses of water one time a day.

*True*

*False*

7. There are two types of addiction: physical addiction and psychological addiction.

*True*

*False*

8. We need proper nutrition and a fit and healthy body.

*True*

*False*

9. You need more than 25 different nutrients for good health, and no single food supplies them all.

*True*

*False*

2. **Answer the questions.**

1. What food do you need to eat to be healthy?
2. Psychological addiction is when someone wants something which will change their mood or feelings, isn't it?
3. What vitamin helps us have healthy skin and good eye-sight?
4. Do you need to drink water every day?
5. Smiling and laughing a lot, as it has been scientifically proved, keeps you healthier, doesn't it?
6. Why do you need to sleep 8-10 hours every day?

**Extra Activities**

1. **Work in groups of three or four. Express your opinion on the following statement: Early to bed and early to rise, makes a man healthy, wealthy and wise. To what extent do you agree or disagree? What is your personal opinion? Give grounds to your answer. Report the results of your opinion to the others.**

## Тема 14. Literature. Famous writers and poets of Russia and English speaking countries

### Reading ...? Why not?

T: Well, boys and girls, while speaking about the summer activities you were involved in during your summer holidays many of you said at our previous lessons that reading was one of them. This made me be pleased with you and I'd like to know why you were so interested in reading and what books you prefer. Tell me a few words about it, will you?

P: I for one think that reading is never a waste of time because all kinds of books people read help everybody not only in education but in many spheres of life too.

T: You are right. And you all, boys and girls, may sustain the conversation using the words and the expressions from the key words cards I am going to offer you. Have a look at them and continue discussing the subject of our today's lesson, will you?

Учитель раздаёт учащимся карточки речевых опор по теме " Reading ...? Why not?", стимулируя их участие в разговоре: карточка 1

Books in our Life
1) to play an important part in people's life (books; reading)
2) to be keen on reading (many people)
3) favourite books ( to buy at a bookshop; to borrow from friends; to take out from libraries)
4) to expand the mind (books; reading)
5) to help ( to solve a lot of life problems; to learn more about other countries and peoples of the world; to discover a lot of new things; to explore new ideas; to entertain oneself and feel comfortable; to be in the know of everything)
6) to enjoy reading or to be fond of (fiction, non- fiction, science- fiction)
7) to prefer reading (novels, poetry)
8) a good way to relax and to spend free time in a useful way( reading)
9) to tell a lot of information about ( lives of famous people and politics; ancient times; latest discoveries; unusual plants and animals; teenagers problems)
10) to captivate people with the thrilling plot
11) to make people be impressed by the plot for a long time

P1: It's natural that reading is very important because first of all it expands our mind. It can also help you to solve a lot of life problems, to learn more about other countries of the world and other peoples.

P2: I'd like to add that sometimes reading books is the most perfect way to relax and to spend free time in a useful way. And besides I'm sure people are never bored while reading.

P3: Everybody knows that books play an important part in people's lives. So if you are keen on reading you may either buy your favourite books at a bookshop or borrow them from your friends or take them out from libraries. People enjoy reading different books.

T: What books are people fond of reading?

P: Usually they are fond of reading fiction but they also read non- fiction or science- fiction . Others prefer reading novels or poetry.

P: I should say that books are our real friends and they can help us to discover a lot of new things and explore new ideas. Besides , while reading people may both entertain themselves and feel comfortable.

T: People read books only, don't they?

P: Certainly not. There are a lot of other sources of information, newspapers, magazines, radio and television among them.

T: I see. But why do many people prefer reading?

P: Of course a lot of people prefer reading as on the one hand they want to be in the know of everything. But on the other hand only books can captivate you with their thrilling plot and make you be impressed by it for a long time.



### Literary Britain

T: I agree with you. But I'd like to stress that books can also tell you a lot about lives of famous people and politics, about ancient times and latest discoveries, and of course about those who create these invaluable sources of information and culture. You are learning English and I believe you are interested to know more about English-speaking countries and their famous people, some of the well-known writers among them. I'm sure you have read the information about Literary Britain presented in your student's book, haven't you? So now I want to invite you to our virtual literary tour around Britain and the key words of Card 2 will help you to do it.

↔↔↔↔ (Учитель раздаёт карточки речевых опор для организации разговора в режиме управляемого диалога: Т Р Р2, в процессе которого формулировки карточки заменяют учителя, что способствует формированию осознанной диалогической речи самих учащихся Р1 Р2)

Literary Britain
<b>Ask your classmates...</b>
<b>1...if British literature really rich is</b> ( very rich; no doubt)
<b>2...with which world –known writers British literature is associated</b> (the names of Robert Burns, Thomas Hardy , Jerome K. Jerome, Charles Dickens, George Eliot,etc.)
<b>3...if they know what books (novels and plays) some of British authors wrote</b> (“Three men in a boat” by Jerome K. Jerome; “Dombey and Son”, “David Copperfield” by Charles Dickens; “Hamlet” by Shakespeare, etc.)
<b>4...whose birthplace the historic town of Stratford – upon- Avon is known</b> (as William Shakespeare’s birthplace)
<b>5...for what theatre Stratford is famous</b> ( the Shakespeare Memorial Theatre; to be destroyed by fire ; to be rebuilt and reopened; 1932)
<b>6... what the best place of London to begin a literary exploration is</b> ( Westminster Abbey; Poets’ Corner with monuments and tombs of outstanding writers of Britain)
<b>7... what celebrated writers and poets Wales inspired</b> ( the modern children’s writer Roald Dahl, the author of “Alice in Wonderland” Lewis Carroll and the poets Wordsworth and Dylan Thomas)
<b>8...which of the well-known British novelist , diarists, poets and playwrights Bath, a famous cultural centre, has attracted</b> ( the poets Wordsworth, Shelly, Alexander Pope; the writers Tobias Smollett, Henry Fielding; the playwright Richard Brinsley Sheridan; the notable authors Walter Scott, Charles Dickens, Jane Austen)
<b>9... for what South West Scotland famous is</b> ( to be born; 1759; the great Scottish poet; Robert Burnes)
<b>10... how the celebration in Scotland in honour of Robert Burnes’ birthday is called</b> ( Burns’ Night)

T: Look through the key words and the information in the brackets for the answers and start your dialogues.

P1: Is British literature really rich?

P2: Yes, no doubt. British literature is very rich.

P1: Which which world – known writers is British literature associated with?

P2: Well, as I know British literature is associated with the names of such great writers as Robert Burns, Thomas Hardy , Jerome K. Jerome, Charles Dickens, George Eliot,etc.

P1: Do you know what books (novels and plays) some of the British authors wrote?

P2: They were “Three men in a boat” by Jerome K. Jerome, “Dombey and Son”, “David Copperfield” by Charles Dickens and of course “Hamlet” by Shakespeare, etc.

P1: Whose birthplace is the historic town of Stratford – upon- Avon known as ?

P2: It's known as a William Shakespeare's birthplace.

P1: What theatre is Stratford famous for?

P2: The Shakespeare Memorial Theatre which was destroyed by fire but then it was rebuilt and reopened in 1932.

P1: What is the best place of London to begin a literary exploration with? Why?

P2: It's Westminster Abbey. There is one of the most remarkable places here where one can find the so called Poets' Corner with monuments and tombs of outstanding writers of Britain.

P1: And what celebrated writers and poets did Wales inspire?

P2: They are the modern children's writer Roald Dahl, the author of "Alice in Wonderland" Lewis Carroll and the poets Wordsworth and Dylan Thomas.

P1: Which of the well-known British novelist, diarists, poets and playwrights has Bath, a famous cultural centre attracted?

P2: These are the poets Wordsworth, Shelly, Alexander Pope, the writers Tobias Smollett, Henry Fielding, the playwright Richard Brinsley Sheridan, the notable authors Walter Scott, Charles Dickens and Jane Austen.

P1: What is South West Scotland famous for?

P2: As for South West Scotland it is associated with the name of Robert Burns, the great Scottish poet who was born there in 1759.

P1: How is the celebration in Scotland in honour of Robert Burns' birthday called?

P2: It's known as Burns' Night.

#### True or False

It's time to begin our competition. The third task will be the contest "True or False?" I will give you sentences about English literature and books in general. You will need to decide whether they are right or wrong. Is the task clear?

Третье задание – верно/неверно. Ученикам предлагаются предложения об английской литературе, а вам надо решить, верны они или нет.

1. Jungle book was written by George Byron.
2. Fairy-tale is a book that tells an exciting story of crime and violence.
3. Smoking, eating and dancing are allowed in the library.
4. "Alice in Wonderland" was written by Lewis Carroll.
5. Shakespeare was born in London.
6. Robert Burns is a Scottish poet.
7. Stratford-upon-Avon is the birthplace of Winston Churchill.
8. "Romeo and Juliet" is a comedy.
9. Many famous British writers are buried in Westminster Abbey.
10. Charles Dickens is the author of "Oliver Twist".
11. There are no famous writers in Britain.
12. Dictionaries are books about hobbies, crafts, plants, animals and weather.

#### 4. Match the names of the books from list A and B

Here you need to compose the titles of well-known books written by the British writers of the fragments written in each card given to you. Try to do it correctly as quickly as possible. And let us know when you're ready.

Следующее задание – ученикам необходимо правильно составить названия книг. На выполнение задания вам даётся 1 минута. Первый завершивший выполнение задания поднимает руку.

A		B
1.	King...	a. ...Crusoe
2.	Alice...	b. ...Lear
3.	Robinson...	c. ...in a boat
4.	Oliver...	d. ...Pan
5.	Three men...	e. ...Twist

6. Peter... f. ...in Wonderland

And now let's see how you succeeded. Please, call out your variant of the first title.

**Tema 15. Travelling across the country. Peculiarities of city and country life.**

Give a talk on **the life in the city**. Remember to discuss: • **why people prefer to live in the city** • **why some people choose to live in the countryside** • **whether it is possible to solve all the problems of big cities, why** • **where would you prefer to live, why**.

Lots of people prefer living in cities rather than in the countryside because it is often easier to get good education and find a well-paid job. Besides, there is usually a wide choice of public transport, so you don't need to own a car, which is necessary when you live in the countryside. What is more, there are a lot of interesting things to do and places to see. If you live in the village, you have almost nowhere to go, but if you live in the city, you can eat in good restaurants, visit museums, and go to the theatre and to concerts. All in all, city life is full of bustle and variety, and you will never feel bored.

However, some people choose to live in the countryside because living in a city is often very expensive. It is particularly difficult to find good cheap accommodation. What is more, public transport is sometimes crowded and dirty, particularly in the rush hour, and even the parks can become very crowded, especially on Sundays when it seems that every city-dweller is looking for some open space or green grass. On the contrary, the air in the countryside is very clean and there are no noisy crowds, so living in the country can be useful for your health. Last of all, despite all the crowds, it is still possible to feel very lonely in a city because people often don't know their neighbours whereas in the countryside people know each other and you have lots of friends.

In my opinion it's possible to solve most of the problems of big cities, for example, the problem of pollution. Cutting down on emissions from large combustion plants and exhaust fumes from vehicles would help solve the problem. I think we should try and use alternative energy such as solar energy and wind energy and design plants and cars that run on electricity, a much cleaner fuel than petrol. In addition, I think the government should ban cars from city centres. We can also improve the situation with traffic if the government encourages people to use the underground more. I would argue that if the underground was made cheaper, many people would decide to leave their cars at home. As for me, I would prefer city life because I am keen on visiting theatres, cinemas, museums and galleries and don't mind noise and pollution. Besides, my city offers me good opportunities to continue my education and I hope to find a prestigious job in the future. However, I enjoy the peace and fresh air of the countryside and in summer I usually go to my country house where I have a good time with my friends.

**Questions** 1. Is the city life stressful? Why? 2. How would you improve the living conditions in the place where you live? 3. Why do young people tend to live in cities? 4. Where do you think people will live in the future, in cities or in the countryside? Why? 5. Would you like to change the place where you live? Why?

- Where would you prefer to live in the city or in the country?

- If I could choose where to live I would have the best of both places as each of them has its own advantages to say nothing of disadvantages.

- What are the advantages of living in the modern city?

- Life in the city is much easier than in the country - developed transport system, sewerage system, information, sports, shopping malls, etc. Modern men are too sophisticated for simple country pleasures. There is far more entertainment in the city than in the country. Cities offer high concentration of good things in life: big stores, restaurants, theatres, cinema, art galleries. Life is more convenient in a city: services are always better here. In the city people are more open-minded. It is possible to go out, make friends and never be cut off from them by weather conditions. Generally, people do not mind what you do in the city. In the city people have more chances to be employed, as the range of jobs is greater than in a village. Besides in the city people have more chances to succeed. Moreover, life is never dull in the city, people always have something to do here. The objections to

city living are not convincing enough. People easily adapt to various inconveniences of city life. For example, noise and traffic are hardly noticeable to city-dwellers. In the city especially in our country people live in apartments with central heating, telephone, gas, electricity, radio, TV the Internet. Most people love cities. In 330 BC Aristotle wrote that by nature man belonged to a city. Many people love the busy city life. It is enough for them to visit a country at week-ends.

- What brought about the growth of cities over the centuries?

- Cities grew over the centuries because they served aims that could not have been served otherwise. Two thousand years ago most people lived in the countryside. It was not their choice. Today, almost half of humanity lives in cities. It does so because it wants to. Man has always lived in groups. It makes life safer and easier. Geography - rich soil, a safe harbour or navigable river, ample fresh water, easy defence, coal - was the start of many towns. In Europe towns grew over the strongholds of a local lord. Most of them developed as buying and selling centres; trade needed a market, and markets needed people.

- How did towns serve their inhabitants?

- Towns served their citizens very well if they in turn were served by them. During the Middle Ages when harvest failed, the nearby town offered hope of survival. All successful towns satisfied economic needs. For a peasant town was the only place where he might make a fortune. In the new industrial order, the city was the nerve centre, brining to a focus all dynamic economic forces: vast accumulation of capital, business and financial institutions, spreading railroad yards, factories, and armies of manual and clerical workers. For example, in the USA villages, attracting people from the countryside and from the land across the seas, grew into towns and towns into cities almost overnight.

- Are there any disadvantages of living in the city?

- Pollution is the greatest disadvantage of the city life of today. Polluted air is hanging like a brown cloud over cities. Dirt and smoke are pouring from the buildings of cities and factories. Polluted urban air causes respiratory distress, particularly in children, and elderly people. The increased number of motor vehicles not only jam the city streets but pollute the city air as well. Cars give a collection of pollutants. In bright, calm weather, sunlight turns the chemicals into a poison smog. All big cities have problems with air pollution. There was still nothing anywhere like "killer-smog" which caused some 3000-4000 deaths in London in December 1952. Mexico city's air is famously filthy, as is that of many Indian, Chinese, and East European cities. The exceeding output of industries and urban communities is harmful to the city aquatic systems. The result is a foul-smelling body of water running for a bath or dish washing. Noise pollution is the problem of big cities too. Urban garbage - like food, paper, and cans - on the ground or in the street is one more problem of cities. People don't always put their garbage in the garbage can. Urban garbage is ugly. It makes the city look dirty, and it spoils the view.

- What are other disadvantages of living in a big city?

- There are lots of other disadvantages of living in a big city. Today's cities are ballooning. Bombay in 1960 was a jam-packed city of 4m people. Now Mexico city holds around 18m people. "The rush-hour" with crowded streets, packed trains, full buses that happens twice a day is one of them. Cost of living is very high in the cities. In addition, people live under constant threat; life is not quiet in the cities, it causes stresses and heart disease. In the city people loose touch with land, rhythms of nature. Everyone who cares about his health tries to move out from the city. Cities are not fit to live in, man are born for countryside. Most people in Europe and America try to live in non-industrial cities, which are set down near big cities and can not be killed by pollution and traffic.

- Do you like to stay in the countryside?

- Yes, I do. I like to stay in the countryside.

- Why do you like to stay in the countryside?

- Well, in the countryside I enjoy such simple things of primary importance as sunlight and fresh air. Besides, living in the countryside is cheaper and safer than in a city. It provides people with more security. There is less crime and, of course, there is less traffic there. Life in the countryside is quiet, peaceful, and healthy. I like to be close to nature. Here people are friendly and it is much more pleasant in the countryside than in the city. Unfortunately, life in the countryside is rather hard. Working and living conditions are difficult, social and cultural life in the countryside is not full of

entertainment. And annually more and more young people flee from the countryside for a better life in the city.

- Is it difficult to find a job in the countryside?

- Certainly, the problem of employment in the countryside is very crucial today. It is especially acute for the young people and professionals. As a rule there are few labour places for skilled agricultural workers and less for professionals. Although villages do need teachers and physicians, they can not provide them with the necessary facilities. There are few schools and clinics in the countryside. Sometimes there is one secondary school for several villages and children have to walk ten kilometres to study there. Usually either the village community is too poor to provide the children with a bus or the roads are too bad for the bus to run off them.

- Can this problem be solved?

- Surely, people should always be optimists and hope for a better life. Where there is a will there is a way. Nowadays we can witness the revival of some villages. So far they are few but annually their number is increasing.

## Тема 16. Plans for future, choosing of jobs. Modern jobs

### ords:

*Job Areas:* agriculture, coal mining, sport, law, medicine, business, information technology, the media, shipbuilding.

*Professions:* politician, sculptor, doctor, vet, teacher, nurse, professional footballer, scientist, lawyer, journalist, computer programmer.

*Skills:* communication skills, computer skills, driving, language skills, organizational ability, typing.

*Qualities:* cooperation, creativity, cultural awareness, flexibility, initiative, motivation, tolerance, responsibility.

### **Job Areas - Сферы трудовой деятельности:**

agriculture - сельское хозяйство,  
coal mining - угольная промышленность,  
sport - спорт,  
law - юриспруденция,  
medicine - медицина,  
business - бизнес/ предпринимательство,  
information technology - информационные технологии,  
the media - средства массовой информации,  
shipbuilding - кораблестроение.

### **Professions - Профессии:**

politician - политический деятель,  
sculptor - скульптор,  
doctor - врач,  
vet - ветеринар,  
teacher - учитель,  
nurse - медицинская сестра/няня,  
professional footballer - профессиональный футболист,  
scientist - ученый,  
lawyer - юрист/адвокат,  
journalist - журналист,  
computer programmer - программист.

### **Skills - Умения, навыки:**

communication skills - коммуникативные навыки,  
computer skills - навыки работы на компьютере,

driving - навыки вождения,  
language skills - практическое владение (иностраннм) языком,  
organizational ability - организационные способности,  
typing - навыки машинописи.

**Qualities - Качества:**

cooperation - сотрудничество,  
creativity - творчество,  
cultural awareness - социо-культурная компетенция,  
flexibility - гибкость,  
initiative - инициатива,  
motivation - мотивация,  
tolerance - терпимость,  
responsibility - ответственность.

**Useful Expressions:**

to make money, to have one's own business, to do one's best, to make a career, to get a promotion, to have an advantage, to accelerate rapidly, to become self-employed, to become old-fashioned, to make a living, to be made redundant, to apply for a job, to earn one's living (to do for a living), to get a well-paid job, to get (receive) a salary/holiday pay/sick pay.

To make money - делать деньги;  
to have one's own business - иметь свое собственное дело;  
to do one's best - делать все возможное, не жалеть сил;  
to make a career - сделать карьеру;  
to get a promotion - получить повышение по службе;  
to have an advantage - иметь преимущество;  
to accelerate rapidly - быстро расти;  
to become self-employed - начать заниматься собственным бизнесом;  
to become old-fashioned - становиться старомодным;  
to make a living - зарабатывать на жизнь;  
to be made redundant - быть уволенным (по сокращению штата);  
to apply for a job - подавать заявление о приеме на работу;  
to earn one's living (to do for a living) - зарабатывать на жизнь;  
to get a well-paid job - получить хорошо оплачиваемую работу;  
to get (receive) a salary/holiday pay/sick pay - получать заработную плату/отпускные/оплату  
больничного листа.

**The given texts are sample texts and we recommend you to use them while getting ready with your own stories on the topic.**

**Job Trends.**

**Survival of the Fittest.**

Between now and the 21st century citizens of the world's richest and most technologically advanced nations will find it increasingly difficult to keep up with the demand for change. For them, the future will arrive too soon. So begins Alvin Toffler's book FUTURE SHOCK, written back in 1970.

Now people are beginning to pay attention to Toffler's prediction, because the speed of change is accelerating rapidly. It is sometimes difficult to work out the patterns of change. What should you do? First of all, don't panic.

Take a deep breath and try to get a sense of the good things the future has to offer.

You don't need to be a genius to predict the job areas which will be most affected by technological change. Agriculture, textiles, coal mining and heavy industry are all doing badly. On the other hand, business, the media, information technology, and the biosciences are doing really well.

Without doubt, the number of jobs in information technology will rise dramatically. There are currently over 100 million computers in the world and by 2020 the number will be around one billion. Because of this, computer programmers and systems analysts will be in much greater demand.

There are also many other important changes taking place in the workplace. First, the job market is getting more and more competitive and the idea of a "job for life" has already become old-fashioned. Because of this, workers will have to be more flexible.

According to Mark Hastings of the Institute of Management, in the future people will organize their working life around a variety of contracts, instead of working just for one company.

In the same way, companies will change; they will be organized more democratically. People will move sideways to different jobs, rather than moving up the "company ladder" as before. Many more people will work for small, dynamic companies, which can react, quickly to changes in the market. Other people will give up working for a boss and become self-employed. All this means that companies will require people who are flexible and responsible. They will also need people who can work co-operatively and get on well in a team.

Good communication skills will be essential. According to Dr. Laurence Lyons of the Future Work Forum, women will initially have an advantage in this area. James Traeger, of the training agency Menswork, explains that many men will have to be retrained. "It's not about making men more like women, but helping men to communicate as well."

We are undoubtedly moving towards a global economy. English will probably remain the international business language. However, understanding other people, their minds, culture and history will be vital.

Above all, a manager will need to feel comfortable working with people from other cultures and coping with cultural differences.

New technology is the driving force behind the rapidly changing workplace, so don't get left behind. You don't need to become a computer expert, but you must consider improving your computer skills. Work with more than one program in case you have to use them at work, and try to read about all the latest technology.

Undoubtedly, all this new technology is changing the way we work and offering many alternative ways of working. Rather than go into an office, a lot of people are connected to the Internet and now work from home. Working like this may give you the flexibility you want - to live where you want, to continue your studies and to have a lot more free time. That must be good news.

### **My Plans for the Future.**

I have asked myself a lot of times: "What do I want to be when I leave school?" A few years ago it was difficult for me to give a definite answer. As the years passed I changed my mind a lot of times about which science or field of industry to specialize in. It was difficult to make up my mind and choose one of the hundreds jobs to which I might be better suited.

I wanted to become a doctor. I thought it was a very noble profession. I was good at biology and chemistry. I wanted to help people who had problems with health. I knew that a doctor should be noble in work and life, kind and attentive to people, responsible and reasonable, honest and prudent. A doctor, who is selfish, dishonest can't be good at his profession. I tried to do my best to develop good traits in myself.

Now it seems to me I have already decided what to do. I'd like to be a teacher. I know that it's very difficult to become a good teacher. You should know perfectly the subject you teach, you must be well educated and well informed. An ignorant teacher teaches ignorance, a fearful teacher teaches fear, a bored teacher teaches boredom. But a good teacher develops in his pupils the burning desire to know and love for the truth and beauty. As John Steinbeck once said, a great teacher is a great artist and you know how few great artists there are in the world. Teaching might even be the greatest of the arts. It's a great responsibility to bring up children. I think that's the reason why teachers are deeply respected. But I'm not sure yet if I am going to become a teacher, because they are not well paid enough.

When you leave school you understand that the time to choose your future profession has come.

It's not an easy task to make the right choice of a job. I have known for a long time that leaving school is the beginning of my independent life, the beginning of a far more serious examination of my abilities and character.

More and more people realize that every educated person should know a foreign language. No matter what I am to be in the future I know quite well just now I must know English perfectly.

### Listening

1. Match the statement with the speaker. One statement is extra. (5 points)

1. The speaker talks about his/her family business.
2. The speaker believes his/her career choice was wrong.
3. The speaker describes how the career centre for teenagers works.
4. The speaker says that languages are important for his/her future career.
5. The speaker approves of working students
6. The speaker explains what helped him to make a career choice.

A  
b  
c  
d  
e

1. Listen to the text "Doctor Elizabeth" and say which of the sentences are true or false. (10 points)

1. Elizabeth Blackwell was born in the USA. \_\_\_\_\_
2. Elizabeth decided to become a doctor in Kentucky. \_\_\_\_\_
3. Elizabeth had nursed an elderly friend and that influenced her future career. \_\_\_\_\_
4. In the 19th century American hospitals were not interested in having a woman doctor. \_\_\_\_\_
5. Dr Elizabeth Blackwell found a French hospital that offered her a job of a surgeon. \_\_\_\_\_
6. Dr Blackwell performed operations on children's eyes. \_\_\_\_\_
7. Elizabeth had an eye disease. \_\_\_\_\_
8. Elizabeth had suffered from the eye disease for many years. \_\_\_\_\_
9. At the end of her life in America Dr Blackwell founded the New York Infirmary (\*лазарет) for Women and Children. \_\_\_\_\_
10. Dr Elizabeth Blackwell is a well-known person in American medical world. \_\_\_\_\_

### Reading

3. Read the texts and match them with the titles above (7 points)

1. Royal hobby
2. The nominal head of the country
3. Protector of nature
4. Gifts from the heart
5. Writing to the Queen
6. Royal social duties
7. Royal open-air receptions
8. Travelling all round the world.

A. An important part of the work of the Queen and the Royal Family is to support and encourage public and voluntary service. One of the ways in which they do this is through association with charities. These include well-known charities such as the British Red Cross and new, smaller charities like Kids Company. About 3,000 organizations list a member of the Royal Family as patron or president

B. The Queen's husband, Prince Philip, Duke of Edinburgh, has played an important role in many aspects of national life. For example, from 1961 to 1982, he was President of the World Wildlife Fund, which supports the conservation, research and restoration of the environment. During his work, Prince Philip visited the fund's projects in over 40 countries on 5 continents

Отформатировано: Шрифт: Times  
New Roman, 12 пт



C. Due to the great number of people who wish to contact the Royal Family, communication is only possible via letter. Members of the Royal Family cannot be contacted directly by email or telephone. To open the letter, people should address the Queen with the formal address 'Madam' and close the letter with the form 'I have the honour to be, Madam, Your Majesty's obedient servant'.

D. Members of the Royal Family carry out nearly 3,000 official journeys in the United Kingdom and overseas every year. Over five decades the Queen has used every possible form of transportation – from elephant to barge. But most Royal journeys use more typical forms of transportation: traditional carriages for ceremonial occasions, the Royal Train and helicopter for visits in the UK, and plane for overseas visits.

E. Visiting other countries, the Queen often gets presents. It is a long-standing tradition. In 1972, for example, Her Majesty received a collection of shells from the Seychelles and in 1991 she was presented with a pair of cowboy boots during her visit to the United States of America. The Queen often receives 'live' animals – from giraffes to giant turtles and cheetahs.

F. The Royal Collection of stamps is said to be one of the greatest collections of Great Britain and the Commonwealth. From the early nineteenth century, British monarchs continued to preserve, develop and enjoy the Royal Collection. Today the Collection continues to grow. It includes lots of priceless exhibits. Unlike the Crown Jewels and the Royal residences, the Royal Collection of stamps is privately owned by the Queen.

G. With tea, cakes and a beautiful garden to stroll in, garden parties are among the most relaxed and informal Royal events when over 30,000 people attend. Garden parties have been held at Buckingham Palace since the 1860s, when Queen Victoria introduced what were known as 'breakfasts'. Nowadays they are attended by people from different social groups.

A

B

C

D

E

F

G

4. Read the text and say if the statements below are true (1), false(2) or not mentioned in the text (3) (8 points)

Florence Nightingale

Florence Nightingale was a celebrated English nurse and writer. According to a survey, British people consider her to be one of the most famous British persons along with outstanding scientists, writers and politicians.

She was born into a rich, upper-class family in 1820, in Italy. She got her name Florence after the city of her birth, as there was a tradition in her family to name the children in honour of the city they were born in. She got an all-round education and according to the family's status Florence was expected to become a faithful wife and attentive mother.

However, in 1844 Florence decided to become a nurse, despite the intense anger and distress of her mother and sister. At that time nursing was seen as a job that needed neither education nor special medical skills.

In 1854 the Crimean War broke out and Florence Nightingale offered her services to the War Office and soon left for the Crimea with thirty-eight volunteer nurses. They began their work in the main British camp, in the hospital. Very soon Florence found out that hygiene was neglected, and fatal infections were common. There was no equipment to cook proper food for the patients. Florence decided to change the situation.

Nightingale managed to found a vast kitchen and a laundry. In addition to her nursing work, she tried to organize reading and recreation rooms for the wounded soldiers. She was on her feet for twenty hours a day and so were the other nurses. Florence was called 'The Lady with the Lamp' for her habit of making rounds round the hospital at night. She checked on her

helpless patients.

Florence remained in the Crimea until 1856, then she returned to England.

In London Florence Nightingale visited Queen Victoria and persuaded the Queen of the need to create a military hospital system. Soon Florence Nightingale set up a training school for nurses, the first nursing school in the world. It is now called The Florence Nightingale School of Nursing and Midwifery and is part of King's College in London. The annual International Nurses Day is celebrated around the world on Florence's birthday, the 12

th  
of May.

In the Crimea camp, Nightingale got 'Crimean fever' and never fully recovered. By the time she was 38 years old, she was seriously ill. She left her house very rarely and had to stay in bed most of the time. Nevertheless, Florence continued her work from her bed. She wrote many books, some of them became the base of the curriculum at the Nightingale School and other British nursing schools.

Florence Nightingale died in London in 1910, at the age of ninety. The government offered to bury Florence in Westminster Abbey, but her relatives did not agree. However, the memorial service took place in St. Paul's Cathedral.

Florence Nightingale received a lot of honorable awards. Several books were written about the life of 'The Lady with the Lamp' and a few films were shot about her

1. Florence Nightingale was named in honour of her birthplace \_\_\_\_\_
2. Florence's family approved of her wish to become a nurse. \_\_\_\_\_
3. Medical education was essential to become a nurse in the 19

th  
century \_\_\_\_\_

4. Florence Nightingale cooked for the wounded herself \_\_\_\_\_
5. Florence Nightingale got her nickname because she often visited the wounded at night. \_\_\_\_\_
6. Queen Victoria was impressed by Florence Nightingale's work \_\_\_\_\_
7. Florence Nightingale's school for nurses was closed after her death \_\_\_\_\_
8. Florence Nightingale was buried in Westminster Abbey \_\_\_\_\_

Use of English

5. Fill in the missing words (down, in, out, over) and complete the sentences (4 points)

1. I have a job handing \_\_\_\_\_ advertisements for a department store. 2. Traditions and customs are handed \_\_\_\_\_ from the older generation to the younger one. 3. Nobody was allowed to hand \_\_\_\_\_ their works after the bell. 4. The criminal was handed \_\_\_\_\_ to the police.

6. Give a name, don't forget to use articles (10 points)

1. A person who consults people with some legal problems is \_\_\_\_\_
2. A person who can help to sell your house is \_\_\_\_\_
3. A person who helps to plan the house you want to build is \_\_\_\_\_
4. A person whose job is to be in charge of a newspaper or a magazine is \_\_\_\_\_
5. A person who helps a doctor in the hospital is \_\_\_\_\_
6. A person who works with electricity is \_\_\_\_\_
7. A person who helps if your bathroom tap is leaking is \_\_\_\_\_
8. A person who welcomes people arriving at a hotel is \_\_\_\_\_
9. A person who cuts men's hair is \_\_\_\_\_
10. A person who works in a shop selling things to customers is \_\_\_\_\_

7. Fill in the missing words from the unit vocabulary. There are some extra words. (10 points)

Creeping, show off, terrific, silly, fix, occupation, cheating, jealous, followed in, stupid, career, advanced

1. If I were you, I would \_\_\_\_\_ the lamp to the wall above your head. 2. Please,

don't \_\_\_\_\_ . We all know you are one of the best pupils. 3. His \_\_\_\_\_ is a student. 4. My friend \_\_\_\_\_ her mother's footsteps when she chose the profession of a surgeon. 5. Don't cry, my \_\_\_\_\_ little girl, mummy loves you. 6. He began his \_\_\_\_\_ as a clerk in the Bank of England. 7. What a \_\_\_\_\_ view we can see from the top of the hill! 8. Look! The cat is \_\_\_\_\_ towards the bird! 9. Mike has always been \_\_\_\_\_ in years. 10. His brother felt \_\_\_\_\_ of his success.

8. Open the brackets using conditionals. (10 points)

1. If you (not/broke) \_\_\_\_\_ your promise, I would probably have forgiven you.

2. If I (be) \_\_\_\_\_ you, I would help your mother. 3. If I had a toothache, I (contact)

\_\_\_\_\_ a dentist. 4. I wish you (not/talk) \_\_\_\_\_ so loudly. It's not

polite. 5. If everyone (bring) \_\_\_\_\_ some drink with them, you won't be so thirsty.

6. If Tom hadn't worked so hard last year, he (fail) \_\_\_\_\_ at the exam. 7. If only they

(save) \_\_\_\_\_ the dog. 8. If it isn't so rainy tomorrow, we (go) \_\_\_\_\_ for a

walk. 9. If Jack had caught a 79 bus, he (not/be late) \_\_\_\_\_ for work. 10. If I (have)

\_\_\_\_\_ enough time, I would work in the garden.

### Writing

9. You have 30 minutes to do this task.

You have received a letter from your English-speaking pen friend, Sophie.

... You know, I love history so much that maybe I'll become a historian in the future. I think it is very interesting and important to know and understand your past. ...

... What school subjects do you find the most important, why? What career would you like to choose in the future? Do your parents approve of your choice?

Write her a letter and answer her 3 questions.

Write 100–120 words. Remember the rules of letter writing

## Choosing a profession

It's always interesting to begin something new. And if the beginning is good, the end may also be good. If we think of such a problem as "choosing a profession", we must know everything about this or that profession.

For example, I want to become a doctor. It means that at the age of ten or eleven I have to read books about doctors. This may be done by going to the library and by reading widely; also by talking to adults who know much about this profession. I also need to think about how well I can do what I would like to do.

Perhaps, the best way to prepare for any job is to get a good education — to do well at school, and to learn all I can outside of school.

Jobs change and new ones are constantly appearing. In some years, there will be many more new jobs nobody knows anything about today. By reading and talking to people we'll learn what great opportunities there will be for us. If a school leaver wants to get a higher education, the best way to it is through practical work. You will have time to think over your decision and you will have a good knowledge of life.

## How to choose a career

One of the most difficult problems a young person faces is deciding what to do about a career. There are individuals, of course, who from the time they are six years old «know» that they want to be doctors or pilots or fire fighters, but the majority of us do not get around to making a decision about an occupation or career until somebody or something forces us to face the problem.

Choosing an occupation takes time, and there are a lot of things you have to think about as you try to decide what you would like to do. You may find that you will have to take special courses to qualify for a particular kind of work, or may find out that you will need to get some actual work experience to gain enough knowledge to qualify for a particular job.

Fortunately, there are a lot of people you can turn to for advice and help in making your decision. At most schools, there are teachers who are professionally qualified to counsel you and to give detailed information about job qualifications. And you can talk over your ideas with family members and friends who are always ready to listen and to offer suggestions.

But even if you get other people involved in helping you make a decision, self evaluation is an important part of the decision-making process.

### **My Future Profession**

One of the most difficult decisions in our life is choosing what to do for a living when we grow up. Finishing school means starting independent lives and choosing one of the roads: a technical school or a university. Starting our life with a right profession is very important because the future of young people depends on this choice. That is why they must choose it with utmost care analyzing all pros and cons. Besides our friends and older relatives can influence our choice or just give a good piece of advice.

It isn't easy to find a good job. You could be a very pleasant personality but still the employers won't give you the position of your dream if you don't have proper qualifications for that kind of job. So it's essential to analyze what education and what skills are required for your job. To be good at computers and to have a good command of English is absolutely necessary for modern jobs.

In our modern fast paced world there are plenty of new interesting and socially important professions. The future profession must not be boring for you. It should suit your interests and your features of character. You might choose working indoors or outdoors, dealing with people or just with papers. In other words you should enjoy the work you do. It should also satisfy your career plans and professional ambitions. It should provide us with a chance of professional growth and personal development.

I am sure that all of us want to earn as much money as possible. However many young people are wise enough to follow a definite career and earn quite a low salary at the beginning. They realize that they have good prospects in a company that trains its staff and soon they can climb the career ladder. At the same time there are young people who would rather prefer taking any kind of work because they just need an income. Even so we must admit that any temporary jobs help us gain much useful experience and we can learn a lot.

#### **Основная литература:**

1. **Афанасьева О. В.** Английский язык "RainbowEnglish" 10 кл. Текст]Учебник (базовый уровень) Вертикаль Дрофа 2017г.
2. **Афанасьева О. В.** Английский язык "RainbowEnglish" 11 кл. Текст]Учебник (базовый уровень) Вертикаль Дрофа 2017г.

#### **Дополнительная литература:**

1. Комарова Ю.А., Ларионова И.В. Английский язык 10 кл. текст[Учебник(базовый уровень) ООО «Русское слово-учебник» 2017г.
2. Комарова Ю.А., Ларионова И.В. Английский язык 11 кл. текст[Учебник(базовый уровень) ООО «Русское слово-учебник» 2017г.



#### **Интернет-ресурсы:**

1. Информационная система "Единое окно доступа к образовательным ресурсам"  
<http://window.edu.ru>
2. <https://resh.edu.ru/subject/11/>
3. <https://www.multitran.com/c/m.exe?a=1&SHL=2>
4. <https://www.usingenglish.com/quizzes/>
5. <https://crazylink.ru/languages/english-online.html>
6. <https://www.esl-lab.com/>

**Учебно- методические издания:**

Методические указания к практическим занятиям [Электронный ресурс]/Аксёнова Т.О.-  
Рязань: РГАТУ, 2020- ЭБ «РГАТУ»

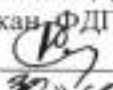
МИНИСТЕРСТВО СЕЛЬСКОГО ХОЗЯЙСТВА РОССИЙСКОЙ ФЕДЕРАЦИИ  
ФЕДЕРАЛЬНОЕ ГОСУДАРСТВЕННОЕ БЮДЖЕТНОЕ ОБРАЗОВАТЕЛЬНОЕ  
УЧРЕЖДЕНИЕ ВЫСШЕГО ОБРАЗОВАНИЯ  
«РЯЗАНСКИЙ ГОСУДАРСТВЕННЫЙ АГРОТЕХНОЛОГИЧЕСКИЙ УНИВЕРСИТЕТ  
ИМЕНИ П.А. КОСТЫЧЕВА»

УТВЕРЖДАЮ:  
Декан ФДП и СПО  
 А. С. Емельянова  
« 30 »  2020 г.

**МЕТОДИЧЕСКИЕ УКАЗАНИЯ  
К ПРАКТИЧЕСКИМ ЗАНЯТИЯМ**  
по учебной дисциплине  
**«ФИЗИЧЕСКАЯ КУЛЬТУРА»**  
для студентов 1 курса  
факультет дополнительного профессионального  
и среднего профессионального образования

по специальности

35.02.06 - Технология производства и переработки сельскохозяйственной  
продукции

35.02.07 – Механизация сельского хозяйства

36.02.01 – Ветеринария

23.02.03 Техническое обслуживание и ремонт автомобильного транспорта.

38.02.01 Экономика и бухгалтерский учет (по отраслям)

(очная форма обучения)

Рязань, 2020

Методические указания к практическим занятиям разработаны в соответствии с требованиями

- с Федеральным государственным образовательным стандартом (далее – ФГОС), утвержденным 07.05.2014 г. приказом Министерства образования и науки РФ за № 455 по специальности среднего профессионального образования (далее - СПО) 35.02.06 Технология производства и переработки сельскохозяйственной продукции;

- с Федеральным государственным образовательным стандартом (далее – ФГОС), утвержденным 07.05.2014 г. приказом Министерства образования и науки РФ за № 456 по специальности среднего профессионального образования (далее - СПО) 35.02.07 Механизация сельского хозяйства;

- с Федеральным государственным образовательным стандартом (далее – ФГОС), утвержденным 12.05.2014 г. приказом Министерства образования и науки РФ за № 504 по специальности среднего профессионального образования (далее - СПО) 36.02.01 Ветеринария.

- Федерального государственного образовательного стандарта (далее – ФГОС), утвержденного 22.04. 2014 г. приказом Министерства образования и науки РФ за № 383 по специальности среднего профессионального образования (далее - СПО) 23.02.03 Техническое обслуживание и ремонт автомобильного транспорта.

- Федерального государственного образовательного стандарта (далее – ФГОС), утвержденного 28.07.2014 г. приказом Министерства образования и науки РФ за № 832 по специальности среднего профессионального образования (далее - СПО) 38.02.01 Экономика и бухгалтерский учет (по отраслям)

Разработчики:

Федяшов Д.А., ст.преподаватель кафедры физкультуры и спорта ФГБОУ ВО РГАТУ

Методические указания к практическим занятиям рассмотрены и одобрены на заседании методического совета факультета дополнительного профессионального и среднего профессионального образования 30 июня 2020г., протокол № 10

Председатель методического совета



Явисенко Л.Ю.

Методические указания к практическим занятиям предназначены для студентов очной формы обучения факультета дополнительного профессионального и среднего профессионального образования по специальности

35.02.06 - Технология производства и переработки сельскохозяйственной продукции

35.02.07 – Механизация сельского хозяйства

36.02.01 – Ветеринария

23.02.03 Техническое обслуживание и ремонт автомобильного транспорта.

38.02.01 Экономика и бухгалтерский учет (по отраслям)

**Таблица1.**

**Виды, содержание и формы оценивания самостоятельной работы**

Номер и название раздела/ темы дисциплины	Тематика практического занятия	Виды практического занятия	Трудо-емкость (час.)	Наименование умений, знаний	Контроль выполнения работы	Методическое обеспечение
Раздел 1						
Тема 1.2.	Основа здорового образа жизни. Физическая культура в обеспечении здоровья.	тренировка и выполнение упражнений.	4		оценка результатов устных опросов	Учебник [О; 1]
Тема 1.3	Основы методики самостоятельных занятий физическими упражнениями	тренировка и выполнение упражнений.	6		оценка результатов устных опросов	Учебник [О; 1]
Тема 1.4	Самоконтроль. Контроль уровня совершенствования психофизиологических качеств	тренировка и выполнение упражнений.	4		оценка результатов устных опросов	Учебник [О; 1]
Тема 1.5.	Физическая культура в профессиональной деятельности специалиста	тренировка и выполнение упражнений.	4		оценка результатов устных опросов	Учебник [О; 1]
Тема 1.6	Методика составления самостоятельных занятий.	тренировка и выполнение упраж-	4		оценка результатов устных опросов	Учебник [О; 1]



		нений.				
Раздел 2.						
Тема 2.1.	Легкая атлетика	тренировка и выполнение упражнений.	14	У1; 31-32	контрольные нормативы	Спортивный инвентарь
Тема 2.2	Атлетическая гимнастика	тренировка и выполнение упражнений.	14	У1; 31-32	контрольные нормативы	Спортивный инвентарь
	Прием контрольных нормативов		4	У1; 31-32		
Тема 2.3	Спортивные игры: «Волейбол»	тренировка и выполнение упражнений.	22	У1; 31-32	контрольные нормативы	Спортивный инвентарь
Тема 2.4	«Баскетбол»	тренировка и выполнение упражнений.	37		контрольные нормативы	Спортивный инвентарь
	Прием контрольных нормативов		4			
	Итого		117			

# **Задания для самостоятельной работы**

## **Раздел I.**

### **Тема 1.2. Основа здорового образа жизни. Физическая культура в обеспечении здоровья.**

Проработав тему 1.2 учебника [О; 1], ответьте письменно на вопросы:

1. Понятие о здоровье, уровне, качестве и аспекте жизни.
2. Самозащита
3. Основные требования к организации здорового образа жизни.
4. Критерии эффективности здорового образа жизни.

### **Тема 1.3. Основы методики самостоятельных занятий физическими упражнениями**

Проработав тему 1.1 учебника [О; 1], ответьте письменно на вопросы:

1. Мотивация и целенаправленность самостоятельных занятий, их формы и содержания в особенностях самостоятельных занятий для юношей и девушек.
2. Гигиена самостоятельных занятий.
3. Коррекция фигуры.

### **Тема 1.4. Самоконтроль. Контроль уровня совершенствования психофизиологических качеств**

Проработав тему 1.1 учебника [О; 1], ответьте письменно на вопросы:

1. Какие методы, стандарты, антропометрические индексы, функциональные пробы, упражнения-тесты для оценки физического развития, телосложения, физической подготовленности и функционального состояния организма вы знаете?

### **Тема 1.5. Физическая культура в профессиональной деятельности специалиста**

Проработав тему 1.1 учебника [О; 1], ответьте письменно на вопросы:

1. Назовите профессиональные важные двигательные качества и психофизические функции для вашей специальности.
2. Что такое профессиональная двигательная подготовка к труду?

### **Тема 1.6. Методика составления самостоятельных занятий**

Проработав тему 1.1 учебника [О; 1], ответьте письменно на вопросы:

1. Цель, направленность и формы самостоятельных занятий.
2. Методика проведения простейших самостоятельных занятий физическими упражнениями гигиенической направленности.
3. Комплекс упражнений утренней гимнастики
4. Методика проведения простейших самостоятельных занятий тренировочной направленности.

## Раздел 2. Тема 2.1. Легкая атлетика

### Тема 2.2 . Атлетическая гимнастика

Выполняйте дома самостоятельно ежедневно по 15 минут в течение месяца следующие общеукрепляющие упражнения по схеме:

1) выполняйте упражнения для развития рук и для повышения аэробной выносливости в течение 10 минут:

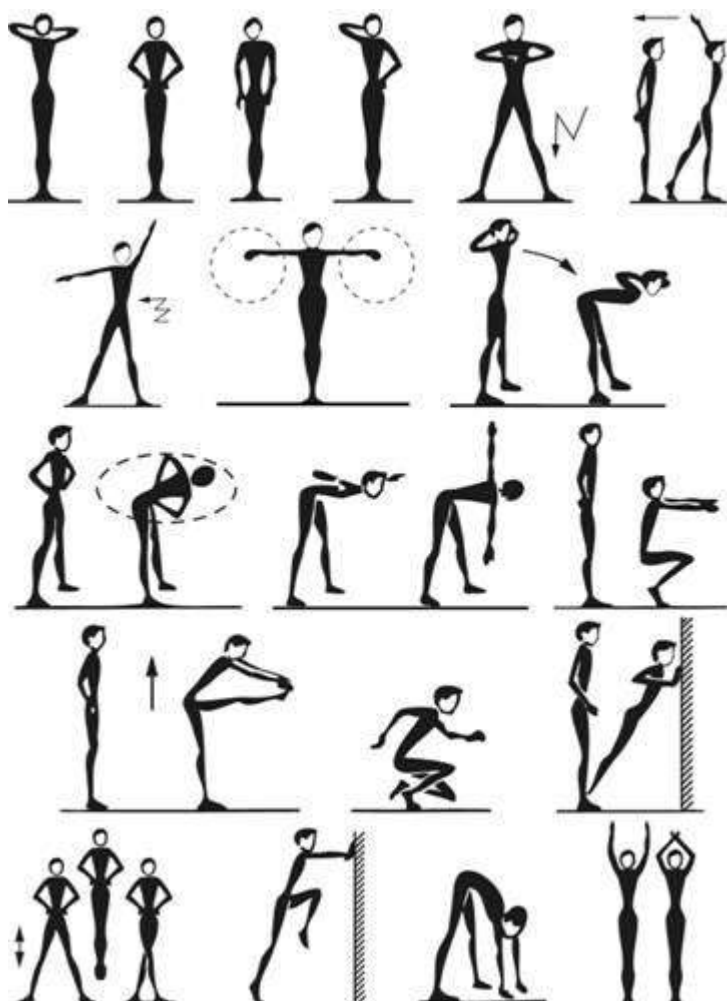

2) выполняйте упражнения для развития рук и для повышения аэробной выносливости в течение 5 минут:



### Тема 2.3. Лыжная подготовка

Выполняйте дома по нижеприведённой схеме самостоятельно ежедневно по 15 минут в течение трех недель упражнения для повышения аэробной выносливости; для освоения умений ходьбы на лыжах и развитие двигательных способностей:

1) выполняйте упражнения для повышения аэробной выносливости в течение 5 минут ежедневно:

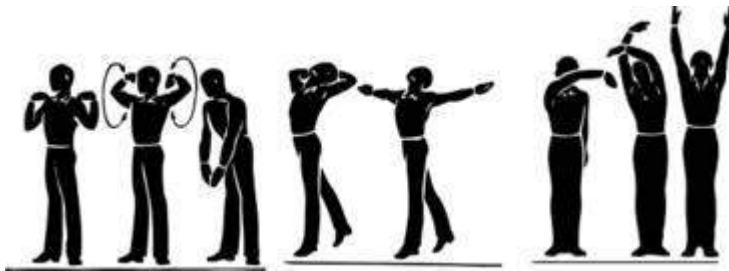

2) выполняйте упражнения на развитие умений ходьбы на лыжах и развитие двигательных способностей в течение 10 минут:



#### Тема 2.4. Спортивные игры: «Волейбол»

Выполняйте дома самостоятельно ежедневно по 15 минут в течение месяца упражнения по совершенствованию координационных, спортивно-силовых способностей и выносливости:

1) выполняйте упражнения по совершенствованию координационных, спортивно-силовых способностей в течение 7-8 минут:

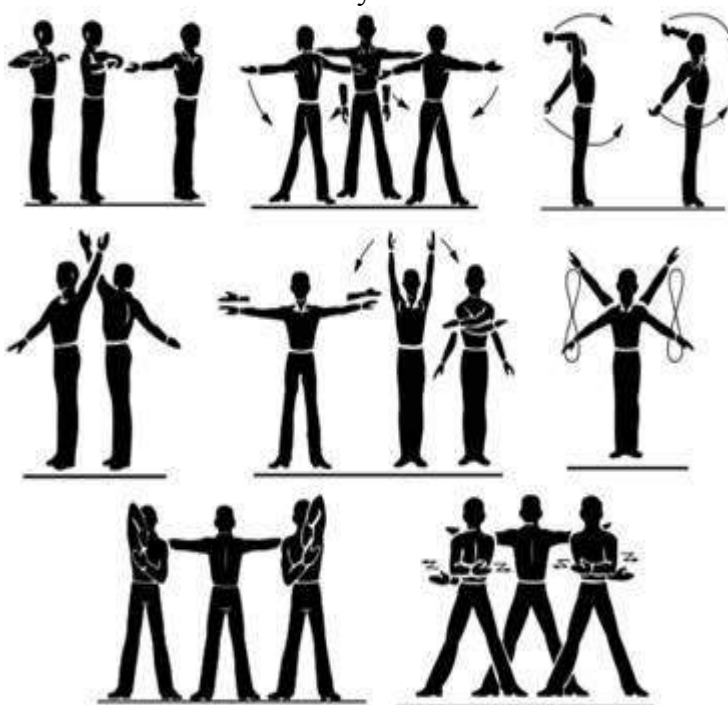

2) выполняйте упражнения по совершенствованию выносливости в течение 7-8 минут:

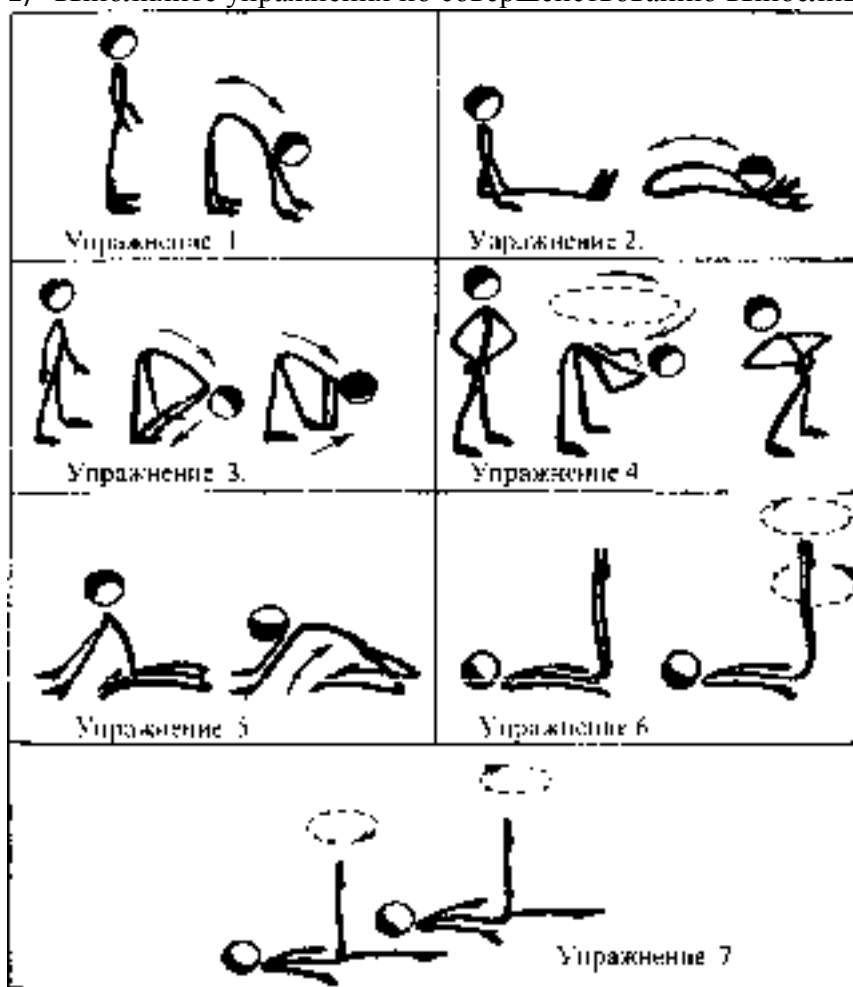

Тема 2.5. «Баскетбол»

Выполняйте дома самостоятельно ежедневно по 15 минут в течение месяца упражнения по совершенствованию координационных, спортивно-силовых способностей; на развитие гибкости.

1) выполняйте упражнения по совершенствованию координационных, спортивно-силовых способностей в течение 7-8 минут:



2) выполняйте упражнения на развитие гибкости в течение 7-8 минут:

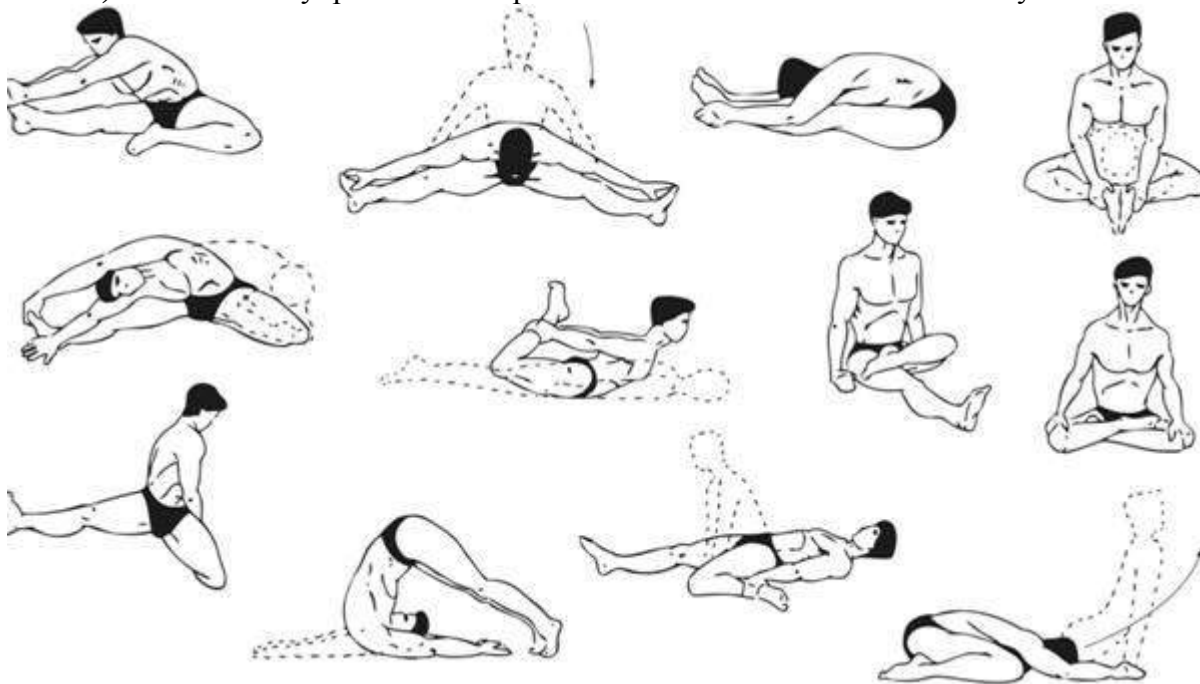

## **Приложения**

**Приложение 1**  
**КОНТРОЛЬНЫЕ ТЕСТЫ ДЛЯ ОЦЕНКИ ФИЗИЧЕСКОЙ ПОДГОТОВЛЕННОСТИ**

СТУДЕНТОВ ВСЕХ УЧЕБНЫХ ОТДЕЛЕНИЙ

Девушки

ТЕСТЫ - УПРАЖНЕНИЯ	Физические способности	5	4	3	2	1
<i>Основные контрольные нормативы</i>						
Бег 500 м, сек	Скоростные	1,50	1,55	2,00	2,10	2,20
Бег 1000 м, сек	Скоростная выносливость	4,40	4,45	4,50	5,00	5,15
Бег 2000 м, сек	Общая выносливость	10,15	10,50	11,15	11,50	12,15
Прыжки в длину с места в см	Скоростно-силовые	190	180	168	160	150
Бег 100м, сек.	Скоростные	15,7	16,0	17,0	17,9	18,7
Смена положений	Скоростно-силовые					
1 мин.		25	23	20	-	-
3 мин.		60	50	40	-	-
Поднимание и опускание туловища из положения лежа, ноги закреплены, руки за головой (пресс) (кол-во раз)	Силовые	60	50	40	-	-
Приседание (кол-во раз) на одной ноге, опора о стену	Силовые	12/12	10/10	8/8	6/6	4/4
Сгибание и разгибание рук в висе лежа (перекладина на высоте 90см) (подтягивание) (кол-во раз)	Силовые	20	16	10	6	4
Сгибание и разгибание рук в упоре лежа на скамейке (отжимание) (кол-во раз)	Силовые	20	16	12	8	6
<i>Дополнительные контрольные нормативы</i>						
Обруч (кол-во раз)	Скоростные					
1 мин.		150	140	100	-	-
2 мин.		290	50	200	-	-
Прыжки через скакалку (кол-во раз)	Скоростные					
1 мин.		170	140	100	-	-
2 мин .		280	240	180	-	-
Приседание (кол-во раз), 1 минута	Скоростно-силовые	55	50	40	-	-
Ступенька 1 минута (кол-во раз)	Скоростно-силовые	55	50	40	-	-
В висе подъем согнутых ног за 30 секунд (кол-во раз)	Скоростно-силовые	27	25	20	-	-
Прыжки через скамейку за 30 сек (кол-во раз)	Скоростные	40	30	25	-	-
Фитнес – пресс за 30 сек (кол-во раз)	Скоростно-силовые	30	28	25	-	-

ЮНОШИ



ТЕСТЫ - УПРАЖНЕНИЯ	Физические способности	5	4	3	2	1
<i>Основные контрольные нормативы</i>						
Бег 1000м, сек	Скоростные	3,15	3,20	3,30	3,40	3,50
Бег 1500м, сек	Скоростная выносливость	5,15	5,25	5,40	5,50	6,00
Бег 3000м, сек	Общая выносливость	12,00	12,35	13,10	13,50	14,30
Прыжки в длину с места (в см)	Скоростно-силовые	250	240	230	223	215
Бег 100м., сек.	Скоростные	13,2	13,6	14,0	14,3	14,6
В висе поднимание прямых ног до касания перекладины	Силовые	10	7	5	3	2
Подъем переворотом в упор на перекладине	Силовые	8	5	3	2	1
Выход силой	Силовые	5	4	3	2	1
Сгибание и разгибание рук в висе на перекладине (подтягивание) (кол-во раз)	Силовые	15	12	9	7	5
Сгибание и разгибание рук на брусьях (кол-во раз)	Силовые	15	12	9	7	3
<i>Дополнительные контрольные нормативы</i>						
Поднимание и опускание туловища из положения лежа, ноги закреплены, руки за головой (пресс) за 1 минуту (кол-во раз)	Силовые	45	40	35	-	-
Прыжки через скакалку (кол-во раз)	Скоростные					
1 мин.		140	130	100	-	-
2 мин .		250	200	180	-	-
Ступенька, 1 минута (кол-во раз)	Скоростно-силовые	50	45	40	-	-
Приседание, 1 минута (кол-во раз)	Скоростно-силовые	60	55	45	-	-
Смена положений	Скоростно-силовые					
1 мин.		27	25	22	-	-
3 мин.		65	55	40	-	-
Прыжки через скамейку за 30 секунд (кол-во раз)	Скоростные	40	30	25	-	-
Приседание на одной ноге без опоры (кол-во раз)	Силовые	12/12	10/10	8/8	6/6	4/4

Внешние признаки утомления при физических напряжениях

Признаки	Небольшое физическое утомление	Значительное утомление (острое переутомление I степени)	Резкое переутомление (острое переутомление II степени)
Окраска кожи	Небольшое покраснение	Значительное покраснение	Резкое покраснение, побледнение, синюшность
Потливость	Небольшая	Значительная (выше пояса)	Особо резкое (ниже пояса), выступление солей
Дыхание	Учащенное (до 22 – 26 в мин. на равнине и до 36 на подъеме)	Учащенное (38 – 46 в мин. поверхностное)	Резкое (более 50 – 60 в мин), учащенное, через рот, переходящее в отдельные вдохи, сменяющееся беспорядочным дыханием
Движение	Бодрая походка	Неуверенный шаг, легкое покачивание, оставание на марше	Резкое покачивание, появление некоординированных движений. Отказ от дальнейшего движения
Общий вид, ощущения	Обычный	Усталое выражение лица, нарушение осанки (сутулость, опущенные плечи). Снижение интереса к окружающему	Измощенное выражение лица, резкое нарушение осанки («вот – вот упадет»), апатия, жалобы на резкую слабость (до протрации), сильное сердцебиение, головная боль, жжение в груди, тошнота, рвота
Мимика	Спокойная	Напряженная	Искаженная
Внимание	Хорошее, безошибочное выполнение указаний	Неточность в выполнении команд, ошибки при перемене направления	Замедленное, неправильное выполнение команд. Воспринимается только громкая команда
Пульс, уд/мин	110 -150	160 - 180	180 - 200 и более

Классификация тренировочных нагрузок

Режим	Характер нагрузки	Показатели ЧСС		Время работы
		юноши	девушки	
1	Низкая интенсивность	До 130 уд/мин	До 130 уд/мин	От 40 до 90 мин
2	Средняя интенсивность	131- 155 уд/мин	136-160 уд/мин	30 -40 мин
3	Высокая интенсивность	156-175 уд/мин	161-180 уд/мин	5 -30 мин
4	Субмаксимальная Интенсивность	176-180 уд/мин	181 уд/мин	30 сек - 5 мин
5	Максимальная интенсивность	181 - 200 уд/мин	выше 181 уд/мин	20 - 30 сек

Тесты для определения основных физических качеств.

Тесты для определения силы

а). Стоя на расстоянии двух шагов от стула и опираясь руками о его сиденье, сгибайте и разгибайте руки, сколько можете. «Отжимаясь» не прогибайтесь.

Оценка: «отлично» – 30раз, «хорошо» – 20 раз, «удовлетворительно» – 15 раз.

б). Лежа на спине, вытянув руки вдоль туловища, поднимайте ноги, не сгибая в коленях, до прямого угла, а затем опускайте их.

Оценка: «отлично» – 50раз, «хорошо» – 40 раз, «удовлетворительно» – 20 раз.

в). Выполните максимальное количество приседаний, отрывая пятки от пола и вытянув руки вперед.

Оценка за одну минуту: «отлично» – 60раз, «хорошо» – 55раз, «удовлетворительно» – 40 раз.

Тесты для определения гибкости

а). Наклон вперед, стоя на тумбе. И. п. – сомкнутая стойка, пальцы ног на уровне края тумбы. Максимально наклониться вперед, не сгибая ног, фиксируя положение пальцев рук на шкале тумбы (или измеряется линейкой, сантиметровой лентой). Задержаться в этом положении 3 секунды, затем отметить результат.

Оценка: от края тумбы вниз: «отлично» – 15см, «хорошо» – 10см, «удовлетворительно» – 5см.

б). Стоя, ноги вместе, руки опущены. Наклонитесь влево, скользя левой рукой по бедру и согнув правую. Задержитесь в таком положении 3 секунды. Чем меньше расстояние от кончиков пальцев левой руки до пола, тем лучше. То же в другую сторону.

в). Боком к стене, руки опущены. Махом максимально поднимите правую ногу вперед - вверх. На стене отметьте место, к которому вы прикоснулись носком. Чем больше расстояние от места касания до пола, тем лучше результат. То же другой ногой. Ноги не сгибать, туловище не наклонять.

Оценка: «отлично» – мах выше головы, «хорошо» – мах до головы, «удовлетворительно» – мах до груди.

Тесты для равновесия определяются, как долго простоишь в следующих положениях, не потеряв равновесия:

а). Стоя на одной ноге и касаясь её колена пяткой другой ноги. Руки вытянуты вперед.

Оценка: «отлично» – 30 секунд, «хорошо» – 20 секунд, «удовлетворительно» – 10 секунд.

б). Стоя на одной ноге, другая отведена назад вверх, руки в стороны («ласточка»).

Оценка: «отлично» – 30 секунд, «хорошо» – 20 секунд, «удовлетворительно» – 10 секунд.

Тесты для определения быстроты

а). Сидя за столом, рука на столе. Выполняя движения только кистью, за 10 секунд нанесите на лист бумаги карандашом максимальное количество точек.

б). Стоя, в согнутую под прямым углом правую руку возьмите линейку вертикально так, чтобы её нулевая отметка была на одном уровне с мизинцем. Разожмите, отпуская линейку, и сразу же как можно быстрее вновь сожмите пальцы рук. Чем меньше расстояние от нижнего края линейки до ладони, тем лучше.

в). Бег на месте в течение 10 секунд. Чем большее количество шагов вам удастся сделать за это время, тем лучше результат.

Тест для определения выносливости

Беговой тест Купера за 12 минут, по результатам которого определяют функциональный класс аэробной способности.

Градации максимальной аэробной способности (функциональные классы) в зависимости от расстояния, пробегаемого за 12 минут (км).

Функциональный класс аэробных способностей и физическое состояние	Возраст, годы			
	Моложе 30		30 - 39	
	М	Ж	М	Ж

ФК I –очень плохое	Менее 1,6	1,5	Менее 1,5	1,4
ФК II – плохое	1,6 – 2,0	1,5 – 1,8	1,5 – 1,8	1,4 – 1,7
ФК III– удовлетворительное	2,01 – 2,4	1,81 – 2,1	1,81 – 2,2	1,71 – 2,0
ФК IV– хорошее	2,41 – 2,8	2,11 – 2,6	2,21 – 2,6	2,01 – 2,5
ФК V - отличное	Более 2,8	2,6	Более 2,6	2,5

Тест на определение силы и выносливости мышц живота (пресса)

Лягте на спину. Согните ноги в коленях таким образом, чтобы пятки находились на расстоянии 30 – 40см от ягодиц. Руки расположены на затылке, пальцы – в замок. Потребуется помощь со стороны: партнер должен удерживать ваши стопы на полу, а заодно засечь, сколько повторений вы сможете сделать за минуту (60 секунд).

Выполнение: сесть и коснуться локтями коленей, а потом снова лечь.

Свои данные оцените в соответствии с данными, приведенными в таблице.

Женщины (количество повторений в минуту)	Мужчины (количество повторений в минуту)	Оценка (в баллах)
Больше 55	Больше 60	10 (лучший результат)
54 -50	55 - 59	9 (отлично)
45 – 49	54 -50	8 (очень хорошо)
40 – 44	45 – 49	7 (хорошо)
35 - 39	40 – 44	6 (неплохо)
30 – 34	35 - 39	5 (средний стандарт)
25 – 29	30 – 34	4 (удовлетворительно)
20 – 24	25 – 29	3 (плохо)
15 – 19	20 – 24	2 (очень плохо)
Меньше 14	Меньше 19	Без комментариев

В принципе, оценка от 5 до 7 – то, что надо. Однако, если ваша оценка близка к 2 или 3, то незамедлительно приступайте к тренировкам. Иначе могут быть проблемы со спиной.

Тренировка для пресса проводится следующим образом. Сначала выполняются упражнения на верхнюю часть (поднимания торса из положения лежа), затем – на нижнюю часть пресса (поднимание ног из положения лежа). И в заключение – упражнения на скручивание, укрепляющие косые мышцы живота.

И еще одно: не бывает тонкой талии при слабой спине. И хотя нет ни одного упражнения, которое задействовало бы исключительно мышцы пресса или мышцы спины, в тренировках лучше использовать упражнения, ориентированные как на переднюю поверхность тела, так и на заднюю.

При выполнении физических упражнений ориентироваться в нагрузке нужно исходя из реальных возможностей своего организма, т.е. из своей работоспособности. Самые простые методы оценки это: ЧСС (пульс), АД (артериальное давление), масса тела (в килограммах) и рост (в сантиметрах).

Кроме них, существуют различные функциональные пробы оценки работоспособности. Вот некоторые из них:

1). Для оценки состояния *сердечно сосудистой системы*:

а) для оценки *состояния тренированности сердечно сосудистой системы* необходимо измерять пульс в состоянии покоя, а затем выполнить 20 приседаний за 30 сек. Время восстановления пульса к исходному уровню является показателем состояния сердечно сосудистой системы и тренированности занимающегося. Восстановление пульса по времени:

- а) менее 3 минут – хороший результат;
- б) от 3 до 4 минут – средний результат;
- в) более 4 минут – ниже среднего.

б) о состоянии *нормальной функции сердечно сосудистой системы* можно судить по коэффициенту экономизации кровообращения, который отражает выброс крови за 1 минуту. Он вычисляется по формуле:

$$(АД макс. - АД мин.) * П, \text{ где } АД - \text{ артериальное давление,} \\ П - \text{ частота пульса.}$$

У здорового человека его значение приближается к 2600. Увеличение этого коэффициента указывает на затруднения в работе сердечно сосудистой системы.

2). Для оценки состояния *дыхательной системы*:

а) *Проба Генчи* – испытуемый задерживает дыхание на выдохе, зажав нос пальцами. У здоровых людей время задержки дыхания равняется 12 – 15 секундам.

б) *Проба Штанге* - испытуемый задерживает дыхание на вдохе, прижав нос пальцами. У здоровых людей время задержки дыхания равняется 30 – 40 секундам.

3). Для *определения нормального веса тела* используются различные способы, так называемые *массово - ростовые индексы*:

а) *массово - ростовой индекс (Кетле)* – это отношение массы тела в граммах к его длине в сантиметрах. В норме на один сантиметр тела приходится 200 - 300 граммов массы тела.

$M. P. I. = \text{масса тела (гр.)} / \text{рост тела (см)}$ . Если частное от деления выше 300 гр., то это указывает на избыточный вес испытуемого. Если частное от деления ниже 250 гр. – на недостаточный вес испытуемого.

б) *индекс Брока*. Нормальный вес тела для людей ростом 155 – 156 см равен длине тела в сантиметрах, из которой вычитывают цифру 100;

при росте 165 – 175 – 105;

а при росте 175 см и больше - 110.

3) *Оценку тренированности организма* можно провести с помощью теста: 15 – секундный бег, высоко поднимая колени. Результаты тестирования можно определить по таблице.

Время возвращения пульса в исходное состояние, мин.	Оценка	Показатель тренированности
1	Отлично	Очень хорошо
2	Хорошо	Хорошо
3	Удовлетворительно	Средне
4	Плохо	Плохо
5	Очень плохо	Тренированность отсутствует

## Рекомендуемая литература

### Основная литература:

Физическая культура. 10-11 классы: Учебник для общеобразоват. организаций: базовый уровень / В. И. Лях. — 6-е изд. — М.: Просвещение, 2019. — 255 с.

### Дополнительная литература:



**Бирюков, А.А. Физическая культура** [Электронный ресурс]: учебное пособие для студентов 1-4 курса, обучающихся по программе СПО. – Рязань: издат-во РГАТУ, 2020

Андрюхина Т.В., Третьякова Н.В.; под редакцией Виленского М.Я. Физическая культура 10–11 [Текст] учебник для общеобразовательных организаций. ООО «Русское слово-учебник» 2017

### Internet-ресурсы:

1. Сайт Министерства образования. <https://edu.gov.ru/>
2. Концепция модернизации физического воспитания и оздоровления учащихся средствами физкультурно-спортивной деятельности: [www.spbniifk.ru/conception.dok](http://www.spbniifk.ru/conception.dok)
3. Концепция оздоровления учащихся в процессе использования инновационных технологий физического воспитания: [lib.Sportedu.ru/press/fkvot/2010 №2/p24-26/htm](http://lib.Sportedu.ru/press/fkvot/2010 №2/p24-26/htm)
4. Концепция личностно-ориентированного содержания физкультурно-спортивной деятельности: [www.mirrabort.com/work\\_4900.html](http://www.mirrabort.com/work_4900.html)
5. Методическое письмо «О преподавании учебного предмета «Физическая культура» в условиях введения федерального компонента государственного стандарта: [www.ipkps.psu.edu.ru/source/metod\\_s/uzvaldist\\_sport.asp](http://www.ipkps.psu.edu.ru/source/metod_s/uzvaldist_sport.asp)
6. Развивающие занятия по физической культуре и укреплению здоровья: [www.zone-x.ru/chowtov](http://www.zone-x.ru/chowtov)
7. Физическая культура в профильном обучении: [spo.1september.ru/2010/17/15.htm](http://spo.1september.ru/2010/17/15.htm)
8. Совершенствование содержания уроков физической культуры в общеобразовательной школе: [lib.sportedu.ru](http://lib.sportedu.ru)
9. Информационная система “Единое окно доступа к образовательным ресурсам” <http://window.edu.ru>

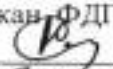
МИНИСТЕРСТВО СЕЛЬСКОГО ХОЗЯЙСТВА РОССИЙСКОЙ ФЕДЕРАЦИИ  
ФЕДЕРАЛЬНОЕ ГОСУДАРСТВЕННОЕ БЮДЖЕТНОЕ ОБРАЗОВАТЕЛЬНОЕ УЧРЕЖДЕНИЕ  
ВЫСШЕГО ОБРАЗОВАНИЯ «РЯЗАНСКИЙ ГОСУДАРСТВЕННЫЙ  
АГРОТЕХНОЛОГИЧЕСКИЙ УНИВЕРСИТЕТ ИМЕНИ П.А. КОСТЫЧЕВА»

УТВЕРЖДАЮ:  
Декан ФДП и СПО  
 А. С. Емельянова  
« 30 »  2020 г.

**МЕТОДИЧЕСКИЕ УКАЗАНИЯ  
К ПРАКТИЧЕСКИМ ЗАНЯТИЯМ**

Учебная дисциплина «Астрономия»

для студентов 1 курса

Факультет дополнительного профессионального и среднего профессионального образования

38.02.01 Экономика и бухгалтерский учет (по отраслям).

(очная форма обучения)

Рязань, 2020



Методические указания к практическим занятиям разработаны в соответствии с требованиями Федерального государственного образовательного стандарта (далее – ФГОС), утвержденного 28.07.2014 г. приказом Министерства образования и науки РФ за № 832 по специальности среднего профессионального образования (далее -СПО) 38.02.01 Экономика и бухгалтерский учет (по отраслям).

-рабочей программы дисциплины «Астрономия»

Разработчик:

М. Ю. Афанасьев, доцент, к.с/х н., доцент кафедры « Электротехника и физика»

И. И. Садовая преподаватель кафедры « Электротехника и физика»

Методические указания рассмотрены и одобрены на заседании методического совета факультет дополнительного профессионального и среднего профессионального образования «30» июня 2020 г., протокол №10

Председатель методического совета



Явисенко Л.Ю.

Методические указания к практическим занятиям предназначены для студентов очной формы обучения факультета дополнительного профессионального и среднего профессионального образования по специальности 38.02.01 Экономика и бухгалтерский учет (по отраслям).

## Практическое занятие № 1 Основные круги и точки небесной сферы

*Краткая теория.*

Основные круги, точки и линии небесной сферы изображены на рис.1.

Одним из основных направлений относительно поверхности Земли является направление отвесной линии, или силы тяжести в точке наблюдения. Это направление пересекает небесную сферу в двух диаметрально противоположных точках -  $Z$  и  $Z'$ . Точка  $Z$  находится над центром и называется зенитом,  $Z'$  – под центром и называется

Проведем через центр плоскость, перпендикулярную отвесной ли-

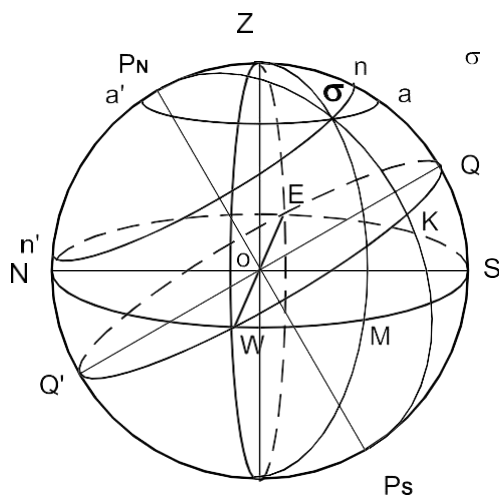

нии  $ZZ'$ . Большой круг  $NESW$ , образованный этой плоскостью, называется небесным (истинным) или астрономическим горизонтом. Это есть основная плоскость топоцентрической системы координат. На ней имеются четыре точки  $S, W, N, E$ , где  $S$  - точка Юга,  $N$  - точка Севера,  $W$  - точка Запада,  $E$  - точка Востока. Прямая  $NS$  называется полуденной линией.

Прямая  $P_N P_S$ , проведенная через центр небесной сферы параллельно оси вращения Земли, называется осью Мира. Точки  $P_N$  - северный полюс мира;  $P_S$  - южный полюс мира. Вокруг оси Мира происходит видимое суточное движение небесной сферы.

Проведем через центр  $o$  плоскость, перпендикулярную оси мира  $P_N P_S$ . Большой круг  $QWQ'E$ , образованный этой плоскостью, называется небесным (астрономическим) экватором. Здесь  $Q$  - верхняя точка экватора (над горизонтом),  $Q'$  - нижняя точка экватора (под горизонтом). Небесный экватор и небесный горизонт пересекаются в точках  $W$  и  $E$ .

Плоскость  $P_N Z Q S P_S Z' Q' N$ , содержащая в себе отвесную линию и ось Мира, называется истинным (небесным) или астрономическим меридианом. Ее называют начальной координатной плоскостью.

Проведем через  $ZZ'$  вертикальную плоскость, перпендикулярную небесному меридиану. Полученный круг  $ZWZ'E$  называется первым вертикалом.

Большой круг  $Z \square Z'$ , по которому вертикальная плоскость, проходящая через светило  $\square$ , пересекает небесную сферу, называется вертикалом или кругом высот светила. Большой круг  $P_N \square P_S$ , проходящий через светило перпендикулярно небесному экватору, называется кругом склонения светила.

Малый круг  $n \square n'$ , проходящий через светило параллельно небесному экватору, называется суточной параллелью. Видимое суточное движение светил происходит вдоль суточных параллелей.

Малый круг  $a \square a'$ , проходящий через светило параллельно небесному горизонту, называется кругом равных высот, или альмукантаратом.

Практическое занятие № 2 Системы небесных координат

*Примеры задач.*

1. Вычислить  $z, h$  и  $A$  звезды  $\beta$  (созвездие Лебедя)  $\delta = 27^\circ 51'$

На земном экваторе. На северном тропике  $\varphi = 23^\circ 27'$ . На широте  $\varphi = 27^\circ 51'$ . На Северном по-

лярном круг  $\varphi = 66^{\circ}33'$ .

1. В месте, широта которого  $\varphi = +45^{\circ}$  (с. ш.), наблюдалась звезда, у которой был азимут в  $A = 120^{\circ}$ , а высота  $h = 30^{\circ}$ ; найти ее часовой угол

$\delta$  и склонение  $\delta$ .

2. В месте, широта которого  $+35^{\circ}$  (с. ш.), наблюдалось светило, у которого часовой угол  $\varphi = 30^{\circ}$ , а склонение было  $\delta = +40^{\circ}$ ; найти высоту  $h$  и азимут  $A$  этого светила.

## Практическое занятие № 2 Преобразование небесных координат (формулы сферического треугольника).

Решение задач

*Краткая теория.*

Преобразованием небесных координат называется вычисление сферических координат одной системы по сферическим координатам другой системы. Для этого используются формулы сферического треугольника, образованного на сфере дугами трех больших кругов.

В любой момент времени положение светила  $M$  на небесной сфере определяется в горизонтальной системе координат азимутом  $A = \angle Sn$  и высотой  $h = \angle nM$  или зенитным расстоянием  $z = \angle ZM = 90^{\circ} - h$ , а в экваториальной системе – часовым углом  $t = \angle Qm$  и склонением  $\delta = \angle mM$ . Дуги небесного меридиана ( $PZQS$ ), круга высоты ( $ZMn$ ) и круга склонения ( $PMm$ ) светила образуют сферический треугольник  $PZM$ , называемый *параллактическим треугольником*, вершинами которого служат северный полюс мира  $P$ , зенит  $Z$  и светило  $M$ . Стороны параллактического треугольника  $ZM = z$ ,  $PM = 90^{\circ} - \delta$  и  $PZ = z_p = 90^{\circ} - \varphi$ , где  $\varphi$

– географическая широта места. В этом треугольнике угол при северном полюсе мира равен  $t$ , а угол при зените равен  $180^{\circ} - A$ . Угол при светиле ( $M$ ) называется параллактическим углом и при преобразовании координат не используется.

Вычисления горизонтальных координат  $z$  и  $A$  по известным экваториальным координатам  $\delta$  и  $t$ :

$$\cos z = \sin \varphi \cdot \sin \delta + \cos \varphi \cdot \cos \delta \cdot \cos t,$$
$$\sin z \cdot \sin A = \cos \delta \cdot \sin t$$

Вычисления экваториальных координат  $\delta$  и  $t$  по известным горизонтальным координатам  $z$  и  $A$ :

$$\sin \delta = \sin \varphi \cdot \cos z - \cos \varphi \cdot \sin z \cdot \cos A, \quad \cos \delta \cdot \sin t = \sin z \cdot \sin A$$
$$\cos \delta \cdot \cos t = \cos \varphi \cdot \cos z + \sin \varphi \cdot \sin z \cdot \cos A.$$

## Практическое занятие № 3 Кульминация светил. Решение задач

*Примеры задач.*

1. В момент верхней кульминации звезды Геммы (а Северной Короны), прямое восхождение которой  $15^{\text{ч}} 32^{\text{м}} 34^{\text{с}}$ , часы, идущие по звездному времени (звездные часы), показывали  $15^{\text{ч}} 29^{\text{м}} 42^{\text{с}}$ . Найти поправку часов и их показание при часовом угле той же звезды, равном  $1^{\text{ч}} 20^{\text{м}} 50^{\text{с}}$ .

2. У звезды  $\alpha$  Большой Медведицы, склонение  $+62^{\circ}01'$ , а у звезды  $\alpha$  Южной Рыбы –  $29^{\circ}54'$ . Чему равны высота полюса мира и наклонение небесного экватора к истинному горизонту на тех географических параллелях, где эти звезды проходят в зените, кульминируют в точке юга и точке севера? Рассмотреть обе кульминации и сделать обобщающий вывод.

## Практическое занятие № 4 Видимое годичное движение Солнца, его причины и следствия

*Краткая теория.*

В полночь в верхней кульминации всегда находятся те звезды, прямое восхождение которых

почти на  $180^\circ$  отличается от прямого восхождения Солнца. Наблюдения показывают, что в каждую полуденную полночь кульминируют звезды, прямое восхождение которых примерно на  $4^M (1^\circ)$  больше прямого восхождения звезд, кульминирующих в предыдущую полночь. Следовательно, и прямое восхождение  $\alpha$  Солнца ежедневно возрастает приблизительно на  $4^M$ , а это означает, что, помимо суточного движения с востока к западу, обусловленного вращением Земли, Солнце медленно перемещается на фоне звезд с запада к востоку (навстречу суточному вращению неба) примерно на  $1^\circ$  в сутки и за год совершает по небесной сфере один оборот ( $360^\circ$ ). Это годовое движение Солнца называется видимым, так как является отражением действительного обращения Земли во- круг Солнца.

Из ежедневных измерений зенитного расстояния  $z_B$  Солнца в момент его верхней кульминации (называемый *истинным полднем*) установлено, что его склонение  $\delta$  плавно изменяется: ежегодно 20-21 марта и 22-23 сентября  $\delta = 0^\circ$  (Солнце пересекает небесный экватор), 21-22 июня становится наибольшим  $\delta_{max} = +23^\circ 26'$ , а 21-22 декабря -  $\delta_{min} = -23^\circ 26'$ , т.е. примерно полгода Солнце находится в северном небесном полушарии и полгода в южном. Следовательно, видимое годовое движение Солнца происходит по большому кругу небесной сферы, наклоненному к небесному экватору под углом  $\varepsilon = 23^\circ 26'$  (точнее,  $\varepsilon = 23^\circ 26' 29''$ ). Этот большой круг называется *эклиптикой*. Полюсы эклиптики отстоят от полюсов мира на  $\varepsilon = 23^\circ 26'$ .

Точки пересечения эклиптики с небесным экватором называются *точками равноденствий*; в *точке весеннего равноденствия*  $\gamma$  ( $\alpha = 0^h = 0^\circ, \delta = 0^\circ$ ), а в *точке осеннего равноденствия*  $\simeq$  ( $\alpha = 180^\circ = 12^h, \delta = 0^\circ$ ).

Точки эклиптики, удаленные на  $90^\circ$  от точек равноденствий, называются *точками солнцестояний*.

## Практическое занятие № 5 Смена сезонов года и тепловые пояса

*Краткая теория.*

Смена сезонов (времен) года на Земле является следствием трех причин: обращения Земли во- круг Солнца, наклона земной оси к плоскости земной орбиты и сохранения направления земной оси в пространстве, что приводит к периодическому изменению условий освещения и обогривания Солнцем земных полушарий.

Когда терминатор пересекает географические полюса Земли (21 марта и 23 сентября), то плоскость земного и небесного экватора проходит через Солнце; поэтому с Земли оно видно на небесном экваторе (рис. 25, положение  $\Theta 1$ ), восходит в точке востока (E), заходит в ~~точке~~ запада (W), и продолжительность дня должна быть равна продолжительности ночи (отсюда возник термин "равноденствие").

Границы тепловых (климатических поясов на Земле проведены по астрономическим признакам. В жарком поясе, границы которого простираются по обе стороны экватора, Солнце в истинный полдень обязательно проходит в зените тех местностей, географическая широта  $\varphi$  которых равна его склонению  $\delta$  в данный день ( $\varphi = \delta$ ). Так как склонение Солнца не бывает больше  $\varepsilon = 23^\circ 26',5$ , то и границы жаркого пояса, называемые *тропиками*, расположены на географических параллелях с такой же широтой  $\varphi = \varepsilon = 23^\circ 26',5$ .

Холодные пояса ограничены полярными кругами, положение которых определяется условиями незаходящего и невосходящего Солнца при экстремальных значениях его склонения  $\delta = \varepsilon$ :

$$\varphi = \pm(90^\circ - \varepsilon) = \pm(90^\circ - 23^\circ 26',5) = \pm 66^\circ 33',5.$$

В пределах холодных поясов Солнце в весеннее - летний период бывает незаходящим [при  $\delta \geq$

$(90^\circ - \varphi)$ ], а в осеннее - зимний период – невозходящим при [при  $\delta < (90^\circ - \varphi)$ ].

В умеренных тепловых поясах полярных дней и ночей не бывает, и Солнце никогда не проходит в зените.

### Практическое занятие № 6 Звёздное время.

Решение задач

*Примеры задач.*

1. Определить звездное время в моменты верхней и нижней кульминации звезды Фомальгаута, ( $\alpha$  Южной Рыбы), прямое восхождение которой  $22^{\text{ч}}54^{\text{м}}53^{\text{с}}$ .
2. Найти звездное время в моменты, в которые часовой угол звезды Ригеля ( $\beta$  Ориона) соответственно равен  $-3^{\text{ч}}17^{\text{м}}43^{\text{с}}$  и  $1^{\text{ч}}42^{\text{м}}29^{\text{с}}$ . Прямое восхождение этой звезды  $5^{\text{ч}}12^{\text{м}}08^{\text{с}}$ .
3. Определить звездное время в пунктах с географической долготой  $2^{\text{ч}}13^{\text{м}}23^{\text{с}}$  и  $84^\circ58'$  в момент, когда в пункте с долготой  $4^{\text{ч}}37^{\text{м}}11^{\text{с}}$  звезда Кастор ( $\alpha$  Близнецов) находится в верхней кульминации. Прямое восхождение Кастора  $7^{\text{ч}}31^{\text{м}}25^{\text{с}}$ .

### Практическое занятие № 7 Солнечное время.

Решение задач

*Краткая теория.*

Система истинного солнечного времени (или истинное солнечное время -  $m_{\square}$ ) применяется при астрономических или геодезических наблюдениях Солнца. Применение системы истинного солнечного времени на практике неудобно, поэтому вводится новая система измерения времени – среднее солнечное время.

Определить среднее солнечное время непосредственно из наблюдений нельзя, так как среднее экваториальное Солнце – фиктивная точка на небесной сфере. Среднее солнечное время вычисляют по истинному солнечному времени, определенному из наблюдений истинного Солнца. Разность истинного солнечного времени  $m_{\square}$  и среднего солнечного времени  $m$  называется уравнением времени и обозначается

$\square$ .

*Примеры задач.*

1. Вычислить часовые углы звезд Алголя ( $\beta$  Персея) и Альтаира ( $\alpha$  Орла) в  $8^{\text{ч}}20^{\text{м}}30^{\text{с}}$  по звездному времени. Прямое восхождение этих звезд соответственно равно  $3^{\text{ч}}04^{\text{м}}54^{\text{с}}$  и  $19^{\text{ч}}48^{\text{м}}21^{\text{с}}$ . Часовые углы выразить в градусных единицах.
2. 25 мая в Москве (2 часовой пояс) часы показывают 10ч 45м. Какое среднее, поясное и летнее время в этот момент в Новосибирске (6 часовой пояс,  $\square_2 = 5ч31м$ ).
3. Определить широту места  $\square$ , если известно, что светило, имеющее склонение  $\square = +20^\circ$  и прямое восхождение  $\square = 30^\circ$ , стояло в  $2^{\text{ч}}$  звездного времени на высоте  $h = 50^\circ$ .
4. В пункте А ( $\lambda = 2^{\text{ч}}24^{\text{м}}54^{\text{с}}$ ) местное среднее солнечное время  $m = 3^{\text{ч}}02^{\text{м}}17^{\text{с}}$ . Найти местное среднее солнечное время в этот момент в пункте В ( $\lambda = 2^{\text{ч}}01^{\text{м}}01^{\text{с}}$ ).

## Практическое занятие № 8 Преобразование систем счёта времени.

Решение задач *Краткая теория.*

Звездное время  $S$  измеряется часовым углом

$t_{\gamma}$  точки весеннего равноденствия и поэтому всегда  $S = t_{\gamma}$ .

У небесного светила с прямым восхождением  $\alpha$  часовой угол

$$t = S - \alpha.$$

Звездное время  $S$  в пункте с географической долготой  $\lambda$  связано со звездным гринвичским временем  $S_0$  равенством

$$S = S_0 + \lambda,$$

причем  $\lambda$  отсчитывается к востоку от Гринвича и выражается в часах, минутах и секундах времени. Для перевода градусных единиц в единицы времени существуют таблицы (см. табл. 1 и 2).

В один и тот же физический момент звездное время  $S_1$  и  $S_2$  в двух пунктах различается на разность географической долготы  $\lambda_1$  и  $\lambda_2$  этих пунктов, т. е.

$$S_2 - S_1 = \lambda_2 - \lambda_1.$$

Примеры задач.

1. Прямое восхождение звезды Миры ( $\alpha$  Кита)  $2^{\text{ч}}16^{\text{м}}49^{\text{с}}$ , Сириуса ( $\alpha$  Большого Пса)  $6^{\text{ч}}42^{\text{м}}57^{\text{с}}$  и Проциона ( $\alpha$  Малого Пса)  $7^{\text{ч}}36^{\text{м}}41^{\text{с}}$ . Чему равны часовые углы этих звезд в моменты верхней и нижней кульминации Сириуса?

2. Найти звездное время в моменты, в которые часовой угол звезды Ригеля ( $\beta$  Ориона) соответственно равен  $-3^{\text{ч}}17^{\text{м}}43^{\text{с}}$  и  $1^{\text{ч}}42^{\text{м}}29^{\text{с}}$ . Прямое восхождение этой звезды  $5^{\text{ч}}12^{\text{м}}08^{\text{с}}$ .

## Практическое занятие № 9 Изучение звёздного неба по карте

*Краткая теория.*

Подвижная карта звездного неба служит пособием для общей ориентировки по небу и, в частности, для определения расположения созвездий относительно истинного горизонта. На карте изображены сетка небесных экваториальных координат и основные созвездия, состоящие из сравнительно ярких звезд.

Карта составлена в проекции А. А. Михайлова, в которой небесные параллели изображаются концентрическими окружностями, а круги склонения - лучами, выходящими из северного полюса мира,

расположенного в центре карты. Рядом с ним находится главная звезда созвездия Малой Медведицы, называемая Полярной звездой.

Работа с картой выполняется в соответствии с заданием №2 Лабораторного практикума по курсу общей астрономии М.М Дагаева, М. 1972 г.

### Практическое занятие № 10

#### Факторы, влияющие на положение светил на небесной сфере.

Решение задач

*Примеры задач.*

1. Найти часовые углы звезд Кастора ( $\alpha$  Близнецов) и Шеата ( $\beta$  Пегаса) в момент, когда часовой угол звезды Беги ( $\alpha$  Лиры) равен  $4^{\text{ч}}15^{\text{м}}10^{\text{с}}$ . Прямое восхождение Кастора  $7^{\text{ч}}31^{\text{м}}25^{\text{с}}$ , Беги  $18^{\text{ч}}35^{\text{м}}15^{\text{с}}$  и Шеата  $23^{\text{ч}}01^{\text{м}}21^{\text{с}}$ .

2. Часовой угол звезды Миры ( $\alpha$  Кита) в Гринвиче равен  $2^{\text{ч}}16^{\text{м}}47^{\text{с}}$ . Определить в этот момент звездное время в пунктах с географической долготой  $2^{\text{ч}}03^{\text{м}}02^{\text{с}}$  и  $54^{\circ}44',5$ . Прямое восхождение Миры  $2^{\text{ч}}6^{\text{м}}49^{\text{с}}$ .

### Практическое занятие № 11

#### Суточное движение звёзд и его особенности

*Краткая теория.*

Видимая из некоторой точки  $O$  земной поверхности северного полушария Земли, а справа – вся небесная сфера, центром которой является эта точка  $O$  (наблюдатель). В любом месте  $O$  земной поверхности направление *отвесной* (или вертикальной) линии  $COZ$  совпадает с направлением земного радиуса  $CO$  в этом месте. отвесная линия

$ZOZ'$  пересекает небесную сферу в двух диаметрально противоположных точках, называемых зенитом ( $Z$ ) и надиром ( $Z'$ ).

Большой круг  $NESW$  небесной сферы, плоскость которого перпендикулярна отвесной линии, называется истинным (*математическим*) горизонтом. Истинный горизонт нельзя отождествлять с *видимым горизонтом*, так как первый находится на небесной сфере, а второй лежит на земной поверхности, его вид зависит от рельефа местности и его точки могут располагаться как ниже, так и выше истинного горизонта. В моменты своего восхода и захода светила считаются находящимися на истинном горизонте.

В суточном вращении небесной сферы вокруг оси мира небесные светила движутся по малым кругам ( $ab, cd, ef, gh$ ) – суточным или

небесным, параллелям, плоскости которых параллельны плоскости небесного экватора.

## 2. САМОСТОЯТЕЛЬНАЯ РАБОТА СТУДЕНТОВ

разделы для самостоятельного изучения, в том числе конспектирование

№	Наименование тем (разделов)
1	Тема № 1. развитие астрономических работ в России в XVIII-XX.
2	Тема № 2. основы сферической тригонометрии: круги на поверхности сферы, сферический треугольник и его элементы, основные формулы сферической тригонометрии

3	Тема № 3. линия перемены даты и её учет в счете суток, календари как система счета длительных промежутков времени
4	Тема № 4. солнечные и лунные затмения, частота и периодичность затмений, великие противостояния планет
5	Тема № 5. звездные населения и подсистемы галактик, физические свойства галактик
6	Тема № 6. закономерности в Солнечной системе

### **Задания для самостоятельного изучения и конспектирования**

**Тема 1.** Развитие астрономических работ в России в XVIII-XX веках.

Рассмотреть следующие вопросы:

- развитие астрономических работ в России в XVIII-XX веках.

**Тема 2.** Основы сферической тригонометрии: круги на поверхности сферы, сферический треугольник и его элементы, основные формулы сферической тригонометрии

Рассмотреть следующие вопросы:

- основы сферической тригонометрии: круги на поверхности сферы, сферический треугольник и его элементы;
- основные формулы сферической тригонометрии.

**Тема 3.** Линия перемены даты и её учет в счете суток, календари как система счета длительных промежутков времени

Рассмотреть следующие вопросы:

- линия перемены даты и её учет в счете суток;
- календари как система счета длительных промежутков времени. Тема 4. Солнечные и лунные затмения, частота и периодичность затмений, великие противостояния планет

Рассмотреть следующие вопросы:

- солнечные и лунные затмения;
- частота и периодичность затмений;
- великие противостояния планет.

**Тема 5.** Звездные населения и подсистемы галактик, физические свойства галактик

Рассмотреть следующие вопросы:

- звездные населения и подсистемы галактик;
- физические свойства галактик.

**Тема 6.** Закономерности в Солнечной системе

Рассмотреть следующие вопросы:

- закономерности в Солнечной системе.

### **Контрольные вопросы**



1. Каковы основные линии и точки небесной сферы?
2. Горизонтальная система небесных координат: основные плоскости и координаты светила.
3. Первая экваториальная система небесных координат: основные плоскости и координаты.
4. Вторая экваториальная система координат: основные плоскости и координаты.
5. Эклиптика, её связь с плоскостью небесного экватора.
6. Эклиптическая система небесных координат, её координаты.
7. Как называют моменты прохождения светилом небесного меридиана?
8. Как можно определить условия видимости для данной широты местности  $\varphi$  определённого светила?
9. Чем вызвано введение уравнения времени?
10. Какую величину принимают за истинные солнечные сутки?
11. Как определяют среднее солнечное время?
12. Как можно вычислить моменты времени восхода и захода светил?
13. Как можно вычислить азимуты восхода и захода светил?
14. Что такое годичный параллакс звезды?
15. Что принимают за светимость звезды?
16. Что принимают за абсолютную звёздную величину?
17. Спектры звёзд и спектральная классификация.
18. Что принимают за температуру звезды?
19. Солнечная система и её состав?
20. Как происходит перемещение планет по зодиакальным созвездиям?
21. Геоцентрическая модель системы мира, её суть?
22. Гелиоцентрическая модель системы мира, автор и её основные положения.
23. Законы Кеплера, их суть?
24. Что представляет собой Млечный путь, через какие созвездия в северном полушарии проходит Млечный путь?
25. Галактика, что это за система?
26. Система галактических сферических координат: основные круги и плоскости в этой системе?
27. Что означает понятие “красный гигант”, “белый гигант”?
28. Опишите строение нашей Галактики.
29. Какие бывают типы галактик?

## Рекомендуемая литература:

### Основная литература:

1. Астрономия. 10-11 класс. Воронцов-Вельяминов Б.А., Страут Е.К. 5-е изд., пересмотр. - М.Изд.ДРОФА: 2018. - 240с.

### Дополнительная литература:

1. Астрономия 10-11 класс. Чаругин В.М., Акционерное общество «Издательство «Просвещение» : 2018.

2. Астрономия. 10-11 класс. [Засов А.В.](#), [Сурдин В.Г.](#), ООО «БИНОМ. Лаборатория знаний»; АО «Издательство Просвещение» : 2020.

### Интернет-ресурсы:

1.Азбука звездного неба- [http:// www.astro-azbuka.info/](http://www.astro-azbuka.info/)

2.«Солнечная система»- <http://www.galspace.spb.ru>



3.[Всероссийская олимпиада школьников по астрономии](http://www.astroolymp.ru/)- <http://www.astroolymp.ru/>

### Учебно-методические издания:

Методические указания к практическим /лабораторным работам[Электронный ресурс]/.Афанасьев А.В. , Садовая И. И. - Рязань: РГАТУ, 2020- ЭБ «РГАТУ»

Методические указания к самостоятельным работам[Электронный ресурс]/.Афанасьев А.В. , Садовая И. И. - Рязань: РГАТУ, 2020- ЭБ «РГАТУ»

МИНИСТЕРСТВО СЕЛЬСКОГО ХОЗЯЙСТВА РОССИЙСКОЙ ФЕДЕРАЦИИ  
ФЕДЕРАЛЬНОЕ ГОСУДАРСТВЕННОЕ БЮДЖЕТНОЕ ОБРАЗОВАТЕЛЬНОЕ  
УЧРЕЖДЕНИЕ ВЫСШЕГО ОБРАЗОВАНИЯ  
«РЯЗАНСКИЙ ГОСУДАРСТВЕННЫЙ АГРОТЕХНОЛОГИЧЕСКИЙ УНИВЕРСИТЕТИ-  
МЕНИ П.А. КОСТЫЧЕВА»

УТВЕРЖДАЮ:  
Декан ФДП и СПО  
 А. С. Емельянова  
« 20 »  2020 г.

**МЕТОДИЧЕСКИЕ УКАЗАНИЯ  
К ПРАКТИЧЕСКИМ ЗАНЯТИЯМ**

по дисциплине «Информатика»

для студентов 1 курса

по специальности

38.02.01 Экономика и бухгалтерский учет (по отраслям)

(очная форма обучения)

Рязань, 2020

Методические указания к практическим занятиям разработаны в соответствии с требованиями Федерального государственного образовательного стандарта (далее – ФГОС), утвержденного 28.07. 2014 г. приказом Министерства образования и науки РФ за № 832 по специальности среднего профессионального образования (далее - СПО) 38.02.01 Экономика и бухгалтерский учет (по отраслям)

Разработчик:

Белова М.Н., преподаватель ФДП и СПО

Методические указания к практическим занятиям рассмотрены и одобрены на заседании методического совета ФДП и СПО 30 июня 2020г. протокол № 10.

Председатель методического совета



Явисенко Л.Ю.

### Наименование практических занятий:

Номер и название раздела/темы дисциплины	Наименование практических работ	Трудоемкость (час.)	Наименование умений, знаний
Раздел 1. Основы информационной культуры	Тема 1.1. Переход к информационному обществу. Переход к информационному обществу.	2	У1-У9; 31-36
	Тема 1.2. Понятия информации и данные. Понятия информации и данные.	2	У1-У9; 31-36
Раздел 2. Архитектура персонального компьютера.	Тема 2.1. Тенденции развития вычислительных систем. Классификация ЭВМ. Тенденции развития вычислительных систем. Классификация ЭВМ	2	У1-У9; 31-36
	Тема 2.2. Основные устройства ПК. Основные устройства ПК	2	У1-У9; 31-36
	Тема 2.3. Информационно-логические основы построения Информационно-логические основы построения	10	У1-У9; 31-36
Раздел 3. Компьютерные сети.	Тема 3.1. Коммуникационная среда и передача данных. Коммуникационная среда и передача данных.	2	У1-У9; 31-36
	Тема 3.2. Локальные вычислительные сети. Локальные вычислительные сети	2	У1-У9; 31-36
	Тема 3.3. Глобальная сеть Internet. Глобальная сеть Internet.	2	У1-У9; 31-36
Раздел 4. Системное программное обеспечение компьютера.	Тема 4.1. Состояние и тенденции развития программного обеспечения. Состояние и тенденции развития программного обеспечения.	4	У1-У9; 31-36
	Тема 4.2. Операционные системы семейства Windows. Операционные системы семейства Windows.	6	У1-У9; 31-36

	Тема 4.3. Сервисное программное обеспечение. Сервисное программное обеспечение.	2	У1-У9; 31-36
Раздел 5. <i>Прикладные программные продукты</i>	Тема 5.1. Базовые возможности текстового процессора Базовые возможности текстового процессора	6	У1-У9; 31-36
	Тема 5.2. Работа с текстами в текстовом редакторе Word. Работа с текстами в текстовом редакторе Word.	6	У1-У9; 31-36
	Тема 5.3. Электронная таблица. Основные понятия и функциональные возможности. Электронная таблица. Основные понятия и функциональные возможности.	6	У1-У9; 31-36
	Тема 5.4. Графические возможности табличного процессора. Графические возможности табличного процессора.	3	У1-У9; 31-36
	<b>ИТОГ</b>	<b>57</b>	

Номер и название раздела дисциплины	Наименование практических	Умения, знания																																								
1	2	3																																								
<p><b>Тема 1.1. Переход к информационному обществу.</b></p>	<p>Цель занятия: закрепление умений и знаний по теме.</p> <p>1. Ответить на вопросы письменно:</p> <p>а. Как вы себе представляете информационное общество?</p> <p>б. В чем проявляется информационный кризис?</p> <p>в. Как происходило становление информатики в нашей стране?</p> <p>г. Какими вопросами занимается информатика с точки зрения фундаментальной и прикладной науки?</p> <p>д. Какие разделы включает информатика как научная дисциплина?</p> <p>2. Прочитировать понятия: наука, информатика, информационное общество, информационная культура.</p>	<p>У1-У9; 31-36</p>																																								
<p><b>Тема 1.2. Понятия информации и данные.</b></p>	<p>Цель занятия: закрепление умений и знаний по теме.</p> <p>1. Опишите, какие действия с информацией будут выполнены учеником. В тетради создайте и заполните таблицу, отметив знаком плюс выбор действия:</p> <table border="1" data-bbox="495 850 1756 1166"> <thead> <tr> <th data-bbox="495 850 909 911">Ситуация</th> <th colspan="4" data-bbox="909 850 1756 911">Действия над информацией</th> </tr> <tr> <td></td> <th data-bbox="909 911 1144 946">ввод</th> <th data-bbox="1144 911 1357 946">обработка</th> <th data-bbox="1357 911 1559 946">хранение</th> <th data-bbox="1559 911 1756 946">передача</th> </tr> </thead> <tbody> <tr> <td data-bbox="495 946 909 981">Учит правило</td> <td></td> <td></td> <td></td> <td></td> </tr> <tr> <td data-bbox="495 981 909 1016">Решает у доски пример</td> <td></td> <td></td> <td></td> <td></td> </tr> <tr> <td data-bbox="495 1016 909 1051">Слушает музыку</td> <td></td> <td></td> <td></td> <td></td> </tr> <tr> <td data-bbox="495 1051 909 1086">Пишет письмо</td> <td></td> <td></td> <td></td> <td></td> </tr> <tr> <td data-bbox="495 1086 909 1141">Переводит текст с английского языка на русский</td> <td></td> <td></td> <td></td> <td></td> </tr> <tr> <td data-bbox="495 1141 909 1166">Пишет диктант</td> <td></td> <td></td> <td></td> <td></td> </tr> </tbody> </table> <p>2. Привести примеры иерархического, фасетного, дескрипторного методов классификации. Сопоставить назначения системы классификации и системы кодирования.</p>	Ситуация	Действия над информацией					ввод	обработка	хранение	передача	Учит правило					Решает у доски пример					Слушает музыку					Пишет письмо					Переводит текст с английского языка на русский					Пишет диктант					<p>У1-У9; 31-36</p>
Ситуация	Действия над информацией																																									
	ввод	обработка	хранение	передача																																						
Учит правило																																										
Решает у доски пример																																										
Слушает музыку																																										
Пишет письмо																																										
Переводит текст с английского языка на русский																																										
Пишет диктант																																										
<p><b>Тема 2.1. Тенденции развития вычислительных систем. Классификация ЭВМ.</b></p>	<p>Цель занятия: закрепление умений и знаний по теме.</p> <p>Ответить на вопросы письменно:</p> <p>1. Дать классификацию микро ЭВМ.</p> <p>1. Рассмотреть основные поколения ЭВМ и ПК и их основные параметры.</p>	<p>У1-У9; 31-36</p>																																								

	<p>2. Изобразить схематически классификацию компьютеров иерархическим методом классификации.</p> <p>3. Рассмотреть основные параметры поколений ЭВМ.</p>	
<b>Тема 2.2. Основные устройства ПК.</b>	<p>Цель занятия: закрепление умений и знаний по теме.</p> <p>3. Ответить на вопросы письменно:</p> <p>1. Составить схему последовательности работы блоков ПК при выполнении программы.</p> <p>2. Записать в виде таблицы основных характеристик ПК и основных факторов, влияющих на производительность ПК.</p> <p>3. Ответить на вопросы учебника 1-6, стр. 74.</p>	У1-У9; 31-36
<b>Тема 2.3. Информационно-логические основы .</b>	<p>Цель занятия: закрепление умений и знаний по теме.</p> <p>Ответить на вопросы письменно:</p> <p>1. Что такое система кодирования информации?</p> <p>2. Что такое система счисления?</p> <p>3. Приведите пример числа в позиционной системе счисления.</p> <p>4. Приведите пример числа в непозиционной системе счисления.</p> <p>5. Решение примеров по системам счисления.</p> <p>Операции сложения:</p> <p>1100110001(2)+1000111011(2) 11010111(2)+1011110100(2) 11011110,01(2)+100011101,0111(2) 1324,6(8)+1704,1(8) 1370,44(8)+557,3(8) 726,4(8)+1211,6(8) 2010,3(8)+654,02(8) 1D2,6(16)+54,8(16) 66,9(16)+CD,8(16) 20D,6(16)+416,6(16) F2,6(16)+FE,5(16)</p> <p>Операции вычитания:</p> <p>1000101101(2)-101001010(2) 1101101010(2)-101010111(2) 100111000(2)-11010011(2) 1432,5(8)-666,64(8) 1777,2(8)-112,6(8) 2013,14(8)-1641,4(8) 225,2(8)+710,64(8) 3DD,2(16)-19F,4(16) 2F7,8(16)-17B,78(16) BD,4(16)+2D0,4(16) 34D,6(16)-F8,5(16)</p> <p>Операции умножения:</p> <p>11010(2) 1111(2)=110000110 1011110(2) 110101(2)=100111101010 1011000(2) 10101(2)=11100111000 111111(2) 1101100(2)=1101010010100 1100011(2) 1100100(2)=10011010101100</p> <p>Операции деления:</p> <p>1001010011(2) : 10001(2)=100011 10010000011(2) : 1011(2)=1101001 1011010000(2) : 1100(2)=111100 3234(8) : 22(8)=136 1254(8) : 22(8)=46</p>	У1-У9; 31-36



	<p>14652(8) 252(8)=4205344  4252(8) 531(8)=2726432  4427(8) 522(8)=3000136  1513(8) 1152(8)=1771416  2313(8) 1203(8)=3004741  36A(16) 698(16)=1682F0  269(16) 545(16)=CB34D  1D4(16) 196(16)=2E638  4E8(16) 4DA(16)=17CD90  498(16) 472(16)=146BB0</p> <p>3124(8) : 24(8)=121  888(16) : 1C(16)=4E  FA0(16) : 20(16)=7D</p> <p>Перевести данное число из десятичной системы счисления в двоичную, восьмеричную и шестнадцатеричную системы счисления.</p> <p>a. <math>666_{10} \rightarrow 1010011010_2 \rightarrow 1232_8 \rightarrow 29A_{16}</math>  b. <math>305_{10} \rightarrow 100110001_2 \rightarrow 461_8 \rightarrow 131_{16}</math>  c. <math>347_{10} \rightarrow 101011011_2 \rightarrow 533_8 \rightarrow 15B_{16}</math>  d. <math>153,25_{10} \rightarrow 10011001,01_2 \rightarrow 231,2_8 \rightarrow 99,4_{16}</math></p> <p>Перевести данное число в десятичную систему счисления.</p> <p>a. <math>1100111011_2 \rightarrow 1*2^9 + 1*2^8 + 0*2^7 + 0*2^6 + 1*2^5 + 1*2^4 + 1*2^3 + 0*2^2 + 1*2^1 + 1*2^0 = 512 + 256 + 0 + 0 + 32 + 16 + 8 + 0 + 2 + 1 = 827_{10}</math>  b. <math>671,24_8 \rightarrow 6*8^2 + 7*8^1 + 1*8^0 + 2*8^{-1} + 4*8^{-2} = 384 + 56 + 1 + 0,25 + 0,08 = 441,33_{10}</math>  c. <math>41A,6_{16} \rightarrow 4*16^2 + 1*16^1 + 10*16^0 + 6*16^{-1} = 1024 + 16 + 10 + 0,375 = 1050,375_{10}</math></p>	
<b>Тема 3.1. Коммуникационная среда и передача данных.</b>	<p>Цель занятия: закрепление умений и знаний по теме.  Ответить на вопросы письменно:</p> <ol style="list-style-type: none"> <li>1. Изобразить схематически режимы передачи данных</li> <li>2. Записать типы протоколов канального уровня.</li> </ol>	У1-У9; 31-36
<b>Тема 3.2. Локальные вычислительные сети.</b>	<p>Цель занятия: закрепление умений и знаний по теме.  Ответить на вопросы письменно:</p> <ol style="list-style-type: none"> <li>1. Изучение аппаратного и программного обеспечения локальной компьютерной сети в учебном классе.</li> <li>2. Изучение порядка действий пользователя при подключении компьютера к сети.</li> <li>3. Приведите основные стандарты протоколов вычислительных сетей.</li> <li>4. Охарактеризовать основные методы доступа к передающей среде</li> </ol>	У1-У9; 31-36
<b>Тема 3.3. Глобальная сеть Internet.</b>	<p>Цель занятия: закрепление умений и знаний по теме.  Ответить на вопросы письменно:</p>	У1-У9;

	<p>Записать интерпретации IP-адресов.</p> <ol style="list-style-type: none"> <li>1. Найдите в Интернет список национальных доменов первого уровня и поместите их в отчет.</li> <li>2. Ответить на вопросы: <ol style="list-style-type: none"> <li>а. На основе какого протокола осуществляется передача данных в Интернете.</li> <li>б. Назовите почтовые программы клиентов для доступа к почтовому ящику.</li> </ol> </li> </ol>	31-36
<p><b>Тема 4.1. Состояние и тенденции развития программного обеспечения.</b></p>	<p>Цель занятия: закрепление умений и знаний по теме.</p> <ol style="list-style-type: none"> <li>1. Составит таблицу «Классификация прикладного программного обеспечения».</li> <li>1. Записать в виде таблицы качественные характеристики программных продуктов.</li> <li>2. Составить схему классификации программных продуктов.</li> </ol>	У1-У9; 31-36
<p><b>Тема 4.2. Операционные системы семейства Windows.</b></p>	<p>Цель занятия: закрепление практических умений и знаний по теме.</p> <ol style="list-style-type: none"> <li>1. Работа на компьютере в операционной системе Windows.</li> </ol> <p><b>Упражнение 1</b></p> <ol style="list-style-type: none"> <li>1. Открыть окно-папку Мой компьютер двойным щелчком по его значку.</li> <li>2. Переместить окно в правый нижний угол Рабочего стола.</li> <li>3. Изменить размер окна, сделав его вытянутым по вертикали,</li> <li>4. Развернуть окно на весь экран.</li> <li>5. Свернуть окно и пояснить результат (местоположение окна).</li> <li>6. Снова активизировать окно.</li> <li>7. Открыть окно-папку Корзина.</li> <li>8. Активизировать окно Мой компьютер тремя способами.</li> <li>9. Расположить открытые окна сверху вниз, затем слева направо.</li> <li>10. Свернуть все открытые окна и проверить их местоположение.</li> <li>11. Закрывать все открытые окна-папки.</li> <li>12. Используя кнопку Пуск, команду Программы, открыть окно приложения MicrosoftWord.</li> <li>13. По команде Пуск -&gt; Документы открыть любой документ MicrosoftWord, определив его по значку приложения Word.</li> <li>14. Окно приложения разместить на рабочем столе, чтобы были видны его границы. Внутри окна приложения <i>так же</i> (чтобы были видны границы) расположить окно документа. Попытаться переместить окно документа за пределы границ окна приложения. Пояснить результат.</li> <li>15. Развернуть окна и приложения, и документа с помощью кнопки Развернуть.</li> </ol>	У1-У9; 31-36

### **Упражнение 2**

1. Открыть окно-папку Мой компьютер двойным щелчком по его значку.
2. Создать новую папку *на рабочем диске (диск* (в котором разрешено создавать и сохранять папки и файлы). Для этого в папке Мой компьютер выбрать значок папки диска и раскрыть его окно двойным щелчком. Выполнить команды **Файл> Создать > Папка**. Присвоить новой папке имя, соответствующее вашей фамилии, и нажать клавишу <Enter>. Двойным щелчком открыть окно новой папки.
3. В окне Мой компьютер активизировать окно диска P: двойным щелчком открыть в нем окно какой-либо папки и *скопировать* оттуда в окно папки *Фамилия* *методом перетаскивания* два любых файла, а с помощью команд **Правка> Копировать** и **Правка > Вставить** — два файла с названием рисунков. Пояснить различия в результатах копирования.
4. Удалить файлы с названием рисунков из вновь созданной папки.
5. Открыть папку Корзина, найти удаленные файлы и восстановить их.
6. Закрыть все окна, кроме окна Мой компьютер.
7. Создать ярлык для папки *Фамилия* и поместить его на Рабочий стол.
8. Изменить для созданного ярлыка значок.
9. Удалить  
ярлык любым из способов.

### **Упражнение 3**

1. Открыть окно Проводника любым способом.
2. В левой области активизировать рабочий диск (O:).
3. Создать в нем новую папку с именем, соответствующим вашей фамилии (папка *Фамилия*).
4. Активизировать новую папку и в ней создать папку с названием группы (папка *Группа*). Активизировать последнюю.
5. В левой части Проводника перейти в любую папку диска P:, выделить несколько идущих не подряд файлов и скопировать их в последнюю созданную папку (*Группа*), используя контекстное меню.
6. Показать файлы в активной папке в виде таблицы.
7. Выстроить файлы в порядке убывания даты изменения, затем по имени файла.
8. Изменить вид представления файлов в вид списка с мелкими, затем с крупными значками.
9. Дважды щелкнуть по файлу со значком приложения Word. Пояснить результат. Вернуться в Про-

водник, закрыв загруженное приложение.

10. Окно Проводника показать в восстановленном состоянии (окно должно занимать не весь экран).
11. На Рабочем столе открыть окно Мой компьютер. Задать режим *многооконного* изображения вложенных папок (Вид>Пара метры).
12. В окне Мой компьютер открыть папку рабочего диска, затем папку с названием своей фамилии.
13. Свернуть все открытые окна, кроме окна Проводника и окна папки Фамилия.
14. Расположить *рядом* на Рабочем столе окно папки Фамилия и окно Проводника.
15. Активизировать окно Проводника, а в нем — папку Группа.
16. Выделить все файлы и методом *перетаскивания* перенести их в окно папки Фамилия.
17. В окне Проводника убедиться, что папка Группа пуста, затем удалить ее.
18. Удалить папку Фамилия вместе с файлами с диска. Проверить удаление в окне папки рабочего диска.
19. Закрывать все окна на Рабочем столе.

#### **Упражнение 5**

1. Открыть приложение Paint.
2. Используя Панель инструментов, нарисовать рисунок сельского пейзажа (домик, дорожки, озеро, деревья). Внизу рисунка сделать подпись: кем и когда сделан рисунок, установив шрифт с *кириллицей*, размер 16 пт, жирный курсив.
3. Выделить фрагмент рисунка. Удерживая клавишу <Ctrl>, скопировать его в другое место на экране.
4. Выделить другой фрагмент и командой Правка > Скопировать в файл на рабочий диск, присвоив имя файлу.
5. Вставить в текущий рисунок сохраненный фрагмент командой Правка> Вставить из файла.
6. Используя меню Рисунок, наклонить вставленный фрагмент на 40% и растянуть его на 200%.
7. Сохранить рисунок на рабочий диск, присвоив имя файлу, и закрыть приложение.

#### **Задание 1**

1. Открыть окно папки Мой компьютер, активизировать открытый для записи диск. В раскрывшемся окне создать папку, имя которой соответствует вашей фамилии (папка Фамилия).
2. Загрузить текстовый редактор Блокнот.

3. Набрать текст, содержащий первые два пункта вашего задания, оформив его в виде списка. Под введенным текстом поместить произвольный рисунок в виде значка приложения Paint. Сохранить созданный документ в своей папке.
4. Для папки с текстовым документом создать ярлык и поместить его на Рабочий стол.
5. Удалить созданный файл, поместив его в Корзину. Восстановить удаленный файл.

#### ***Задание 2***

1. Открыть окно папки Мой компьютер, активизировать открытый для записи диск. В раскрывшемся окне создать папку, имя которой соответствует вашей фамилии (папка Фамилия).
2. Загрузить графический редактор Paint.
3. Изобразить *эллипс*, выбрать для него цвет заполнения, поместить в него рисунок. Под эллипсом изобразить *прямоугольник*, выбрать для него любой цвет заполнения. Ввести в прямоугольник текст: «Самостоятельная работа по теме Windows», выбрать произвольно вид, размер и цвет шрифта. Сохранить созданный рисунок в своей папке.
4. Для папки, содержащей файл с рисунком, создать ярлык и поместить его на Рабочий стол.

#### ***Задание 3***

1. Активизировать программу Проводник.
2. На открытом для записи диске создать папку, имя которой соответствует вашей фамилии,
3. Скопировать в созданную папку три расположенных подряд файла из папки Windows.
4. Удалить папку, предварительно отменив атрибут Скрытый.
5. Открыть окна приложений Блокнот и Paint.
6. Расположить открытые окна каскадом.
7. Свернуть открытые окна.

#### ***Задание 4***

1. Открыть папку Панель управления. Представить несколько способов отображения объектов в папке Панель управление (крупные значки, мелкие значки, список, таблица). Создать ярлык папки Панель управления и поместить его на Рабочий стол.
2. Изменить оформление Рабочего стола (рисунок фона, заставка, цвет).
3. В Проводнике создать папку, имя которой соответствует вашей фамилии,
4. Загрузить текстовый редактор Блокнот и набрать текст, содержащий первые три пункта вашего за-

дания, оформив их в виде списка. Сохранить документ в своей папке.  
5. Для папки с текстовым документом создать ярлык и поместить его на Рабочий стол.

#### ***Задание 5***

1. Открыть папку Мой компьютер. Упорядочить значки объектов по алфавиту.
2. На диске, открытом для записи, создать папку, имя которого соответствует вашей фамилии.
3. Загрузить текстовый редактор Блокнот.
4. Набрать текст, содержащий первые три пункта вашего задания, оформив его в виде списка. Поместить в созданный текст вый файл объект MicrosoftClipGallery в виде значка. Выполнит) предварительный просмотр текста. Сохранить созданный документ в своей папке.
5. Для папки с текстовым документом создать ярлык и поместить его на Рабочий стол.

#### ***Задание 6***

1. Открыть папку Мой компьютер. Упорядочить значки объектов по типу.
2. На диске, открытом для записи, создать папку, имя которой соответствует вашей фамилии.
3. Создать произвольный рисунок, используя приложение Paint и сохранить его в вашей папке.
4. Свернуть все открытые окна.
5. Активизировать приложение Paint, используя Панель задач. Внести изменения в ваш рисунок, увеличить масштаб рисунка на 200% и сохранить.
6. Для папки, содержащей файл с рисунком, создать ярлык и поместить его на Рабочий стол.

#### ***Задание 7***

1. Изменить оформление Рабочего стола (цвет, рисунок, расположение рисунка по центру или по всей поверхности рабочего стола).
2. Скопировать экранное изображение Рабочего стола в буфер обмена.
3. Активизировать программу Проводник. На открытом для записи диске создать папку, имя которой соответствует вашей фамилии.
4. Загрузить текстовый редактор Блокнот.
5. Набрать текст, содержащий первый пункт вашего задания. Поместить экранное изображение Рабочего стола ниже набранного текста. Файл сохранить в своей папке.
6. Для папки с текстовым документом создать ярлык и поместить его на Рабочий стол.

	<p><b>Задание 8</b></p> <ol style="list-style-type: none"> <li>1. Открыть окно папки Мой компьютер. Активизировать открытый для записи диск. В раскрывшемся окне создать папку, имя которой соответствует вашей фамилии.</li> <li>2. Скопировать экранное изображение Рабочего стола в буфер обмена.</li> <li>3. Загрузить графический редактор Paint и поместить в окно редактора Paint содержимое буфера обмена. Скопировать в буфер обмена только ту часть экрана, которая содержит изображение окна папки Мой компьютер.</li> <li>4. Загрузить текстовый редактор Блокнот. В новый документ вставить содержимое буфера обмена (изображение окна папки Мой компьютер).</li> <li>5. Закрыть приложения Блокнот и Paint, сохранив оба файла в своей папке.</li> <li>6. На Рабочем столе создать ярлыки для каждого из созданных файлов.</li> </ol>	
<p><b>Тема 4.3. Сервисное программное обеспечение.</b></p>	<p>Цель занятия: развитие умений и знаний по теме</p> <ol style="list-style-type: none"> <li>1. В тетради приведите примеры программ-архиваторов.</li> <li>2. Законспектируйте в тетради причины возникновения вирусов.</li> <li>3. Составить схему классификации вирусов.</li> <li>4. Составить схему классификации антивирусных программ</li> </ol>	<p>У1-У9; 31-36</p>
<p><b>Тема 5.1. Базовые возможности текстового процессора</b></p>	<p>Цель занятия: закрепление практических умений и знаний по теме.</p> <ol style="list-style-type: none"> <li>2. Работа на компьютере в операционной системе Windows.</li> </ol> <p>Работа на компьютере в текстовом редакторе Word.</p> <p><b>Задание:</b> Выполните предлагаемый ниже набор действий в среде текстового процессора <b>MS Word 2007-2010</b>. Защитите работу, ответив преподавателю на ряд контрольных вопросов. <u>Контрольные вопросы к практической работе №1 по MS Word 2007-2010.</u></p> <ol style="list-style-type: none"> <li>1. Запустите <b>MicrosoftWord: Пуск→Программы→ Microsoft Office2007→Microsoft Word</b></li> <li>2. Наберите текст: <b>MicrosoftWord 2007!</b> Нажмите клавишу <b>Enter</b>.</li> <li>3. Наберите следующий текст, пользуясь клавишей <b>Enter</b> только в конце абзацев: <b>MicrosoftWord 2007 -2010</b> — это текстовый процессор, предназначенный для создания профессионально оформленных документов. Он помогает легко и эффективно создавать документы и систематизировать их. (<b>Нажимаем Enter</b>) Создаваемый документ в <b>MSWord 2007 - 2010</b> нужно формировать на основе пустого документа или шаблона. Далее необходимо вво-</li> </ol>	<p>У1-У9; 31-36</p>

дить текст, форматировать и, при необходимости, редактировать текст. (**Enter**) Эффективные средства редактирования, форматирования и рецензирования текста помогают улучшить качество оформления создаваемого документа. (**Enter**)

4. Если в набранном тексте присутствуют слова подчеркнутые красной волнистой линией – это признак ошибки. Исправьте их.



5. Сохраните текст: **Кнопка Office** (или вкладка **Файл**), **Сохранить**. Папку сохраняем на **Рабочем столе** под именем **Фамилия\_№ задания (пример Иванов\_1)**. По окончании работу файл перемещаем в зависимости от указаний преподавателя в папку:

- вашей группы, размещённой на **Яндекс.Диск**. Переход в папку осуществляем по публичной ссылке, полученной от преподавателя. При желании открыть личную папку в **Яндекс.Диск** переходим по ссылке <https://disk.yandex.ru/invite/?hash=Q5AGXI6P> Переход по ссылке прибавит вам 1 Гбайт дискового пространства к возможным 10 Гбайтам и увеличит наше общее пространство на 0,5 Гбайт.
- в вашей папке **Яндекс.Диск** → **Фамилия\_№гр\_№подгр** → **Word**
- вашей группы, размещённой в сети ДВ института филиала РАНХиГС, в папке группы выбираем папку **Word**.

1. Вставьте в набранный текст фразу «**текстовом процессоре**». Для этого: щелкните мышью после фразы «**Создаваемый документ в**» и наберите указанную фразу.
2. Исправьте в тексте **Word 2007** на **Word 2010**.
3. Удалите фразу «**при необходимости**» во втором абзаце, для этого используйте клавишу **Delete** или **Backspace**.
4. Восстановите исходный текст при помощи многократной отмены последнего действия: **Панель быстрого запуска, Кнопка Отменить**.
5. Верните все изменения путем многократного применения кнопки **Повторить: Панель быстрого запуска, Кнопка Повторить**
6. Вставьте дату, для этого: перейдите к началу документа одновременным нажатием клавиш **Ctrl** и **Home**, выберите: **Вкладка Вставка, Дата и время**, выберите любой формат даты и нажмите **ОК**.
7. Переместите второй абзац в конец текста. Для этого необходимо выделить строки второго аб-



заца, щёлкнуть правой кнопкой мыши по выделенному абзацу, в появившемся меню выбрать **Вырезать**, щёлкнуть мышью в конце текста, нажать правую кнопку мыши, в появившемся контекстном меню выбрать **Вставить**.

8. Первый абзац скопируйте в конец текста, для этого: выделите первый абзац, нажмите правую кнопку мыши, выберите **Копировать**, щёлкните мышью в конце текста, нажмите правую кнопку мыши, выберите **Вставить**.
9. Оформите первую строку текста, для этого необходимо: выделить первую строку, выбрать **Вкладка Главная, группа Шрифт**, открыть диалоговое окно **Шрифт**, в появившемся окне установить **Полужирный курсив** и установить размер шрифта **18 пунктов**, нажать **ОК**.
10. Первую строку выровняйте по центру. Для этого необходимо: выделить первую строку, выбрать вкладку **Главная**, в группе **Абзац**, нажать кнопку **По центру**.
11. Выровняйте весь текст, кроме первой строки, по ширине, задайте отступ слева и справа по 1,5 см, установите междустрочное расстояние 1,5 интервала, в первых строках абзацев сделайте отступ на 2 см. Для этого необходимо: выделить все абзацы, кроме первого (первой строки), выбрать вкладку **Главная**, в группе **Абзац** открыть диалоговое окно **Абзац** и сделать в появившемся окне все необходимые установки после чего нажать **ОК**.
12. Разбейте два последних абзаца на две колонки, для этого выделяем два последних абзаца и выбираем **Вкладка Разметка страницы, Группа Параметры страницы, кнопка Колонки**. В открывшемся окне выбираем вариант с двумя колонками, нажимаем **ОК**.
13. Заполните три страницы произвольным текстом (можно копированием произвольного участка введённого текста и многократной вставкой этого текста).
14. Введите в начало каждой странице заголовок произвольного содержания. Оформите его в стиле **Заголовок 1**. Для этого выделяем заголовок, выбираем вкладку **Главная** в группе **Стили** щёлкаем по кнопке **Заголовок 1**.
15. Вставьте номера страниц, для этого: **Вкладка Вставка, Группа Колонтитулы, кнопка номер страниц**.
16. Вставьте в конец текста оглавление, для этого: переместите курсор в конец текста (**Ctrl + End**) и выберите **Вкладка Ссылка, Группы Оглавление** нажмите кнопку **Оглавление**.
17. Пронумеровать абзацы на первой странице, для этого: выделить нужные абзацы, выбрать **Вкладка Главная, Группа Абзац, кнопка нумерация**.

<p><b>Тема 5.2.</b> <b>Работа с текстами в текстовом редакторе Word.</b></p>	<p>Цель занятия: закрепление практических умений и знаний по теме. Работа на компьютере в операционной системе Windows. Работа на компьютере в текстовом редакторе Word.</p> <p><b>Тема:</b> Создание компьютерных публикаций. Оформление визитки</p> <p><b>Задание 1.</b></p> <p><b>1.</b> Изучить основные возможности текстового процессора Word для подготовки публикаций</p> <ol style="list-style-type: none"> <li>1. Изучить макет публикации в виде визитки</li> <li>2. Выполнить создание, сохранение, оформление, редактирование и вывод на печать публикации в виде визитки</li> <li>3. Ответить на контрольные вопросы</li> </ol> <p style="text-align: center;"><b>Порядок работы</b></p> <ol style="list-style-type: none"> <li>1. Запустите текстовый процессор MicrosoftWord (Пуск – Программы– Office_2000 – Microsoft-Word)</li> <li>2. Откройте шаблон визитки с D:\ Студенты\Лаб_раб_1_курс_ФГОС_3\Шаблон_визитка</li> <li>3. Создайте свою визитку</li> <li>4. Результат сохраните на D:\ Студенты\ ВАША ГРУППА\ ВАША ФАМИЛИЯ\ТЕКСТЫ под именем файла ВАША ФАМИЛИЯ_№ ПРАКТИЧЕСКОЙ РАБОТЫ (например, Иванов 8).</li> </ol> <p style="text-align: center;"><b>Контрольные вопросы</b></p> <ol style="list-style-type: none"> <li>1. Что понимается под термином информационная технология?</li> <li>2. Что представляет собой текстовый редактор?</li> <li>3. Каково назначение текстового процессора?</li> <li>4. Почему текстовый процессор Word можно использовать для подготовки публикаций?</li> <li>5. Опишите структурные элементы окна программного приложения Word.</li> <li>6. Как выполнить создание документа в текстовом процессоре MSWord?</li> <li>7. Как выполнить сохранение документа с изменением имени в текстовом процессоре MSWord?</li> <li>8. Как выполнить сохранение изменений в документе в текстовом процессоре MSWord?</li> <li>9. Как выполнить открытие документа в текстовом процессоре MSWord? Для чего выполняют открытие документа?</li> <li>10. Какие правила необходимо соблюдать при вводе текста?</li> <li>11. Что означает выделение фрагмента текста?</li> <li>12. Опишите способы выделения фрагментов?</li> <li>13. Какой пункт меню текстового процессора MSWord предназначен для форматирования шриф-</li> </ol>	<p>У1-У9; 31-36</p>
--	--	-------------------------

- та?
14. Как изменить размер шрифта?
  15. Как изменить начертание шрифта?
  16. Как изменить гарнитуру шрифта?
  17. Перечислите виды горизонтального выравнивания? Как выполнить горизонтальное выравнивание?
  18. Как добавить Надпись в текстовый документ?
  19. Как изменить цвет текста?
  20. Как изменить цвет линии?
  21. Как изменить цвет заливки?

**Тема.** Создание публикаций в виде буклета и бюллетеня

**План**

- 1) Изучить основные возможности текстового процессора Word для подготовки публикаций
- 2) Изучить макет краткого информационного сообщения в виде бюллетеня
- 3) Изучить макет краткого информационного сообщения в виде буклета
- 4) Выполнить создание, сохранение, оформление, редактирование и вывод на печать краткого информационного сообщения в виде бюллетеня и буклета
- 5) Ответить на контрольные вопросы

**Порядок работы**

1. Запустите текстовый процессор MicrosoftWord (Пуск – Программы– Office\_2000 – Microsoft-Word)
2. Откройте шаблон визитки с D:\Студенты\Лаб\_раб\_1\_курс\_ФГОС\_3\Шаблон\_информационное сообщение (Шаблон\_буклет)
3. Создайте свой буклет (информационное сообщение)
4. Результат сохраните на D:\ Студенты\ ВАША ГРУППА\ ВАША ФАМИЛИЯ\ТЕКСТЫ под именем файла ВАША ФАМИЛИЯ\_№ ПРАКТИЧЕСКОЙ РАБОТЫ (например, Иванов 9).

**Контрольные вопросы**

**Основная часть**

1. Что такое абзац? Как закончить создание абзаца в текстовом процессоре Word.
  2. Как изменить междустрочный интервал?
  3. Как изменить интервалы перед абзацем и после абзаца?
- Опишите отличительные черты отступа и выступа. Как их установить?

Тема 5.3. Электронная таблица. Основные понятия и функциональные возможности.

Работа на компьютере в табличном процессоре Excel.

**В папке МОИ ДОКУМЕНТЫ создать папку КР EXCEL и сохранить в ней все таблицы.**

**Значения в затененных ячейках вычисляются по формулам!**

**Задание 1**

1. Создать таблицу по образцу. Выполнить необходимые вычисления.
2. Отформатировать таблицу.
3. Построить сравнительную диаграмму (гистограмму) по уровням продаж разных товаров в регионах и круговую диаграмму по среднему количеству товаров.

**Продажа товаров для зимних видов спорта.**

Регион	Льжи	Коньки	Санки	Всего
Киев	3000	7000	200	
Житомир	200	600	700	
Харьков	400	400	500	
Днепропетровск	500	3000	400	
Одесса	30	1000	300	
Симферополь	40	500	266	
Среднее				

**Задание 2**

**Составьте прайс-лист по образцу:**

У1-У9;  
31-36



Прайс-лист магазина  
"РОГА И КОПЫТА"

**28.09.11**

Курс доллара 4,6 грн.

Наименование товара	Цена в у.е.	Цена в грн.
Тетрадь в клеточку	\$0,20	0,92 грн.
Тетрадь в линейчку	\$0,20	0,92 грн.
Пенал	\$2,00	9,20 грн.
Ручка	\$0,50	2,30 грн.
Карандаш	\$0,20	0,92 грн.
Линейка	\$0,30	1,38 грн.
Резинка	\$0,40	1,84 грн.

**Этапы выполнения задания:**

- Выделите ячейку **B1** и введите в нее заголовок таблицы **Прайс-лист магазина "РОГА И КОПЫТА"**
- В ячейку **C2** введите функцию **СЕГОДНЯ** (Поставьте знак «**=**») Нажмите кнопку **< fx >** на панели инструментов. В поле **КАТЕГОРИЯ** выберите **Дата и Время**. В нижнем поле выберите функцию **Сегодня**).

- В ячейку **B3** введите слова «Курс доллара», в **C3** – курс доллара на сегодняшний день.
- К ячейке **C3** примените денежный формат (**Формат, Формат ячеек, Вкладка Число, Числовой формат, Денежный**). (Обозначение можно выбрать произвольное).
- В ячейки **A5:B5** введите заголовки столбцов таблицы.
- Выделите их и примените полужирный стиль начертания и более крупный шрифт.
- В ячейки **A6:A12** и **B6:B12** введите данные.
- В ячейку **C6** введите формулу: = **B6\*\$ C \$ 3** . (\$ означает, что используется абсолютная ссылка).
- Выделите ячейку **C6** и протяните за маркер заполнения вниз до ячейки **C13**.
- Выделите диапазон ячеек **C6:C13** и примените к ним денежный формат.
- Выделите заголовок – ячейки **B1:C1** и выполните команду **Формат Ячейки**, вкладка **Выравнивание** и установите переключатель «**Центрировать по выделению**» (Горизонтальное выравнивание), «**Переносить по словам**». Увеличьте шрифт заголовка.
- В левой части прайс-листа вставьте картинку по своему вкусу.
- Измените название **ЛИСТ1** на **Прайс-лист**.

### Задание 3

1. Создать таблицу по образцу. Выполнить необходимые вычисления.

**Всего затрат =Общий пробег \* Норма затрат**

2. Отформатировать таблицу.

3. Построить круговую диаграмму «Общий пробег автомобилей» с указанием процентных долей каждого и столбиковую диаграмму «Затраты на ремонт автомобилей».

4. С помощью средства Фильтр определить марки автомобилей, пробег которых превышает 40000 км и марки автомобилей, у которых затраты на техническое обслуживание превышают среднее.

**“Учет затрат на техническое обслуживание и текущий ремонт автомобилей”**

№	Марка автомобиля	Общий пробег тыс. км	Норма затрат на 1 000 км, грн.	Всего затрат, тыс. грн.
1.	Жигули	12	2000	
2	Москвич	50	1800	
3	Мерседес	25	3000	
4	Опель	45	2500	
	Среднее			

#### Задание 4

- Дана функция:

$$y = \begin{cases} \sin x, & x \leq \pi / 2 \\ \pi / 2, & \pi / 2 < x < 3\pi / 2 \\ \cos x, & x > 3\pi / 2 \end{cases}$$

Протабулировать эту функцию на промежутке  $[0, 7]$  с шагом 0,2 и построить график этой функции.

#### Тема 5.4. Графические возможности табличного процессора.

Цель занятия: закрепление практических умений и знаний по теме.

Работа на компьютере в операционной системе Windows.

Работа на компьютере в табличном процессоре Excel.

Задание 1. В программе Microsoft Excel создайте кроссворд, удовлетворяющий следующим требованиям:

- вопросы выводятся с помощью примечаний;
- в некоторой ячейке выводится количество верных ответов.

#### Вопросы:

По горизонтали:

1) Лицо компьютера.

У1-У9;  
31-36

2) Устройство для связи с Интернетом.

3) Вредоносная программа.

По вертикали:

1) «Мозг компьютера».

2) Устройство ввода информации.

3) Устройство для распечатки информации на бумаге.

**Задание № 2 «Создание таблицы».**

1. Создать таблицу по образцу. Выполнить необходимые вычисления.

**Всего затрат =Общий пробег \* Норма затрат**

2. Отформатировать таблицу.

3. Построить круговую диаграмму «Общий пробег автомобилей» с указанием процентных долей каждого и столбиковую диаграмму «Затраты на ремонт автомобилей».

4. С помощью средства Фильтр определить марки автомобилей, пробег которых превышает 40000 км и марки автомобилей, у которых затраты на техническое обслуживание превышают среднее.

**“Учет затрат на техническое обслуживание и текущий ремонт автомобилей”**

№	Марка автомобиля	Общий пробег тыс. км	Норма затрат на 1000т км. ,тг	Всего затрат тыс. тг
1	Мерседес	12	2000	
2	Опель	50	1800	
3	Тайота	20	3000	
4	Нисан	25	2500	
5	Киа	45	3500	
6	Фольксваген	14	2000	

**Задание №3.** 1.откройте программу Microsoft

2.Введите данные таблицы

3.В столбце F создайте формулу (стоимость = цена \* количество) . Выполните вычисления

Дополните таблицу еще одной строкой и вычислите ИТОГ по категориям «Общее количество товара», и «Общая стоимость». Объединить ячейки A12, B12, C12, D12.**Задание №4 (5 баллов)**

1. Добавьте Лист 4.Заданы стоимость 1 кВт./ч. электроэнергии и показания счетчика за предыдущий и



текущий месяцы. Необходимо вычислить расход электроэнергии за прошедший период и стоимость израсходованной электроэнергии.

**Технология работы:**

1. Выровняйте текст в ячейках. Выделите ячейки A3:E3. Главная - Формат –Формат ячейки – Выравнивание: по горизонтали – по центру, по вертикали – по центру, отображение – переносить по словам.
2. В ячейку A4 введите: Кв. 1, в ячейку A5 введите: Кв. 2. Выделите ячейки A4:A5 и с помощью маркера автозаполнения заполните нумерацию квартир по 7 включительно.
5. Заполните ячейки B4:C10 по рисунку.
6. В ячейку D4 введите формулу для нахождения расхода эл/энергии. И заполните строки ниже с помощью маркера автозаполнения.
7. В ячейку E4 введите формулу для нахождения стоимости эл/энергии  $=D4*\$B\$1$ . И заполните строки ниже с помощью маркера автозаполнения.

**Обратите внимание!**

**При автозаполнении адрес ячейки B1 не меняется,  
т.к. установлена абсолютная ссылка.**

8. В ячейке A11 введите текст «Статистические данные» выделите ячейки A11:B11 и щелкните на панели инструментов кнопку «Объединить и поместить в центре».
9. В ячейках A12:A15 введите текст, указанный на рисунке.
10. Щелкнуть мышью по ячейке B12 и ввести математическую функцию **СУММ**, для этого необходимо щелкнуть в строке формулпо знаку **fx** и выбрать функцию, а также подтвердить диапазон ячеек.
11. Аналогично функции задаются и в ячейках B13:B15.
12. Расчеты вы выполняли на Листе 1, переименуйте его в Электроэнергию.

**Задание 4**

1. Создать таблицу и отформатировать ее по образцу.
2. Данные в столбце Возраст вычисляются с помощью функций СЕГОДНЯ и ГОД
3. Отсортировать данные в таблице по возрасту.
4. Построить сравнительную гистограмму по возрасту и в качестве подписей на оси X использовать должности сотрудников.
5. С помощью фильтра вывести сведения только о военнообязанных сотрудниках (Пол -м, возраст от

18 до 45 лет).

**Сведения о сотрудниках фирмы "Рога и копыта"**

ФИО	Должность	Дата рожд.	Пол	Возраст
Арнольдов Тарас Бульбович	Директор	01.12.45	м	
Голубков Леня Мавродиевич	Водитель	20.09.78	м	
Барабуля Сэм Джонович	Снабженец	05.08.68	м	
Симеоненко Жорж Жорикович	Гл. бух.	04.11.84	м	
Рыбак Карп Карпович	Инженер	05.05.55	м	
Графченко Дракул Дракулович	Менеджер	03.06.68	м	
Кара-Мурза Лев Филиппович	Охранник	04.03.79	м	
Сидоров Петр Иванович	Техник	20.10.85	м	
Прекрасная Василиса Ивановна	Секретарь	30.05.80	ж	
Поппине Мэри Джоновна	Психолог	04.07.68	ж	

ИТОГО:

## Рекомендуемая литература

### Основная литература:

1. Семакин, И. Г. Информатика. Базовый уровень. 11 класс [Текст] : учебник / И. Г. Семакин, Е. К. Хеннер, Т. Ю. Шеина. - 7-е изд., стереотип. - М. : БИНОМ. Лаборатория знаний, 2017. - 224 с.

1. Семакин, И. Г. Информатика. Базовый уровень. 10 класс [Текст] : учебник / И. Г. Семакин, Е. К. Хеннер, Т. Ю. Шеина. - 7-е изд., стереотип. - М. : БИНОМ. Лаборатория знаний, 2017. – 264

Дополнительная литература :

1. Фиошин М.Е. Информатика 10 класс [Текст]: учебник (углубленный уровень)/ под ред. Кузнецова А.А. – М.: Дрофа, 2017

2. Фиошин М.Е. Информатика 11 класс [Текст]: учебник (углубленный уровень)/ под ред. Кузнецова А.А. – М.: Дрофа, 2017

### Учебно-методические издания:

Методические рекомендации по самостоятельной работе[Электронный ресурс]/ Белова М.Н. - Рязань: РГАТУ, 2020- ЭБ «РГАТУ»

Методические указания к практическим /лабораторным работам[Электронный ресурс]/Белова М.Н. . - Рязань: РГАТУ, 2020- ЭБ «РГАТУ»

### Интернет-ресурсы

1. [www.fcior.edu.ru](http://www.fcior.edu.ru) (Федеральный центр информационно-образовательных ресурсов — ФЦИОР). [www.school-collection.edu.ru](http://www.school-collection.edu.ru) (Единая коллекция цифровых образовательных ресурсов). [www.intuit.ru/studies/courses](http://www.intuit.ru/studies/courses) (Открытые интернет-курсы «Интуит» по курсу «Информатика»).

2. [www.lms.iite.unesco.org](http://www.lms.iite.unesco.org) (Открытые электронные курсы «ИИТО ЮНЕСКО» по информационным технологиям).

3. <http://ru.iite.unesco.org/publications> (Открытая электронная библиотека «ИИТО ЮНЕ-СКО» по ИКТ в образовании).

4. [www.megabook.ru](http://www.megabook.ru) (Мегаэнциклопедия Кирилла и Мефодия, разделы «Наука / Математика.Кибернетика» и «Техника / Компьютеры и Интернет»).

5. [www.ict.edu.ru](http://www.ict.edu.ru) (портал «Информационно-коммуникационные технологии в образовании»).

6. [www.digital-edu.ru](http://www.digital-edu.ru) (Справочник образовательных ресурсов «Портал цифрового образования»).

7. [www.window.edu.ru](http://www.window.edu.ru) (Единое окно доступа к образовательным ресурсам Российской Федерации).

8. [www.freeschool.altlinux.ru](http://www.freeschool.altlinux.ru) (портал Свободного программного обеспечения). [www.hear.altlinux.org/issues/textbooks](http://www.hear.altlinux.org/issues/textbooks) (учебники и пособия по Linux). [www.books.altlinux.ru/altlibrary/openoffice](http://www.books.altlinux.ru/altlibrary/openoffice) (электронная книга «OpenOffice.org: Теория и практика»).

МИНИСТЕРСТВО СЕЛЬСКОГО ХОЗЯЙСТВА РОССИЙСКОЙ ФЕДЕРАЦИИ  
ФЕДЕРАЛЬНОЕ ГОСУДАРСТВЕННОЕ БЮДЖЕТНОЕ ОБРАЗОВАТЕЛЬНОЕ  
УЧРЕЖДЕНИЕ ВЫСШЕГО ОБРАЗОВАНИЯ  
«РЯЗАНСКИЙ ГОСУДАРСТВЕННЫЙ АГРОТЕХНОЛОГИЧЕСКИЙ УНИВЕРСИТЕТ  
ИМЕНИ П.А. КОСТЫЧЕВА»

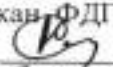
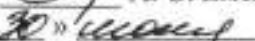
УТВЕРЖДАЮ:  
Декан ФДП и СПО  
 А. С. Емельянова  
« 20 »  2020 г.

**МЕТОДИЧЕСКИЕ УКАЗАНИЯ К ПРАКТИЧЕСКИМ ЗАНЯТИЯМ**

по дисциплине **Естествознание**

для студентов 1 курса

факультета дополнительного профессионального  
и среднего профессионального образования

по специальности:

38.02.01 Экономика и бухгалтерский учет (по отраслям)

(очная форма обучения)

Рязань, 2020

Методические указания к практическим занятиям составлены с учетом требований федерального государственного образовательного стандарта (далее – ФГОС), утвержденного 28.07.2014 г. приказом Министерства образования и науки РФ за № № 832 по специальности среднего профессионального образования (далее - СПО) 38.02.01 Экономика и бухгалтерский учет (по отраслям)

Разработчик:

Шапкин В.Ю.. преподаватель ФДП и СПО

Методические указания одобрены на заседании методического совета ФДП и СПО 30 июня 2020г. протокол № 10.

Председатель методического совета



Явисенко Л.Ю.

### Структура и содержание практических работ:

Номер и название раздела/темы дисциплины	Наименование практических/лабораторных работ	Трудоемкость (час.)	Знания, умения
<b>Тема 1.3. Теоретические методы в науке</b>	Анализ и систематизация данных.	1	У <sub>1</sub> -У <sub>4</sub> , З <sub>1</sub> -З <sub>5</sub>
<b>Тема 2.6. Клетка как структурная основа живых организмов</b>	Отличия в строении клеток живых организмов.	2	У <sub>1</sub> -У <sub>4</sub> , З <sub>1</sub> -З <sub>5</sub>
<b>Тема 3.3. Генетическая информация и механизмы ее реализации</b>	Решение цитогенетических задач	1	У <sub>1</sub> -У <sub>4</sub> , З <sub>1</sub> -З <sub>5</sub>
<b>Тема 4.3. Движение как качественное изменение</b>	Решение химических задач.	1	У <sub>1</sub> -У <sub>4</sub> , З <sub>1</sub> -З <sub>5</sub>
<b>Тема 5.3. Принципы эволюции живых организмов</b>	Эволюция эукариот и развитие жизни на Земле.	2	У <sub>1</sub> -У <sub>4</sub> , З <sub>1</sub> -З <sub>5</sub>
<b>Тема 6.7. Оптика и связанные с ней технологии</b>	Особенности зрительного восприятия	2	У <sub>1</sub> -У <sub>4</sub> , З <sub>1</sub> -З <sub>5</sub>
<b>Тема 7.3. Проблемы сохранения здоровья человека</b>	Составление рационов питания.	2	У <sub>1</sub> -У <sub>4</sub> , З <sub>1</sub> -З <sub>5</sub>
<b>Тема. 7.6. Закономерности наследственности у человека</b>	Решение задач по генетике.	1	У <sub>1</sub> -У <sub>4</sub> , З <sub>1</sub> -З <sub>5</sub>
	Всего	12	

## Содержание практических занятий

### РАЗДЕЛ 1. СТРУКТУРА ЕСТЕСТВЕННОНАУЧНОГО ЗНАНИЯ:

#### МНОГООБРАЗИЕ ЕДИНСТВА

##### Тема 1.3. Теоретические методы в науке

##### Практическая работа 1. Анализ и систематизация данных.

**Цель практического занятия:** научиться анализировать и систематизировать экспериментальные данные, использовать таблицы, диаграммы и графики, при работе с естественно-научными данными.

**Наглядные пособия:** учебник <sup>1</sup>, раздаточные карточки с данными для анализа.

##### Ход работы:

Проработайте учебник [О, 1] § 9, 11 в целях повторения материала для выполнения практических заданий.

В начале занятия учащиеся получают раздаточные карточки, в которых приводятся сведения о среднемесячных дневных температурах за один год для Санкт-Петербурга и для Сочи, а также перечень **вопросов**:

1. Представить разрозненный материал в виде таблице, затем в виде графика и диаграммы.
2. Проанализировать и найти закономерности в распределении температур.
3. Каковы особенности распределения температур по месяцам в разных городах? Чем различаются эти распределения?
4. В чем причина разницы температур в данных городах?
5. Помогла ли вам выполнить задание систематизация данных с помощью графика, диаграммы?

##### Данные для анализа:

Санкт-Петербург	Сочи
Январь -15° С	Январь -2° С
Февраль -17° С	Февраль -4° С
Март -5° С	Март +9° С
Апрель +5° С	Апрель +18° С
Май +17° С	Май +22° С
Июнь +20° С	Июнь +25° С
Июль +21° С	Июль +25° С
Август +15° С	Август +25° С
Сентябрь +10° С	Сентябрь +20° С
Октябрь +5° С	Октябрь +15° С
Ноябрь +2° С	Ноябрь +10° С
Декабрь -8° С	Декабрь 0° С

## **РАЗДЕЛ 2. СТРУКТУРЫ МИРА ПРИРОДЫ: ЕДИНСТВО МНОГООБРАЗИЯ**

**Тема 1. 2.** Строение и функции клетки.

**Практическая работа 2.** Сравнение строения клеток растений и животных по готовым микропрепаратам.

**Цель практического занятия:** научиться сравнивать особенности строения клеток растений и животных, находить отличия.

**Наглядные пособия:** учебник<sup>1</sup>, микроскоп, готовые микропрепараты животных и растительных клеток.

**Ход работы:**

Проработайте учебник [О, 1] § 32 в целях повторения материала для выполнения практических заданий.

1. Рассмотреть предложенные образцы клеток животных и растений.
2. Рассмотреть схемы строения этих клеток, представленные на рисунке.
3. Заполнить таблицу «Строение клеток», придерживаясь следующего плана:
  - а) установить каким организмам принадлежат клетки, обозначенные буквами А и Б;
  - б) обозначить соответствующими цифрами основные части клеток;
  - в) сравнить строение клеток, предварительно обозначив знаками «+» и «-» наличие у них соответствующих частей.



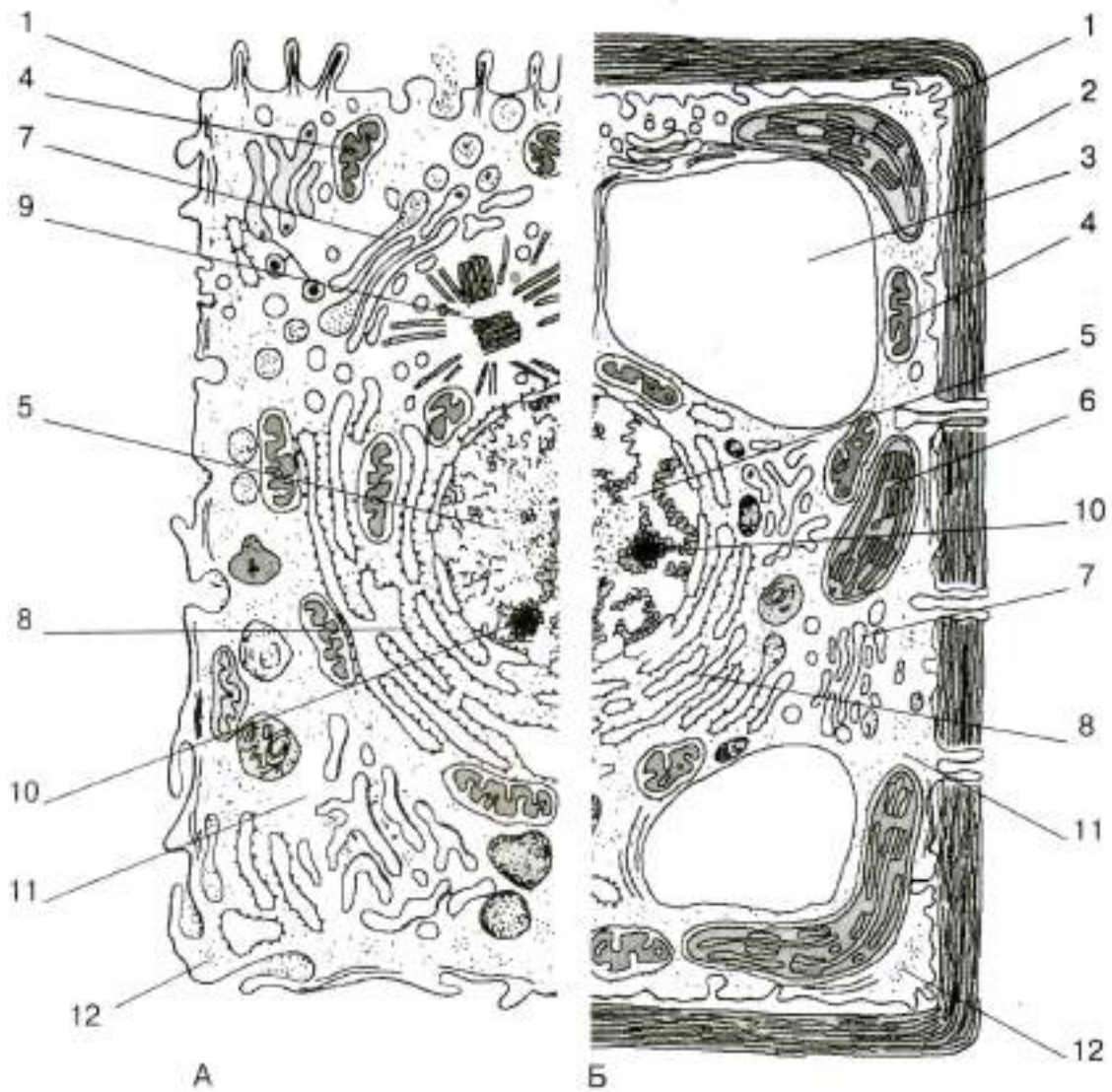

Строение клеток эукариот

№	Клеточные структуры	А	Б
	Оболочка		
	Мембрана		
	Цитоплазма		
	Ядро		
	Ядрышко		
	Вакуоль		
	ЭПС		
	Клеточный центр		
	Митохондрии		
	Хлоропласты		
	Аппарат Гольджи		
	Рибосомы		
	Лизосомы		

4. В качестве вывода ответить на вопрос: от чего зависят особенности строения клеток эукариотических организмов.

### РАЗДЕЛ 3. ОТ СТРУКТУРЫ К СВОЙСТВАМ

**Тема 3.3.** Генетическая информация и механизмы ее реализации.

**Практическая работа 3.** Решение цитогенетических задач.

**Цель практического занятия:** научиться решать задачи по генетике, на основании данной цепочки ДНК строить соответствующую ей и-РНК, пользуясь таблицей определять состав аминокислот, кодируемых и-РНК.

**Наглядные пособия:** учебник <sup>1</sup>, раздаточные карточки с таблицами аминокислот и кодирующими их нуклеотидами.

**Ход работы:**

Проработайте учебник [О, 1] § 51 в целях повторения материала для выполнения практических заданий.

Решение задач:

На основании таблицы «Состав триплетов нуклеотидов и-РНК» решить следующие задачи:

Состав триплетов нуклеотидов и-РНК

Первое основание	Второе основание				Третье основание
	У	Ц	А	Г	
У	Фенилаланин	Серин	Тирозин	Цистеин	У
	Фенилаланин	Серин	Тирозин	Цистеин	Ц
	Лейцин	Серин	-	-	А
	Лейцин	Серин	-	Триптофан	Г
Ц	Лейцин	Пролин	Гистидин	Аргинин	У
	Лейцин	Пролин	Гистидин	Аргинин	Ц
	Лейцин	Пролин	Глутамин	Аргинин	А
	Лейцин	Пролин	Глутамин	Аргинин	Г
А	Изолейцин	Треонин	Аспарагин	Серин	У
	Изолейцин	Треонин	Аспарагин	Серин	Ц
	Изолейцин	Треонин	Лизин	Аргинин	А
	Метионин	Треонин	Лизин	Аргинин	Г
Г	Валин	Аланин	Аспарагин	Глицин	У
	Валин	Аланин	Аспарагин	Глицин	Ц
	Валин	Аланин	Глутамин	Глицин	А
	Валин	Аланин	Глутамин	Глицин	Г

1. Дана цепочка ДНК, по которой строится цепочка и-РНК:

А-Г-Г-Т-Т-А-Ц-Г-Г-Ц-А-Ц

Написать соответствующую этой цепочки молекулу и-РНК и найти аминокислоты, составляющие, кодируемый ей белок.

2. Какие аминокислоты принесут т-РНК с антикодоном: АУГ, УЦУ, УАЦ.

3. В состав белка входят 150 аминокислот. Сколько нуклеотидов входит в состав и-РНК, кодирующий этот белок?

4. Одна из цепей ДНК имеет молекулярную массу 34155. Определите количество мономеров белка, запрограммированного в этой ДНК, если известно, что молекулярная масса одного нуклеотида 345.

#### **РАЗДЕЛ 4. ПРИРОДА В ДВИЖЕНИИ, ДВИЖЕНИЕ В ПРИРОДЕ**

**Тема 4.3.** Движение как качественное изменение.

**Практическая работа 4.** Решение химических задач.

**Цель практического занятия:** научиться решать задачи по химической кинетике, писать ядерные реакции.

**Наглядные пособия:** учебник <sup>1</sup>, периодическая система химических элементов Д.И. Менделеева.

**Ход работы:**

Проработайте учебник [О, 1] § 62, 65 в целях повторения материала для выполнения практических заданий.

Решение задач:

1) Дано:  $t_1=10$  с.,  $t_2=20$  с.,  $c_1=0,023$  моль/л,  $c_2=0,015$  моль/л. Определить скорость реакции.

2) Во сколько раз увеличится скорость реакции при повышении температуры от 50 до 100°C, если температурный коэффициент равен 2.

3) Дописать уравнение реакции:

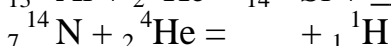
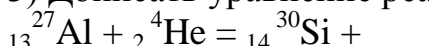

4) Элемент астат с массовым числом 211 и зарядом ядра 85 был получен облучением изотопа висмута с массовым числом 209 и зарядом ядра 83  $\alpha$ -частицами. Напишите уравнение реакции.

5) На сколько градусов надо увеличить температуру, чтобы скорость реакции возросла в 27 раз. Температурный коэффициент равен 3.

**Тема 5.3. Принципы эволюции живых организмов.** Эволюция эукариот и развитие жизни на Земле.

**Практическая работа 5.**

**Цель практического занятия:** проследить эволюционные изменения живых организмов..

**Наглядные пособия:** раздаточный материал.

**Ход работы:**

Используя приведенную ниже информацию ответьте на вопросы:

1. Что такое эволюция и какие доказательства эволюции приводят ученые.
2. Каковы направления эволюции?
3. Как возникли эукариотические организмы?

На протяжении тысячелетий людям казалось очевидным, что живая природа была создана такой, какой мы ее знаем сейчас, и всегда оставалась неизменной. Но уже в глубокой древности высказывались догадки о постепенном изменении, развитии живой природы.

Одним из предтеч эволюционных идей можно назвать древнегреческого философа Гераклита (VI–V вв. до н.э.), который сформулировал положение о постоянно происходящих в природе изменениях («все течет, все меняется»). Другой древнегреческий мыслитель – Эмпедокл – в V в. до н.э. выдвинул, вероятно, одну из древнейших теорий эволюции. Он считал, что вначале на свет появились разрозненные части различных организмов. Они соединялись между собой в самых невероятных сочетаниях. Так появились, в частности, кентавры. Позднее будто бы все нежизнеспособные комбинации погибли.

Великий древнегреческий ученый Аристотель выстроил все известные ему организмы в ряд по мере их усложнения. В XVIII в. эту идею развил швейцарский натуралист Шарль Бонне, создав учение о «лестнице природы». Правда, о возможности перехода «со ступени на ступень» речи, конечно, не шло, и к эволюции эта система имеет еще весьма отдаленное отношение.

Первую последовательную теорию эволюции живых организмов разработал французский ученый Жан Батист Ламарк в книге «Философия зоологии», вышедшей в 1809 г. Ламарк предположил, что в течение жизни каждая особь изменяется, приспосабливается к окружающей среде. Приобретенные ею на протяжении всей жизни новые признаки передаются потомству. Так из поколения в поколение накапливаются изменения. Но рассуждения Ламарка содержали ошибку, которая содержалась в простом факте: приобретенные признаки не наследуются (впоследствии это было доказано выдающимся немецким биологом XIX в. Августом Вейсманом).

Английский ученый Чарлз Дарвин в отличие от Ламарка обратил внимание на то, что хотя любое живое существо изменяется в течение жизни, но и рождаются особи одного вида неодинаковыми.

Рассуждая таким образом, Дарвин пришел к идее естественного отбора. Особи с полезными отличиями лучше выживают и размножаются, передают свои признаки потомству. Поэтому в следующем поколении процент таких особей станет больше, через поколение – еще больше и т.д. Таков механизм эволюции.

Эволюция разных видов идет с разной скоростью. К примеру, беспозвоночные, относящиеся к типу плеченогих, почти не изменились за последние 440 млн. лет. А в роде Человек, по данным палеонтологов, за последние 2 млн. лет возникло и вымерло несколько видов.

В данной работе рассматривается ряд гипотез происхождения жизни, необходимого материала для эволюции, и основные процессы и механизмы произошедшей эволюции видов. Подробно рассмотрена эволюция человека, так как человек является неотъемлемой частью природы. Конечно же существует огромное количество гипотез как происхождения, так и последующего развития жизни на Земле, но в сущности частично доказана только приведенная ниже: в лабораториях были получены основные органические вещества, необходимые для построения организма, но ведь ни одного живого организма до сих пор получено не было...

## 1. Эволюция.

### 1.1. Доказательство эволюции органического мира.

Биологические науки накопили огромный материал, доказывающий единство происхождения и историческое развитие органического мира.

#### 1.1.1. Цитология.

Цитология – наука о клетке – установила, что все живые существа состоят из клеток, имеющих сходный химический состав, органоиды, циклы клеточных делений и передачи генетической информации. Сравнение химического состава гемоглобина позвоночных и пигментов беспозвоночных животных показывает, что при всех различиях они обладают значительным сходством.

#### 1.1.2. Молекулярная биология.

Еще более убедительные и универсальные факты, доказывающие единство происхождения всех живых форм, дает молекулярная биология. Единство живого на молекулярном

уровне выражается прежде всего в наличии двух видов жизненно необходимых полимеров – нуклеиновых кислот, содержащих генетическую информацию у всех без исключения органических форм, и белков, которые являются основой построения и всех жизненных отправления любого живого существа. Все эти макромолекулы во всех группах организмов построены по единому плану.

#### 1.1.3. Сравнительная анатомия.

Сравнительная анатомия – наука о сравнительном строении живых организмов – показывает общность строения и происхождения живых организмов. Так, позвоночные имеют двустороннюю симметрию, общий план строения скелета черепа, передних и задних конечностей, головного мозга и всех основных систем (нервной, пищеварительной, кровеносной и др.). Единство происхождения подтверждается строением гомологичных органов, наличием рудиментов, атавизмов и переходных форм. *Гомологичные органы* сходны по строению и происхождению независимо от выполняемой функции (кости конечностей земноводных, пресмыкающихся, птиц и млекопитающих). *Рудименты* (от лат. «рудиментум» - остаток) – недоразвитые органы, утратившие в ходе эволюции свое значение и находящиеся в стадии исчезновения (колючки кактусов, чешуйки на корневище папоротников – рудиментарные листья; у лошади – грифельные косточки; у горных гусей – перепонки на лапах и др.). *Атавизм* (от лат. «атавус» – предок) – возврат к признакам предков (у человека наличие хвоста, волосатость). *Переходные формы* – занимающие промежуточное положение между крупными систематическими группами (низшие млекопитающие утконос и ехидна, подобно пресмыкающимся откладывают яйца и имеют клоаку).

Доказательством эволюции органического мира служат *аналогичные органы* у представителей неродственных таксонов. Они различаются по строению и происхождению, но выполняют одинаковую функцию. Например, у некоторых комнатных растений функцию опоры выполняют присоски (у плюща это видоизмененные воздушные корни) и усики циссуса (это видоизмененные листья). К аналогичным органам относятся крыло птиц и бабочек, жабры раков и рыб, роющие конечности кротов и медведек. Аналогичные органы возникают у далеких в систематическом отношении организмов в результате конвергенции – схождения признаков вследствие приспособленности этих организмов к сходному образу жизни.

#### 1.1.4. Эмбриология.

Эмбриология – наука, изучающая зародышевое развитие организмов, - доказывает, что процесс образования половых клеток (гаметогенез) сходен у всех многоклеточных: все они начинают развитие из одной клетки – зиготы. У всех позвоночных зародыши схожи между собой на ранних стадиях развития. Они имеют жаберные щели и одинаковые отделы тела (головной, туловищный, хвостовой). По мере развития у зародышей появляются различия. Вначале они приобретают черты, характеризующие их класс, затем отряд, род и на поздних стадиях – вид. Все это говорит об общности происхождения и последовательности расхождения у них признаков.

Связь между индивидуальным и историческим развитием организмов Ф. Мюллер (1864) и Э. Геккель (1866) выразили в биогенетическом законе, который гласит: каждая особь в индивидуальном развитии (онтогенезе) повторяет историческое развитие своего вида (филогенез). Позднее А.Н. Северцов уточнил и дополнил положения биогенетического закона. Он доказал, что в процессе онтогенеза происходит выпадение отдельных этапов исторического развития, повторение зародышевых стадий предков, а не взрослых форм, возникновение изменений, мутаций, каких не было у предков. Полезные мутации передаются по наследству (например, сокращение числа позвонков у бесхвостых земноводных), вредные – ведут к гибели зародыша. Таким образом, онтогенез не только повторяет филогенез, но и является источником новых направлений филогенеза.

#### 1.1.5. Палеонтология.

Палеонтологический материал позволяет констатировать, что смена форм животных и растений осуществляется в порядке изменения предшествующей организации и преобра-

зования ее в новую. Развитие хордовых, например, осуществлялось поэтапно. Вначале возникли низшие хордовые, затем последовательно во времени возникают рыбы, амфибии, рептилии. Рептилии, в свою очередь, дают начало млекопитающим и птицам. На заре своего эволюционного развития млекопитающие были представлены небольшим числом видов, в то время процветали рептилии. Позднее резко увеличивается число видов млекопитающих и птиц и исчезает большинство видов рептилий. Таким образом, палеонтологические данные указывают на смену форм животных и растений во времени.

#### 1.1.6. Биogeография.

Ярким свидетельством произошедших и происходящих эволюционных изменений является распространение животных и растений на поверхности нашей планеты. Еще в эпоху великих географических открытий путешественников и натуралистов поражало разнообразие животных в дальних странах и особенности их распространения. Однако лишь А. Уоллесу удалось привести все сведения в систему и выделить шесть биогеографических областей:

1. Палеоарктическую
2. Неоарктическую (Палеоарктическую и Неоарктическую зоны часто объединяют в Голарктическую область)
3. Индо-Малайскую
4. Эфиопскую
5. Неотропическую
6. Австралийскую

Сравнение животного и растительного мира разных зон дает богатейший научный материал для доказательства эволюционного процесса. Особенно интересен в этом плане своеобразный животный мир Австралийской области.

#### 1.1.7. Островные флора и фауна.

Для понимания эволюционного процесса интерес представляют флора и фауна островов. Состав их фауны и флоры полностью зависит от истории происхождения островов. Острова могут быть результатом обособления части материка или иметь океаническое происхождение (вулканические и коралловые).

Материковые острова характеризуются фауной и флорой, близкой по составу к материковой. Однако чем древнее остров и чем более значительна водная преграда, тем больше обнаруживается отличий. Британские острова отделились от Европы совсем недавно и имеют фауну, идентичную европейской. На давно обособившихся островах процесс расхождения видов заходит дальше. На Мадагаскаре, например, нет типичных для Африки крупных копытных: быков, антилоп, носорогов, зебр. Нет и крупных хищников (львов, леопардов, гиен), высших обезьян (павианов, мартышек), однако там водится много лемунов, которые нигде больше не встречаются.

Совершенно иная картина обнаруживается при изучении фауны океанических островов. Вся фауна этих островов – результат случайного занесения на них некоторых видов, обычно птиц, насекомых. Изоляция и естественный отбор приводят к образованию специфических изменений в их строении.

Огромное количество разнообразных биогеографических фактов указывают на то, что особенности распределения живых существ на планете тесно связаны с преобразованием земной коры и с эволюционными изменениями видов.

### 2.2. Направления эволюции.

На макроэволюционном уровне можно проследить главные направления органической эволюции: биологический и морфологический прогрессы. Поскольку направление эволюции определяется естественным отбором, то пути эволюции совпадают с путями формирования приспособлений, определяющих те или иные преимущества одних групп над другими. Появление таких признаков обуславливает прогрессивность данной группы.

#### 2.2.1. Эволюционные пути.

Биологический прогресс, то есть расширение ареала, увеличение количества особей данного вида и количества новых систематических единиц внутри вида или более крупной систематической единицы, достигается различными путями. Можно выделить несколько путей эволюции (по А.Н. Северцову):

- ароморфоз (ароморфоз или морфофизиологический прогресс)
- аллогенез (идиоадаптацию)
- катогенез (катоморфоз или дегенерацию)
- гипергенез

#### 2.2.1.1. Ароморфоз.

*Ароморфоз* – такой путь эволюции, который характеризуется повышением организации, развитием приспособлений широкого значения, расширением среды обитания данной группы организмов. На ароморфный путь развития группа организмов вступает, вырабатывая определенные приспособления, называемые в таком случае ароморфозами. Примером ароморфоза у млекопитающих является разделение сердца на левую и правую половины с развитием 2х кругов кровообращения, что привело к увеличению легких и улучшению снабжения кислородом органов. Дифференцировка органов пищеварения, усложнение зубной системы, появление теплокровности – все это уменьшает зависимость организма от окружающей среды. У млекопитающих и птиц появилась возможность переносить снижение температуры среды значительно легче, чем, например, у рептилий, которые теряют активность с наступлением холодной ночи и холодного времени года. В связи с этим ночная активность рептилий в среднем ниже, чем дневная. Теплокровность млекопитающих и птиц позволила им овладеть поверхностью всего земного шара. Дифференцировка зубного аппарата у млекопитающих, приспособление его к жевательной функции, чего не было ни у одного из предшествующих классов хордовых, обеспечили большую возможность использования пищи. У них хорошо развиты большие полушария головного мозга, которые обеспечивают поведение «разумного типа», позволяют организмам приспосабливаться к быстрым изменениям среды без изменения своей морфологической организации.

Ароморфозы сыграли важную роль в эволюции всех классов животных. Например, в эволюции насекомых большое значение имело появление трахейной системы дыхания и преобразование ротового аппарата. Трахейная система обеспечила резкое повышение активности окислительных процессов в организме, что вместе с появлением крыльев обеспечило им выход на сушу. Благодаря необычайному разнообразию ротового аппарата у насекомых (сосущий, колющий, грызущий) они приспособились к питанию самой разнообразной пищей. Ароморфозом можно считать образование у насекомых хитинового покрова и расчлененных конечностей. Немалую роль сыграло в их эволюции и развитие сложной нервной системы, а также органов обоняния, зрения, осязания.

#### 2.2.1.2. Аллогенез.

*Аллогенез* – путь эволюции без повышения общего уровня организации. Организмы эволюционируют путем частных приспособлений к конкретным условиям среды. Такой тип эволюции ведет к быстрому повышению численности и многообразию видового состава. Все многообразие любой крупной систематической группы является результатом аллогенеза. Достаточно вспомнить многообразие млекопитающих, чтобы увидеть, насколько разнообразны пути их приспособления к самым различным факторам среды.

Аллогенезы осуществляются благодаря мелким эволюционным изменениям, повышающим приспособление организмов к конкретным условиям обитания. Эти изменения называются *идиоадаптацией*. Хорошим примером идиоадаптаций служат защитная окраска у животных, разнообразные приспособления к перекрестному опылению ветром и насекомыми, приспособление плодов и семян к рассеиванию, приспособление к придонному образу жизни (уплощение тела у многих рыб). Аллогенез часто приводит к узкой специализации отдельных групп.

#### 2.2.1.3. Катогенез.

В ряде эволюционных ситуаций, когда окружающая среда стабильна, наблюдается явление общей дегенерации, то есть резкого упрощения организации, связанного с исчезновением целых систем органов и функций. Очень часто общая дегенерация наблюдается при переходе видов к паразитическому образу существования. У крабов известен паразит саккулина, имеющая вид мешка, набитого половыми продуктами, и обладающая как бы корневой системой, пронизывающей тело хозяина. Эволюция этого организма такова. Родоначальная форма принадлежала к усоногим ракам и прикреплялась не к водным камням, а к крабам и постепенно перешла к паразитическому способу существования, утратив во взрослом состоянии почти все органы. Несмотря на то, что общая дегенерация приводит к значительному упрощению организации вида, идущие по этому пути, могут увеличивать численность и ареал, то есть двигаться по пути биологического прогресса.

#### 2.2.1.4. Гипергенез.

*Гипергенез* – путь эволюции, связанный с увеличением размеров тела и непропорциональным переразвитием органов. В различные периоды в различных классах организмов появлялись гигантские формы. Но, как правило, они довольно быстро вымирали и наступало господство более мелких форм. Вымирание гигантских форм чаще всего объясняется нехваткой пищи, хотя некоторое время такие организмы могут иметь преимущество вследствие своей огромной силы и отсутствия по этой причине врагов.

#### 2.2.2. Соотношение направлений эволюции.

Пути эволюции органического мира сочетаются друг с другом либо сменяют друг друга, причем ароморфозы происходят значительно реже идиоадаптаций. Но именно ароморфозы определяют новые этапы в развитии органического мира. Возникнув путем ароморфоза, новые, высшие по организации группы организмов занимают другую среду обитания. Далее эволюция идет по пути идиоадаптации, иногда и дегенерации, которая обеспечивает организмам обживание новой для них среды обитания.

#### 2.2.3. Общие черты эволюционных процессов.

- Прежде всего это возникновение целесообразности организмов, то есть их соответствие условиям обитания и способность меняться по мере изменения этих условий.
- Другая важнейшая характеристика эволюционного процесса – это видообразование, то есть постоянное образование новых видов. За время эволюции на Земле существовали десятки, а возможно, и сотни миллионов видов живых организмов.
- И, наконец, третье неотъемлемое свойство эволюционного процесса – постоянное усложнение живых организмов от примитивных доклеточных форм вплоть до человека.

### 2. Образование и развитие биологических микроструктур.

#### 2.1. Образование биологических мономеров, биологических полимеров и систем с обратной связью.

##### 2.1.1. Атмосфера древней Земли.

По данным космологии – науки о происхождении небесных тел, 4500 млн. лет назад Земля представляла собой сферу, состоящую по большей части из оксидов, карбонатов и карбидов металлов, а также газов, вырывающихся из недр благодаря активной вулканической деятельности. Гравитационные силы привели к уплотнению коры, при этом выделялось огромное количество тепла. Повышению температуры также способствовали распад радиоактивных соединений и поток ультрафиолетового излучения Солнца. Вода находилась в состоянии пара. Высоко над землей в холодном пространстве водяной пар конденсировался, образуя тучи, а затем в виде дождя выпадал на раскаленные камни. Вода вновь испарялась и пар возвращался в атмосферу. Испарение и конденсация повторялись много раз и приводили к сильным ливням, сопровождавшимся непрерывными молниями. Образовывались неглубокие водоемы, наполняемые дождями. Горячие лавовые потоки и вулканический пепел, попадая в них, создавали разнообразные быстро меняющиеся условия, в которых могли протекать реакции синтеза органических соединений. Чрезвычайно важно понимать, что свободного кислорода в то время на Земле не было. Он соединялся с та-



кими элементами, как железо, алюминий, кремний, образуя множество минералов в земной коре. Входил он также в состав воды и таких газов, как оксид углерода (II) и оксид углерода (IV). Если бы свободный кислород присутствовал на Земле в добиотический период, то, с одной стороны, он окислял бы синтезирующиеся органические вещества, а с другой, образуя озоновый слой в верхних слоях атмосферы, поглощал бы высокоэнергетическое ультрафиолетовое излучение Солнца.

Наличие свободного кислорода сегодня в земной атмосфере – результат фотосинтетической деятельности зеленых растений. Слой озона, существующий ныне, защищает Землю от смертоносного излучения Солнца. В рассматриваемый нами период возникновения жизни, длившийся примерно 1000 млн. лет, ультрафиолет был основным источником энергии для синтеза органических веществ. Они могли образовываться лишь из тех неорганических соединений, которые в изобилии присутствовали в атмосфере древней Земли. При избытке водорода идет образование метана и аммиака:

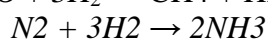
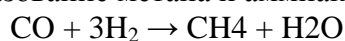

### 2.1.2. Абиогенный синтез органических соединений.

В 1953 г. американские исследователи Миллер и Юри провели эксперимент, в котором имитировали условия, существовавшие на Земле 4000 млн. лет назад. Правда, вместо ультрафиолетового излучения Солнца они давали искровой разряд. В специальный воздухо-непроницаемый аппарат через систему труб подавалась смесь газов  $\text{CH}_4$ ,  $\text{NH}_3$  и  $\text{H}_2$ . Кипящая вода служила источником водяного пара, а с помощью холодильника поддерживалась циркуляция газовой смеси через сосуд, в котором создавался электрический разряд. После непрерывного пропускания искры в течение нескольких дней при напряжении 60 тыс. В (что по количеству энергии эквивалентно периоду 50 млн. лет на примитивной Земле) в водной фазе образовались различные органические соединения. Среди них были обнаружены биологические мономеры: мочевина, молочная кислота, несколько разных аминокислот. Аналогичный опыт еще в 1912 г. поставил Ж. Лёб. Однако в то время еще не были разработаны методы обнаружения микроколичеств органических веществ, и он смог среди продуктов реакции выявить лишь одну аминокислоту – глицин, поэтому о его работе скоро забыли.

Искровые разряды в газовых смесях представляют лишь один из видов энергии, бывших на древней Земле, к другим относятся ультрафиолетовое и радиационное излучение излучения, тепло, ударные волны. Были поставлены многочисленные эксперименты с использованием этих видов энергии и различных смесей первичных газов. При нагревании в закрытых сосудах газовых смесей до высоких температур (600 – 900 °C) в присутствии руд различных металлов в качестве катализаторов образовывались не только аминокислоты, но и некоторые сахара, жирные кислоты и азотистые основания. При воздействии на смесь газов ультрафиолета и  $\gamma$ -излучения синтезировались рибоза и дезоксирибоза. Во всех экспериментах были получены сходные результаты, подтверждающие теорию абиогенного происхождения органических биологических молекул. При этом выяснилось, что из смеси газов  $\text{O}_2$ ,  $\text{H}_2$ ,  $\text{N}_2$ ,  $\text{NH}_3$ ,  $\text{CH}_4$ ,  $\text{CO}$  и  $\text{CO}_2$  сначала образуются реакционноспособные промежуточные соединения, такие как цианистый водород ( $\text{HCN}$ ), формальдегид ( $\text{HCHO}$ ), муравьиная кислота ( $\text{HCOOH}$ ) и др. Затем в результате химической эволюции эти соединения образуют биологические мономеры. На этом заканчивается первый этап биопоэза.

### 2.1.3. Образование и эволюция биополимеров.

Какова же дальнейшая судьба образовавшихся органических соединений? Часть из них разрушилась под действием тех же видов энергии, что необходимы были при их синтезе. Такие летучие соединения, как формальдегид и цианистый водород, ушли в атмосферу и лишь частично растворились в водоемах. Жирные кислоты, соединившись со спиртами, могли образовывать липидные пленки на поверхности водоемов, в которых были растворены азотистые основания, сахара и аминокислоты. Необходимо представлять, что в раз-

личных частях нашей планеты были различные условия и источники энергии. Поэтому и состав органических веществ, и их концентрация в разных первобытных водоемах были различны. Скорее всего дальнейшая химическая эволюция органических соединений, приводящая к их усложнению и образованию полимерных молекул, проходила при редчайшем сочетании «счастливых» обстоятельств.

Если при изучении первой стадии биопоэза к нашим услугам были результаты многочисленных экспериментов, то анализ второй стадии максимально затруднен из-за минимальной возможности экспериментировать. В попытках создать правдоподобную картину образования и эволюции биополимеров мы можем рассчитывать лишь на логику.

Американский ученый С. Фокс в 1957 г. высказал идею о том, что аминокислоты могут соединяться, образуя пептидные связи в отсутствие воды, т.е. благодаря дегидратационному синтезу. Он нагревал сухую смесь аминокислот и после охлаждения и растворения в воде обнаружил белковоподобные молекулы со случайной последовательностью аминокислот. Фокс предполагает, что на древней Земле аминокислоты концентрировались в испаряющихся водоемах, а затем полимеризовались под действием тепла лавовых потоков или в ходе высушивания под действием солнечных лучей. Последующие дожди растворяли полипептиды. Возможно, синтез полимеров катализировался на поверхности минеральных глин. Экспериментально показано, что раствор аминокислоты аланина в водной среде в присутствии особого вида глинозема и АТФ может давать полимерные цепочки полиаланина.

Таким образом можно представить, что на древней Земле могли образовываться полипептиды, некоторые из которых могли обладать каталитической активностью. Однако абиотическое образование каталитически активных полимеров аминокислот может не иметь прямого отношения к происхождению жизни, так как полипептиды не обладают способностью самовоспроизводиться и закреплять тем самым приобретенную в результате химической эволюции структуру, способную выполнять определенные функции.

#### 2.1.4. Роль РНК и ДНК в образовании систем с обратной связью.

Нуклеиновые кислоты в отличие от белков способны к репликации, т.е. созданию новых копий, не отличимых от материнских молекул. Открытие Т. Чеком в 1982 г. каталитической активности РНК позволяет предположить, что молекулы РНК были первыми биополимерами на Земле. Кроме того, были проведены эксперименты, показывающие, что в среде, содержащей в высокой концентрации минеральные соли и рибонуклеиды, спонтанно синтезируются олигорибонуклеотиды. Также спонтанно, путем спаривания комплементарных оснований, могут образовываться РНК-копии. Обе эти реакции протекают без участия ферментов или других белков.

Пока непонятно, как древнейшая РНК стала кодировать аминокислотную последовательность. Трудно представить, что полезная кодирующая информация заключалась в длинной непрерывной последовательности оснований в спонтанно образующейся цепи РНК. Скорее короткие цепочки РНК, кодирующие пептидные цепочки, способные к каким-либо полезным функциям, были разделены не содержащими кодирующую информацию последовательностями, называемыми сегодня *интронами*. Не исключено, что сплайсинг РНК, который может протекать автокаталитически, в отсутствие белков-ферментов, возник как средство объединения экзонов, которые вместе могли кодировать крупный белок, функционально более эффективный, чем отдельные пептиды.

Как могла возникнуть ДНК, лучше, чем РНК, приспособленная для долговременного хранения информации? Отсутствие гидроксидной группы в 2'-положении дезоксирибозы делает положение ДНК устойчивыми, в отличие от РНК, к гидролитическому расщеплению в слабощелочных водных растворах. А именно такие растворы были в первичных водоемах и сохранились в современных клетках. Кроме того, наличие двух комплементарных цепей облегчает процесс репликации и исправления ошибок, возникающих в любой из двух цепочек ДНК. Возможно, что благодаря активности древнего белка, близкого совре-

менному ферменту – обратной транскриптазе (т.е. способного синтезировать ДНК, используя в качестве матрицы РНК), и образовались первые молекулы ДНК на Земле. Наличие кодирующих белки молекул ДНК и РНК и белков-ферментов, катализирующих процессы репликации нуклеиновых кислот, позволяет образовываться системам с обратной связью. В таких системах нуклеиновые кислоты несут информацию и тем самым программируют увеличение количества тех белков, которые способствуют увеличению количества кодирующих их нуклеиновых кислот. Кроме того, белки могут защищать молекулы ДНК от разрушительного действия ультрафиолета. Системы такого вида уже обладают некоторыми признаками жизни, однако еще не могут быть названы живыми организмами, так как не имеют биологической мембраны.

## 2.2. Формирование мембранных структур и эволюция пробионтов.

### 2.2.1. Образование и эволюция биологических мембран.

Лишь определенное взаиморасположение в пространстве позволяет таким важнейшим биополимерам, как белки и нуклеиновые кислоты, взаимодействовать и образовывать системы, приводящие к появлению первых живых организмов. Это становится возможным благодаря формированию биологических мембран, которые не только сохраняют случайно возникшие ассоциаты белков и нуклеиновых кислот, но и обеспечивают образовавшиеся системы с обратной связью веществами и энергией из окружающей среды.

Как могли сформироваться мембраны на ранних этапах возникновения жизни? Поверхности водоемов были покрыты липидными пленками. Длинные неполярные углеводородные «хвосты» липидных молекул торчали наружу, а заряженные «головки» были обращены в воду. Растворенные в водоемах белковые молекулы могли адсорбироваться на поверхности липидной пленки благодаря электрическому притяжению к заряженным головкам. Образовывались двойные липопротеидные пленки. При порывах ветра поверхностная пленка изгибалась, от нее могли отрываться пузырьки. Из многочисленных пузырьков нашего внимания заслуживают лишь те, которые содержали белково-нуклеиновые системы с обратной связью. Такие пузырьки поднимались ветром в воздух, а когда падали на поверхность водоема, то покрывались вторым липидно-белковым слоем. Это происходило за счет гидрофобных взаимодействий между обращенными друг к другу неполярными «хвостами» липидов. Такая четырехслойная оболочка (два слоя белков по краям и два слоя липидов внутри) удивительным образом напоминают нам сегодняшнюю биологическую мембрану и могла быть ее прародительницей.

Изложенный выше сценарий возникновения мембран представляется вполне правдоподобным, хотя и не единственно возможным. В течение миллионов лет структура первичной мембраны все более усложнялась как вследствие включения в свой состав новых разнообразных белковых молекул, способных погружаться в липидный слой и даже пронзать его, так и благодаря выпячиванию отдельных участков наружу и внутрь. В результате таких выпячиваний различные полимеры, плававшие в «первичном бульоне» и находившиеся вне пузырька, могли оказаться внутри его складок, где создавались условия для новых, ранее не существовавших взаимодействий. Эволюционно закреплялись лишь такие системы, которые были способны к саморегуляции и самовоспроизведению. Это и были первые живые организмы – *пробионты*.

### 2.2.2. Способы питания первых организмов.

Сегодняшние знания о составе атмосферы древней Земли позволяют заключить, что первые организмы были анаэробными гетеротрофами. Они размножались, получали пищу и энергию из органических и минеральных веществ абиогенного происхождения, в изобилии имевшихся в окружающей среде. Способом обмена веществ им служило брожение – процесс ферментативного превращения органических веществ, в котором акцепторами электронов служат другие органические вещества. При этом выделяется энергия, запасаемая в молекулах АТФ. Примером такого древнего способа обмена веществ, дошедшего до наших дней, является гликолиз – ферментативный путь бескислородного расщепления сахаров.

В то время как одни бактерии основывались на гликолизе, другие выработали способность фиксировать атмосферный углекислый газ с образованием различных органических соединений, а третьи научились фиксировать атмосферный азот. В фиксации  $N_2$  участвует система ферментов нитрогеназ, специфически реагирующих с ацетиленом – богатым энергией соединением, который в больших количествах образовался из цианистого водорода еще до возникновения жизни.

Следует помнить, что химическая эволюция и эволюция пробионтов длилась 1000–1500 млн. лет. За это время условия на Земле существенно изменились и запасы органических молекул, образованных на первой стадии биопоза, постепенно истощались. По мере истощения запаса абиогенного органического материала возникла жесткая конкурентная борьба за него, что ускорило процесс эволюции первичных гетеротрофов.

Исключительным событием стало возникновение бактериального фотосинтеза. Он освободил жизнь от зависимости от органических соединений абиогенного происхождения. Скорее всего фотосинтез возник у анаэробных бактерий, способных к азотфиксации. При этом источником энергии являлось Солнце, а результатом было накопление органических веществ биогенного происхождения. Первые фотосинтезирующие бактерии получали водород путем расщепления органики или сероводорода. Такой фотосинтез называется *аноксигенным* (бескислородным). Лишь потом цианобактерии (цианобактерии, сине-зеленые) освоили фоторасщепление воды. Побочным продуктом такого фотосинтеза является кислород. Его накопление привело не только к коренному изменению хода эволюции, но и к преобразованию лика планеты.

Появление озонового экрана защитило первичные организмы от смертельного ультрафиолетового облучения и положило конец абиогенному синтезу органических веществ. Теперь жизнь одних организмов зависела только от деятельности других живых организмов. Сегодня большинство представителей растительного и животного царства – облигатные (обязательные) аэробы; они погибают, если концентрация  $O_2$  в окружающей среде падает ниже той, к которой они приспособлены. Исключения составляют некоторые глубоководные сообщества и ряд кишечных паразитов (глистов), получающих энергию от реакции брожения. Для них кислород ядовит. Многие роды прокариот состоят исключительно из анаэробов, другие включают как анаэробные, так и аэробные виды.

Первые аэробные бактерии появились благодаря приобретению аппарата окислительного фосфорилирования. Продукты брожения подвергались дальнейшему окислению до  $CO_2$  и  $H_2O$ . Эти аэробные гетеротрофы могли более эффективно, чем анаэробные бактерии, расщеплять органические вещества, образующиеся в результате фотосинтеза. По-видимому, с ростом концентрации  $O_2$  в атмосфере усложнялась жизнь первичных анаэробных гетеротрофов. Некоторые из них вымерли. Другие нашли среду, лишенную кислорода, и продолжали в ней анаэробное существование. Примером таких организмов являются дошедшие до наших дней метан-образующие бактерии или серные бактерии, живущие в горячих подземных источниках.

### 2.2.3. Симбиотическая теория образования эукариот.

Некоторые гетеротрофы пошли по пути, приведшему к образованию эукариотических клеток. Часть из них вступила в симбиоз с аэробными бактериями, способными к окислительному фосфорилированию. Поглотив аэробные бактерии, первичные гетеротрофы не расщепили их на составляющие молекулы, а сохранили в качестве энергетических станций, называемых сегодня митохондриями. Такие симбионты дали начало царствам животных и грибов.

Другая часть первичных гетеротрофов «заключила союз» не только с аэробными гетеротрофами, но и с первичными фотосинтетиками, сохранив последние в качестве хлоропластов. Такие симбионты дали начало царству растений.

Зачем митохондриям и хлоропластам кольцевые молекулы ДНК, по длине и форме похожие на ДНК бактерий? Почему митохондрии и хлоропласты имеют собственный белоксинтезирующий аппарат, включающий рибосомы, по характеристикам более близкие к

бактериальным рибосомам, чем к рибосомам эукариотической клетки? Дело в том, что и митохондрии, и хлоропласты в далеком прошлом – свободно живущие организмы. Они, вступив в симбиоз, отдали часть своих генов «центральному правительству», но сохранили автономное право размножаться не в то время, когда это делает клетка, и осуществлять свои специфические функции по древним программам, записанным на кольцевых ДНК и реализуемым при синтезе своих белков на собственных рибосомах. В пользу симбиотической теории происхождения эукариот говорит и внешнее сходство митохондрий и хлоропластов со свободноживущими бактериями.

Строгих доказательств того, что последовательность событий, приведших к сегодняшним формам жизни, нет. Но есть примеры, свидетельствующие о возможности такой эволюционной последовательности. Один из видов амёб составляет исключение среди эукариот и не содержит митохондрий, вместо них он приютил аэробные бактерии и вступил с ними в симбиотические отношения. Некоторые растения содержат в своих клетках цианобактерии, сходные по размеру и способу укладки хлорофиллсодержащих мембран с хлоропластами.

### 3.3. Эволюция одноклеточных.

#### 3.3.1. Эволюция прокариот.

С момента возникновения жизни на Земле прошло около 4 млрд. лет. С тех пор активно действуют два важнейших фактора эволюционного процесса – естественный отбор и наследственная изменчивость. Скорость эволюционного процесса постепенно возрастала и сами факторы эволюции преобразовывались и пополнялись новыми. У пробионтов уже существовали главные атрибуты любого живого организма: ДНК и система ее репликации, транскрипция, трансляция, мембранные структуры, ферментативные системы расщепления и синтеза органических веществ, запасаения и переноса энергии. Деление пробионтов могло осуществляться примерно так же, как это происходит у современных бактерий, путем сравнительно простого деления надвое.

В настоящее время многие исследователи считают, что вскоре после возникновения жизни сформировались три надцарства (рис. 1): архебактерии, эубактерии (включая сине-зеленые) и эукариоты (грибы, растения, животные, простейшие). Архебактерий сближает с эукариотами не только экзон-интронная структура генов, но и некоторые другие признаки, присущие только им. Оболочки клеток у них, например, состоят из эфиров углеводов (типа изопрена) – соединений, не встречающихся у других организмов. По-видимому, архебактерии сохранили значительное сходство с пробионтами. Они обитают в бескислородных слоях, концентрированных солевых растворах, горячих вулканических источниках.

Второе надцарство – эубактерии, чрезвычайно широко представлено в биосфере. Это так же, как и архебактерии, безъядерные одноклеточные организмы, их геномы лишены экзон-интронной организации. Третья ветвь живого – эукариоты, они обладают оформленным ядром и оболочкой. Именно эта группа живых организмов дала колоссальное разнообразие многоклеточных и одноклеточных форм.

Крупнейшим ароморфозом, оказавшим огромное по своим последствиям воздействие, стало возникновение фотосинтеза. Фотосинтез возникал у прокариотических организмов, вероятно, неоднократно. В настоящее время фотосинтетика – это не только сине-зеленые, но и другие представители эубактерий и архебактерий. Возникновение фотосинтезирующих прокариотических организмов удалено от нас на 3–3,2 млрд. лет. Все организмы в то время были анаэробными, т.е. были способны существовать в бескислородной атмосфере. В атмосфере началось накопление кислорода и углекислого газа. Примерно 2 млрд. лет назад сформировалась атмосфера, подобная современной, в ней уменьшилось количество метана, аммиака, появилась возможность для возникновения и интенсивной эволюции аэробных организмов. Переход к аэробному метаболизму был предпосылкой к возникновению окислительного фосфорилирования – чрезвычайно важного ароморфоза. Эффективность извлечения энергии из углеводов при этом возрастает сравнительно с анаэроб-

ным процессом в 18 раз. В результате аэробные прокариоты, обладающие окислительным фосфорилированием, за сравнительно короткое время получили большие возможности для широкого освоения разнообразных условий среды. Они и составили группу организмов, из которых примерно 1,5–2 млрд. лет назад выделились эукариоты.

### 3.3.2. Эволюция эукариот.

Возникновение ядерных одноклеточных организмов ознаменовало собой принципиально новый этап в эволюции жизни.

В течение длительного периода, не менее 700–800 млн. лет, эукариоты были представлены только одноклеточными формами. За это время возникли и развились многие – фундаментальные свойства эукариотических организмов. К их числу, безусловно, относится формирование митоза – одного из важных ароморфозов.

Усложнение ядра, появление хромосом поставило насущную проблему – регулярного равного деления ядерных структур и цитоплазмы. Всякий, кому довелось наблюдать за делением эукариотических клеток с четким разделением сестринских хромосом, получает большое эстетическое удовольствие от его рациональности и красоты. В то же время благодаря симбиозу клетки эукариот обогатились митохондриями и хлоропластами. Выделилась группа простейших эукариот, из которых позднее сформировались растения, появились предковые формы животных, грибов. Симбиотический процесс следует также рассматривать, как крупный ароморфоз в развитии жизни на Земле. Непрерывно шел процесс дивергенции, росло разнообразие форм жизни.

Усложнение эукариотических клеток привело к возникновению полового процесса. Это значит, что в популяциях одноклеточных эукариот стали появляться клетки с полярными свойствами, способными к взаимному объединению – копуляции. В результате был сделан решающий шаг к возникновению диплоидности. По мере того как половой процесс становился регулярным, росла необходимость в делении клеток, в ходе которого гомологичные хромосомы расходятся и их число уменьшается вдвое. Именно эта важная функция первоначально легла на зарождающийся мейоз. Длительная эволюция в конечном счете привела к созданию двухступенчатого мейоза современного типа.

Весь комплекс событий, начиная с формирования пола и заканчивая появлением мейоза, имел исключительное значение для последующего хода эволюции. В результате возникла диплоидность, появилась доминантность и рецессивность, сформировалась комбинативная изменчивость, слагающаяся из рекомбинации в профазе, случайного расхождения хромосом в метафазе I мейоза и случайного соединения гамет при оплодотворении. В популяциях одноклеточных эукариот благодаря становлению упомянутых процессов темп эволюции резко возрос. Таким образом, возникновение пола, мейоза и сопряженных явлений явилось крупнейшим достижением в эволюции жизни.

### **Табл. Развитие жизни на Земле.**

Эра	Период	Изотопные датировки, млн лет	
Архей		Более 3500	Зарождение жизни, появление прокариот. Господство бактерий и сине-зеленых. Появление зеленых водорослей
Протерозой	Карелий	2500 + 100	Развитие низших растений
	Рифей	1650 + 50	Появление эукариот, многоклеточных растений и животных
Венд		650 – 690 + 20	Появление кишечнорастных, членистоногих, иглокожих
Палеозой	Кембрий	570 + 20	Развитие беспозвоночных, появление высших растений
	Ордовик	490 + 15	Появление первых позвоночных — бесчелюстных
	Силур	435 + 10	Выход растений и беспозвоночных на сушу
	Девон	400 + 10	Господство рыб, возникновение насекомых и амфибий, появление лесов из папоротников и плаунов
	Карбон	345 + 10	Распространение лесов, расцвет амфибий, появление летающих насекомых, возникновение рептилий
	Пермь	280 + 10	Появление голосеменных, распространение рептилий
Мезозой	Триас	230 + 10	Распространение голосеменных, появление млекопитающих
	Юра	190 – 195 + 5	Господство рептилий на суше, в воде и воздухе. Возникновение покрытосеменных растений и птиц
	Мел	136 + 5	Развитие цветковых растений, расцвет насекомых, вымирание многих рептилий
Кайнозой	Палеоген	66 + 3	Расцвет млекопитающих и птиц
	Неоген	25 + 2	Возникновение современных семейств млекопитающих, формирование современной флоры
	Четвертичный	1,8	Развитие рода Homo

## РАЗДЕЛ 6. ЕСТЕСТВЕННЫЕ НАУКИ И РАЗВИТИЕ ТЕХНИКИ И ТЕХНОЛОГИЙ

Тема 6.7. Оптика и связанные с ней технологии.

**Практическая работа 6.** Особенности зрительного восприятия.

**Цель практического занятия:** познакомиться с особенностями зрительного восприятия.

**Наглядные пособия:** учебник <sup>2</sup>, раздаточные материалы.

### **Ход работы:**

Проработайте учебник [О, 2] § 28-36 в целях повторения материала для выполнения практических заданий.

В начале занятия учащиеся получают раздаточные карточки с заданиями.

#### 1. Аккомодация глаза.

Через марлю смотрят на печатный текст, находящийся на расстоянии 50 см от глаз. Если фиксировать взгляд на буквах, то нитки сетки становятся плохо видимыми. Если фиксировать взгляд на нитях, то невозможно видеть свет.

#### 2. Последовательные зрительные образы.

Рассматривайте в течение нескольких секунд яркий цветной рисунок. Закройте глаза или переведите взгляд на светлоокрашенную стену. В течение некоторого времени сохраняется образ того же изображения.

#### 3. Отрицательные зрительные образы.

Рассмотрим те же предметы более длительное время, а потом закроем глаза. Наблюдаем появление отрицательного зрительного образа. Тот же предмет окрашен в дополнительный цвет.

#### 4. Значение бинокулярного зрения для оценки глубины расположения предмета.

Закройте один глаз и расположите на расстоянии вытянутой руки указательные пальцы правой и левой руки близко один к другому, так, чтобы один из них был ближе на несколько сантиметров ближе к вам, чем другой. Попытайтесь определить, какой из пальцев ближе. Сделать это практически невозможно, но как только вы откроете второй глаз, задача станет легко выполнимой.

#### 5. Оценка бинокулярного зрения с помощью стереограмм.

Рассмотрите различные стереограммы и объясните иллюзию объемного изображения.

Полученные результаты опытов оформить в тетрадях.

## **РАЗДЕЛ 7. ЕСТЕСТВЕННЫЕ НАУКИ И ЗДОРОВЬЕ ЧЕЛОВЕКА**

### **Тема 7.3. Проблемы сохранения здоровья человека.**

#### **Практическая работа 7. Составление рационов питания.**

**Цель практического занятия:** научиться составлять суточный рацион питания в соответствии с гигиеническими нормами.

**Наглядные пособия:** учебник <sup>2</sup>, раздаточные карточки с планом практического занятия и таблицами с энергетической ценностью некоторых продуктов.

### **Ход работы:**

Проработайте учебник [О, 2] § 55-57 в целях повторения материала для выполнения практических заданий.



1. Пользуясь таблицей «Энергетическая ценность некоторых продуктов и блюд» в учебнике<sup>3</sup> составить суточный рацион питания.

2. Записать в тетрадь общую массу и калорийность вашего рациона питания.

3. Рассчитать энергетическую ценность суточного рациона питания.

4. Сравнить составленный вами рацион с фактическим.

5. Сделать вывод о соответствии фактического рациона питания с нормативным рационом.

Результаты оформить в таблицу:

Суточный рацион питания

Прием пищи	Наименование блюд	Общая масса, г	Общая калорийность, ккал
Завтрак			
Обед			
Полдник			
Ужин			

Гигиенические нормы питания

	Завтрак	Обед	Полдник	Ужин
Юноши	787,5	1260	472,5	630
Девушки	687,5	1100	412,5	550

## РАЗДЕЛ 7. ЕСТЕСТВЕННЫЕ НАУКИ И ЗДОРОВЬЕ ЧЕЛОВЕКА

Тема. 7.6. Закономерности наследственности у человека.

**Практическая работа 8.** Решение генетических задач.

**Цель практического занятия:** научиться решать задачи по генетике человека.

**Наглядные пособия:** учебник<sup>2</sup>

**Ход работы:**

Проработайте учебник [О, 2] § 70-72 в целях повторения материала для выполнения практических заданий.

Решение задач:

1) Ген дальновзоркости доминирует над геном нормального зрения. В семье муж и жена страдают дальновзоркостью, но мамы обоих супругов имели нормальное зрение. Каковы генотипы мужа и жены и их детей?

2) Ген сахарного диабета рецессивен перед геном нормального состояния. У здоровых супругов родился ребенок с сахарным диабетом. Определить генотипы и фенотипы родителей и остальных детей.

3) Голубоглазый мужчина, родители которого имели карие глаза, женился на кареглазой женщине, у отца которой глаза карие, а у матери голубые. От этого брака родились дети. Определите генотипы и фенотипы всех упомянутых лиц и составьте схему их родословной.

4) Аня и Ася – идентичные сестры-близнецы, а Ваня и Вася – идентичные братья-близнецы. Ваня женился на Ане, а Вася на Асе. В обеих семьях родились сыновья. Будут ли они похожи друг на друга, как однояйцовые близнецы?

5) У человека ген гемофилии наследуется как рецессивный признак, сцепленный с X хромосомой. Вступают в брак мужчина и женщина, не страдающие гемофилией. От этого брака рождается ребенок, больной гемофилией. Объяснить это явление и определить пол ребенка.

## **Рекомендуемая литература для подготовки к практическим занятиям**

### **Основная литература:**

Естествознание. Базовый уровень. 10 кл. [Текст] : учебник / О. С. Габриелян [и др.]. - 4-е изд., стереотип. - М. : Дрофа, 2019.

Естествознание. Базовый уровень. 11 кл. [Текст] : учебник / О. С. Габриелян [и др.]. - 4-е изд., стереотип. - М. : Дрофа, 2019

### **Дополнительная литература:**

Естествознание. 10 класс. Базовый уровень. Учебник | Алексашина Ирина Юрьевна, Галактионов Кирилл Владимирович, Издательство [Просвещение](#), 2018

Естествознание. 11 класс. Базовый уровень. Учебник | Алексашина Ирина Юрьевна, Галактионов Кирилл Владимирович, Издательство [Просвещение](#), 2018

### **Учебно-методические издания:**

Методические рекомендации по самостоятельной работе [Электронный ресурс] Шапкин В.Ю.- Рязань: РГАТУ, 2020- ЭБ «РГАТУ»

Методические рекомендации по выполнению практических работ [Электронный ресурс] Шапкин В.Ю.- Рязань: РГАТУ, 2020- ЭБ «РГАТУ»

### **Интернет-ресурсы:**

<http://darwin.museum.ru/> Государственный Дарвиновский музей

<http://ecologysite.ru/> Экологический портал. Каталог экологических сайтов

<http://humbio.ru/> База знаний по биологии человека



<http://interneturok.ru/> Видеоуроки

<http://nauka.relis.ru/> Наука – это жизнь!

<http://school-collection.edu.ru/catalog/> Единая коллекция цифровых образовательных ресурсов

<http://univertv.ru/video/biology/> Образовательный видеопортал

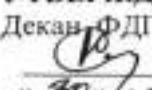
МИНИСТЕРСТВО СЕЛЬСКОГО ХОЗЯЙСТВА РОССИЙСКОЙ ФЕДЕРАЦИИ  
ФЕДЕРАЛЬНОЕ ГОСУДАРСТВЕННОЕ БЮДЖЕТНОЕ  
ОБЩЕОБРАЗОВАТЕЛЬНОЕ  
УЧРЕЖДЕНИЕ ВЫСШЕЕ ОБРАЗОВАНИЕ  
«РЯЗАНСКИЙ ГОСУДАРСТВЕННЫЙ АГРОТЕХНОЛОГИЧЕСКИЙ  
УНИВЕРСИТЕТ ИМЕНИ П.А.КОСТЫЧЕВА»

УТВЕРЖДАЮ:  
Декан ФДП и СПО  
 А. С. Емельянова  
« 30 »  2020 г.

МЕТОДИЧЕСКИЕ УКАЗАНИЯ К ПРАКТИЧЕСКИМ ЗАНЯТИЯМ  
по дисциплине

**«ОСНОВЫ ФИЛОСОФИИ»**

для студентов 2 курса

факультета дополнительного профессионального  
и среднего профессионального образования

по специальности СПО

38.02.01 Экономика и бухгалтерский учёт (по отраслям)

Рязань, 2020

Методические указания разработаны в соответствии с требованиями Федерального государственного образовательного стандарта (далее – ФГОС) образования (далее - СПО), утверждённого приказом министерства образования и науки РФ №832 от 28.07.2014 по специальности среднего профессионального образования (далее - СПО) 38.02.01 Экономика и бухгалтерский учет (по отраслям)

Разработчик: Анисаров Илья Станиславович, преподаватель ФДП и СПО

Методические указания одобрены на заседании предметно-цикловой комиссии общих гуманитарных и социально-экономических дисциплин факультета дополнительного профессионального и среднего профессионального образования «30» июня 2020г., протокол № 10.

Председатель предметно-цикловой комиссии



Мохова.М.Н.

Выполнение заданий для практических работ по дисциплинам «Основы философии» подразумевает письменную подготовку студентами материалов в личных тетрадях при использовании соответствующей литературы и материалов сети Интернет. Ответы на вопросы для практических занятий готовятся от руки. Занятия проходят в дискуссионной форме с равным участием студентов и преподавателя. Преподаватель обеспечивает студентов раздаточным материалом, консультирует их и регулирует ход дискуссии. На практическом занятии оценивается работа *каждого* студента группы.

Номер и название раздела дисциплины	Наименование практических работ	Трудоемкость (час.)	Компетенции ОК, ПК
<b><i>Раздел II. Исторические типы философствования</i></b>			
Тема 2.6 Философия Нового Времени	Философия Просвещения	2	ОК 1-9
<b><i>Раздел III. Основные философские категории</i></b>			
Тема 3.1 Бытие	Учение о бытии в XXI веке	2	ОК 1-9
<b><i>Раздел IV. Человек. Общество. Культура.</i></b>			
Тема 4.3 Общество	Информационное общество	2	ОК 1-9
Тема 4.4 Человек	Человеческие ценности	2	ОК 1-9
ИТОГО:		8	

## Занятие I.

### Философия французского Просвещения.

Целью занятия является проведение анализа философских концепций эпохи Просвещения.

Преподаватель требует от студентов наличия тетрадей с подготовленными ответами на вопросы учебника. Преподаватель передает студентам раздаточный материал – ксерокопии текстов (выдержки из произведений философов эпохи Просвещения)

Содержание:

1. Человеческая природа. Исторический оптимизм.
2. Вольтер – реформатор общественного сознания.
3. Жан-Жак Руссо и идея «естественного человека».
4. Гольбах и Монтескье об устройстве общества.

Задача студента – дать характеристику эпохе Просвещения с исторической и философской точки зрения. Студентам предлагается проанализировать биографию Вольтера, Руссо, Гольбаха, Монтескье; дать названия основных трудов. Особое внимание стоит уделить оценке данными философами роли государства и общества.

## Занятие II. Учение о бытии в XXI веке.

Целью занятия является проведение анализа философских концепций проанализировать основные аспекты изучения категории «бытие» в современной философии.

Преподаватель требует от студентов наличия тетрадей с подготовленными ответами на вопросы учебника. Преподаватель передает студентам раздаточный материал – ксерокопии текстов и таблиц по теме

Содержание:

1. Бытие и свобода
2. Абсурдность человеческого существования
3. Трагизм мира
4. Экзистенциальная трактовка бытия

Задача студента – дать характеристику изучению бытия с исторической и философской точки зрения. Студентам предлагается проанализировать категории: бытие, свобода, трагизм, экзистенция. Привести примеры трудов по этой теме. Особое внимание стоит уделить оценке бытия с точки зрения человеческой жизни.

## Занятие III.

### **Информационное общество.**

Целью занятия является анализ основных аспектов изучения информационного общества в философии.

Преподаватель требует от студентов наличия тетрадей с подготовленными ответами на вопросы учебника. Преподаватель передает студентам раздаточный материал – ксерокопии текстов по теме.

Содержание:

1. Научно-техническая революция. Ускорение прогресса.
2. Информационные технологии
3. Глобализация
4. Утопия и антиутопия

Задача студента – дать характеристику информационному обществу с философской точки зрения. Студентам предлагается проанализировать категории: НТР, прогресс, глобализация. Дать характеристику утопической философии и литературе (Томас Мор, Джордж Оруэлл, Евгений Замятин). Привести примеры трудов по этой теме.

## Занятие IV.

### Человеческие ценности.

Целью занятия является проведение анализа философских концепций проанализировать основные аспекты изучения ценностей в философии.

Преподаватель требует от студентов наличия тетрадей с подготовленными ответами на вопрос, учебника. Преподаватель передаёт студентам раздаточный материал – ксерокопии текстов по теме.

Содержание:

1. Аксиология – наука о ценностях.
2. Разнообразие ценностей в истории человечества.
3. Общечеловеческие ценности.
4. Ломка вековых ценностей.

Задача студента – дать характеристику ценностям с философской точки зрения. Студентам предлагается проанализировать категории: ценность, данность, свобода. Дать характеристику аксиологической философии. Привести примеры трудов по этой теме. Попытаться (совместно с преподавателем) предсказать дальнейшие векторы развития аксиологии.

#### Основная литература:

**Стрельник О.Н.** Основы философии [Электронный ресурс]: учебник для СПО/ Стрельник О.Н. – М.: Юрайт, 2020 – ЭБС «Юрайт»

#### Дополнительная литература:

1. . Ивин А.А., Никитина И.П. Основы философии [Электронный ресурс]: учебник для СПО / Ивин А.А., Никитина И.П. – М.: Юрайт, 2020 – ЭБС «Юрайт»

#### Интернет - ресурсы

[http://platonanet.org.ua/load/knigi\\_po\\_filosofii/aksiologija/70](http://platonanet.org.ua/load/knigi_po_filosofii/aksiologija/70) - Электронная библиотека по философии.

<http://www.nauki-online.ru/filosofija> - NAUKI-ONLINE.RU - Наука и техника, экономика и бизнес, раздел Философия.



Информационная система “Единое окно доступа к образовательным ресурсам” <http://window.edu.ru>

#### Учебно-методические издания:

Методические рекомендации по самостоятельной работе [Электронный ресурс]/ Анисаров И.С.- Рязань: РГАТУ, 2020- ЭБ «РГАТУ»

Методические указания к практическим занятиям [Электронный ресурс]/ Анисаров И.С. - Рязань: РГАТУ, 2020- ЭБ «РГАТУ»

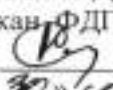
МИНИСТЕРСТВО СЕЛЬСКОГО ХОЗЯЙСТВА РОССИЙСКОЙ ФЕДЕРАЦИИ  
ФЕДЕРАЛЬНОЕ ГОСУДАРСТВЕННОЕ БЮДЖЕТНОЕ ОБРАЗОВАТЕЛЬНОЕ  
УЧРЕЖДЕНИЕ ВЫСШЕГО ОБРАЗОВАНИЯ  
«РЯЗАНСКИЙ ГОСУДАРСТВЕННЫЙ АГРОТЕХНОЛОГИЧЕСКИЙ  
УНИВЕРСИТЕТ ИМЕНИ П.А. КОСТЫЧЕВА»

УТВЕРЖДАЮ:  
Декан ФДП и СПО  
 А. С. Емельянова  
« 20 »  2020 г.

## МЕТОДИЧЕСКИЕ УКАЗАНИЯ К ПРАКТИЧЕСКИМ ЗАНЯТИЯМ

по дисциплине «История»

для студентов 2 курса

факультета дополнительного профессионального  
и среднего профессионального образования

по специальности

38.02.01 Экономика и бухгалтерский учет (по отраслям)  
(очная форма обучения)

Рязань, 2020



Методические указания к практическим занятиям разработаны в соответствии с требованиями Федерального государственного образовательного стандарта (далее – ФГОС), утвержденного 28.07.2014 г. приказом Министерства образования и науки РФ за № 832 по специальности среднего профессионального образования (далее - СПО) 38.02.01 Экономика и бухгалтерский учет (по отраслям).

Разработчик:

Анисаров И.С., преподаватель ФДП и СПО

Методические указания одобрены на заседании предметно-цикловой комиссии общих гуманитарных и социально-экономических дисциплин факультета дополнительного профессионального и среднего профессионального образования «30» июня 2020г., протокол № 10.

Председатель предметно-цикловой комиссии



Мохова.М.Н.

Методические рекомендации к практическим занятиям предназначены для студентов очной формы обучения ФДП и СПО по специальности 38.02.01 Экономика и бухгалтерский учет (по отраслям)

### Структура и содержание практических работ:

Номер и название раздела дисциплины	Наименование практических работ	Трудоемкость (час.)	Умения, знания
<b>Раздел I. Вторая мировая война. Послевоенное десятилетие.</b>			
Тема 1.3. Боевые действия Второй мировой войны	«Великая Отечественная война. Цена Победы»	2	У1-У2, 32-3, ОК1-ОК9
Тема 1.5 Политическая ситуация в США и СССР после Второй мировой войны.	«Политическая ситуация в США и СССР после Второй мировой войны»	2	У1-У2, 31-33, ОК1-ОК9
<b>Раздел II СССР и страны запада в 60-80 годы XX века.</b>			
Тема 2.6 СССР в 1985-1991.	«СССР в 1985-1991»	2	У1-У2, 31, 33, ОК1-ОК9
<b>Раздел III. Современный мир</b>			
Тема 3.8 Проблемы современной геополитики	«Проблемы современной геополитики»	2	У1-У2, 31-36, ОК1-ОК9
<b>ИТОГО:</b>		<b>8</b>	

## Содержание практических работ

### Практическое занятие №1.

#### «Великая Отечественная война. Цена Победы»

**Цель практического занятия:** сформировать у обучающихся представление о масштабах Второй мировой войны, о людских потерях стран-участниц войны, о потерях СССР, о решающем вкладе советских людей в победу в войне, о причинах победы СССР, итогах и уроках войны; обобщение и систематизация знаний учащихся с использованием ИКТ; студенты должны совершенствовать свои навыки работы с дополнительной литературой, составлять выступления, сравнивать, анализировать, обобщать, доказывать, делать выводы; на примере героического подвига народов Советского Союза в Великой Отечественной войне воспитывать патриотизм, развивать интерес к предмету.

**Задачи для обучающихся:** подготовка по вопросам практического занятия (заранее), во время занятия – написание конспекта, разбор и анализ предложенных преподавателем материалов, формирование выводов.

**Для проведения занятия необходимы:** карта, иллюстрации, портреты полководцев Великой Отечественной войны.

**Задание:** проработайте учебник § 20-24 О [2], конспект занятия и подготовьтесь к дискуссионному обсуждению ключевых вопросов практического занятия.

#### **Перечень рассматриваемых вопросов на практическом занятии:**

1. Каковы причины, характер и особенности Великой Отечественной войны? Какие точки зрения на эти проблемы вам известны?
2. Основные этапы Второй мировой и Великой Отечественной войны.
3. Роль СССР в победе во Второй мировой войны. Оценки советских и западных источников.
4. Победители: полководцы и солдаты Великой Отечественной.
5. Как бы вы охарактеризовали вклад союзников в достижение победы? Какие точки зрения на эту проблему вам известны?
6. Итоги и уроки Второй мировой и Великой Отечественной.
7. Наш край в годы войны.

#### **Домашнее задание:**

Работа с конспектами практического занятия

### Практическое занятие №2.

#### «Политическая ситуация в США и СССР после Второй мировой войны» (2 часа)

**Цель практического занятия:** проведение комплексного анализа политической ситуации в СССР и США после Второй Мировой Войны.

**Задачи для обучающихся:** подготовка по вопросам практического занятия (заранее), во время занятия – написание конспекта, разбор и анализ предложенных преподавателем материалов, формирование выводов.

**Для проведения занятия необходимы:** Раздаточный материал – статистические данные, распечатки статей по теме практического занятия.

**Задание:** Проработайте учебник §30 О [2], конспект занятия и подготовьтесь к дискуссионному обсуждению ключевых вопросов практического занятия.

#### **Перечень рассматриваемых вопросов на практическом занятии:**

1. Внешняя политика СССР в 1943-1953 гг.

(Антигитлеровская коалиция, договор о сотрудничестве с КНР, создание Коминформа, создание Совета Экономической Взаимопомощи, договор о взаимопомощи с КНР, деятельность наркомов иностранных дел СССР В.М. Молотова [на основе статьи В.А Никонова], А.Я Вышинского)

2. Внешняя политика США в 1945-53 гг

(Доктрина Изоляционизма, атомные бомбардировки Хиросимы и Нагасаки, роль США в становлении государства Израиль США и независимость Индонезии, план по восстановлению Европейских держав, деятельность госсекретарей США Дж.Маршалла [на выдержки из его речей], Д.Аченсона).

3. Нарастание противоречий между двумя сверхдержавами.

(СССР и США на Потсдамской конференции, создание Организации Объединённых Наций, Фултонская речь У. Черчилля- фактическое начало холодной войны, начало формирования биполярного мира)

4. Планы по дальнейшему развитию дипломатических курсов двух стран.

(Участие СССР и США в Корейской войне, разделение сфер влияния в Европе, деятельность Дж.Ф Даллеса)

**Домашнее задание:**

Работа с конспектами практического занятия

### Практическое занятие №3. «СССР в 1985-1991» (2 часа)

**Цель практического занятия:** проведение комплексного исторического анализа и оценки событий, вошедших в историю под названием «Перестройка».

**Задачи для обучающихся:** подготовка по вопросам практического занятия (заранее), во время занятия – написание конспекта, разбор и анализ предложенных преподавателем материалов, формирование выводов.

**Для проведения занятия необходимы:** Учебник, раздаточный материал – статистические данные, распечатки статей по теме практического занятия.

**Задание:** *Проработайте учебник §40 О [2], конспект занятия и подготовьтесь к дискуссионному обсуждению ключевых вопросов практического занятия.*

**Перечень рассматриваемых вопросов на практическом занятии:**

1. Начальный этап «перестройки».

(Апрельский пленум 1985 г. [анализ материалов пленума], избрание М.С. Горбачёва Генеральным секретарём ЦК КПСС, провозглашение курса на «ускорение» и «гласность», признание недостатков советской системы, антиалкогольная кампания)

2. Реформы политической системы

(Демократический социализм, провозглашение политики «Нового мышления», январский пленум 1987 г., попытки борьбы с коррупцией, смена руководящего состава КПСС)

3. Экономические преобразования.

(Понятия «госприёмка», «хозрасчёт»; программа «Интенсификация-90», закон «Об индивидуальной трудовой деятельности», создание кооперативов)

4. Межэтнические противоречия в СССР (Ошская резня, Грузино-абхазский конфликт, Приднестровье, Чёрный январь в Ереване, «Поющая» революция в Литве [на основе копий периодических изданий])

**Домашнее задание:**

Работа с конспектом практического занятия.

### Практическое занятие №4. «Проблемы современной геополитики» (2 часа)

**Цель практического занятия:** проведение комплексного анализа положения современной России в мире, оценить уровень интеграции России в мировое сообщество.

**Задачи для обучающихся:** подготовка по вопросам практического занятия (заранее), во время занятия – написание конспекта, разбор и анализ предложенных преподавателем материалов, формирование выводов.

**Для проведения занятия необходимы:** учебник, карта.

**Задание:** *Проработайте учебник §60 О [2], конспект занятия и подготовьтесь к дискуссионному обсуждению ключевых вопросов практического занятия.*

### **Перечень рассматриваемых вопросов на практическом занятии:**

1. Россия и её место в современном мире.

(Россия – аспекты развития, политическая жизнь, дипломатия, властные структуры)

2. Проблема продвижения НАТО на восток.

(Расширение сфер влияния Североатлантического альянса, присоединение к НАТО стран бывшего социалистического лагеря, позиция руководства России и стран ближнего зарубежья по данному вопросу)

3. Вступление России в ВТО.

(История ВТО, общие положительные и отрицательные стороны подобной интеграции, переговоры России со странами-участницами ВТО, ВТО для России: зло или благо?)

4. Система ПРО – США и «перезагрузка» отношений сверхдержав.

(Развёртывание США системы ПРО, размещение ракетных комплексов в Европе, ответные меры России, Д.А. Медведев и Б. Обама – курс на «перезагрузку» отношений)

5. Обострение международной обстановки 2014-2015-е гг.

Домашнее задание:

Работа с конспектом практического занятия.

### **Критерии оценивания устного ответа на практическом занятии**

Развернутый ответ студента должен представлять собой связное, логически последовательное сообщение на заданную тему, показывать его умение применять определения, правила в конкретных случаях.

Критерии оценивания:

- 1) полноту и правильность ответа;
- 2) степень осознанности, понимания изученного;
- 3) языковое оформление ответа.

Оценка «5» ставится, если:

1) студент полно излагает материал, дает правильное определение основных понятий;

2) обнаруживает понимание материала, может обосновать свои суждения, применить знания на практике, привести необходимые примеры не только из учебника, но и самостоятельно составленные;

3) излагает материал последовательно и правильно с точки зрения норм литературного языка.

«4» – студент дает ответ, удовлетворяющий тем же требованиям, что и для отметки «5», но допускает 1–2 ошибки, которые сам же исправляет, и 1–2 недочета в последовательности и языковом оформлении излагаемого.

«3» – студент обнаруживает знание и понимание основных положений данной темы, но:

1) излагает материал неполно и допускает неточности в определении понятий или формулировке правил;

2) не умеет достаточно глубоко и доказательно обосновать свои суждения и привести свои примеры;

3) излагает материал непоследовательно и допускает ошибки в языковом оформлении излагаемого.

Оценка «2» ставится, если студент обнаруживает незнание большей части соответствующего вопроса, допускает ошибки в формулировке определений и правил, искажающие их смысл, беспорядочно и неуверенно излагает материал. Оценка «2» отмечает такие недостатки в подготовке, которые являются серьезным препятствием к успешному овладению последующим материалом.

## Список литературы для подготовки к практическим занятиям:

### Основная литература:

**Карпачев С.П.** История России пособие [Электронный ресурс]/: учебное пособие для СПО, 2-е изд., пер и доп, М.: Юрайт, 2020 – ЭБС «Юрайт»

### Дополнительная литература:

**Данилов, А.А. Краткий исторический словарь** [Текст]/ Данилов А.А.. – М.: Просвещение,

**Георгиева, Н.Г.** Исторический словарь. Более 2000 статей по истории России с древнейших времён до наших дней [Текст]/ Георгиева Н.Г., Георгиев В.А., Орлов А.С. – 2 изд. – М.: Проспект, 2017

**История России**[Электронный ресурс]/: учебник и практикум для СПО/ отв. ред Соловьев К.А.- М.: Юрайт, 2020 – ЭБС «Юрайт»

### Учебно-методические издания:

Методические рекомендации по самостоятельной работе[Электронный ресурс]/ Анисаров И.С.- Рязань: РГАТУ, 2020- ЭБ «РГАТУ»

Методические указания к практическим занятиям[Электронный ресурс]/ Анисаров И.С. –

Рязань: РГАТУ, 2020- ЭБ «РГАТУ»

### Интернет-ресурсы:

1. Интернет-журнал «Уроки истории» <http://www.urokiistorii.ru>
2. Интернет-журнал «Былые годы» <http://www.bg.stur.ru>
3. Интернет-журнал «История» <http://mes.igh.ru>
4. Интернет-журнал «Новейшая история России» <http://history.spbu.ru>
5. Информационная система “Единое окно доступа к образовательным ресурсам” <http://window.edu.ru>

МИНИСТЕРСТВО СЕЛЬСКОГО ХОЗЯЙСТВА РОССИЙСКОЙ ФЕДЕРАЦИИ  
ФЕДЕРАЛЬНОЕ ГОСУДАРСТВЕННОЕ БЮДЖЕТНОЕ ОБРАЗОВАТЕЛЬНОЕ  
УЧРЕЖДЕНИЕ ВЫСШЕГО ОБРАЗОВАНИЯ  
«РЯЗАНСКИЙ ГОСУДАРСТВЕННЫЙ АГРОТЕХНОЛОГИЧЕСКИЙ УНИВЕРСИТЕТ  
ИМЕНИ П.А. КОСТЫЧЕВА»

УТВЕРЖДАЮ:

Декан ФДП и СПО

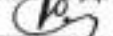
 А. С. Емельянова

« 20 »  2020 г.

МЕТОДИЧЕСКИЕ УКАЗАНИЯ  
ПО ВЫПОЛНЕНИЮ  
ПРАКТИЧЕСКИХ РАБОТ

по дисциплине: **ИНОСТРАННЫЙ ЯЗЫК  
В ПРОФЕССИОНАЛЬНОЙ ДЕЯТЕЛЬНОСТИ»**

по специальности: **38.02.01 Экономика и бухгалтерский учет (по отраслям)**

для студентов 2, 3 курсов  
(очная форма обучения)

Рязань, 2020



Методические указания по выполнению практических работ по учебной дисциплине «Иностранный язык в профессиональной деятельности» разработаны в соответствии с требованиями:

Федерального государственного образовательного стандарта (далее – ФГОС), утвержденного 28.07.2014 г. приказом Министерства образования и науки РФ за № 832 по специальности среднего профессионального образования (далее - СПО) 38.02.01 Экономика и бухгалтерский учет (по отраслям).

Разработчики:

Аксенова Т.О. преподаватель ФДП и СПО

Методические указания одобрены предметно-цикловой комиссией общих гуманитарных и социально-экономических дисциплин факультета дополнительного профессионального и среднего профессионального образования 30 июня 2020 г., протокол № 10

Председатель предметно-цикловой комиссии



Мохова М.Н.

Методические указания к практическим (лабораторным) занятиям предназначены для студентов очной формы обучения факультета дополнительного профессионального и среднего профессионального образования Специальность: 38.02.01 Экономика и бухгалтерский учет (по отраслям)

## UNIT 1

### PREPARATION FOR STUDIES ABROAD

Если вы намереваетесь поступить в иностранный университет в Америке или Канаде, то приемные комиссии потребуют от вас написать о себе небольшое эссе (две страницы машинописного текста). Его иногда называют Personal Statement, Statement of Purpose или Statement of Reasons. В этом эссе следует кратко изложить то, что представляет интерес для приемной комиссии. Это не просто сухое изложение вашей биографии, а, скорее, краткий рассказ о том, каковы мотивы вашего решения поступать в данный университет, какие основания вы имеете считать, что добьетесь успеха на выбранном поприще; какой опыт вы имеете в данной сфере. Такое эссе должно помочь преподавателям составить представление о личности будущего студента. Поэтому вам необходимо убедить их, что вас действительно стоит принять в университет.

Некоторые общие принципы составления Personal Statement:

1. Пишите о том, что лучше помогает понять ваш характер и ваши жизненные планы.
2. Вся информация о себе, которую вы посылаете, должна иметь связь с общей целью эссе.
3. Эссе должно содержать только положительную информацию.
4. Следует указать свое имя, специальность, которую вы выбрали, и поставить свою подпись.

В американских и канадских университетах присваивают последовательно три степени: бакалавра — Bachelor (соответствует трем-четырем курсам университета СНГ), магистра — Master (еще 2 года учебы в университете), доктора — Doctor (еще 3 — 5 лет учебы в университете).

Российский аттестат зрелости примерно равен свидетельству об окончании двенадцатилетней школы. Дипломы о высшем образовании обычно приравниваются к четырем годам американского университетского обучения по специальной программе.

В американских и канадских университетах почти все стипендии выделяемые для иностранных студентов, уходят на вторую и третью ступени обучения (graduate studies). Но если вы приняли решение поступить на первую ступень (undergraduate studies), можно собрать необходимые документы — о них речь пойдет дальше — и связаться с выбранным вами университетом, чтобы узнать все об условиях обучения и возможностях финансовой поддержки. Образцы составления и оформления документов и писем

#### PERSONAL STATEMENT

My interest in education and foreign languages dates back to my school years where I excelled in organizing different parties, concerts and discussions for primary classes. During the years at Primary School Teachers' Training College I participated in pedagogical conferences in St. Petersburg and received a few rewards for my reports.

When I began my studies at St. Petersburg Primary School Teachers' Training College, I had the opportunity to be exposed to the full range of methodical courses, all of which tended to reinforce and enhance my intense interest in education. But rather soon I realized that education is too wide a subject and I had to choose a specific field to deal with. I have always been strong in English and German. So I came to methods of language teaching.

Since I was in my second year of study, I have been studying with my teacher, Mrs Krylova, intensive methods of language teaching. In my course paper I am adopting these numerous methods for the primary and secondary education.

Now my interest has shifted to multi-lingual education, which would serve an excellent base for wider literary education at all levels. Such an idea has recently been discussed, but there are still no standard programmes to realize it. It is very interesting and responsible to create these sort of programmes for school children. I am sure that they could develop their linguistic abilities and widen their knowledge of foreign literature.

My studies at the College will soon be completed and I would like to continue my education at the University of Toronto. After completing my Bachelor's degree I am going to continue my studies and to write appropriate textbooks for my courses. I am actually aware of the superb reputation of your University and I hope you will not deny me the privilege of continuing my studies at your fine institution.

Tatyana Larina

### **Task 1 EXERCISES**

1. How was Tatyana's school life connected with pedagogics?
2. Did Tatyana take part in local pedagogical conferences?
3. What did she receive awards for?
4. What did Ms Larina study at the College?
5. Was she particularly interested in English or in German?
6. She came to methods of teaching science, didn't she?
7. What kind of methods has she been studying at the College?
8. What sort of work did Tatyana write?
9. Where has her interest shifted now? Why?
10. Why is she eager to study at the University of Toronto?

### **Task 2. Answer the following questions:**

1. What field interests you particularly?
2. What were your activities at school in this field?
3. Aren't there any other events in your life connected with it? What are they?
4. Why did you choose primary school for your work?
5. Do you intend to continue your education after college?
6. Where would you like to study? Why?
7. What attracts you more: the theory or the practice?
8. What is the modern state of your science in our country?
9. Have you read any foreign authors concerning the problems of education?
10. Have you got any results of your proper research?

### **Task 3. Make up dialogues on:**

- your school successes;
- your choice of a concrete college;
- your college successes.

### **Task 4. Write your personal statement (for the Bachelor of Education degree). Correspondence with the Chosen University**

Если вы решили поступать в американский или канадский университет, то для этого вам нужно будет написать несколько писем.

Краткие правила оформления письма:

1. Письмо должно быть отпечатано на компьютере.
2. Оно должно быть не длиннее одной страницы.
3. Поля не должны быть слишком узкими.
4. Письмо должно быть разбито на завершённые по смыслу

абзацы. В правом верхнем углу должен быть расположен ваш адрес. Он пишется в следующем порядке: имя, улица, дом, город, почтовый индекс, страна. Через 1—2 строки, под адресом, должна быть напечатана дата. Перед адресом университета, в который вы обращаетесь, должны остаться две свободные строки. Все выравнивается по левому краю. Через строку идет обращение: Dear Sir при обращении к мужчине или неизвестному лицу; Dear Ms при обращении к женщине. Абзацы вашего письма должны быть отделены от обращения и друг от друга пустой строкой. После последнего абзаца пропускаются две строки и обычно пишется Sincerely yours. Оставьте еще место (4—6 строк) для подписи и напечатайте свое имя.

## **UNIT 2**

### **REQUEST FOR APPLICATION MATERIALS**

Tatyana Larina  
3, Shirokaya Street  
Dobroye Village  
St. Petersburg Region  
Russia  
E-mail: Tatyana@mail.ru  
1st January, 2001

Prof. D.  
Director of Undergraduate Studies  
Department of Linguistics  
University of Toronto  
130 St. George Street, Room 6076  
Toronto, Ontario, Canada  
M5S 3H1

Dear Sir

I am Tatyana Larina, 20, a final-year student at St. Petersburg Primary School Teachers' Training College.

I am majoring in methods of language teaching. A list of my courses with hours and grades (unofficial transcript) is enclosed. I am to graduate next spring and I wish to apply for admission as a student in your Department. I would like to begin studying in the fall semester of 2001.

Would you please send me an application form and other papers necessary for application. I will be very grateful for any additional information (entrance requirements, financial aid, undergraduate programmes).

Sincerely yours  
Tatyana Larina

**Task 1. Translate into English.**

студент последнего курса; список дисциплин с указанием количества академических часов; прием в качестве студента; осенний семестр (*амер.*); анкетный бланк; дополнительная информация; финансовая помощь; требования к поступающим

**Task 2 Write a request of your own.**

(Адрес отправителя  
(Кому адресовано)

Dear Sir

As my application for the fall of 2001, I am enclosing the following materials (enclosed):

1. Completed Application Form.
2. Completed International Student I-20 Form.
3. Certified copy of my official transcript with attached official translation into English from the St. Petersburg State Notary Office 1.
4. Two-page Personal Statement.
5. Three letters of recommendation (two from teachers and one from a former employer).
6. Copies of TOEFL, TWE.

Please acknowledge the receipt of this letter. Please also let me know if you need any further information. I would be very grateful to you if you could send me an admission decision via e-mail.

Thank you for consideration of my application.

Sincerely yours

Tatyana Larina

**Task 3. Translate into English.**

заполненная анкета; рекомендация; официальная копия диплома; документ; решение о приеме

**Task 4. Spell the abbreviations of the tests and translate into Russian their full names.**

TOEFL Test of English as a Foreign Language

TWE Test of Written English

TSE Test of Spoken English

**Task 5. Translate into English your academic certificate.**

## UNIT 3

### SEARCHING FOR A JOB ABROAD

Познакомьтесь вкратце с теми процедурами и документами, которые требуются при трудоустройстве (в частности, в США):

(1)

1. To begin your job search, you must identify the kind of job you want, where the jobs are, and what employers expect.
2. If you are a student or a graduate of a vocational, technical, or professional (university) training programme and you have the same interests, you already know the kind of job you want.
3. Begin by thinking about the work you can do. Include the work you have been trained to do, the work you have actually done, and the work you enjoy doing.
4. Next, talk to as many people as possible about your job interests and concerns.
5. Thinking and talking help you build a network of people interested in helping you.
6. This network will lead to specific job contacts.
7. However, job counselling is also useful.
8. Job counselling is a professional service that may include vocational interest and aptitude testing; informing and advising about particular jobs; and providing training and guidance in the various steps at a job search.

**Task 1. Find in the text the English equivalents of the following words and word combinations:**

поиски работы; профессиональное учебное заведение; профессиональные контакты; служба трудоустройства; проверка профессиональной пригодности и интересов; обучение и руководство

**Task 2. Answer the following questions:**

1. What must you do to begin your job search?
2. What must you include when thinking about the work you can do?
3. How can you build a network of people interested in helping you?
4. What is job counselling?
5. Does it provide training and guidance?

(2)

1. Employers want to select employees who have or who can learn the skills necessary to do the job.
2. Most employers will not hire people who are not dependable or who cannot get along with others.
3. Thus, they want to learn as much as possible about the skills, dependability and personal characteristics of prospective employees.
4. Depending on the job you are applying for, you might have to complete an application form, participate in one or more employment interviews, submit a resume, take a test, have a physical examination, or submit references, samples of your work, and copies of your school records.
5. Each of these steps in the employment process provides the employer with important information about you.

**Task 3. Find in the text above the English equivalents of the following words and word combinations:**

предприниматели; работники; навыки; отбор работника (надежность работника); личные качества; претендовать на (работу); сдать экзамен; пройти медицинское обследование; представить резюме и рекомендации

**Task 4. Say whether the following statements are true or false:**

1. Employers want to select only, such employees who already have the necessary skills.
2. Most employers will hire only dependable people.
3. The employers want to learn all except your personal characteristics.
4. You might have to take a test when applying for a job.
5. You are never requested to submit references or school records.

(3)

1. Many people believe that answering newspaper want ads is the best method to use.
2. Job advertisements are found in the classified advertising section of newspapers.

3. Want ads are also found in professional journals.
4. There are two main types of want ads: "Help wanted" and "Jobs wanted". You should read the want ads for two reasons: first, to learn more general information about jobs that are available; second, to learn specific information about a particular job that is of interest to you.
5. The ad may tell the education and work experience that are required for the job, the location of the job, the working hours, and the pay.
6. It also tells you how to apply for the particular job.
7. Avoid ads that make unrealistic offers.
8. If an ad suggests that you will make a lot of money quickly and easily, do not apply for that job.

**Task 5. Find in the text above the English equivalents of the following words and word combinations:**

объявление; подходящая работа; профессиональные журналы; объявления о приеме на работу; "требуются на работу"; "ищу работу"; профессиональный опыт; местонахождение фирмы; рабочий день; оплата; нереальные предложения; заработать много денег

**Task 6. Make up questions on text (3).**

**Task 7. Say in a few words, what documents you must prepare before applying for a job.**

**Task 8. Retell texts (1), (2) and (3).**

## UNIT 4

### DRAWING UP AND FILLING IN DOCUMENTS

(1)

1. Here are the information and official records that you should gather before you apply for any job.
2. You will need a Social Security number for almost any job.
3. All US residents, foreigners with special visas and even foreign students can get a Social Security number and a card.
4. If you are not a US citizen, you will have to explain what kind of visa you have and give visa number.
5. If you are a foreign student at a US university, you usually can be employed only by your university.
6. Some foreign university students earn small amounts of money by working as babysitters, dishwashers, translators and foreign language tutors.
7. In addition, after graduation, foreign students are sometimes permitted to work in this country for one year to gain more experience and knowledge.

**Task 1. Find in the text above the English equivalents of the following words and word combinations:**

карточка социального обеспечения; гражданство; свидетельство о рождении; тип визы; присматривать за детьми; частный учитель иностранного языка; расширить опыт и знание

(2)

1. If you are younger than 18, you must have a work permit.
2. You can get a work permit from the principal's office of a high school or from the county school board office.
3. Some jobs require you to drive during working hours.
4. Most states require a written test and a driving test.
5. Being limited-English-proficient or a foreigner should not, normally, stop you from getting a driver's license.
6. If you went to high school in another country, you should do everything possible to get a copy of your foreign high-school diploma.
7. If you attended a college or university, you should get an official transcript of your record.
8. If you completed a vocational technical training programme, you should have a certificate to verify that you had such training.
9. Some professions require you to have a state license in order to work. These professions include cosmetology, nursing, medicine, law, accountancy, pharmacy, engineering, teaching and others.

10. To get the license, you must take an exam. To find out about getting a state license, contact the state licensing board in the capital of your state.

11. Employers may be interested in knowing the kind of training and experience you received in the military, even if you served in the military of another country.

12. You may have skills that you developed without special training.

List anything that shows that you have good leadership, communication or manual skills. And don't forget to say that you speak another language!

**Task 2. Find in the text above the English equivalents of the following words and word combinations:**

разрешение на работу; директор школы; экзамен по вождению автомобиля; плохо владеющий английским языком; водительские права; копия свидетельства о среднем образовании; официальная выписка из диплома; лицензия; комитет по лицензиям; подготовка и обучение в армии; служить в армии; особые навыки

(3)

1. A personal data sheet is a form that has information about you that an employer might want to see.

2. Practice printing your answers on a blank paper before you write on the form.

3. Use a dictionary to make sure that you spell correctly.

4. A completed job application provides the employer the answers to questions about your education and work experience.

5. The answers to unstated but important questions tell him about your ability to work neatly, spell correctly and provide accurate and complete data.

6. A resume is an individualized, written summary of your personal, educational and experience qualifications.

7. If you are looking for a professional, technical, administrative, or managerial job, you will need a resume.

8. A resume is like a written sales presentation.

9. An effective resume creates a favourable impression of you while presenting your abilities and experience.

10. Make a complete and accurate record of every job you have had.

11. For each job include the dates and places you worked, your duties, and the name of your supervisor.

12. You should list your most recent job first and your first job last.

13. Try to give US equivalent for foreign terms, including job titles, university degrees, and (translations of) publications and companies.

14. Also, give specific information about foreign work experience, including cities and countries and a description of your exact duties.

**Task 3. Find in the text above the English equivalents of the following words and word combinations:**

личный листок; заполнение печатными буквами; заявление-анкета о приеме на работу; образование и трудовой стаж; работать аккуратно; грамотно писать; предоставлять точные и подробные данные; резюме; обобщение сведений; реклама; рабочий опыт; служебные обязанности

**Task 4. Read the sample of chronological resume and write chronological resume of your own.**

Tatyana Larina

Telephone: (812) 164-26-18

EDUCATION

1998 — Present St Petersburg Primary School

Teachers' Training College

1990-1998 Secondary school of Dobroye Village,

St Petersburg Region

EMPLOYMENT

1.06.1998 — 5.08.1998 Nurse: Nursery of Dobroye village

1.09.1997-31.08.1998 Tutor

SPECIAL SKILLS: English, German, French, playing the piano, gardening, cooking, personal computer

## UNIT 5

### BUSINESS TRIP ABROAD

*Task 1 Find the correct Russian equivalent.*

*Task 2 Learn the words*

*Task 3 Make up a story about Mr X' business trip*

знание языка  
посылать за границу  
запрос на командирование  
специалистов за границу  
командировка  
длительная командировка  
заграничная командировка  
краткосрочная командировка  
расходы по командировке  
находиться в командировке  
поехать в командировку  
разрешение  
разрешение на въезд (виза)  
разрешение на выезд (виза)  
давать разрешение  
получать разрешение  
истечение срока действия визы  
срок действия визы  
выдавать визу  
запрашивать визу  
получать визу  
продлевать визу  
language knowledge/proficiency  
to send abroad  
request for sending specialists  
abroad  
mission, business trip, assignment  
long-term business trip  
mission abroad  
short-term business trip  
travel(ling) expenses  
to be on a mission  
to make a business/a mission  
срок командировки  
срок пребывания  
таможня  
служащий таможни  
консульство  
медицинский контроль  
паспортный контроль  
пункт таможенного контроля  
прибытие в страну  
прилет делегации  
известить о прилете  
пребывание за рубежом  
дипломатический прием

permit, authorization, permission  
entry visa  
exit visa  
to give/grant permission  
to obtain/get permission  
expiration of a visa  
validity of a visa  
to grant a visa  
to apply for a visa  
to obtain/get a visa  
to extend a visa  
анкета

оформление документов

заграничный паспорт  
предъявлять паспорт  
стажировка  
стажировка студентов  
поездка  
служебная поездка  
продолжительность поездки  
questionnaire, (personnel department)  
form, personal history  
official registration of documents/  
papers, putting smb's papers in order  
passport (for travelling abroad)  
to show/produce one's passport  
training, study course  
(professional) training of students  
journey, trip  
official trip, mission  
duration of a journey/trip

## UNIT 6

period/term of a mission  
term of stay(ing)  
customs office, the Customs  
customs officer/official  
consulate  
medical control/examination  
passport control  
customs inspection place  
arrival in the country  
arrival of a delegation  
to inform/notify of the arrival  
stay(ing) abroad



diplomatic reception

### **AT THE AIRPORT**

**Task 1 Read and translate the words from the left column**

**Task 2 Find the correct Russian equivalent**

**Task 3 Tell the story about what Mr X was looking for and asking at the airport and in the plane.**

**Use Indirect Speech.**

Where is the Aeroflot office?

Где находится представительство  
Аэрофлота?

How do I call Aeroflot?

Как позвонить в Аэрофлот?

When should I be at the airport?

Когда я должен быть  
в аэропорту?

I would like to confirm  
my (return) reservation.

Я хотел бы подтвердить свой  
(обратный) рейс.

Where is the information office?

Где находится справочное бюро?

Where is the ticket office?

Где находится касса?

I want a ticket on a plane  
to ..., please, flight number ... .

Мне, пожалуйста, билет на  
самолет до ... , рейс № ... .

Is this a direct flight?

Этот рейс прямой?

How long is the flight?

Какова продолжительность полета?

When does the plane get to ... ?

Когда самолет прибывает в ... ?

How much does the ticket cost?

Сколько стоит билет?

Where is the waiting room?

Где находится зал ожидания?

Where is the cloak room?

Где здесь камера хранения?

I would like to check this.

Я хочу сдать это на хранение.

Where do I claim my bags?

Где получают багаж?

I would like to claim my bags, please

Выдайте, пожалуйста, мой багаж.

Porter, here are my bags

Носильщик, вот мой багаж

(baggage, hand luggage).

(багаж, ручная кладь).

When (where) is the check-in?

Когда (где) регистрация?

When does boarding begin?

Когда начинается посадка?

Show me my place, please.

Покажите мне мое место, пожалуйста.

Please bring me some water

Дайте мне, пожалуйста, воды

(an airsickness pill)

(таблетку от укачивания)

When are we to land?

Когда мы должны приземлиться?

### **AT THE RAILWAY STATION**

**Task 4. Tell the story about what Mr X was looking for and asking at the railway**

**station and in the train. Use Indirect Speech.**

Where is the terminal?

Где находится расписание поездов?

How do I get to the station?

Есть ли поезд (прямого сообщения) до ... ?

Where is the schedule of trains?

Сколько стоит билет в международном (мягком,  
купейном) вагоне до ... ?

Is there a (through) train to ... ?

How much does a ticket

Когда отходит (прибывает) поезд № ... ?

in the international (first-class,  
second-class) car to ... cost?

Когда отправляется поезд на ... ?

When does train No. ... leave (arrive)?

Дайте, пожалуйста, билет

When does the train leave for ... ?

(туда и обратно)

Please give me a ticket

мягкий вагон до ...

(a return/round-trip ticket)

From which platform ... ?

in the sleeping car to ...

When does the train get in to ... ?

Где находится вокзал?

How do I get to platform No. ...

Как проехать на вокзал?

(to the snack bar,

to the newspaper stand)?  
Is this carriage No. ... ?  
Here is my ticket.  
Please wake me an hour before  
we arrive (at/in ...).  
dining car  
toilet  
Please bring me a cup of tea  
(one more pillow/blanket)  
What is the next station?

От какой платформы ... ?  
Когда поезд прибывает в ... ?

**5. Tell a story about travelling abroad you know from life, literature or films. Use the vocabulary of the lesson.**

Как пройти на платформу № ...  
(в буфет,  
к газетному киоску)?  
Это вагон № ... ?  
Вот мой билет.  
Разбудите меня, пожалуйста,  
за час до прибытия (в ...).  
вагон-ресторан  
туалет  
Принесите, пожалуйста, чашку  
чая (еще одну подушку/одеяло).  
Какая следующая станция?

## UNIT 7

### AT THE HOTEL

**Task 1. Translate Mr X' words into English using the suggested expressions.**

Я хотел бы ... остановиться  
в гостинице  
оформить проживание  
в гостинице  
забронировать/заказать  
комнату заранее  
снять (освободить) номер в гостинице  
аннулировать заказ  
Забронируйте, пожалуйста,  
номер (два номера) в ...  
гостиница, отель  
пансион  
кемпинг  
Моя фамилия X.  
Что вы можете сказать  
о городских гостиницах?  
Мне платить вперед или при отъезде?  
Сколько стоит номер в сутки?  
В гостинице есть ... удобства  
прием в стирку личных вещей  
кондиционирование воздуха  
электрический камин  
Какие еще удобства (средства  
обслуживания) есть в ...?  
Есть ли у вас ... танцевальный зал  
Ресторан,  
плавательный бассейн  
теннисный корт  
площадка для игры в гольф  
бильярд?  
Я хотел бы снять номер на ...  
сутки/две недели.  
Я забронировал его  
по электронной почте (телефону).  
Вот подтверждение.  
Я хотел бы комнату с видом

на море (площадь, в сад, на горы)  
Этот номер мне (не) подходит.  
Есть ли номер подешевле  
(лучше, тише)?  
Включает ли стоимость номера ...

to put up/stop  
at a hotel  
to register  
at a hotel  
to reserve/book/engage  
a room in advance  
to check in (check out)  
to cancel the reservation  
to reserve a room (two rooms) in

hotel [hau'tel]  
the Astoria  
the Metropol  
the Ritz (Hotel)  
boarding house  
camping site  
last name  
to say of

to pay in advance or on departure  
the price per night  
conveniences  
laundry service  
air-conditioning  
electric fire  
facilities [fa'silitiz]

ballroom  
restaurant ['restarant]  
swimming pool  
tennis court  
golf course  
billiards  
to book a room for  
a night/a fortnight  
to reserve by ...

завтрак, обслуживание?  
Где и когда у вас завтрак?  
На каком этаже мой номер?  
Где находится ...  
бюро обслуживания  
обмен валюты  
авиа- (железнодорожная) касса  
лифт?  
Дайте, пожалуйста,  
ключ от номера ...  
Есть ли в номере ... Кондиционер  
телевизор/телефон/компьютер?  
Помогите мне, пожалуйста,  
заполнить бланк.

**Task 2. And now translate into English the reception clerk's replies.**

К сожалению, у нас есть  
в настоящий момент только ...  
На какое время вы у нас  
остановитесь?  
Ваш номер на ... этаже.  
Простите, сэр, но, заполняя  
карточку прибытия,  
вы пропустили колонку  
(строку) для ...  
имени гостя  
фамилии  
даты рождения  
места рождения  
постоянного адреса  
подписи.  
Вот ваш ключ, сэр.  
Если вам что-нибудь будет нужно,  
нажмите кнопку звонка.  
Вам могут  
погладить костюм  
почистить ботинки  
постирать рубашку  
принести обед в номер.  
К вашим услугам ...  
портье  
горничная  
При гостинице есть ...  
салон красоты  
киоск канцелярских товаров  
справочное бюро

the confirmation  
overlooking the .../facing .../with  
the view o ...  
to suit [sju:t]

to include  
personal services  
to be served

service bureau  
currency exchange  
the air (rail) ticket office

the key to ...  
an air-conditioner

to fill in the form

парикмахерская  
пункт обмена иностранной  
валюты  
Когда вы выходите из гостиницы,  
пожалуйста, не забывайте  
оставлять ключ у нас.  
double rooms  
single rooms  
expensive rooms  
a cheap back room  
a room with no bath  
to stay with smb  
the arrival card  
the column (the line)  
the guest  
to press the button  
You can have your ...  
... pressed  
... is at your service,  
porter  
chambermaid  
On the premises of this hotel  
a beauty parlour  
stationery stall  
information bureau  
hairdresser's  
foreign exchange desk  
to leave the key with ...  
Currency Exchange

**Task 3. Translate these expressions into Russian.**

Where is the nearest exchange office?

Where can I change foreign currency?

What are the operating hours of the bank (currency exchange office)?

Which window (counter) should I go to?

What is the rate of exchange for US dollars (pounds sterling)?

How much is the commission?

Where should I sign?

Please give me a receipt for the currency exchange.

Please note that I exchanged this amount of currency.

**Task 4. Describe one of the hotels of your home town/city.**

**Task 5. Tell your own story (or a story you heard) about registration at a hotel and currency exchange.**

**Task 6. Read the notice in the hotel and retell it in Reported Speech.**

The euro enters circulation today (01.01.02) in the European Union, with the exception of Denmark, Sweden and the United Kingdom. No need to worry excessively about prices, says Belgian National Bank.

Consumers should watch out for price rises as the euro comes in, but there is no real reason to be excessively worried that the introduction of the cash euro and euro-based pricing will be inflationary according to the Belgian National Bank (BNB).\_\_

## UNIT 8

### LETTERS OF INVITATION AND REPLIES

#### Formal Letter Of Invitation

**Task 1. Read and translate the samples of formal and informal letters.**

Mr and Mrs John Alan Scott  
request the pleasure of  
Mr Vladimir N. Dneprovsky's  
company at dinner on Wednesday,  
December the sixth  
at seven o'clock  
1, Newton Street.  
R.S.V.P.\*

\*R.S.V.P. (*фр.* Repondez, s'il vous plait) — Ответьте, пожалуйста.

#### Acceptance

Mr Vladimir N. Dneprovsky  
accepts with pleasure  
Mr and Mrs John Alan Scott's  
kind invitation for dinner  
on Wednesday, December the sixth  
at seven o'clock on Wednesday, December the sixth.

#### Refusal

Mr Vladimir N. Dneprovsky  
much regrets that a previous engagement  
prevents his accepting  
Mr and Mrs John Alan Scott's  
kind invitation for dinner

#### Informal Invitations for Dinners

Dear Mrs ...

Will you and Mr ... have dinner with us on Friday, the first of April, at eight o'clock?

It is a long time since we have had the pleasure of seeing you and we do hope that you will be able to come.

Sincerely yours

#### Acceptance

Dear ...

Mr ... and I will be delighted to dine with you on Friday, the first of April, at eight o'clock. How very nice of you to invite us! We are both looking forward with great pleasure to seeing you and Mr ... again.

Sincerely yours

## Refusal

Dear Mrs ...

I cannot tell you how sorry I am that we cannot dine with you on Friday, the first of April. Unfortunately, my husband is on a business mission now, and he will be back only on Sunday, too late for your dinner party. That is why we are unable to accept your kind invitation. It was very kind of you to ask us; and I know Mr ... will be as sorry as I am to miss an evening with you and Mr ... .

Sincerely yours

## Congratulations

My dear N

I am so glad to find out that you really have got the rank of Principal and a new appointment. You thoroughly deserved to get both. I suppose that you will soon be leaving us. Well, you must come over here all the more frequently until you do go.

With hearty good wishes.

Yours very sincerely

K

## Reply to the Letter

My dear K

It was most kind of you to write me such a cordial letter. Of course, I feel as pleased as I can at the result of the whole affair. I won't be leaving England for another six weeks, so we'll often meet again. I must thank you most deeply for the great encouragement you have given me. I don't know what I should do without it.

Yours ever sincerely

N

## Address

Вы познакомились с оформлением адреса внутри письма. Теперь об адресе на конверте.

Обратный адрес должен быть указан в левом верхнем углу или на клапане конверта.

Имя адресата пишется немного ниже центра конверта. В правом верхнем углу приклеивается марка.

John A Scott STAMP

1, Newton Street

Town of Mount Royal

Quebec, Canada, H3P 2T1

Vladimir N. Dneprovsky

765, Moskovskaya Street

248000 Kaluga

Russia

### **Task 2. Learn the expressions of certain traditional congratulations:**

Merry Christmas!

Happy New Year!

Happy New Year and my very best wishes!

(The) Same to you!

May Day greetings to you!

Victory Day greetings to you!

### **Task 3. Here are congratulations on other occasions. Invent and describe a scene of congratulating, using some of these expressions.**

Congratulations on your success/on your good luck!

Congratulations on your lucky win!

Happy birthday! Many happy returns of the day!

I hear you've defended your thesis.

Congratulations! You've finished school.

Congratulations! You're a student now.

Congratulations! I hear you've got your first pay wages.

Congratulations!

Welcome!

Welcome home!

I hear you've defended your graduation project/got your first degree. Congratulations!

**Task 4. Learn the expressions used when giving a present.**

We'd like you to accept this very modest token of our esteem.

Here's our little gift/present.

Примите наш скромный подарок в знак нашего уважения к вам.

Прими(те) наш небольшой подарок.

And this is for you (from me/us). (А) это вам в подарок (от меня, от нас).

And here's a little souvenir to remember me/us by. Это вам на память.

And this is a little memento from me/us.

**Task 5. Make short poems with different wishes (see examples below). Don't forget to thank for kind wishes or to wish the same.**

**Wishes and Replies**

Я) Желаю (вам, тебе) ...

I wish you ...

От (всего) сердца желаю ...

With all my heart I wish you ...

Желаю вам больших успехов!

I wish you every success!

Желаю тебе сдать экзамен!

I wish you (every) success in passing your examination!

Good luck to you with your exam(ination)!

With all my heart I wish you happiness/joy! От всей души желаю тебе счастья!

I wish you the best of everything! Желаю вам всего наилучшего!

On the occasion of ... I wish you ... В связи ... желаю ... !

For your birthday I wish you ... ! В день рождения желаю ... !

Желаю хорошо отдохнуть!

Have a good rest!

Желаю поскорее выздороветь!

Get well (and) soon!

Желаю счастливого пути!

Happy journey!

Удачи! Good luck!

Долгих лет жизни! May you live on and on and on!

Не робей!

Don't be shy!/Courage!

Береги(те) себя!

Take care of yourself!

Будь здоров!

Keep well!/Stay healthy!

Пусть сбудутся (все) ваши мечты! May (all)

I want you to be happy!

your dreams come true!

(The) Same to you!

И вам желаю того же!

I also wish you joy!

Надеюсь на это.

I hope so.

Будем надеяться на лучшее.

Let's hope for the best.

Хорошо бы ...

It would be fine ...

Хорошо бы, чтобы было так!

If only it were as you say!

Да поможет вам Бог!

God help you!

**Examples:**

My dear Bess, I wish you every ....

You've been so kind as to give me a lift, that you must receive a ... .

On my day I've made some dishes and received some kind ....

I see you're going on vacations, so here are my ... .

Happy New Year has been struck, may it bring to you good ... !

Let us have a pleasant rest: we shall hope for the ... .

Now I wish the same to you: may your dreams come quickly ....

**Task 6. Write some invitation letters:**

1) приглашение мистру ... (Mr) и миссис ... (Mrs) на официальный обед в честь знаменитого писателя (in honour of a wellknown writer);

2) полуофициальное приглашение на обед вашим знакомым (to your acquaintances Mr and Mrs ... );

3) неофициальное приглашение мистру ... (Mr) позавтракать в «Макдоналдсе» (to have a lunch at the McDonald's);

4) короткое письмо другу с приглашением на день рождения (to a birthday dinner);

5) небольшое письмо N, состоящее из трех абзацев, с приглашением провести выходные (a weekend) у вас в деревне.

**Task 7. Write four responses to an invitation for dinner as if you were in the following situations:**

1. Вы принимаете приглашение.
2. Вы не можете принять приглашение, потому что уезжаете в дом отдыха за несколько дней до указанной в приглашении даты (to a holiday centre).
3. Вы не можете принять приглашение, так как уже приглашены в другое место (because of a previous engagement).
4. Вы тоже хотели бы пригласить своих друзей в этот день, так как сами устраиваете званый обед (dinner-party).

## UNIT 9

### BUSINESS TALKS

**Task 1. Make up a dialogue between representatives of two different firms using the following words and expressions:**

деловое свидание	appointment
договоренность/понимание	understanding
дать/получить полномочия	to give/receive authority to do smth
сделать что-л.	
быть знакомым с ...	to be familiar with ...
Мы имеем честь представлять ..	We have the honour to represent ...
Этот документ должен идти за подписью директора.	This document must go over the director's signature.
Какая сумма отводится на эти цели?	What amounts will be allowed for the purpose?
Могли бы вы ввести нас в курс дела относительно ... ?	Could you put us in the picture about ... ?
У вас есть какие-нибудь предложения?	Have you got any proposals to make?
Вас удовлетворяют наши условия ... ?	Are you happy with our terms of ... ?
Можем ли мы считать, что ... ?	Can we take that ... ?
Это надо обсудить.	It's a matter for the discussion.
Возможны варианты.	There may be alternatives.
Я вам перезвоню по этому вопросу, нанести визит	I'll call you back concerning the subject.
На него можно положиться.	to pay a visit
... назначен управляющим	He is a person you can rely on.
	... appointed to be Manager

**Task 2. Imagine a telephone conversation between two managers and retell it using Indirect Speech.**

Вчера мы получили телеграмму этой фирмы.	Что касается вашего предложения ...
Разрешите вам напомнить ... обсудить (изменить) создавшееся положение.	Я понимаю, что вы имеете в виду. Это вам решать.
Нет причин для беспокойства. Поясните свою мысль конкретнее.	Здесь мы договорились. Что мы будем делать дальше?
Мы бы просили вас ...	В конце концов...
Я в этом совершенно уверен, стремиться к соглашению	обязательно
Вы не пожалеете.	The cable of the firm reached us yesterday.
	May I remind you ...

to discuss (to improve)  
the situation.  
There is no reason to worry.  
Would you be more specific, please.  
We would request you to ...  
I'm quite positive about it.  
to seek agreement  
You won't regret it.

Regarding your offer ...

I see your point.  
It's up to you to decide.  
We are with you here.  
What do we do next?  
In the end...  
by all means

**Task 3. Translate into Russian the expressions on the left and react to the statements in a polite manner using the suggestions given on the right.**

It goes contrary to our plans.  
It's next to impossible.  
I'm sorry to say no.  
We are eager for lunch.  
It was hard talks, but it's  
all over now!  
My secretary will fix you up  
with all you need.  
We've captured a big contract  
to supply ...  
We all have to adjust  
to new situations.  
Our arrangement will operate  
immediately.  
Perhaps we can settle for .

May I trouble you  
to consider our plan.  
*Жаль, что ...*  
*Не наша вина ...*  
*Что поделаешь ...*  
*Время прощаться.*  
(Благодарность за участие  
в переговорах.)  
*Вы очень любезны.*  
*Какая удача!*  
*Попытаемся ...*  
*Всегда готовы помочь.*  
*Само собой! Хорошо!*  
*Сделаем все возможное*

**Task 4. Read and learn some idioms you may hear during the talks with your foreign partners.**

Лучше синица в руках,  
чем журавль в небе,  
брать быка за рога  
открыть карты  
витать в облаках  
любой ценой  
идти на компромисс  
A bird in the hand is worth  
two in the bush,  
to take the bull by the horns  
to lay cards on the table  
to be in the clouds  
at all costs  
to split the difference  
прошепстого  
поставить все на карту  
по крайней мере  
знать толк в чем-либо

найти общий язык с ...  
Игра стоит свеч.  
не откладывая дела в долгий ящик  
стоять на своем  
без сучка, без задоринки  
ставить точки над i

easy as ABC  
to put all one's eggs in one basket  
at all events  
to have an eye for something  
to see eye to eye with ...  
The game is worth the candle.  
to let no grass grow under one's feet  
to stand one's ground  
without a hitch  
to cross a "t" and dot an "i"

**Gratitude**

**Task 5. You meet a foreign delegation arrived in your home town. They bring many presents for representatives of your firm. Write the plot of a short play and act it out. Use the expressions of gratitude given below.**

Спасибо! Thank you.  
Спасибо, да. Yes, please.  
Спасибо, нет. No, thank you.  
Спасибо вам за ...  
Большое спасибо!  
Спасибо, что навестили нас.  
Спасибо за то, что не забываете нас.

Даже не знаю, как вас благодарить.  
Я вам очень признателен.  
Позвольте выразить вам нашу  
благодарность.



Мы вам так благодарны!

Thank you for ...

Thank you so/very much.

Thanks a lot.

Thank you for coming to see us.

Thanks for the visit.

Thank you for remembering us.

Thank you for keeping in touch.

I don't know how to thank you.

Thank you. Much obliged.

I would like to express our gratitude.

We are so grateful to you!

**Task 6** Think of and write a larger play on private business talks. Use the expressions of this lesson and previous ones.

**Task 7.** Act as the Chairman at a press conference on the problems of studies and work abroad.

Тема 5. Contract. Contracts in foreign trade.

Контракты на зарубежном рынке (Contracts in foreign trade)

**Text**

Here is a part of the Contract Mr. Freiser handed over to Mr. Smirnov in the evening:

**Contract № 27/97**

This number must be quoted  
on all correspondence

London

20 November 1997

Newall Ltd. hereinafter referred to as the Sellers on the one hand and Messrs. **Rustimport** hereinafter referred to as the Buyers, on the other hand, have concluded this Contract, whereby the Sellers sold and the Buyers bought on the terms and conditions stated herein, subject to the Standard Conditions of Sale attached to this Contract and forming an integral part thereof 25 SECURITY DS VICTS as set out in the Specification attached to the Contract and forming another integral part thereof.

The total price is 3,000 pounds sterling to be understood CIF Sheremet'ev Airport, Moscow, Russia.

The goods are to be delivered before the 25 December, 1997.

Payment is to be effected in GBP under an irrevocable divisible letter of credit established by the Buyers with the first class bank correspondent of Barclays Bank, London against the following shipping documents:

- Air Waybill
- Shipping Specification
- Packing List
- Work's Test Certificate
- Invoice
- Insurance Policy

The Letter of Credit is to be valid for 60 days for shipment and presentation of the documents. The Letter of Credit is to be opened within 10 days after receipt by the Buyers of the Seller's advice of readiness of the goods for shipment.

**Newall Ltd. Bank Account Details**

Account Name	Newall Ltd
Account Number	60705818
Bank	Barclays Bank plc
Branch	Cheapside Branch
Branch Address	Atlas House, 1-7 King Street London EC2V 8AU United Kingdom

Swift Code

20-19-90

Partial deliveries and delivery ahead of schedule are allowed.

Legal addresses of the Parties:

The Sellers: The Buyers:

.....  
For and on behalf of the Sellers For and on behalf of the Buyers

**Words and expressions**

**to hand something over to** передавать кому-либо

<b>somebody</b>	
<b>to quote to conclude</b>	называть, назначать что-либо (цену) заключать
<b>to conclude a contract</b>	заключать контракт
<b>syn. to make a contract</b>	
<b>whereby</b>	по которому
<b>condition</b>	условие
<b>standard conditions</b>	стандартные условия
<b>on the terms and conditions</b>	на условиях
<b>herein</b>	здесь
<b>subject to</b>	при условии (соблюдении)
<b>to form</b>	составлять, образовывать
<b>integral</b>	неотъемлемый
<b>to form an integral part of</b>	составлять неотъемлемую часть
<b>thereof</b>	его (зд. этого документа)
<b>to effect</b>	осуществлять
<b>payment</b>	платеж
<b>to effect payment</b>	осуществлять платеж
<b>syn to make payment</b>	
<b>under</b>	по; в соответствии с; под
<b>irrevocable</b>	безотзывный
<b>divisible</b>	делимый
<b>letter of credit</b>	аккредитив — документ, направляемый одним банком другому с указанием произвести платеж при отгрузке товара
<b>to establish</b>	устанавливать
<b>to establish a letter of credit</b>	открывать аккредитив
<b>syn. to open a letter of credit</b>	
<b>correspondent</b>	корреспондент
<b>against</b>	против
<b>air waybill</b>	авианакладная
<b>packing list</b>	упаковочный лист
<b>work's test certificate</b>	сертификат заводского испытания
<b>invoice</b>	счет
<b>insurance policy</b>	страховой полис
<b>advice</b>	извещение, уведомление, авизо
<b>readiness</b>	готовность
<b>account</b>	счет
<b>pie = public limited company</b>	компания с ограниченной ответственностью — компания, выпускающая свои акции на свободный рынок и публикующая свои отчеты о финансовой деятельности
<b>sort code</b>	сортировочный код

<b>partial</b>	частичный
<b>schedule</b>	график
<b>delivery ahead of schedule</b>	поставка ранее сроков, указанных в графике
<b>to allow</b>	разрешать
<b>legal</b>	юридический, законный, легальный
<b>legal address</b>	юридический адрес
<b>for and on behalf of</b>	от имени и по поручению

## Exercises

### 1. Match English and Russian equivalents:

hereinafter	в данном документе
herein	которого
thereof	по которому
whereby	далее в данном документе
the Contract whereby the	на условиях, указанных в на
Sellers sold and the	стоящем Контракте
Buyers	
bought...	с одной стороны
on the terms and	с другой стороны
conditions	
stated herein	Контракт, по которому Продавец продал, а Покупатель купил...
the Standard Conditions	
forming an integral part	
thereof	Общие условия, являющиеся
on the one hand	неотъемлемой частью Контракта
on the other hand	
Newall Ltd. referred to	фирма Ньюол,
as the	именуемая Продавцом
Sellers	
RusImport referred to as	фирма РусИмпорт,
the	именуемая
Buyers	Покупателем
They have concluded	Они заключили
this Contract subject to	настоящий контракт на
the Standard Conditions	основе стандартных
the Specification	условий.
attached to the Contract	25 приборов охраны в
25 Security Devices as	соответствии со
set out in the	Спецификацией
Specification	Спецификация, приложенная к Контракту

## 2. Translate the first paragraph of the Contract into Russian.

*Модальный глагол to be Modal verb to be*

Если глагол *to be* употребляется как модальный глагол, то следующий за ним глагол употребляется с частицей *to*.

Модальный глагол *to be* переводится как "должен" (в соответствии с планом, указанием и т.д.) Например:

*The Group is to come to London on 12 November. Группа должна приехать в Лондон 12 ноября.*

В документах модальный глагол *to be* и следующий за ним глагол часто переводятся одним глаголом в настоящем времени. Например:

*The goods are to be delivered before the 25 December*

*Товар поставляется до 25 декабря.*

## 3. Translate into Russian:

The price is to be understood CIF Sheremetievo.

Payment is to be effected in GBP.

Payment is to be effected under a letter of credit.

The letter of credit is to be established with the first class bank.

The letter of credit is to be established against certain shipping documents.

The letter of credit is to be valid for 60 days.

The letter of credit is to be opened within 10 days.

The Sellers are to send the Buyers an advice of the readiness of the goods for shipment.

## 4. Translate into English:

страховой полис	банковский счет
авианакладная	отделение банка
отгрузочная	адрес отделения банка
спецификация	
упаковочный лист	сортировочный код
заводской сертификат	отгрузка по частям
об ис	
пытаниях	досрочная отгрузка
счет-фактура	юридические адреса
	сторон
номер счета	от имени и по
	поручению
владелец счета	

## 5. Translate the Contract starting with the words " The total price.

### 6. Read as in the examples:

#### • Example

<b>GBP 3,000</b> <b>three thousand</b> <b>pounds sterling</b>
---

GBP 4,000	USD 4,000	DM 4,000
GBP 2,000	USD 2,000	DM 2,000
GBP 5,000	USD 5,000	DM 5,000
GBP 7,000	USD 7,000	DM 7,000

#### • Example

<b>GBP 200</b> <b>two hundred</b> <b>pounds sterling</b>
--

GBP 300    GBP 100  
USD 400    USD 700  
DM 700    DM 600

• **Example**

<b>GBP 225</b> <b>two hundred and twenty</b> <b>five pounds sterling</b>
--

GBP 675    GBP 834  
USD 389    USD 572  
DM 173    DM 311

• **Example**

<b>GBP 3,250</b> <b>three thousand two</b> <b>hundred and fifty pounds</b> <b>sterling</b>
---

GBP    2,974    GBP 3,333  
USD    7,123    USD 5,110  
DM    1,560    DM 7,123

**7. Translate into Russian and answer the questions as in the example:**

• **Example**

— You remember these rules, don't you? — Yes, I do. / No, I don't.
--

These rules are easy to remember, aren't they?

This Unit was very easy to read, wasn't it?

You know many English words now, don't you?

You like the English language, don't you?

You can translate some papers into Russian now, can't you?

You remember the part of the Contract quoted in this Unit, don't you?

**8. Write a similar text of another Contract, changing:**

- the names of the companies
- the goods
- the dates

**9. Role play.**

**Imagine you are discussing the above contract with the Sellers before it is signed.**

Оплата в международной торговле (Payments in international trade)

**Text**

On Monday morning the participants resumed their work and listened to the lecture on payments in international trade.

*Here is a part of the lecture:*

With any form of international trade it is essential to ensure that payment will be received in accordance with the terms of the underlying commercial contract. The most secure and established methods of settling international trade transactions are:

- by documentary letters of credit and
- by documentary collection bills.

Documentary letters of credit are opened by the importer's bank with a bank in the exporter's country, usually the importing bank's correspondent in the exporting country. Exporters submit to the bank in

their country all the shipping, insurance and other documents specified in the letter of credit issued by the importer's bank. If the documents are in order the bank in the exporting country will credit the exporters with the proceeds. The proceeds are reimbursed-by the importer's bank in due course. Documentary collection bills are presented to the importer's bank or its correspondent by the exporters together with all the shipping, insurance and other documents, specified in the contract. If the documents are in order the importers instruct their bank to pay and they collect the shipping documents then.

There are a few ways of transferring money from bank to bank. In the recent past these ways were:

- mail transfers and
- telegraphic transfers.

Now these two types of messages are practically replaced by SWIFT messages. SWIFT stands for the Society for Worldwide Interbank Financial Telecommunication. It is a network serving now more than 3,000 banks in about 100 countries. It speeds up payment messages between banks immensely. If sending and receiving banks are both 'logged-in', a message can be delivered in under 20 seconds. Over 1 million messages are sent every day via the computers of SWIFT and its member banks. The role of correspondent banks is permanently growing. They facilitate and expedite international payments. A correspondent bank is one which carries a deposit balance for another bank located in another city or country and engages in an exchange of services with that bank.

### **Words and expressions**

<b>essential</b>	важный, значительный
<b>it is essential to do something</b>	необходимо/важно сделать ...
<b>to ensure</b>	обеспечить
<b>in accordance with ...</b>	в соответствии с ...
<b>underlying</b>	лежащий в основе
<b>secure</b>	надежный
<b>established</b>	широко используемый, утвердившийся
<b>method</b>	способ, метод
<b>to settle</b>	оплатить
<b>documentary</b>	документарный, с при ложением отгрузочных документов
<b>collection bill</b>	инкассовое поручение: банковский документ — инструкция получить платеж в краткий установленный срок или в пределах данного срока получить обоснованный отказ плательщика от платежа
<b>to submit</b>	представлять, передавать
<b>to issue</b>	выпускать, открывать
<b>to credit somebody with something</b>	кредитовать кого-либо чего-либо
<b>exporter</b>	экспортер
<b>proceeds</b>	средства, выручка
<b>to reimburse</b>	возмещать, платить
<b>due</b>	должный, причитающийся
<b>in due course</b>	должным образом
<b>to present</b>	представлять, предъявлять
<b>together with</b>	вместе с
<b>to be in order</b>	быть в порядке
<b>in the recent past</b>	в недавнем прошлом

<b>mail</b>	почта
<b>mail transfer</b>	почтовый перевод
<b>to replace</b>	заменять
<b>SWIFT</b>	СВИФТ — Международное общество межбанков
<b>to stand for</b>	обозначать
<b>wordwide</b>	всемирный
<b>to speed up</b>	ускорять
<b>to be logged-in</b>	(тех) быть включенным в систему
<b>second</b>	секунда
<b>member</b>	участник, член
<b>member bank</b>	банк, вошедший в/подключившийся к СВИФТ

### Притяжательный падеж существительных The Possessive Case of the Nouns

Существительное в притяжательном падеже отвечает на вопрос Чей?. Для образования притяжательного падежа существительного в единственном числе используются апостроф ' и буква s. Для образования притяжательного падежа существительного во множественном числе используется только один апостроф '. Например:

*the exporter's bank* банк экспортера

*the exporters' bank* банк экспортеров

#### Exercises

##### 1. Use the nouns as in the example:

- Example

<b>importer/country</b> <b>the importer's</b> <b>country</b>
--

exporter/country	exporting bank/country
exporter/bank	importing bank/country
exporters/country	exporting bank/correspondent
exporters/bank	importing bank/correspondent
	Mr. Hill/lecture
	Mr. Hill/words

##### 2. Match English and Russian equivalents:

in accordance with the terms and conditions of the contract	Они дают указание банку об оплате.
the underlying commercial contract	Затем они забирают документы.
the documents specified in the contract	Существует несколько способов перевода денег из одного банка в другой.
to submit the documents specified	Банк переведет средства на счет экспортера.
the letter of credit issued by the importer's bank	перевести средства должным образом
to reimburse the	в соответствии с



proceeds in due course	условиями контракта
The bank will credit the exporters with the proceeds.	данный коммерческий контракт
They instruct the bank to pay.	документы, указанные в контракте
They collect the shipping documents then.	представить указанные документы
There are a few ways of transferring money from bank to bank.	аккредитив, выданный банком экспортера

### 3. Underline the verbs in the Passive Voice and translate the sentences into Russian:

It is essential to ensure that payment will be received.  
 Documentary letters of credit are opened by the importer's bank.  
 The proceeds are reimbursed by the importer's bank.  
 Documentary collection bills are presented to the importer's bank  
 Now mail and telegraphic transfers are replaced by SWIFT messages.  
 A message can be delivered in under 20 seconds.  
 Over 1 million messages are sent every day.

### 4. Insert prepositions:

... Monday morning the participants listened... the lecture... payments.. international trade.  
 It is essential to ensure that payments will be received ... terms and conditions... the contract.  
 The most secure methods are payments.. documentary letters... credit and. . documentary collection bills.  
 Documentary letters. credit are opened... a bank.. the exporter's country.  
 Exporters submit ... the bank all the shipping documents.  
 If the documents are... order the bank will credit the exporter... the proceeds.  
 Documentary collection bills are presented... the importer's bank.  
 ... the recent past there were two ways... transfer! ing money... bank... bank.

### 5. Translate the parts of the text speaking about:

documentary letters of credit  
 documentary collection bills.

### 6. Translate into Russian:

the receiving bank  
 the sending bank  
 if the banks are logged in...  
 It carries a deposit balance for another bank.  
 It carries a deposit balance for another bank located in another city or country.  
 The correspondent bank engages in an exchange of services with that bank

### 7. Complete as in the text:

SWIFT stands for the Society...  
 It's a network serving... banks... countries.  
 It speeds up payment messages between...  
 If. . banks are logged-in a message can be delivered...  
 Over one million... via computers of SWIFT and...  
 A correspondent bank is one which carries...

### 8. Find English equivalents in the text:

платеж по документарному аккредитиву —  
 платеж по документарному инкассо —  
 представить документы в банк —  
 открыть аккредитив в банке —

перевести средства —  
отправить сообщение по СВИФТ —  
банк-корреспондент —  
Это ускорит платеж. —

**9. Sum up what the text said about:**

SWIFT and SWIFT messages  
correspondent banks

**10. Make short dialogues as in the example:**

- Example

*letters of credit*

— The information on letters of credit is not very clear, is it?

— I agree with you here. It is not clear at all. (or)

— I can't agree with you I'm afraid. Everything is absolutely clear.

---

*collection bill*

*SWIFT correspondent banks*

*payments bank transfers*

**11. Role plays.**

- Imagine you are one of the participants of the Group. Ask the lecturer a few questions about:  
documentary letters of credit  
documentary collection bills.

- Imagine you work at a SWIFT member bank. Make a short speech introducing yourself and also speak ab

Оплата в международной торговле (Payments in international trade)

**Text**

On Monday morning the participants resumed their work and listened to the lecture on payments in international trade.

*Here is a part of the lecture:*

With any form of international trade it is essential to ensure that payment will be received in accordance with the terms of the underlying commercial contract. The most secure and established methods of settling international trade transactions are:

- by documentary letters of credit and
- by documentary collection bills.

Documentary letters of credit are opened by the importer's bank with a bank in the exporter's country, usually the importing bank's correspondent in the exporting country. Exporters submit to the bank in their country all the shipping, insurance and other documents specified in the letter of credit issued by the importer's bank. If the documents are in order the bank in the exporting country will credit the exporters with the proceeds. The proceeds are reimbursed-by the importer's bank in due course.

Documentary collection bills are presented to the importer's bank or its correspondent by the exporters together with all the shipping, insurance and other documents, specified in the contract. If the documents are in order the importers instruct their bank to pay and they collect the shipping documents then.

There are a few ways of transferring money from bank to bank. In the recent past these ways were:

- mail transfers and
- telegraphic transfers.

Now these two types of messages are practically replaced by SWIFT messages. SWIFT stands for the Society for Worldwide Interbank Financial Telecommunication. It is a network serving now more than

3,000 banks in about 100 countries. It speeds up payment messages between banks immensely. If sending and receiving banks are both 'logged-in', a message can be delivered in under 20 seconds. Over 1 million messages are sent every day via the computers of SWIFT and its member banks. The role of correspondent banks is permanently growing. They facilitate and expedite international payments. A correspondent bank is one which carries a deposit balance for another bank located in another city or country and engages in an exchange of services with that bank.

### Words and expressions

<b>essential</b>	важный, значительный
<b>it is essential to do something</b>	необходимо/важно сделать ...
<b>to ensure</b>	обеспечить
<b>in accordance with ...</b>	в соответствии с ...
<b>underlying</b>	лежащий в основе
<b>secure</b>	надежный
<b>established</b>	широко используемый, утвердившийся
<b>method</b>	способ, метод
<b>to settle</b>	оплатить
<b>documentary</b>	документарный, с приложением отгрузочных документов
<b>collection bill</b>	инкассовое поручение: банковский документ — инструкция получить платеж в краткий установленный срок или в пределах данного срока получить обоснованный отказ плательщика от платежа
<b>to submit</b>	представлять, передавать
<b>to issue</b>	выпускать, открывать
<b>to credit somebody with something</b>	кредитовать кого-либо чего-либо
<b>exporter</b>	экспортер
<b>proceeds</b>	средства, выручка
<b>to reimburse</b>	возмещать, платить
<b>due</b>	должный, причитающийся
<b>in due course</b>	должным образом
<b>to present</b>	представлять, предъявлять
<b>together with</b>	вместе с
<b>to be in order</b>	быть в порядке
<b>in the recent past</b>	в недавнем прошлом
<b>mail</b>	почта
<b>mail transfer</b>	почтовый перевод
<b>to replace</b>	заменять
<b>SWIFT</b>	СВИФТ — Международное общество межбанков
<b>to stand for</b>	обозначать
<b>worldwide</b>	всемирный
<b>to speed up</b>	ускорять
<b>to be logged-in</b>	(тех) быть включенным в систему
<b>second</b>	секунда
<b>member</b>	участник, член

member bank

банк, вошедший в/ под-  
ключившийся к СВИФТ

### Притяжательный падеж существительных The Possessive Case of the Nouns

Существительное в притяжательном падеже отвечает на вопрос Чей?. Для образования притяжательного падежа существительного в единственном числе используются апостроф ' и буква s. Для образования притяжательного падежа существительного во множественном числе используется только один апостроф '. Например:

*the exporter's bank* банк экспортера

*the exporters' bank* банк экспортеров

#### Exercises

##### 1. Use the nouns as in the example:

- Example

importer/country the importer's country
---

exporter/country	exporting bank/country
exporter/bank	importing bank/country
exporters/country	exporting bank/correspondent
exporters/bank	importing bank/correspondent
	Mr. Hill/lecture
	Mr. Hill/words

##### 2. Match English and Russian equivalents:

in accordance with the terms and conditions of the contract	Они дают указание банку об оплате.
the underlying commercial contract	Затем они забирают документы.
the documents specified in the contract	Существует несколько способов перевода денег из одного банка в другой.
to submit the documents specified	Банк переведет средства на счет экспортера.
the letter of credit issued by the importer's bank	перевести средства должным образом
to reimburse the proceeds in due course	в соответствии с условиями контракта
The bank will credit the exporters with the proceeds.	данный коммерческий контракт
They instruct the bank to pay.	документы, указанные в контракте
They collect the shipping documents then.	представить указанные документы
There are a few ways of transferring money from bank to bank.	аккредитив, выданный банком экспортера

**3. Underline the verbs in the Passive Voice and translate the sentences into Russian:**

It is essential to ensure that payment will be received.  
Documentary letters of credit are opened by the importer's bank.  
The proceeds are reimbursed by the importer's bank.  
Documentary collection bills are presented to the importer's bank  
Now mail and telegraphic transfers are replaced by SWIFT messages.  
A message can be delivered in under 20 seconds.  
Over 1 million messages are sent every day.

**4. Insert prepositions:**

... Monday morning the participants listened... the lecture... payments.. international trade.  
It is essential to ensure that payments will be received ... terms and conditions... the contract.  
The most secure methods are payments.. documentary letters... credit and. . documentary collection bills.  
Documentary letters. credit are opened... a bank.. the exporter's country.  
Exporters submit ... the bank all the shipping documents.  
If the documents are... order the bank will credit the exporter... the proceeds.  
Documentary collection bills are presented... the importer's bank.  
... the recent past there were two ways... transfer! ing money... bank... bank.

**5. Translate the parts of the text speaking about:**

documentary letters of credit  
documentary collection bills.

**6. Translate into Russian:**

the receiving bank  
the sending bank  
if the banks are logged in...  
It carries a deposit balance for another bank.  
It carries a deposit balance for another bank located in another city or country.  
The correspondent bank engages in an exchange of services with that bank

**7. Complete as in the text:**

SWIFT stands for the Society...  
It's a network serving... banks... countries.  
It speeds up payment messages between...  
If. . banks are logged-in a message can be delivered...  
Over one million... via computers of SWIFT and...  
A correspondent bank is one which carries...

**8. Find English equivalents in the text:**

платеж по документарному аккредитиву —  
платеж по документарному инкассо —  
представить документы в банк —  
открыть аккредитив в банке —  
перевести средства —  
отправить сообщение по СВИФТ —  
банк-корреспондент —  
Это ускорит платеж. —

**9. Sum up what the text said about:**

SWIFT and SWIFT messages  
correspondent banks

**10. Make short dialogues as in the example:**

• Example

*letters of credit*  
— The information on  
letters of credit is not very  
clear, is it?

— I agree with you here. It is not clear at all. (or)  
— I can't agree with you I'm afraid. Everything is absolutely clear.

---

*collection bill*  
*SWIFT correspondent banks*  
*payments bank transfers*

### 11. Role plays.

- Imagine you are one of the participants of the Group. Ask the lecturer a few questions about: documentary letters of credit  
documentary collection bills.
  - Imagine you work at a SWIFT member bank. Make a short speech introducing yourself and also speak ab
- Тема 7. What is Economics?

What do you think of when you hear the word *economics*? Money? Certainly, and perhaps more complicated things like business, inflation and unemployment. Knowledge of economics will help you run a business or manage your personal finances. Very simply, economics studies the decisions people make every day. Every decision we make is a trade-off. If you spend more time working, you earn more money. However, you will have less time to relax. Economists study the trade-offs people make, the reasons for their decisions. They look at the effects these decisions have on our lives and society. Economics is a social science that seeks to analyze and describe the production, distribution, and consumption of wealth. It is characteristic of any society that while wants of people are growing constantly, the economic resources required to satisfy these wants are limited and scarce. Scarcity of resources makes it necessary to save them. As a result any economic system is trying to find most effective and efficient ways of utilizing resources for the production of goods and services. The rational solution of the problem brings about the maximum economic growth, full employment, stable prices, equitable distribution of revenues, and social security of the needy.

There are different economic systems in the world today. Many economists argue that free enterprise, or the market economy is the most effective system, because businesses are free to choose whom to buy from and sell to and on what terms, and free to choose whom to compete with. It is done through a market, which is a set of arrangements through which buyers and sellers make contact and do business. In the market individual consumers and producers act on their own behalf.

The market functions as a rationing device with the price mechanism as its principal instrument. In free markets, prices direct allocations of inputs of firms that make the most profitable use of them. The market mechanism brings about an allocation of resources that reflect two basic factors: consumer preferences and production costs. The prices which play the coordinating role of the market mechanism are determined through the interaction of demand and supply.

Поможем написать работу на аналогичную тему

•

Реферат

Text 1. What is Economics?

От 250 руб

•

Контрольная работа

Text 1. What is Economics?

От 250 руб

•

Курсовая

Text 1. What is Economics?

От 700 руб

Получить выполненную работу или консультацию специалиста по вашему учебному проекту  
Узнать стоимость

All businesses produce goods and services and seek profits. They all compete with other businesses for inputs of labour, capital and natural resources.

Freedom of enterprise is not total in the market economy. Businesses are subject to laws and government regulations.

Economic machines do not always run smoothly. They are subject to a business cycle that alternates between periods of rapid expansion and periods of recession in which outputs fall and unemployment rises.

Economic environment is determined by the economic policies of the government, fiscal and monetary policies being the major factors. So, if an economic system is to perform well it must deal with many economic challenges.

**Task 1. Find in the text English equivalents for the Russian phrases:**

Вести бизнес; управлять личными средствами; принимать компромиссные решения; оказывать влияние на нашу жизнь и общество; производство, распределение и потребление материальных благ; ресурсы, необходимые для удовлетворения потребностей людей, ограниченные; нехватка ресурсов делает необходимой их экономию; использовать ресурсы наиболее эффективным образом; производство товаров и услуг; вызывать максимальный экономический рост; справедливое распределение доходов; социальное обеспечение нуждающихся; свободное предпринимательство – наиболее эффективная экономическая система; устанавливать контакты; действовать от своего имени; распределение ресурсов; взаимодействие спроса и предложения; подчиняться законам.

**Task 2. Match the verbs from (a) with the nouns from (b) below:**

a) to satisfy b) wants  
to distribute factors of production  
to save goods  
to produce services  
to utilize policy  
to perform enterprise  
to run allocation of inputs  
to conduct functions

to choose resources

to pursue needs

**Task 3. Make sentences putting the words in the correct order:**

1. are, different, today, in, world, there, systems, economic, the

2. demand, if, price, exceeds, tends, rise, to, the, supply

3. wants, constantly, people, are, of, growing

4. is, competition, force, the, market, of, an, important

5. producers, must, scarce, economically, and, suppliers, utilize, resources

6. figures, dropped, according, production, to, official, oil, of

7. service, of, consists, the, transport, banking, sector, insurance, and

8. smoothly, run, always, machines, not, economic, do

9. between, rapid, business, and, periods, alternates, recession, cycle, periods, of, expansion, of

10. to, businesses, regulations, government, subject, laws, are, and

**Task 4. Complete each sentence with the correct form of the word in italics. In some cases you will have to make a negative:**

*1. Economy*

1) What sort of ... system do you have in your country?

2) Strict financial controls ensure that an organization's resources are used ... .

3) Some countries have a mixed ... while others have a high degree of state control.

*2. engage*

1) The line is ... so I'll have to try again later.

2) Cancel all my ... for the rest of the day, please.

*3. finance*

1) Her ... adviser says the project will be a success.

2) If the company is ... sound we might consider taking it over.

*4. grow*

1) There is a ... awareness of the need to improve productivity.

2) The government is worried about the ... in public expenditure.

*5. legal*

1) It's ... to sell such goods without a proper permit.

2) They questioned the ... of the company's action.

*6. possess*

1) I had in my ... a portion of money.

2) I am a proud ... of two kiosks in Plekhanov Street.

3) A small business is one which ... at least two characteristics.

*7. own*

1) The ... is held by an individual or a small group.

2) Julie's father ... a business that deals with bulk orders.

3) The ... of the bookstore was sitting at his desk.

*8. distribute*

1) British Leyland ... their cars throughout the world.

2) His job is to organize the ... of money to students.

*9. know*

1) We need somebody with a good working ... of French.

2) Our company is well-... abroad.



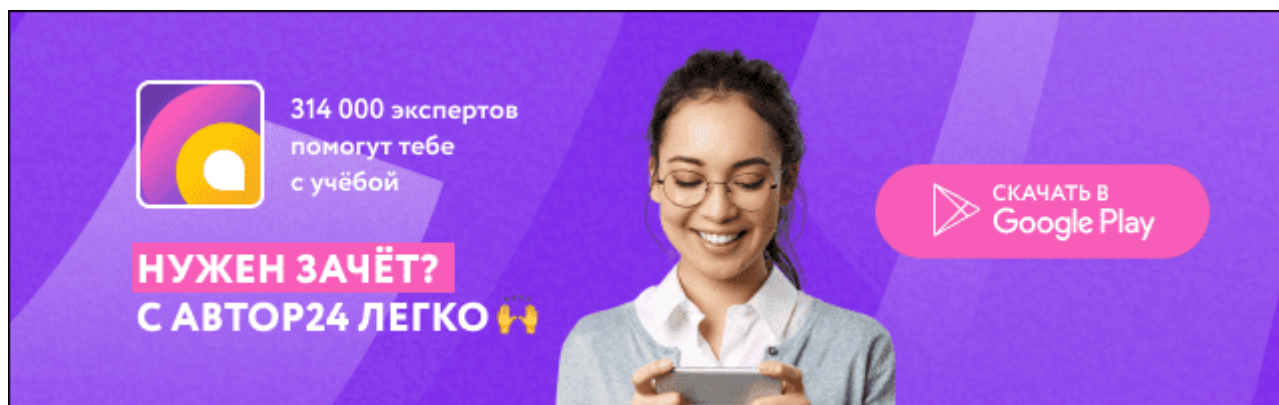

#### 10. establish

- 1) The ... of legal minimum pay is one of the objectives.
- 2) There he had set out to ... his own business.

#### Task 5. Match the words with their definitions:

1. budget **A** the people who control a country and make laws
  2. business **B** information
  3. convenience **C** company that sells goods or services
  4. data **D** easiness
  5. demand **E** the amount of money you have for something
  6. government **F** how much people want something
  7. inflation **G** the number of people without work
  8. resources **H** something such as money, workers or minerals belonging to an organization, country, etc which can be used to function properly
  9. trade-off **I** rising prices
  10. unemployment **J** giving away something in exchange for something
- Can you think of any examples supporting or disagreeing with this idea?

Definitions of Economics

### Definitions of Economics

One of the earliest and most famous definitions of economics was that of Thomas Carlyle, who in the early 19th century termed it the "dismal science." According to a much-repeated (but erroneous) story, what Carlyle had noticed was the anti-utopian implications of economics. Many utopians, people who believe that a society of abundance without conflict is possible, believe that good results come from good motives and good motives lead to good results. Economists have always disputed this, and it was to the forceful statement of this disagreement by early economists such as Thomas Malthus and David Ricardo that Carlyle supposedly reacted.<sup>1</sup>

Another early definition, one which is perhaps more useful, is that of English economist W. Stanley Jevons who, in the late 19th century, wrote that economics was "the mechanics of utility and self interest." One can think of economics as the social science that explores the results of people acting on the basis of self-interest. There is more to man than self-interest, and the other social sciences—such as psychology, sociology, anthropology, and political science--attempt to tell us about those other dimensions of man. As you read further into these pages, you will see that the assumption of self-interest, that a person tries to do the best for himself with what he has, underlies virtually all of economic theory.

At the turn of the century, Alfred Marshall's *Principles of Economics* was the most influential textbook in economics. Marshall defined economics as

"a study of mankind in the ordinary business of life; it examines that part of individual and social action which is most closely connected with the attainment and with the use of the material requisites of wellbeing. Thus it is on one side a study of wealth; and on the other, and more important side, a part of the study of man."

Many other books of the period included in their definitions something about the "study of exchange and production." Definitions of this sort emphasize that the topics with which economics is most closely identified concern those processes involved in meeting man's material needs. Economists today do not use these definitions because the boundaries of economics have expanded since Marshall. Economists do more than study exchange and production, though exchange remains at the heart of economics.

Most contemporary definitions of economics involve the notions of choice and scarcity. Perhaps the earliest of these is by Lionell Robbins in 1935: "Economics is a science which studies human behavior as a relationship between ends and scarce means which have alternative uses." Virtually all textbooks have definitions that are derived from this definition. Though the exact wording differs from author to author, the standard definition is something like this:

"Economics is the social science that examines how people choose to use limited or scarce resources in attempting to satisfy their unlimited wants."

Тема 9. Three types of Economics

### **Three Types of Economists**

There are three general categories of economists: business economists, government economists and academic economists. Each type of economist applies the economic approach to decision making in a different setting.

Business economists work in manufacturing, mining, transportation, communications, banking, insurance, retailing, investment, and other types of organizations. They also work in trade associations and consulting organizations.

Government economists are hired by federal, state and local governments. They serve in a wide variety of positions involving analysis and policy making.

A bachelor's degree in economics is a good qualification for an entry position. Higher positions are open when you obtain a graduate degree. There are jobs for labour, international, development, and population economists, as well as microand macroeconomists.

In order to teach at a college level an economist has to have a Ph.D. in economics. Faculty members usually teach, conduct research and have administrative responsibilities. Many academic economists also consult businesses or government.

Non-profit sector needs the expertise of professional economists. Economists working for such groups are expected to analyze issues and to write about them in a simple way which can be understood both by the average citizen and by elected lawmakers and government bureaucrats responsible for making and implementing policy.

39

### **VOCABULARY**

to apply the economic approach— использовать экономический под

setting	ход — ситуация, обстановка
manufacturing	— производство
mining	— горнодобывающая промышленность
insurance	— страховое дело
retailing	— розничная торговля
trade associations	— торговые ассоциации
to be hired by	— быть нанятым кем-то
policy making	— законотворчество
bachelor's degree	— степень бакалавра
entry position	— стартовая позиция
graduate degree	— степень магистра или доктора наук
population	— население
conduct research	— проводить исследования
non-profit sector	— некоммерческий сектор
expertise	— опыт, знание дела
analyze	— анализировать
average citizen	— зд. среднестатистический гражданин
elected lawmaker	— избранный законодатель
to implement a policy	— проводить политику в жизнь

### Questions to the Text

1. What types of economists are there?
2. What is common for different types of economists?
3. Where do business economists work?
4. Who hires government economists?
5. What is the qualification for an entry position in federal, state and local governments?
6. What do you need to teach economics at a college level?
7. What do faculty members do?
8. What do economists in non-profit sector do?

40

Exercise 25. Translate into Russian.

1. Business economists apply the economic approach when they make decisions. 2. Business economists work in banking, insurance, retailing and investment. 3. Government economists are hired by federal, state or local governments. 4. Higher positions for government economists are available only for individuals with a graduate degree. 5. Local, state and federal governments hire labour, development and population economists. 6. You need a Ph.D. degree to teach economics at a college level. 7. Economists working in non-profit sector are expected to analyze policies and write simple Texts.

Exercise 26. Translate into English.

1. Экономисты работают в трех секторах — коммерческом (бизнесе), правительственном и секторе высшего образования. 2. Бизнесэкономисты работают в различных сферах, но чаще всего на производстве, транспорте, в сфере коммуникаций, страховом деле и розничной торговле. 3. Бизнес-экономисты работают также консультантами и в профессиональных организациях. 4. Все экономисты применяют один и тот же подход, но в разных ситуациях. 5. Степень бакалавра экономики является необходимым требованием при приеме на государственную службу. 6. В государственной сфере существуют должности для экономистов труда, демографов, а также специалистов по микро- и макроэкономике. 7. Для того чтобы преподавать экономику в колледже, вам необходимо иметь ученую степень Ph.D. 8. Экономисты, работающие в некоммерческом секторе, должны уметь писать аналитические материалы языком, доступным простым гражданам.

Exercise 27. Discuss in groups what jobs are:

- 1.more prestigious;
- 2.more well-paid;
- 3.more difficult;
- 4.require more responsibility;
- 5.require graduate degree;

41

- 6.require connections;
- 7.require work experience;
- 8.require excellent mathematical skill;
- 9.require working long hours;
- 10.require working full day.

Exercise 28. Write a short essay "What type of economist I want to be". Use words and phrases from Text B.

Grammar

Степени сравнения прилагательных и наречий

Односложные (и некоторые двусложные) прилагательные и наречия образуют сравнительную степень путем прибавления суффикса -er, превосходную — путем прибавления суффикса -est.

Положительная степеньСравнительная степеньПревосходная степень

tall	taller	the tallest
simple	simpler	the simplest

Многосложные прилагательные и наречия, оканчивающиеся на -ly, образуют сравнительную степень путем прибавления слов more (less), превосходную — путем прибавления слов most (least).

Положительная степень Сравнительная степень Превосходная степень

interesting	more (less) interesting	most (least) interesting
easily	more (less) easily	most(least) easily

Ряд прилагательных и наречий образуют степени сравнения от разных основ.

Положительная степень Сравнительная степень Превосходная степень

good (хороший)	better (лучше)	the best (самый лучший, лучше всего)
bad (плохой)	worse (более плохой, хуже)	the worst (самый плохой, худший)
little (маленький)	less (меньше, меньший)	the least (самый маленький)
many, much (много)	more (больше)	the most (больше всего, самый большой)
far (далекий) far (далеко)	farther (более далекий) further (дальше)	the farthest (самый далекий) the furthest (дальше всего)

42

Существительное, определяемое прилагательным в превосходной степени, всегда имеет определенный артикль the.

В предложениях со степенями сравнения прилагательных и наречий используются следующие союзы и способы выражения сравнения:

as ... as	такой же... как
three times as long as	три раза длиннее, чем
much better/worse	намного лучше/хуже
much more/less	гораздо больше/меньше
the ...the	чем... тем

Grammar Task A. Form comparative (сравнительную) and superlative (превосходную) degree of the following adjectives (прилагательных) and adverbs (наречий).

1. Nice, fat, small, light, late, bad, little, much, easy, dirty, cold, hard, hot, old, clever, large, many, big, poor, ugly, strong, happy, clean, sad, dark, early, fast, angry, simple, tall, short.

2. Slowly, beautiful, sadly, nicely, wonderful, happily, serious, clearly, perfectly, terrible, fantastic, interesting, often, elegant, comfortable, important, expensive, difficult.

Grammar Task B. Open the brackets (раскройте скобки).

1. February is (short) month of the year. 2. Even (long) day has an end. 3. She is (tall) than her brother. 4. These flowers aren't very nice. The blue ones are (bright) and look (good). 5. Health is (good) than wealth. 6. France is (larger) than England. 7. Russia is (large) country in the world. 8. Do you have a (sharp) knife? 9. This is (nice) present I have ever got. 10. This is (beautiful) picture in my collection. 11. Australia is one of the (little) populated countries in the world. 12. Mars is (close) planet in our solar system. Venus is (hot) one.

Grammar Task C. Translate into Russian.

1 Julia's idea wasn't very good. My idea was better. 2. I'm not very interested in literature. I'm more interested in sports. 3. I do not work very hard. You work harder than I do. 4. You do not read much. My father reads

43

more than you do. 5. I can not run very fast. My brother runs faster than I do. 6. She is the most beautiful girl I have ever seen. 7. This is the most interesting film I have ever watched. 8. He is the best driver I have ever seen. 9. The longer the day, the shorter the night.

Grammar Task D. Answer the following questions.

1. Which month is colder, March or July?
2. Which month is shorter, February or March?
3. Which country is smaller, England or Russia?
4. Which fruit is more expensive, an apple or a mango.
5. Which subject is more difficult, Physical Education or English?

Grammar Task E. Translate into English.

1. Английский язык легче, чем французский. 2. Эта сумка больше, чем та. 3. Это самая большая сумка в доме. 4. Это не так трудно, как ты думаешь. 5. Твоя сестра самая красивая девушка, из всех которых я встречал в жизни. 6. Я работаю вечером лучше, чем утром. 7. Чем скорее ты начнешь работать, тем быстрее закончишь. 8. Я печатаю медленнее, чем Дмитрий. 9. Пожалуйста, будь серьезнее. 10. Он такой же умный, как его сестра. 11. Этот тест в два раза труднее, чем предыдущий.

Оборот there is /there are

Оборот there is/there are служит для выражения наличия или отсутствия какого-либо предмета в определенном месте или в определенное время.

Формы прошедшего и будущего времени: there was, there were

и there will be.

Например:

There are some pictures on the wall. На стене несколько картин.

There was nobody in the room. В комнате никого не было.

Выбор формы глагола to be зависит от числа существительного, следующего сразу за ним.

44

Например:

There is a chair and two armchairs in the room.

There are two armchairs and a chair in the room.

Вопросительные предложения с оборотом there is /there are строятся следующим образом.

Общий вопрос: Is there anything in the bag? Will there be lessons tomorrow?

Специальный вопрос: What is there in the bag?

Разделительный вопрос: There are some pupils in the classroom, aren't there ?

Grammar Task F. Insert the verb to be in the proper form.

1. There ... many places that I would like to visit in the world.
2. There... many museums with interesting exhibitions in Moscow.
3. There... a lot information available on this topic. 4. There ... a lot of

traffic in New York City. 5. There... very few parking places in large cities. 6. There ... a metro in Moscow.

Grammar Task G. Translate the sentences.

1. There is too much sugar in my tea. 2. There will be no lessons tomorrow. 3. There is only one way to solve this problem. 4. There are many ways to do this exercise. 5. There are many ways to improve your English. 6. There are not too many grammar rules in English. 7. There are not enough chairs for everybody. 8. There are many students in our group who speak two or more foreign languages. 9. There is a lot of work that needs to be done. 10. There will be much time for questions. 11. There were so many interesting programmes on TV yesterday.

Grammar Task H. Translate the sentences.

1. В нашей группе много студентов. 2. В нашем университете десять факультетов. На каждом факультете учится тысяча студентов.

3. На стене висит портрет известного писателя. На ней нет подписи.

4. В нашей квартире стоят новые стулья. На них лежит много книг

Тема 10. Economics at the University of Cambridge

### **Economics at the University of Cambridge**

Economists have been flourishing in Cambridge University for a long time. Robert Malthus, active two hundred years ago, was described by Keynes as "the first of the Cambridge economists". But it was in 1903 that the Professor of Political Economy, Alfred Marshall succeeded in establishing what was to become the Economics as an undergraduate degree course and thereby established the Faculty of Economics and Politics. By then Marshall had already published his great Principles of Economics in

which he set out for the first time the geometric analysis of supply and demand, incorporating the systematic treatment of different time periods. He went on to develop the quantity theory of money in an

50

attempt to understand the macroeconomy. In 1907 Marshall's professorship was taken by Arthur Pigou who developed the foundations of modern public economics in his *The Economics of Welfare*, published in 1920.

Between the Wars, the Faculty participated in creation of modern macro-economics and a revolution in micro-economics. The dominant figure was Marshall's pupil John Maynard Keynes who, throughout his life, combined the science and research with public policy. His analysis of the role of monetary and fiscal policy in determining the level of employment has enhanced public policy making ever since, as have the international institutions he caused to be established after the Second World War.

The economic demands of the Second World War provided the stimulus for Richard Stone and James Meade to develop the basis of modern national accounting. Both were subsequently to be awarded Nobel Prizes for this and other works. With Keynes, Stone established the Department of Applied Economics in 1945, as a research wing for the Faculty, with financial support from the University. The Department of Applied Economics has proved to be a remarkable school for economists who have achieved subsequent distinction in academic and public life.

Many distinguished scholars have worked in the Faculty and contributed to its intellectual life in recent decades, among them Nicholas Kaldor and Frank Hahn. The present Faculty continues its long established interest in public economics, macroeconomics, business strategy. Sir James Mirrlees was awarded the Nobel Prize in 1996 for his work on optimal taxation and the theory of incentives, and Amartya Sen was awarded the Nobel Prize in 1998 for his work on welfare economics and income distribution.

Another tradition upheld by current Faculty members is that of involvement in public policy, active on the Monetary Policy Committee, the Competition Commission, the Low Pay Commission, and the Accounting Standards Board. As the Faculty of Economics and Politics has

51

celebrated its" hundredth birthday, it remains committed to keeping economics useful.

#### VOCABULARY

to flourish	— процветать
to succeed	— иметь успех
what was to become	— зд. впоследствии ставшая
undergraduate degree course	— учебный курс в программе бакалавриата
by then	— к тому времени
to set out	— излагать
geometric analysis	— геометрический анализ
to incorporate	— включать в себя
professorship	— профессорская должность
foundations	— основы
welfare	— благосостояние
to witness	— свидетельствовать, быть свидетелем
throughout his life	— на протяжении всей жизни



fruitfully	— всю свою жизнь
stimulus	— плодотворно
basis of modern national accounting	— стимул
subsequently	— основа современного государственного учета
research wing	— впоследствии, последовательно
remarkable	— исследовательское подразделение
nursery	— примечательный, значительный
distinction	— зд. научная школа (дословно детский сад)
to contribute	— отличие
intellectual life	— вносить лепту
theory of incentives	— интеллектуальная жизнь
Competition Commission	— теория средств поощрения, стимулов
	— Комиссия по антимонопольной политике

52

### Questions to the Text

1. Who was the first of the Cambridge economists, as described by Keynes?

2. When was the Economics as an undergraduate degree established?

3. When was the Faculty of Economics and Politics established?

4. Who established economics as an academic discipline at Cambridge?

5. What was Marshall famous for in 1903?

6. What was Arthur Pigou famous for?

7. What did Keynes cause to establish after the Second World War?

8. Why were Stone and Meade awarded Nobel Prizes?

9. Who received Nobel Prizes in 1996 and 1998?

10. What is the tradition upheld by current Faculty members?

Exercise 35. Translate into Russian.

1. Robert Malthus was described by Alfred Marshall as "the first of the Cambridge economists". 2. Alfred Marshall established the Faculty of Economics and Politics. 3. In his Principles of Economics Marshall described the geometric analysis of supply and demand. 4. Marshall developed the quantity

theory of money. 5. The Faculty of Economics was extraordinarily innovative 6. Keynes analyzed the role of monetary and fiscal policy in the determining the level of employment. 7. The basis of modern national accounting was established by Richard Stone and James Meade. 8. Sir James Mirrlees was awarded the Nobel Prize in 1996 for his work. 9. Another tradition by the Faculty of Economics is involvement in public policy.

Exercise 36. Finish the sentences.

1. Robert Malthus was described by Keynes as ...

2. Alfred Marshall succeeded in ...

3. Marshall's professorship was taken by...

53

4. John Maynard Keynes was a pupil of...

5. Richard Stone and James Meade developed ...

6. Sir James Mirrlees was ...

7. Amartya Sen was ...

Exercise 37. Translate into English.

1. Экономисты преуспевали в Кембриджском университете на протяжении долгого времени. 2. К тому времени Маршалл уже опубликовал свою работу «Принципы экономики». 3. В своей книге Маршалл предложил методы геометрического анализа спроса и предложения. 4. Факультет экономики Кембриджского университета участвовал в рождении макроэкономики и революции в микроэкономике. 5. Центральной фигурой факультета экономики Кембриджского университета был ученик Маршалла Джон Мейнард Кейнс. 6. Кейнс всю свою жизнь совмещал науку и исследования с политикой. 7. Кафедра прикладной экономики была школой экономистов, которые достигли впоследствии признания в науке и политике. 8. Сэр Мирлиз был награжден Нобелевской премией в 1966 году за свои работы по оптимальному налогообложению и теории поощрения.

Exercise 38. Write one sentence with each verb:

•to flourish;

•to succeed;

•to become;

•to publish;

•to establish;

•to incorporate;

•to go on;

•to combine;

•to determine;

•to enhance;

•to cause;

•to contribute.

Exercise 39. Find information on the Internet about the Faculty of Economics at the following universities:

a) London School of Economics;

b) Oxford University;

c) the University of Bath;

d) the University of Lancaster.

## Grammar

Основные типы вопросов, используемые в английском языке.

### 1. Общий вопрос (General question)

Общий вопрос относится ко смыслу всего предложения в целом, и ответом на него будут слова *yes* или *no*.

Например:

Do you like music? — Yes, I do.

Can you speak English? — Yes, I can.

Are you a student? — No, I am not.

Have you seen my brother? — Yes, I have.

Порядок слов в общем вопросе:

1. вспомогательный (модальный, глагол-связка) глагол;
2. подлежащее (существительное или местоимение);
3. смысловый глагол (или дополнение).

### 2. Специальный вопрос (Special question)

Специальный вопрос относится к какому-нибудь члену предложения или их группе и требует конкретного ответа.

Например:

What is your name? — My name is Daniel.

Where do you live? — I live in Edinburgh.

Порядок слов в специальном вопросе:

1. вопросительное слово (*what, why, where, who, when, how*);
2. вспомогательный (модальный, глагол-связка) глагол;
3. подлежащее;
4. смысловый глагол;

5.дополнения;

6.обстоятельства (места, времени, образа действия и т. д.). В специальных вопросах, обращенных к подлежащему, в фор-

мах Present и Past Indefinite не употребляется вспомогательный глагол do (did) и сохраняется прямой порядок слов.

Например:

Who wants to go to the cinema?

### 3. Альтернативный вопрос (Alternative question)

Альтернативный вопрос предполагает выбор из двух возможностей:

Do you like coffee or tea? Вы любите кофе или чай?

Альтернативный вопрос начинается как общий вопрос, затем следует разделительный союз or и вторая часть вопроса.

Например:

Are we going for a walk or staying at home?

### 4. Разделительный вопрос (Tail question)

Разделительный вопрос состоит из двух частей. Первая часть — это повествовательное предложение (утвердительное или отрицательное), вторая, отделенная запятой от первой, — краткий вопрос (tail — «хвостик»).

Например:

Your name is Jackson, isn't it? You are a student, aren't you ?

Если в повествовательной части разделительного вопроса содержится утверждение, то во второй — отрицание. Если в повествовательной части — отрицание, то во второй части — утверждение.

Например:

You don't go to school every day, do you?

Grammar Task A. Write questions to the following sentences.

Example:

Julia is a psychologist. Is she a psychologist?

1. She speaks English well.
2. She has blue eyes.
3. She studies at the university.
4. Julia and her friends go to the cinema every week.
5. Yesterday they went shopping.
6. They will have a test tomorrow.
7. Julia's friends have finished studies.
8. They are looking for jobs now.

Grammar Task B. Insert the following question words where necessary:

who (кто?) where (где?) why (почему?) what (что?)

how many (сколько?) whose (чей?)

when (когда?) how (как?).

1. ... are we going to the cinema? — On Friday. 2. ... is your name? — My name is Julia
3. ... are you going to do on Friday? — I do not know. 4. ... are you going? — To the cafeteria.
5. ... Textbooks do you have? — I have eight Textbooks. 6. ... old are you? — I am eighteen.
7. ... is Peter's birthday? — In March, I think.
8. ... is interested in sports? — Kate, I believe. She plays tennis. 9. ... does Peter come from? — He is from Moscow.
10. ... book is this? — I think it belongs to Kate. 11. ... were you born? — In February, 1986. 12. .... color is your car? — It is red.
13. ... exercises are there in the test. — Three.

57

Grammar Task C. Write questions to the sentences.

1. You are from Moscow. 2. You like to sing. 3. The weather is fantastic today. 4. We should work harder. 5. Some of the students in our group speak English very well. 6. Your parents went to St. Petersburg last week. 7. My sister has never tried mangos. 8. I am right. 9. Mrs. Smith isn't your teacher. 10. Natasha cannot swim. 11. My sister has many friends. 12. Helen is very talkative. 13. You don't listen to Madonna. 14. You will help me with this test. 15. Mary did her homework last week.

Grammar Task D. Write the alternative questions in such a manner that the following sentences would be answers to them.

Example:

Are you Russian or Ukrainian? I am Ukrainian.

1. I prefer coffee.

2. We are going by bus. It is cheaper.
3. She is English.
4. I think we will have a dictation.
5. This is my pencil.
6. We went to the cinema and watched a film.
7. I am more interested in Russian literature.
8. It was a very clean and nice place.
  
9. This is my father.
  
10. I have been to London.

Grammar Task E. Put questions to the following sentences: general (общие), special (специальные), tail (разделительные).

1. Yesterday Paul went to the swimming pool.
2. My new bag costs thirty dollars.
3. On Monday we have History, Psychology and English.
4. Most of the students in our group speak two foreign languages.
5. Children do not like to go to bed early.
6. My parents are planning a trip to Greece.
7. The shop will be closed until next month.
8. John cannot meet

58

+

Mike because he is ill. 9. The Simpsons live on the second floor. 10. Our English teacher is always on time.

### Безличные и Неопределенно-личные предложения

Английские предложения отличаются от русских тем, что в них всегда есть подлежащее и сказуемое. Поэтому в безличных предложениях, когда нет подлежащего, используется в качестве формального подлежащего местоимение *it*.

Например:

It is cold today. Сегодня холодно.

Очень часто безличные предложения описывают явление природы, состояние погоды, обозначают время, расстояние. Как видим, безличные предложения такого типа состоят из местоимения *it*, которое не переводится, глагола-связки в нужном по смыслу времени именной части сказуемого, выраженного чаще всего именем прилагательным. Именная часть может быть также выражена именем существительным или именем числительным.

Например:

It's nice to meet you. Приятно познакомиться.

It is nine o'clock now. Сейчас девять часов.

Вопросительная и отрицательная формы безличных предложений образуются по тем же правилам, что и вопросительные и отрицательные формы предложений с именным составным сказуемым. Частица *not* ставится после первого вспомогательного глагола.

Например:

Is it cold? Холодно?  
Wasn't it interesting? Разве это не было интересно?

Grammar Task F. Прочитайте и переведите предложения на русский язык.

1. It is so cold today. It is snowing.

—Well, let's hope it will be better tomorrow.

Тема 11. The Russian Federation. Economy of Russia.

### **The economy of the Russian Federation**

The economy of Russia is a high-income mixed economy with state ownership in strategic areas of the economy (the energy and defense-related sectors).

Russian economy is the sixth largest in the world. But it is unusual among the major economies in the way it relies on energy revenues to drive growth. The country has an abundance of natural resources, including oil, natural gas and precious metals, which make up a major share of Russia's exports. The petroleum industry in Russia is one of the largest in the world. Russia is also a leading producer and exporter of minerals and gold. Russia has more than a fifth of the world's forests, which makes it the largest forest country in the world.

In the recent years Russian agriculture began to show signs of improvement due to organizational and technological modernization. Northern areas concentrate mainly on livestock, and the southern parts and western Siberia produce grain. Private farms and garden plots of individuals account over one-half of all agricultural production.

The Russian fishing industry is the world's fourth-largest, behind Japan, the United States, and China. In the 2000s, Russia's industry. Due to increasing demand and improved state finances, emerged from a deep crisis caused by the dissolution of the Soviet Union. However, years of low investment continue to leave their mark on the industry's capabilities and a lot of its equipment is in need of modernization. Besides its resource-based industries, Russia has developed large manufacturing capacities, notably in machinery. The defense and aircraft industries are important employers and are able to offer internationally competitive products for export. The most popular types of weaponry bought from Russia are Sukhoi and MIG fighters, air defense systems, helicopters, battle tanks, armored personnel carriers and infantry fighting vehicles.

Automobile production is a significant industry in Russia, The largest companies are light vehicle producers AvtoVAZ and GAZ, while KAMAZ is the leading heavy vehicle producer. 11 foreign carmakers have production operations or are constructing plants in Russia.

In Russia, services are the biggest sector of the economy and account for 58% of GDP. Within services the most important segments are: wholesale and retail trade, repair of motor vehicles, motorcycles and personal and household goods; public administration, health and education; real estate and transport storage and communications. Industry contributes 40% to the total output. Mining (11% of GDP), manufacturing (13%) and construction (4%) are the most important industry segments. Agriculture accounts for the remaining 2%.

A significant drawback for investment is the banking sector, which lacks the resources, the capability, and the trust of the population that it would need to attract substantial savings and direct it toward productive investments. Russia's banks contribute only about 3% of overall investment in Russia. The poorly developed banking system makes it difficult for entrepreneurs to raise capital and to diversify risk.

Russia main exports are oil and natural gas (58% of total exports), nickel,

palladium, iron and chemical products. Others include: cars, military' equipment and timber. Russia imports food, ground transports, pharmaceuticals and textile and footwear. Main trading partners are: China, Germany and Italy. Others include: France, Japan and the United States.

**Read the text to fulfil the tasks**

The Soviet Union had a centralized state control over virtually all means of production, exchange, distribution and investment. The Soviet Union also had a planned economy. Economic policy was made according to directives from the Communist Party, which controlled all aspects of economic activity.

Russia undertakes the transition to fully-developed market economy with challenges and obstacles. However, Russian economy has great potential for growth. Russia possesses huge supplies of many of the world's most valued natural resources, especially those required to support a modern industrialized economy. It also has a well-educated labour force with substantial technical expertise. At the same time, Soviet era management practices, old infrastructure, and inefficient supply systems hinder efficient utilization of those resources.

Russia overcame the financial crisis of 1998 and experienced GDP growth averaging 6.5% annually since then up to the global financial crisis in 2008. At present the GDP growth is about 4 % annually. Although high oil prices and a relatively cheap ruble are important factors of these economic successes, since 2000 investment and consumer-driven demand have played a noticeably increasing role.

Real fixed capital investments have averaged gains greater than 10% over the last four years and real personal incomes have increased over 12% on average. Russia has also improved its international financial standing since the 1998 financial crisis, with its declining national debt.

Strong oil export earnings have allowed Russia to increase its currency reserve. These achievements, along with a renewed government effort to advance structural reforms, have raised business and investor confidence in Russia's economic prospects. Nevertheless, serious problems exist. Oil, natural gas, metals, and timber account for more than 80% of exports, leaving the country vulnerable to swings in world prices. Russia's manufacturing base is dilapidated and must be replaced or modernized if the country is to achieve considerable economic growth. Other problems include a weak banking system, a poor business climate that discourages domestic and foreign investors, corruption, local and regional government intervention in the courts, and widespread lack of trust in institutions.

centralized — централизованный

state control — государственный контроль

virtually — практически

to undertake — предпринимать, проводить

challenges — проблемы, задачи, вызовы

obstacles — препятствия

huge — огромный, колоссальный

valued — ценный

substantial — значительный

expertise — опыт, знание дела

hinder — затруднять, препятствовать

annually — ежегодно

consumer-driven demand — спрос, вызванный населением

real fixed capital investments — реальные вложения в основной капитал

to have averaged gains — зд. сделать обычными доходами

to improve — улучшать

financial standing — финансовое положение

currency reserves — валютные резервы

confidence — уверенность

prospects — перспективы

timber — лесоматериалы

to account for — составлять



vulnerable — уязвимый, ранимый  
swings — колебания  
dilapidated — ветхий, изношенный  
considerable — значительный  
weak — слабый  
domestic — местный, внутренний  
intervention in the courts — вмешательство в судопроизводство  
widespread — распространенный  
lack of trust — недостаток доверия

#### **IV. Answer the following questions**

1. What are the characteristics of the economy of the Soviet Union?
2. How was the economic policy made in the Soviet Union?
3. How does Russia undertake the transition to capitalism?
4. What are the assets of Russian economy?
5. What hinders the efficient utilization of the resources?
6. How has Russian economy performed since the year 2000?
7. What is the role of consumers in the economic rebound?
8. What is said about the foreign reserves?
9. Why is Russian economy vulnerable to swings in oil prices?
10. What are the problems of Russian economy?

1. The Soviet Union had a planned economy with a centralized state control. 2. Russia undertakes the transition to the fully-developed market economy and democracy. 3. The Communist Party controlled production, distribution and investment by directives. 4. Russian economy has great potential for growth. 5. Russian labour force is well-educated and has substantial technical expertise. 6. One of the obstacles to the transition to fully-developed market economy is Soviet-era management practices and corruption. 7. Personal incomes have increased substantially since 2000. 8. The Russian Federation improved its international financial position because of the economic growth and declining national debt. 9. Oil export earnings allows Russia to increase its currency reserves. 10. Exports of natural resources account for more than 80% of exports.

#### **VI. Write sentences with the following words and expressions:**

production; exchange; distribution; investment; economic activity; market economy; with challenges and obstacles; potential for growth; supplies of natural resources; substantial expertise; utilization of resources; economic rebound; gains.

Тема 12. The United Kingdom of Great Britain and Northern Ireland. Economy of the UK.

#### **Overview Of the Economy Of The United Kingdom**

The United Kingdom (UK) consists of England, Scotland, Wales, and Northern Ireland. This region practices a free market economy, which means that buyers and sellers have most of the decision-making power and are not restricted by government policies. The economy of the UK is the fifth largest in the world when measured by nominal gross domestic product (GDP). Additionally, it is the second largest economy in the European Union (although it has recently voted to terminate its membership).

In 2015, the nominal GDP for the UK was \$2.849 trillion and GDP per capita was \$43,770 on average. It has a workforce of 31.75 million and an employment rate of 74.5%. Of these employed individuals, 79.7% work in the services industry, 18.8% in industry, and 1.5% in agriculture.

#### **Leading Industries Of The United Kingdom**

The principal sector in the UK is services, which makes up 78% of the GDP. This is mainly driven by the financial services industry in London, the largest financial center in the world. Other important

industries here include aerospace, pharmaceuticals, oil and gas production, agriculture, and construction. Its aerospace industry is ranked between the second and third largest in the world. In addition, the UK has the third largest pharmaceutical research and development industry.

### **Top Export Goods And Partners**

In 2014, the UK exported \$472 billion worth of goods, making it the 9th largest export economy in the world. Its principal exports include: cars (\$46 billion), gold (\$37.4 billion), crude petroleum (\$23.1 billion), refined petroleum (\$22.1 billion), and packaged medication (\$19.6 billion). A large percentage of its exports go to the following countries: the US (\$51 billion), Germany (\$46.5 billion), the Netherlands (\$41.2 billion), Switzerland (\$33.6 billion), and France (\$27 billion).

### **Top Import Goods And Partners**

For 2014, the imports to the UK totaled \$663 billion, giving this region a \$191 billion negative trade balance. This means that the UK imports more goods than it exports. Its major imports include: cars (\$47.3 billion), crude petroleum (\$34.1 billion), refined petroleum (\$27.7 billion), packaged medicines (\$21.5 billion), and computers (\$16.9 billion). A large portion of its imports come from the following countries: Germany (\$100 billion), China (\$62.7 billion), the Netherlands (\$50.7 billion), the US (\$44.4 billion), and France (\$41.5 billion).

### **Challenges Faced By The Economy Of The United Kingdom**

Since the UK has voted to end its European Union membership, the region faces some very unique economic challenges. According to the Financial Policy Committee of the Bank of England, these challenges include consumer debt, commercial property, account deficit, insecure markets, and volatility in the global market. Consumer debt, for example, is higher than the historical average, meaning that households have a little difference between their debt and income. This high level of borrowing has been encouraged by low-interest rates. If the economy takes a downturn, however, consumers will find themselves unable to repay those debts. One of the other major challenges listed by the Bank of England was commercial properties. Over the last few years, the cost of this type of real estate has been substantially increasing. This increase is happening at the same time that rental incomes are decreasing. This is a problem because it will become increasingly difficult for business owners to use their properties a collateral for borrowing funds.

### **Future Economic Plans**

To fight the previously mentioned challenges, several economists have offered advice to the UK. The biggest piece of advice is that the government needs to act quickly, taking a proactive rather than reactive stance. This action needs to involve creating alternative trade agreements with other EU members as well as international countries. Other proactive action suggestions include: reducing the corporate tax rate from 20% to 15%, increase tax credits for research and development, and increase the annual investment limit. Following these suggestions would help the region to strengthen the economy by increasing jobs and revenues.

About 25% of Britain's land is arable (пахотный, обрабатываемый, культивируемый), and almost half is suitable for meadows (луга, пойменная земля) and pastures (пастбища). Its agriculture is highly mechanized and extremely productive; about 2% of the labor force produces 60% percent of the country's food needs. Barley, wheat, rapeseed, potatoes, sugar beets, fruits, and vegetables are the main crops. The widespread dairy industry produces milk, eggs, and cheese. Beef cattle and large numbers of sheep, as well as poultry and pigs, are raised throughout much of the country. There is also a sizable fishing industry, with cod (треска), haddock (пикша), mackerel (макрель, скумбрия), whiting

(мерланг (рыба)), trout (форель), salmon (лосось, сёмга), and shellfish (моллюски, ракообразные) making up the bulk of the catch.

Great Britain is one of the world's leading industrialized nations. It has achieved this position despite the lack of most raw materials needed for industry. It must also import 40% of its food supplies. Thus, its prosperity has been dependent upon the export of manufactured goods in exchange for raw materials and foodstuffs. Within the manufacturing sector, the largest industries include machine tools; electric power, automation, and railroad equipment; ships; aircraft; motor vehicles and parts; electronic and communications equipment; metals; chemicals; coal; petroleum; paper and printing; food processing; textiles; and clothing.

During the 1970s and 80s, nearly 3.5 million manufacturing jobs were lost, but in the 1990s over 3.5 million jobs were created in service-related industries. By the early 21st cent., banking, insurance, business services, and other service industries accounted for almost three fourths of the gross domestic product and employed 80% of the workforce. This trend was also reflected in a shift in Great Britain's economic base, which has benefited the southeast, southwest, and Midlands regions of the country, while the north of England and Northern Ireland have been hard hit by the changing economy.

The main industrial and commercial areas are the great conurbations, where about one third of the country's population lives. The administrative and financial center and most important port is Greater London (Большой Лондон (особая административно-территориальная единица, состоит из Лондона и его пригородов)), which also has various manufacturing industries. London is Europe's foremost financial city.

Great Britain has abundant supplies of coal, oil, and natural gas. Production of oil from offshore wells in the North Sea began in 1975, and the country is self-sufficient (самостоятельный, автономный, независимый) in petroleum. Other mineral resources include iron ore, tin, limestone, salt, china clay, oil shale (нефтеносный/битуминозный/горючий сланец), gypsum, and lead.

The country's chief exports are manufactured goods, fuels, chemicals, food and beverages, and tobacco. The chief imports are manufactured goods (промышленные товары, товары промышленного производства), machinery, fuels, and foodstuffs. Since the early 1970s, Great Britain's trade focus has shifted from the United States to the European Union, which now accounts for over 50% of its trade. The United States, Germany, France, and the Netherlands are the main trading partners, and the Commonwealth countries are also important.

Тема 13. American Value. American Economy.

### **American Values**

Marian Beane, Director of the International Student Office, in Charlotte, USA, described the major American values in the following way:

**Individuality:** Americans are encouraged at an early age to be independent and to develop their own goals in life. They are encouraged to not depend too much on others including their friends, teachers and parents. They are rewarded when they try harder to reach their goals.

**Privacy:** Americans like their privacy and enjoy spending time alone. Foreign visitors will find American homes and offices open, but what is inside the American mind is considered to be private. To ask the question "What is on your mind?" may be considered by some to be rude.

Equality: Americans believe that everyone "is created equal" and has the same rights. This includes women as well as men of all ethnic and cultural groups living in the U.S. Managers, directors, presidents and even university instructors are often addressed by their first name.

Time: Americans try to make the best use of their time. In the business world, "time is money". Being "on time" for class, an appointment, or for dinner with your family is important.

Informality: The American lifestyle is generally casual. Students go to class in shorts and t-shirts. Professors seldom wear a tie and some may even wear blue jeans. Greetings and farewells are usually short, informal and friendly. Students may greet each other with "hi", "how are you?" and "what's up?".

Achievement and hard work: A competitive spirit is often the motivating factor to work harder. Americans often compete with themselves as well as others. Americans seem to always be "on the go", because sitting quietly doing nothing seems like a waste of time.

Direct and assertive: Americans try to discuss their differences face-to-face and without a mediator. They are encouraged to speak up and

89

give their opinions. This manner of direct speaking is often interpreted by foreign visitors as rude.

#### VOCABULARY

in the following way	— следующим образом
individuality	— индивидуальность
to encourage	— поощрять
goals in life	— цели в жизни
to reward	— награждать
privacy	— приватность
to be considered to be	— считаться
What is on your mind?	— О чем ты думаешь?
rude	— неприличный, грубый
equality	— равенство
to make the best use of	— наилучшее использование
lifestyle	— образ жизни
casual	— неформальный, простой
t-shirt	— футболка
tie	— галстук
achievement	— достижение
competitive spirit	— дух соревнования
to compete	— соревноваться
to waste	— терять
face-to-face	— лицом к лицу, тет-а-тет
assertive	— уверенный в себе
mediator	— посредник
to speak up	— выступать

Questions to the Text

1. Whose position is expressed in this Text?

2. What is said about individuality?

3. Is privacy important for Americans?
4. Who is addressed by their first names?
5. How do Americans dress, according to the Text?
6. Is sitting quietly and doing nothing something Americans

like?

7. What is "direct speaking", according to the Text?

90

Exercise 56. Translate the following sentences into Russian.

1. Many scientists publish research about American values. Then they compare the results with their countries. 2. Americans try to make the best use of their time. Time is money not only in business but in everyday life. 3. Americans are encouraged at an early age to be independent and on time. 4. Hard work is also encouraged. 5. Americans discuss their problems and conflicts face-to face.

Exercise 57. Translate the sentences into English.

1. Самые важные черты характера американцев это индивидуальность, право на частную жизнь, равенство, неформальность отношений и трудолюбие.

2. С детства американцев поощряют быть независимыми и ставить себе цели в жизни.

3. Американских детей награждают, когда они достигают своей цели.

4. Иностранцы видят, что американские дома и офисы открыты для всех.

5. Американцы верят в то, что все люди созданы равными.

6. К профессорам часто обращаются по имени.

7. Быть пунктуальным, не опаздывать считается очень важным качеством для каждого американца.

8. Неформальность — это одно из самых важных качеств американцев. Преподаватели редко надевают галстук и часто носят джинсы. Студенты часто обращаются к ним по имени.

Exercise 58.

A. Please, describe the following qualities:

a) individuality;

b) privacy;

c) equality;

d) informality;

91

B. Think of a situation at the following places when these qualities could be seen:

- at a dinner table;
- in a restaurant;
- at a party;
- at a concert;
- at a press-conference.

Exercise 59. Choose one of the qualities that are described in the Text that you :

- like in people;
- don't like in people;
- would like to be your own trait of character;
- would not like to be your trait of character.

### **Text B. American Economy**

The United States has a mixed economy because privately owned businesses and government both play important roles. Indeed, some of the most enduring debates of American economic history focus on the relative roles of the public and private sectors.

The American free enterprise system emphasizes private ownership. Private businesses produce most goods and services, and almost two-thirds of the nation's total commercial output goes to individuals for personal use (the remaining one-third is bought by government and business). The consumer role is so great, in fact, that the country is sometimes characterized as having a "consumer economy".

However, like in all modern economies, there are limits to free enterprise and private ownership. Americans generally agree that some services are better performed by public rather than private enterprise. For instance, in the United States, government is primarily responsible for the administration of justice, education (although there are many private schools and training centres), the road system, social statistical reporting, and national defence. In addition, government often is asked to intervene in

92

the economy to correct situations in which the price system does not work. It regulates "natural monopolies" and it uses antitrust laws to control or break up other business combinations that become so powerful that they can surmount market forces.

Government also takes care of issues beyond the reach of market forces. It provides welfare and unemployment benefits to people who cannot or will not support themselves, either because they encounter problems in their personal lives or lose their jobs as a result of bad economy. Government pays much of the cost of medical care for the aged and those who live in poverty, it regulates private industry to limit air and water pollution, it provides low-cost loans to people who suffer losses as a result of natural disasters; and it has played the leading role in the exploration of space, which is too expensive for any private enterprise. All of this is paid for by a system of progressive taxation.

In this mixed economy, individuals can help guide the economy not only through the choices they make as consumers but through the votes they cast for officials who shape economic policy. In recent years, consumers have voiced concerns about product safety, environmental threats posed by certain industrial practices, and potential health risks citizens may face. The government has responded by creating agencies which aim to protect consumer interests and promote the general public welfare.

The US economy has changed in other ways as well. The population and the labour force have moved from farms to cities, from fields to factories, and, above all, to service industries. In today's economy, the providers of personal and public services far outnumber producers of agricultural and manufactured goods. As the economy has grown more complex, statistics also reveal over the last century a sharp long-term trend away from self-employment toward working for others.

93

#### VOCABULARY

privately owned	— частный, находящийся в частном владении
indeed	— действительно, в действительности
enduring debate	— продолжительные дебаты (-ая дискуссия)
to focus on	— фокусировать внимание, концентрироваться
free enterprise system	— система свободного предпринимательства
to emphasize	— акцентировать, придавать большое значение
private ownership	— частная собственность
commercial output	— коммерческая продукция
limits to free enterprise	— ограничения свободного предпринимательства
primarily responsible for	— в первую очередь отвечает за
administration of justice	— управление правоохранительной системой
defence	— вооруженные силы
antitrust laws	— антимонопольное законодательство
to surmount	— преодолевать
beyond the reach	— вне пределов досягаемости
welfare	— социальная поддержка
unemployment	— безработица
encounter	— встреча
aged	— пожилой
low-cost loans	— низкопроцентные займы
to suffer losses	— терпеть убытки
natural disasters	— природные катаклизмы
exploration of space	— исследования космоса
progressive taxation	— прогрессивное налогообложение
to cast a vote	— проголосовать за кого-либо
to voice concerns	— высказывать опасения
to pose a threat	— представлять угрозу
to far outnumber	— значительно превосходить числом

94

sharp long-term trend	— легко обнаруживаемая долгосрочная тенденция
self-employment	— самостоятельная занятость

## Questions to the Text

1. What kind of economy does the USA have?
2. What does American free enterprise system emphasize?
3. What is the role of consumer in the American economy?
4. What are the examples of services better performed by public enterprises?
5. Why is the government often being asked to intervene in the economy?
6. How does the government regulate the economy?
7. How does the government address issues beyond the reach of market forces?
8. Who pays for the cost of the medical care for the aged?
9. What concerns did consumers voice in recent years?
10. What were the changes in the US economy lately?

Exercise 60. Finish the sentences and translate them into Russian.

1. The most enduring debates of American economic history...
2. The US has a mixed economy because ...
3. Private businesses produce...
4. The consumer role is so great that...
5. In the US the government is primarily responsible for...
6. The Government often is asked to intervene in the economy to ...
7. The US government uses antitrust laws to...
8. The Government plays the leading role in the exploration of space, which is ...
9. Individuals can help guide the economy through
10. As the US economy grows statistics reveal that ...

95

Exercise 61. Write sentences using the words:

- mixed economy;
- privately owned businesses;
- public sector;
- free enterprise system;



- private ownership;
- commercial output;
- administration of justice;
- antitrust laws;
- market forces;
- low-cost loans;
- progressive taxation;
- to cast votes;
- to voice concerns;
- to pose threats;
- promote welfare;
- sharp long-term trend;
- self-employment.

Exercise 62. Translate into English.

1. Один из самых продолжительных споров в истории американской экономики посвящен роли частного и общественного сектора. 2. Система свободного предпринимательства в США делает особый акцент на частную собственность. 3. Роль потребителя настолько значительна, что экономику США часто характеризуют как «конsumerистская экономика». 4. Правительство США главным образом ответственно за управление правоохранительной системой, образование и национальную оборону. 5. Правительство США занимается решением проблем, не подвластных силам рынка. 6. Правительство США оплачивает стоимость медицинских услуг пожилым и малоимущим гражданам. 7. Правительство США предоставляет недорогие кредиты людям, которые испытали потери в результате стихийных бедствий. 8. Население США переместилось с ферм в города, с полей на заводы,

Тема 14. Modern Economic Thought.

### **Modern Economic Thought**

Modern economic thought began with Adam Smith in the late 18th century, although earlier thinkers such as the Spanish scholastics and the physiocrats made important contributions. Modern economics began with J. S. Mill focusing on what was called "political economy" which he defined exclusively in relation to the exchange value of objects, or what would now be called price.

Today it is customary to consider Adam Smith the founder of economic theory. The central idea promoted by Smith was that the competition between various suppliers and buyers would produce the best possible distribution of goods and services, because it would encourage individuals to specialize and improve their capital, so as to produce more value with the same labour. Smith's thesis rests on the belief that large systems can be self-regulating by the activity of their parts. Smith's formulation is called the "invisible hand" and is still the main idea of market economics.

In the 19th century, Karl Marx synthesized a variety of schools of thought involving the social distribution of resources, including the work of Adam Smith, as well as socialism and egalitarianism. He used the systematic approach to logic taken from philosopher Hegel to produce "Das Kapital". The Marxist paradigm of economics is not generally considered by market economists, though some concepts from his work are occasionally used in labour economics and in political economy.

In the early 20th century, economics became increasingly statistical, and the study of econometrics became important. Statistical treatment of price, unemployment, money supply and other variables became more and more central to economic disputes.

132

Macroeconomics appeared from microeconomics with Keynes in the 1920s. It grew in popularity as a reaction to the Great Depression. Keynes promoted the ideas of the importance of the central banking and government involvement in economic affairs, as well as a critic of the political economy of the post World War I period. His "General Theory" includes both criticisms of classical theory that had been levelled by Thorstein Veblen and others, as well a method for economic management of aggregate demand.

Many economists use a combination of Neoclassical microeconomics and Keynesian macroeconomics. This combination, sometimes known as the Neoclassical synthesis, was dominant in Western teaching and public policy in the years following World War II and up to the late 1970s. The Neoclassical school was challenged by monetarism, formulated in the late 1940s and early 1950s by Milton Friedman and associated with the University of Chicago.

In principle, economics can be applied to any type of economic organization. However, the majority of economic theories describes systems where goods are exchanged in the market — where buyers and sellers seek to maximize their results by trading. The dominant form of market economics focuses on societies where property is owned by individuals, money has a rational basis, and profit comes from utilizing labour and capital to produce goods to be sold in the market. Economic theory is also applied to markets where the control of capital is in the hands of the state or society, which include socialism and mercantilism, and to societies where the allocation of resources is not through the market, but through political mechanisms, generally referred to as command economies, which includes communism and forms of totalitarianism.

In the late 20th century, three of the areas of study which are producing change in economic thinking are: risk based rather than price based models, imperfect economic actors, and treating economics as a

133

biological science based on evolutionary norms rather than abstract exchange.

## VOCABULARY

contribution	— вклад
in relation to	— относительно
customary	— привычно
to promote	— выдвигать, продвигать
supplier	— поставщик
to encourage	— поощрять, поддерживать
to rest on the belief	— зд. основываться на предположении
self-regulating	— саморегулируемый
invisible	— невидимый
to synthesize	— синтезировать
to involve	— касаться, затрагивать
statistical treatment	— статистическая обработка
variables	— переменные
to grow in popularity	— становиться более популярным
Great Depression	— Великая депрессия

public policy	— государственная политика
to be associated with	— быть связанным
seek to maximize results	— стремиться максимизировать
property is owned by individuals	результаты — граждане владеют собственностью
control of capital	— управление капиталом
allocation of resources	— распределение ресурсов
generally referred to as	— зд. обычно называемые
risk based rather than price	— зд. модели, основанные на понятии
based models	риска, а не цены
abstract exchange	— абстрактный обмен

### Questions to the Text

1. When did modern economic thought begin?
  2. Who made earlier important contributions to the study of economics?
  3. Who started modern economics?
  4. What is the central idea promoted by Adam Smith?
  5. What quality of large systems did Smith describe in his work?
- 134
6. What schools of thought did Marx synthesize in his work?
  7. What approach to logic did Marx use in his work?
  8. Is Marxist paradigm of economics respected by market economists today?
  9. What school of thought changed the basic economic reasoning in the late 19th century?
  10. What ideas did Carl Menger promote?
  11. How did economics change in the early 20th century?
  12. What variables became central to economic dispute in the early 20th century?
  13. How did macroeconomics appear?
  14. What ideas did Keynes promote in his works?
  15. Who formulated the ideas of monetarism and when?
  16. What systems does the majority of economic theory describe?
  17. What does the dominant form of market economics focus on?
  18. Can economic theories be applied to socialist and mercantilist states?
  19. What areas of study are producing change in economic thinking in the late 20th century?

## Text B. The Nobel Memorial Prize in Economics

In 1896, Alfred Nobel, the Swedish industrialist and inventor of dynamite, left his fortune to a foundation to create an annual prize for person "who, during the preceding year, shall have conferred the greatest benefit on mankind." Nobel's will specified prizes in physics, chemistry, physiology and medicine, literature and peace. These were first awarded in 1901.

In 1969, the Swedish central bank established a prize known as the "Bank of Sweden Prize in Economic Sciences in Memory of Alfred Nobel", which is commonly shortened to the Nobel Memorial Prize. The Nobel Memorial Prize has a similar procedure of award selection as the

135

original Nobel prizes. It also disburses the same monetary amounts and takes part in the formal ceremony.

The Nobel Memorial Prize has been controversial and numerous objections have been raised against it. The first objection is that economics is neither "scientific" enough nor contribute to "human advancement" enough to merit the prestige of an award with the Nobel name. The sentiment, often mentioned in the popular press, is shared by many economists themselves. Indeed, Gunnar Myrdal after having helped the Riksbank set it up in 1968 and receiving the award himself in 1974, eventually publicly admitted this.

The second objection is that the Bank of Sweden's decision to use the prestigious "Nobel" name has pushed economics into a kind of race, pitting nations, universities and individual economists against each other. All this leads to a lot of unnecessary competition that distracts serious economics research.

The third objection is that there is an insufficient number of truly outstanding economists that deserve it. After the initial boom of glorious names in the 1970s and early 1980s, many people argue that the awards made during the 1990s are more disputable.

The fourth objection is that the Nobel awards committee has its own agenda and gives the awards to encourage the profession to move in a particular direction. Some critics have claimed that it has a "Chicago School" bias, given the number of economists associated with the University of Chicago that have won the awards.

The Bank of Sweden's Nobel Memorial Prize in Economics is announced around October 12th of every year, while the actual ceremony is on December 8th.

136

### VOCABULARY

inventor	— изобретатель
fortune	— зд. состояние
annual	— ежегодный
preceding year	— предыдущий год
to confer	— жаловать, даровать
benefit	— польза
mankind	— человечество
will	— завещание
to specify	— определять, устанавливать
to award	— присуждать, награждать

to establish	— основывать, учреждать
to shorten to	— сокращать до
to disburse	— выплачивать
controversial	— спорный, сомнительный
to raise objections against	— возражать против чего-либо
to merit the prestige of an award	— зд. заслуживать престиж награды
sentiment	— мнение, отношение
to share	— разделять
to pit against each other	— сраживать друг с другом
to distract	— отвлекать
insufficient number	— недостаточное количество
truly outstanding	— действительно выдающийся
glorious names	— зд. славные имена
disputable	— спорный, сомнительный
agenda	— программа работы, план мероприятий
to claim	— заявлять, предъявлять претензии
bias	— предубеждение, предвзятость

### Questions to the Text

1. Who was Alfred Nobel ?
2. What prizes did the Nobel's will specify?
3. When were the first prizes awarded?
4. When was the "Bank of Sweden Prize in Economic Sciences in Memory of Alfred Nobel" established?
5. What is the "Bank of Sweden Prize in Economic Sciences in Memory of Alfred Nobel" commonly shortened to?
6. How much money does the Prize disburse?

### Тема 15. Planned Economies.

#### **Planned Economies**

Planned economies are sometimes called “command economies” because the state commands the use of resources (such as labour and factories) that are used to produce goods and services as it owns factories, land and natural resources. Planned economies are economies with a large amount of central planning and direction, when the government takes all the decisions, and decides on production and consumption. Planning of this kind is obviously very difficult, very complicated to do, and the result is that there is no society, which is completely a command economy. The actual system employed varies from state to state, but command or planned economies have a number of common features. Firstly, the state decides precisely what the nation is to produce. It usually plans five years ahead. It is the intention of the planners that there should be enough goods and services for all. Secondly, industries are asked to comply with these plans and each industry and factory is set a production target to meet. If each factory or farm meets its target, then the state will meet its targets as set out in the five-year plans. You could think of the factory and farm targets to be objectives which, if met, allow the nation’s overall aim to be reached.

A planned economy is simple to understand but not simple to operate. It does, however, have a number of **advantages**:

1. Everyone in society receives enough goods and services to enjoy a basic standard of living.
2. Nations do not waste resources for duplication of production.
3. The state can use its control of the economy to divert resources to wherever it wants. As a result, it can ensure that everyone receives a good education, proper health care or that transport is available.

Several **disadvantages** also exist. It is these disadvantages that have led to many nations abandoning planned economies over recent years:

1. There is no incentive for individuals to work hard in planned economies.
2. Any profits that are made are paid to the government.
3. Citizens cannot start their own businesses and so new ideas rarely come forward.
4. As a result, industries in planned economies can be very inefficient.

A major problem faced by command economies is that of deciding what to produce. Command economies tend to be slow when responding to changes in people's tastes and fashions. Planners are likely to underproduce some items as they cannot predict changes in demand. Equally, some products, which consumers regard as obsolete and unattractive, may be overproduced. Planners are afraid to produce goods and services unless they are sure substantial amounts will be purchased. This leads to delays and queues for some products.

## **Market Economies**

The best examples of this type of economy are to be found in small South-East Asian states like Hong Kong and Singapore, though even they are not pure examples of market economies. Even they contain some businesses owned and run by the state.

In a true market economy the government plays no role in the management of the economy, the government does not intervene in it. The system is based on private enterprise with private ownership of the means of production and private supplies of capital, which can be defined as surplus income available for investment in new business activities. Workers are paid wages by employers according to how skilled they are and how many firms wish to employ them. They spend their wages on the products and services they need. Consumers are willing to spend more on products and services which are favored. Firms producing these goods will make more profits and this will persuade more firms to produce these particular goods rather than less favored ones.

Thus, we can see that in a market economy it is consumers who decide what is to be produced. Consumers will be willing to pay high prices for products they particularly desire. Firms, which are privately owned, see the opportunity of profits and produce the new fashionable and favorable products.

### **Advantages:**

1. The economy adjusts automatically to meet changing demands.
2. No planners have to be employed, which allows more resources to be available for production.
3. Firms tend to be highly competitive in such an environment.
4. New advanced products and low prices are good ways to increase sales and profits. Since all firms are privately owned they try to make the largest possible.
5. In a free market individuals are free to pursue their interests. They can become millionaires, for example. Suppose you invent a new kind of a car. You want to make money out of it in your own interests. But when you have that car produced, you are in fact moving the production possibility frontier outwards. You actually make the society better-off by creating new jobs and opportunities, even though you become a millionaire in the process, and you do it without any government help or intervention.

### **Problems:**

1. Some goods would be underpurchased if the government did not provide free or subsidized supplies. Examples of this type of goods and service are health and education.

2. There are other goods and services, such as defense and policing, that are impossible to supply individually in response to consumer spending. Once defense or a police force is supplied to a country the everyone in this country benefits.

A cornerstone of the market system is that production alters swiftly to meet changing demands. These swift changes can, however, have serious consequences. Imagine a firm, which switches from labour-intensive production to one where new technology is employed in the factory. The resulting unemployment could lead to social as well as economic problems.

In a market economy there might be minimal control on working conditions and safety standards concerning products and services. It is necessary to have large-scale government intervention to pass laws to protect consumers and workers.

Some firms produce goods and then advertise heavily to gain sufficient sales. Besides wasting resources on advertising, firms may also duplicate one another's services. Rival firms, providing rail services, for example, could mean that two or more systems of rail are laid.

Finally, firms have to have confidence in future sales if they are to produce new goods and services. At certain times they tend to lack confidence and cut back on production and the development of new ideas. This decision, when taken by many firms, can lead to a recession. A recession means less spending, fewer jobs and a decline in the prosperity of the nation.

Tema 16. Law of Demand. Law of Supply.

### **What Is the Law of Supply and Demand?**

The law of supply and demand is a theory that explains the interaction between the sellers of a resource and the buyers for that resource. The theory defines the relationship between the price of a given good or product and the willingness of people to either buy or sell it. Generally, as price increases, people are willing to supply more and demand less and vice versa when the price falls.

The theory is based on two separate "laws," the law of demand and the law of supply. The two laws interact to determine the actual market price and volume of goods on a market.

#### Key Takeaways

- The law of demand says that at higher prices, buyers will demand less of an economic good.
- The law of supply says that at higher prices, sellers will supply more of an economic good.
- These two laws interact to determine the actual market prices and volume of goods that are traded on a market.
- Several independent factors can affect the shape of market supply and demand, influencing both the prices and quantities that we observe in markets.

### **Understanding the Law of Supply and Demand**

The law of supply and demand, one of the most basic economic laws, ties into almost all economic principles in some way. In practice, people's willingness to supply and demand a good determines the market equilibrium price, or the price where the quantity of the good that people are willing to supply just equals the quantity that people demand. However, multiple factors can affect both supply and demand, causing them to increase or decrease in various ways.

## *Law of Supply and Demand*

### **Law of Demand vs. Law of Supply**

The law of demand states that, if all other factors remain equal, the higher the price of a good, the less people will demand that good. In other words, the higher the price, the lower the quantity demanded. The amount of a good that buyers purchase at a higher price is less because as the price of a good goes up, so does the opportunity cost of buying that good. As a result, people will naturally avoid buying a product that will force them to forgo the consumption of something else they value more. The chart below shows that the curve is a downward slope.

Like the law of demand, the law of supply demonstrates the quantities that will be sold at a certain price. But unlike the law of demand, the supply relationship shows an upward slope. This means that the higher the price, the higher the quantity supplied. From the seller's perspective, the opportunity cost of each additional unit that they sell tends to be higher and higher. Producers supply more at a higher price because the higher selling price justifies the higher opportunity cost of each additional unit sold. For both supply and demand, it is important to understand that time is always a dimension on these charts. The quantity demanded or supplied, found along the horizontal axis, is always measured in units of the good over a given time interval. Longer or shorter time intervals can influence the shapes of both the supply and demand curves.

At any given *point* in time, the supply of a good brought to market is fixed. In other words the supply curve in this case is a vertical line, while the demand curve is always downward sloping due to the law of diminishing marginal utility. Sellers can charge no more than the market will bear based on consumer demand at that point in time. Over longer intervals of time however, suppliers can increase or decrease the quantity they supply to the market based on the price they expect to be able to charge. So over time the supply curve slopes upward; the more suppliers expect to be able to charge, the more they will be willing to produce and bring to market.

For all time periods, the demand curve slopes downward because of the law of diminishing marginal utility. The first unit of good that any buyer demands will always be put to that buyer's highest valued use. For each additional unit, the buyer will use it (or plan to use it) for a successively lower valued use.

### **Shifts vs. Movement**

For economics, the "movements" and "shifts" in relation to the supply and demand curves represent very different market phenomena.

A movement refers to a change along a curve. On the demand curve, a movement denotes a change in both price and quantity demanded from one point to another on the curve. The movement implies that the demand relationship remains consistent. Therefore, a movement along the demand curve will occur when the price of the good changes and the quantity demanded changes in accordance to the original demand relationship. In other words, a movement occurs when a change in the quantity demanded is caused only by a change in price, and vice versa.

Like a movement along the demand curve, a movement along the supply curve means that the supply relationship remains consistent. Therefore, a movement along the supply curve will occur when the price of the good changes and the quantity supplied changes in accordance to the original supply relationship. In other words, a movement occurs when a change in quantity supplied is caused only by a change in price, and vice versa.

Meanwhile, a shift in a demand or supply curve occurs when a good's quantity demanded or supplied changes even though price remains the same. For instance, if the price for a bottle of beer was \$2 and the quantity of beer demanded increased from Q1 to Q2, then there would be a shift in the demand for beer. Shifts in the demand curve imply that the original demand relationship has changed, meaning that quantity demand is affected by a factor other than price. A shift in the demand relationship would occur if, for instance, beer suddenly became the only type of alcohol available for consumption.



Conversely, if the price for a bottle of beer was \$2 and the quantity supplied decreased from Q1 to Q2, then there would be a shift in the supply of beer. Like a shift in the demand curve, a shift in the supply curve implies that the original supply curve has changed, meaning that the quantity supplied is effected by a factor other than price. A shift in the supply curve would occur if, for instance, a natural disaster caused a mass shortage of hops; beer manufacturers would be forced to supply less beer for the same price.

### **How Do Supply and Demand Create an Equilibrium Price?**

Also called a market-clearing price, the equilibrium price is the price at which the producer can sell all the units he wants to produce and the buyer can buy all the units he wants.

With an upward sloping supply curve and a downward sloping demand curve it is easy to visualize that at some point the two will intersect. At this point, the market price is sufficient to induce suppliers to bring to market that same quantity of goods that consumers will be willing to pay for at that price. Supply and demand are balanced, or in equilibrium. The precise price and quantity where this occurs depends on the shape and position of the respective supply and demand curves, each of which can be influenced by a number of factors.

### **Factors Affecting Supply**

Supply is largely a function of production costs such as labor and materials (which reflect their opportunity costs of alternative uses to supply consumers with other goods); the physical technology available to combine inputs; the number of sellers and their total productive capacity over the given time frame; and taxes, regulations, or other institutional costs of production.

### **Factors Affecting Demand**

Consumer preferences among different goods are the most important determinant of demand. The existence and prices of other consumer goods that are substitutes or complementary products can modify demand. Changes in conditions that influence consumer preferences can also be important, such as seasonal changes or the effects of advertising. Changes in incomes can also be important in either increasing or decreasing quantity demanded at any given price.

### **Frequently Asked Questions**

What is a simple explanation of the Law of Supply and Demand?

In essence, the Law of Supply and Demand describes a phenomenon that is familiar to all of us from our daily lives. It describes the way in which, all else being equal, the price of a good tends to increase when the supply of that good decreases (making it more rare) or when the demand for that good increases (making the good more sought after). Conversely, it describes how goods will decline in price when they become more widely available (less rare) or less popular among consumers. This fundamental concept plays an important role throughout modern economics.

Why is the Law of Supply and Demand important?

The Law of Supply and Demand is important because it helps investors, entrepreneurs, and economists to understand and predict conditions in the market. For example, a company that is launching a new product might deliberately try to raise the price of their product by increasing consumer demand through advertising. At the same time, they might try to further increase their price by deliberately restricting the number of units they sell, in order to decrease supply. In this scenario, supply would be minimized while demand would be maximized, leading a higher price.

## What is an example of the Law of Supply and Demand?

To illustrate, let us continue with the above example of a company wishing to market a new product at the highest possible price. In order to obtain the highest profit margins possible, that same company would want to ensure that its production costs are as low as possible. To do so, it might secure bids from a large number of suppliers, asking each supplier to compete against one-another to supply the lowest possible price for manufacturing the new product. In that scenario, the supply of manufacturers is being increased in a way that decreases the cost (or “price”) of manufacturing the product. Here again, we see the Law of Supply and Demand.

### Compete Risk Free with \$100,000 in Virtual Cash

Put your trading skills to the test with our [FREE Stock Simulator](#). Compete with thousands of Investopedia traders and trade your way to the top! Submit trades in a virtual environment before you start risking your own money. [Practice trading strategies](#) so that when you're ready to enter the real market, you've had the practice you need. [Try our Stock Simulator today >>](#)

### Related Terms

#### Law of Demand Definition

The law of demand states that quantity purchased varies inversely with price. In other words, the higher the price, the lower the quantity demanded.

#### Change In Supply Definition

Change in supply refers to a shift, either to the left or right, in the entire price-quantity relationship that defines a supply curve.

#### Quantity Supplied

The quantity supplied is a term used in economics to describe the amount of goods or services that are supplied at a given market price.

#### Equilibrium Quantity Definition

Equilibrium quantity is when there is no shortage or surplus of an item. Supply matches demand, prices stabilize and, in theory, everyone is happy.

#### Supply Curve Definition

A supply curve is a representation of the relationship between the price of a good or service and the quantity supplied for a given period of time.

#### Quantity Demanded

Quantity demanded is used in economics to describe the total amount of a good or service that consumers demand over a given period of time.

Тема 17. Inflation. Unemployment in the USA.

## I. UNEMPLOYMENT

### A. Unemployment has obvious costs:

1. Personal- loss of paycheck, loss of personal identity, linked to crime, suicide, heart disease, and mental illness.
2. Costs to society- less goods/services produced.

### B. Measuring Unemployment:

Adult population – civilian (non-military), non-institutional (not in mental hospital or prison), adult (16 or over) population.

Labor Force – Those in the adult population either working or looking for work.

-You are counted as unemployed if you have no job but have looked for work at least once during the preceding four weeks.

Unemployment Rate – percentage of those in the labor force who are unemployed.  
= Number of people without jobs, looking for work/ # in labor force.

Productive Capacity depends on the proportion of adults in the labor force.

Labor Force Participation Rate – Ratio of adult population in the labor force to total adult population.

Not counted:

1. retired
2. chose to stay home, care for children
3. full-time students
4. do not want to work
5. unable to work
6. discouraged worker – A person who has dropped out of the labor force because of lack of success in finding a job.
7. Part-time workers – counted as employed even if they would like to work full-time.

**A. *How well does the unemployment rate measure unemployment?***

1. Because the unemployment rate does not count 6,7 → it may underestimate the true extent of unemployment.

Official data also ignores the problem of Underemployment – A situation in which workers are overqualified for their jobs or work fewer hours than they would prefer.

2. On the other hand, because benefits require that people look for work, some people may be pretending to search. Their inclusion tends to overstate the official unemployment figures.

\*\*Most experts tend to believe that unemployment figures underestimate the level of unemployment.

**B. What the unemployment rate does not tell us.**

1. Unemployment Rate does not tell us who is unemployed.

-Unemployment rates higher among African Americans than whites.

-Unemployment rates higher among teenagers than those over 20.

-First dismissed in recession (less training), move in and out of job market because of school, etc.

2. Unemployment Rate does not tell us how long people remain unemployed.

1998- average duration 14.5 weeks.

Typically, a rise in unemployment rate reflects both a larger number of unemployed and a longer duration of unemployment.

3. Unemployment Rate does not show the differences in unemployment across the country.

### **C. Types of Unemployment**

1. Frictional Unemployment – Unemployment that arises because of the time needed to match qualified job seekers with available job openings.

Workers do not always accept the first job they get. Employers do not always hire the first applicant. The time required for labor suppliers and labor demanders together results in frictional unemployment. Usually short-term, voluntary.

2. Structural Unemployment – Unemployment that arises because
  1. The skills demanded by employers do not match the skills of the unemployed, or
  2. The unemployed do not live where the jobs are located.

This type of unemployment arises from a mismatch of skills or geographic location.

Structural unemployment occurs because changes in tastes, technology, taxes, or competition reduce the demand for certain skills and increase the demand for other skills. Workers may be stuck with skills that are no longer demanded. Workers must seek jobs elsewhere or develop skills that are in demand. This is not easily done. Costs of moving may be so high that unemployed remain where they are, and remain structurally unemployed.

3. Seasonal Unemployment – Unemployment caused by seasonal shifts in labor supply and demand.

During winter, what happens to the demand for lifeguards, golf instructors, etc..?

4. Cyclical Unemployment – Unemployment that fluctuates with the business cycle, increasing during recessions and decreasing during expansions.

Government policies to stimulate Aggregate Demand during recessions are aimed at reducing cyclical unemployment

### **D. What is Full Employment?**

Even in what would be considered a healthy economy, there will always be some unemployment (frictional, structural, and seasonal).

The economy is considered to be in FULL EMPLOYMENT if there is no cyclical unemployment. Estimates range from 4 to 6%.

More than ½ of those people unemployed have quit their last job or are new entrants or reentrants into the labor force.

### **E. Why is being unemployed today different than it was during the Great Depression?**

1. More homes have two people working, so if one is unemployed, the other is still likely to have a job. (That job will likely provide health insurance, benefits.)

2. Unemployment Benefits – Cash transfers provided to unemployed workers who actively seek employment and who meet other qualifications.

Congress passed the Social Security Act of 1935 that provided unemployment insurance financed by a tax on employers.

- Benefits generally available for 6 months, does not cover those reentering the labor force or new entrants, does not cover those who quit or were fired from their last job for excessive absenteeism or theft.
- Usually pays  $\frac{1}{2}$  of a person's take-home pay.

(about 50% of unemployed workers receive benefits)

Advantages of Unemployment insurance – allows for a higher-quality search. An unemployed worker need not take the first job he or she is offered. A better search leads to a better match, promoting economic efficiency.

Disadvantages of Unemployment insurance – People tend to search “less actively” if they have benefits. This leads to longer duration of unemployment.

## F. International Comparisons of Unemployment

1. Unemployment rates tend to be higher in the U.K.- ratio of unemployment benefits to average pay are higher. Unemployment benefits extend longer than 6 months.
2. Difficult to make comparisons between countries because of different definitions of unemployment and different methods for collecting data. Some countries also have laws limiting layoffs and other policies/laws that could affect the unemployment rate.

## I. INFLATION

A. What is inflation?

1. Inflation – A sustained increase in the average level of prices.
2. Hyperinflation – A very high rate of inflation

What are the problems associated with the hyperinflation?

3. Deflation - A sustained decrease in the price level

Example: A deflation occurred during the Great Depression.

4. Disinflation – A reduction in the rate of inflation

The annual inflation rate is the percentage increase in the price level between one year and the next.

## **B. Sources of Inflation**

1. Demand-pull inflation – A sustained rise in the price level caused by increases in aggregate demand.

Rising inflation in the 1960s resulted from demand-pull inflation.

2. Cost-push inflation – A sustained rise in the price level caused by reductions in aggregate supply.

1974, 1975 crop failure and decreases in the supply of oil reduced AS.

## **C. Problems with Inflation**

1. Anticipated v. Unanticipated Inflation

Unanticipated inflation creates more problems for the economy than does anticipated inflation.

Inflation higher than expected → Winners are those who contracted to pay a price that doesn't reflect the higher inflation. Losers are those who agreed to sell at that price.

Inflation lower than expected → Winners are those who contracted to sell at a given price that anticipates higher inflation. Losers are those who agreed to buy at that price.

Example:     -Inflation next year is expected to be 3%.  
                  -You agree to work next year for a nominal wage 3% higher than your wage this year.  
                  (Expected real wage to be unchanged)

What if inflation is 5%? Your real wage will fall. Your employer is the winner, and you are the loser.

What if inflation is 2%? Your real wage will increase. You are the winner, and your employer is the loser.

These arbitrary gains and losses associated with unanticipated inflation are one of the reasons inflation is not good.

2. Transaction Costs of Variable Inflation:

Inflation creates uncertainty about the purchasing power of the dollar. Planning becomes difficult. Managers must shift attention from production to anticipating the effects of inflation. The transaction costs of drawing up contracts increases as inflation becomes more unpredictable.

### 3. Inflation Obscures Relative Price Changes

Even with no inflation, the prices of some goods go up while the prices of other goods goes down. Their relative prices change. These relative price changes are important for allocating resources efficiently.

If all prices moved together, producers could link the selling price to the overall inflation rate. But prices do not move together.

Example: Suppose an employer agrees to raise wages in accordance with the inflation rate. But the price of this employer's product grows more slowly than the inflation rate. It will be difficult for this employer to pay the cost-of-living increase.

### C. Inflation and Interest Rates

Interest – The dollar amount paid by borrowers to lenders to forgo present consumption.

Interest Rate – Interest per year as a percentage of the amount loaned.

Interest Rate = 5% → interest = \$5 per year on a \$100 loan.

The greater the interest rate → the greater the reward for lending money

The higher the interest rate → the greater the opportunity cost of borrowing

The Market for Loanable Funds

Nominal Interest Rate – The interest rate expressed in current dollars as a percentage of the amount loaned; the interest rate on a loan agreement.

Real Interest Rate – The interest rate expressed in dollars of constant purchasing power as a percentage of the amount loaned; the nominal rate of interest minus the inflation rate.

$$\text{Real Interest Rate} = \text{Nominal Interest Rate} - \text{Inflation Rate}$$

No inflation → Real interest rate = nominal interest rate

The real interest rate is known only after the fact. So lenders and borrowers make their decisions based on the expected real interest rate.

**\*\* Why do we care about the real interest rate?**

Suppose I borrow \$1000 at a rate of 5% for 1 year. At the end of the year, I pay back \$1050.

The average cost of a meal this year is \$10.

With no inflation, I'm giving up 5 meals next year to borrow this money.

If inflation is 3%, the average cost of a meal is now \$10.30. So I'm giving up only 4 meals next year to borrow this money. The \$50 I owe has lost value.

From the lender's point of view, the return on that money is only  $5\% - 3\% = 2\%$  (the real interest rate.) Because the money they earn in interest has less purchasing power.

### **Основная литература:**

1. **Аксенова Т.О.** Английский язык для студентов СПО, обучающихся по специальности «38.02.01 Экономика и бухгалтерский учёт (по отраслям)» [Электронный ресурс]/ Т.О. Аксенова. – Рязань: РГАТУ, 2020

### **Дополнительная литература:**

1. **Левченко, В. В.** Английский язык для экономистов [Электронный ресурс]: учебник и практикум для СПО— М. : Издательство Юрайт, 2020. — 351 с. — ЭБС Юрайт

2. **Куряева, Р. И.** Английский язык. Лексико-грамматическое пособие в 2 ч. Часть 1 [Электронный ресурс]: учебное пособие для СПО— 6-е изд., испр. и доп. — М. : Издательство Юрайт, 2020. — 264 с. — ЭБС Юрайт

3. **Куряева, Р. И.** Английский язык. Лексико-грамматическое пособие в 2 ч. Часть 2 [Электронный ресурс] : учебное пособие для СПО — 6-е изд., испр. и доп. — М. : Издательство Юрайт, 2020. — 259 с. - ЭБС Юрайт

### **Учебно-методические издания:**

Методические рекомендации по самостоятельной работе [Электронный ресурс] Аксенов Т.О. ..- Рязань: РГАТУ, 2020- ЭБ «РГАТУ»

### **Интернет –ресурсы:**

1. Английский язык. Ru. Интерактивные уроки английского языка//[www.english.language.ru](http://www.english.language.ru)

2. Сайт издательства «Макмиллан». Учебная литература по английскому языку//[www.macmillan.ru](http://www.macmillan.ru)

3. Английский язык бесплатно. Самостоятельное изучение английского языка. //[www.enhome.ru](http://www.enhome.ru)

4. Английский язык: уроки онлайн//[www.study.ru](http://www.study.ru)

5. Проект «Русская планета» <http://www.russianplanet.ru>

7. Онлайн-переводчики «ПРОМТ» <http://www.translate.ru>



8. Онлайн-словари «Мультилекс» <http://online.multilex.ru>

9. Онлайн-словари «Мультитран» <http://www.multitrans.ru>

10. Онлайн-словари АБВУЯ Lingvo <http://www.abbyyonline.ru>



МИНИСТЕРСТВО СЕЛЬСКОГО ХОЗЯЙСТВА РОССИЙСКОЙ ФЕДЕРАЦИИ  
ФЕДЕРАЛЬНОЕ ГОСУДАРСТВЕННОЕ БЮДЖЕТНОЕ  
ОБРАЗОВАТЕЛЬНОЕ  
УЧРЕЖДЕНИЕ ВЫСШЕГО ОБРАЗОВАНИЯ  
«РЯЗАНСКИЙ ГОСУДАРСТВЕННЫЙ АГРОТЕХНОЛОГИЧЕСКИЙ  
УНИВЕРСИТЕТ ИМЕНИ П.А. КОСТЫЧЕВА»

УТВЕРЖДАЮ:  
Декан ФДП и СПО  
  
А. С. Емельянова  
« 20 »  2020 г.

МЕТОДИЧЕСКИЕ УКАЗАНИЯ  
ПО ВЫПОЛНЕНИЮ  
ПРАКТИЧЕСКИХ РАБОТ  
по учебной дисциплине «Физическая культура/Адаптивная  
физическая культура»

для студентов 2, 3 курсов

по специальности: **38.02.01 Экономика и бухгалтерский учет (по  
отраслям)**  
(очная форма обучения)

Рязань, 2020

Методические указания по выполнению практических работ по учебной дисциплине «Физическая культура/Адаптивная физическая культура» разработаны в соответствии с требованиями:

- Федерального государственного образовательного стандарта среднего профессионального образования (ФГОС СПО) по специальности 38.02.01 Экономика и бухгалтерский учет (по отраслям), утвержденного Приказом Минобрнауки России от 05.02.2018 № 69;

- Примерной основной образовательной программы по специальности среднего профессионального образования 38.02.01 Экономика и бухгалтерский учет (по отраслям), представленной Организацией разработчиком Федеральным учебно-методическим объединением в системе среднего профессионального образования по укрупненным группам профессий, специальностей 38.00.00 Экономика и управление

Разработчики:

Федяшов Д.А., преподаватель ФДП и СПО

Методические указания одобрены предметно-цикловой комиссией общих гуманитарных и социально-экономических дисциплин факультета дополнительного профессионального и среднего профессионального образования 30 июня 2020 г., протокол № 10

Председатель предметно-цикловой комиссии



Мохова М.Н.

## ВВЕДЕНИЕ

Физическое воспитание – неотъемлемая составляющая воспитания и образования подрастающего поколения Российской Федерации и многих других государств. В нашей стране целенаправленно и системно оно ведется в учреждениях дошкольного, общего, профессионального и послевузовского образования.

В образовательных учреждениях реализующие программы среднего профессионального образования физическое воспитание, будучи целостным процессом, по своей направленности, содержанию, формам организации, методам реализации и некоторым другим характеристикам дифференцируется на три основные разновидности:

- 1) учебный предмет «Физическая культура/Адаптивная физическая культура»
- 2) внеурочная спортивно-массовая работа;
- 3) общие физкультурно-массовые и спортивные мероприятия.

Предмет «Физическая культура/Адаптивная физическая культура» интегрирует (объединяет) другие виды физкультурной деятельности школьников в единый процесс физического воспитания. Данное обстоятельство в совокупности с тем, что предмет выступает как инвариантная область общего образования, выполняет роль системообразующего начала среди видов физкультурной деятельности учащейся молодежи. Все это обуславливает потребность данной дисциплины базироваться на современных теории и методике обучения.

Предмет «Физическая культура/Адаптивная физическая культура» в силу специфики функций в структуре содержания общего образования значительно отличается от других учебных дисциплин. Учебно-воспитательный процесс по предметам, представляющим филологические, общественные, естественные, математические науки, отличается определенной общностью использования дидактических принципов, методов, форм организации. Учебный процесс по физической культуре связан с комплексным воздействием на морфофункциональную сферу, состояние здоровья и психику учащихся. Содержание и средства обучения, характер дидактического взаимодействия педагога и учащихся весьма специфичны.

### Цель и задачи освоения дисциплины «Физическая культура»

В результате проведения цикла практических работ, студенты приобретают определенную систему знаний, умений и навыков работы с биологическими объектами. Приведенные практические занятия призваны сформировать базовый уровень практических умений и навыков у студентов, необходимый им для освоения курса учебного предмета. Важнейшим компонентом обучения является не только приобретение студентами системы теоретических знаний. Большое значение при освоении программы учебного предмета играет приобретение конкретных практических умений.

Для каждого практического занятия определены: тема, вопросы для подготовки к занятию, цель, порядок выполнения работы

**Цель:** В результате освоения дисциплины обучающийся должен иметь представление: о роли физической культуры в общекультурном, профессиональном и социальном развитии человека, знать основы физической культуры и здорового образа жизни.

**Задачи:** В результате освоения дисциплины обучающийся должен уметь: использовать физкультурно-оздоровительную деятельность для укрепления здоровья, достижения жизненных и профессиональных целей.

### Тема № 1:

## Утренняя гигиеническая гимнастика

### Алгоритм выполнения:

#### 1.Выполнить разминку

Ходьба.

Ходьба с заданием.

Бег

Бег с заданием:- правым, левым боком, спиной вперед приставными шагами.- бег, остановкой, поворот, бег в другую сторону.- бег с изменением направления.- бег с ускорением.

Ходьба

Перестроение в два круга на середине площадке каждый второй идет влево, каждый первый прямо.

**ОРУ** в кругу, взявшись за руки.

1. И.п. – о.с. ,взяться за руки

1,2 – оставляя правую назад на носок, руки вверх.

3,4- и.п.

5-8- с другой ноги

2. И.п. – о.с. ,взяться за руки лицом наружу

1- мах правой назад, руки вверх

2- и.п.

3- мах левой назад, руки вверх

4- и.п.

3. И.п. – о.с., ,взяться за руки, лицом внутрь круга

1- выпад правой, руки вверх

2- и.п.

3- выпад левой, руки вверх

4- и.п.

5-8- тоже вне круга

4. И.п.- узкая стойка, руки сцеплены вверху.

1,2- наклоны вправо

3-4- наклоны влево.

5. И.п.- узкая стойка, ,взяться за руки

1- присед, руки вперед

2- и.п.

3- присед, руки вверх

4- и.п.

6. И.п.-о.с., ,руки сцеплены в локтях

1- мах правой вперед

2- мах правой назад

3- мах правой вперед

4- и.п.

7. И.п. – положить руки на плечи партнерам

1,2,3- наклоны прогнувшись

4- и.п.

8. И.п.-о.с., ,взяться за руки 1-2- «пистолет» на правой , руки вперед

3-4- и.п.

5-8- на другой ноге

9. И.п.- стоя в затылок друг другу, руки на поясе впереди стоящего.

10. Ходьба на месте с разминанием кистей.

#### 2.Освоить утреннюю гигиеническую гимнастику.

## Комплекс упражнений

Наиболее мощным натуральным методом является зарядка. Ведь ВСД страдают чаще всего те, кто ведет малоподвижный образ жизни. Кровь застаивается, ослабляется тонус всего организма и вегетососудистой системы в частности. Человек становится расслабленным, то есть непривычным к различным перепадам положения тела: резко встал - темнеет в глазах.

Упражнения в положении сидя.

Двигать глазами вверх, вниз, в стороны. Круговые движения глазами (налево, вверх, направо, вниз, в обратном направлении). Движения производить поочередно при открытых и закрытых глазах, в среднем темпе, по 10 раз каждое. Закончив упражнения, слегка погладить пальцами закрытые глаза и несколько раз моргнуть.

Сжимать и разжимать веки. По 10-15 раз в среднем темпе, с усилием.

Вращать головой при фиксированном перед собой взгляде то в одну, то в другую сторону. Выполнять в среднем темпе по 5-6 раз в каждую сторону.

<b>Исходное положение</b>	<b>Методика выполнения</b>	<b>Количество выполнения</b>
Откинуться расслаблено на спинку стула, руки поднять вверх, ноги вытянуть.	На счет 1-2 - прогнуться, отвести голову назад - вдох; 3-4 - возвратиться в и.п. - выдох.	4-6 раз
Взяться руками за края сиденья, ноги вытянуть.	На счет 1 - поднять левую ногу до горизонтального положения; 2 - опустить ногу; 3-4 - то же, но правой ногой. Дыхание равномерное.	3-4 раза
Откинуться на спинку стула, руки поднять вверх, ноги вытянуть.	На счет 1-2 - согнуть левую ногу и, обхватив руками голень, коснуться коленом груди, голову наклонить вперед - выдох; 3-4 - возвратиться в и.п. - вдох; 5-8 - то же, сгибая правую ногу.	3-4 раза

Упражнения в положении стоя

<b>Исходное положение</b>	<b>Методика выполнения</b>	<b>Количество выполнения</b>
Руки вдоль туловища, ноги на ширине плеч (основная стойка)	На счет 1-2 - руки поднять вверх ладонями наружу, потянуться - вдох; 3 опустить руки вниз и описать ими круг - выдох; 4 - возвратиться в и.п.	4-6 раз в среднем темпе
Руки на поясе, ноги врозь	На счет 1-2 - повернуться влево, руки в стороны - вдох; 3-4 - возвратиться в и.п. - выдох; 5-8 - то же в другую сторону	4-5 раз в медленном темпе
Основная стойка	На счет 1-2 - присесть, не отрывая пяток от пола, немного наклонившись вперед и отводя руки назад, - выдох; 3-4 - возвратиться в и.п. - вдох	4-6 раз в медленном темпе
Основная стойка	На счет 1 - присесть, держа руки на бедрах, - выдох; 2 - возвратиться в и.п. - вдох. Дышать ровно.	3-4 раза
Руки на поясе, ноги на ширине плеч	На счет 1 - наклониться влево, правую руку поднять вверх - вдох; 2 - возвратиться в и.п. - выдох; 3-4 - то же в другую сторону	3-4 раза
Основная стойка	На счет 1 - левую руку вытянуть вперед; 2-7 - маховые движения ногой (вперед-назад); 8 - возвратиться в и.п. Дыхание не задерживать.	По 3-4 раза каждой ногой
Основная стойка	На счет 1 - левую руку вытянуть вперед правой	3-4 раза

стойка	ногой, правую руку вытянуть вперед; 3- приставить руки к плечам (кисти сжаты в кулаки); 4 - возвратиться в темпе и.п.; 5-8 - то же, начиная с правой руки и делая шаг левой ногой	в среднем
Основная стойка	Ходьба на месте. Закончить ходьбу 2-3 дыхательными упражнениями	15-20 секунд

### **3.Выполнить игры на внимание**

## **Раздел 3: Легкая атлетика**

### **Тема №1:**

### **Техника бега на короткие дистанции. Спортивные игры различной интенсивности.**

#### **Алгоритм выполнения:**

#### **1.Выполнить разминку**

#### **ОРУ 1 комплекс**

- 1) И.п. – руки в замок перед собой.
  1. 1 – выпрямить руки в замок перед собой ладонями наружу;
  2. 2 – и. п.;
  3. 3 – выпрямить руки в замок над головой ладонями наружу;
  4. 4 – и. п.
- 2)И.п. – руки в замок за спиной ладонями наружу.
  1. 1-4 – отведение рук назад.
- 3)И.п. – руки в стороны.
  1. 1-4 – вращение кистями вперед;
  2. 5-8 – то же назад.
- 4)И.п. – руки в стороны.
  1. 1-4 – вращение предплечьями вперед;
  2. 5-8 – то же назад.
- 5)И.п. – руки к плечам.
  1. 1-4 – вращение плечами вперед;
  2. 5-8 – то же назад.
- 6)И.п. – левая рука вверху, правая внизу.
  1. 1-4 - рывки руками назад со сменой положения рук.
- 7)И.п. – руки за головой.
  - 1- поворот туловища влево;
  2. 2 – то же вправо;
  3. 3 – то же влево;
  4. 4 – то же вправо.
- 8)И.п. – левая на пояс, правая вверх.
  1. 1 – 2 - наклон вправо;
  2. 3 – 4 – наклон влево.
- 9)И.п. – руки на поясе.
  1. 1 – наклон внутрь круга;
  2. 2 – И.п.;
  3. 3 – наклон вне круга;
  4. 4 – И.п.

## 2.Выполнение низкого старта и стартового разгона

### 2.1.Техника низкого старта и стартового разгона.

По команде «На старт!»:

- подойти к колодкам и встать за ними;
- наклониться вперед и поставить руки на дорожку за колодками;
- толчковую (сильнейшую) ногу поставить на переднюю колодку, более слабую ногу поставить на заднюю колодку;
- опустить колено сзади стоящей ноги на дорожку;
- поставить руки к линии старта;
- четыре пальца соединены вместе и обращены наружу;
- большие пальцы обращены кнаружи;
- руки расставлены на ширину плеч;
- плечи над стартовой линией;
- тяжесть тела распределяется равномерно между точками опоры;
- голова держится свободно;

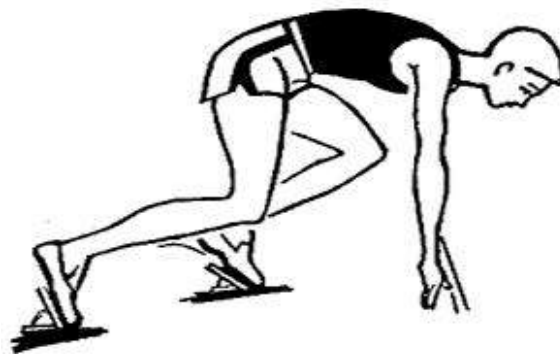

- взгляд устремлен вперед-вниз примерно на 1,5–2 м от линии старта.



- тяжесть тела перенесена на руки.

#### Выполнение команды «Внимание!»

По команде «Внимание!»:

- колено стоящей сзади ноги отрывается от грунта;
- таз приподнимается выше плеч;
- коленный сустав передней ноги образует почти прямой угол;
- спина слегка приподнята;
- голова опущена, как при команде «На старт!»;

#### Выполнение команды «Марш!»

По команде «Марш!»:

- постараться вложить всю силу в первое движение;
- тело молниеносно выпрямляется вверх-вперед;
- находящаяся сзади нога делает первый шаг и касается грунта кратчайшим путем;
- кисти слегка отталкиваются от грунта;
- руки попеременно выполняют короткие и быстрые движения;
- взгляд направлен немного вперед на беговую дорожку, наклон тела уменьшается только через 6–8 шагов.

Стартовый разбег:

- касаться грунта передней частью стопы;
- перемещать стопы по одной линии;
- делать широкие и быстрые шаги;



- энергично отталкиваться стопами;
- высоко поднимать маховую ногу;
- руки, согнутые в локтях, энергично работают вперед-назад (не наискось, не поперек тела);
- не сжимать руки в кулаки;
- наклонить тело слегка вперед, но не сгибаться в пояснице;
- не стискивать зубы, не напрягать рот.

### **3.Элементы спортивной игры по выбору студентов.**

#### **Тема № 2:**

#### **Техника бега на длинные дистанции.Спортивные игры различной интенсивности.**

##### **Алгоритм выполнения:**

##### **1.Выполнить разминку**

##### **ОРУ на гибкость**

- 1) и.п. – узкая стойка ноги врозь, кисти рук в замок
  - 1 -приподняться на носки, руки вперед (кисти развернуть)
  - 2 -и.п.
  - 3 -приподняться на носки, руки вверх (кисти разомкнуть)
  - 4 -и.п.
- 2) и.п. – о.с.; правая рука вверх
  - 1-4 -круговые движения руками, правая вперед, левая назад и наоборот
- 3) и.п. – стойка ноги врозь; руки к плечам
  - 1 - коленом правой коснуться локтя левой руки
  - 2 - и.п.
  - 3 - коленом левой коснуться локтя правой руки
  - 4 - и.п. (спину держать прямо)
- 4) и.п. – правая перед левой, руки на поясе
  - 1-2 – наклоны, руками коснуться голеностопа
  - 3-4 – то же самое, левая перед правой (правую убрать назад, ноги в коленях не сгибать)
- 5) и.п. – о.с. руки на поясе
  - 1 – правую назад на носок, руки вверх (вдох)
  - 2 – и.п.
  - 3 – левую назад на носок, руки вверх (вдох; прогнуться)
  - 4 – и.п.
- 6) и.п. – руки вверх
  - 1-4 – круг руками вперед
  - 1-4 – круг руками назад (в произвольной форме)
- 7) и.п. – о.с. руки на поясе
  - 1 – правую в сторону, наклон касаясь к ней
  - 2 – и.п.
  - 3 – левую в сторону, наклон касаются к ней



4 – и.п. (ноги в коленях не сгибать)

8) и.п. – ноги на ширине плеч

1 – присед, руки вперед

2 – встать, руки в сторону

3 – присед, руки вперед

4 – встать, руки в стороны (спину держим прямо)

## **2.Выполнение упражнений на развитие выносливости:**

Беговые и прыжковые упражнения:

- бег с высоким подниманием бедра;
- бег с захлестыванием голени;
- прыжки приставными шагами левым и правым боком;
- стартовый разгон до середины зала, от середины спиной вперед;
- прыжки на левой и правой ноге.

### **2.1.Круговая тренировка**

- поднимания туловища
- прыжки со скакалкой
- отжимания от пола
- махи прямыми ногами назад из упора на гимнастическом коне
- броски баскетбольного мяча

## **3.Выполнение бега на длинные дистанции.**

Под совершенной техникой бега на длинные дистанции понимают наиболее эффективные, рациональные и экономичные движения бегуна, позволяющие ему показывать высокие результаты.

Технику бега характеризуют постановка стопы на грунт и последующая «работа» ног, положение туловища и головы, «работа» рук, частота и длина шагов, скорость бега, степень расслабления мышц в нерабочие моменты.

Основной и ведущей в беге является «работа» ног, анализ которой принято начинать с момента постановки стопы на грунт. Наиболее рациональной является постановка ноги с передней части наружного свода стопы с последующим перекатом на всю стопу (5, 10, 15).. Тогда уменьшается тормозное действие переднего толчка, сокращается его длительность, лучше сохраняется поступательное движение бегуна вперед. Рассматриваемая нами постановка возможно лишь при наличии небольшого наклона туловища вперед и при высокой работе рук.

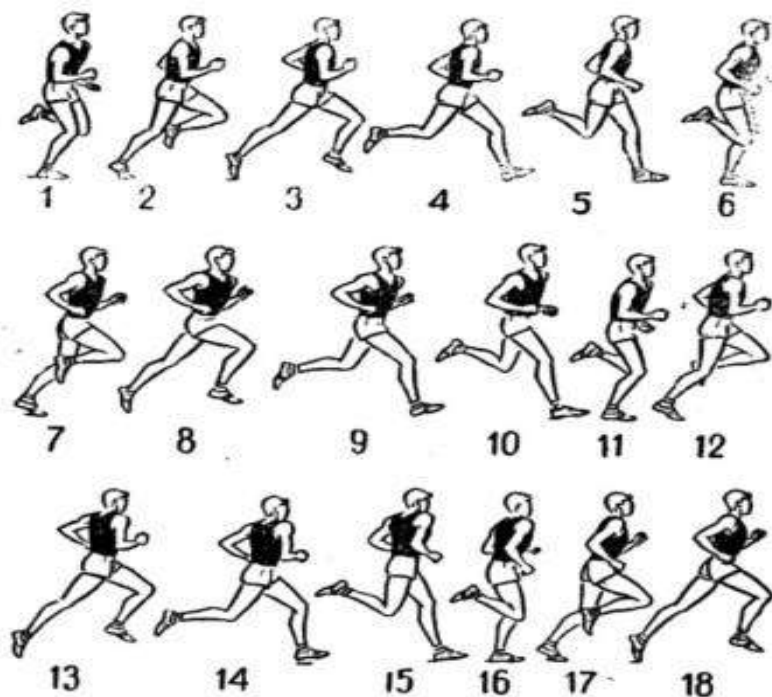

До момента вертикали (последующие кадры), мышцы бегуна, растягиваясь и напрягаясь, подготавливаются к сокращению в фазе отталкивания. Внешним признаком хорошего и эффективного отталкивания от грунта является полное и законченное выпрямление толчковой ноги во всех суставах в сочетании с активным выносом вперед – вверх бедра маховой ноги, что существенно усиливает мощность толчка. Задний толчок выполняется очень эффективно (3, 8, 13, 18), угол отталкивания равен примерно 50 градусам. В момент окончания заднего толчка голова должна держаться прямо, взгляд направлен вперед.

При движении назад локоть руки идет назад – наружу, угол сгибания уменьшается, а при движении вперед кисть идет несколько внутрь, к средней линии туловища. Высокая работа рук позволяет увеличить частоту движений и, как следствие этого, повысить скорость бега (9,18).

Ритм дыхания согласовывается с частотой беговых шагов и индивидуален для каждого спортсмена. Исследования показали, что более выгодным является частое дыхание, в лучшей мере обеспечивающее организм кислородом. Целесообразнее всего применять смешанный тип дыхания с преобладанием диафрагмального (брюшного) дыхания. Это способствует улучшению кровообращения.

Нахождение оптимальной длины и частоты шагов – необходимое условие технического совершенства бегуна. Для каждого спортсмена, в зависимости от его роста, имеется определенный оптимум.

#### 4.Элементы спортивной игры по выбору студентов.

### Тема № 3:

#### **Прыжок в длину с места на результат. Спортивные игры различной интенсивности.**

**Алгоритм выполнения:**

##### 1.Выполнить разминку.

**ОРУ 2 комплекс:**

- 1) и.п. – о.с. руки на поясе
  - 1 – правую назад на носок, руки вверх (вдох)
  - 2 – и.п.

- 3 – левую назад на носок, руки вверх (вдох; прогнуться)  
4 – и.п.
- 2) и.п. – руки вверх  
1-4 – круг руками вперед  
1-4 – круг руками назад (в произвольной форме)
- 3) и.п. – руки на поясе  
1 – правую в сторону, наклон касаясь к ней  
2 – и.п.  
3 – левую в сторону, наклон касаясь к ней  
4 – и.п.
- 4) и.п. – руки на поясе  
1 – выпад правой вперед, руки на колено  
2-3 – пружинистые покачивания  
4 – и.п., тоже самое левой
- 5) и.п. – руки в стороны  
1 – присед, руки вперед  
2 – встать, руки в сторону  
3 – присед, руки вперед  
4 – встать, руки в сторону
- б) и.п. – правая перед левой, руки на поясе  
1-2 – наклоны, руками коснуться голеностопа  
3-4 – то же самое, левая перед правой (правую убрать назад, ноги в коленях не сгибать)
- 7) и.п. – упор лежа  
Сгибание и разгибание рук  
Юноши – 12-15 раз  
Девушки – 6 - 8 раз
- 8) и.п. – ст. ноги врозь, руки в стороны подскок на двух, хлопок руками вверх, ноги вместе.

## **2.Выполнение прыжка в длину с места.**

Прыжок в длину с места. Техника прыжка с места делится на:

- подготовку к отталкиванию;
- отталкивание;
- полет;
- приземление (рис. 19).



Рис. Прыжок в длину с места

Подготовка к отталкиванию: спортсмен подходит к линии отталкивания, стопы ставятся на ширину плеч или чуть уже ширины плеч, затем спортсмен поднимает руки вверх чуть назад, одновременно прогибаясь в пояснице и поднимаясь на носки. После этого плавно, но достаточно быстро опускает руки вниз-назад, одновременно опускается на всю стопу, сгибает ноги в коленных и тазобедренных суставах, наклоняясь вперед так, чтобы плечи были впереди стоп, а тазобедренный сустав находился над носками.

Руки, отведенные назад, слегка согнуты в локтевых суставах. Не задерживаясь в этом положении, спортсмен переходит к отталкиванию.

Отталкивание важно начинать в момент, когда тело прыгуна еще опускается по инерции вниз, т.е. тело движется вниз, но уже начинается разгибание в тазобедренных суставах, при этом руки активно и быстро выносятся вперед чуть вверх по направлению прыжка.

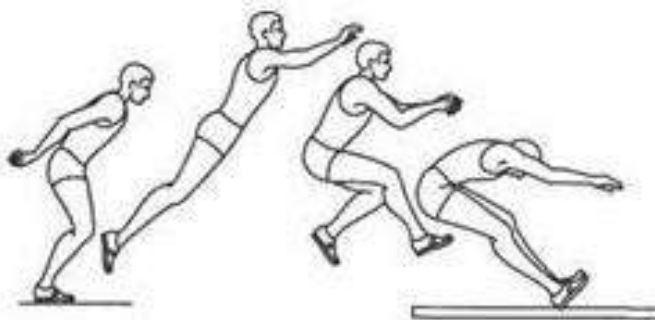
Далее происходит разгибание в коленных суставах и сгибание в голеностопных суставах. Завершается отталкивание в момент отрыва стоп от грунта.

После отталкивания прыгун распрямляет свое тело, вытянувшись как струна, затем сгибает ноги в коленных и тазобедренных суставах и подтягивает их к груди. Руки при этом отводятся назад-вниз, после чего спортсмен выпрямляет ноги в коленных суставах, выводя стопы вперед к месту приземления. В момент касания ногами места приземления прыгун активно выводит руки вперед, одновременно сгибает ноги в коленных суставах и подтягивает таз к месту приземления, заканчивается фаза полета. Сгибание ног должно быть упругим, с сопротивлением. После остановки прыгун выпрямляется, делает два шага вперед и выходит с места приземления.

### **3.Элементы спортивной игры по выбору студентов.**

#### **Тема № 4:**

#### **Бег 100м на результат.Спортивные игры различной интенсивности.**

##### **Алгоритм выполнения:**

##### **1.Выполнить разминку**

##### **ОРУ 1 комплекс**

- 1) и.п. – узкая стойка ноги врозь, кисти рук в замок, согнутые перед собой
  - 1 -приподняться на носки, руки вперед (кисти развернуть)
  - 2 -и.п.
  - 3 -приподняться на носки, руки вверх (кисти разомкнуть)
  - 4 -и.п.
- 2) и.п. – узкая стойка ноги врозь, правая рука вверх
  - 1-4 -круговые движения руками, правая вперед, левая назад и наоборот
- 3) и.п. – стойка ноги врозь; руки к плечам
  - 1 - коленом правой коснуться локтя левой руки
  - 2 - и.п.
  - 3 - коленом левой коснуться локтя правой руки
  - 4 - и.п. (спину держать прямо)
- 4) и.п. – о.с. руки на поясе
  - 1 – правую назад на носок, руки вверх (вдох)
  - 2 – взмах правой, хлопок руками под ней
  - 3 – левую назад на носок, руки вверх (вдох; прогнуться)
  - 4 – взмах левой, хлопок руками под ней
- 5) и.п. – широкая стойка ноги врозь, наклон вперед, руки в стороны
  - 1 – левой рукой коснуться носка правой ноги
  - 2 – правой рукой коснуться носка левой ноги
- 6) и.п. – широкая стойка ноги врозь, руки на поясе
  - 1 – присед на правую, руки на пр.колени (покачиваясь)
  - 2 – присед на левую, руки на лев.колени (покачиваясь)

- 3 – наклон касаясь вперед
- 4 – и.п.
- 7) и.п. упор присев
  - 1 – упор лежа
  - 2 – руки согнуть
  - 3 – выпрямить
  - 4 – и.п.
- 8) и.п. – руки на поясе  
Прыжки из глубокого приседа, руки вверх

**2. Контроль в беге на 100 м (юн), (дев).**

оценка	«5»	«4»	«3»
юноши	15.0	15.5	16.5
девушки	17.8	19.0	20.0

**3. Выполнение упражнений на развитие выносливости** (по методу круговой тренировки).

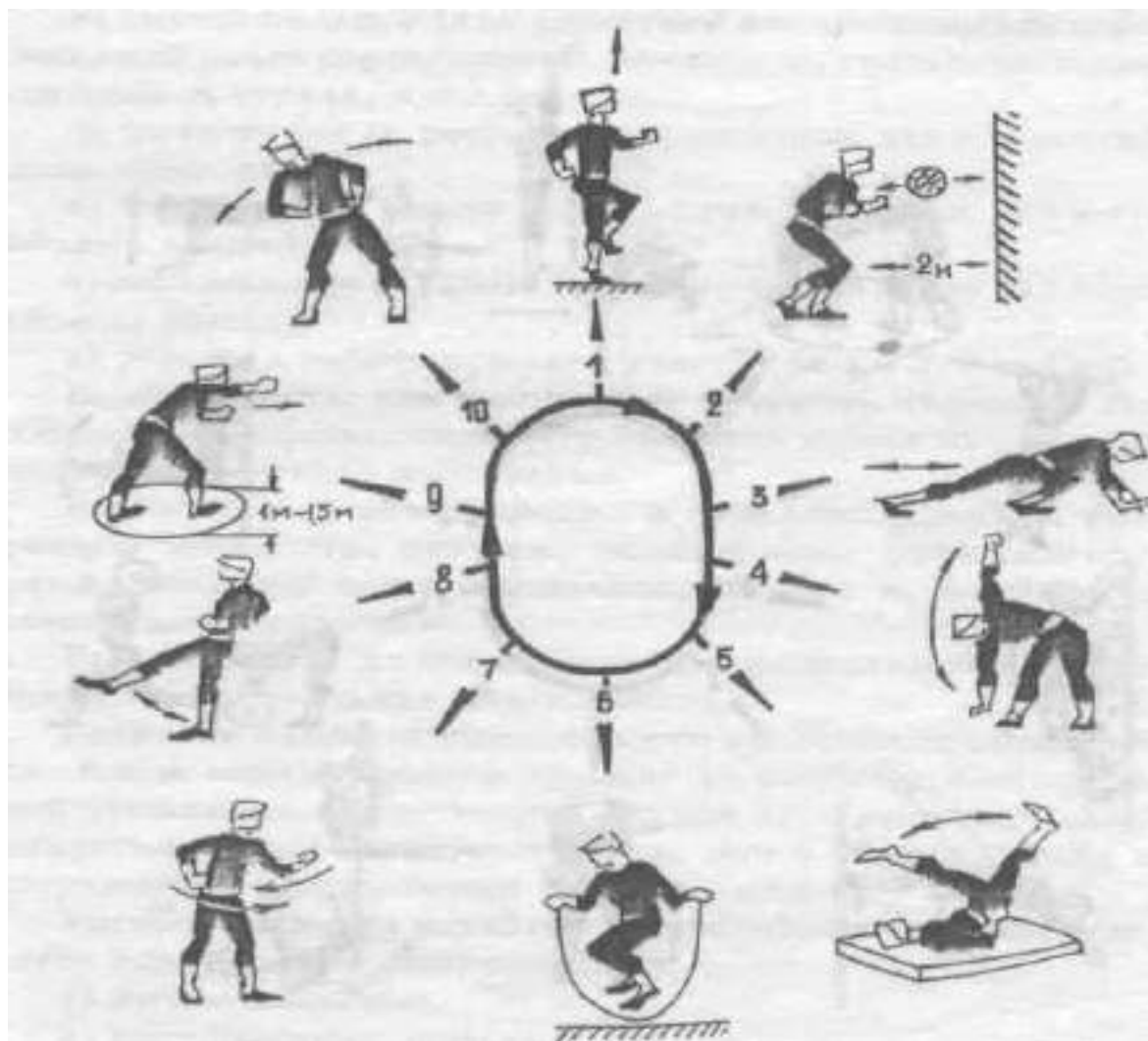

#### 4.Элементы спортивной игры по выбору студентов.

### Тема № 5: Техника спортивной ходьбы. Спортивные игры различной интенсивности.

#### Алгоритм выполнения:

##### 1.Выполнить разминку

##### ОРУ в парах:

- 1) и.п. – стоя спиной друг к другу, руки на уровне груди
- 1) – поворот в правую сторону, коснуться ладонями рук
- 3 – поворот в левую сторону, коснуться ладонями рук
- 4 и.п. – стоя лицом друг к другу, руки на плечах партнера, широкая стойка ноги врозь
- 1 - 3 – наклоны вперед (давить на плечи партнера)
- 4 – и.п.
- 3) и.п. – стоя лицом друг к другу, правая рука на плече партнера – махи вперед свободной левой рукой, затем левая рука на плече партнера, махи вперед правой.
- 4) и.п. – стоя лицом друг к другу, широкая стойка ноги врозь, руки сцеплены
- 1 – присед на правой
- 2 – и.п.
- 3 – присед на левой
- 4 – и.п.
- 5) и.п. – стоя спиной друг к другу, руки сцеплены в локтях
- 1 – присед (нужно давить на спину партнера)
- 2 – встать (нужно давить на спину партнера)
- 6) и.п. – стоя спиной друг к другу, руки сцеплены в локтях
- 1 – полноценный присед
- 2 – выпрямить ноги
- 3 – согнуть ноги
- 4 – встать (давить на спину партнера)
- 7) и.п. – сед. напротив друг друга, носки ног находятся у колен партнера, упор руками сзади
- 1 - 2– выполняют перенос ног по углом через ноги партнера первый номер
- 3 - 4 – второй номер
- 8) и.п. – сидя напротив друг друга, упор на предплечьях, стопы ног соединены
- 1 – 4 – с помощью партнера выполняем упражнение «Велосипед» ноги не отпускать
- 9) и.п. – упор лежа, партнер держит ноги за голеностоп – сгибаем и разгибаем руки (по очереди)
- перетягивание в парах, взяться за руки партнера выше запястья (поочередно правой – левой рукой)

##### 2.Выполнение спортивной ходьбы.

Под совершенной техникой спортивной ходьбы на длинные дистанции понимают наиболее эффективные, рациональные и экономичные движения спортсмена, позволяющие ему показывать высокие результаты.

Технику спортивной ходьбы характеризуют постановка стопы на грунт и последующая «работа» ног, положение туловища и головы, «работа» рук, частота и длина шагов, степень расслабления мышц в нерабочие моменты.

Основной и ведущей в ходьбе является «работа» ног, анализ которой принято начинать с момента постановки стопы на грунт. Наиболее рациональной является постановка ноги с передней части наружного свода стопы с последующим перекатом на всю стопу (5, 10, 15).. Тогда уменьшается тормозное действие переднего толчка, сокращается его длительность, лучше сохраняется поступательное движение ходока вперед. Рассматриваемая нами постановка возможна лишь при наличии небольшого наклона туловища вперед и при высокой работе рук.

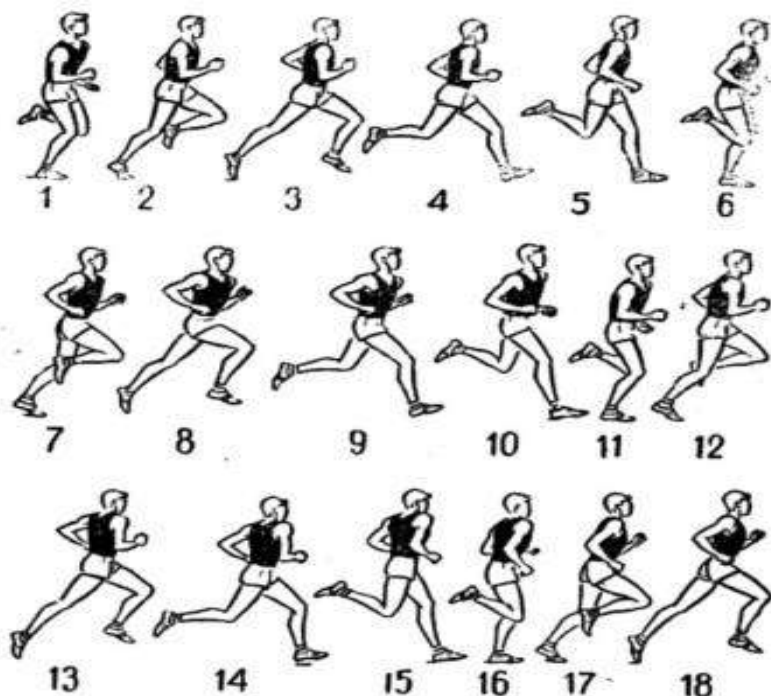

До момента вертикали (последующие кадры), мышцы ходока, растягиваясь и напрягаясь, подготавливаются к сокращению в фазе отталкивания. Внешним признаком хорошего и эффективного отталкивания от грунта является полное и законченное выпрямление толчковой ноги во всех суставах в сочетании с активным выносом вперед – вверх бедра маховой ноги, что существенно усиливает мощность толчка. Задний толчок выполняется очень эффективно (3, 8, 13, 18), угол отталкивания равен примерно 50 градусам. В момент окончания заднего толчка голова должна держаться прямо, взгляд направлен вперед.

При движении назад локоть руки идет назад – наружу, угол сгибания уменьшается, а при движении вперед кисть идет несколько внутрь, к средней линии туловища. Высокая работа рук позволяет увеличить частоту движений и, как следствие этого, повысить скорость бега (9,18).

Ритм дыхания согласовывается с частотой шагов и индивидуален для каждого спортсмена. Исследования показали, что более выгодным является частое дыхание, в лучшей мере обеспечивающее организм кислородом. Целесообразнее всего применять смешанный тип дыхания с преобладанием диафрагмального (брюшного) дыхания. Это способствует улучшению кровообращения.

Нахождение оптимальной длины и частоты шагов – необходимое условие технического совершенства ходока. Для каждого спортсмена, в зависимости от его роста, имеется определенный оптимум.

### **3.Элементы спортивной игры по выбору студентов.**

## Тема № 6: Метание в цель. Спортивные игры различной интенсивности.

### Алгоритм выполнения:

#### 1. Выполнить разминку

##### **ОРУ в парах:**

- 1) и.п. – стоя спиной друг к другу, руки на уровне груди
- 1) – поворот в правую сторону, коснуться ладонями рук
- 3 – поворот в левую сторону, коснуться ладонями рук
- 4 и.п. – стоя лицом друг к другу, руки на плечах партнера, широкая стойка ноги врозь
- 1 - 3 – наклоны вперед (давить на плечи партнера)
- 4 – и.п.
- 3) и.п. – стоя лицом друг к другу, правая рука на плече партнера – махи вперед свободной левой рукой, затем левая рука на плече партнера, махи вперед правой.
- 4) и.п. – стоя лицом друг к другу, широкая стойка ноги врозь, руки сцеплены
- 1 – присед на правой
- 2 – и.п.
- 3 – присед на левой
- 4 – и.п.
- 5) и.п. – стоя спиной друг к другу, руки сцеплены в локтях
- 1 – присед (нужно давить на спину партнера)
- 2 – встать (нужно давить на спину партнера)
- 6) и.п. – стоя спиной друг к другу, руки сцеплены в локтях
- 1 – полноценный присед
- 2 – выпрямить ноги
- 3 – согнуть ноги
- 4 – встать (давить на спину партнера)
- 7) и.п. – сед. напротив друг друга, носки ног находятся у колен партнера, упор руками сзади
- 1 - 2– выполняют перенос ног по углом через ноги партнера первый номер
- 3 - 4 – второй номер
- 8) и.п. – сидя напротив друг друга, упор на предплечьях, стопы ног соединены
- 1 – 4 – с помощью партнера выполняем упражнение «Велосипед» ноги не отпускать
- 9) и.п. – упор лежа, партнер держит ноги за голеностоп – сгибаем и разгибаем руки (по очереди)
- перетягивание в парах, взяться за руки партнера выше запястья (поочередно правой – левой рукой)

#### 2. Выполнение метания мяча.

##### **Техника метания мяча.**

Техника метания мяча состоит из:

- держания мяча или гранаты;
- замаха;
- разбега;
- броска.



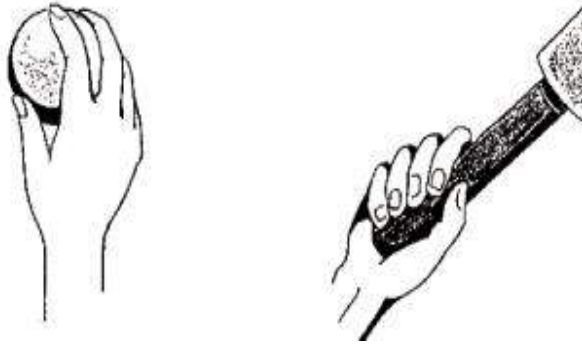

### ***Держание мяча, гранаты***

1. Указательный, средний, безымянные пальцы размещены сзади мяча, а большой и мизинец поддерживают мяч сбоку.
2. Граната держится плотным хватом, удобнее всего держать снаряд ближе к концу, чтобы мизинец упирался в конец ручки.
3. Рука, удерживающая снаряд, не напряжена.

### ***Разбег***

При выполнении разбега:

- разбег выполняется строго по прямой линии с 10–12 м (длина разбега строго индивидуальна);
- разбег выполняется с ускорением, но следует помнить, что слишком большая скорость затрудняет правильное выполнение броска.

### ***Замах***

При выполнении замаха:

- в конце разбега разогнуть руку и выполнить замах назад;
- одновременно поворачивать туловище направо;
- затем выполняется «скрестный шаг», т.е. выполняется шаг правой ногой носком кнаружи, с поворотом таза в ту же сторону;
- этот шаг выполняется значительно быстрее других, чтобы обогнать туловище.

### ***Бросок***

При выполнении броска:

- левая нога ставится немного влево от линии разбега;
- туловище энергично поворачивается грудью к направлению разбега;
- рука, слегка сгибаясь в локте, проходит над правым плечом, и снаряд выбрасывается вверх-вперед.

Особое внимание надо обращать на то, чтобы рука со снарядом сначала отставала от туловища, создавая этим условия для броска. Эти движения в сочетании с выпрямлением ног способствуют мощному броску.

### **Техника метания мяча**



### **3. Элементы спортивной игры по выбору студентов.**

### **Тема № 7:**

## Эстафетный бег. Спортивные игры различной интенсивности.

### Алгоритм выполнения:

#### 1. Выполнить разминку

##### ОРУ в парах:

- 1) и.п. – стоя спиной друг к другу, руки на уровне груди
  - 1) – поворот в правую сторону, коснуться ладонями рук
  - 3 – поворот в левую сторону, коснуться ладонями рук
  - 4 и.п. – стоя лицом друг к другу, руки на плечах партнера, широкая стойка ноги врозь
  - 1 - 3 – наклоны вперед (давить на плечи партнера)
  - 4 – и.п.
  - 3) и.п. – стоя лицом друг к другу, правая рука на плече партнера – махи вперед свободной левой рукой, затем левая рука на плече партнера, махи вперед правой.
  - 4) и.п. – стоя лицом друг к другу, широкая стойка ноги врозь, руки сцеплены
  - 1 – присед на правой
  - 2 – и.п.
  - 3 – присед на левой
  - 4 – и.п.
  - 5) и.п. – стоя спиной друг к другу, руки сцеплены в локтях
  - 1 – присед (нужно давить на спину партнера)
  - 2 – встать (нужно давить на спину партнера)
  - 6) и.п. – стоя спиной друг к другу, руки сцеплены в локтях
  - 1 – полноценный присед
  - 2 – выпрямить ноги
  - 3 – согнуть ноги
  - 4 – встать (давить на спину партнера)
  - 7) и.п. – сед. напротив друг друга, носки ног находятся у колен партнера, упор руками сзади
  - 1 - 2 – выполняют перенос ног по углом через ноги партнера первый номер
  - 3 - 4 – второй номер
  - 8) и.п. – сидя напротив друг друга, упор на предплечьях, стопы ног соединены
  - 1 – 4 – с помощью партнера выполняем упражнение «Велосипед» ноги не отпускать
  - 9) и.п. – упор лежа, партнер держит ноги за голеностоп – сгибаем и разгибаем руки (по очереди)
- перетягивание в парах, взяться за руки партнера выше запястья (поочередно правой – левой рукой)

#### 2. Эстафетный бег.

На 1-м этапе бег начинается с низкого старта. Бегун держит эстафету в правой руке, сжимая ее конец тремя или двумя пальцами, а большим и указательным опирается на грунт у стартовой линии (рис. 46).

Бег со старта и по дистанции не отличается от обычного бега на 100 и 200 м. Сложность техники эстафетного бега заключается в передаче эстафеты на высокой скорости в ограниченной зоне. Для передачи эстафеты установлена 20-метровая зона. Она начинается за 10 м до конца одного этапа и продолжается на 10 м вперед от начала другого. Принимающий эстафету имеет право начинать разбег за 10 м до начала зоны передачи. Это позволяет достигнуть более высокой скорости.

Существует два способа передачи эстафетной палочки (рис. 47).



Рис. 47. Способы передачи эстафетной палочки: а — сверху, б — снизу.



Рис. 46. Держание эстафетной палочки при низком старте

Передача эстафетной палочки по этапам в беге 4x100 м проводится следующим образом. Стартующий на 1-м этапе держит эстафету в правой руке и бежит возможно ближе к бровке. Ожидающий его второй бегун стоит ближе к наружному краю своей дорожки и принимает эстафету левой рукой. Он пробегает прямую (вторые 100 м) по правой стороне своей дорожки и передает эстафету левой рукой в правую руку третьего участника, бегущего по левой стороне дорожки. Четвертый бежит по правой части дорожки и принимает эстафету левой рукой. Другой способ передачи (с перекладыванием бегуном принятой эстафеты из одной руки в другую) в эстафете 4x100 м менее эффективен.

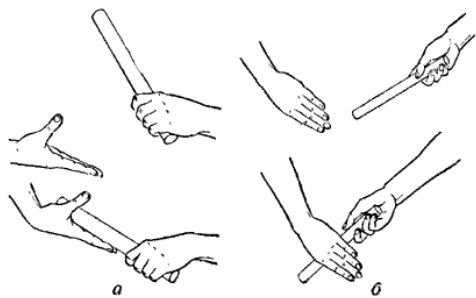

Рис. 48. Положение бегунов, принимающих эстафету на старте

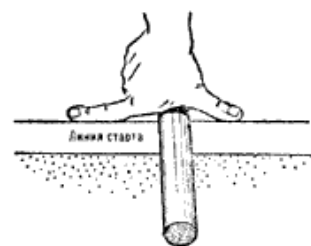
Спортсмены, бегущие на 2, 3 и 4-м этапах, используют зоны разбега (10 м) и передачи (20 м), чтобы получить эстафету на максимальной скорости и пробежать свой этап с ходу. Для решения этой задачи бегун, принимающий эстафету, занимает позу, близкую к позе низкого старта (рис. 48). Встав правой ногой у линии, обозначающей начало разбега, он левую ногу ставит вперед, опирается правой рукой о дорожку, а левую руку отводит вверх-назад. В этом положении спортсмен смотрит назад под левое плечо на приближающегося бегуна. Бегун 1-го этапа приближается с максимальной скоростью к зоне передачи. Когда до зоны разбега ему остается 9—11 м, бегун 2-го этапа стремительно начинает бег вдоль правого края своей дорожки,

стараясь развить возможно большую скорость, чтобы за 2—3 м до конца зоны догоняющий его бегун мог передать ему эстафету. Расстояние между бегунами во время передачи (1—1,3 м) равно длине отведенной назад руки бегуна, принимающего эстафету, и длине вытянутой вперед руки бегуна, передающего ее (рис. 49). Расстояние может увеличиваться за счет наклона туловища бегуна, передающего эстафету.

Скорость бегуна на этапах спринтерской эстафеты должна быть максимальной, ее нельзя снижать в зонах передачи. Показателем, характеризующим эффективность техники, может служить время прохождения бегуна с эстафетной палочкой 20-метровой зоны передачи. У спринтеров-мужчин высокой квалификации это расстояние преодолевается за 2,0 с и меньше, у женщин — за 2,2 с и меньше. Следовательно, стартующему бегуну необходимо почти полностью использовать 30-метровое расстояние, чтобы набрать самую высокую скорость. Лучше всего, если скорость бегунов в момент передачи эстафеты будет одинакова.

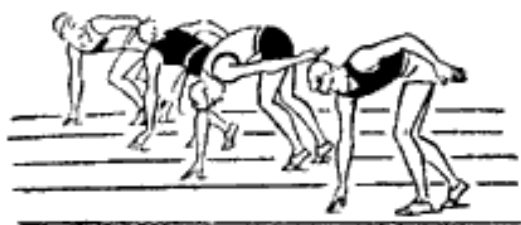

Рис. 49. Расстояние бегунов друг от друга в момент передачи эстафеты

До момента передачи эстафеты у обоих бегунов руки движутся как в спринте. Но как только бегун приблизится к принимающему эстафету на расстояние, нужное для передачи, он дает сигнал «хоп». По этому сигналу принимающий эстафету, не снижая темпа и не нарушая ритма бега, выпрямляет левую (для бегунов 2-го и 4-го этапов) руку с опущенной кистью (отведенный большой палец образует с остальными пальцами угол, открытый книзу). В это мгновение бегун, передающий эстафету, быстро вытягивает

правую руку и движением снизу вперед и слегка вверх точно вкладывает эстафету в кисть принимающего.

Еще лучше, если принимающий эстафету отбрасывает руку назад не по сигналу «хоп», а в момент, когда достигает отметки, установленной в процессе тренировки. Разумеется, такой способ требует хорошей согласованности в действиях бегунов.

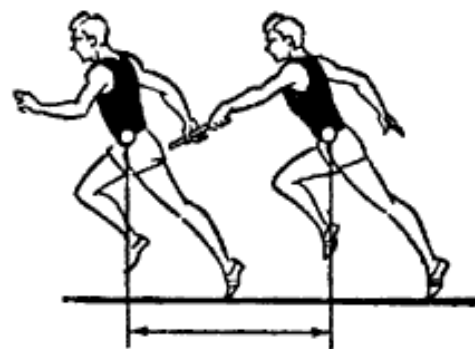
### 3.Элементы спортивной игры по выбору студентов.

## Раздел 4:Общая физическая подготовка

### Тема № 1:

### Виды ходьбы. Перестроения. Спортивные игры различной интенсивности.

#### Алгоритм выполнения:

#### 1.Выполнение разминки

#### Упражнения с гимнастической палкой.

1)И.п. – палка горизонтально внизу, хватом за концы.

1. Правую назад на носок, палку вверх.

2. И.п.

3. Левую назад на носок, палку вверх.

4. И.п.

2)И.п. – стойка ноги врозь, палка внизу.

1. Встать на носки, выкрут назад.

2. И.п.

3)И.п. – стойка ноги врозь, палка впереди хватом за концы.

1 – 2 Рывки скрестно, правая рука вверх.

3-4. Рывки скрестно, левая рука вверх.

4)И.п. – палка на плечах сзади, хватом за концы.

1-2. Поворот налево.

3-4. Поворот направо.

5)И.п. – палка горизонтально вверх.

1. Правую ногу в сторону, наклон к ней.

2. И.п.

3. Левую ногу в сторону, наклон к ней.

4. И.п.

6)И.п. – палка горизонтально внизу.

1. Выпад правой ногой вперед, палка вверх.

2. И.п.

3. Выпад левой ногой вперед, палка вверх.

4. И.п.

7)И.п. – палка горизонтально внизу.

1. Правую ногу, согнутую через палку вперед.

2. И.п.

3. Левую ногу, согнутую через палку вперед.

4. И.п.

8)И.п. – палка вертикально на полу впереди, руками взяться за верхний край.

1. Перемах правой ногой через палку.

2. Обратный перемах правой ногой.

3. Перемах левой ногой через палку.

4. Обратный перемах левой ногой.

9)И.п. – палка вертикально на полу на расстоянии 1 м впереди, хватом двумя руками за верхний конец.

1. Взмах правой ногой назад.

2. И.п.

3. Взмах левой ногой назад.

4. И.п.

10)И.п. – палка вертикально на полу на расстоянии 1 метра впереди, хватом двумя руками за верхний конец.

1. Присед.

2. И.п.

11)И.п. – сидя на полу, палка на ногах, хватом за концы.

1. Правую ногу через палку.

2. И.п.

3. Левую ногу через палку.

4. И.п.

12)И.п. – сидя на полу, палка на ногах с правой стороны в правой руке.

1-2. Сед углом на полу, палка на ногах с правой стороны в правой руке.

3-4. Сед углом, палку в правую руку.

13)И.п. – сидя на полу напротив друг друга, взяться.

Упражнения на становую силу.

14)Удержание гимнастической палки указательным пальцем.

## **2.Выполнение разных видов ходьбы и перестроений**

### **Основные понятия о строевых положениях:**

**СТРОЙ** – строго определенное размещение учеников в гимнастическом зале или на площадке для их совместных действий.

**ШЕРЕНГА** - строй, в котором ученики стоят на одной линии один возле другого с обращенным в одну сторону лицом. Если одна шеренга стоит в затылок другой шеренге на расстоянии одного шага (вытянутой руки), то такой строй называется двухшереножным. При поворотах кругом номера шеренг не меняются.

**РЯД** – два ученика стоящие в двухшереножном строю в затылок друг другу.

**КОЛОННА**- строй, в котором учащиеся расположены в затылок друг другу. Колонны могут быть по одному, по два, по три и т. д. В колонне глубина строя больше ширины или равна ей. В противном случае уже многошереножный строй.

**ИНТЕРВАЛ** – расстояние между учащимися по фронту. (Фронт – сторона строя, в которую занимающиеся обращены лицом, имея правый фланг с права.)

**ДИСТАНЦИЯ** – расстояние между учащимися в глубину.

**ФЛАНГ** – правая и левая оконечность строя. При поворотах строя название флангов не меняется.

**НАПРАВЛЯЮЩИЙ** – ученик (или несколько учеников), находящийся во главе строя.

**ЗАМЫКАЮЩИЙ** – ученик (ученики), находящиеся в конце походного строя. При повороте строя кругом соответственно

Меняются и направляющие и замыкающие.

**КОМАНДА** – распоряжение, выраженное в установленном порядке словами или условными знаками. Изменять порядок произношения слов той или другой команды нельзя. Команда делится на две части; предварительную и исполнительную; например; «Шагом – марш!» Если в команде нет такого разделения, то предварительную её часть заменяет указание, к кому данная команда относится. Например «Класс – стой!» В некоторых случаях предварительная команда может отсутствовать. Между предварительной и исполнительной частями должен быть промежуток не менее двух секунд, для того чтобы учащиеся имели возможность сосредоточиться и подготовиться к правильному ее исполнению.

**3.2.Выполнение команд:** «Равняйся!», «Налево – равняйся!», «На середину – равняйся!», «Вольно», «Смирно!», «Отставить!», «Разойдись!».

Командой «Смирно!» во время урока злоупотреблять не следует. Она необходима в основном при отдаче рапорта, прощании с классом. В остальных случаях (при перестроениях, проведении общеразвивающих упражнений и пр.) надо приучить, занимающихся принимать требуемое положение при любой предварительной команде.

### **3.3.Расчет группы; команды;**

а) «По порядку - рассчитайсь!»;

б) «На первый и второй – рассчитайсь!»;

в) «По три (четыре, пять) – рассчитайсь!»;

г) расчет может быть произведен по заданию, например: «На девять, шесть, три, на месте – рассчитайсь!» (для размыкания уступами).

4. Повороты на месте; команды: «Налево!», «Направо!», «Кру - гом!», «Пол- оборота нале-во!», «Пол-оборота напра-во!»

5. Перестроение из одной шеренги в две: «В две шеренги-стройся!» и обратно: «В одну шеренгу - стройся!»

Перестроение из колонны по одному в колонну по два: «В колонну по два - стройся!» и обратно: «В колонну по одному – стройся!»

В этих перестроениях, производимых после расчета «на первый и второй», вторые номера должны запомнить, что их места остаются всегда постоянными – сзади или справа от первых номеров. В первом случае они по команде делают шаг левой назад, правой в сторону и приставляют левую ногу. Во втором случае – шаг правой в сторону, левой вперед и приставляют правую ногу.

6. Начало и прекращение движения; команды:

а) «Шагом – марш!» В тех случаях, когда используются разновидности ходьбы (бега, прыжков) или изменяется способ передвижения, то в предварительной команде это указывается: «Строевым – марш!», «Обычным шагом - марш!», «На месте шагом (бегом) – марш!» и т.д.;

б) «Два (три и т.д.) шага вперед (назад) шагом – марш!»;

в) «Направляющий – на месте!» - команда подается в тех случаях, когда требуется сомкнуть группу на обычную дистанцию (в один шаг);

г) «Класс – стой!»

Необходимо приучить занимающихся по команде «Стой» останавливаться там, где их застала команда, так как учителю иногда требуется остановить класс в разомкнутом строю, а ученики всегда стремятся сомкнуться, подойти к впереди стоящим товарищам.

7. Движение вдоль границ зала (площадки); команда: «Налево (направо) вдоль границ зала шагом – марш!»

Движение к отдельным точкам зала; команды: «К центру – марш!», «К левому нижнему углу – марш!», «К верхней середине – марш!» и т.д. По команде «Марш!» направляющий должен двигаться указанной точке кратчайшим путем и, дойдя до нее, обозначить шаг (бег) на месте в ожидании следующей команды. Необходимо предварительно напомнить ученикам

наименование частей, линий и точек зала (площадки). Умение ориентироваться на гимнастической площадке требует систематической проверки.

8. Движение противоходом; команда: «Противоходом налево (направо) – марш!» Направляющий, делая захождение в указанную сторону, начинает движение вдоль колонны, сохраняя интервал в один шаг.

9. Движение змейкой; команда: «Противоходом налево (направо)- марш!» и затем, когда сделан виток нужного размера, подается команда: «Змейкой – марш!», витки такого же размера повторяются до следующей команды. Змейка выполняется в поперечном, продольном или косом направлениях и может быть любого размера.

10. Перестроение в движении из колонны по одному в колонну по два и по четыре дроблением и сведением; команды: «Налево и направо вдоль границ зала по одному – марш!», «Через центр по два – марш!» и т.д.

Обратное перестроение из колонны по четыре, а затем по два в колонну по одному разведением и слиянием; команды: «Налево и направо вдоль границ зала по два – марш!», «Через центр по два – марш!» и т.д.

### **3.Элементы спортивной игры по выбору студентов.**

#### **Тема №2:**

#### **Беговые и прыжковые упражнения. Спортивные игры различной интенсивности.**

##### **Алгоритм выполнения:**

##### **1.Выполнить разминку**

##### **Комплекс ОРУ со скакалкой**

- И.п.: стоя, ноги вместе, руки в стороны, сложенная вчетверо скакалка находится в правой руке. 1–2 – встать на носки, руки опустить вниз, сводя лопатки, передать скакалку за спиной в левую руку; 3–4 – и.п.; 5–8 – то же в другую сторону. И.п.: стоя, ноги вместе, сложенную вчетверо скакалку держать сзади внизу хватом двумя руками. 1–2 – полуприсед, натянутую скакалку назад; 3–4 – и.п.
- И.п.: стоя, ноги на ширине плеч, сложенную вдвое скакалку держать внизу хватом двумя руками. 1–2 – скакалку поднять вверх; 3–4 – скакалку отвести назад вниз; 5–6 – скакалку поднять вверх; 7–8 – и.п.
- И.п.: ноги на ширине плеч, сложенная вчетверо скакалка натянута сзади на лопатках. 1–3 – 3 пружинящих наклона вправо; 4 – и.п.; 5–8 – то же влево.
- И.п.: ноги на ширине плеч, стоя на скакалке, скакалку держать хватом за два конца, руки впереди. 1–2 – отводя руки в стороны, наклон вперед прогнувшись; 3–4 – и.п.
- И.п.: ноги на ширине плеч, сложенную вчетверо скакалку держать сверху хватом двумя руками. 1 – наклон вперед, скакалку опустить вниз; 2–3 – приподнимая сначала носки, а затем пятки, продеть скакалку под ногами; 4 – выпрямиться, скакалка находится сзади внизу; 5–8 – то же в обратном порядке.
- И.п.: сидя, скакалка, сложенная вчетверо, натянута на коленях хватом двумя руками за концы. 1–4 – сгибая ноги, выполнить перемах через скакалку, вернуться в сед (скакалка под ногами); 5–8 – перемах в и.п.
- И.п.: лежа на спине, сложенную вчетверо скакалку держать сверху хватом двумя руками. 1–2 – сесть, наклон вперед, скакалку вперед, коснуться натянутой скакалкой носков ног; 3–4 – держать; 5–8 – и.п.
- И.п. – лежа на животе, сложенная вчетверо скакалка находится сверху. 1 – натягивая скакалку, руки поднять вверх, прогнуться назад, правую ногу отвести назад; 2–3 – держать; 4 – и.п.; 5–8 – то же с левой ноги.

- И.п. – стоя ноги вместе, скакалку держать впереди хватом за два конца. 1 – перепрыгнуть вперед через скакалку; 2 – то же назад.

## 2.Выполнение беговых и прыжковых упражнений:

Специальные беговые упражнения.

- Бег приставными шагами правым боком
- Бег приставными шагами левым боком
- Бег скрестным шагом правым боком
- Бег скрестным шагом левым боком
- Бег с высоким подниманием бедра
- Прыжки на правой до преподавателя, левой до фляжка
- Прыжки с ноги на ногу после разбега
- Прыжки на двух из положение «старта пловца»
- Бег с подскоками и круговыми движениями рук назад – вперед
- Прыжки «коньковым ходом» (из стороны в сторону)

Бег сгибая ноги сзади

### 2.1.Круговая тренировка

- поднимания туловища
- прыжки со скакалкой
- отжимания от пола
- махи прямыми ногами назад из упора на гимнастическом коне
- броски баскетбольного мяча

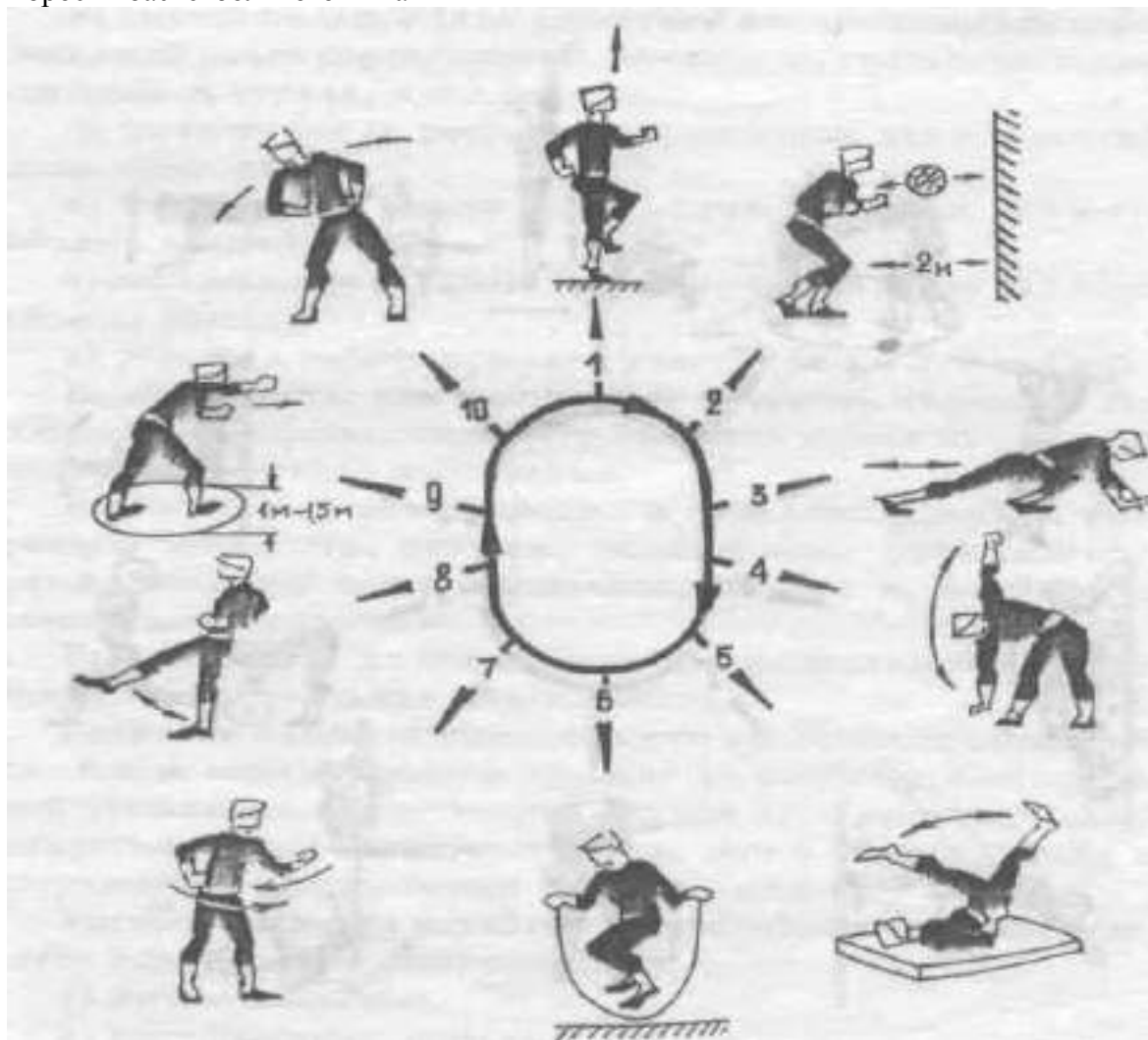



### 3.Элементы спортивной игры по выбору студентов.

#### Тема № 3:

#### **Выполнение комплекса упражнений для мышц плечевого пояса. Спортивные игры различной интенсивности.**

##### **Алгоритм выполнения:**

##### **1.Выполнить разминку**

1. И.п.: о.с., палка вниз. 1 — палка вперед, 2 — поворот палки вертикально, опуская правую руку вниз, поднимая левую руку вверх, 3 — палка горизонтально, 4 поворот палки вертикально, опуская левую руку вниз, поднимая правую руку вверх.

2. И.п.:о.с., палка вниз хватом сверху. 1— шаг правой ногой вправо, палку вверх, 2 — и.п., 3— шаг левой – вправо, 4 — и. п.

3. И.п.: о.с. палка на грудь, руки согнуты в локтях. 1-2 — присед, палку вперед, 3— 4 — и. п.

4. И.п.: с.с. – ноги врозь, палка сзади на плечах. 1— поворот туловища вправо, 2 — и.п., 3 — поворот туловища влево, 4 - и. п.

5.И.п.: о.с. палка вертикально, одним концом на полу, хват обеими руками. 1— мах правой ногой вперед, 2—мах правой назад, 3 — мах вперед, 4 — и. п. То же левой ногой.

6.И.п.: о.с., руки на поясе, палка на полу справа. 1— 16 - прыжки через палку вправо и влево.

##### **2.Выполнить комплекс упражнений для развития мышц плечевого пояса.**

1) и.п. – стоя спиной друг к другу, руки на уровне груди

1) – поворот в правую сторону, коснуться ладонями рук

3 – поворот в левую сторону, коснуться ладонями рук

4 и.п. – стоя лицом друг к другу, руки на плечах партнера, широкая стойка ноги врозь

1 - 3 – наклоны вперед (давить на плечи партнера)

4 – и.п.

3) и.п. – стоя лицом друг к другу, правая рука на плече партнера – махи вперед свободной левой рукой, затем левая рука на плече партнера, махи вперед правой.

4) и.п. – стоя лицом друг к другу, широкая стойка ноги врозь, руки сцеплены

1 – присед на правой

2 – и.п.

3 – присед на левой

4 – и.п.

5) и.п. – стоя спиной друг к другу, руки сцеплены в локтях

1 – присед (нужно давить на спину партнера)

2 – встать (нужно давить на спину партнера)

6) и.п. – стоя спиной друг к другу, руки сцеплены в локтях

1 – полноценный присед

2 – выпрямить ноги

3 – согнуть ноги

4 – встать (давить на спину партнера)

7) и.п. – сед. напротив друг друга, носки ног находятся у колен партнера, упор руками сзади

1 - 2– выполняют перенос ног по углом через ноги партнера первый номер

3 - 4 – второй номер

- 8) и.п. – сидя напротив друг друга, упор на предплечьях, стопы ног соединены  
1 – 4 – с помощью партнера выполняем упражнение «Велосипед» ноги не отпускать
- 9) и.п. – упор лежа, партнер держит ноги за голеностоп – сгибаем и разгибаем руки (по очереди)  
перетягивание в парах, взявшись за руки партнера выше запястья (поочередно правой – левой рукой)

### **3.Элементы спортивной игры по выбору студентов.**

#### **Тема № 4:**

#### **Выполнение комплекса упражнений для прямых и косых мышц живота. Спортивные игры различной интенсивности.**

##### **Алгоритм выполнения:**

##### **1.Выполнить разминку**

##### **ОРУ 1 комплекс**

- 1) и.п. – узкая стойка ноги врозь, кисти рук в замок, согнутые перед собой
  - 1 -приподняться на носки, руки вперед (кисти развернуть)
  - 2 -и.п.
  - 3 -приподняться на носки, руки вверх (кисти разомкнуть)
  - 4 -и.п.
- 2) и.п. – узкая стойка ноги врозь, правая рука вверх
  - 1-4 -круговые движения руками, правая вперед, левая назад и наоборот
- 3) и.п. – стойка ноги врозь; руки к плечам
  - 1 - коленом правой коснуться локтя левой руки
  - 2 - и.п.
  - 3 - коленом левой коснуться локтя правой руки
  - 4 - и.п. (спину держать прямо)
- 4) и.п. – о.с. руки на поясе
  - 1 – правую назад на носок, руки вверх (вдох)
  - 2 – взмах правой, хлопок руками под ней
  - 3 – левую назад на носок, руки вверх (вдох; прогнуться)
  - 4 – взмах левой, хлопок руками под ней
- 5) и.п. – широкая стойка ноги врозь, наклон вперед, руки в стороны
  - 1 – левой рукой коснуться носка правой ноги
  - 2 – правой рукой коснуться носка левой ноги
- 6) и.п. – широкая стойка ноги врозь, руки на поясе
  - 1 – присед на правую, руки на пр.колени (покачиваясь)
  - 2 – присед на левую, руки на лев.колени (покачиваясь)
  - 3 – наклон касаясь вперед
  - 4 – и.п.
- 7) и.п. упор присев
  - 1 – упор лежа
  - 2 – руки согнуть
  - 3 – выпрямить
  - 4 – и.п.

- 8) и.п. – руки на поясе  
Прыжки из глубокого приседа, руки вверх

## **2. Выполнить комплекс упражнений для развития прямых и косых мышц живота.**

### **Круговая тренировка.**

8 станций: (1 круг по 20 сек.)

1) Упражнение на гибкость.

И.п. – стоя на гимнастической скамейке, в руках набивной мяч.

1. Мяч вверх (прогнуться).

2-3. Наклоны с мячом.

4. И.п.

2) Прыжки через скакалку.

3) Упражнение на мышцы брюшного пресса: (сидя на гимнастической скамейке, ноги закреплены за 1 планку гимнастической стенки).

4) Упражнение на трицепсы: (сгибание и разгибание рук в упоре руками сзади на гимнастической скамейке).

5) Упражнение на гибкость: (сидя на матах, выполняют наклоны вперед с гимнастическим роликом).

6) Упражнение на мышцы брюшного пресса.

И.п. – сидя на матах, упор руками сзади.

1. Сед углом.

2. Сед согнув ноги.

3. Сед углом.

4. Опустить ноги.

7) Упражнение на мышцы ног.

И.п. – стойка ноги на ширине плеч, руками в стороны на гимнастической скамейке.

1. Присед, руками вперед.

2. Встать, руки в стороны.

8) Упражнение на мышцы рук.

Сгибание и разгибание рук, в упоре лежа; ноги на гимнастической скамейке.

## **3. Элементы спортивной игры по выбору студентов.**

### **Раздел 5.**

#### **Тема № 1:**

### **Комплексы вольных общеразвивающих упражнений. Спортивные игры различной интенсивности.**

**Алгоритм выполнения:**

#### **1. Выполнить разминку**

##### **Комплекс ОРУ со скакалкой**

- И.п.: стоя, ноги вместе, руки в стороны, сложенная вчетверо скакалка находится в правой руке. 1–2 – встать на носки, руки опустить вниз, сводя лопатки, передать скакалку за спиной в левую руку; 3–4 – и.п.; 5–8 – то же в другую сторону. И.п.: стоя, ноги вместе, сложенную вчетверо скакалку держать сзади внизу хватом двумя руками. 1–2 – полуприсед, натянутую скакалку назад; 3–4 – и.п.

- И.п.: стоя, ноги на ширине плеч, сложенную вдвое скакалку держать внизу хватом двумя руками. 1–2 – скакалку поднять вверх; 3–4 – скакалку отвести назад вниз; 5–6 – скакалку поднять вверх; 7–8 – и.п.
- И.п.: ноги на ширине плеч, сложенная вчетверо скакалка натянута сзади на лопатках. 1–3 – 3 пружинящих наклона вправо; 4 – и.п.; 5–8 – то же влево.
- И.п.: ноги на ширине плеч, стоя на скакалке, скакалку держать хватом за два конца, руки впереди. 1–2 – отводя руки в стороны, наклон вперед прогнувшись; 3–4 – и.п.
- И.п.: ноги на ширине плеч, сложенную вчетверо скакалку держать сверху хватом двумя руками. 1 – наклон вперед, скакалку опустить вниз; 2–3 – приподнимая сначала носки, а затем пятки, продеть скакалку под ногами; 4 – выпрямиться, скакалка находится сзади внизу; 5–8 – то же в обратном порядке.
- И.п.: сидя, скакалка, сложенная вчетверо, натянута на коленях хватом двумя руками за концы. 1–4 – сгибая ноги, выполнить перемах через скакалку, вернуться в сед (скакалка под ногами); 5–8 – перемах в и.п.
- И.п.: лежа на спине, сложенную вчетверо скакалку держать сверху хватом двумя руками. 1–2 – сесть, наклон вперед, скакалку вперед, коснуться натянутой скакалкой носков ног; 3–4 – держать; 5–8 – и.п.
- И.п. – лежа на животе, сложенная вчетверо скакалка находится сверху. 1 – натягивая скакалку, руки поднять вверх, прогнуться назад, правую ногу отвести назад; 2–3 – держать; 4 – и.п.; 5–8 – то же с левой ноги.
- И.п. – стоя ноги вместе, скакалку держать впереди хватом за два конца. 1 – перепрыгнуть вперед через скакалку; 2 – то же назад.

## **2.Выполнить комплекс вольных общеразвивающих упражнений.**

### **Круговая тренировка 4 подхода**

- поднимания туловища
- прыжки со скакалкой
- отжимания от пола
- махи прямыми ногами назад из упора на гимнастическом коне
- броски баскетбольного мяча

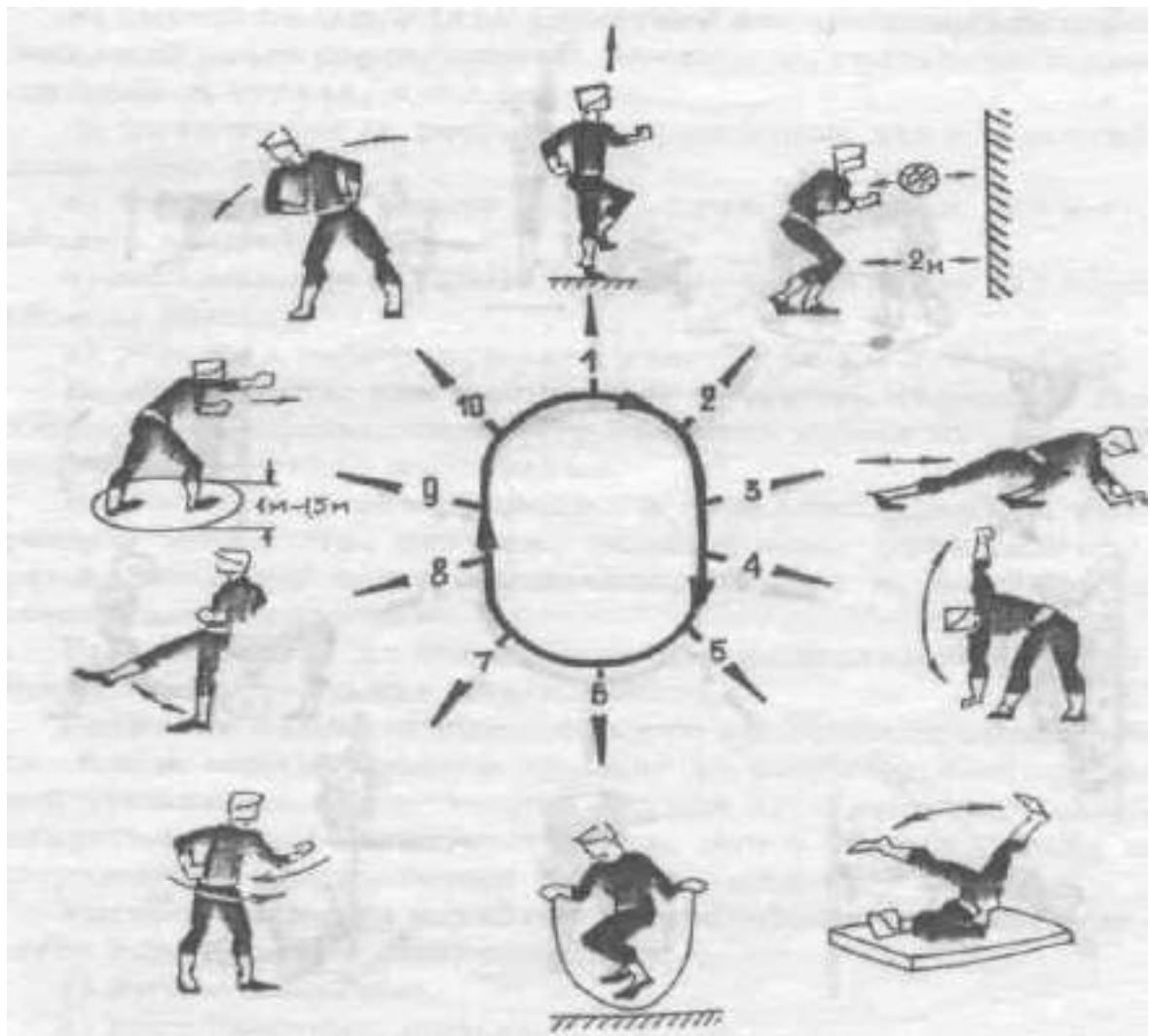

**3.Элементы спортивной игры по выбору студентов.**

**Раздел 4: Спортивные игры (волейбол)**

**Тема № 1:**

**Стойка в волейболе. Перемещения по площадке. Спортивные игры различной интенсивности.**

**Алгоритм выполнения:**

## 1. Выполнить разминку.

Шести минутный бег с изменением скорости и направления движения.

## 2. Освоить технику: стойки, остановки, перемещения.



Рис. 10



Рис. 11

Техника перемещений.

Прежде чем осуществить тот или иной технический прием, волейболист перемещается по площадке. Основная цель таких перемещений - выбор места для выполнения технических приемов. Техника перемещений включает стартовые стойки и различные способы перемещений.

**Стартовые стойки.** Их задача - приобретение максимальной готовности к перемещению. Это возможно в том случае, если игрок принимает неустойчивое положение, при котором ему легко начать движение. Для принятия оптимальной стойки необходимы относительно небольшая площадь опоры и незначительное сгибание ног в коленях. Она позволяет в начале движения выполнить толчок ногой от опоры, быстро вывести ОЦТ тела за границу опоры и быстро, без больших усилий начать перемещение в любую сторону. Выделяются три типа стартовых стоек.

**Устойчивая стойка** - одну ногу (чаще разноименную сильнейшей руке) ставят впереди другой. ОЦТ тела игрока проектируется между ног на середине площади опоры, ноги согнуты в коленях, туловище несколько наклонено, руки согнуты в локтях и вынесены вперед.

**Основная стойка** - обе ноги расположены на одном уровне, стопы параллельны на расстоянии 20-30 см друг от друга. ОЦТ тела игрока проектируется на середину опоры, вес тела равномерно распределен на обе ноги, согнутые в коленях. Туловище несколько наклонено вперед, согнутые в локтях руки вынесены перед туловищем (см. рис.)



**Неустойчивая стойка** - обе ноги расположены на одном уровне, аналогично основной стойке. Игрок стоит либо на носках, либо на полной ступне; однако в последнем случае вес тела приходится на переднюю треть стоп обеих ног. Ноги согнуты в коленях, руки согнуты в локтях и вынесены вперед. Приняв определенную стойку, игрок может либо стоять неподвижно на месте, переступая с ноги на ногу или подскакивая на обеих ногах, - это активизирует деятельность мышечного аппарата ног и помогает быстрее начать перемещение. Такие стойки называют соответственно статическими и динамическими.

Особенности стартовых стоек следующие:

во всех случаях начало движения в любую сторону из положения стартовой стойки осуществляется быстрее и точнее, чем из обычного положения;

начало движения из положения динамических стоек осуществляется быстрее, чем из положения статических стоек;

независимо от типа стоек скорость движения в стороны определяется по рангу: вперед-

влево - вправо-назад;

наиболее оптимальной является основная стойка (статическая, динамическая).

В различных игровых ситуациях при выполнении различных технических приемов могут использоваться все типы стартовых стоек.

**Перемещения.** Перемещения по площадке осуществляют ходьбой, бегом, скачком.

**Ходьба** - игрок перемещается пригибным шагом. В отличие от обычного шага здесь ногу выносят вперед слегка согнутой в колене. Это позволяет избежать вертикальных колебаний ОЦТ тела и быстро принимать исходные положения для выполнения технических приемов. Кроме обычного шага можно применять приставной и скрестный шаги.

**Бег** характеризуется стартовыми ускорениями, незначительными расстояниями перемещения, резкими изменениями направления и остановками. Осуществляют его тем же пригибным шагом, позволяющим сохранить высокую скорость движения на малом расстоянии передвижения. Последний беговой шаг по длине должен быть наибольшим и заканчивается стопорящим движением вынесенной вперед ноги, аналогичным напрыгивающему шагу при нападающем ударе. Это позволяет быстро делать остановки после перемещения или резко менять его направление.

**Скачок** - это широкий шаг с безопорной фазой. Как правило, скачок сочетается с шагом или бегом. Перемещение может заканчиваться скачком, позволяющим быстрее завершить его.

### **Стойки игрока**

Различают высокую, среднюю и низкую стойки, которые различаются положением ног, рук, туловища, углом между бедром и голенью. Высокая стойка применяется для разбега, выполнения нападающего удара и блокирования; средняя – для выполнения передач; низкая – для игры в защите.

#### ***Возможные ошибки***

ноги выпрямлены или чрезмерно согнуты в коленях;

руки опущены;

чрезмерный наклон вперед.

#### ***Рекомендуемые упражнения***

поочередное выполнение стоек на месте;

принятие той или иной стойки по сигналу учителя;

принятие различных стоек после выполнения каких-либо заданий;

подвижная игра «Воробьи и вороны», где исходными положениями являются стойки волейболиста;

перемещения по площадке в стойке волейболиста;

имитация различных стоек у зеркала.

Остановки:

- остановка прыжком.

### **3. Применить полученные данные в учебной игре**

## **Тема № 2:**

**Подача мяча: нижняя прямая, нижняя боковая, верхняя прямая, верхняя боковая. Спортивные игры различной интенсивности.**

**Алгоритм выполнения:**

#### **1. Выполнить разминку**

Ходьба

Ходьба с заданием – на внешнем своде стопы

Бег

Бег с заданием а) правым боком, левым боком, спиной вперед приставными шагами; б) с выносом прямых ног вперед и назад; в) с ускорением по диагонали

Ходьба

Перестроение в колонну по два поворотом налево

**ОРУ** в парах

И.п. - стоя лицом друг к другу взяться за руки

1-2- руки вверх подняться на носки

3-4-и.п.

2. И.п. – стоя лицом друг к другу, руки в стороны, кисти соединены

1-4- первый партнер поднимает руки вверх, второй – противодействует ему

5-8-первый опускает руки вниз, второй – противодействует ему.

3. И.п. – стоя спиной друг к другу, руки сверху соединены.

1,2,3-наклоны направо

4-и.п.

5,6,7-наклоны налево

8-и.п.

4. И.п. – стоя спиной друг к другу, руки сцеплены в локтях

1,2-присед

3-4-и.п.

5. И.п. – стоя спиной друг к другу, взяться за руки

1-присед

2-и.п.

3-присед

4-и.п.

6. И.п. – стоя спиной друг к другу, руки на плечах партнера

1,2,3,4-наклоны

7. И.п. – стоя спиной друг к другу, руки вверху соединены

1-4-поворот на 360 в одну сторону

5-8-в другую сторону

8. И.п. – взять партнера за ноги

1-4-ходьба на руках вправо

5-8-и.п.

Следующие 8 счетов – влево

9. И.п. – первый партнер в приседе, второй – стоя, кисть на голове первого

1,2,3,4-первый прыгает, второй нажимает кистью голову первого.

10.И.п. – стоя лицом друг к другу в стойке баскетболиста «осаливание» спины партнера.

## **2.Изучить нижнюю прямую, нижнюю боковую, верхнюю прямую, верхнюю боковую подачи.**

Подача - технический прием, с помощью которого мяч вводят в игру. Несмотря на различия в технике отдельных способов подач движения при их выполнении имеют ряд общих закономерностей. Перед выполнением подачи игрок принимает устойчивую стойку, левую ногу ставит впереди правой на расстоянии шага. Ноги, согнутые в коленях, располагает примерно на ширине плеч. При этом тело имеет угол поворота относительно фронтальной оси до 45°, левое плечо находится впереди правого - это играет существенную роль в последующем ударном движении. При нижних подачах туловище слегка наклонено вперед, при верхних - расположено вертикально. Вес тела равномерно распределен на обе ноги, ОЦТ тела игрока проецируется на середину площади опоры. Левая рука согнута в локтевом суставе и вынесена вперед так, чтобы локоть был отведен от туловища, а кисть находилась на уровне



носка левой ноги. Мяч лежит на ладони. Правая рука готовится к замаху.

Важнейшая деталь техники подачи - подбрасывание мяча. Значительная часть ошибок в технике падает именно на эту часть подачи, которая во многом определяет последующее ударное движение. Для обеспечения наилучшего выполнения удара необходимо соблюдать следующие условия:

траектория движения мяча снизу-вверх должна быть возможно ближе к вертикальной, для чего кисть при подбрасывании во всех положениях параллельна опоре;

подбрасывание мяча необходимо выполнять плавным движением руки с постепенным нарастанием скорости - это способствует оптимальному регулированию формы траектории и высоты подбрасывания мяча.

Замах осуществляют рукой назад в плоскости будущего ударного движения, при этом правое плечо отводят еще дальше назад. Одновременно с замахом игрок переносит вес тела на стоящую сзади ногу - проекция ОЦТ тела смещается к задней границе опоры. Обе ноги сгибают в коленях, стоящая сзади - несколько больше. Затем следует небольшая пауза.

В основной фазе игрок выполняет встречное ударное движение, которое начинается с поворота тела вокруг вертикальной оси и выведения вперед правого плеча. Несколько позже в работу включают ноги; разгибаясь в коленях, они поднимают тело игрока вверх, несколько продвигают его вперед и совместно с движением поворота создают начальную скорость движения бьющей руки. Затем включают правую руку: маховым движением выводят к месту встречи с мячом. Одновременно с выведением руки вес тела переносят на стоящую впереди ногу - проекция ОЦТ тела смещается к передней границе опоры.

Удар по мячу наносят напряженной кистью так, чтобы мяч дальше вперед и вверх. Пальцы должны обхватывать мяч и удерживать от соскальзывания, кисть и предплечье в момент удара составляют единый рычаг. Движения подбрасывания мяча, замаха и удара определенным образом сочетаются по времени выполнения. Возможны три варианта такого сочетания. В первом случае игрок сначала подбрасывает мяч, затем делает замах и выполняет удар по мячу. Такое сочетание характерно для начинающих игроков и не является оптимальным. Во втором случае игрок предварительно выполняет замах, затем подбрасывает мяч и производит удар. Такое сочетание характерно для выполнения подач на точность и некоторых видов планирующих подач. В третьем случае одновременно выполняют подбрасывание мяча и замах, затем следует удар по мячу. Такое сочетание несколько сложнее в координационном отношении, но более совершенно по своей организации.

После вылета мяча рука продолжает движение и вытягивается в направлении подачи; ноги при этом выпрямлены. Для контроля за направлением полета мяча можно использовать такой прием: игрок следит, чтобы глаз, кисть вытянутой руки и верхний край сетки составляли воображаемую прямую линию. В заключительной фазе наряду с опусканием рук можно сделать шаг на площадку, чтобы быстрее перейти к новым действиям.

Существуют пять способов выполнения подачи.

**Нижняя прямая подача.** Здесь удар по мячу наносят ниже оси плечевого сустава, когда игрок стоит лицом (прямо) к сетке. Подбрасывают мяч на высоту до 0,5 м впереди над головой. Замах выполняют назад и несколько вверх в плоскости, перпендикулярной опоре. Удар осуществляют маховым движением правой рукой сзади-вниз-вперед на уровне пояса и наносят по мячу снизу-сзади. После удара руку вытягивают в направлении подачи и

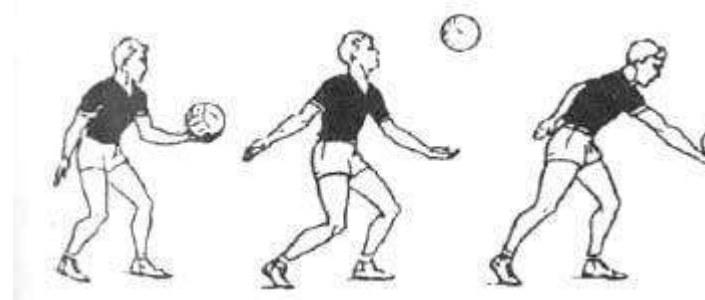

затем фиксируют в таком положении (см. рис. 1)

**Нижняя боковая подача.** Удар по мячу наносят ниже оси плечевого сустава, стоя боком к сетке. Существуют два варианта выполнения этой подачи. В обычном варианте замах производят в направлении вниз-назад в плоскости, наклонной в опоре примерно под углом 45. Правое плечо при этом отводят назад и опускают.

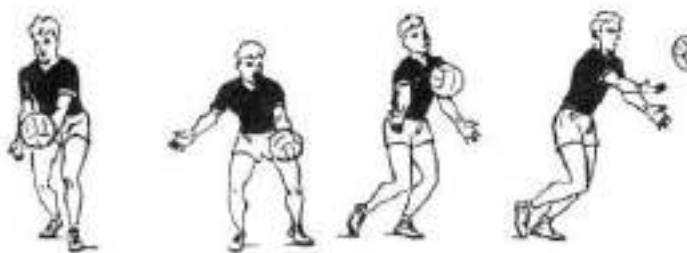

Удар осуществляют маховым движением правой рукой сзади-вправо-вперед, ее выводят под мяч так, чтобы место удара находилось примерно на уровне пояса. Ударяют по мячу напряженной согнутой кистью снизу-сбоку. После удара осуществляют сопровождающее движение, вытягивая руку в направлении подачи и фиксируя ее в таком положении (рис. 2). Второй вариант описывается в разделе Особенности техники подач при их тактической реализации".

**Верхняя прямая подача.** Удар по мячу наносят выше оси плечевого сустава, стоя лицом к сетке (прямо). Мяч подбрасывают почти над головой и несколько впереди на высоту до 1,5 м. Замах выполняют вверх-назад, руку поднимают и отводят согнутой в локте за голову. Угол сгибания в локтевом суставе (плечо - предплечье) не должен быть меньше 90. Одновременно с замахом прогибаются в грудном и поясничном отделах, правое плечо отводят назад.

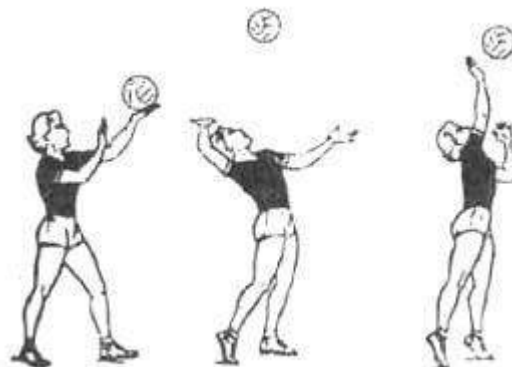

При ударном движении правую руку разгибают в локтевом суставе, поднимают и маховым движением выносят вверх, правое плечо поднимают вверх. Продолжая маховое движение, игрок выводит руку к месту встречи с мячом несколько впереди себя (угол наклона вытянутой руки - примерно 80). Удар выполняют сзади и несколько снизу, чтобы мяч двигался вперед и вверх.

**Верхняя боковая подача.** Удар по мячу наносят выше оси плечевого сустава, стоя боком к сетке. Подбрасывают мяч на высоту до 1,5 м так, чтобы он находился почти над головой. Замах выполняют вниз-назад, значительно опуская правое плечо и сгибая правую ногу при переносе веса тела назад. В ударном движении правую махом выносят по дуге сзади-вверх; при этом правое плечо поднимают вверх, оставляя левое в том же положении.

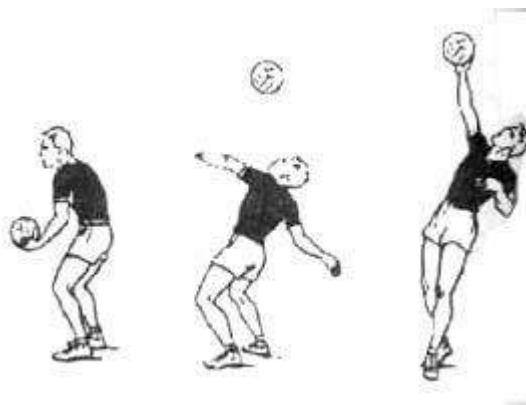

Продолжая движение рукой вперед, игрок ударяет кистью по мячу несколько впереди себя

(угол наклона вытянутой руки коло 80) сзади и несколько снизу так, чтобы после удара мяч двигался вперед и вверх.

**Верхняя прямая подача в прыжке с разбега.** Исходное положение игрока перед подачей в 3-5 м. от лицевой линии в основной стойке. Мяч поддерживают обе руки чуть ниже пояса и подбрасывают одной или двумя руками вперед на высоту 3-5 м. Подготовительная фаза включает разбег, прыжок, замах аналогично подготовительной фазе при прямом нападающем ударе. При относительно невысоком подбросе мяча вверх-вперед разбег перед прыжком может быть одношажным или двушажным. Удар по мячу в фазе взлета игрока наносится сзади и чуть сверху хлестообразным движением кисти (мяч летит с вращением) или насколько закрепленной кистью в лучезапястном суставе (мяч планирует при ускоренном ударе или "укоротится" - при ударе с тормозящим эффектом).

### 3. Применить полученные данные в учебной игре

## Тема № 3:

### Прием мяча. Расстановка игроков. Спортивные игры различной интенсивности.

#### Алгоритм выполнения:

#### 1. Выполнить разминку

Ходьба

Ходьба с заданием: на внешнем своде стопы; на внутреннем; с пятки на носок.

Бег, бег с ускорением

Ходьба

**ОРУ** в кругу

1. И.п. – узкая стойка ноги врозь

1-2-3 дугами вперед руки вверх 4- и.п.

2. И.п. - узкая стойка ноги врозь

1-дугами на руку руки вверх, встать на носки

2-и.п.

3-дугами вперед руки вверх

4-и.п.

3. И.п. – узкая стойка ноги врозь

1,2,3,4 – круговое движение руками вперед

5,6,7,8 – круговое движение назад

4. И.п. – узкая стойка ноги врозь, руки вниз, пальцы сцеплены

1- встать на носки, руки вверх

2- и.п.

3- встать на носки, руки вперед

4-и.п.

5. И.п. – широкая стойка ноги врозь, руки на поясе

1- поворот вправо

2-и.п.

3- поворот влево

4-и.п.

6. И.п. – стойка ноги врозь, руки за голову

1,2,3- пружинящие приседы, руки вперед

4-и.п.

7. И.п. – о.с.
  - 1-наклон
  - 2-присед, руки вперед
  - 3-наклон
  - 4-и.п.
8. И.п.- упор сидя сзади
  - 1- сед углом
  - 2-сед с прямыми ногами
  - 3-сед с согнутыми ногами
  - 4-и.п.
9. И.п – упор лежа
  - 1- упор лежа на кончиках пальцев
  - 2-и.п.
  - 3-упор лежа на кончиках пальцев
  - 4-и.п.
10. И.п.- сед на пятках, взяться за стопы
  - 1-выдвинуть таз вперед
  - 2-и.п.
  - 3-выдвинуть таз вперед
  - 4-и.п.
11. Прыжки со скакалкой

## 2.Разучить технику приема мяча.

**Прием мяча снизу двумя руками.** По времени обучения прием мяча снизу уступает обучению верхней передаче, однако это не менее важный элемент в подготовке волейболистов. Прием снизу применяется в случаях, когда принять мяч сверху уже нельзя, например, у самой сетки или когда остается одно касание, а игрок движется к мячу, находясь спиной к сетке.

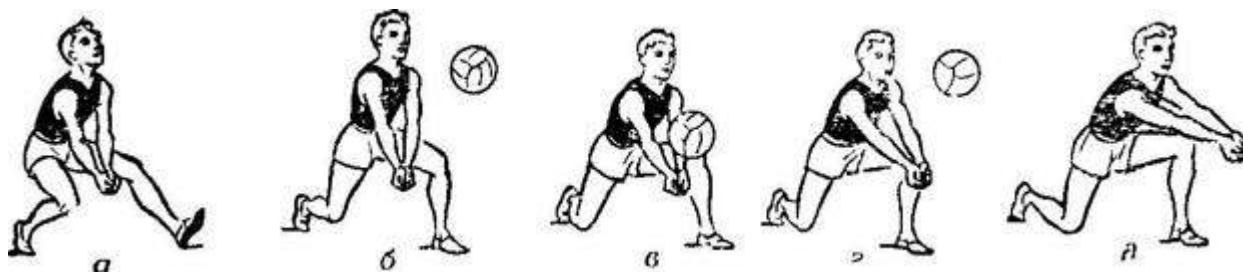

**Прием мяча снизу**

На рисунке показано, как правильно выполнять прием мяча снизу. Игрок выбегает к месту приёма мяча. Одна нога (положение а) выставляется вперед с целью остановить движение тела по инерции, руки уже готовы для приема мяча. Вес тела переходит на впереди стоящую ногу, руки выпрямлены, кисти сомкнуты (положения б, в).

Для такого приема характерно «подседание под мяч» (положения г, д). Прием производится движением рук вперед-вверх, навстречу мячу.

В момент приема, руки выпрямлены в локтевых суставах, кисти слегка опущены вниз, точка касания мяча приходится на предплечья у лучезапястных суставов. При приеме мяча на кисти (кулаки) трудно добиться точности полета мяча. В момент касания руки не должны сгибаться в локтях.

**Прием мяча сверху двумя руками с последующим падением** и перекатом в сторону на бедро и спину.

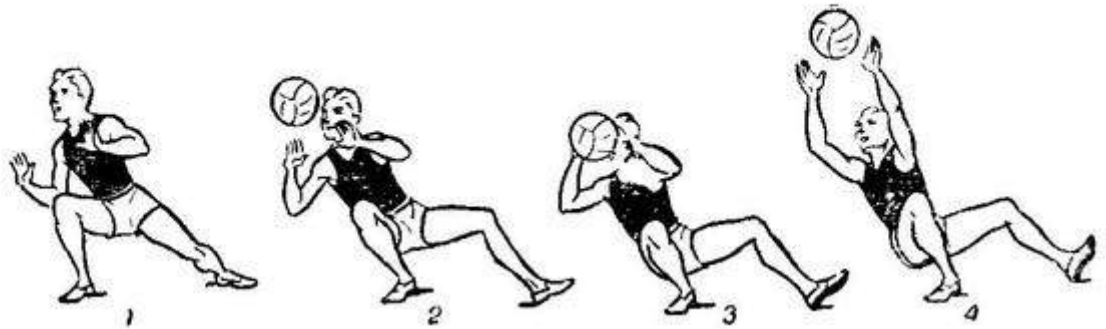

### Прием мяча сверху с падением

Когда игрок не может выполнить прием мяча сверху в низкой стойке, он выполняет его с последующим падением. На рисунке выше изображены основы техники приема мяча сверху с падением. После перемещения к точке приема, делается выпад по направлению к мячу. Вес тела переносится на ногу, которой был сделан выпад. Падение происходит в сторону выпада, при резком подведении плеч под мяч, падение может произойти на ягодицы с перекатом через спину.

Падение при этом приеме, неизбежно т.к. центр тяжести тела находится за точкой опоры.

#### Прием мяча снизу одной рукой с падением.

Этот способ применяется, для того, чтобы достать далекий мяч, когда невозможно выполнить прием предыдущими способами. Этот прием схож по структуре с предыдущим, поэтому освоить его довольно просто.

На рисунке ниже показана техника приема мяча снизу одной рукой с падением. Прием выполняется одноименной со стороны выпада рукой. Удар производится кистью с согнутыми пальцами.

Деленное

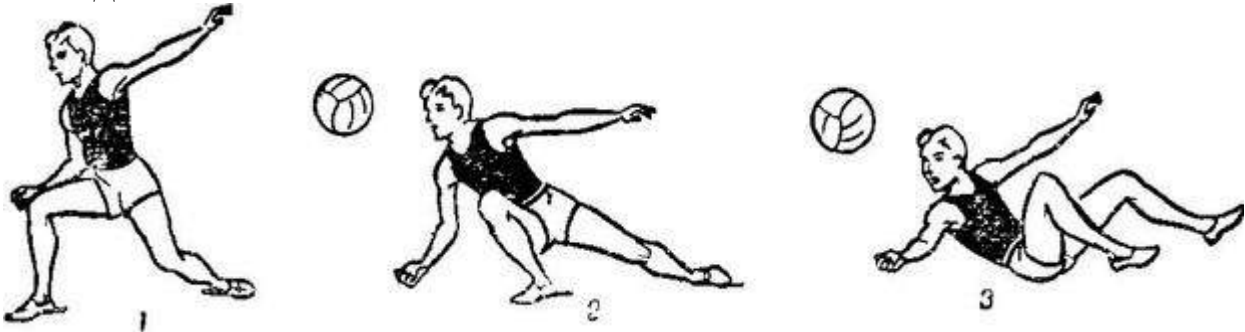

### Прием мяча снизу одной рукой с падением

Профессиональные волейболисты после приема мяча с падением делают группировку и перекатом через плечо, сразу занимая удобное положение для игры. Для новичков это достаточно трудно, поэтому после приема мяча им просто необходимо постараться быстрее встать на ноги.

#### 3. Освоить жонглирование мяча.

Двумя руками сверху и двумя руками снизу - в круге диаметром 1 м. необходимо выполнить прием – передачу определенное количество раз:

Девушки – «5» - 20; «4» - 15; «3» - 10

Юноши – «5» - 30; «4» - 25; «3» - 15

#### 4. Применить полученные данные в учебной игре

Тема № 4:

## Передача мяча. Взаимодействие игроков. Спортивные игры различной интенсивности.

### Алгоритм выполнения:

#### 1. Выполнить разминку

Ходьба

Ходьба с заданием: на внешнем своде стопы; на внутреннем; с пятки на носок.

Бег, бег с ускорением

Ходьба

**ОРУ** в кругу

1. И.п. – узкая стойка ноги врозь

1-2-3 дугами вперед руки вверх 4- и.п.

2. И.п. - узкая стойка ноги врозь

1-дугами на руку руки вверх, встать на носки

2-и.п.

3-дугами вперед руки вверх

4-и.п.

3. И.п. – узкая стойка ноги врозь

1,2,3,4 – круговое движение руками вперед

5,6,7,8 – круговое движение назад

4. И.п. – узкая стойка ноги врозь, руки вниз, пальцы сцеплены

1- встать на носки, руки вверх

2- и.п.

3- встать на носки, руки вперед

4-и.п.

5. И.п. – широкая стойка ноги врозь, руки на поясе

1- поворот вправо

2-и.п.

3- поворот влево

4-и.п.

6. И.п. – стойка ноги врозь, руки за голову

1,2,3- пружинящие приседы, руки вперед

4-и.п.

7. И.п. – о.с.

1-наклон

2-присед, руки вперед

3-наклон

4-и.п.

8. И.п.- упор сидя сзади

1- сед углом

2-сед с прямыми ногами

3-сед с согнутыми ногами

4-и.п.

9. И.п – упор лежа

1- упор лежа на кончиках пальцев

2-и.п.

3-упор лежа на кончиках пальцев

4-и.п.

10. И.п.- сед на пятках, взяться за стопы

1-выдвинуть таз вперед

- 2-и.п.
- 3-выдвинуть таз вперед
- 4-и.п.
- 11. Прыжки со скакалкой

## **2.Разучить технику передачи мяча сверху, снизу, с боку одной, двумя.**

**Верхняя передача мяча.** От успешного освоения верхней передачи во многом зависит обучение волейболу вообще. Изучение верхней передачи начинается с первых занятий и совершенствуется на всех последующих, за исключением занятий по общей физической подготовке.

Верхняя передача мяча двумя руками представляет собой основной технический прием волейбола. Только эта передача обеспечивает наиболее точную передачу мяча. Не овладев техникой верхней передачей, невозможно добиться сколько-нибудь значительных успехов в игре. На рисунке ниже показаны основные положения волейболиста при верхней передаче мяча.

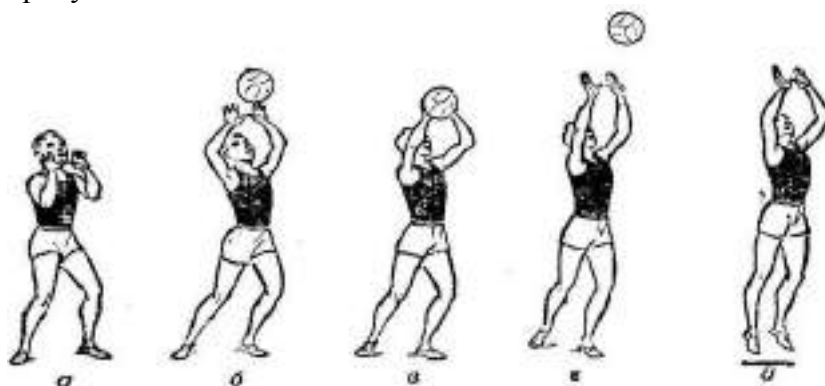

**Верхняя передача мяча**

Основой правильного выполнения передачи является своевременный выход к мячу и выбор исходного положения:

- Ноги согнуты в коленях и расставлены, одна нога впереди.
- Туловище находится в вертикальном положении
- руки вынесены вперед-вверх и согнуты в локтях

Собственно обработка мяча:

- руки соприкасаются с мячом на уровне лица над головой
- кисти находятся в положении тыльного сгибания
- пальцы слегка напряжены и согнуты, они плотно охватывают мяч, образуя своеобразную воронку (положения б, в на рисунке)
  - основная нагрузка при передаче падает преимущественно на указательные и средние пальцы
  - ноги и руки выпрямляются
  - разгибанием в лучезапястных суставах и эластичным движением пальцев, мячу придается нужное направление (положения г, д на рисунке).

В зависимости от полета мяча верхняя передача может выполняться в средней или низкой стойках.

## **3.Освоить жонглирование мяча.**

Двумя руками сверху и двумя руками снизу - в круге диаметром 1 м. необходимо выполнить прем – передачу определенное количество раз:

- Девушки – «5» - 20; «4» - 15; «3» - 10
- Юноши – «5» - 30; «4» - 25; «3» - 15

## **4.Применить полученные данные в учебной игре**

**Тема № 5:**  
**Нападающие удары. Индивидуальные действия игроков. Спортивные  
игры различной интенсивности.**

**Алгоритм выполнения:**

**1. Выполнить разминку**

Ходьба.

Ходьба с заданием.

Бег

Бег с заданием:- правым, левым боком, спиной вперед приставными шагами.- бег, остановкой, поворот, бег в другую сторону.- бег с изменением направления.- бег с ускорением.

Ходьба

Перестроение в два круга на середине площадке каждый второй идет влево, каждый первый прямо.

**ОРУ** в кругу, взявшись за руки.

1. И.п. – о.с. ,взяться за руки

1,2 – оставляя правую назад на носок, руки вверх.

3,4- и.п.

5-8- с другой ноги

2. И.п. – о.с. взяться за руки лицом наружу

1- мах правой назад, руки вверх

2- и.п.

3- мах левой назад, руки вверх

4- и.п.

3. И.п. – о.с., взяться за руки, лицом внутрь круга

1- выпад правой, руки вверх

2- и.п.

3- выпад левой, руки вверх

4- и.п.

5-8- тоже вне круга

4. И.п.- узкая стойка, руки сцеплены вверху.

1,2- наклоны вправо

3-4- наклоны влево.

5. И.п.- узкая стойка, взяться за руки

1- присед, руки вперед

2- и.п.

3- присед, руки вверх

4- и.п.

6. И.п.-о.с., руки сцеплены в локтях

1- мах правой вперед

2- мах правой назад

3- мах правой вперед

4- и.п.

7. И.п. – положить руки на плечи партнерам

1,2,3- наклоны прогнувшись

4- и.п.

8. И.п.-о.с., взяться за руки 1-2- «пистолет» на правой , руки вперед

3-4- и.п.

5-8- на другой ноге

9. И.п.- стоя в затылок друг другу, руки на поясе впереди стоящего.



10. Ходьба на месте с разминанием кистей.

## 2. Изучить технику нападающего удара

Нападающий удар в волейболе состоит из 5 элементов: разбег – напрыгивание – прыжок – вынос рук – удар. Разбег включает в себя 2 шага, первый короткий-медленный (выбор направления), второй более длинный и быстрый (ускорение).

Рассмотрим кинограмму реального игрового эпизода (кадры идут через 0.06 сек!). Между 3-й и 4-й зонами мастер спорта Н.Теницкая завершила напрыгивание и уже стала отталкиваться от пола, а в 4-й зоне (правый угол кадра) волейболистка (КМС Е.Мелькова) сделала первый шаг. Кстати, связующая (КМС Е.Лукашкина) глубоко присела неспроста: она поджидает, когда выпрыгнет Теницкая, чтобы выманить центральную блокирующую противника (с чем успешно справляется). Мяч пролетает через руку Теницкой и стремительно направляется к Мельковой.



На третьем шаге (с толчковой ноги) происходит так называемое «напрыгивание»: стопорящее приземление на пятки. Затем выполняется взрывной перекал с пяток на носки ступней с целью выполнения прыжка вверх (перевода горизонтального импульса разбега в вертикальный импульс прыжка). При этом ноги сгибаются в коленях (чтобы сильнее оттолкнуться от пола за счет мышц бедра)! Одна стопа (толчковой ноги), как правило, располагается ближе по направлению к сетке. При напрыгивании не следует слишком широко расставлять ноги. Если толчковая нога правая, а бьющая рука тоже правая, то биомеханика оптимальна. В случае разнобоя бьющей руки и толчковой ноги возникает так называемый "вертолет": стать выдающимся нападающим уже сложнее. Напрыгивание – очень важный элемент, не имеющий аналогов в других видах спорта. По сути, волейболистам приходится тормозить разбег (особенно при нападающем ударе с передней линии), но делать это очень

своеобразно.

Выпрыгивание (вверх и чуть вперед) начинается одновременно с выносом обеих рук (в идеале прямых) из-за спины. На кинограмме Мелькова сгибает выносимые руки в локтях - особенность индивидуальной техники.



В средней фазе прыжка бьющая рука заводится назад (за голову) и сгибается в локте (как будто ты тянешься почесать свой затылок).



По мере приближения к наивысшей точке прыжка небьющая рука (допускается согнутый локоть) выходит на уровень чуть выше груди (как бы находя опору в воздухе). Обратите внимание на фото выше, как технично "опёрлась" волейболистка! Правда, в нашем случае мяч чуть пролетел к антенне, поэтому небьющая рука сильно пошла вниз, чтобы бьющая резче выкрутила мимо блока. При этом волейболистка была вынуждена больше выпрыгнуть в длину, чем в высоту, но это специфика реального игрового момента. Волейбол требует незаурядной координированности!!!

Затем локоть бьющей руки максимально поднимается вверх. Удар осуществляется ладонью, при этом предварительно отведенная назад кисть хлестко, как плеть, накрывает мяч, направляя его в пол под некоторым углом, зависящим от высоты съема над сеткой. В момент удара рука должна быть абсолютно прямая в локте!!! При завершении удара резко включаются мышцы брюшного пресса (мяч «заколачивается» под себя). В момент удара бьющая рука в локте полностью выпрямляется. Это очень важно.



Выход во времени и пространстве на пасуемый мяч выполняется таким образом, что мяч в точке удара оказывается перед нападающим примерно на расстоянии половины руки, или чуть больше (но ни в коем случае не за головой).

Если удар выполняется с высокой передачи (по опускающемуся мячу), то нападающий разбегается позже выдачи паса, соизмеряя свой разбег со временем полета мяча. Чем выше передача, тем дольше задержка начала разбега, или (что нежелательно) медленнее сам разбег.

Если удар выполняется с прострельной передачи (по восходящему мячу), то нападающий выпрыгивает раньше выдачи паса, или (при большом удалении от связующего) почти одновременно.

На практике частенько пасуемый мяч оказывается ниже высоты съема нападающим. И последний начинает сгибать руку в локте. Однако идеальная техника выполнения нападающего удара - это когда после удара (!) рука локте абсолютно прямая, а кисть смотрит вниз, как бы стремясь достать запястье. Обратите внимание на прямизну бьющей руки Е.Мельковой на

предпоследнем кадре.



Отдельного рассмотрения требует техника перевода мяча. Самый сильный удар, как известно, "по ходу" (имеется ввиду по направлению разбега). Перевод "по линии" (с целью обойти блок, протиснувшись между антенной) возможен двумя способами: без поворота туловища (так нападает бразилец Джиба благодаря мощному плечу и хорошей кисти) и "классическим" - с разворотом туловища. "Косой" перевод (с 4-ки по 4-ке) правой выполняется с "выкручиванием" кисти (удар по мячу слева), при этом рука в локте обязательно остается прямой. Перевод из 2-ки в 2-ку левши и правши выполняются существенно по-разному. Для левши удар аналогичен тому, как переводит правша с 4-ки по 4-ке, но с одной особенностью: когда блок ставится "автоматом" на правшу, можно не "вырезать" мяч, а просто чуть сильнее "косить" в ход. Правша из 2-ки в 2-ку при высоком съеме мяча способен, развернув туловище (или разбежавшись под острым углом), пробить выраженного "косача", нанеся удар по мячу справа (таким образом нередко "заколачивает" С.Полтавский)...

## Тема № 6:

### Блокирование нападающего удара. Спортивные игры различной интенсивности.

#### Алгоритм выполнения:

#### 1. Выполнить разминку

Ходьба

Ходьба с заданием – на внешнем своде стопы

Бег

Бег с заданием а) правым боком, левым боком, спиной вперед приставными шагами; б) с выносом прямых ног вперед и назад; в) с ускорением по диагонали

Ходьба

Перестроение в колонну по два поворотом налево

**ОРУ** в парах

И.п. - стоя лицом друг к другу взяться за руки

1-2- руки вверх подняться на носки

3-4-и.п.

2. И.п. – стоя лицом друг к другу, руки в стороны, кисти соединены

1-4- первый партнер поднимает руки вверх, второй – противодействует ему

5-8-первый опускает руки вниз, второй – противодействует ему.

3. И.п. – стоя спиной друг к другу, руки сверху соединены.

1,2,3-наклоны направо

- 4-и.п.  
 5,6,7-наклоны налево  
 8-и.п.  
 4. И.п. – стоя спиной друг к другу, руки сцеплены в локтях  
 1,2-присед  
 3-4-и.п.  
 5. И.п. – стоя спиной друг к другу, взяться за руки  
 1-присед  
 2-и.п.  
 3-присед  
 4-и.п.  
 6. И.п. – стоя спиной друг к другу, руки на плечах партнера  
 1,2,3,4-наклоны  
 7. И.п. – стоя спиной друг к другу, руки вверх соединены  
 1-4-поворот на 360 в одну сторону  
 5-8-в другую сторону  
 8. И.п. – взять партнера за ноги  
 1-4-ходьба на руках вправо  
 5-8-и.п.  
 Следующие 8 счетов – влево  
 9. И.п. – первый партнер в приседе, второй – стоя, кисть на голове первого  
 1,2,3,4-первый прыгает, второй нажимает кистью голову первого.  
 10.И.п. – стоя лицом друг к другу в стойке баскетболиста «осаливание» спины партнера.

## 2.Изучить технику блокирующего удара

Блокирующий удар в волейболе состоит из 3 элементов: напрыгивание – прыжок – вынос рук.

С толковой ноги происходит так называемое «напрыгивание»: стопорящее приземление на пятки. Затем выполняется взрывной перекал с пяток на носки ступней с целью выполнения прыжка вверх (перевода горизонтального импульса разбега в вертикальный импульс прыжка). При этом ноги сгибаются в коленях (чтобы сильнее оттолкнуться от пола за счет мышц бедра)! Одна стопа (толковой ноги), как правило, располагается ближе по направлению к сетке. При напрыгивании не следует слишком широко расставлять ноги. Напрыгивание – очень важный элемент, не имеющий аналогов в других видах спорта.

Выпрыгивание (вверх и чуть вперед) начинается одновременно с выносом обеих рук (в идеале прямых) из-за спины.



### 3. Применить полученные данные в учебной игре

## Тема № 7: Тактика игры в защите и в нападении.

### Алгоритм выполнения:

#### 1. Выполнить разминку

Ходьба

Ходьба с заданием – на внешнем своде стопы

Бег

Бег с заданием а) правым боком, левым боком, спиной вперед приставными шагами; б) с выносом прямых ног вперед и назад; в) с ускорением по диагонали

Ходьба

Перестроение в колонну по два поворотом налево

**ОРУ** в парах

И.п. - стоя лицом друг к другу взяться за руки

1-2- руки вверх подняться на носки

3-4-и.п.

2. И.п. – стоя лицом друг к другу, руки в стороны, кисти соединены

1-4- первый партнер поднимает руки вверх, второй – противодействует ему

5-8-первый опускает руки вниз, второй – противодействует ему.

3. И.п. – стоя спиной друг к другу, руки сверху соединены.

1,2,3-наклоны направо

4-и.п.

5,6,7-наклоны налево

8-и.п.

4. И.п. – стоя спиной друг к другу, руки сцеплены в локтях

1,2-присед

3-4-и.п.

5. И.п. – стоя спиной друг к другу, взяться за руки

1-присед

2-и.п.

3-присед

4-и.п.

6. И.п. – стоя спиной друг к другу, руки на плечах партнера

1,2,3,4-наклоны

7. И.п. – стоя спиной друг к другу, руки вверху соединены

1-4-поворот на 360 в одну сторону

5-8-в другую сторону

8. И.п. – взять партнера за ноги

1-4-ходьба на руках вправо

5-8-и.п.

Следующие 8 счетов – влево

9. И.п. – первый партнер в приседе, второй – стоя, кисть на голове первого

1,2,3,4-первый прыгает, второй нажимает кистью голову первого.

1. И.п. – стоя лицом друг к другу в стойке баскетболиста «осаливание» спины партнера.

### 3. Изучить тактику игры.

Тактику волейбола следует рассматривать как систему двигательных действий, направленную на решение конкретных задач в игре с учетом конкретных игровых ситуаций.

Учитывая специфику волейбола (см. гл. 4 и 6), овладение совершенной техникой имеет решающее значение в достижении спортивного мастерства в этом виде спорта.

Тактику составляют приемы и способы (варианты приемов), необходимые для ведения игры. Разнообразие двигательных действий, которыми владеет волейболист, характеризует его техническую подготовленность. Рациональность технических действий — это характеристика способа выполнения приема игры, при котором возможно достижение наибольшей его эффективности.

Каждый прием игры представляет собой систему движений, тесно взаимосвязанных между собой. В каждом приеме игры выделяют три фазы: подготовительную, основную и заключительную.

Подготовительная фаза включает в себя начальное (исходное) положение, основной задачей которого является готовность к действию. В подготовительной фазе действие направлено на создание наилучших условий для решения смысловой задачи.

В основной фазе действие направлено на взаимодействие с мячом—отбивание посредством оптимального распределения жесткости биомеханического аппарата игрока. Оптимальная жесткость его обеспечивает, с одной стороны, эффективность, с другой — вариативность движений.

В заключительной фазе завершается выполнение технического приема. Классификация техники игры в соответствии с распределением приемов по условно-целевому признаку включает передвижения, исходные положения, передачи мяча, прием подачи, прием-передачи, подачи, атакующие удары и блокирование.

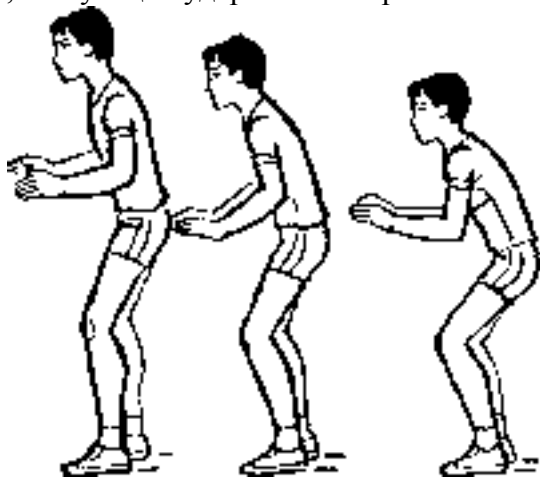

#### **Стойки, передвижения, исходные положения**

**Стойки.** В волейболе игрок не может удерживать мяч или отбивать его не установленными правилами способами. Все действия осуществляются кратковременным прикосновением к мячу, исключаящим его задержку. Это предъявляет исключительно высокие требования к готовности своевременно передвигаться по площадке, выполнить тот или иной игровой прием.

С этой целью игрок принимает стойку, отличающуюся характером последующих действий. Для выполнения атакующего удара или блокирования — она высокая (рис. 1, а), для приема подачи — она средняя (рис. 1, б), для приема мяча от атакующего удара или отскочившего от блока — она низкая (рис. 1, в). Таким образом, положение ОЦТ (общего центра тяжести) зависит от особенностей игровых ситуаций и характера предстоящих действий.

Следует заметить также, что на положение ОЦТ существенно влияют рост игрока и его координационные способности. Поэтому наиболее рациональна та стойка, которая позволяет

мгновенно вывести ОЦТ за границу опоры, что важно для быстрого передвижения или действия.

По положению ног и ступней различают несколько вариантов стоек: устойчивую (нога, противоположная ведущей руке, впереди), основную (обе ноги на одном уровне) и неустойчивую (тяжесть тела перенесена на переднюю треть стопы).

В зависимости от индивидуальных особенностей применения

Рассматриваются применительно к технике нападения и защиты вместе.

Стойка может быть статична (неподвижность игрока) или динамична (переминание с ноги на ногу в ожидании приема подачи, атакующего удара или блокирования).

В положении стойки руки находятся на уровне пояса (равновероятность траектории полета мяча), кисти обращены ладонями друг к другу, туловище несколько наклонено вперед. Общее положение тела свободно, не напряжено.

### 3. Элементы спортивной игры по выбору студентов.

## Раздел 5: Спортивные игры (баскетбол)

### Тема № 1:

### Перемещение по площадке. Спортивные игры различной интенсивности.

#### Алгоритм выполнения:

#### 1. Выполнить разминку

Ходьба.

Ходьба с заданием.

Бег

Бег с заданием:- правым, левым боком, спиной вперед приставными шагами.- бег, остановкой, поворот, бег в другую сторону.- бег с изменением направления.- бег с ускорением.

Ходьба

Перестроение в два круга на середине площадке каждый второй идет влево, каждый первый прямо.

**ОРУ** в кругу, взявшись за руки.

1. И.п. – о.с. ,взяться за руки

1,2 – оставляя правую назад на носок, руки вверх.

3,4- и.п.

5-8- с другой ноги

2. И.п. – о.с. ,взяться за руки лицом наружу

1- мах правой назад, руки вверх

2- и.п.

3- мах левой назад, руки вверх

4- и.п.

3. И.п. – о.с., ,взяться за руки, лицом внутрь круга

1- выпад правой, руки вверх

2- и.п.

3- выпад левой, руки вверх

4- и.п.

5-8- тоже вне круга

4. И.п.- узкая стойка, руки сцеплены вверху.

1,2- наклоны вправо

3-4- наклоны влево.

5. И.п.- узкая стойка, ,взяться за руки



- 1- присед, руки вперед
- 2- и.п.
- 3- присед, руки вверх
- 4- и.п.
6. И.п.-о.с., руки сцеплены в локтях
- 1- мах правой вперед
- 2- мах правой назад
- 3- мах правой вперед
- 4- и.п.
7. И.п. – положить руки на плечи партнерам
- 1,2,3- наклоны прогнувшись
- 4- и.п.
8. И.п.-о.с., взяться за руки 1-2- «пистолет» на правой , руки вперед
- 3-4- и.п.
- 5-8- на другой ноге
9. И.п.- стоя в затылок друг другу, руки на поясе впереди стоящего.
10. Ходьба на месте с разминанием кистей

## **2. Выполнить эстафеты с элементами баскетбол для обучения перемещению по площадке.**

### 1) Встречная эстафета:

Учащиеся в колонне передают баскетбольный мяч над головой последнему. Тот принимает мяч и бежит в противоположную колонну, встает направляющим и передает мяч между ног до последнего и т.д. Эстафета заканчивается, когда направляющий встает на свое место.

2) Эстафета с ведением мяча, с последующим броском в корзину с 2-х шагов (обязательно попасть), обратно ведет мяч и от средней линии выполняет передачу двумя руками от груди и т.д.

### 3) «Баскетбол – игра гигантов».

Команда из 3-х пар игроков и одного разводящего. Маленькие сидят на плечах больших учащихся. Разводящему игроку строго соблюдать правила игры по баскетболу, но ему нельзя выполнять бросок в корзину, забрасывают только игроки, сидящие на плечах. Игра состоит из двух периодов по 3 мин. каждый. Участвуют несколько команд (поочередно). По окончании игры выполняются штрафные броски «гигантами».

## **3.Отработать изученные элементы в учебной двухсторонней игре (2x8 мин)**

### **Тема № 2:**

### **Ведение мяча. Спортивные игры различной интенсивности.**

#### **Алгоритм выполнения:**

#### **1.Выполнить разминку**

Ходьба

Ходьба с заданием – на внешнем своде стопы

Бег

Бег с заданием а) правым боком, левым боком, спиной вперед приставными шагами; б) с выносом прямых ног вперед и назад; в) с ускорением по диагонали

Ходьба

Перестроение в колонну по два поворотом налево

**ОРУ** в парах

- И.п. - стоя лицом друг к другу взяться за руки  
 1-2- руки вверх подняться на носки  
 3-4-и.п.  
 2. И.п. – стоя лицом друг к другу, руки в стороны, кисти соединены  
 1-4- первый партнер поднимает руки вверх , второй – противодействует ему  
 5-8-первый опускает руки вниз, второй – противодействует ему.  
 3. И.п. – стоя спиной друг к другу, руки сверху соединены.  
 1,2,3-наклоны направо  
 4-и.п.  
 5,6,7-наклоны налево  
 8-и.п.  
 4. И.п. – стоя спиной друг к другу, руки сцеплены в локтях  
 1,2-присед  
 3-4-и.п.  
 5. И.п. – стоя спиной друг к другу, взяться за руки  
 1-присед  
 2-и.п.  
 3-присед  
 4-и.п.  
 6. И.п. – стоя спиной друг к другу, руки на плечах партнера  
 1,2,3,4-наклоны  
 7. И.п. – стоя спиной друг к другу, руки вверху соединены  
 1-4-поворот на 360 в одну сторону  
 5-8-в другую сторону  
 8. И.п. – взять партнера за ноги  
 1-4-ходьба на руках вправо  
 5-8-и.п.  
 Следующие 8 счетов – влево  
 9. И.п. – первый партнер в приседе, второй – стоя, кисть на голове первого  
 1,2,3,4-первый прыгает, второй нажимает кистью голову первого.  
 И.п. – стоя лицом друг к другу в стойке баскетболиста «осаливание» спины партнера.

## **2.Выполнить ведение мяча с изменением скорости и высоты отскока.**

Обучение ведению мяча на месте.

Объяснение и показ. Для ведения мяча надо перемещаться на слегка согнутых ногах, посылать мяч вперед несколько сбоку от себя. Кисть руки широко расставленными пальцами не касается мяча ладонью. Локти согнуть, предплечье параллельно площадке. Разгибая руку, мяч направляется в площадку и после отскока вновь встречается с кистью для очередного толчка.

Подводящие упражнения.

-в стойке баскетболиста учащиеся выполняют поочередные толчки мяча в площадку. Внимание обращается на длительное сопровождения мяча положение кисти, которая накладывается сверху.

- И.п. – стойка ноги врозь, толчком направлять мяч перед собой то вправо, то влево. Выполнять по сигналу то правой, то левой рукой. Внимание: кисть, которая должна накладываться с противоположной стороны желаемого направления для отскока мяча. Выполнять правой и левой руками.

- И.п. – тоже самое, толчком направлять мяч то вперед, то назад.



Положение игрока  
при ведении мяча

### Тема № 3:

**Передача двумя руками от груди; одной, двумя руками сверху, снизу; от плеча. Спортивные игры различной интенсивности.**

**Алгоритм выполнения:**

**1.Выполнить разминку**

Ходьба

Ходьба с заданием: на внешнем своде стопы; на внутреннем; с пятки на носок.

Бег, бег с ускорением

Ходьба

**ОРУ** в кругу

1. И.п. – узкая стойка ноги врозь

1-2-3 дугами вперед руки вверх 4- и.п.

2. И.п. - узкая стойка ноги врозь

1-дугами на руку руки вверх, встать на носки

2-и.п.

3-дугами вперед руки вверх

4-и.п.

3. И.п. – узкая стойка ноги врозь

1,2,3,4 – круговое движение руками вперед

5,6,7,8 – круговое движение назад

4. И.п. – узкая стойка ноги врозь, руки вниз, пальцы сцеплены

1- встать на носки, руки вверх

2- и.п.

3- встать на носки, руки вперед

4-и.п.

5. И.п. – широкая стойка ноги врозь, руки на поясе

1- поворот вправо

2-и.п.

3- поворот влево

4-и.п.

6. И.п. – стойка ноги врозь, руки за голову

1,2,3- пружинящие приседы, руки вперед

4-и.п.

7. И.п. – о.с.

1-наклон

2-присед, руки вперед

3-наклон

- 4-и.п.  
8. И.п.- упор сидя сзади  
1- сед углом  
2-сед с прямыми ногами  
3-сед с согнутыми ногами  
4-и.п.  
9. И.п – упор лежа  
1- упор лежа на кончиках пальцев  
2-и.п.  
3-упор лежа на кончиках пальцев  
4-и.п.  
10. И.п.- сед на пятках, взяться за стопы  
1-выдвинуть таз вперед  
2-и.п.  
3-выдвинуть таз вперед  
4-и.п.  
11. Прыжки со скакалкой

**2.Освоить технику игры(обучение),мприем передача двумя руками от груди; одной, двумя руками сверху, снизу; от плеча.**

**2.1.Передача мяча двумя руками от груди** - основной способ, позволяющий быстро и точно направить мяч партнеру на близкое или среднее расстояние в сравнительно простой игровой обстановке, без плотной опеки соперника.

Подготовительная фаза: кисти с расставленными пальцами свободно охватывают мяч, удерживаемый на уровне пояса, локти опущены. Кругообразным движением рук мяч подтягивают к груди.

Основная фаза: мяч посылают вперед резким выпрямлением рук почти до отказа, дополняя его движением кистей, придающим мячу обратное вращение.

Завершающая фаза: после передачи руки расслабленно опускают, игрок выпрямляется, а затем занимает положение на слегка согнутых ногах (такая завершающая фаза типична и для остальных способов передачи).

Если соперник активно мешает передаче на уровне груди, то мяч можно послать так, чтобы он, ударившись о площадку вблизи партнера, отскочил прямо к нему. Чтобы мяч отскочил быстро, иногда придают ему поступательное вращение. Ноги при такой передаче нужно сгибать больше, а руки с мячом направлять вперед-вниз.

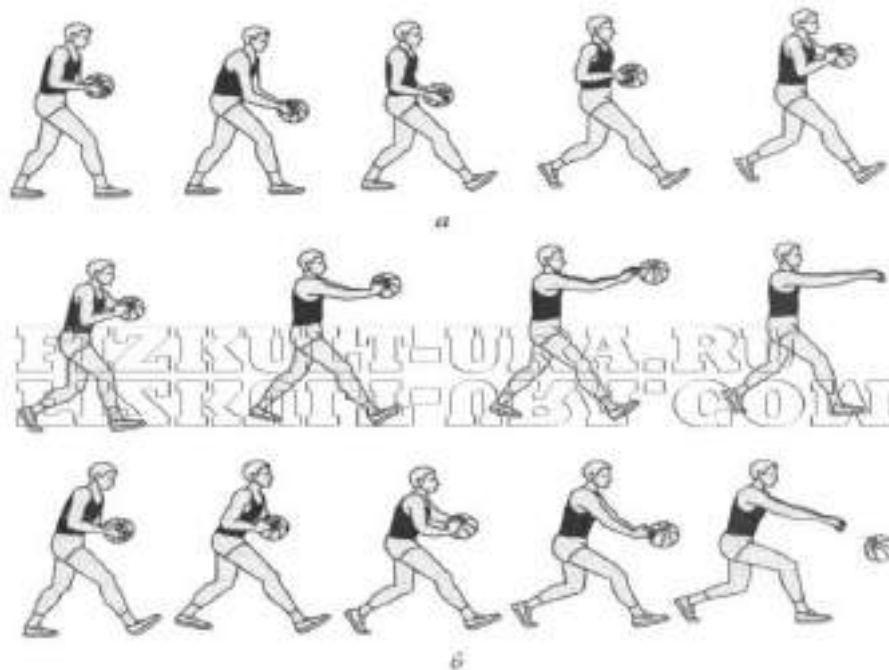

Передача двумя руками от груди (а)  
и двумя руками от груди ударом о площадку (б)

**2.2.Передачи мяча двумя руками сверху** чаще всего используют на средние расстояния при плотной опеке соперника. Положение мяча над головой дает возможность точно перебросить его сопернику через руки защитника.

Подготовительная фаза: игрок поднимает мяч слегка согнутыми руками над головой и заносит его за голову.



Передача мяча  
двумя руками сверху

Основная фаза: игрок, резким движением руками разгибая их в локтевых суставах и делая захлестывающее движение кистями, направляет мяч партнеру.

**2.3.Передача мяча двумя руками снизу** применяется с расстояния 4-6 м, когда мяч пойман на уровне ниже коленей или поднят с площадки и нет времени переменить позицию.

Подготовительная фаза: мяч в опущенных и слегка согнутых руках, пальцы свободно расставлены на мяче. Мяч отводят к бедру стоящей сзади ноги и немного поднимают.

Основная фаза: маховым движением руками вперед и одновременно выпрямлением их мяч посылают в нужном направлении. Когда руки достигают уровня пояса, кисти активным движением выталкивают мяч и придают ему обратное вращение. Высота полета мяча определяется раскрывающим движением кистей. Передачу чаще всего выполняют с шагом вперед.

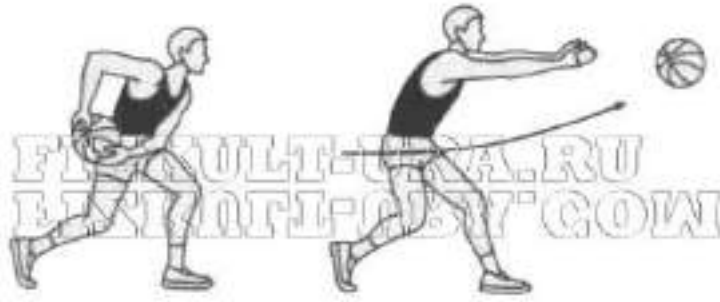

Передача мяча двумя руками снизу

**2.4. Передача одной рукой от головы или сверху** позволяет направить мяч через все поле контратакующему партнеру на расстояние 20-25 м.

Подготовительная фаза: правую руку с мячом (при поддержке левой рукой) поднимают и слегка отводят за голову. Одновременно поворачивают туловище. Таким образом достигается амплитуда замаха.

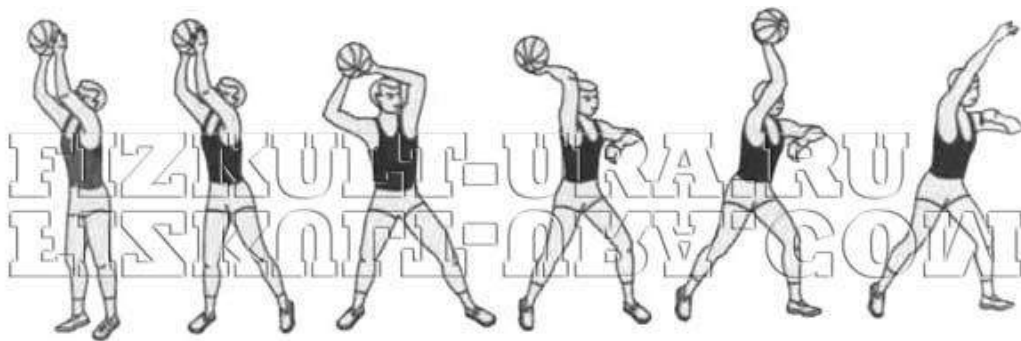

Передача мяча одной рукой от головы или сверху

Основная фаза: мяч на правой руке, которую сразу же с большой силой и быстро выпрямляют и одновременно выполняют захлестывающее движение кистью и мощный поворот туловищем.

**2.5. Передача мяча одной рукой от плеча** - наиболее распространенный способ передачи мяча на близкое расстояние. Здесь минимальное время замаха и хороший контроль за мячом. Дополнительное движение кисти в момент вылета мяча позволяет игроку изменять направление и траекторию полета мяча в большом диапазоне.

Подготовительная фаза: руки с мячом отводят к правому плечу (при передачах правой рукой мяч лежит на кисти правой руки и поддерживается левой рукой) так, чтобы локти не поднимались, одновременно игрок поворачивается в сторону замаха.

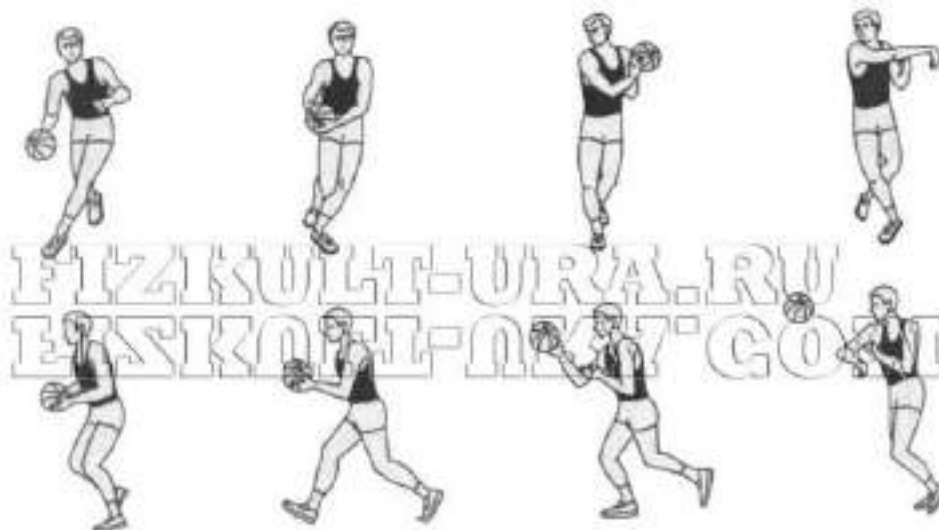

Передача мяча одной рукой от плеча

Основная фаза: мяч, на правой руке, которую сразу выпрямляют и одновременно выполняют движение кистью и поворот туловищем.

Завершающая фаза: после вылета мяча правая рука на короткое мгновение как бы сопровождает его, а потом опускается вниз; игрок возвращается в положение равновесия на слегка согнутых ногах.

**2.6. Передача одной рукой снизу** выполняется на близкое и среднее расстояние в тех ситуациях, когда соперник усиленно старается перехватить передачу сверху. Мяч направляют партнеру под рукой соперника.

Подготовительная фаза: прямую или слегка согнутую руку с мячом махом отводят назад, мяч лежит на ладони, удерживаемый пальцами и центробежной силой.



Передача одной рукой снизу

Основная фаза: руку с мячом вдоль бедра выносят вперед-вверх. Для вылета мяча кисть раскрывается, и пальцы выталкивают его. Высота траектории полета зависит от своевременности раскрывающего движения кисти и пальцев. Часто эту передачу выполняют с шагом вперед левой ногой.

**2.7. Передача одной рукой сбоку** сходна с передачей одной рукой снизу. Она позволяет направить мяч партнеру на близкое расстояние, минуя соперника с правой или левой стороны.

Подготовительная фаза: замах осуществляется отведением руки с мячом в сторону назад и соответствующим поворотом туловища.

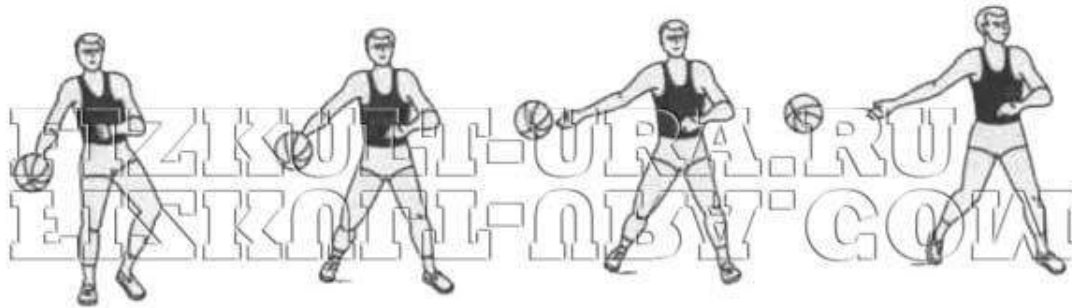

Передача одной рукой сбоку

Основная фаза: рукой с мячом делают маховое движение вперед в плоскости, параллельной площадке. Направление полета мяча также зависит от движения раскрывающей кисти.

**3.Отработать изученные элементы в учебной двухсторонней игре (2x8 мин)**

**Тема № 4:**

**Броски мяча по кольцу с места и в движении. Спортивные игры различной интенсивности.**

**Алгоритм выполнения:**

**1.Выполнить разминку**

Ходьба

Ходьба с заданием – на внешнем своде стопы

Бег

Бег с заданием а) правым боком, левым боком, спиной вперед приставными шагами; б) с выносом прямых ног вперед и назад; в) с ускорением по диагонали

Ходьба

Перестроение в колонну по два поворотом налево

**ОРУ** в парах

И.п. - стоя лицом друг к другу взяться за руки

1-2- руки вверх подняться на носки

3-4-и.п.

2. И.п. – стоя лицом друг к другу, руки в стороны, кисти соединены

1-4- первый партнер поднимает руки вверх , второй – противодействует ему

5-8-первый опускает руки вниз, второй – противодействует ему.

3. И.п. – стоя спиной друг к другу, руки сверху соединены.

1,2,3-наклоны направо

4-и.п.

5,6,7-наклоны налево

8-и.п.

4. И.п. – стоя спиной друг к другу, руки сцеплены в локтях

1,2-присед

3-4-и.п.

5. И.п. – стоя спиной друг к другу, взяться за руки

1-присед

2-и.п.

3-присед



4-и.п.

6. И.п. – стоя спиной друг к другу, руки на плечах партнера

1,2,3,4-наклоны

7. И.п. – стоя спиной друг к другу, руки вверх соединены

1-4-поворот на 360 в одну сторону

5-8-в другую сторону

8. И.п. – взять партнера за ноги

1-4-ходьба на руках вправо

5-8-и.п.

Следующие 8 счетов – влево

9. И.п. – первый партнер в приседе, второй – стоя, кисть на голове первого

1,2,3,4-первый прыгает, второй нажимает кистью голову первого.

10. И.п. – стоя лицом друг к другу в стойке баскетболиста «осаливание» спины партнера.

## **2.Обучение броскам по кольцу: одной от плеча, двумя сверху**

Подготовка к выполнению броска составляет основное содержание игры команды в нападении, а попадание в кольцо - ее главная цель.

Для успешного участия в состязании каждый баскетболист должен не только умело применять передачи, ловлю и ведение мяча, но и точно атаковать кольцо, выполняя броски из различных исходных положений, с любых дистанций при противодействии соперников. Меняющаяся обстановка игры и стремление использовать каждый удобный момент для атаки определяют необходимость владения разнообразным арсеналом способов выполнения броска с учетом индивидуальных особенностей игрока.

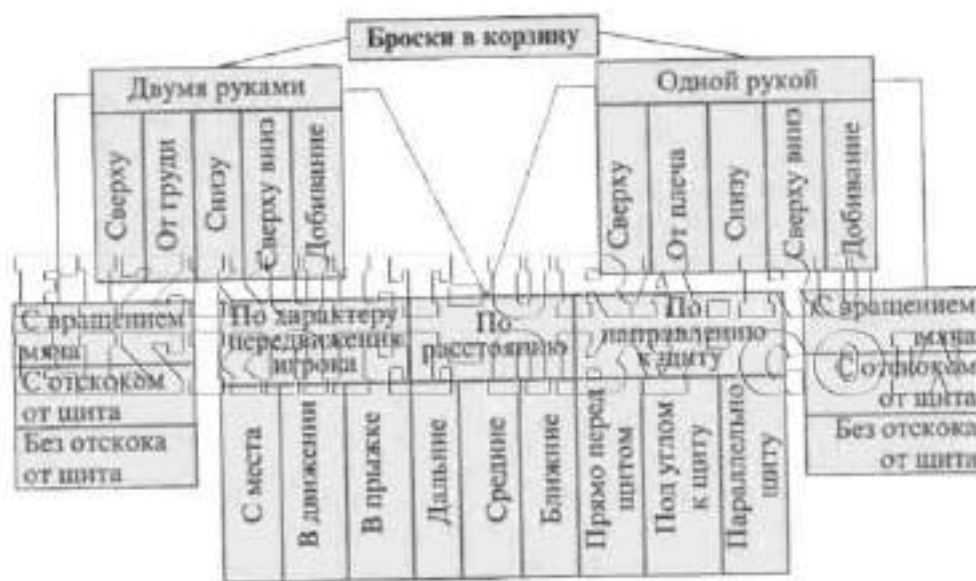

Классификация бросков в корзину

Точность броска в корзину определяется в первую очередь рациональной техникой, стабильностью движений и управляемостью ими, правильным чередованием напряжения и расслабления мышц, силой и подвижностью кистей рук, их заключительным усилием, а также оптимальной траекторией полета и вращением мяча.

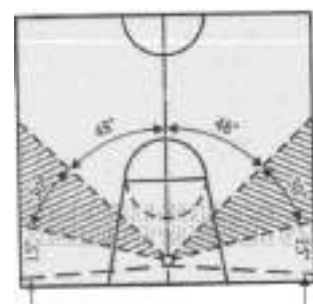

Примерные границы областей площадки для бросков прямо в корзину (не заштриховано) и с отскоком от щита (заштриховано)

Готовясь к броску, игрок должен оценить ситуацию на площадке (не находится ли партнер в более выгодном положении, обеспечивают ли партнеры борьбу за отскок и т.д.), возможную интенсивность и способ противодействия опекающего его защитника, реальные пути выхода для борьбы за отскок и другие моменты. Наметив программу действий и приняв решение, игрок должен психологически настроиться на бросок таким образом, чтобы никакие помехи уже не повлияли на уверенность и устойчивость движений. В

заключительный момент броска нужно расслабиться. Практика показала определенное преимущество бросков с отражением мяча от щита.

В бросках лучше придавать мячу вращение вокруг горизонтальной оси в сторону, противоположную направлению полета мяча (обратное вращение). В броске из-под щита из трудных положений применяется вращение мяча вокруг вертикальной оси. Это позволяет более свободно выбирать точку отражения от щита, не ограничиваясь его частью, расположенной непосредственно над кольцом, полнее использовать пространство за щитом для прохода и броска.

Броски со средних и дальних дистанций целесообразно выполнять сильнейшей рукой. Броски вблизи корзины надо уметь выполнять как правой, так и левой рукой.

Траекторию полета мяча выбирают в зависимости от дистанции, роста игрока, высоты его прыжка и активности противодействия высокорослого защитника. При бросках со средних (3-6,5 м от кольца) и дальних (свыше 6,5 м от кольца) дистанций лучше всего выбирать оптимальную траекторию полета мяча - параболу, при которой высшая точка над уровнем кольца примерно 1,4-2 м. При более навесной траектории несколько удлиняется путь мяча, что снижает точность броска. Чем больше дистанция, тем больше должны быть амплитуда движений при замахе, мощное заключительное усилие при выпуске мяча. Движение вслед за своим броском должно стать привычкой для любого игрока.

В общей структуре конкретного способа броска в корзину выделяют три фазы: подготовительную, основную и завершающую. Если в подготовительные движения игрок может внести некоторые изменения в зависимости от внешних факторов без заметного ущерба для точности приема, то основные движения должны отличаться стабильностью и рациональной вариативностью в пределах решения конкретных задач, обусловленных установкой на бросок.

Эти установки могут быть направлены на регулирование: точки замаха (от плеча, снизу, над головой, за головой); точки выпуска мяча (впереди себя, высоко над головой); быстроты выполнения; высоты траектории полета мяча.

**Бросок двумя руками от груди** преимущественно используют для атаки корзины с дальних дистанций, если нет активного противодействия защитника. Этот способ броска занимающиеся осваивают наиболее быстро, поскольку его структура близка к структуре передачи мяча тем же способом.

**Бросок двумя руками сверху** целесообразно выполнять со средних дистанций при плотной опеке соперника.



Бросок  
двумя руками от груди



Бросок двумя руками сверху

**Бросок двумя руками снизу** выполняют преимущественно при стремительных проходах к щиту и атаках кольца в затыжном прыжке под руками накрывающего мяч защитника.



Бросок двумя руками в прыжке

**Бросок двумя руками сверху вниз** все чаще начинают использовать игроки высокого роста с отличной прыгучестью. Помешать этому способу броска соперник почти не в состоянии, так как мяч летит только по нисходящей, очень короткой траектории с большой скоростью.



Бросок двумя руками сверху вниз

Подготовительная фаза: баскетболист выпрыгивает перед кольцом и выносит мяч на прямых руках над его уровнем.

Основная фаза: резким поворотом кистей и пальцев сверху вниз игрок опускает мяч в кольцо.

Завершающая фаза: после выполнения броска баскетболист мягко приземляется на обе ноги, занимая «исходное» положение для дальнейших действий.

**Бросок одной рукой от плеча** - распространенный способ атаки кольца с места со средних и дальних дистанций. Многие спортсмены используют его также в качестве штрафного броска.



Бросок одной рукой от плеча

**Бросок одной рукой сверху** используют чаще других для атаки корзины в движении с близких дистанций и непосредственно из-под щита.



Бросок одной рукой сверху

Подготовительная фаза: мяч ловят под правую ногу (при броске правой рукой). Шаг, под который ловят мяч, наиболее растянут. Последующий шаг должен быть укороченным, стопорящим - игрок должен быстрее и сильнее оттолкнуться почти вертикально вверх. При

отталкивании от площадки мяч выносят над плечом и переключают на повернутую часть правой руки.

Основная фаза: в высшей точке прыжка рука выпрямлена для максимального приближения к кольцу, мяч выталкивается мягким движением кисти пальцев, ему придается обратное вращение.

**Бросок одной рукой сверху в прыжке (бросок в прыжке)** - основное средство нападения в современном баскетболе. В состязаниях сильнейших мужских команд мира до 70 % всех бросков с игры выполняются именно этим способом, с различных дистанций. Есть несколько разновидностей данного броска. Выбирают их в зависимости от дистанций и особенностей противодействия защитника. В качестве типового проанализируем этот бросок со средней дистанции.

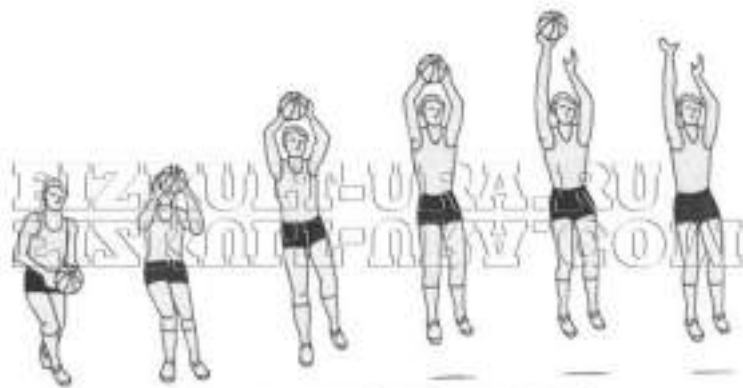

Бросок одной рукой сверху в прыжке

Подготовительная фаза: игрок получает мяч в движении и сразу делает стопорящий шаг левой ногой. Затем он приставляет к ней правую ногу, сгибая локти, выносит мяч на правой руке над головой, поддерживая его сбоку-сверху.

Основная фаза: игрок выпрыгивает толчком двумя ногами, при этом туловище развернуто прямо к кольцу, ноги слегка согнуты. При достижении высшей точки прыжка игрок направляет мяч в корзину выпрямлением правой руки вперед-вверх и энергичным, но плавным движением кисти и пальцев. Мячу придается обратное вращение. Левую руку снимают с мяча в момент начала движения кисти правой. Расстояние от места отрыва от площадки до места приземления игрока после броска должно быть минимальным и составлять не более 25-30 см, что позволяет ему избежать столкновения с защитником.

При выполнении броска в прыжке со сравнительно близкого расстояния отпадает необходимость в большой амплитуде разгибания руки с мячом.

Основным бросковым движением становится движение кисти и пальцев, благодаря которому повышаются уровень исходного положения мяча непосредственно перед броском и точка выпуска мяча - тогда игрок может успешно преодолеть сопротивление соперника.



Бросковые движения кистью

**Бросок в прыжке с отклонением туловища назад** стали применять и для атаки кольца с близких и средних расстояний при плотной опеке высокорослого защитника, обладающего хорошей прыгучестью. Мяч выпускают над головой вне центрального поля зрения игрока - он летит по навесной траектории, что в определенной степени затрудняет достижение высокой точности броска.



Бросок в прыжке с одновременным отталкиванием двумя ногами

Большое значение в состязании приобретает быстрота выполнения броска или, как говорят, его скорострельность. Опыт показывает, что медленно выполненный бросок, как правило, встречает противодействие соперников, которое трудно преодолеть. Скорострельность броска можно увеличить, сократив время на подготовительные движения и их реализацию.

**Бросок одной рукой «крюком»** часто используется центровыми игроками для атаки кольца с близких и средних дистанций при активном противодействии высокорослого защитника.

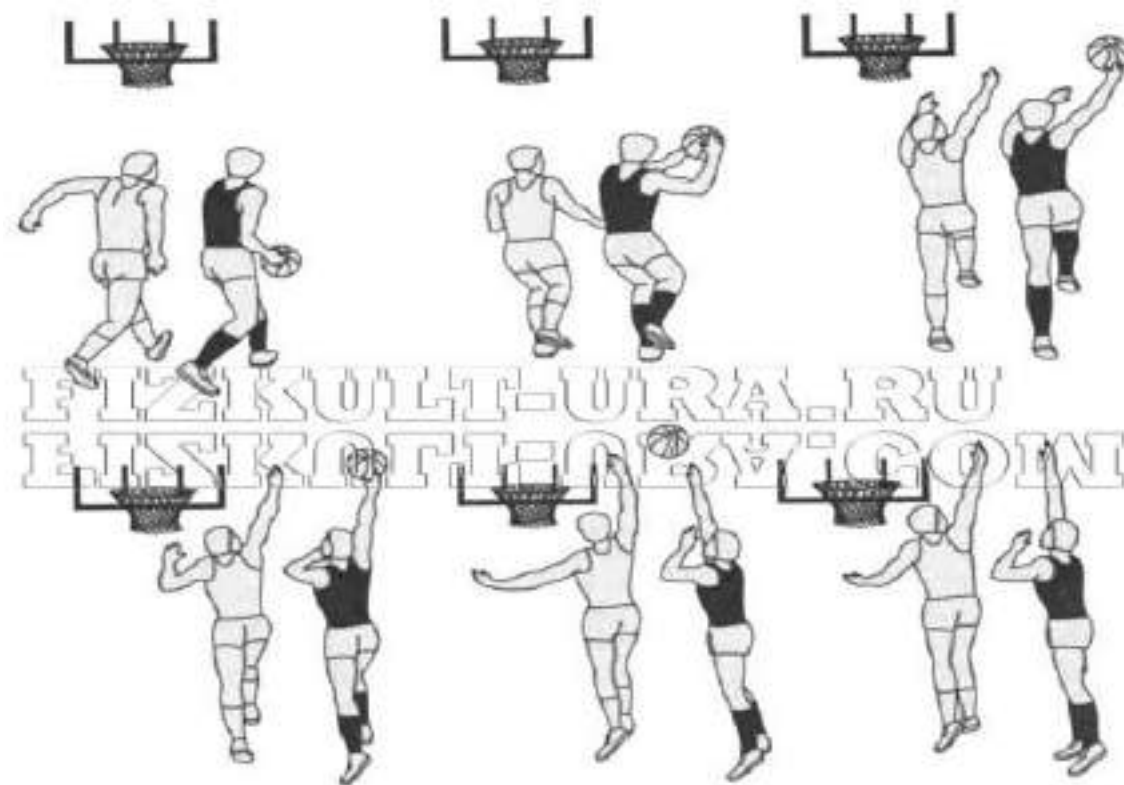

Бросок одной рукой «крюком»

Подготовительная фаза: игрок делает шаг левой ногой в сторону от соперника, поворачивается левым боком к щиту, слегка сгибая левую ногу. Мяч лежит на согнутой правой руке и поддерживается сверху; голову поворачивают к корзине.

Основная фаза: отталкиваясь левой ногой, игрок выпрыгивает вверх, одновременно правую руку с мячом отводит от туловища и дугообразным движением поднимает вверх.

Левая рука, согнутая в локтевом суставе под прямым углом, как бы отгораживает мяч от защитника. Колено правой ноги подтягивают вверх. Мяч выпускают в наиболее высокой точке, когда рука приближается к голове. Потом его направляют в корзину.

При плотной опеке и подстраховке некоторые центровые предпочитают не делать рукой с мячом полную дугу. Они выносят мяч двумя руками в сторону вверх от защитника, затем одной рукой проводят лишь заключительную часть, т.е. бросают мяч «полукрюком».

**Бросок одной рукой снизу** применяют примерно в тех же ситуациях, что и бросок двумя руками снизу в прыжке. Кроме того, некоторые центровые игроки с успехом используют этот бросок в сочетании с поворотом и финтами при борьбе вблизи щита соперника.

**Добивание мяча.** В ряде игровых положений, когда мяч отскакивает от щита после неудачного броска или пролетает вблизи корзины, у игрока нет времени для приземления с мячом, прицела и броска. В таких случаях следует добивать мяч в кольцо в прыжке двумя руками или одной. При добивании одной рукой баскетболисту удастся достать мяч в более высокой точке. Выпрыгнув и приняв мяч на раскрытую кисть, игрок слегка сгибает руку и тут же выпрямляет ее, одновременно выполняя мягкое завершающее движение кисти пальцами (без шлепка). Когда же мяч находится совсем близко к кольцу, то лучше послать его коротким толчком без задержки кисти.

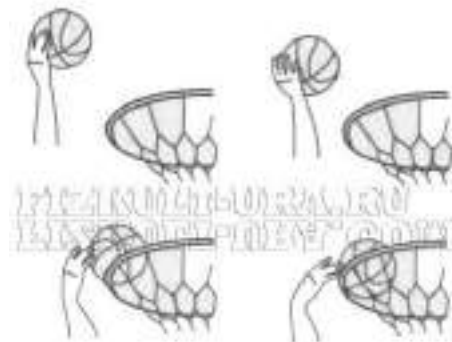

Место выпуска мяча при броске одной рукой «крылом»

### 3. Отработать изученные элементы в учебной двухсторонней игре (3х8 мин)

## Тема № 5:

### Тактика игры в защите. Спортивные игры различной интенсивности.

#### Алгоритм выполнения:

##### 1. Выполнить разминку

Ходьба.

Ходьба с заданием.

Бег

Бег с заданием:- правым, левым боком, спиной вперед приставными шагами.- бег, остановкой, поворот, бег в другую сторону.- бег с изменением направления.- бег с ускорением.

Ходьба

Перестроение в два круга на середине площадке каждый второй идет влево, каждый первый прямо.

**ОРУ** в кругу, взявшись за руки.

1. И.п. – о.с. ,взяться за руки

1,2 – оставляя правую назад на носок, руки вверх.

3,4- и.п.

5-8- с другой ноги

2. И.п. – о.с. ,взяться за руки лицом наружу

1- мах правой назад, руки вверх

2- и.п.

3- мах левой назад, руки вверх

4- и.п.

3. И.п. – о.с., ,взяться за руки, лицом внутрь круга

1- выпад правой, руки вверх

2- и.п.

3- выпад левой, руки вверх

4- и.п.

5-8- тоже вне круга

4. И.п.- узкая стойка, руки сцеплены вверху.

1,2- наклоны вправо

3-4- наклоны влево.

5. И.п.- узкая стойка, ,взяться за руки

- 1- присед, руки вперед
- 2- и.п.
- 3- присед, руки вверх
- 4- и.п.
6. И.п.-о.с., руки сцеплены в локтях
  - 1- мах правой вперед
  - 2- мах правой назад
  - 3- мах правой вперед
  - 4- и.п.
7. И.п. – положить руки на плечи партнерам
  - 1,2,3- наклоны прогнувшись
  - 4- и.п.
8. И.п.-о.с., взяться за руки 1-2- «пистолет» на правой , руки вперед
  - 3-4- и.п.
  - 5-8- на другой ноге
9. И.п.- стоя в затылок друг другу, руки на поясе впереди стоящего.
10. Ходьба на месте с разминанием кистей.

## 2. Освоить технику игры в защите.

Усилия команды, стремящейся всеми силами победить, окажутся напрасными, если игроки ее будут допускать серьезные ошибки в защитных действиях.

Технический арсенал нападающего значительно богаче, чем защитника. Опыт показывает, что приемы защиты более универсальны и достаточно эффективны при правильном и внимательном их выполнении.

Приемы игры в защите направлены на противодействие нападающей команде. Основная цель игры в защите — прервать атаку соперника и овладеть мячом до его броска в корзину. Защитник должен постоянно стремиться занять необходимую позицию для предотвращения выхода нападающего к щиту или на выгодное для развития атаки место. Не менее значимо также умение игрока препятствовать передачам и ловле мяча, ведению и броскам мяча.

**Технику защиты подразделяют на две основные группы:**

- технику передвижений;
- технику овладения мячом и противодействия.



Классификация техники защиты

## 3. Освоить Финты.

## **Обманные движения, финты**

Свобода движений, гибкость, умение расслабиться создают базу для освоения сложно-координационных приемов баскетбола и придают им силу и непринужденность. Обманные движения, финты позволяют игроку своевременно освободиться для получения мяча, опережать опекуна при выходе под щит для борьбы за отскок, участвовать в комбинационной игре в позиционном нападении. Техника обыгрывания с мячом и обманные движения составляют важнейшую часть баскетбольной техники. Владение всем арсеналом ее средств и доведение до совершенства отдельных элементов - вот что определяет класс игрока. Работа над техникой проходит через всю спортивную жизнь баскетболиста, начиная с самого юного возраста и заканчивая вершинами спортивного мастерства. Работа над этими техническими элементами должна быть построена тренером таким образом, чтобы игроки не теряли заинтересованность к тренировке, чувствовали индивидуальный подход и внимание тренера.

### **Упражнения для отработки обманных движений, финтов и обыгрывания**

- Обманные движения корпусом перед зеркалом с мячом в руках.
2. Обманные движения ногами на месте и в движении, с мячом и без мяча.
  3. Обманные движения головой стоя на месте и в движении.
  4. Обманные движения руками. Финты на передачу мяча и на бросок выполняются с мячом, на ловлю - без мяча.
  5. Обманные движения спиной к кольцу. Финт вправо и уход в левую сторону, потом наоборот.
  6. Отработка пивотного шага на месте. Вышагивание одной ногой, вторая - опорная.
  7. Обманные движения после ловли отскочившего от щита мяча. Тренер бьет мяч в щит, игрок ловит его в прыжке, приземляется и делает несколько финтов подряд - на передачу, на бросок, на уход из-под кольца с дриблингом.
  8. Обманные движения у препятствия (стула). Игрок с мячом выполняет финт на бросок или на передачу, стоя перед стулом, после этого обходит препятствие справа или слева.
  9. Обыгрывание неподвижного препятствия (стула, манекена) в движении. Игрок с мячом делает рывок к препятствию, обыгрывает его пивотом или другим финтом и продолжает движение к кольцу. Завершается упражнение броском по кольцу.
  10. Обыгрывание 1x1 с места, с хода, после передачи, ведением, с поворотами, лицом, спиной, после рывка, после приземления.
  11. Игра 1x1 без мяча. Мяч находится на средней линии поля. Нападающий располагается на лицевой линии лицом к мячу, защитник его опекает очень плотно. По сигналу тренера нападающий начинает движение к мячу, стараясь обыграть защитника финтами. Задача защитника - не дать нападающему подобрать мяч, постоянно встречая его корпусом. После овладения мячом нападающий атакует противоположное кольцо, преодолевая активное сопротивление защитника.
  12. Игра 1x1 с одним пасующим. Нападающий располагается в поле, лицом кольцу, на расстоянии 5-7 м. Защитник плотно его опекает. Задача нападающего - обыграть защитника финтами и открыться для получения мяча в трехсекундную зону, получить мяч и забить его из-под кольца. Смена мест в тройке - после каждого попадания (схема 95).
  13. Игра 1x1 с поворотами с одним пасующим. Задача нападающего и защитника та же, что и в упр. 12. Нападающий обыгрывает защитника только при помощи резкого изменения направления движения или пивотного шага.
  14. Игра 1x1 с одним пасующим, перекидка мяча через защитника, опекающего нападающего в закрытой стойке и не видящего мяч. Задача нападающего - освободиться от опеки рывками вдоль лицевой линии и получить мяч для броска по кольцу в одном прыжке. Задача защитника - не дать получить мяч, не оглядываясь на пасующего (схема 96).
  15. Игра 1x1 с одним заслоняющим. Нападающий с мячом располагается в поле, на расстоянии 5-6 м от кольца. Защитник плотно его опекает, противодействуя и проходу, и броску. Третий игрок ставит нападающему стационарный, неподвижный заслон. Задача нападающего - обыграть защитника, используя заслон, и забить мяч из-под кольца. Задача защитника - преодолеть заслон и не дать забить мяч. Смена игроков в тройке происходит по кругу, после



каждого удачного действия защитника (схема 97),  
16. Игра 1x1 без мяча. Нападающий начинает движение по сигналу тренера от лицевой линии и старается обыграть защитника финтами. Темп выполнения упражнения сначала средний, затем возрастает до быстрого. Защитник должен в первую очередь поддерживать правильную стойку, следить за работой ног. Его задача - как можно дольше не дать нападающему себя обойти.  
17. Игра 1x1 с одним ударом в пол. Нападающий с мячом располагается на расстоянии 5-6 м от кольца, ему разрешается атаковать кольцо сразу или после одного удара в пол. Время на атаку ограничено тремя секундами.



#### **4. Освоить Тактические действия в защите.**

**Упражнения для обучения тактическим действиям в защите**



**5. применить изученные элементы в учебной двухсторонней игре (2x8)**

**Тема № 6:**

## Тактика игры в нападении. Спортивные игры различной интенсивности.

### Алгоритм выполнения:

#### 1.Выполнить разминку.

Ходьба.

Ходьба с заданием.

Бег , бег правым, левым боком в стойке баскетболиста; спиной вперед.

Бег с заданием.

Ходьба с восстановлением дыхания.

**ОРУ** с мячом в кругу.

и.п.- узкая стойка, мяч перед собой

1-4-вращение мяча вокруг шеи

5-8- в другую сторону

2. и.п.- мяч у талии.

1-4- вращение мяча вокруг талии вправо

5-8- в другую сторону.

3. и.п. – о.с., ноги слегка согнуть

1-4- вращение мяча вокруг ног вправо

5-8- тоже, но влево

4. И.п- выпад правой

1,2,3,4- вращение мяча

5,6,7,8- тоже вокруг левой

5. И.п.-стойка ноги врозь

1,2,3,4- «восьмерки»

6. И.п. – стойка ноги врозь

1- вращение мяча вокруг шеи

2- вращение мяча вокруг туловища

3-4- «восьмерка»

7. И.п- стойка ноги врозь, мяч в правой

1- мах правой, мяч под ней в левую

2- и.п.

3- мах левой, мяч под ней в правую

4- и.п.

8. И.п.- о.с. , мяч внизу

1- выпад правой, мяч вверх

2- и.п.

3- выпад левой, мяч вверх

9. И.п.- о.с. , мяч внизу

1- подкинуть мяч вверх

2- сед

3-4-и.п.

10. И.п.-мяч между ступнями ног

1- прыжком подбросить мяч вверх-вперед, поймать

2-и.п.

3- прыжком подбросить вверх-назад, поймать

4-и.п.

11. Ходьба с ведением мяча под ногой

## 2. Освоить технику игры в нападении. Тактические действия в нападении.

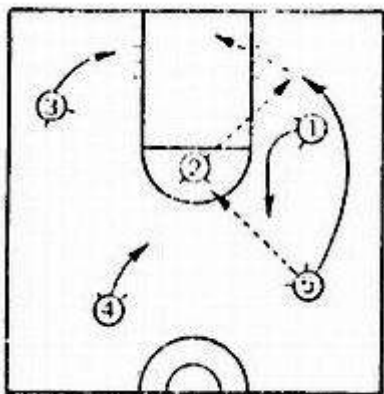

Многие молодые тренеры склонны преподносить своим ученикам те системы игры, с которыми они познакомились, когда были игроками. Хотя это и самый легкий метод для начинающего тренера, однако он может оказаться весьма ошибочным. Независимо от того, насколько глубоко и четко усвоил какую-либо систему тот или иной тренер, будучи игроком, он должен внимательно изучить возможности своей команды и в зависимости от особенностей ее игроков сделать те или иные поправки к излюбленной системе. К тому же и систематические изменения правил также влияют на тактику игры в нападении.

Тренер должен просмотреть игроков и определить тактику игры в предсезонном периоде. Он должен проанализировать все имеющиеся и скрытые возможности своей команды и команд противников, а затем приступить к изучению наиболее подходящей системы игры. Разумно не придерживаться из года в год одной и той же системы. Исключение может быть допущено в случае, если состав команды не меняется и применение определенной системы приносит постоянный успех.

После того как определится основная система игры, а игроки обретут физическую форму и подготовятся технически, можно перейти к разучиванию тактических вариантов и изменений. Например, тренер решил строить основную тактику нападения в своей команде на высоком игроке. Но через несколько недель выявляется, что этот игрок недостаточно подготовлен физически и ему часто приходится давать отдых в игре. Если другого такого же высокорослого игрока в команде нет, тренер должен готовить команду к тому, чтобы с введением нового игрока изменить и систему игры. В этом случае он может сделать упор на нападение быстрым прорывом и держание противника по всей площадке. Если же тренер считает, что его игроки по своим индивидуальным качествам уступают большинству команд противника, рекомендуется изучать систему длительного контроля мяча.

Тренер должен взять лучшее из каждой системы. В этом заключается секрет успеха. Овладев искусством приспособлять различные системы игры к возможностям своих игроков, молодой тренер может считать, что он находится на верном пути. Игроки будут высоко ценить тренера, дающего им возможность полностью проявить все индивидуальные качества и способности, которыми они владеют.

**В современном баскетболе наиболее часто применяются следующие системы и тактики игры в нападении:**

1. Быстрый прорыв (в том числе сверхбыстрый прорыв).
2. «Отдай и выйди», или подвижное нападение пятью игроками.
3. Длительный контроль мяча.
4. «Восьмерка».
5. Нападение, основанное на сильном центровом игроке.
6. Серия комбинаций (с названием заранее обусловленного номера).
7. Система нападения против зонной защиты.
8. Нападение без центра с применением проходов и ведения мяча.
9. Нападение бросками с дальних дистанций.
10. Нападение, построенное на использовании выдающихся качеств отдельных игроков.

**Тема № 7:**

**Групповые и командные действия игроков. Спортивные игры различной интенсивности.**

**Алгоритм выполнения:**

**1.Выполнить разминку**

Ходьба.

Ходьба с заданием.

Бег

Бег с заданием:- правым, левым боком, спиной вперед приставными шагами.- бег, остановкой, поворот, бег в другую сторону.- бег с изменением направления.- бег с ускорением.

Ходьба

Перестроение в два круга на середине площадке каждый второй идет влево, каждый первый прямо.

**ОРУ** в кругу, взявшись за руки.

1. И.п. – о.с. ,взяться за руки

1,2 – оставляя правую назад на носок, руки вверх.

3,4- и.п.

5-8- с другой ноги

2. И.п. – о.с. ,взяться за руки лицом наружу

1- мах правой назад, руки вверх

2- и.п.

3- мах левой назад, руки вверх

4- и.п.

3. И.п. – о.с., ,взяться за руки, лицом внутрь круга

1- выпад правой, руки вверх

2- и.п.

3- выпад левой, руки вверх

4- и.п.

5-8- тоже вне круга

4. И.п.- узкая стойка, руки сцеплены вверху.

1,2- наклоны вправо

3-4- наклоны влево.

5. И.п.- узкая стойка, ,взяться за руки

1- присед, руки вперед

2- и.п.

3- присед, руки вверх

4- и.п.

6. И.п.-о.с., ,руки сцеплены в локтях

1- мах правой вперед

2- мах правой назад

3- мах правой вперед

4- и.п.

7. И.п. – положить руки на плечи партнерам

1,2,3- наклоны прогнувшись

4- и.п.

8. И.п.-о.с., ,взяться за руки 1-2- «пистолет» на правой , руки вперед

3-4- и.п.

5-8- на другой ноге

9. И.п.- стоя в затылок друг другу, руки на поясе впереди стоящего.
10. Ходьба на месте с разминанием кистей.

Групповые и командные упражнения для обучения тактическим действиям в защите.

1. Занимающиеся баскетболисты располагаются тройками — один нападающий и два защитника. Во время ведения мяча нападающим один из защитников, который находится ближе к нападающему, вступает с ним в активное противодействие. Как только нападающий баскетболист обойдет этого защитника, второй защитник, страхующий его, сразу же устремляется к нападающему.

2. Занимающиеся баскетболисты располагаются пятерками — три нападающих и два защитника. Защитники становятся друг за другом. Первый защитник атакует баскетболиста с мячом и, когда тот передает мяч, отступает назад, перекрывая возможную передачу. К нападающему, получившему мяч, выходит второй защитник.

3. То же, что и в упр. 2, но с участием четырех нападающих и трех защитников.

4. Занимающиеся располагаются четверками — два нападающих и два защитника. Нападающие баскетболисты передают мяч друг другу, защитники, передвигаясь приставными шагами, опекают их. Когда один из нападающих использует наведение, защитники меняются подопечными.

5. Расположение занимающихся то же, что и в упр. 4. Один из нападающих ставит заслон своему партнеру, который выходит из-за заслона и ведет мяч. Один из защитников переключается на выходящего нападающего, другой остается с первым нападающим.

6. Игры в баскетбол 2×2, 3×3 на одной половине площадки с применением одного из групповых действий.



7. Личная защита в области штрафного броска.

8. Противодействие нападающим в непосредственной близости от защищаемой корзины.

9. Личная защита по всей площадке (или прессинг). Рассредоточение защитников и навязывание нападающим противодействия по всей площадке.

10. Личная защита при игре 5×5 на одной половине площадки.

11. Зонная защита с использованием варианта «3–2». Два баскетболиста располагаются в зонах под щитом, а три выдвигаются за линию штрафного броска и противодействуют нападающим.

12. Зонная защита с использованием варианта «2–3». Три защитника располагаются под щитом, а два занимают места за линией штрафного броска и противодействуют нападающим.

13. Зонная защита с использованием варианта «2–1–2». По два защитника располагаются на первой и второй линиях защиты, а один выдвигается к линии штрафного броска и противодействует нападающим.

8. Личная защита на половине площадки. Защитники вступают в противодействия с нападающими на своей половине площадки.

14. Зонная защита с использованием варианта «1–3–1». Под щитом располагается самый рослый защитник, в центре — еще один, на флангах — быстрые и рослые защитники, а впереди — самый быстрый баскетболист. Такая расстановка помогает закрыть область штрафного броска и противодействовать нападающим.

15. Зонный прессинг, при котором двое защитников атакуют баскетболиста, владеющего мячом, вынуждая его допустить ошибку в передаче.

16. Смешанная защита с использованием варианта «4+1». Четверо защитников располагаются в зоне, один опекает нападающего персонально. Упражнение с противодействием нападающим.

17. Тот же вариант, но четверо защитников опекают персонально, а один располагается в зоне.

18. Смешанная защита в баскетболе с использованием варианта «3+2». Трое защитников располагаются в зоне, два опекают нападающих и противодействуют им.

19. Тот же вариант, но два защитника располагаются в зоне, а три, осуществляя персональную опеку, противодействуют нападающим.



При изучении групповых и командных взаимодействий в баскетболе необходимо строго соблюдать принцип последовательности овладения ими, постепенно увеличивая количество партнеров и усложняя их действия.

Особую важность в тактической подготовке баскетболистов имеет выполнение отдельных взаимодействий непосредственно в двусторонних, учебных и товарищеских встречах

## **Тема № 8: Двусторонняя игра. Судейство. Спортивные игры различной интенсивности.**

**Алгоритм выполнения:**

### **1.Выполнить разминку**

Ходьба.

Ходьба с заданием.

Бег

Бег с заданием:- правым, левым боком, спиной вперед приставными шагами.- бег, остановкой, поворот, бег в другую сторону.- бег с изменением направления.- бег с ускорением.

Ходьба

Перестроение в два круга на середине площадке каждый второй идет влево, каждый первый прямо.

**ОРУ** в кругу, взявшись за руки.

1. И.п. – о.с. ,взяться за руки

1,2 – оставляя правую назад на носок, руки вверх.

3,4- и.п.

5-8- с другой ноги

2. И.п. – о.с. ,взяться за руки лицом наружу

1- мах правой назад, руки вверх

2- и.п.

3- мах левой назад, руки вверх

4- и.п.

3. И.п. – о.с., ,взяться за руки, лицом внутрь круга

1- выпад правой, руки вверх

2- и.п.

3- выпад левой, руки вверх

4- и.п.

5-8- тоже вне круга

4. И.п.- узкая стойка, руки сцеплены вверху.

1,2- наклоны вправо

3-4- наклоны влево.

5. И.п.- узкая стойка, ,взяться за руки

1- присед, руки вперед

2- и.п.

3- присед, руки вверх

4- и.п.

6. И.п.-о.с., ,руки сцеплены в локтях

1- мах правой вперед

2- мах правой назад

3- мах правой вперед

4- и.п.

7. И.п. – положить руки на плечи партнерам

1,2,3- наклоны прогнувшись

4- и.п.

8. И.п.-о.с., ,взяться за руки 1-2- «пистолет» на правой , руки вперед

3-4- и.п.

5-8- на другой ноге

9. И.п.- стоя в затылок друг другу, руки на поясе впереди стоящего.

10. Ходьба на месте с разминанием кистей.

## **2.Провести двустороннюю игру, используя полученные знания.**

### **Тема № 9:**

### **Двусторонняя игра. Судейство. Спортивные игры различной интенсивности.**

**Алгоритм выполнения:**

#### **1.Выполнить разминку**

Ходьба с постепенным увеличением скорости и переходом на бег.

Бег, бег с заданием: в стойке баскетболиста;  
-правым ,левым боком;  
-спиной вперед;  
-в защитной стойке с поворотом;  
- «салки» в парах с касанием спины партнера.  
Раздать мячи.

**ОРУ с мячами в движении.**

И.п.- узкая стойка, мяч перед собой

1-4-вращение мяча вокруг шеи

5-8- в другую сторону

2. и.п.- мяч у талии.

1-4- вращение мяча вокруг талии вправо

5-8- в другую сторону.

3. и.п. – о.с., ноги слегка согнуть

1-4- вращение мяча вокруг ног вправо

5-8- тоже, но влево

4. И.п- выпад правой

1,2,3,4- вращение мяча

5,6,7,8- тоже вокруг левой

5. И.п.-стойка ноги врозь

1,2,3,4- «восьмерки»

6. И.п. – стойка ноги врозь

1- вращение мяча вокруг шеи

2- вращение мяча вокруг туловища

3-4- «восьмерка»

7. И.п- стойка ноги врозь, мяч в правой 1- мах правой, мяч под ней в левую

2- и.п.

3- мах левой, мяч под ней в правую

4- и.п.

8. И.п.- о.с. , мяч внизу

1- выпад правой, мяч вверх

2- и.п.

3- выпад левой, мяч вверх

9. И.п.- о.с. , мяч внизу

1- подкинуть мяч вверх

2- сед

3-4-и.п.

10. И.п.-мяч между ступнями ног

1- прыжком подбросить мяч вверх-вперед, поймать

2-и.п.

3- прыжком подбросить вверх-назад, поймать

4-и.п.

11. Ходьба с ведением мяча под ногой

**2.Провести двустороннюю игру, используя полученные знания.**



## **6. Информационное обеспечение обучения. Перечень рекомендуемых учебных изданий, интернет-ресурсов, дополнительной литературы**

### **Основная литература:**

**Бирюков, А.А. Физическая культура** [Электронный ресурс]: учебное пособие для студентов 1-4 курса, обучающихся по программе СПО. – Рязань: издат-во РГАТУ, 2020

### **Дополнительная литература:**

**Муллер А.Б.** Физическая культура [Электронный ресурс]: учебник и практикум для прикладного бакалавриата/ Муллер А.Б., Дядичкина Н.С., Богащенко Ю.А.. 2020-. ЭБС Юрайт,

### **Учебно-методические издания:**

Методические рекомендации по самостоятельной работе [Электронный ресурс] Федяшов Д.А. - Рязань: РГАТУ, 2020- ЭБ «РГАТУ»

### **Internet-ресурсы:**

1. Концепция модернизации физического воспитания и оздоровления учащихся средствами физкультурно-спортивной деятельности: [www.spbniiifk.ru/conception.dok](http://www.spbniiifk.ru/conception.dok)
2. Концепция оздоровления учащихся в процессе использования инновационных технологий физического воспитания: [lib.Sportedu.ru/press/fkvot/2010№2/p24-26/htm](http://lib.Sportedu.ru/press/fkvot/2010№2/p24-26/htm)
3. Концепция личностно-ориентированного содержания физкультурно-спортивной деятельности: [www.mirrabort.com/work\\_4900.html](http://www.mirrabort.com/work_4900.html)
4. Методическое письмо «О преподавании учебного предмета «Физическая культура» в условиях введения федерального компонента государственного стандарта: [www.ipkps.psu.edu.ru/source/metod\\_s/uzvaldist\\_sport.asp](http://www.ipkps.psu.edu.ru/source/metod_s/uzvaldist_sport.asp)
5. Развивающие занятия по физической культуре и укреплению здоровья: [www.zone-x.ru/chowtov](http://www.zone-x.ru/chowtov)
6. Физическая культура в профильном обучении: [spo.1september.ru/2010/17/15.htm](http://spo.1september.ru/2010/17/15.htm)
7. Совершенствование содержания уроков физической культуры в общеобразовательной школе: [lib.sportedu.ru](http://lib.sportedu.ru)

МИНИСТЕРСТВО СЕЛЬСКОГО ХОЗЯЙСТВА РОССИЙСКОЙ ФЕДЕРАЦИИ  
ФЕДЕРАЛЬНОЕ ГОСУДАРСТВЕННОЕ БЮДЖЕТНОЕ ОБРАЗОВАТЕЛЬНОЕ  
УЧРЕЖДЕНИЕ ВЫСШЕГО ОБРАЗОВАНИЯ  
«РЯЗАНСКИЙ ГОСУДАРСТВЕННЫЙ АГРОТЕХНОЛОГИЧЕСКИЙ УНИВЕРСИТЕТ  
ИМ. П.А. КОСТЫЧЕВА»

УТВЕРЖДАЮ:

Декан ФДП и СПО

 А. С. Емельянова

« 20 »  2020 г.

## МЕТОДИЧЕСКИЕ УКАЗАНИЯ К ПРАКТИЧЕСКИМ ЗАНЯТИЯМ

по дисциплине «**ОСНОВЫ ПСИХОЛОГИИ**»

для студентов 2 курса ФДП и СПО

специальность 38.02.01 Экономика и бухгалтерский учёт (по отраслям)

(очная форма обучения)

РЯЗАНЬ, 2020

Методические указания к практическим занятиям разработаны в соответствии с требованиями Федерального государственного образовательного стандарта (далее ФГОС), утвержденного 28.07.2014 приказом Министерства образования и науки РФ за №832 по специальности среднего профессионального образования (далее СПО) 38.02.01 Экономика и бухгалтерский учет (по отраслям)

Разработчик:

Кабалова Е.Э., преподаватель ФДП и СПО

Рецензент:

Рублёв М.С., к.ф.н., доцент кафедры социально-гуманитарных дисциплин ФГБОУ ВО РГАТУ

Методические указания одобрены на заседании предметно-цикловой комиссии общих гуманитарных и социально-экономических дисциплин факультета дополнительного профессионального и среднего профессионального образования «30» июня 2020г., протокол № 10.

Председатель предметно-цикловой комиссии



Мохова.М.Н.

## ОБЩИЕ ПОЛОЖЕНИЯ

Методические указания по выполнению практических занятий по дисциплине «Основы психологии» составлены в соответствии с рабочей программой дисциплины для студентов, обучающихся по специальности. Целью практических занятий является

- закрепление, углубление и расширение знаний, полученных на теоретических занятиях и в процессе самостоятельной работы;
- развитие навыков самостоятельной работы с учебной литературой;
- проверка и усвоение программного материала и оценка знаний обучаемых по данной теме;
- обучение практическим навыкам применения методов психодиагностики в изучении психологических особенностей личности, особенностей психически познавательных процессов;
- развитие интереса к психологическим знаниям.

В результате изучения дисциплины студент должен:

уметь:

- дать краткую психологическую характеристику личности;
- критически оценивать свои достоинства и недостатки, определять пути и выбирать средства развития достоинств и устранения недостатков;
- применять техники и приёмы эффективного общения.

знать:

- предмет, основные задачи и методы психологии;
- понятие личности, факторы её формирования и развития;
- особенности психических познавательных процессов;
- специфику эмоционально-волевых процессов;
- психические свойства (темперамент, характер, способности);
- основы психологии межличностных отношений и психологии малых групп;
- природу конфликтов, пути их предупреждения и разрешения.

Практические занятия по курсу «Основы психологии» способствуют знакомству с методами получения психологической информации, выработке умения наблюдать и анализировать в психологическом плане собственное поведение и поведение других людей, формированию интереса к вопросам самоанализа. Тематика практических занятий охватывает почти все разделы программы курса «Основы психологии».

### Тематический план

Формируемые ОК	Тема практического занятия	Количество часов
ОК4, ОК 5, ОК 8	Исследование свойств внимания	2
ОК4, ОК 5, ОК 8	Исследование свойств памяти	2
ОК4, ОК 5, ОК 8	Исследование свойств мышления	2
ОК4, ОК8	Исследование типа темперамента	2
ОК4, ОК8	Психологическое изучение свойств личности	2
ОК4, ОК8	Исследование эмоционально-волевой сферы личности	2
ОК4, ОК5, ОК6, ОК8	Психологические аспекты общения (семинарское занятие)	2
ОК4, ОК5, ОК6, ОК8	Стратегии поведения в конфликтных ситуациях	4

	ВСЕГО:	18
--	--------	----

## Тема 2.2 Внимание в системе познавательных процессов ПРАКТИЧЕСКАЯ РАБОТА №1

### Тема: «Исследование свойств внимания»

**Цель занятия:** закрепление теоретических знаний, приобретение практических навыков по изучению познавательных процессов; исследование свойств внимания.

**Ход занятия:**

1. Фронтальный опрос по теме занятия
2. Выполнение практического задания. Обработка результатов.
3. Составление рекомендаций по развитию внимания.

### Теоретические аспекты

Внимание - это психический процесс, выражающийся в направленности и сосредоточенности сознания на определённые объекты.

Благодаря вниманию человек отбирает нужную информацию, обеспечивает избирательность различных программ своей деятельности, сохраняет должный контроль над своим поведением.

Внимание сопутствует каждой деятельности как составной элемент различных психических (восприятие, память, мышление) и двигательных процессов.

Внимание, с одной стороны, является сложным познавательным процессом, с другой, - психическим состоянием, в результате которого улучшается деятельность. Внимание порождается деятельностью и сопутствует ей. За вниманием всегда стоят интересы, желания, потребности, направленность личности.

Основные виды внимания:

**Непроизвольное внимание:** не требует приложения усилий, оно привлекается либо сильным, либо новым, либо соответствующим потребностям (интересным) раздражителем. Основная функция этого вида внимания заключается в быстрой и правильной ориентации в постоянно меняющихся условиях среды, в выявлении тех объектов, которые могут иметь в данный момент наибольшее жизненное или личностное значение.

**Произвольное внимание:** свойственно только человеку и характеризуется активным, целенаправленным сосредоточением сознания, связанным с волевыми усилиями. Произвольное внимание возникает в случаях, когда человек в своей деятельности ставит перед собой определённую цель задачу и сознательно выбирает программу действий.

Цель определяет выделение объектов его внимания, требуя волевых усилий. Основной функцией произвольного внимания является активное регулирование протекания психических процессов. Именно благодаря наличию произвольного внимания человек способен активно, избирательно «извлекать» из памяти нужные ему сведения, выделять главное, существенное, принимать правильные решения.

**Послепроизвольное внимание:** обнаруживается в тех случаях, когда человек, забыв обо всём, с головой уходит в работу. Условием возникновения послепроизвольного внимания является вхождение в деятельность и возникающий в связи с этим интерес. Этот вид внимания характеризуется сочетанием волевой направленности с благоприятными внешними и внутренними условиями деятельности.

Характеристика индивидуальных особенностей внимания включает в себя следующие свойства: объём, переключаемость, распределение, сосредоточенность, устойчивость, избирательность.

**Объём внимания** измеряется количеством объектов (элементов), воспринимаемых одновременно. (Установлено, что при восприятии множества объектов объём внимания взрослого человека в среднем равен 7-9 объектов). Объём внимания зависит от особенностей воспринимаемых объектов, структурной организации материала.

Переключаемость внимания проявляется в преднамеренном переходе от одной деятельности к другой, от одного объекта к другому. Переключаемость может обуславливаться требованиями деятельности, необходимостью включения в новую деятельность либо осуществляться с целью отдыха.

**Распределение внимания** – это способность поддерживать достаточный уровень сосредоточенности столько времени, сколько целесообразно для данной деятельности, а также способность сопротивляться отвлекающим обстоятельствам, случайным помехам в работе.

**Устойчивость внимания** – это способность длительно задерживать восприятие на определённых объектах окружающей действительности.

**Избирательность внимания** – способность к сосредоточению на наиболее важных объектах.

**Сосредоточенность (концентрация) внимания** проявляется в различиях, которые имеются в степени концентрированности внимания на одних объектах и в его отвлечении от других.

#### **Задание:**

1) используя предложенные методики, провести исследование свойств внимания. Обработать результаты исследования

Для выполнения исследования группа делится на пары, каждую из которых составляют участник исследования и экспериментатор. Функция последнего заключается в хронометрировании и наблюдении за поведением испытуемого. После выполнения задания участником исследования роли меняются.

2) Составить рекомендации по развитию внимания.

#### **Методика 1. Исследование объёма внимания**

Инструкция: в течение 2 минут вы должны расставить в свободных клетках нижнего квадрата бланка в возрастающем порядке числа, которые расположены в случайном порядке в 25 клетках верхнего квадрата бланка. Числа записываются построчно, никаких отметок в верхнем квадрате делать нельзя. Оценка производится по количеству правильно записанных чисел.

##### **Стимульный материал**

16	38	98	29	54
80	92	46	56	35
43	21	8	40	2
65	84	99	7	77
13	67	60	34	18

#### **Обработка результатов**

После завершения выполнения задания результат сверяется с проверочной таблицей. Если вы за определённое время расставили 18 и более цифр, то у вас хороший, достаточный для успешного выполнения деятельности объём внимания. 15-17 цифр – с объёмом внимания у вас благополучно, 12-14 – объём внимания средний, имеет смысл заняться его тренировкой, 11 цифр и менее – вас нужно серьёзно заняться тренировкой объёма внимания.

Проверочная таблица

2	7	8	13	16
18	21	29	34	35
38	40	43	46	54
56	60	65	67	77
80	84	92	98	99

**Методика 2. Исследование избирательности внимания**

Инструкция: перед вами тестовый материал с напечатанными в нем построчно буквами и словами. Постарайтесь обнаружить в нем слова и подчеркнуть их. Старайтесь не пропустить ни одного слова и работайте быстро, так как время фиксируется.

**Тест**

бсолнцевтргощрайонзгучновостьхэьгчафактуекэкзаменроч  
 ягшгцпрокуроргцрсеабестеорияентсджзбамхоккейтронцыуршро  
 фшуйгзхтелевизорболджшзхюэлгшьбпамятьшогхеюжипдрошлптл  
 хэнздвосприятиейцукендшизхвафьяпролдблюбовьябфырплослдкн  
 есласпектаклячсимтьбаюжоерадостьвуфцпэждлорпнародшмвть  
 лджхэгнеекуыфйшрепортажждорлафывюэфбдьдконкурссзжшнапт  
 йфячыцувскапрличностьэхжэеюдшшглюджэпрплаваниедтлжккваы  
 эзбьтрлшшжнпркывкомедияшлджкуйфотчаяниейфрячатлджэтьбюн  
 хтьфтасенлабораториягшдшнруцргшщтлроснованиезшэрэмитдт  
 нтаопрукгвмстрпсихиатриябплмстчьфяомтзацэьантзахтλιο

**Обработка и анализ результатов**

Показателями избирательности внимания в этом исследовании являются время выполнения задания и количество ошибок и пропусков при отыскании и подчеркивании слов. Всего в данном тексте 25 слов: солнце, район, новость, факт, экзамен, прокурор, теория, хоккей, трон, телевизор, память, восприятие, любовь, спектакль, радость, народ, репортаж, конкурс, личность, плавание, комедия, отчаяние, лаборатория, основание, психиатрия.

Результаты оцениваются при помощи шкалы оценок, в которой баллы начисляют в зависимости от затраченного на поиск слов времени. За каждое пропущенное слово снимается по одному баллу.

Время (в с)	Балл	Уровень избирательности внимания
250 и более	0	I низкий
240-249	1	I низкий
230-239	2	I низкий
220-229	3	I низкий
210-219	4	I низкий
200-209	5	I низкий
190-199	6	I низкий
180-189	7	II средний
170-179	8	II средний
160-169	9	II средний
150-159	10	II средний
140-149	11	II средний
130-139	12	II средний
120-129	13	II средний
110-119	14	III высокий
100-109	15	III высокий
90-99	16	III высокий
80-89	17	III высокий
70-79	18	III высокий



60-69	19	III высокий
Менее 60	20	IV очень высокий

Избирательность внимания поддается тренировке. Можно предложить упражнения, подобные данному тесту, для ее улучшения.

### Методика 3. Изучение концентрации и устойчивости зрительного внимания

*Методика 3. Изучение концентрации и устойчивости зрительного внимания*

**Инструкция:** перед Вами на бланке ряд перепутанных между собой линий. Каждая из них начинается слева и заканчивается справа. Ваша задача – проследить каждую линию слева направо и в той клетке, где она заканчивается, проставить ее номер. Начинать нужно с линии 1, затем перейти к линии 2 и т.д. до конца. Следить за линиями надо только глазами; помогать себе пальцами, карандашом нельзя.

Время выполнения задания ограничено (7 мин)

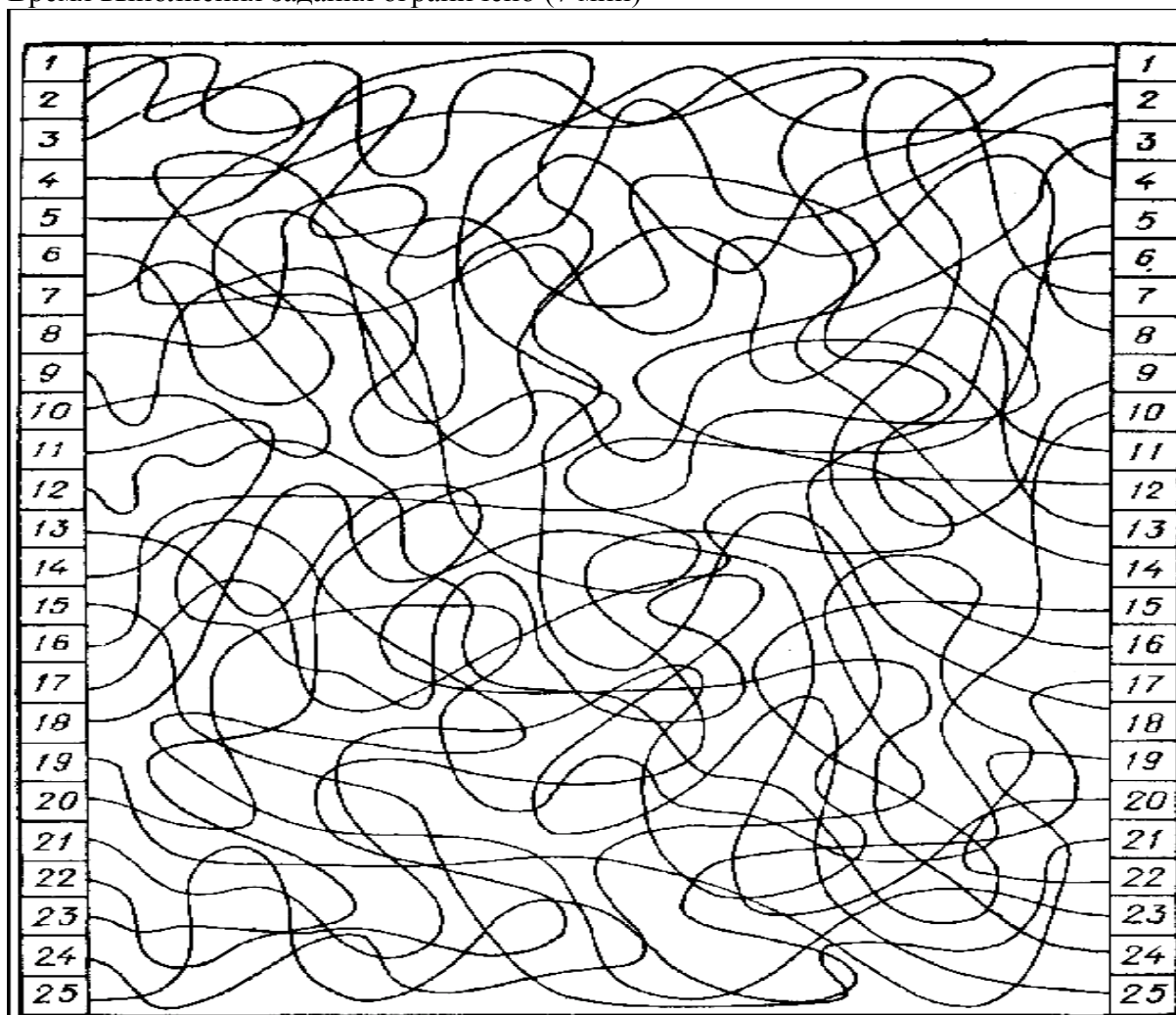

*Обработка результатов*

*Ключ:* 6,3, 22, 23, 8, 21, 19, 16, 10, 20, 8, 11, 25, 1, 12, 4, 2, 5, 7, 18, 15, 24, 13, 14, 17

Обработка сводится к подсчету (с помощью заранее подготовленного «ключа») числа правильно прослеженных линий (количества ошибок и числа линий, оставшихся непрослеженными); в варианте без ограничения времени добавляется и время выполнения задания. В последнем случае можно вычислить показатель успешности выполнения задания (У):

$$У = Т \times (25 : N),$$

где Т – время выполнения задания (в мин.); N – количество правильно прослеженных линий.

Оценка выполнения задания может осуществляться по 9-балльной шкале:

Оценка в баллах	9	8	7	6	5	4	3	2	1
Количество правильных ответов	25	24	22-23	22-21	17-19	14-16	12-13	8-11	7

Полученные данные интерпретируют, исходя из того, что ошибки в прослеживании линий и медленный темп работы (большое время поиска), а также низкая балльная оценка при нормальной остроте зрения свидетельствуют о слабой концентрации внимания. Об устойчивости (или наоборот, истощаемости) концентрированного внимания судят по сохранению (либо снижению) темпа работы от начала до конца задания.

После получения индивидуальных оценок успешности (У) или показателей количества правильно прослеженных линий (в варианте с ограничением времени) вычисляют соответствующие среднегрупповые оценки и делают диагностические выводы.

#### **Контрольные вопросы:**

1. Что такое «внимание», каковы его свойства и виды?
2. Какую роль играет внимание в поведении и деятельности человека?
3. Какими способами можно измерить свойства внимания?
4. Можно ли влиять на формирование и развитие свойств и видов внимания? Если да, то каким способом?

## **Тема 2.2 Внимание в системе познавательных процессов ПРАКТИЧЕСКАЯ РАБОТА №2**

### **Тема: «Исследование свойств памяти»**

**Цель занятия:** закрепление теоретических знаний, приобретение практических навыков по изучению познавательных процессов; исследование свойств внимания.

#### **Ход занятия:**

1. Фронтальный опрос по теме занятия
2. Выполнение практического задания. Обработка результатов.
3. Составление рекомендаций по эффективному запоминанию материала

#### **Теоретические аспекты**

Память – запоминание, сохранение, воспроизведение и забывание следов прежнего опыта, дающие человеку возможность накопить информацию и иметь дело со следами прежнего опыта после того, как вызвавшие его явления исчезли.

Память – это процессы организации прошлого опыта, делающие возможным его последующее использование в деятельности или возвращение в сферу сознания.

Виды памяти (классификация П.П. Блонского):

В зависимости от особенностей запоминания и воспроизведения материала:

*Двигательная память* позволяет нарабатывать практические и трудовые навыки;

*эмоциональная память* характеризуется быстротой формирования, особой прочностью сохранения, произвольностью воспроизведения информации. Память на чувства определяет многие поступки людей.

*образная память* позволяет сохранить в сознании образы однажды воспринятого жизненно важного объекта; это память о внешнем виде объекта, о его местонахождении в пространстве.

*словесно-логическая* память на словесные стимулы отражает как внешние объекты и события, так и внутренние переживания.

В зависимости от характера деятельности:

*произвольная память* характеризуется преднамеренность запоминания, зависит от сосредоточения внимания, зависит от сосредоточения внимания (в основе которого лежит механизм отбора информации из общего потока); от установки, от прошлого опыта, от познавательной деятельности;

*непроизвольная память* осуществляется непреднамеренно, попутно, на неосознанном опыте.

В зависимости от способов запоминания:

*механическая память* не опирается на осмысление запоминаемого материала;

*смысловая память* основывается на обобщениях и систематизированные ассоциациях запоминаемого материала.

В зависимости от продолжительности хранения материала в памяти:

кратковременная память

долговременная память

оперативная память (обеспечивает непосредственно осуществляемые человеком актуальные действия, операции. В оперативной памяти образуется «рабочая смесь» из материалов, поступающих из кратковременной и долговременной памяти)

Основными характеристиками памяти являются: объём, точность, скорость запоминания, длительность сохранения, лабильность (подвижность), помехоустойчивость.

**Объём памяти** выступает показателем количества, запоминаемого и сохраняемого в памяти материала.

**Точность**– это показатель эдентичности воспроизводимого материала.

**Скорость запоминания** – это показатель времени, затрачиваемого на запоминание необходимой информации.

**Длительность сохранения** – это показатель максимального времени, в течение которого предъявляемый материал сохраняется без искажений.

**Лабильность (подвижность)** оперативной памяти – это показатель соотношения между запоминанием и забыванием материала

**Помехоустойчивость оперативной памяти**– это устойчивость памяти к действию внутренних и внешних помех.

**Задание:**

1)Используя предложенные методики, провести исследование свойств памяти. Обработать результаты исследования

2) Составить рекомендации по эффективному запоминанию материала.

**Методики для исследования кратковременной памяти, её объёма и точности**

**Задание 1.**

**Инструкция:** "Вам будет предъявлена таблица с числами. Ваша задача заключается в том, чтобы за 20 сек., запомнить, как можно больше чисел. Через 20 сек. таблицу уберут, и вы должны будете записать те числа, которые вы запомнили".

13	91	47	39
65	83	19	51
23	94	71	87

Оценка кратковременной зрительной памяти производится по количеству правильно воспроизведенных чисел. Норма взрослого человека – 7 и выше.

### Задание 2.

Испытуемому предъявляется 20 слов для запоминания вместе с порядковыми номерами, под которыми они значатся в списке. На запоминание даётся 40 сек. По истечении этого времени необходимо записать все слова (вместе с номерами), которые можете вспомнить

1. УКРАИНЕЦ	11. МАСЛО
2. ЭКОНОМИКА	12. БУМАГА
3. КАША	13. ПИРОЖНОЕ
4. ТАТУИРОВКА	14. ЛОГИКА
5. НЕЙРОН	15. СОЦИАЛИЗМ
6. ЛЮБОВЬ	16. ГЛАГОЛ
7. НОЖНИЦЫ	17. ПРОРЫВ
8. СОВЕСТЬ	18. ДЕЗЕРТИР
9. ГЛИНА	19. СВЕЧА
10. ВИШНЯ	20. СЛОВАРЬ

### Обработка результатов:

Продуктивность запоминания(ПЗ)определяется по формуле:

$PZ = n * 100 : 20$ , где n – число правильно воспроизведённых слов

### Задание 3.

Прослушайте один раз и постарайтесь запомнить текст.

Вы вошли в автобус, где находились 50 пассажиров. На первой остановке 10 человек вышли и 3 вошли, на следующей остановке 7 пассажиров вышли и 2 вошли. Затем автобус сделал ещё 2 остановки, на каждой из которых выходило по 4 человека, а вошли на одной – 3, а на другой - ни одного. В это время автобус остановился из-за поломки. Некоторые пассажиры спешили и пошли пешком. Их было 8. Когда поломка была устранена, автобус пошёл к последней остановке, и все пассажиры вышли.

Ответьте на вопросы:

- сколько пассажиров вышло из автобуса на последней остановке?
- сколько остановок сделал автобус, включая последнюю?

### Контрольные вопросы:

1. Что такое «память» и каковы её виды?
2. Какие свойства памяти вы знаете?
3. Какую роль играет память в поведении и развитии личности?
4. Каким образом можно измерить особенности памяти?
5. Можно ли влиять на формирование и развитие памяти?

### Тема: «Исследование свойств мышления»

**Цель занятия:**закрепление теоретических знаний, приобретение практических навыков по изучению познавательных процессов; исследование свойствмышления.

### Материалы к практическому занятию:

#### Ход занятия:

1. Фронтальный опрос по теме занятия
- 2.Выполнение практического задания. Обработка результатов.

3. Выступления обучающихся с сообщениями «Творческое мышление и креативность», «Интеллект и способы его развития»

### **Теоретические аспекты**

Мышление – это психический познавательный процесс отражения сущности и отношений предметов и явлений объективного мира.

Выделяют следующие виды мышления:

По форме:

*наглядно-действенное мышление* – элементарный вид мышления, возникающий в практической деятельности и являющийся основой для формирования более сложных видов мышления;

*наглядно-образное мышление* – вид мышления, характеризующийся опорой на представления и образы;

*словесно-логическое мышление* – вид мышления, осуществляемый при помощи логических операций с понятиями.

По характеру решаемых задач:

*теоретическое мышление* – направлено на решение теоретических задач, опосредованно связанных с практикой;

*практическое мышление* – направлено на решение теоретических задач, возникающих в ходе практической деятельности.

По степени развернутости:

*аналитическое мышление* совершается путём логических умозаключений, приводящих к пониманию основного принципа, закономерности;

*интуитивное мышление* – осуществляется как непосредственное «схватывание» ситуации, «усмотрения» решения без осознания путей и условий их его получения.

По степени новизны и оригинальности:

*репродуктивное (или шаблонное)* – это воспроизводящее мышление;

*продуктивное (или творческое)* – это вид мышления, вырабатывающий новую стратегию, оригинальный путь решения проблемы.

Особенности мыслительной деятельности, обеспечивающие её продуктивность:

*аналитичность* – способность анализировать, сравнивать и находить существенное;

*рефлексивность* – всесторонняя оценка и выбор адекватного из множества существующих вариантов;

*критичность* – способность объективно оценивать явления и процессы окружающей действительности, а также себя и других людей;

*самостоятельность* – способность самостоятельно использовать общественно-исторический опыт, стремление к независимости;

*гибкость* – способность нестереотипно, нешаблонно мыслить.

**Задание:**

используя предложенные методики, провести исследование свойств мышления.

Обработать результаты исследования

### **Методики для исследования свойств мышления**

## Методика 1. Исследование рефлексивности мышления

Инструкция: вам предлагаются для решения пять анаграмм, т.е. слов, полученных путём перестановки входящих в них букв. Восстановите эти слова. Старайтесь работать быстро, время решения каждой анаграммы фиксируется.

### Тестовый материал

1. ЛБКО	6. ЕРАВШН	11. ОКАМДНРИ
2. РАЯИ	7. РКДЕТИ	12. ЛГНИЗОМЕ
3. УПКС	8. АШНРРИ	13. РБКАДОЛЕ
4. ГИАР	9. ЛФЖАКО	14. ЛКБУИНАК
5. ТИГО	10. РГПУАП	15. ТОРКТЫАК

### Обработка результатов

Чтобы получить показатель сформированности рефлексии за каждую правильно решенную задачу ставится 1 балл и по одному баллу прибавляют за те задачи, которые были решены по обнаруженной испытуемым последовательности перестановки букв анаграммы. Показатель уровня выраженности рефлексивности мышления определяется путём деления набранных испытуемым баллов на их максимальное количество (в данном случае, оно равно 29)

### Анализ результатов

При анализе результатов в первую очередь важно определить стратегию решения анаграмм.

Стратегия решения может быть:

- *хаотической*, при которой поиск решения отличается бессистемностью;
- *содержательный*, представляющей собой логически связанное движение по значимым признакам
- *свернутой*, для которой характерна сокращенность оценочных действий и слитность их с поисковыми, что позволяет довольно быстро находить верное решение.

Рефлексивность мышления позволяет в ходе решения задач выработать наиболее эффективную стратегию и ускорить мыслительную деятельность. В предложенной методике рефлексивность проявляется в изменении стратегии решения в ходе выполнения задания, которое обнаруживается при анализе влияния предыдущего решения анаграммы на последующие.

Стоит обратить внимание на роль мыслительной деятельности в обучении. Высокий уровень развития особенностей мышления, например, рефлексивности, входящих в структуру обучаемости, обеспечивает легкость и быстроту анализа и обобщения признаков, существенных для решения проблемы. Рефлексивность выполняет функцию контроля и оценки человеком собственных мыслительных действий, дает возможность обнаруживать и учитывать свои ошибки, оценивать правильность поисков новых путей решения задачи. В данном исследовании о высоком уровне выраженности рефлексивности мышления свидетельствует показатель ранга не ниже 12 - 13.

## Методика 2. Исследование обобщения как мыслительной операции

**Инструкция:** вам предлагается из 5 слов, заключенных в скобки, подчеркнуть 2 слова, находящихся в наибольшей связи с обобщающим их словом, стоящим перед скобкой. Например, обобщающее слово «сад». Сад может существовать без собаки, собора и даже

без садовника, но без земли и растений – не может. Следовательно, надо подчеркнуть слова «земля» и «растения». Продолжительность выполнения задания – 3 мин.

#### Тестовый материал

1. Сад (растения, садовник, собака, забор, земля).
2. Река (берег, рыба, рыболов, тина, вода).
3. Город (автомобиль, здание, толпа, улица, велосипед).
4. Сарай (сеновал, лошадь, крыша, скот, стены).
5. Куб (углы, чертеж, сторона, камень, дерево).
6. Деление (класс, делимое, карандаш, делитель, бумага).
7. Кольцо (диаметр, алмаз, проба, округлость, печать).
8. Чтение (глава, книга, картина, печать, слово).
9. Газета (правда, приложения, телеграммы, бумага, редактор).
10. Игра (карта, игроки, штраф, наказания, правила).
11. Война (аэроплан, пушки, сражения, ружья, солдаты).
12. Книга (рисунки, война, бумага, любовь, текст).
13. Пение (звон, искусство, голос, аплодисменты, мелодия).
14. Землетрясение (пожар, смерть, колебания почвы, шум, наводнение).
15. Библиотека (город, книги, лекция, музыка, читатели).
16. Лес (лист, яблоня, охотник, дерево, волк).
17. Спорт (медаль, оркестр, состязание, победа, спортивная площадка).
18. Больница (помещение, сад, врач, радио, больные).
19. Любовь (розы, чувство, человек, город, природа).
20. Патриотизм (город, друзья, родина, семья, человек).

#### **Обработка и анализ результатов**

Обработка результатов осуществляется с помощью ключа. За каждый совпавший с ключом ответ начисляется 1 балл и 0 баллов - за не совпавший или неполный ответ.

Нормативные баллы	9	8	7	6	5	4	3	2	1
Суммарное количество баллов	20	-	19	18	16-17	14-15	12-13	10-11	9

Задание может предъявляться на слух, в данном случае после зачитывания каждой строки со словами отводится по 10 с на записывание ответа. В таком варианте нормативные баллы будут иными:

Нормативные баллы	9	8	7	6	5	4	3	2	1
Суммарное количество баллов	19	18	17	14 - 16	12 - 13	10 - 11	8 - 9	6 - 7	5

Уровень выраженности мыслительной операции обобщения определяется по нормативным баллам: 9–8 – высокий; 7–3 – средний; 2–1 – низкий.

### **Методика 3. Исследование логическо-понятийного мышления**

Задание может быть использовано в качестве теста для оценки аналитической стороны мышления. Между понятиями существуют определенные виды отношений.

Образцы:

1. Часть – целое (овца – стадо)
2. Вид – род (малина – ягода)
3. Малое – большое (море – океан)

4. Противоположность (свет – темнота)
5. Причина – следствие (отравление – смерть)
6. Тождество (враг – неприятель)

**Инструкция:** определите вид отношений для каждой предложенной пары понятий. Отметьте против номера задачи номер соответствующего типа отношений. Продолжительность выполнения задания – 3 мин.

**Протокол исследования**

Пары слов	Ответ	Пары слов	Ответ
Испуг – бегство		Десять – число	
Физика – наука		Праздность – безделье	
Правильно – верно		Глава – роман	
Грядка – огород		Покой – движение	
Похвала – брань		Бережливость – скупость	
Пара – два		Прохлада – мороз	
Слово – фраза		Обман – недоверие	
Бодрый – вялый		Пение – искусство	
Свобода – независимость		Капля – дождь	
Месть – поджог		Радость – печаль	

**Обработка и анализ результатов**

Обработка результатов осуществляется с помощью ключа. За каждый совпавший с ключом ответ начисляется 1 балл и 0 баллов - за не совпавший ответ.

Суммарное количество баллов переводят в нормативные баллы по следующей схеме:

Нормативные баллы	9	8	7	6	5	4	3	2	1
Количество правильных ответов	20–18	17–15	14–12	11–9	8–6	5–4	3	2	1

Уровень выраженности логически-понятийного мышления определяется по нормативным баллам:

9 баллов -очень высокий уровень логически-понятийного мышления, безошибочно «улавливается» логика понятий в своих и чужих рассуждениях;

8 баллов – высокий уровень логически-понятийного мышления, умение логически четко выразить свои мысли в понятиях;

7 – 6 баллов – средний уровень логически-понятийного мышления, подчас допускаются неточности в использовании понятий;

5 - 4 балла – низкий уровень логически-понятийного мышления, неточное выражение своих мыслей и неверное понимание чужих сложных рассуждений;

3 - 1 балла – очень низкий уровень логически-понятийного мышления, отсутствие умения различать разницу понятий.



### **Контрольные вопросы:**

1. Что такое «мышление», каковы его виды и особенности?
2. Какую роль играет мышление в поведении и развитии личности?
3. Каким образом можно измерить особенности мышления?
4. Существуют ли способы активизации мыслительной деятельности? Если да, то какие вы знаете?

### **Тема 3.2. Темперамент: понятие, виды темперамента и их психологическая характеристика ПРАКТИЧЕСКАЯ РАБОТА №4 (2 часа)**

#### **Тема: «Исследование типа темперамента»**

**Цель занятия:** закрепление теоретических знаний, приобретение практических навыков по изучению индивидуально-психологических особенностей личности, исследование типов темперамента.

#### **Ход занятия:**

1. Фронтальный опрос по теме занятия
2. Выполнение практического задания (исследование типа темперамента). Обработка результатов.
3. Составление рекомендаций по взаимодействию с людьми различных типов темперамента.

#### **Теоретические аспекты**

Важнейшими структурными компонентами, определяющими личностные особенности каждого человека, являются темперамент и характер.

Темперамент (от лат. – надлежащее соотношение частей) – это совокупность индивидуальных, относительно устойчивых психодинамических свойств психики человека, проявляющихся в его поведении и деятельности.

Свойства темперамента наиболее устойчивы и постоянны по сравнению с другими психическими свойствами личности (например, свойствами характера), поскольку их физиологической основой являются свойства центральной нервной системы.

Свойства темперамента определяют эмоциональность человека и его активность.

Темперамент оказывает существенное влияние на формирование характера, на динамические особенности поведения человека, определяет его индивидуальность.

Отечественным учёным И.П. Павловым была экспериментально подтверждена взаимосвязь темперамента и динамических свойств центральной нервной системы (силой торможения и возбуждения нервных процессов, уравновешенностью нервных процессов, и их подвижностью).

*Сила возбуждения* отражает работоспособность нервной системы. Она проявляется в способности выдерживать длительные или кратковременное, но сильное возбуждение.

*Сила торможения* понимается как функциональная работоспособность нервной системы при торможении и проявляется в способности к образованию различных тормозных условных реакций.

*Уравновешенность нервных процессов* означает соответствие силы возбуждения силе торможения. Значительное преобладание одного из этих процессов над другим свидетельствует о неуравновешенности нервных процессов.

*Подвижность нервных процессов* характеризуется быстротой и лёгкостью сменяемости процессов возбуждения и торможения.

Различные сочетания силы, уравновешенности и подвижности нервных процессов определяют, по мнению И.П. Павлова, индивидуальные особенности темперамента: сангвиник (по основным свойствам центральной нервной системы характеризуется как сильный, уравновешенный, подвижный), холерик (сильный, неуравновешенный, подвижный), флегматик (сильный, уравновешенный, инертный), меланхолик (слабый, неуравновешенный, инертный).

Помимо этого, были выявлены и другие свойства нервной системы, связанные с темпераментом:

*экстравертированность* – определяет зависимость поведения деятельности человека от его направленности на внешний мир, на окружающих людей и события;

*интровертированность* – свидетельствует о направленности личности на свой внутренний мир, на собственные переживания и мысли.

*эмоциональная возбудимость* – характеризует уровень силы воздействия, необходимой для возникновения эмоциональной реакции.

### **Задание:**

1) используя методику Г. Айзенка, провести исследование вашего типа темперамента. Обработать результаты исследования.

2) выписать положительные и отрицательные свойства, характерные для вашего типа темперамента. Какие из данных качеств вы можете отметить у себя?

Спрогнозируйте, как свойства темперамента под влиянием воздействия на них социальных условий могут трансформироваться в черты характера.

**Инструкция:** вам предлагается ответить на 57 вопросов. Вопросы направлены на выявление вашего обычного способа поведения. Постарайтесь представить типичные ситуации и дайте первый «естественный» ответ, который придет вам в голову. Если вы согласны с утверждением, поставьте рядом с его номером знак + (да), если нет — знак — (нет).

### **Стимульный материал:**

1. Нравится ли вам оживление и суета вокруг вас?
2. Часто ли у вас бывает беспокойное чувство, что вам что-нибудь хочется, а вы не знаете что?
3. Вы из тех людей, которые не лезут за словом в карман?
4. Чувствуете ли вы себя иногда счастливым, а иногда печальным без какой-либо причины?
5. Держитесь ли вы обычно в тени на вечеринках или в компании?
6. Всегда ли в детстве вы делали немедленно и безропотно то, что вам приказывали?
7. Бывает ли у вас иногда плохое настроение?
8. Когда вас втягивают в ссору, предпочитаете ли вы отмолчаться, надеясь, что все обойдется?
9. Легко ли вы поддаетесь переменам настроения?
10. Нравится ли вам находиться среди людей?
11. Часто ли вы теряли сон из-за своих тревог?
12. Упрямитесь ли вы иногда?
13. Могли бы вы назвать себя бесчестным?
14. Часто ли вам приходят хорошие мысли слишком поздно?
15. Предпочитаете ли вы работать в одиночестве?
16. Часто ли вы чувствуете себя апатичным и усталым без серьезной причины?
17. Вы по натуре живой человек?

18. Смеетесь ли вы иногда над неприличными шутками?
19. Часто ли вам что-то так надоедает так, что переполняет терпение?
20. Чувствуете ли вы себя неловко в какой-либо одежде, кроме повседневной?
21. Часто ли ваши мысли отвлекаются, когда вы пытаетесь сосредоточиться на чем-то?
22. Можете ли вы быстро выразить ваши мысли словами?
23. Часто ли вы бываете погружены в свои мысли?
24. Полностью ли вы свободны от всяких предрассудков?
25. Нравятся ли вам первоапрельские шутки?
26. Часто ли вы думаете о своей работе (учёбе)?
27. Очень ли вы любите вкусно поесть?
28. Нуждаетесь ли вы в дружески расположенном человеке, чтобы выговориться, когда вы раздражены?
29. Очень ли вам неприятно брать займы или продавать что-нибудь, когда вы нуждаетесь в деньгах?
30. Хвастаетесь ли вы иногда?
31. Очень ли вы чувствительны к некоторым вещам?
32. Предпочли бы вы остаться в одиночестве дома, чем пойти на скучную вечеринку?
33. Бываете ли вы иногда беспокойными настолько, что не можете долго усидеть на месте?
34. Склонны ли вы планировать свои дела тщательно и раньше чем следовало бы?
35. Бывают ли у вас головокружения?
36. Всегда ли вы отвечаете на письма сразу после прочтения?
37. Справляетесь ли вы с делом лучше, обдумав его самостоятельно, а не обсуждая с другими?
38. Бывает ли у вас когда-либо одышка, даже если вы не делали никакой тяжелой работы?
39. Можно ли сказать, что вы человек, которого не волнует, чтобы все было именно так, как нужно?
40. Часто ли вы испытываете беспокойство, тревогу??
41. Предпочитаете ли вы больше строить планы, чем действовать?
42. Откладываете ли вы иногда на завтра то, что должны сделать сегодня?
43. Нервничаете ли вы в местах, подобных лифту, метро, туннелю?
44. При знакомстве вы обычно первыми проявляете инициативу?
45. Бывают ли у вас сильные головные боли?
46. Считаете ли вы обычно, что все само собой уладится и придет в норму?
47. Трудно ли вам заснуть ночью?
48. Часто вы говорите неправду?
49. Говорите ли вы иногда первое, что придет в голову?
50. Долго ли вы переживаете после случившегося конфуза?
51. Замкнуты ли вы обычно со всеми, кроме близких друзей?
52. Часто ли с вами случаются неприятности?
53. Любите ли вы рассказывать истории друзьям?
54. Предпочитаете ли вы больше выигрывать, чем проигрывать?
55. Часто ли вы чувствуете себя неловко в обществе людей выше вас по социальному статусу?
56. Когда обстоятельства против вас, обычно вы думаете тем не менее, что стоит еще что-либо предпринять?
57. Часто ли вы испытываете беспокойство и тревогу перед важным делом?

### **Обработка результатов:**

Экстраверсия - интроверсия:

«да» (+): 1, 3, 8, 10, 13, 17, 22, 25, 27, 39, 44, 46, 49, 53, 56;

«нет» (-): 5, 15, 20, 29, 32, 34, 37, 41, 51.

Нейротизм (эмоциональная стабильность - эмоциональная нестабильность):

«да» (+): 2, 4, 7, 9, 11, 14, 16, 19, 21, 23, 26, 28, 31, 33, 35, 38, 40, 43, 45, 47, 50, 52, 55, 57.

«Шкала лжи»:

«да» (+): 6, 24, 36;

«нет» (-): 12, 18, 30, 42, 48, 54.

Ответы, совпадающие с ключом, оцениваются в 1 балл.

### **Интерпретация результатов**

Экстраверсия:

больше 19 - яркий экстраверт,

больше 15 - экстраверт

12 - среднее значение,

меньше 9 - интроверт,

меньше 5 - глубокий интроверт.

Нейротизм:

больше 19 - очень высокий уровень нейротизма,

больше 14 - высокий уровень нейротизма,

9 - 13 - среднее значение,

меньше 7 - низкий уровень нейротизма.

Ложь:

больше 4 - неискренность в ответах, свидетельствующая также о некоторой демонстративности поведения и ориентированности испытуемого на социальное одобрение,

меньше 4 - норма.

### **Описание шкал**

#### ***Экстраверсия — интроверсия***

Характеризуя типичного экстраверта, автор отмечает его общительность и обращенность индивида вовне, широкий круг знакомств, необходимость в контактах. Он действует под влиянием момента, импульсивен, вспыльчив, беззаботен, оптимистичен, добродушен, весел. Предпочитает движение и действие, имеет тенденцию к агрессивности. Чувства и эмоции не имеют строгого контроля, склонен к рискованным поступкам. На него не всегда можно положиться.

Типичный интроверт — это спокойный, застенчивый, интроективный человек, склонный к самоанализу. Сдержан и отдален от всех, кроме близких друзей. Планирует и обдумывает свои действия заранее, не доверяет внезапным побуждениям серьезно относиться к принятию решений, любит во всем порядок. Контролирует свои чувства, его нелегко вывести из себя. Обладает пессимистичностью, высоко ценит нравственные нормы.

#### ***Нейротизм***

Характеризует эмоциональную устойчивость или неустойчивость (эмоциональная стабильность или нестабильность). Эмоциональная устойчивость — черта, выражающая

сохранение организованного поведения, ситуативной целенаправленности в обычных и стрессовых ситуациях. Характеризуется хорошей адаптацией, отсутствием большой напряженности, беспокойства, а также склонностью к лидерству, общительности. Нейротизм выражается в чрезвычайной нервности, неустойчивости, плохой адаптации, склонности к быстрой смене настроений, чувстве виновности и беспокойства, озабоченности, депрессивных реакциях, рассеянности внимания, неустойчивости в стрессовых ситуациях. Нейротизму соответствует эмоциональность, импульсивность; неровность в контактах с людьми, изменчивость интересов, неуверенность в себе, выраженная чувствительность, впечатлительность, склонность к раздражительности. Круг Айзенка.



**Контрольные вопросы:**

1. Что такое темперамент и как он связан со свойствами центральной нервной системы?
2. Как проявляется тип темперамента в повседневной деятельности человека?
3. Каким образом можно определить тип темперамента?
4. Можно ли влиять на формирование типа темперамента? Если да, то каким образом?

**Тема 3.3. Характер: структура характера, типология, формирование характера. ПРАКТИЧЕСКАЯ РАБОТА №5 (2 часа)**

**Тема: «Психологическое изучение свойств личности»**

Цель занятия: закрепление теоретических знаний, приобретение практических навыков по исследованию индивидуально-психологических особенностей личности, исследование свойств характера.

### Теоретические аспекты

Личность – это человек как носитель социальных (т.е. формирующихся и проявляющихся в общении) качеств.

С первых дней своей жизни мы включены во взаимодействие с окружающими людьми. И тот опыт, который накапливается нами в общении, постепенно становится частью нас самих, образуя «сплав» с теми качествами личности, которые получены нами по наследству.

Характер - устойчивая предрасположенность к определённому поведению, представляет собой индивидуальное сочетание наиболее устойчивых, существенных приобретённых особенностей личности, проявляющихся в поведении человека, в определённом отношении:

- к себе (степень требовательности, критичности, самооценки);
- другим людям (индивидуализм / коллективизм, эгоизм/альтруизм, безразличие/чуткость, лживость/правдивость и др.);
- порученному делу (лень/трудолюбие, инициативность/пассивность, ответственность/безответственность и др.);
- к вещам (аккуратность/безалаберность, щедрость/скупость и др.).

Черты характера – это индивидуальные, привычные формы поведения человека в ситуациях, в которых реализуется его отношение к действительности.

Черт характера или качеств личности очень много. Весьма условно их можно разделить на две группы, которые тесно связаны между собой, влияют друг на друга, но вместе с тем всё-таки отражают отношение человека к разным сторонам жизни:

1) черты, выражающие направленность личности (устойчивые потребности, установки, интересы, идеалы, цели), систему отношений к окружающей действительности и представляющие собой индивидуально-своеобразные способы осуществления этих отношений. Эти черты характера или особенности личности являются моральными качествами и выступают либо добродетелями, либо пороками человека.

2) вторая группа – волевые черты. Они выражаются в умении и привычке сознательно регулировать своё поведение, свою деятельность в соответствии с определёнными принципами, преодолевать препятствия на пути к поставленной цели.

<b>Характер личности</b>	
<b>По отношению к окружающему миру</b>	<b>Волевые черты</b>
убеждения беспринципный	решительность настойчивость самообладание самостоятельность инициативность целеустремлённость
<b>По отношению к деятельности</b>	<b>Эмоциональные черты</b>
деятельный бездеятельный	порывистость впечатлительность инертность безразличие и др.
<b>По отношению к людям</b>	<b>Интеллектуальные черты</b>
общительный замкнутый	сообразительность находчивость любопытность
<b>По отношению к самому себе</b>	

альтруистический эгоистический	глубокомыслие
-----------------------------------	---------------

**Задание:**

- 1) используя методику многофункционального исследования личности Р.Кеттелла (модификация А.Г.Грецова), провести исследование качеств личности. Обработать результаты исследования;
- 2) определение самооценки;
- 3) проанализируйте свои поступки и отношения и попробуйте определить основные черты своего характера. Хотели бы вы что-то изменить в своём характере?

**Методика «Методики многофакторного исследования личности Р.Кеттелла» модификация А.Г.Грецова.**

Инструкция: методика включает 42 вопроса и по три варианта ответа на каждый из них: «А», «Б» или «В». Отвечая на каждый вопрос, необходимо выбрать один из этих вариантов – тот, который в большей степени соответствует представлениям о себе. Старайтесь, как можно реже прибегать к промежуточному, неопределенному варианту «Б». Здесь нет и не может быть правильных или неправильных ответов – все люди различны, и каждый может высказать индивидуальное мнение. Отвечать нужно искренне и точно, не тратя много времени на обдумывание ответов – давайте тот ответ, который первым приходит в голову.

№	Вопрос	Варианты ответов		
		А	Б	В
1	Я бы вполне мог жить в одиночестве, далеко от людей.	да	иногда	нет
2	Когда я ложусь спать, то я	засыпаю быстро	нечто среднее	засыпаю с трудом
3	Если бы я вел машину по дороге, где много других автомобилей, то я бы предпочел	пусть, кто хочет, меня обгоняет	не знаю	обогнал бы все идущие впереди машины
4	Находясь в компании, я предоставляю другим шутить и рассказывать всякие истории	да	иногда	нет, лучше сам расскажу
5	Большинство людей, с которыми я общаюсь, несомненно, рады меня видеть	да	иногда	нет
6	Я часто замечаю, что то, что люди делают, совсем не похоже на то, что они потом рассказывают об этом	да	иногда	нет
7	Если мне кто-нибудь нагрубит, я могу быстро забыть об этом	верно	когда как	неверно

8	Я скорее раскрыл бы свои сокровенные мысли	моим хорошим друзьям	не знаю	в личном дневнике
9	Когда это необходимо, у меня всегда хватает энергии	да	трудно сказать	нет
10	Меня больше раздражают люди, которые	грубыми шутками заставляют других покраснеть	затрудняюсь ответить	опаздывают на условленную встречу со мной
11	Мне очень нравится приглашать друзей и развлекать их	верно	не знаю	неверно
12	Мне очень часто приходится преодолевать смущение	да	возможно	нет
13	Если знакомый обманывает меня в мелочах, то я скорее предпочту сделать вид, что не заметил этого, а не «разоблачать» его	да	иногда	нет
14	Меня часто волнуют мои прошлые поступки и ошибки	да	время от времени	нет
15	Думаю, что мне была бы интереснее работа, связанная с	техническими устройствами	трудно сказать	людьми
16	Если что-то отвлекает мое внимание от того, чем я занимаюсь, эта ситуация	раздражает меня	когда как	не беспокоит меня
17	Если я сильно разбогатею, то я позабочусь о том, чтобы	не вызывать к себе зависти	не знаю	жить, ни в чем себя не стесняя
18	Худшее наказание для меня	тяжелая работа	не знаю	быть запертым в одиночестве
19	Мне говорили, что ребенком я был	спокойным, любил оставаться один	не знаю	живым и подвижным, общительным
20	Я думаю, что большинство свидетелей говорят правду, даже если это нелегко для них	да	трудно сказать	нет
21	Я никогда не чувствую себя таким несчастным, что хочется плакать	верно	не знаю	неверно
22	Я, скорее, предпочел бы работать	там, где мне пришлось бы	затрудняюсь	там, где буду трудиться один,



		все время быть среди людей	ответить	в тихой комнате
23	То, что я делаю, у меня не получается	редко	иногда	часто
24	В большинстве дел я	предпочитаю рискнуть	не знаю	предпочитаю действовать наверняка
25	Вероятно, некоторые люди считают, что я слишком много говорю	скорее, это так	не знаю	думаю, что нет
26	Я принимаю решения	быстрее, чем большинство людей	когда как	медленнее, чем большинство людей
27	Я считаю, что я человек, склонный к сотрудничеству	да	нечто среднее	нет
28	Если человек не отвечает мне сразу, как я что-нибудь сказал ему, то я чувствую, что, должно быть, сказал какую-нибудь глупость	верно	не знаю	неверно
29	Мне приятно сделать человеку одолжение, согласившись назначить встречу с ним на время, удобное для него, даже если это немного неудобно для меня	да	смотря что это за человек	нет
30	Иногда у меня бывают непродолжительные приступы тошноты или головокружения без определенной причины	да	вряд ли	нет
31	Я предпочту скорее отказаться от своей просьбы, чем доставить лишнее неудобство тому, к кому хочу с ней обратиться	это так	вряд ли	нет
32	Я живу сегодняшним днем в большей степени, чем большинство других людей	верно	трудно сказать	неверно
33	Я высказываю свое мнение независимо от того, сколько людей могут его услышать	да	иногда	нет
34	Иногда мне очень хочется влезть в чужие дела, которые меня не очень-	да	редко	нет

	то и касаются			
35	Если я вижу, что мой старый друг холоден со мной и избегает меня, я обычно думаю:	«У него плохое настроение»	«Ну, всякое бывает...»	«Интересно, чем я его обидел?»
36	Бывает, что все утро я не желаю ни с кем разговаривать	часто	иногда	никогда
37	Мне бывает скучно	часто	время от времени	редко
38	Про меня говорят, что мне нравится делать все своим, оригинальным способом	верно	когда как	неверно
39	Я считаю, что если хочешь сохранить здоровье, то нужно избегать лишних волнений	да	иногда	нет
40	Я с осторожностью отношусь к завязыванию дружбы с новыми людьми	да	иногда	нет
41	Я подозреваю, что люди, которых я считаю своими друзьями, на самом деле могут оказаться отнюдь не друзьями	да, в большинстве случаев	иногда	редко
42	У меня бывают необоснованные страхи (неопасных животных, каких-либо мест и т.п.)	да	изредка	нет

Как обрабатывать результаты?

Результаты подсчитываются отдельно по семи шкалам. Каждый ответ «Б» оценивается в 1 балл по той шкале, к которой относится соответствующий номер вопроса. Варианты «А» или «В» оцениваются в 2 балла, если они совпадают с приведенным ниже «КЛЮЧОМ», или в 0 баллов, если не совпадают.

«Ключ» к методике

Шкала 1: 1-В, 8-А, 15-В, 22-А, 29-А, 36-В

Шкала 2: 2-А, 9-А, 16-В, 23-А, 30-В, 37-В

Шкала 3: 3-В, 10-В, 17-А, 24-А, 31-В, 38-А

Шкала 4: 4-В, 11-А, 18-В, 25-А, 32-А, 39-В

Шкала 5: 5-А, 12-В, 19-В, 26-А, 33-А, 40-В

Шкала 6: 6-А, 13-В, 20-В, 27-В, 34-А, 41-А

Шкала 7: 7-В, 14-А, 21-В, 28-А, 35-В, 42-А

Показатели по каждой шкале могут быть от 0 до 12. Показатели от 0 до 4 являются низкими, 5-8 – средними, 9-12 – высокими. А теперь обсудим, что же это за шкалы, о каких качествах личности они говорят.

Шкала 1: «**Замкнутость – общительность**». При низких показателях человек характеризуется необщительностью, замкнутостью, иногда излишне строг в оценке окружающих. Любит быть в одиночестве, не очень склонен к откровенности даже с друзьями. При высоких показателях человек общителен, открыт и добродушен. Для него свойственна мягкосердечность, непринужденность в поведении. Он охотно

взаимодействует с людьми, активен в устранении конфликтов, не боится критики, живо откликается на любые события.

**Шкала 2: «Эмоциональная неустойчивость – устойчивость».** При низких показателях человек подвержен чувствам, бурно реагирует на препятствия на пути к достижению целей, настроение переменчиво. При высоких показателях человек выдержанный, реалистически настроенный. Он лучше способен следовать требованиям группы, характеризуется постоянством интересов, но иногда может проявлять недостаточную гибкость, нечувствительность к переживаниям окружающих.

**Шкала 3: «Склонность к подчинению – к доминированию».** При низких оценках человек склонен уступать другим, брать вину на себя, тревожиться о своих возможных ошибках. Ему свойственны тактичность, почтительность, иногда проявляется застенчивость. При высоких оценках человек властный, независимый, самоуверенный, напористый, упрямый, иногда склонен проявлять агрессивность. Независим в суждениях и поведении, не признает давления со стороны, своенравный.

**Шкала 4: «Сдержанность – экспрессивность».** При низких показателях для человека свойственна благоразумие, осторожность, рассудительность. Склонен проявлять озабоченность и беспокойство о будущем, избегает внешнего проявления ярких эмоций, в силу чего окружающим может казаться несколько скучным, вялым. При высоких оценках человек жизнерадостен, импульсивен, беспечен, весел, активен. Он эмоционален, верит в удачу, в компаниях часто становится лидером, энтузиастом совместной деятельности.

**Шкала 5: «Робость – смелость».** При низких оценках человек робок, сдержан, проявляет осторожность, не вполне уверен в своих силах, отличается повышенной чувствительностью к угрозе. При высоких оценках человек смел, активен, склонен к риску, готов иметь дело с незнакомыми обстоятельствами и людьми.

**Шкала 6: «Доверчивость – подозрительность».** При низких оценках человек характеризуется откровенностью, доверчивостью, благожелательностью по отношению к окружающим. Обычно такой человек свободен от зависти, легко ладит с людьми и хорошо работает в коллективе, однако окружающие могут злоупотреблять его доверчивостью. При высоких оценках человек характеризуется повышенной подозрительностью, относится к окружающим настороженно, склонен видеть в их действиях подвох. Его интересы обычно обращены на самого себя, он осторожен в своих поступках и словах.

**Шкала 7: «Уверенность в себе – тревожность».** При низких показателях человек уверен в себе, безмятежен, хладнокровен, спокоен. При высоких показателях человеку свойственно переживать по самым разным поводам, он проявляет впечатлительность и ранимость.

Хорошо успевающие школьники и студенты отличаются от плохо успевающих не столько по уровню своего интеллекта и других способностей, сколько по своей мотивации. Ведь очень наглядным является пример того, что после школы отдельные слабоуспевающие ученики добиваются очень больших высот. Человек, наконец-то, сам разобрался, чего он хочет и что ему нужно для достижения своей цели. Тот же, кто учится под влиянием внешних факторов (например, родители заставляют), обычно делает это так себе, даже если способности у него высоки. Это же касается и достижений в профессии: тот, кто заинтересован в работе как таковой, обычно достигает больших успехов, кто трудится лишь для того, чтобы заработать на жизнь.

-- **Мотивы** – это внешние и внутренние факторы, предопределяющие поведение человека, а их система называется мотивацией. Конкретный набор мотивов может быть самым разным, однако можно выделить два общих, довольно универсальных типа мотивации.

-- **Мотивация на достижение успеха:** деятельность выполняется с целью достичь чего-то положительного, получить вознаграждение. Например: «Готовлюсь к экзамену, чтобы

сдать его на «отлично», «Слежу за сковородкой, чтобы ужин получился вкусным и романтичным», «Хочу измениться, чтобы стать лучше».

-- **Мотивация на избегание неудачи:** человек делает что-либо с целью избежать неудачи, неприятности, которые настанут, если этого сделано не будет. Например, «Готовлюсь к экзамену, чтобы не получить «двойку», «Слежу за сковородкой, чтобы картофель не подгорел», «Хочу измениться, чтобы не опозориться перед окружающими».

### ***Изучение мотивации (методика Т.Элерса, модификация А.Г.Грецова)***

***Инструкция.*** Ответьте «да» или «нет» в зависимости от того, согласны вы со сказанным или нет.

1. Я раздражаюсь, когда замечаю, что не могу на все 100 выполнить задание.
2. Когда я работаю, это выглядит так, будто я все ставлю на карту.
3. Когда возникает проблемная ситуация, я чаще всего принимаю решение одним из первых.
4. Когда у меня два дня подряд нет дела, я теряю покой.
5. По отношению к себе я более строг, чем по отношению к другим.
6. Обычно я нахожу возможность заниматься именно теми делами, которые меня привлекают.
7. Я более доброжелателен, чем другие.
8. Когда я отказываюсь от трудного задания, я потом сурово осуждаю себя, так как знаю, что в нем я добился бы успеха.
9. В процессе работы я нуждаюсь в небольших паузах отдыха.
10. Похвала стимулирует меня сильнее, чем порицание.
11. Я знаю, что мои знакомые считают меня дельным человеком.
12. Препятствия делают мои решения более твердыми.
13. У меня легко вызвать честолюбие.
14. Когда я работаю с вдохновением, это хорошо заметно.
15. Как правило, я не откладываю то, что должен сделать сразу.
16. Нужно полагаться только на самого себя.
17. В жизни мало вещей, более важных, чем деньги.
18. Я более честолюбив, чем многие другие.
19. В конце каникул я обычно радуюсь, что скоро выйду на учебу.
20. Когда я расположен к работе, я делаю ее лучше и квалифицированнее, чем другие.
21. Мне проще и легче общаться с людьми, которые могут упорно работать.
22. Когда у меня нет дел, я чувствую, что мне не по себе.
23. Мне приходится выполнять ответственную работу чаще, чем другим.
24. Когда мне приходится принимать решение, я стараюсь делать это как можно лучше.
25. Думаю, что ленивым меня окружающие не считают.
26. Мои успехи в какой-то мере зависят от моих коллег.
27. Я обычно обращаю много внимания на свои достижения.
28. Когда я работаю вместе с другими, моя работа дает большие результаты, чем работы других.
29. Почти все, за что я берусь, я довожу до конца.
30. Я не завидую людям, у которых в избытке свободного времени.
31. Когда я уверен, что стою на правильном пути, для доказательства своей правоты я иду вплоть до крайних мер.

### ***Обработка результатов.***

*Подсчитай сумму, оценивая каждый ответ «да» в 1 балл.*

*От 1 до 10 баллов: низкая мотивация к успеху;*

*От 11 до 16 баллов: средний уровень мотивации;*

От 17 до 20 баллов: умеренно высокий уровень мотивации;  
 Свыше 21 балла: слишком высокий уровень мотивации к успеху.

**Изучение мотивации к избеганию неудач  
 (методика Т.Элерса, модификация А.Г.Грецова)**

**Инструкция.** Методика включает в себя список из 30 строк, по 3 слова в каждой строке. В каждой строке выбери только одно из трех слов, которое наиболее точно тебя характеризует, и отметь его.

1	2	3
1. Смелый	Бдительный	Предприимчивый
2. Кроткий	Робкий	Упрямый
3. Осторожный	Решительный	Пессимистичный
4. Непостоянный	Бесцеремонный	Внимательный
5. Неумный	Трусливый	Недумающий
6. Ловкий	Бойкий	Предусмотрительный
7. Хладнокровный	Колеблющийся	Удалой
8. Стремительный	Легкомысленный	Боязливый
9. Незадумывающийся	Жеманный	Непредусмотрительный
10. Оптимистичный	Добросовестный	Чуткий
11. Меланхолический	Сомневающийся	Неустойчивый
12. Трусливый	Небрежный	Взволнованный
13. Опрометчивый	Тихий	Боязливый
14. Внимательный	Неблагодарный	Смелый
15. Рассудительный	Быстрый	Мужественный
16. Предприимчивый	Осторожный	Предусмотрительный
17. Взволнованный	Рассеянный	Робкий
18. Малодушный	Неосторожный	Бесцеремонный
19. Пугливый	Нерешительный	Нервный
20. Исполнительный	Преданный	Авантюрный
21. Предусмотрительный	Бойкий	Отчаянный
22. Подчинившийся	Безразличный	Небрежный
23. Осторожный	Беззаботный	Терпеливый
24. Разумный	Заботливый	Храбрый
25. Предвидящий	Неустрашимый	Добросовестный
26. Поспешный	Пугливый	Беззаботный
27. Рассеянный	Опрометчивый	Пессимистичный
28. Осмотрительный	Рассудительный	Предприимчивый
29. Тихий	Неорганизованный	Боязливый
30. Оптимистичный	Бдительный	Беззаботный

**Обработка результатов.** В 1 балл оцениваются варианты выбора, приведенные в «Ключе» (цифра перед знаком «/» -- номер строки, цифра после знака «/» -- номер столбца.) Например, 15/2 означает, что 1 балл получает слово «быстрый», которое находится в 15-ой строке, во 2-ом столбце. Другие варианты выбора баллами не оцениваются.

**Ключ подсчета**

1/2; 2/1; 2/2; 3/1; 3/3; 4/3; 5/2; 6/3; 7/2; 7/3; 8/3; 9/1; 9/2; 10/2; 11/1; 11/2;  
12/1; 12/3; 13/2; 13/3; 14/1; 15/1; 16/2; 16/3; 17/3; 18/1; 19/1; 19/2; 20/1; 20/2;  
21/1; 22/1; 23/1; 23/3; 24/1; 24/2; 25/1; 26/2; 27/3; 28/1; 28/2; 29/1; 29/3; 30/2.

*Чем больше набранная сумма баллов, тем выше уровень мотивации к избеганию неудач, защите от возможных неприятностей.*

*От 2 до 10 баллов: низкая мотивация к избеганию неудач;*

*От 11 до 16 баллов: средний уровень мотивации;*

*От 17 до 20 баллов: высокий уровень мотивации;*

*Свыше 21 балла: слишком высокий уровень мотивации к избеганию неудач, защите от возможных неприятностей.*

**Контрольные вопросы:**

1. Что такое характер?
2. Как взаимодействуют темперамент и характер?
3. Что входит в структуру характера?
4. Как формируется характер человека? Каковы пути воспитания характера?

**Тема 3.5 Эмоциональная и волевая сфера личности  
ПРАКТИЧЕСКАЯ РАБОТА №6 (2 часа)****Тема: «Исследование эмоционально-волевой сферы личности»**

Цель занятия: закрепление теоретических знаний, приобретение практических навыков по изучению эмоционально-волевой сферы личности, исследование выраженности волевых качеств личности и методов психологической защиты.

**Материалы к практическому занятию:****Ход занятия:**

1. Фронтальный опрос по теме занятия
2. Выполнение практического задания. Обработка результатов.
3. Составление программы саморазвития.

**Теоретические аспекты**

Воля – это сознательная регуляция человеком своего поведения и деятельности, выражена в умении преодолевать внутренние и внешние препятствия при совершении целенаправленных действий и поступков.

Воля является важным компонентом психики человека, она неразрывно связана с мотивационной сферой личности, познавательными и эмоциональными процессами. Волевое действие связано с осознанием цели деятельности, её значимости, подчинением своим импульсам сознательному контролю и изменением окружающей действительности в соответствии со своими замыслами.

Волевые процессы обеспечивают выполнение двух взаимосвязанных функций: побудительной и тормозной.

Побудительная связана с мотивационными факторами и заключается в инициировании того или иного действия, деятельности по преодолению субъективных или объективных препятствий. Воля представляет собой особую форму активности человека.

Вторая функция волевых процессов – тормозная – состоит в сдерживании мотивов и желаний, не согласующихся с главными целями деятельности, идеалами, ценностями, взглядами, мировоззрением личности.

В своем единстве тормозная и побудительная функции воли обеспечивают преодолении трудностей на пути к достижению цели, т.е. обеспечивают волевою регуляцию поведения человека.

Волевые качества личности:

**целеустремлённость** – умение человека подчинять свои действия поставленным целям; инициативность – способность работать творчески, предпринимая и действия, и поступки по собственному почину;

**самостоятельность** – проявляется в умении не поддаваться влиянию различных факторов, критически оценивать советы и предложения других людей, действовать на основе своих взглядов и убеждений;

**выдержка** – умение затормозить действия, чувства, мысли, мешающие осуществлению принятого решения;

**самообладание** – способность сохранять внутреннее спокойствие, действовать разумно и взвешенно в сложных жизненных ситуациях.

Эмоция (от латинского «потрясаю», «волную») означает неравнодушное отношении к различным ситуациям и событиям в жизни.

Эмоции обусловлены, с одной стороны, потребностями (мотивацией), с другой – особенностями ситуации. Таким образом эмоции сигнализируют субъекту о возможности или невозможности удовлетворения его потребностей в данных условиях.

Формы эмоций: конкретные эмоции, настроения, чувства, аффекты, страсти, стрессы.

Стремясь избавиться от неприятных эмоциональных состояний, человек вырабатывает у себя защитные механизмы личности:

Вытеснение – удаление из сознания неприемлемых потребностей, мотивов.

Идентификация – уподобление себя значимому объекту (личности или группе), бессознательное копирование черт и манер другого.

Проекция – приписывание другому объекту собственных качеств, намерений, желаний.

Рационализация – оправдание неприемлемых мыслей, чувств, действий придуманными, этически приемлемыми мотивами.

Отрицание – неприятие происшедшего события как реального.

Замещение – перенос чувств действий, вызванных одним лицом, на другое ввиду невозможности или небезопасности их проявления в отношении первого.

Компенсация – преодоление чувства неполноценности в той или иной области путём дополнительных усилий. Выделяют прямую компенсацию (стремление к успеху в заведомо проигрышной области) и косвенную компенсацию (стремление утвердить себя в другой сфере).

Регрессия – посредством этого механизма осуществляется неосознанное нисхождение на более ранний уровень приспособления, позволяющий удовлетворять желания.

Задание:

Используя предложенную методику оценить уровень развития собственных волевых качеств: целеустремлённости, настойчивости, упорства, смелости и решительности, инициативности и самостоятельности, самообладания и выдержки.

защиты.

### **Методика исследования волевых качеств личности**

Каждый Опросник (в данной методике их пять) позволяет диагностировать два параметра вышеперечисленных волевых качеств: выраженность и генерализованность.

Под выраженностью волевого качества понимается наличие и устойчивость проявления основных его признаков.

Под генерализованностью – универсальность качества, т.е. широта его проявления в различных жизненных ситуациях и видах деятельности.

Инструкция: Прослушайте внимательно каждое суждение и подумайте, насколько оно для вас характерно. Исходя из этого выберите соответствующий ответ из пяти предлагаемых вариантов и его номер поставьте в бланке ответов напротив номера соответствующего суждения.

Варианты ответов:

1. Так не бывает.
2. Пожалуй, неверно.
3. Может быть.
4. Наверное, да.
5. Уверен, что да.

Ответив на вопросы первого опросника, переходим к следующему и так до конца, пока не заполним весь бланк ответов.

Бланк ответов.

№	Целеустремленность	Смелость, решительность	Настойчивость, упорство	Самостоятельность, инициативность	Самообладание, выдержка
1.					
2.					
3.					
4.					
5.					
6.					
7.					
8.					
9.					
10.					
11.					
12.					
13.					
14.					
15.					
16.					
17.					



18.					
19.					
20.					
	$v =$	$v =$	$v =$	$v =$	$v =$
	$V = v + 20 =$	$V = v + 20 =$	$V = v + 20 =$	$V = v + 20 =$	$V = v + 20 =$
	$\Gamma =$	$\Gamma =$	$\Gamma =$	$\Gamma =$	$\Gamma =$
	$\Gamma = \Gamma + 20 =$	$\Gamma = \Gamma + 20 =$	$\Gamma = \Gamma + 20 =$	$\Gamma = \Gamma + 20 =$	$\Gamma = \Gamma + 20 =$

### Целеустремленность.

1. Приступая к любому делу, всегда четко осознаю, чего я хочу достичь.
2. Неудача на экзамене побуждает меня заниматься с удвоенной энергией.
3. Мои интересы не устойчивы, не могу пока определить, к чему мне стремиться в жизни.
4. Я отчетливо представляю себе, чему хочу научиться в жизни.
5. Во время занятий мне быстро надоедает работать строго в соответствии с планом.
6. Если уж я ставлю перед собой определенную цель, то неуклонно стремлюсь к ее достижению, как бы ни было трудно.
7. На большинстве занятий я ставлю перед собой конкретные задачи.
8. При неудачах меня всегда одолевают сомнения, стоит ли продолжать начатое дело.
9. Четкое планирование работы не характерно для меня.
10. Я редко задумываюсь над тем, как можно применить знания, получаемые в вузе, в будущей практической работе.
11. Никогда сам не проявляю инициативы в постановке новых целей, предпочитаю следовать указаниям других людей.
12. Обычно под влиянием разного рода препятствий мое стремление к цели значительно ослабевает.
13. У меня есть главная цель к жизни.
14. После неудачи на экзамене долго не могу заставить себя заниматься в полную силу.
15. К общественной работе я отношусь с меньшей ответственностью, чем к учебной.
16. Как правило, я заранее намечаю конкретные задачи, планирую свою работу.
17. Я постоянно испытываю потребность ставить перед собой новые цели и достигать их.
18. Начиная новое дело, не всегда четко представляю себе, к чему следует стремиться; обычно надеюсь, что это прояснится по ходу работы.
19. Всегда стараюсь до конца выполнить любое, в том числе общественное, поручение.
20. Даже при неудачах меня не покидает уверенность, что я достигну поставленной цели.

### Смелость, решительность.

1. Принимая какое-нибудь решение, я всегда реально оцениваю свои возможности.
2. Я не боюсь вмешаться в ситуацию на улице, если нужно предотвратить несчастный случай.
3. Мне трудно выполнять свои обещания.
4. Высказываю свое мнение, несмотря на возможность конфликта.
5. Сознание, что соперник сильнее, является для меня серьезным препятствием.
6. Я легко освобождаюсь от тревоги, опасений страха.
7. Установив для себя распорядок дня, я четко его придерживаюсь.
8. Меня часто мучают сомнения.
9. Мне больше по душе, если ответственность за совместное дело несут другие, а не я.
10. Вряд ли я смогу рискнуть предотвратить несчастный случай.

11. Когда я анализирую свои поступки, часто прихожу к выводу, что недостаточно хорошо продумал и спланировал свой действия.
12. Как правило, я избегаю рискованных ситуаций.
13. Я не испытываю страха перед сильным соперником.
14. Много раз решал с завтрашнего дня начать «новую жизнь», но с утра все шло по-старому.
15. Возможность конфликта заставляет меня держать свое мнение при себе.
16. Обычно мне легко удается справиться со своими сомнениями.
17. Постоянно чувствую ответственность за свои дела и поступки.
18. Я с трудом преодолеваю страх.
19. Для меня исключительный случай, если я не смог сдержать слово.
20. Возможность рискнуть доставляет мне радость.

#### Настойчивость, упорство.

1. Начиная любое дело, я уверен, что сделаю все возможное для его выполнения.
2. Я всегда до конца отстаиваю свое мнение, если уверен, что прав.
3. Я не в состоянии принудить себя заниматься на фоне усталости.
4. На экзаменах я «борюсь» изо всех сил до последнего момента.
5. Мне трудно доводить дело до конца общественные дела.
6. Для меня характерны планомерность, систематичность в работе.
7. На занятии я заставляю себя полностью выполнить задание, даже если очень устал.
8. Часто я бросаю на полпути начатые дела, потеряв интерес к ним.
9. Мне больше нравятся легкие, пусть даже менее результативные пути к цели.
10. Не могу заставить себя планомерно заниматься в течение всего семестра, особенно по тем учебным предметам, которые даются с трудом.
11. Обычно я не знаю, хватит ли у меня желания и сил завершить начатое дело.
12. У меня никогда не появляется желание поставить перед собой труднодостижимую цель.
13. В основном я систематически готовлюсь к учебным занятиям в вузе.
14. Неудачи в период сессии резко снижают мою активность и желание продолжать учебу.
15. В споре я часто уступаю другим.
16. Я до конца выполняю даже скучную и однообразную работу, если это необходимо.
17. Я испытываю особое удовлетворение, если успех достался с большим трудом.
18. Я не могу заставить себя работать систематически.
19. Выполняя общественные поручения, я всегда добиваюсь того, что необходимо.
20. Довольно часто я испытываю потребность проверить себя в трудных делах.

#### Самостоятельность, инициативность.

1. Как правило, все важные решения я принимаю без посторонней помощи.
2. Мне легко удается побороть смущение и первым завязать разговор с незнакомым человеком.
3. Я никогда по собственной инициативе не берусь за выполнение общественных поручений.
4. При подготовке к учебным занятиям я довольно часто читаю дополнительную литературу, не ограниваясь лекцией или учебником.
5. Отсутствие совета, поддержки со стороны преподавателя значительно снижает мои результаты на экзамене.
6. Больше всего мне нравится пробовать свои силы в творческой деятельности.
7. К практическим занятиям я стараюсь подойти творчески.
8. Я чувствую себя спокойно и уверенно, если кто-то руководит мною.
9. Прежде чем что-то сделать, я всегда советуюсь с кем-нибудь из знакомым.
10. В разговоре или при знакомстве я стремлюсь предоставить инициативу другому.
11. Для меня удобнее всего выполнять работу по известному образцу.

12. Обычно я отказываюсь от своих планов, намерений, если другие находят их неудачными.
13. К общественной работе я отношусь неформально, стараюсь сделать ее не только полезной, но и интересной.
14. При изучении любого учебного предмета я не стремлюсь знать больше, чем требуется для сдачи зачета или экзамена.
15. Обычно я не задумываюсь над содержанием учебного материала, точно выполняю то, что предлагает преподаватель.
16. Я стремлюсь быть организатором новых дел в коллективе.
17. Если я уверен, что прав, всегда поступаю по-своему.
18. Процесс творчества не привлекает меня.
19. Результаты моих выступлений на олимпиадах и конференциях практически не зависят от того, присутствует ли на них мой преподаватель (руководитель).
20. В любую работу я стремлюсь внести что-то новое, что повышает мой интерес к ней.

Самообладание, выдержка.

1. Я легко могу заставить себя долго ждать, если это необходимо.
2. В споре мне обычно удается сохранить спокойствие и объективность.
3. Я не могу нормально заниматься, если меня что-то тревожит.
4. В течение всего экзамена я четко контролирую свои мысли, чувства, действия, поведение.
5. Я совершенно не переношу боли.
6. Мне удастся сохранять ясность мысли даже в самых сложных жизненных ситуациях.
7. Неприятности в вузе и дома не снижают качество моих занятий.
8. Долгое ожидание очень мучительно для меня.
9. Когда я встревожен, то волнуюсь, совершенно теряю контроль над собой.
10. Во время экзамена я иногда не могу ответить даже то, что знаю.
11. Я считаю, что умение владеть собой не так уж важно для человека.
12. Если у меня плохое настроение, никогда не могу этого скрыть.
13. На экзамене всегда мобилизуюсь и нередко получаю оценку не ниже той, на которую рассчитываю.
14. Не могу сдержаться, чтобы на грубость не ответить тем же.
15. На экзамене я с трудом владею собой.
16. Мне легко заставить себя сдержать смех, если чувствую, что он не уместен.
17. Сильное волнение, как правило, не сказывается на целесообразности моих действий и поведения.
18. В сложной ситуации я обычно теряюсь, не могу быстро принять нужное решение.
19. Я могу заставить себя действовать, преодолевая боль, если это крайне необходимо.
20. Я специально учусь владеть собой.

Обработка и интерпретация результатов.

Обработайте ответы с помощью ключа, который одинаков для всех пяти опросников.

Ключ.

Выраженность волевого качества					Генерализованность волевого качества						
Номер суждения	Номер ответа					Номер суждения	Номер ответа				
	1	2	3	4	5		1	2	3	4	5
1	-2	-1	0	+1	+2	2	-2	-1	0	+1	+2
6	-2	-1	0	+1	+2	3	+2	+1	0	-1	-2

8	+2	+1	0	-1	-2	4	-2	-1	0	+1	+2
9	+2	+1	0	-1	-2	5	+2	+1	0	-1	-2
11	+2	+1	0	-1	-2	7	-2	-1	0	+1	+2
12	+2	+1	0	-1	-2	10	+2	+1	0	-1	-2
16	-2	-1	0	+1	+2	13	-2	-1	0	+1	+2
17	-2	-1	0	+1	+2	14	+2	+1	0	-1	-2
18	+2	+1	0	-1	-2	15	+2	+1	0	-1	-2
20	-2	-1	0	+1	+2	19	-2	-1	0	+1	+2

В ключе выделены две группы суждений: диагностирующие выраженность волевых качеств и диагностирующие генерализованность волевых качеств.

На против номера суждения указано количество баллов (-2, -1, 0, +1, +2), которое присуждается за каждый вариант ответа. Эти оценки заносятся в бланк ответов рядом с номером ответа. Затем подсчитывается алгебраическая сумма баллов отдельно по суждениям параметра выраженности и параметра генерализованности для каждого волевого качества. Для перевода на положительную шкалу оценок к суммарной оценке прибавляется 20 баллов и окончательные результаты заносятся в нижнюю часть протокола.

Далее необходимо представить полученные результаты графически. В тетради чертится окружность диаметром 8 см. Из ее центра (нулевая точка) проводятся 5 радиусов, на которых наносятся деления от 0 до 40. Каждый радиус – показатель уровня выраженности одного из волевых качеств. Затем данные из бланка ответов переносятся на соответствующие радиусы с делениями. На каждый радиус наносятся по две точки: число баллов по параметру выраженности и по параметру генерализованности. Точки, обозначающие показатели выраженности всех волевых качеств, соединяются одной чертой, а точки, обозначающие показатели генерализованности, - другой. Получается два пятиугольника, расположенных внутри круга (пример представлен на рисунке). На основании графически представленных результатов делается заключение об уровне выраженности каждого волевого качества по параметрам выраженности и генерализованности.

Диаграмма показателей уровня выраженности волевых качеств

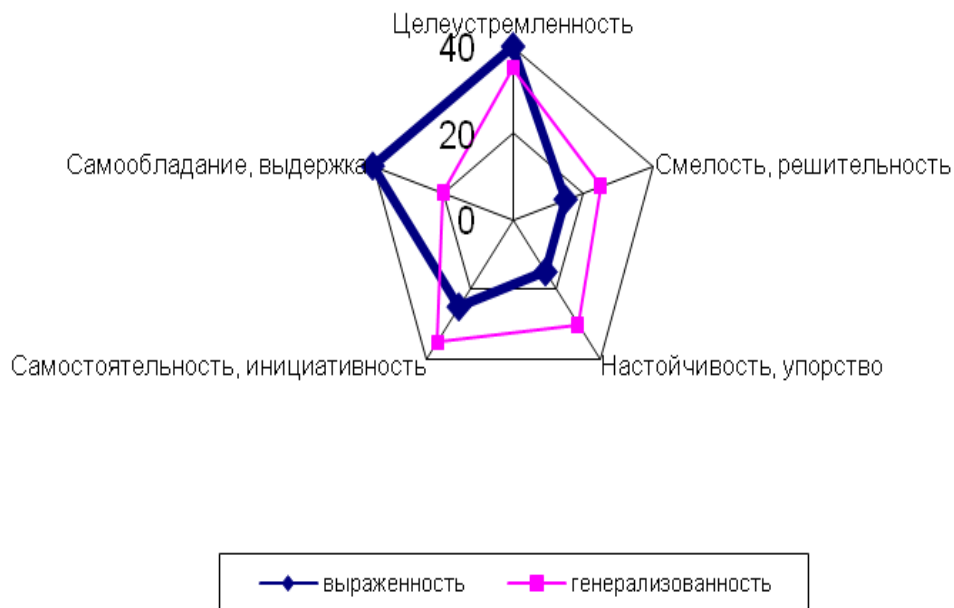

**Контрольные вопросы:**

1. Что такое эмоции? Каковы их функции в жизнедеятельности человека?
2. Какие виды эмоций вы знаете?
3. Что такое воля и какие волевые качества вы знаете?
4. Какую роль играет воля в поведении и деятельности человека?
5. Каким образом можно измерить волевые качества?
6. Существуют ли способы развития волевых качеств? Если да, то какие вы знаете?

**Тема 4.1 Психология общения  
ПРАКТИЧЕСКАЯ РАБОТА №7 (2 часа)**

**Тема: «Психологические аспекты общения»**

**Цель занятия:** закрепить и расширить имеющиеся теоретические знания, развить навыки самостоятельной работы с учебной и дополнительной литературой, способствовать развитию интереса к психологическим знаниям.

**Вопросы для обсуждения:**

1. Восприятие в процессе общения. Искажения в процессе восприятия.
2. Обмен информацией в процессе общения. Коммуникативные барьеры.
3. Взаимодействие в процессе общения.
4. Эффективность речевого общения

**Темы устных докладов:**

Невербальные средства общения  
Проксемика в процессе общения  
Трансактный анализ процесса взаимодействия по Э.Берну.

**Методические рекомендации по подготовке к семинару**

При подготовке к семинарскому занятию необходимо изучить рекомендуемую литературу по теме, подготовить тезисы выступлений по вопросам семинара и быть готовым к обсуждению этих вопросов.

При подготовке к первому вопросу необходимо уяснить механизмы, с помощью которых осуществляется восприятие партнёра в процессе общения, знать типичные искажения, возникающие в процессе общения, уметь раскрыть сущность каждого эффекта.

При подготовке ко второму вопросу следует уяснить, с помощью каких средств осуществляется передача информации в процессе общения. Особо обратить внимание на то, какое общение считается эффективным. Уяснить, какие существуют барьеры в процессе общения, уметь охарактеризовать и знать, на что необходимо обращать внимание, чтобы преодолеть барьеры непонимания.

При подготовке к четвёртому вопросу, необходимо изучить, какие существуют приёмы эффективного слушания, уметь прокомментировать каждый из приёмов.

### **Тема 4.3 Конфликты в общении, способы их предупреждения и разрешения. ПРАКТИЧЕСКАЯ РАБОТА №8 (4 часа)**

#### **Тема: «Стратегии поведения в конфликтных ситуациях»**

Цель занятия: закрепление теоретических знаний, приобретение практических навыков по изучению стратегии поведения в конфликтных ситуациях и разрешению конфликтных ситуаций.

Материалы к практическому занятию: методика диагностики предрасположенности личности к конфликтному поведению К. Томаса (адаптация Н.В. Гришиной)

#### **Ход занятия:**

1. Фронтальный опрос по теме занятия
2. Выполнение практического задания (определение стратегии поведения в конфликтной ситуации). Обработка результатов.
3. Решение ситуационных задач

#### **Теоретические аспекты**

Конфликт (от латинского – столкновение) – это столкновение противоположно направленных целей, интересов, позиций, мнений, точек зрения, взглядов партнеров по общению.

Возникновение конфликтов возможно по разным причинам и обстоятельствам. Они могут являться результатом недостаточного понимания в процессе общения неверных предположений по отношению к действиям собеседника. Причинами конфликта могут быть индивидуально-личностные особенности партнера по общению, неумение (нежелание) контролировать своё эмоциональное состояние.

Формула конфликта

Конфликт = конфликтная ситуация + инцидент, где

конфликтная ситуация – это накопившиеся противоречия, создающие истинную причину конфликта;

инцидент – стечение обстоятельств, которое является поводом для конфликта,

конфликт – это открытое противостояние, являющееся следствием взаимоисключающих интересов и позиций.

Разрешить конфликт – это значит:

- устранить конфликтную ситуацию;
- исчерпать инцидент.

Стратегии поведения в конфликтной ситуации:

**соперничество** - это открытая борьба за свои интересы. Его отличительная особенность – стремление добиться своего, во что бы то ни стало отстаивать собственную позицию.

**компромисс** – урегулирование разногласий через взаимные уступки. Этот стиль характеризуется принятием точки зрения другой стороны, но лишь до определённой степени. Есть вероятность того, что через некоторое время могут появиться отрицательные последствия компромиссного решения, например, неудовлетворённость «половинчатыми решениями». Кроме того, конфликт в несколько изменённой форме может возникнуть вновь, т.к. породившая его проблема осталась неразрешённой.

**сотрудничество** – поиск решений, удовлетворяющий интересы двух сторон;

**избегание** – стремление выйти из конфликта, не решая его, не настаивая на своём, но и не уступая;

**приспособление** – представляет собой тенденцию к сглаживанию противоречий путём отказа от своих интересов.

Ни одна стратегия поведения не может считаться лучшей, важно научиться эффективно использовать каждую из них, учитывая обстоятельства и ситуацию.

Задание:

1. Используя предложенную методику, определить предрасположенность личности к конфликтному поведению, стратегии поведения в конфликтной ситуации
2. Решение ситуационных задач

### **Методика диагностики предрасположенности личности к конфликтному поведению К. Томаса (адаптация Н.В. Гришиной)**

#### **Двухмерная модель стратегий поведения личности в конфликте**

Двухмерная модель стратегий поведения личности в конфликтном взаимодействии разработанная К. Томасом и Р. Киллменом получила широкое распространение в конфликтологии. В основе этой модели лежат ориентации участников конфликта на свои интересы и интересы противоположной стороны. Оценка интересов в конфликте — это качественная характеристика выбираемого поведения. В модели Томаса—Киллмена она соотносится с количественными параметрами: низким, средним или высоким уровнем направленности на интересы. В любом конфликте каждый участник оценивает и соотносит свои интересы и интересы соперника, задавая себе вопросы: «Что я выиграю...?», «Что я потеряю...?», «Какое значение имеет предмет спора для моего соперника...?» и т. д. На основе такого анализа он сознательно выбирает ту или иную стратегию поведения (уход, принуждение, компромисс; уступка или сотрудничество). Часто бывает так, что отражение этих интересов происходит неосознанно, и тогда поведение в конфликтном взаимодействии насыщено мощным эмоциональным напряжением и носит спонтанный характер.

При анализе конфликтов на основе рассматриваемой модели важно помнить, что уровень направленности на собственные интересы или интересы соперника зависит от трех обстоятельств:

- 1) содержания предмета конфликта;
- 2) ценности межличностных отношений;
- 3) индивидуально-психологических особенностей личности. Особое место в оценке моделей и стратегий поведения личности в конфликте занимает ценность для нее межличностных отношений с противоположной стороной. Если для одного из

соперников межличностные отношения с другим (дружба, любовь, товарищество, партнерство и т. д.) не представляют никакой ценности, то и поведение его в конфликте будет отличаться деструктивным содержанием или крайними позициями в стратегии (принуждение, борьба, соперничество). И, наоборот, ценность межличностных отношений для субъекта конфликтного взаимодействия, как правило, является существенной причиной конструктивного поведения в конфликте или направленностью такого поведения на компромисс, сотрудничество, уход или уступку.

**Инструкция:** Выберите из пары суждение, которое является наиболее типичным способом поведения для Вас. Время выполнения теста 15-20 минут.

### **Опросник**

1. А. Иногда я предоставляю возможность другим взять на себя ответственность за решение спорного вопроса.  
Б. Чем обсуждать то, в чем мы расходимся. Я стараюсь обратить внимание на то, с чем мы оба не согласны.
2. А. Я стараюсь найти компромиссное решение.  
Б. Я пытаюсь уладить дело с учетом интереса другого и моих собственных.
3. А. Обычно я настойчиво стремлюсь добиться своего.  
Б. Я стараюсь успокоить другого и главным образом сохранить наши отношения.
4. А. Я стараюсь найти компромиссное решение.  
Б. Иногда я жертвую своими собственными интересами ради интересов другого человека.
5. А. Улаживая спорную ситуацию, я все время стараюсь найти поддержку у другого.  
Б. Я стараюсь сделать все, чтобы избежать бесполезной напряженности.
6. Я пытаюсь избежать неприятностей для себя.  
Б. Я стараюсь добиться своего.
7. А. Я стараюсь отложить решение спорного вопроса с тем, чтобы со временем решить его окончательно.  
Б. Я считаю возможным в чем-то уступить, чтобы добиться своего.
8. А. Обычно я настойчиво стремлюсь добиться своего.  
Б. Я первым делом стараюсь ясно определить то, в чем состоят все затронутые интересы и вопросы.
9. А. Думаю, что не всегда стоит волноваться из-за каких-то возникающих разногласий.  
Б. Я предпринимаю усилия, чтобы добиться своего.
10. А. Я твердо стремлюсь добиться своего.  
Б. Я пытаюсь найти компромиссное решение.
11. А. Первым делом я стараюсь ясно определить то, в чем состоят все затронутые интересы и вопросы.  
Б. Я стараюсь успокоить другого и главным образом сохранить наши отношения.
12. А. Зачастую, я избегаю занимать позицию, которая может вызывать споры.  
Б. Я даю возможность другому в чем-то остаться при своем мнении, если он также идет мне навстречу.
13. А. Я предлагаю среднюю позицию.  
Б. Я настаиваю, чтобы все было сделано по-моему.
14. А. Я сообщаю другому свою точку зрения и спрашиваю о его взглядах.  
Б. Я пытаюсь показать другому логику и преимущество моих взглядов.
15. А. Я стараюсь успокоить другого и главным образом сохранить наши отношения.  
Б. Я стараюсь сделать все необходимое, чтобы избежать напряженности.
16. А. Я стараюсь не задеть чувств другого.  
Б. Я пытаюсь убедить другого в преимуществе моей позиции.
17. А. Обычно я настойчиво стремлюсь добиться своего.  
Б. Я стараюсь сделать все, чтобы избежать бесполезной напряженности.
18. А. Если это сделает другого счастливым, я дам ему возможность настоять на своем.



- Б. Я даю возможность другому в чем-то остаться при своем мнении, если он также идет мне навстречу.
19. А. Первым делом я стараюсь ясно определить то, в чем состоят все затронутые интересы и вопросы.  
Б. Я стараюсь отложить решение спорного вопроса с тем, чтобы со временем решить его окончательно.
20. А. Я пытаюсь немедленно преодолеть наши разногласия.  
Б. Я стараюсь найти наилучшее сочетание выгод и потерь для нас обоих.
21. А. Ведя переговоры, я стараюсь быть внимательным к желаниям другого.  
Б. Я всегда склоняюсь к прямому решению проблемы.
22. А. Я пытаюсь найти позицию, которая находится посередине между моей позицией и точкой зрения другого человека.  
Б. Я отстаиваю свои желания.
23. А. Как правило, я озабочен тем, чтобы удовлетворить желания каждого из нас.  
Б. Иногда я предоставляю возможность другим взять на себя ответственность за решение спорного вопроса.
24. А. Если позиция другого кажется ему очень важной, я постараюсь пойти навстречу его желаниям.  
Б. Я стараюсь убедить другого прийти к компромиссу.
25. А. Я пытаюсь показать другому логику и преимущество моих взглядов.  
Б. Ведя переговоры, я стараюсь быть внимательным к желаниям другого.
26. А. Я предлагаю среднюю позицию.  
Б. Я почти всегда озабочен тем, чтобы удовлетворить желания каждого из нас.
27. А. Зачастую, я избегаю занимать позицию, которая может вызывать споры.  
Б. Если это сделает другого счастливым, я дам ему возможность настоять на своем.
28. А. Обычно я настойчиво стремлюсь добиться своего.  
Б. Улаживая ситуацию, я обычно стараюсь найти поддержку у другого.
29. А. Я предлагаю среднюю позицию.  
Б. Думаю, что не всегда стоит волноваться из-за каких-то возникающих разногласий.
30. А. Я стараюсь не задеть чувств другого.  
Б. Я всегда занимаю в спорном вопросе такую позицию, чтобы мы совместно с другим заинтересованным человеком могли добиться успеха.
- Количество баллов, набранных по каждой шкале, дает представление о выраженности у него тенденций к проявлению определенной стратегии поведения в конфликтных ситуациях.

№ вопроса	Соперничество	Сотрудничество	Компромисс	Избегание	Приспособление
1				А	Б
2		Б	А		
3	А				Б
4			А		Б
5		Б		Б	
6	Б			А	
7			Б	А	
8	А	Б			
9	Б			А	
10	А		Б		
11		А			Б

12			Б	А	
13	Б		А		
14	Б	А			
15				Б	А
16	Б				А
17	А			Б	
18			Б		А
19		А		Б	
20		А	Б		
21		Б			А
22	Б		А		
23		А		Б	
24			Б		А
25	А				Б
26		Б	А		
27				А	Б
28	А	Б			
29			А	Б	
30		Б			А

«САМООЦЕНКА КОНФЛИКТНОСТИ» С. Емельянова

Инструкция: Оцените, насколько в вас представлено свойство, приведенное в таблице.

Свойство	Баллы							Свойство
Рветесь в спор	7	6	5	4	3	2	1	Уклоняетесь от спора
Свои выводы сопровождаете тоном, не терпящим возражений	7	6	5	4	3	2	1	Свои выводы сопровождаете извиняющимся тоном
Считаете, что добьетесь своего, если будете яростно возражать	7	6	5	4	3	2	1	Считаете, что если будете возражать, то не добьетесь своего
Не обращаете внимания на то, что другие не принимают доводов	7	6	5	4	3	2	1	Сожалеваете, если видите, что другие не принимают доводов
Спорные вопросы обсуждаете в присутствии оппонента	7	6	5	4	3	2	1	Рассуждаете о спорных проблемах в отсутствии оппонента
Не смущаетесь, если попадаете в напряженную обстановку	7	6	5	4	3	2	1	В напряженной обстановке чувствуете себя неловко
Считаете, что в споре надо проявлять свой характер	7	6	5	4	3	2	1	Считаете, что в споре не нужно демонстрировать свои эмоции
Не уступаете в спорах	7	6	5	4	3	2	1	Уступаете в спорах
Считаете, что люди легко выходят из конфликта	7	6	5	4	3	2	1	Считаете, что люди с трудом выходят из конфликта
Если взрываетесь, то считаете, что без этого нельзя	7	6	5	4	3	2	1	Если взрываетесь, то вскоре ощущаете чувство вины

Обработка результатов:

Коэффициент = сумма баллов x 100%

Интерпретация результатов:

Коэффициент, %	Уровень конфликтности	Характеристика
86 – 100	Высокая	Человек сам ищет повод для споров.
76 – 85	Выраженная	Человек настойчиво отстаивает свое мнение, даже если это может испортить его отношения с окружающими.
56 – 75	Слабая	Человек умеет сглаживать конфликты и избегать критических ситуаций, но при необходимости может отстаивать свои интересы.
31 – 55	Невыраженная	Человек тактичен, не любит конфликтов. Если ему приходится вступать в спор, всегда учитывает, как это может отразиться на взаимоотношениях с окружающими.
14 - 30	Отсутствует	Человек склонен избегать конфликтных ситуаций, отказаться от своих интересов, но избежать столкновений.

#### Контрольные вопросы:

1. Что такое конфликт? Какие виды конфликтов вы знаете?
2. Какие вам известны стратегии поведения в конфликтной ситуации, кроме пяти стратегий, предложенных в данной теме?
3. Какие вы можете предложить рекомендации по конструктивному разрешению ситуации конфликта?

#### Литература:

##### Основная литература:

Макарова И.В. Общая психология [Электронный ресурс]: учебник для СПО. – М.: Юрайт, 2020 – ЭБС «Юрайт».

##### Дополнительная литература:

Корягина, Н. А. Психология общения: учебник и практикум для среднего профессионального образования / Н. А. Корягина, Н. В. Антонова, С. В. Овсянникова. — Москва: Издательство Юрайт, 2020. — 437 с. — (Профессиональное образование). — ЭБС Юрайт.



##### Интернет-ресурсы:

1. <https://psyera.ru/4322/obshchenie>.- Портал гуманитарно-правовых дисциплин.
2. <http://www.voppsy.ru/>- сайт журнала «Вопросы психологии».
3. <https://klex.ru/кух-> эл.версия Учебного пособия Михалкин Н.В. Социальная психология.:М.РАП,2012.
4. Единое окно доступа к образовательным ресурсам <http://window.edu.ru>.

##### Учебно-методические издания:

1. Методические рекомендации по самостоятельной работе [Электронный ресурс] /Кабалова Е.Э. Рязань: РГАТУ, 2020- ЭБ «РГАТУ».
2. Методические указания к практическим занятиям [Электронный ресурс]/ Кабалова Е.Э. - Рязань: РГАТУ, 2020 - ЭБ «РГАТУ».

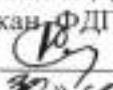
МИНИСТЕРСТВО СЕЛЬСКОГО ХОЗЯЙСТВА РОССИЙСКОЙ ФЕДЕРАЦИИ  
ФЕДЕРАЛЬНОЕ ГОСУДАРСТВЕННОЕ БЮДЖЕТНОЕ ОБРАЗОВАТЕЛЬНОЕ  
УЧРЕЖДЕНИЕ ВЫСШЕГО ОБРАЗОВАНИЯ  
«РЯЗАНСКИЙ ГОСУДАРСТВЕННЫЙ АГРОТЕХНОЛОГИЧЕСКИЙ  
УНИВЕРСИТЕТ ИМЕНИ П.А. КОСТЫЧЕВА»

УТВЕРЖДАЮ:  
Декан ФДП и СПО  
 А. С. Емельянова  
« 30 »  2020 г.

**МЕТОДИЧЕСКИЕ УКАЗАНИЯ К ПРАКТИЧЕСКИМ ЗАНЯТИЯМ**

по дисциплине «Социология»

для студентов

факультета дополнительного профессионального  
и среднего профессионального образования

по специальности

38.02.01 Экономика и бухгалтерский учет (по отраслям)

(очная форма обучения)

Рязань, 2020

Методические указания разработаны в соответствии с требованиями Федерального государственного образовательного стандарта (далее – ФГОС) образования (далее - СПО), утверждённого приказом министерства образования и науки РФ №832 от 28.07.2014 по специальности среднего профессионального образования (далее - СПО) 38.02.01 Экономика и бухгалтерский учет (по отраслям)

Разработчик: Анисаров Илья Станиславович, преподаватель ФДП и СПО

Методические указания одобрены на заседании предметно-цикловой комиссии общих гуманитарных и социально-экономических дисциплин факультета дополнительного профессионального и среднего профессионального образования «30» июня 2020г., протокол № 10.

Председатель предметно-цикловой комиссии



Мохова.М.Н.

Методические рекомендации к практическим занятиям предназначены для студентов очной формы обучения ФДП и СПО по специальности 38.02.01 Экономика и бухгалтерский учет (по отраслям)

### Структура и содержание практических работ:

Номер и название раздела дисциплины	Наименование практических работ	Трудоемкость (час.)	Компетенции ОК, ПК
Тема 1. Социология как наука и учебная дисциплина	«Социология: предмет, функции и методология»	2	У3, 32, ОК4, ОК8
Тема 4. Общественное мнение как институт гражданского общества.	«Социология общественного мнения»	2	У1-У3, 31-34, ОК2- ОК4, ОК8-ОК9
Тема 7. Общество как система	«Общество как целостная система»	2	У1-У3, 31-34, ОК2- ОК3, ОК8-ОК9
Тема 8. Социология личности	«Личность в зеркале социологии»	2	У1-У3, 31-33, ОК2- ОК4, ОК7-ОК9
Тема 9. Социальная стратификация	«Социальная структура общества. Социальная стратификация»	2	У1-У3, 31-33, ОК4, ОК6- ОК9
Тема 10. Социальные институты	«Основные социальные институты и организации»	2	У1-У3, 31-33, ОК2- ОК3, ОК6-ОК9
Тема 11. Социальные процессы	«Социальная организация и управление»	2	У1-У3, 31-32, ОК3- ОК5, ОК8-ОК9
Тема 16. Социально-демографические процессы	«Семья как социальный институт»	2	У1-У3, 31-34, ОК3-ОК8
Тема 20. Социальные изменения	«Краткий устный обзор рефератов»	2	У1-У3, 31-34, ОК2-ОК4, ОК5
<b>ИТОГО:</b>		18	

## Задания для практических занятий

### Практическое занятие

#### Социология: предмет, функции и методология (2 часа)

##### Цель практического занятия:

- учебная: ознакомление с наукой «Социология» и ее значением в жизни общества;
- воспитательная: воспитание научного мировоззрения;
- развивающая: развитие умений монологического высказывания; самостоятельной работы с информацией.

**Задачи для обучающихся:** подготовка по вопросам практического занятия (заранее), во время занятия – написание конспекта, разбор и анализ предложенных преподавателем материалов, формирование выводов.

**Для проведения занятия необходимы:** Раздаточный материал – статистические данные, распечатки статей по теме практического занятия.

**Проработайте учебник с. 7-20 О [1], конспект занятия и подготовьтесь к дискуссионному обсуждению ключевых вопросов практического занятия:**

1. Социология как наука. Объект, предмет и методы социологии.
2. Функции социологии, познавательная, прогностическая, общекультурная и др. функции социологии.
3. О.Конт основоположник социологии.
4. Методологические подходы и теории к анализу общества.
5. Методология и методы социологического исследования

*Подготовьте доклады (по желанию обучающихся):*

1. Дюркгейм Э. о предмете и методе социологии
2. Социологические взгляды П. Сорокина.
3. Социологические взгляды Г. Спенсера.

### Практическое занятие

#### Социология общественного мнения (2 часа)

##### Цель практического занятия:

- образовательная: ознакомление с историей развития социологической мысли;
- воспитательная: воспитание сознательной дисциплины и норм поведения учащихся;
- развивающая: развитие умений монологического высказывания; самостоятельной работы с информацией

**Задачи для обучающихся:** подготовка по вопросам практического занятия (заранее), во время занятия – написание конспекта, разбор и анализ предложенных преподавателем материалов, формирование выводов.

**Для проведения занятия необходимы:** Раздаточный материал – статистические данные, распечатки статей по теме практического занятия.

**Проработайте учебник с. 156-160 О [1], конспект занятия и подготовьтесь к дискуссионному обсуждению ключевых вопросов практического занятия:**

1. Зарождение представлений об общественном мнении. Становление современных подходов к изучению общественного мнения в XX веке
2. Социальная природа, структура и динамика общественного мнения
3. Субъекты и объекты общественного мнения, их определение и типологизация
4. Формирование и проявление общественного мнения в социальной системе
5. Функционирование общественного мнения
6. Тенденции и закономерности развития общественного мнения на современном этапе

### **Практическое занятие Общество как целостная система(2 часа)**

#### **Цель практического занятия:**

- образовательная: ознакомление студентов с понятием общество как совокупностью элементов и сфер;
- воспитательная: воспитание сознательной дисциплины и норм поведения учащихся;
- развивающая: развитие умений монологического высказывания; самостоятельной работы с информацией

**Задачи для обучающихся:** подготовка по вопросам практического занятия (заранее), во время занятия – написание конспекта, разбор и анализ предложенных преподавателем материалов, формирование выводов.

**Для проведения занятия необходимы:** Раздаточный материал – статистические данные, распечатки статей по теме практического занятия.

**Проработайте учебник с. 48-55 О [1], конспект занятия и подготовьтесь к дискуссионному обсуждению ключевых вопросов практического занятия:**

1. Общество как социальная система: понятие и основные характеристики.
2. Социальная структура общества, ее элементы.
3. Социальная стратификация и социальная мобильность.
4. Особенности социальной стратификации и социальной мобильности в современном российском обществе.
5. Понятие целостной системы. Общество как функционирующая и трансформирующаяся система.
6. Теории социального прогресса и регресса.
7. Современные модели общественного развития

*Подготовьте доклады (по желанию обучающегося):*

1. Постиндустриальное общество: сущность и неоднозначность оценок.
2. Место России в геополитическом пространстве: реалии и перспективы.
3. Социальная мобильность учёных России.

### **Практическое занятие Личность в зеркале социологии(2 часа)**

#### **Цель практического занятия:**

- образовательная: ознакомление студентов с понятием «личность»;



- воспитательная: воспитание сознательной дисциплины и норм поведения учащихся;

- развивающая: развитие умений монологического высказывания; самостоятельной работы с информацией

**Задачи для обучающихся:** подготовка по вопросам практического занятия (заранее), во время занятия – написание конспекта, разбор и анализ предложенных преподавателем материалов, формирование выводов.

**Для проведения занятия необходимы:** Раздаточный материал – статистические данные, распечатки статей по теме практического занятия.

**Проработайте учебник с. 56-65 О [1], конспект занятия и подготовьтесь к дискуссионному обсуждению ключевых вопросов практического занятия:**

1. Понятие личности, ее структура. Социальные и политические роли личности.
2. Социализация личности в современном обществе: институты и механизмы. Понятие и структура личности.
3. Ролевая и статусная концепция личности.
4. Социализация личности.
5. Девиантное поведение и социальный контроль.

*Доклады:*

1. Социальные роли женщины в современном обществе.
2. Политическое лидерство.
3. Молодёжь российской глубинки.

### **Практическое занятие**

#### **Социальная структура общества. Социальная стратификация(2 часа)**

##### **Цель практического занятия:**

- образовательная: ознакомление студентов с понятием «личность» и ее структура;

- воспитательная: воспитание сознательной дисциплины и норм поведения учащихся;

- развивающая: развитие умений монологического высказывания; самостоятельной работы с информацией

**Задачи для обучающихся:** подготовка по вопросам практического занятия (заранее), во время занятия – написание конспекта, разбор и анализ предложенных преподавателем материалов, формирование выводов.

**Для проведения занятия необходимы:** Раздаточный материал – статистические данные, распечатки статей по теме практического занятия.

**Проработайте учебник с. 66-71 О [1], конспект занятия и подготовьтесь к дискуссионному обсуждению ключевых вопросов практического занятия:**

1. Структура общества и основные сферы жизни обществ
2. Общество как сложная социальная система
3. Понятие социальной стратификации и ее виды
4. Проблемы социальной стратификации в современной социологии

Дискуссионное обсуждение самостоятельной работы: обзора статей из журналов «Социологические исследования» за последний год

## Практическое занятие

### Основные социальные институты и организации(2 часа)

#### Цель практического занятия:

- образовательная: ознакомление студентов с понятием «социальные институты»;
- воспитательная: воспитание сознательной дисциплины и норм поведения учащихся;
- развивающая: развитие умений монологического высказывания; самостоятельной работы с информацией

**Задачи для обучающихся:** подготовка по вопросам практического занятия (заранее), во время занятия – написание конспекта, разбор и анализ предложенных преподавателем материалов, формирование выводов.

**Для проведения занятия необходимы:** Раздаточный материал – статистические данные, распечатки статей по теме практического занятия.

**Проработайте учебник с. 72-83 О [1], конспект занятия и подготовьтесь к дискуссионному обсуждению ключевых вопросов практического занятия:**

1. Понятие социального института и основные социологические подходы к нему.
2. Признаки социальных институтов (общая характеристика).
3. Виды социальных институтов.
4. Функции и дисфункции социальных институтов.

## Практическое занятие

### Социальная организация и управление(2 часа)

#### Цель практического занятия:

- образовательная: ознакомление студентов с понятием «социальная организация и управление»;
- воспитательная: воспитание сознательной дисциплины и норм поведения учащихся;
- развивающая: развитие умений монологического высказывания; самостоятельной работы с информацией

**Задачи для обучающихся:** подготовка по вопросам практического занятия (заранее), во время занятия – написание конспекта, разбор и анализ предложенных преподавателем материалов, формирование выводов.

**Для проведения занятия необходимы:** Раздаточный материал – статистические данные, распечатки статей по теме практического занятия.

**Проработайте учебник с. 84-101 О [1], конспект занятия и подготовьтесь к дискуссионному обсуждению ключевых вопросов практического занятия:**

1. Понятие социальной организации и её основные признаки.
2. Виды социальных организаций.
3. Функции социальных организаций.
4. Значение социальных организаций. Проблема формирования и функционирования социальных организаций в современной России.

## Практическое занятие

### Семья как социальный институт(2 часа)

### **Цель практического занятия:**

- образовательная: ознакомление студентов с понятием «семья» и ее значением в жизни общества;
- воспитательная: воспитание сознательной дисциплины и норм поведения учащихся;
- развивающая: развитие умений монологического высказывания; самостоятельной работы с информацией

**Задачи для обучающихся:** подготовка по вопросам практического занятия (заранее), во время занятия – написание конспекта, разбор и анализ предложенных преподавателем материалов, формирование выводов.

**Для проведения занятия необходимы:** Раздаточный материал – статистические данные, распечатки статей по теме практического занятия.

***Проработайте учебник с. 115-136 О [1], конспект занятия и подготовьтесь к дискуссионному обсуждению ключевых вопросов практического занятия:***

1. Семья в меняющемся мире: стратегия жизнедеятельности
2. Семейная политика и социальная поддержка семей в Российской Федерации.

А) Понятие социальной защиты

Б) Конкурентные подходы к системе социальной защиты в современных условиях

Дискуссионное обсуждение самостоятельно составленной таблицы на тему «Подходы к определению личности в отечественных и западных гуманитарных науках: социологии, психологии, философии».

### **Практическое занятие**

#### **Краткий устный обзор рефератов(2 часа)**

Цель:

- образовательная - закрепление и систематизация знаний по теме;
- воспитательная: воспитание сознательной дисциплины и норм поведения учащихся;
- развивающая: развитие умений монологического высказывания; самостоятельной работы с информацией

Ход занятия:

1. Прослушивание и разбор рефератов по теме:
  1. Взаимосвязь личности и общества: норма и девиация.
  2. Семья и брак: традиция и альтернатива.
  3. Характеристика субкультуры (молодежной, субкультуры пожилых, любой этнической субкультуры и др.).
  4. Социальная мобильность в современной России
  5. Национальный конфликт в современной России.
  6. Особенности социализации личности на разных возрастных этапах.
  7. Семейная политика в России и зарубежных странах.

Регламент выступления обучающегося с обзором реферата 10 минут.

## **Критерии оценивания устного ответа на практическом занятии**

Развернутый ответ студента должен представлять собой связное, логически последовательное сообщение на заданную тему, показывать его умение применять определения, правила в конкретных случаях.

Критерии оценивания:

- 1) полноту и правильность ответа;
- 2) степень осознанности, понимания изученного;
- 3) языковое оформление ответа.

Оценка «5» ставится, если:

- 1) студент полно излагает материал, дает правильное определение основных понятий;
- 2) обнаруживает понимание материала, может обосновать свои суждения, применить знания на практике, привести необходимые примеры не только из учебника, но и самостоятельно составленные;
- 3) излагает материал последовательно и правильно с точки зрения норм литературного языка.

«4» – студент дает ответ, удовлетворяющий тем же требованиям, что и для отметки «5», но допускает 1–2 ошибки, которые сам же исправляет, и 1–2 недочета в последовательности и языковом оформлении излагаемого.

«3» – студент обнаруживает знание и понимание основных положений данной темы, но:

- 1) излагает материал неполно и допускает неточности в определении понятий или формулировке правил;
- 2) не умеет достаточно глубоко и доказательно обосновать свои суждения и привести свои примеры;
- 3) излагает материал непоследовательно и допускает ошибки в языковом оформлении излагаемого.

Оценка «2» ставится, если студент обнаруживает незнание большей части соответствующего вопроса, допускает ошибки в формулировке определений и правил, искажающие их смысл, беспорядочно и неуверенно излагает материал. Оценка «2» отмечает такие недостатки в подготовке, которые являются серьезным препятствием к успешному овладению последующим материалом.

## Рекомендуемая литература

### Основная литература:

Исаев, Б. А. Социология : учебное пособие для среднего профессионального образования / Б. А. Исаев. — 2-е изд., испр. и доп. — Москва : Издательство Юрайт, 2020. — 195 с. — (Профессиональное образование). — ISBN 978-5-534-09178-6. — Текст : электронный // ЭБС Юрайт [сайт].

### Дополнительная литература:

Латышева, В. В. Основы социологии и политологии : учебник для среднего профессионального образования / В. В. Латышева. — 2-е изд., испр. и доп. — Москва : Издательство Юрайт, 2020. — 304 с. — (Профессиональное образование). — ISBN 978-5-534-06614-2. — Текст : электронный // ЭБС Юрайт [сайт].

### Учебно-методические издания:



Методические рекомендации по самостоятельной работе [Электронный ресурс]/Анисаров И.С. - Рязань: РГАТУ, 2017- ЭБ «РГАТУ»

Методические указания к практическим работам [Электронный ресурс]/ Анисаров И.С. - Рязань: РГАТУ, 2017- ЭБ «РГАТУ»

### Интернет-ресурсы:

- 1) <http://politike.ru/> – Национальная политическая энциклопедия: словари и справочники по политологии, статьи и биографии.
- 2) <http://lib.ru/POLITOLOG/> – «Библиотека Максима Мошкова».
- 3) [http://www.archipelag.ru/about\\_project/](http://www.archipelag.ru/about_project/) – «Русский Архипелаг».
- 4) <http://www.politnauka.org/> – «ПолитНаука».
- 5) <http://wikipedia.org/> – «Википедия – свободная энциклопедия».
- 6) <http://bse.studentport.su/> – Большая Советская энциклопедия.
- 7) Информационная система “Единое окно доступа к образовательным ресурсам” <http://window.edu.ru>

МИНИСТЕРСТВО СЕЛЬСКОГО ХОЗЯЙСТВА РОССИЙСКОЙ ФЕДЕРАЦИИ  
ФЕДЕРАЛЬНОЕ ГОСУДАРСТВЕННОЕ БЮДЖЕТНОЕ ОБРАЗОВАТЕЛЬНОЕ  
УЧРЕЖДЕНИЕ ВЫСШЕГО ОБРАЗОВАНИЯ  
«РЯЗАНСКИЙ ГОСУДАРСТВЕННЫЙ АГРОТЕХНОЛОГИЧЕСКИЙ  
УНИВЕРСИТЕТ  
ИМЕНИ П.А. КОСТЫЧЕВА»

УТВЕРЖДАЮ:  
Декан ФДП и СПО  
  
А. С. Емельянова  
« 20 »  2020 г.

**МЕТОДИЧЕСКИЕ УКАЗАНИЯ  
К ПРАКТИЧЕСКИМ ЗАНЯТИЯМ**

**ПО УЧЕБНОЙ ДИСЦИПЛИНЕ  
«Русский язык и культура речи»**

для студентов  2  курса ФДП и СПО

по специальности

**38.02.01 Экономика и бухгалтерский учет (по отраслям)  
(очная форма обучения)**

Рязань, 2020

Методические указания к практическим занятиям разработаны в соответствии с требованиями Федерального государственного образовательного стандарта (далее – ФГОС), утвержденного 28.07.2014 г. приказом Министерства образования и науки РФ за № 832 по специальности среднего профессионального образования (далее - СПО) 38.02.01 Экономика и бухгалтерский учет (по отраслям).

Разработчик:

Шехова Н.Е., преподаватель ФДП и СПО

Методические указания одобрены на заседании предметно-цикловой комиссии общих гуманитарных и социально-экономических дисциплин факультета дополнительного профессионального и среднего профессионального образования «30» июня 2020г., протокол № 10.

Председатель предметно-цикловой комиссии



Мохова.М.Н.

Методические указания к практическим занятиям предназначены для студентов очной формы обучения факультета ФДП и СПО по специальности \_38.02.01 Экономика и бухгалтерский учет (по отраслям).\_

### Структура и содержание практических работ:

Номер и название раздела дисциплины	Наименование практических занятий	Трудоем-кость (час.)	Компе-тенции ОК, ПК
<b>Раздел 2. Язык и речь.</b>			
<b>Тема 2.4. Особенности художественного стиля. Лингвистический анализ текста.</b>	«Особенности художественного стиля. Лингвистический анализ текста»	2	У8; 37; ОК 4-6
<b>Раздел 3. Фонетика.</b>			
<b>Тема 3.1. Фонетика как наука. Фонетические единицы.</b>	«Фонетика как наука. Фонетические единицы»	2	У2,У6,У7,У9; 35,36; ОК 4-6
<b>Раздел 4. Лексика и фразеология.</b>			
<b>Тема 4.1. Лексика и лексикология. Слово и его значение.</b>	«Лексика и лексикология. Слово и его значение»	2	У1,У2,У9; 37, 320; ОК 4-6
<b>Тема 4.3. Фразеологизмы и их особенности.</b>	«Фразеологизмы и их особенности»	2	У1,У2,У9; 37,320; ОК 4-6
<b>Раздел 5. Словообразование</b>			
<b>Тема 5.1. Способы словообразования. Стилистические возможности словообразования.</b>	«Способы словообразования. Стилистические возможности словообразования»	2	У1,У2,У3,У9; 38, 321; ОК 4-6
<b>Раздел 6. Морфология и законы правописания</b>			
<b>Тема 6.1. Морфология как наука. Морфологические нормы.</b>	«Морфология как наука. Морфологические нормы»	2	У1,У2,У3; 39,321; ОК 4-6
<b>Тема 6.2.</b>	«Принципы русской орфографии»	2	У4,У7; 36,321;



<b>Принципы русской орфографии.</b>			ОК 4-6
<b>Раздел 7. Синтаксис и пунктуация.</b>			
<b>Тема 7.2. Учение о предложении.</b>	«Учение о предложении»	2	У1,У2,У3,У4; 310,321; ОК 4-6
<b>Тема 7.3. Синтаксические нормы современного русского литературного языка. Принципы русской пунктуации.</b>	«Синтаксические нормы современного русского литературного языка. Принципы русской пунктуации»	2	У1, У2,У4,У7;310,321; ОК 4-6
<b>Итого</b>		18	

## Содержание практических занятий

### Задания для практических занятий

#### РАЗДЕЛ 2. Язык и речь.

**Тема 2.4. Особенности художественного стиля. Лингвистический анализ текста.**

**Цель занятия** - научить грамотно проводить лингвистический анализ текстов различных функциональных стилей и разновидностей языка.

Проработав §§ 1,3 (Введение), 1.1;1.3 [Основная,1], выполните следующие задания:

**Задание:** В приведённом ниже художественном тексте присутствуют элементы другого стиля. Определите, какого именно.

И вот вижу. Приближается к спорящим «краса и гордость русской революции». На нём белая шёлковая рубаша, расшитая цветами, - где только взял? Небось спёр. Подошёл, послушал и с презрением цедит сквозь зубы:»За такие разговоры у нас в пять минут арестовали бы и расстреляли – как контру и провокатора!». Один мужик ему спокойно, с лёгкой усмешкой возражает: «А ты хоть и матрос, а дурак. Я тебе в отцы гожусь, а ты мне грубости смеешь говорить. Ну какой ты комиссар, когда от тебя девкам проходу нету! погоди, погоди, брат, вот протрёшь казённые портки, пропьёшь наворованные деньжонки, в пастухи запросишься! Будешь мою свинью арестовывать. Это тебе не над господами измываться. Я на тебя укорот быстро найду!».

Матрос, посрамлённый, поспешил прочь.

- Выпишите слова, характерные для разговорной речи.

**Задание:** Определите, какое средство выразительности речи использовано в каждом примере.

1. Местный казначей, заглянув в казённый ящик, разинул рот, да так на всю жизнь с разинутым ртом и остался.	А. Инверсия
2. Я не хочу среди юношей тепличных разменивать последний грош души.	Б. Литота
3. Сорок лет – это старость молодости, пятьдесят – молодость старости.	В. Оксюморон
	Г. Олицетворение
<i>Ответ: ДГВ</i>	Д. Гипербола

Задание: Прочитайте текст.

- В каком предложении наиболее точно отражается точка зрения автора? (1,6,14).

(1) Многие русские слова сами по себе излучают поэзию, подобно тому, как драгоценные камни излучают таинственный блеск. (2) Я понимаю, конечно, что ничего таинственного в их блеске нет и что любой физик легко объяснит это явление законами оптики. (3) Но всё же блеск камней вызывает ощущение таинственности. (4) трудно примириться и мыслью, что внутри камня, откуда льются сияющие лучи, нет собственного источника света.

(5) Сравнительно легко объяснить происхождение «поэтического излучения» многих наших слов. (6) Очевидно, слово кажется нам поэтическим в том случае, когда оно передаёт понятие, наполненное поэтическим содержанием.

(7) Но действие самого слова (а не понятие, которое оно выражает) на наше воображение, хотя бы, к примеру, такого простого слова, как *зарница*, объяснить гораздо труднее. (8) Само звучание этого слова как бы передаёт медленный ночной блеск далёкой молнии. (9) Конечно, это ощущение слов очень субъективно. (10) На нём нельзя настаивать и делать его общим правилом. (11) Так я воспринимаю и слышу это слово. (12) Но я далёк от мысли навязывать это восприятие другим. (13) Бесспорно лишь то, что большинство таких поэтических слов связано с нашей природой.

(14) Русский язык открывается до конца в своих поистине волшебных свойствах и богатстве лишь тому, кто кровно любит и знает «до косточки» свой народ и чувствует сокровенную прелесть нашей земли.

(15) Для всего, что существует в природе,- воды, воздуха, неба, облаков, солнца, дождей, лесов, болот, рек и озёр, лугов и полей, цветов и трав,- в русском языке есть великое множество хороших слов и названий.

- Озаглавьте текст.

- Определите стиль и тип речи текста. (Художественный; рассуждение)

- Укажите предложение, в котором используется фразеологизм. (5,9,14)

- Среди предложений 3-9 найдите такое, которое соединяется с предыдущим при помощи лексического повтора и указательного местоимения. (8)

- Прочитайте фрагмент рецензии, составленный на основе прочитанного вами текста. В этом фрагменте анализируются языковые особенности текста. Вставьте на места пропусков цифры, соответствующие номеру термина из списка.

« Чтобы убедить читателя в поэтичности и красоте русского языка, автор прибегает к \_\_\_\_\_ (предложение1).

В предложениях 1,4,5,14 автор использует \_\_\_\_\_ и \_\_\_\_\_ для создания яркого художественного образа.

\_\_\_\_\_, использованные автором в предложении 15, расширяют наше представление о поэтичности русского языка».

Список терминов:

- 1) метафора;
- 2) сравнение;
- 3) эпитет;
- 4) парцелляция;
- 5) анафора;
- 6) антитеза;
- 7) ряды однородных членов;
- 8) риторическое обращение;
- 9) риторический вопрос.

(Ответ: 2137 или 2317)

Задание: Прочитайте тексты, выполните их лингвистические анализы по следующей схеме (задание 1[основная, 1; с.56]:

- определите микротему;
- выделите ключевые слова и словосочетания;
- укажите строение текста (зачин, срединная часть, концовка);
- определите виды связи предложений в тексте;
- назовите языковые средства выразительности;
- укажите стиль языка, тип речи;
- сформулируйте основную мысль высказывания, коммуникативную задачу.

*1. Шиповник стоял, повернувшись большими цветами к солнцу, нарядный, совершенно праздничный, покрытый множеством острых бутонов. Цветение его совпадало с самыми короткими ночами – нашими русскими, немного северными ночами, когда соловьи гремят в росе всю ночь напролёт, зеленоватая заря не уходит с горизонта и в самую глухую пору ночи так светло, что на небе*

*хорошо видны вершины облаков. Кое- где на их снеговой крутизне можно заметить розоватый отблеск солнечного света.*

(К. Паустовский)

*II. Ветер осенний в лесах поднимается,  
Шумно по чащам идёт,  
Мертвые листья срывает и весело  
В бешеной пляске несет.  
Только замрет, припадет и послушает,-  
Снова взмахнет, а за ним  
Лес загудит, затрепещет, - и сыплются  
Листья дождём золотым.*

(И. Бунин)

*III. Всё пережитое человеком останется в нём как воспоминание. Мы всегда живём воспоминаниями. Я часто сильнее чувствую не пережитое мною действительно, а то, что я писал и переживал с людьми, которых описывал. Они сделались так же моими воспоминаниями, как действительно пережитое.*

(Л. Толстой)

Тематика письменного опроса по разделу 2 «Язык и речь»:

1. Отличительные особенности языка и речи.

1 вариант: 2 вариант:

- |  |                               |
|--|-------------------------------|
| - коммуникативные качества речи;       | - функции языка и речи;       |
| - тема текста;                         | - основная мысль текста;      |
| - функционально- смысловые типы речи;  | - функциональные стили языка; |
| - особенности публицистического стиля; | - особенности научного стиля. |

### **РАЗДЕЛ 3. Фонетика.**

#### **Тема 3.1. Фонетика как наука. Фонетические единицы.**

**Цель занятия** - научить грамотно проводить фонетический анализ слов; соблюдать орфоэпические нормы языка; обнаруживать и устранять ошибки и недочеты.

Проработав §§ 4.1-4.3 [Основная,1], выполните следующие задания:

Письменный опрос (акцентологические нормы; работа по карточкам)

Задание: *Поставьте ударение в словах.*

Диспансер, иконопись, ходатайство, мусоропровод, баловать, средства, красивее, феномен, обеспечение, квартал, звонит, хвоя, каталог, жалюзи, гренки, оптовый, принудить, тефтели, мизер, коклюш, избалованный, щавель, свекла, флюорография.

Задание : *Сделайте фонетический разбор следующих слов:*

*Кормушка, научиться, красивый, молодёжь.*

- В каком слове звуков столько же, сколько букв?
- В каком слове звуков меньше, чем букв?
- В каком слове букв больше, чем звуков?
- В каких словах присутствуют сонорные звуки?
- Придумайте свои примеры.

Задание: *Найдите слова, в которых ударение поставлено неправильно. Поставьте правильно ударение.*

*Ко 'клюш, диспансе 'р, газопро 'вод, звони 'шь, торты ', ща 'вель, укра 'инский, ба 'нты, красиве 'е, мусоропрово 'д, сре 'дства, обеспече 'ние, хода 'тайство, заку 'порить.*

Задание: *Выпишите слова, в которых букв больше, чем звуков. Напишите их транскрипцию. Придумайте и запишите ещё 5 таких слов.*

*Прекрасный, тесьма, ярость, дробь, фляга, резьба, съел, окрестный.*

Задание: *Найдите слова с непарными мягкими согласными. Сделайте их фонетический разбор.*

*Ящик, пропажса, чайник, крошка, круча, плавать.*

## *Тестирование.*

### 1. Назначение

Спецификацией устанавливаются требования к содержанию и оформлению вариантов теста.

Тест входит в состав фонда оценочных средств и предназначается для *рубежного контроля и оценки знаний, и умений* аттестуемых, по программе учебной дисциплины Русский язык и культура речи программы подготовки специалистов среднего звена базовой подготовки по специальности 38.02.01 Экономика и бухгалтерский учет (по отраслям).

2. Контингент аттестуемых: студенты 2 курса ФГБОУ ВО РГАТУ.

3. Форма и условия аттестации: в письменном виде после изучения раздела 3, (темы 3.1) учебной дисциплины.

### 4. Время тестирования:

подготовка 3 мин.;

выполнение 20; оформление и сдача 2

мин.; всего 25 мин.

## 5. Перечень объектов контроля и оценки

Наименование объектов контроля и оценки	Уровень усвоения	Литера категории действия	Количество учебных задач
3.5 -основные фонетические единицы и средства языковой выразительности;	2	В	1
3.6- орфоэпические нормы, основные принципы русской орфографии;	2	В	1
3.21 - основные направления совершенствования навыков грамотного письма и говорения.	2	В	1
У.5- соблюдать нормы речевого поведения в различных сферах и ситуациях общения;	2	П	1
У.6 - анализировать свою речь с точки зрения ее нормативности, уместности и целесообразности;	2	П	1
У.7- обнаруживать и устранять ошибки и недочеты на всех уровнях структуры языка;	2	П	1
У.9 - пользоваться словарями русского языка, продуцировать тексты основных деловых и учебно-научных жанров.	2	П	1
Итого:			7



**В – воспроизведение**

**П – применение**

**6. План теста** (соотношение задач/вопросов с содержанием учебного материала в контексте характера действий аттестуемых)

Содержание учебного материала по программе УД	Коды ОПОР, элементов знаний и умений/литера категории действия/количество задач/вопросов/ тип задачи/ в тестовой форме							Общее количество задач / вопросов по категориям действий и типу тестовой формы				
	ОПОР 4.1							В			П	
	3.5	3.6	3.21	У.5	У.6	У.7	У.9	ВО	УС		К	
Раздел 3. Тема 4.1 Фонетика как наука. Фонетические единицы.	В1/УС	В10/ВО	В5/ВО	П1/К	П1/К	П1/К	П1/К	14	1		4	
Всего	1	10	5	1	1	2	1	15	1		4	
	20							20				

Тип задачи/вопроса в тестовой форме:

ВО - с выбором ответа

К - с кратким ответом (число/слово)

Р - с развернутым ответом

УС - установление соответствия

УП - установление последовательности



- а) принялся’;
- б) назвала’;
- в) о’птовый;
- г) созданы’;
- д) а’лкоголь.

10. Найдите слова, для которых характерно вариантное ударение:

- а) звонит;
- б) творог;
- в) принудить;
- г) щавель;
- д) флюорография.

11. Найдите слова, в которых ударным является первый слог:

- а) кедровый;
- б) задолго;
- в) воры;
- г) досуха;
- д) иконопись.

12. Найдите слова, в которых ударным является первый слог:

- а) ряженный;
- б) иконопись;
- в) розлив;
- г) щавель;
- д) звонят.

13. Найдите слова, в которых ударным является третий слог:

- а) ходатайство;
- б) диспансер;
- в) гофрировать;
- г) полчаса;
- д) непечатый.

14. Найдите существительные, в которых ударение во всех падежах и числах сохраняется на одном и том же месте:

- а) торт;
- б) договор;
- в) блюдо;
- г) бант;
- д) стол.

15. Отметьте слова, в которых ударение поставлено неправильно:

- а) ба'нты;
- б) диспансе'р;
- в) жа'люзи;
- г) зави'дно;
- д) ката'лог.

16. Отметьте слова, в которых ударение поставлено неправильно:

- а) краси'вее;
- б) торты';
- в) ходата'йство;
- г) отку'порить;
- д) мусоропро'вод.

17. Найдите слова, в которых перед Е произносится мягкий согласный:

- а) пюре;
- б) кофе;
- в) темп;
- г) патент;
- д) фанера.

18. Найдите слова, в которых буквосочетание ЧН произносится как [ШН]:

- а) скучно;
- б) ночной;
- в) справочник;
- г) скворечник;



## 8. Оценка решения тестовых задач, выполнения теста.

За правильный ответ на вопросы или верное решение задачи выставляется положительная оценка - 1 балл.

За неправильный ответ на вопросы или неверное решение задачи выставляется отрицательная оценка - 0 баллов.

При 70% и более правильных ответов контрольное задание считается выполненным, при этом в ведомость (оценочный/аттестационный лист) выставляется положительная оценка (1).

В случае менее 70% правильных ответов контрольное задание считается не выполненным, при этом в ведомость (оценочный/аттестационный лист) выставляется отрицательная оценка (0).

Результаты тестирования:

18–20 правильных ответов –отличный результат;

16–17 правильных ответов – хороший результат;

14-15 правильных ответов -удовлетворительный результат.

менее 14 правильных ответов – неудовлетворительный результат.

## 9. Трудоемкость выполнения теста

Трудоемкость выполнения/решения, мин (час)	Количество задач/вопросов по типу тестовой формы		
	ВО	УС	К
	15	1	4
Одной (го) задачи/вопроса	1	1	1
Всего задания	15	1	4
	20 мин		

## 10. Перечень используемых нормативных документов:

1. ФГОС СПО по специальности 38.02.01 Экономика и бухгалтерский учет (по отраслям).
2. Устав ФГБОУ ВО РГГУ.
3. Положение о ФДП и СПО ФГБОУ ВО РГГУ.
4. Программа подготовки специалистов среднего звена базовой подготовки по специальности 38.02.01 Экономика и бухгалтерский учет (по отраслям).
5. Положение о текущем контроле знаний, промежуточной и

государственной (итоговой) аттестации студентов  
(обучающихся) СПО на ФДП и СПО ФГБОУ ВО РГГУ.

11. Рекомендуемая литература для разработки теста и подготовки студентов к тестированию:

1. Русский язык и культура речи [Электронный ресурс]: учебник и практикум для СПО / отв.ред. А.В. Голубева - М.: Юрайт, 2016.- ЭБС «Юрайт»

Автор-составитель: преподаватель ФДП и СПО ФГБОУ ВО РГГУ  
Пережовская А.Н.

#### **РАЗДЕЛ 4. Лексика и фразеология.**

##### **Тема 4.1. Лексика и лексикология. Слово и его значение.**

**Цель занятия** - закрепить знания об особенностях лексики русского языка; закрепить умение применять в практике речевого общения основные лексические нормы; использовать языковые единицы в соответствии с современными нормами литературного языка; работать со словарями и другой справочной литературой.

Проработав §§ 2.1-2.3 [Основная,1], выполните следующие задания:

Задание: Употребите в прямом и переносном значениях данные слова, составляя с ними словосочетания. Например: *добыча металла- металл в голосе.*

*Вода, грязь, ветер, зерно, тепло, артист; чёрный, деревянный, золотой, горький; рубить, вспыхнуть, хлебнуть, звенеть; горячо, грамотно, тепло; первый, десятый.*

Придумайте с одним из словосочетаний предложение, запишите его.

Задание: Составьте и запишите словосочетания с указанными словами, подтверждающие, что эти слова являются омонимами.

*Брак, глава, свет, образование, среда, горы; тушить, настоять, бродить; ключевой, правый, худой; уход, залив.*

Задание: Подберите антонимы к словам с разными значениями.

*Свежий (хлеб, журнал, ветер, взгляд).*

*Бледный (луч, краски, лицо).*



Лёгкий (вопрос, аромат, ноша, походка, характер).

Глубокий (сон, озеро, знания, след).

**Задание:** Спишите, подбирая к каждому выделенному слову синонимы.

Слушать **интересный** рассказ. Беседовать с **вежливым** человеком. Узнать **подлинную** правду. Услышать **неистовый** крик. Обладать **незаурядным** умом. Показать **недюжинные** способности. Писать **витиеватым** слогом. Иметь **своенравный** характер.

Великая **держава**. Дворец, построенный известным **зодчим**. Любоваться **всадниками**. Выполнять свой **долг**. Получить неприятное **известие**. Требовать **возмездия**. Задрожать от **негодования**. Найти **пристанище**.

С увлечением **рассказывать** о чём-либо. **Восторгаться** новой пьесой. **Путешествовать** в течение длительного времени. **Предвидеть** ход событий. **Отворить** наружную дверь. **Воодушевить** людей. **Смотреть** на бушующее море. **Просить** о помощи.

Возвращаться **впотьмах**. **Вмиг** всё сделать. **Лестно** отзываться о ком-либо. **Льстиво** говорить.

**Задание:** Составьте и запишите словосочетания с данными словами.

Огородный - огороженный; контекст- конспект;

эстетический - этичный; обретённый – обречённый; горячий – горючий; старый – старинный; белить – белеть; невежа – невежда; абонент – абонемент.

\* Запишите свои примеры паронимов.

**Задание:** Подберите к словам, данным в первом столбце, синонимы и антонимы.

	СИНОНИМЫ	АНТОНИМЫ
буря		
горе		
мастер		
мгновение		
обыкновенный		
дорогой		
умный		
захватить		
огорчить		

### Тема 4.3. Фразеологизмы и их особенности.

**Цель занятия** - закрепить знания об особенностях фразеологизмов; совершенствовать умение анализировать фразеологизмы; находить ошибки и недочеты в использовании фразеологизмов; работать со словарями.

Проработав §§ 2.1 [Основная, 1; с.137-139], выполните следующие задания:

**Задание :** К данным фразеологизмам подберите синонимичные слова или обороты.

*1. Рукой подать. 2. С первого взгляда. 3. С горем пополам. 4. С первых слов. 5. Засучив рукава. 6. Затаив дыхание. 7. на каждом шагу. 8. Остаться с носом. 9. Так себе. 10. Чёрным по белому. 11. не на шутку. 12. Козёл отпущения. 13. Два сапога пара. 14. Мороз по коже.*

- Составьте и запишите предложения с несколькими фразеологизмами.

**Задание:** Допишите вторую часть фразеологизма. Объясните происхождение фразеологизмов 5,6,10.

*1. Два сапога..... 2. Топтаться на.... 3. Не мудрствуя .... 4. Зарубить себе... 5. Как две капли... 6. Черепашьими... 7. Крокодиловы.... 8. Ждать у... 9. Принять за чистую... 10. Овчинка....*

**Задание:** Спишите, вставляя вместо точек нужные по смыслу слова из скобок.

*Играть..., иметь (значение, роль). Уделять ..., придавать ... (значение, внимание). Потерпеть ..., одержать (победа, поражение). Произвести ..., оказать ... (влияние, впечатление). Навести ..., привести .... (доказательства, справки). Завоевать ....., занять .... ( первое место, первенство). Утвердить ..., сохранить ... (приоритет, преимущество).*

Тестирование по разделу 4 «Лексика и фразеология».

#### 1. Назначение

Спецификацией устанавливаются требования к содержанию и оформлению вариантов теста.

Тест входит в состав фонда оценочных средств и предназначается для *рубежного контроля и оценки знаний, и умений* аттестуемых, по программе учебной дисциплины Русский язык и культура речи программы подготовки специалистов среднего звена базовой подготовки по специальности 38.02.01 Экономика и бухгалтерский учет (по отраслям).

2. Контингент аттестуемых: студенты 2 курса ФГБОУ ВО РГАТУ.

3. Форма и условия аттестации: в письменном виде после изучения раздела 4 (тема 4.1; тема 4.2; тема 4.3) учебной дисциплины.

4. Время тестирования:

подготовка 3 мин.;

выполнение 20; оформление и сдача 2

мин.; всего 25 мин.

## 5. Перечень объектов контроля и оценки

Наименование объектов контроля и оценки	Уровень усвоения	Литера категории действия	Количество учебных задач
3.7- особенности лексики русского языка; лексические нормы; использование изобразительно-выразительных средств;	2	В	1
3.20- лексикографию как науку; виды словарей и их особенности;	2	В	1
У.1-использовать языковые единицы в соответствии с современными нормами литературного языка;	2	П	1
У.2- применять в практике речевого общения основные орфоэпические, лексические, грамматические нормы современного русского литературного языка;	2	П	1
У.3 - строить свою речь в соответствии с языковыми, коммуникативными и этическими нормами;	2	П	1
У.9- пользоваться словарями русского языка, продуцировать тексты основных деловых и учебно-научных жанров.	2	П	1
<b>Итого:</b>			<b>6</b>

**В – воспроизведение**

**П – применение**

**6. План теста** (соотношение задач/вопросов с содержанием учебного материала в контексте характера действий аттестуемых)

Содержание учебного материала по программе УД	Коды ОПОР, элементов знаний и умений/литера категории											Общее количество задач / вопросов по категориям действий и типу тестовой формы									
	ОПОР 4.1			ОПОР 4.2			ОПОР 4.3														
	3.7	3.20	У.1	У.2	У.9	3.7	3.20	У.2	У.3	У.9	3.7	3.20	У.1	У.2	У.9	В	УС	УП	К	Р	О
Раздел 4 Тема 4.1 Лексика и лексикология. Слово и его значение.	В2/ВО; В1/УП; В1/УС	В1/УС	П1/К		П1/К											2	2	1	2		
Раздел 4 Тема 4.2 Лексика русского языка с точки зрения её происхождения						В1/ВО	В1/ВО	П1/РО	П1/РО	П1/К						2			1	2	
Раздел 4 Тема 4.3 Фразеологизмы и их особенности											В2/УС; В2/ВО	В1/ВО; В1/УС		П1/К	П1/РО	3	3		1	1	
Всего	4	1	1	1	1	1	1	1	1	1	4	2	1	1	7	5	1	4	3		
	20															20					

Тип задачи/вопроса в тестовой форме:

ВО - с выбором ответа

К - с кратким ответом (число/слово)

Р - с развернутым ответом

УС - установление соответствия

УП - установление последовательности

## 7. Структура теста.

1. Слова одной части речи, имеющие противоположное значение, называются \_\_\_\_\_.

2. Найдите пары слов, которые совпадают по значению:

- А) сапфировый - сапфирный;
- Б) гарантийный - гарантированный;
- В) эффективный - эффектный;
- Г) типичный - типовой;
- Д) вражеский- вражий.

3. Найдите паронимы:

- А) идеалистический - идеалистичный;
- Б) умственный - интеллектуальный;
- В) романтический - романтичный;
- Г) большой - огромный;
- Д) криминальный- криминогенный.

4. Расположите данные слова по убыванию степени положительной оценки:

- А) добродушный;
- Б) простодушный;
- В) малодушный;
- Г) великодушный;
- Д) бездушный.

5. Установите соответствие между парами слов и видами отношений:

- |                      |                   |
|----------------------|-------------------|
| 1. Глаз /зрачок      | А) родо-видовые   |
| 2. Чувства / эмоции  | Б) часть - целое  |
| 3. Чувство / зависть | В) синонимические |
|                      | Г) антонимические |

6. Значение слова можно узнать в \_\_\_\_\_ словаре.

7. Установите соответствие между словарями и их назначением:

- |                    |                                |
|--------------------|--------------------------------|
| 1. Орфографический | А) Значение слова.             |
| 2. Орфоэпический   | Б) Правильное написание слова. |
| 3. Толковый        | В) Произношение слова.         |

8. Приведите примеры 2-3 слов, заимствованных из немецкого языка:

\_\_\_\_\_.

9. Найдите словосочетания, которые построены правильно:

- А) форс- мажорные обстоятельства;
- Б) цивильная одежда;
- В) вести себя цивильно;
- Г) страна приняла тысячи иммигрантов;
- Д) третье поколение эмигрантов.

10. Происхождение слов можно узнать из \_\_\_\_\_ словаря.

11. Из орфоэпического словаря можно узнать:

- А) Происхождение слова;
- Б) Правильное написание слова;
- В) Правильное произношение слова.

12. Перечислите, какие типы норм вы знаете:

\_\_\_\_\_.

13. Фразеологизмы – это \_\_\_\_\_.

14. Установите соответствие между фразеологизмами и их источниками:

- |                              |                       |
|------------------------------|-----------------------|
| 1. Художественная литература | А) Красна девица      |
| 2. Библия                    | Б) Соломоново решение |
| 3. Фольклор                  | В) На деревню дедушке |

15. Установите соответствие между фразеологизмами и их синонимами:

- |                      |                                      |
|----------------------|--------------------------------------|
| 1. На один зуб       | А) Невнятно                          |
| 2. Заговаривать зубы | Б) Обманывать                        |
| 3. Сквозь зубы       | В) Испытывать злобу против кого-либо |



или чего-либо.

4. Навязнуть в зубах

Г) Надоесть

Д) Мало

16. Найдите фразеологизмы, которые употреблены правильно:

А) Поднять занавес над этой историей;

Б) Красной нитью проходит мысль;

В) Пускать туман в глазах;

Г) Пока суд да дело;

Д) Результаты не замедлят себя ждать.

17. Найдите устойчивые сочетания, которые употреблены в правильной форме:

А) Играть роль.

Б) Заслужить известность.

В) Придавать внимание.

Г) Иметь значение.

Д) Одержать победу.

18. Существует ли словари фразеологизмов:

А) Да.

Б) Нет.

19. Фразеологизм «*козел отпущения*» означает

---

20. Установите соответствие между названиями наук и областью их применения:

1. Фразеология

А) наука, изучающая теорию и практику составления словарей.

2. Лексикография

Б) наука, изучающая словарный состав языка.

3. Лексикология

В) наука, изучающая устойчивые сочетания слов.



### 9. Трудоемкость выполнения теста

Трудоемкость выполнения/решения, мин (час)	Количество задач/вопросов по типу тестовой формы				
	ВО	УС	УП	К	РО
	7	5	1	4	3
Одной (го) задачи/вопроса	1	1	1	1	1
Всего задания	7	5	1	4	3
20 мин					

### 10. Перечень используемых нормативных документов:

1. ФГОССПО по специальности 38.02.01 Экономика и бухгалтерский учет (по отраслям).
2. Устав ФГБОУ ВО РГАТУ.
3. Положение о ФДП и СПО ФГБОУ ВО РГАТУ.
4. Программа подготовки специалистов среднего звена базовой подготовки по специальности 38.02.01 Экономика и бухгалтерский учет (по отраслям).
5. Положение о текущем контроле знаний, промежуточной и государственной (итоговой) аттестации студентов (обучающихся) СПО на ФДП и СПО ФГБОУ ВО РГАТУ.

### 11. Рекомендуемая литература для разработки теста и подготовки студентов к тестированию:

1. Русский язык и культура речи [Электронный ресурс]: учебник и практикум для СПО / отв.ред. А.В. Голубева - М.: Юрайт, 2016.- ЭБС «Юрайт»

Автор-составитель: преподаватель ФДП и СПО ФГБОУ ВО РГАТУ  
Пережовская А.Н.

## Раздел 5. Словообразование.

### Тема 5.1. Способы словообразования. Стилистические возможности словообразования.

**Цель занятия** - закрепить умение проводить морфемный и словообразовательный анализ слов; обнаруживать и устранять ошибки и недочеты в речи.

Проработав пункты §6.2[Основная,1], выполните следующие задания:

Задание: Объясните графически написание пропущенных орфограмм. Обозначьте корень и суффикс.

*Раст...реть, ск..кать, раст...рать, заж...гать, зап...рать, проск...чить, зам...реть, выб...решь, ск...чок, раст..рание.*

Задание: Подберите и запишите слова, морфемный состав которых соответствует данным моделям:

*1. Корень-суффикс-окончание. 2. Приставка-корень-окончание.*

*3. Корень- суффикс-суффикс- окончание. 4. Приставка- корень- суффикс-суффикс- постфикс. 5. Приставка-корень - суффикс.*

Задание: Найдите предложения, в которых словообразовательная норма нарушена:

А) Он семьянин, она семьянинка.

Б) Больше всего меня потрясло погибание героя в конце романа.

В) Меня всегда раздражала его упрямость.

Д) Все знали Сергея Сергеевича как гостеприимчивого хозяина.

Е) Злопамятность не украшает человека.

- Исправьте ошибки. Запишите правильно предложения.

Задание: Установите правильную последовательность слов от непроизводного к производному:

А) Окаменелый

Б) камень

В) каменеть

Г) Окаменеть

Д) Окаменелость

- Сделайте морфемный разбор слова *ОКАМЕНЕЛОСТЬ*.
- Каков его словообразовательный анализ?

Задание: Выполните словообразовательный анализ следующих слов.

*Тепличный, соавтор, пригорок, переход, монетка, беспорядок, силач, пуск, парходство, сверхъестественный, размечтаться, прицеп, мукомольный, беличий, подоконник, ширь, водянистый, даль, мирно, добела.*

Тематика письменного опроса:

1 вариант : 2 вариант:

- |                              |                          |
|------------------------------|--------------------------|
| - Морфемика                  | - Словообразование       |
| - Морфологические            | - Неморфологические      |
| способы словообразования     | способы словообразования |
| -Словообразовательный анализ | - Морфемный разбор       |

-Словообразовательный анализ:

- |                             |                              |
|-----------------------------|------------------------------|
| - <i>Тепличный, переход</i> | - <i>Беспорядок, прицеп.</i> |
|-----------------------------|------------------------------|

## **Раздел 6. Морфология и законы правописания.**

### **Тема 6.1. Морфология как наука. Морфологические нормы.**

**Цель занятия** - закрепить знания о частях речи русского языка; умение строить речь в соответствии с морфологическими нормами; обнаруживать и устранять ошибки и недочеты.

Проработав §§ 7.2-7.3 [Основная,1], выполните следующие задания:

Задание: Из данных слов выпишите существительные, которые имеют форму: а) только множественного числа; б) только единственного числа:

*Деньги, сумерки, мёд, молодость, сутки, счета, ворота, холод, вражда, молодёжь, дрожжи, игры, каникулы, очки, коньки, чулки, ножницы, козлы, щи, родня, влажность, смех, мечта, счастье.*

Задание: Запишите по 2-3 существительных с суффиксами: а) уменьшительно- ласкательными; б) указывающими на лицо и

принадлежность к той или иной профессии; в) имеющими значение предмета; г) образующими существительные с отвлечённым значением.

\*В подобранных словах выделите основу и все морфемы. Определите склонение записанных существительных. Составьте с несколькими из них предложения.

Задание: Образуйте от данных существительных прилагательные. Составьте с ними словосочетания.

*Птица, дерево, лиса, жемчуг, серебро, яблоня, старик, дождь, туман, золото.*

Задание: От данных существительных образуйте форму Р. п. мн.ч.

*Чулки, носки, кочерги, простыни, полотенца, армяне, туркмены, грузины, таджики, узбеки, якуты, башкеры, осетины, монголы, апельсины, вафли, килограммы, яблони, кухни, вишни, барышни.*

Задание: Спишите данные словосочетания, заменяя цифры словами в нужной форме.

*132 разделить на 4; от 526 отнять 248; около 3793 (километр); по сравнению с 1990 (год); из 1600 вычесть 318; к 700 прибавить 189; более 100 (люди); в 90 (метр) от парка.*

Задание: От данных слов образуйте при помощи суффиксов –ЧИК- и –ЩИК- имена существительные со значением лица.

*Груз, разнос, рассказ, барабан, заказ, подписать, погоня, подряд, пай, обои, помощь, кладовая, скупать, настроить, пила, перебежать, шарманка, стекло, забастовка, баня, набор, резать, приказать, летать, уголь.*

Задание: Образуйте имена прилагательные от следующих имен существительных и запишите их в сочетании с именами существительными в мужском роде в предложном падеже.

*Слово, земля, песок, глина, дерево, лен, кожа, нефть, стекло, жесть, серебро.*

Задание: Добавьте к именам числительным подходящие по смыслу имени существительные. Просклоняйте полученные словосочетания.

85; 973; 11537.

Задание: Запишите следующие глаголы в будущем времени.

*Спрашивать, ходить, спросить, превратиться, превращаться, бежать, петь, уложить, спеть, укладывать, взбежать, набирать, напоминать, выступать, выступить, дожждаться, увидеться. увезти, сделать, получать, приносить. носить, возить, увозить, видеться, кричать, крикнуть получить.*

Задание: Заполните таблицу.

Неопределённая форма	Изъявительное наклонение	Условное наклонение	Повелительное наклонение
Взять			
Отправиться			
Позаботиться			
Плакать			
Отрезать			
Представить			
Обеспечить			

## **Тема 6.2. Принципы русской орфографии.**

**Цель занятия** - закрепить умение соблюдать в практике письма орфографические нормы; основные направления совершенствования навыков грамотного письма и говорения; обнаруживать и устранять ошибки и недочеты в речи.

Проработав §5.2[Основная,1], выполните следующие задания:

Задание: Спишите, вставляя пропущенные буквы. Перечислите, какие принципы лежат в основе написания этих слов?

*Ра...бег, чре...мерный, бе...жалостный, бе...шумный, во...делать, по...мённый, с...грать, от...скать, сверх...нтересный, до...юльский, врач...м, ключ...м, товарищ...м, прик...снуться, г...рлянда, б...рдюр, к...чан, пр...умный, пр...одолевать, пр...бывать (к станции), заг...рать, пр...открыть (дверь), ож...г (руку), м...кать хлеб в молоко, пром...кашка.*

Задание: Спишите, вставляя пропущенные буквы. С одним из слов придумайте и запишите предложение с обращением.

*Взр...щенный, ср...слись, привск...чить, р...сти, предл...гать, р...стение, изл...гать, ср...щение, Р...стов, ск...чок, отр...сль, пол...гать, выл...жить, Р...стислав, пол...жение, ск...кать, л...житься.*

\*Какое правило лежит в основе написания этих слов? Сформулируйте это правило.

Задание: Спишите, вставляя пропущенные буквы и знаки.

*Вы выход...на крыльцо. На темно- син... небе кое-где м...гают звезды. Влажный ветерок изредка набега... легкой волной. Слыш...ся тихий ш...рох в ночи. Деревья слабо раскачивают...ся. Пруд езда начина...дымит...ся. Светле... воздух, яснее... небо, белеют туч...ки, зеленеют поля. Поднима...ся солнце. Зелене..., цветет и весели...ся все в природ... Солнце л...скает березы, о чем-то шепч...ся с ним ветер.*

\*Докажите, что перед вами текст.

\*Определите тип текста.

\* Озаглавьте текст.

\* На какие орфограммы встречаются слова в тексте?

Задание: Спишите, вставляя пропущенные буквы и знаки.

*Мы прибр...жа...ся к чудес...ному лесу и чу...ствуем себя прекрас...но. Ненас...ная погода закончил...сь, ярос...ный ветер утих. Пригр...ва... весен... со...нце и приятно ве... легк... ветерок. Мы взобрал...сь на пригорок и мой приятель радос...но свис...нул. Перед нами ра(с,сс)т...ла...ся незнакомая мес...ность бе(з,с)крайн...просторы полей прелес...ная рощица просторное пас..бище озеро, заросш...трос...ником.*

\*На какую орфограмму в этом тексте чаще всего встречаются слова?

Запишите ещё 5 слов с этой орфограммой.

\* Объясните расстановку знаков препинания в последнем предложении.

Создание и решение проблемной ситуации.

Задание: Спишите словосочетания, вставляя пропущенные буквы.



*Пятиба...ная система- светский ба...; подр...внять грядки- подр...вняться в стро; сильный ож...г - ож...г палец; пр...бывать в неведении- пр..бывать на станцию; пр..дать друга- пр..дать вкус блюду; пр..ступить через закон – пр..ступить к работе; предвыборная к...мпания- к...мпания друзей; пр..творить в жизнь- пр...творить дверь.*

\*Какой принцип орфографии лежит в основе написания слов?

\* Приведите свои примеры.

Задание: Вспомните все правила и правописания мягкого знака и запишите в таблицу по несколько примеров на каждое из правил.

<b>Часть речи</b>	<b>Пишется Ь</b>	<b>Не пишется Ь</b>
<i>Имя существительное</i>		
<i>Имя прилагательное</i>		
<i>Глагол</i>		
<i>Наречие</i>		

### Тестирование по разделу 6 «Морфология и законы правописания»

#### 1. Назначение

Спецификацией устанавливаются требования к содержанию и оформлению вариантов теста.

Тест входит в состав фонда оценочных средств и предназначается для *рубежного контроля и оценки знаний, и умений* аттестуемых, по программе учебной дисциплины *Русский язык и культура речи* программы подготовки специалистов среднего звена базовой подготовки по специальности 38.02.01 Экономика и бухгалтерский учет (по отраслям).

2. Контингент аттестуемых: студенты 2 курса ФГБОУ ВО РГАТУ.

3. Форма и условия аттестации: в письменном виде после изучения раздела 6 (тема 6.1; тема 6.2) учебной дисциплины.

4. Время тестирования:  
подготовка 3 мин.;  
выполнение 20; оформление и сдача 2  
мин.; всего 25 мин.

5. Перечень объектов контроля и оценки

Наименование объектов контроля и оценки	Уровень усвоения	Литера категории действия	Количество учебных задач
3.6- орфоэпические нормы, основные принципы русской орфографии.	2	В	1
3.9-морфологические нормы, грамматические категории и способы их выражения в современном русском языке;	2	В	1
3.21- основные направления совершенствования навыков грамотного письма и говорения;	2	В	1
У.1-использовать языковые единицы в соответствии с современными нормами литературного языка;	2	П	1
У.2- применять в практике речевого общения основные орфоэпические, лексические, грамматические нормы современного русского литературного языка;	2	П	1
У.3 - строить свою речь в соответствии с языковыми, коммуникативными и этическими нормами;	2	П	1
У.4- соблюдать в практике письма орфографические, синтаксические, грамматические нормы современного русского литературного языка;	2	П	1
У.7 – обнаруживать и устранять ошибки и недочеты на всех уровнях структуры языка	2	П	1
<b>Итого:</b>			<b>8</b>

**В – воспроизведение**

**П – применение**

**6. План теста** (соотношение задач/вопросов с содержанием учебного материала в контексте характера действий аттестуемых)

Содержание учебного материала по программе УД	Коды ОПОР, элементов знаний и умений/литера категории									Общее количество задач / вопросов по категориям действий и типу тестовой формы			
	ОПОР 6.1					ОПОР 6.2				В		П	
	3.9	3.21	У.1	У.2	У.3	3.6	3.21	У.4	У.7	ВО	УС	К	РО
Раздел 6 Тема 6.1 Морфология как наука. Морфологические нормы	В5/ВО	В1/УС; В2/ВО	П2/К	П1/К	П1/К					7	1	4	
Раздел 6 Тема6.2 Принципы русской орфографии						В2/ВО; В1/УС	В1/ВО	П2/РО	П1/РО	3	1	1	3
Всего	5	3	2	1	2	3	1	2	1	10	2	5	3
	20									20			

Тип задачи/вопроса в тестовой форме:

ВО - с выбором ответа

К - с кратким ответом (число/слово)

Р - с развернутым ответом

УС - установление соответствия

УП - установление последовательности

## 7. Структура теста.

1. Образуйте форму родительного падежа множественного числа слова *кочерга*: \_\_\_\_\_.
2. Образуйте форму родительного падежа множественного числа слова *черешня*: \_\_\_\_\_.
3. Найдите существительное мужского рода:
  - А) мышь;
  - Б) дурь;
  - В) шампунь;
  - Г) тюль;
  - Д) путь;
  - Е) медаль.
4. Найдите существительное среднего рода:
  - А) какао;
  - Б) кафе;
  - В) кольраби;
  - Г) авеню;
  - Д) сирокко;
  - Е) бра.
5. Найдите существительное женского рода:
  - А) путь;
  - Б) салями;
  - В) шампунь;
  - Г) тюль;
  - Д) путассу;

Е) иваси.

6. Установите соответствие между типом склонения и именем существительным:

- |            |                  |
|------------|------------------|
| 1. Жалюзи  | А) I склонение;  |
| 2. Деревня | Б) Несклоняемое; |
| 3. Тушь    | В) II склонение; |
| 4. Море    | Г) III склонение |

7. Найдите существительные, формы родительного падежа множественного числа которых образованы правильно:

А) яблоков;

Б) апельсинов;

В) помидор;

Г) мандарин;

Д) томатов;

Е) дел.

8. Найдите аббревиатуры мужского рода:

А) МТС;

Б) ТЮЗ;

В) КПРФ;

Г) УВД;

Д) ЦСКА;

Е) ПТУ.

9. Какие принципы русской орфографии вы знаете?

---

10. Какой принцип орфографии лежит в основе написания слова *БЕЗНАДЕЖНЫЙ*?

- А) Традиционный.
- Б) Фонетический.
- В) Морфологический.

11. Какой принцип орфографии лежит в основе написания слова *НАЛИТЬ*?

- А) Морфологический.
- Б) Фонетический.
- В) Традиционный.
- Г) Дифференцированный.

12. Установите соответствие между словом и принципом, лежащим в основе его написания:

- |                |                        |
|----------------|------------------------|
| 1. Ожог (руки) | А) Морфологический;    |
| 2. Бесшовный   | Б) Фонетический;       |
| 3. Калитка     | В) Дифференцированный; |
| 4. Нагнать     | Г) Традиционный.       |

13. Найдите местоимения 3 лица, которые употреблены правильно:

- А) Наподобие него
- Б) Сзади него
- В) После неё
- Г) У ней
- Д) По поводу её

14. Найдите правильный вариант употребления числительного 800 в сочетании со словом *БОЛЕЕ*:

- А) Восьмисот
- Б) Восьмиста



Г) Восемисот

Д) Восемьсот

15. Найдите прилагательные, которые не образуют краткую форму:

А) Поздний

Б) Рваный

В) Короткий

Г) Хромой

Д) Старший

16. Найдите глаголы, которые употреблены правильно:

А) Им двигает чувство сострадания.

Б) Ветер колыхает листву.

В) Листья колыхаются на ветру.

Г) Институт организовывает подготовительные курсы.

Д) Человеку свойственно заблуждаться.

17. Образуйте форму повелительного наклонения глагола *ЕХАТЬ*:

\_\_\_\_\_.

18. В чём ошибка в написании слова «*РАСТИЛАТЬ*»? Обоснуйте свой ответ.

\_\_\_\_\_  
\_\_\_\_\_.

19. Напишите правильный вариант употребления числительного в предложении.

*У меня нет 546 рублей.*

\_\_\_\_\_.

20. Числительное *СЕМЕРО* в творительном падеже имеет форму

\_\_\_\_\_.



18–20 правильных ответов –отличный результат;  
 16–17 правильных ответов – хороший результат;  
 14-15 правильных ответов -удовлетворительный результат.  
 менее 14 правильных ответов – неудовлетворительный результат.

#### 9. Трудоемкость выполнения теста

Трудоемкость выполнения/решения, мин (час)	Количество задач/вопросов по типу тестовой формы			
	ВО	УС	К	РО
	10	2	5	3
Одной (го) задачи/вопроса	1	1	1	1
Всего задания	10	2	5	3
20 мин				

#### 10. Перечень используемых нормативных документов:

1. ФГОССПО по специальности 38.02.01 Экономика и бухгалтерский учет (по отраслям).
2. Устав ФГБОУ ВО РГАТУ.
3. Положение о ФДП и СПО ФГБОУ ВО РГАТУ.
4. Программа подготовки специалистов среднего звена базовой подготовки по специальности 38.02.01 Экономика и бухгалтерский учет (по отраслям).
5. Положение о текущем контроле знаний, промежуточной и государственной (итоговой) аттестации студентов (обучающихся) СПО на ФДП и СПО ФГБОУ ВО РГАТУ.

#### 11. Рекомендуемая литература для разработки теста и подготовки студентов к тестированию:

1. Русский язык и культура речи [Электронный ресурс]: учебник и практикум для СПО / отв.ред. А.В. Голубева - М.: Юрайт, 2015.- ЭБС «Юрайт»

Автор-составитель: преподаватель ФДП и СПО ФГБОУ ВО РГАТУ  
 Пережовская А.Н.

## Раздел 7. Синтаксис и пунктуация.

### Тема 7.2. Учение о предложении.

**Цель занятия** -закрепить знания об особенностях словосочетаний и предложений; умения производить их синтаксический анализ.

Проработав §§ 8.1-8.2 [Основная,1], выполните следующие задания:

Задание: Составьте словосочетания, в которых главные слова были бы выражены глаголами, а зависимые- наречиями и деепричастиями. К какому виду связи они относятся?

Задание:

Придумайте по два словосочетания:

- а) *главное слово выражено именем существительным, а зависимое – именем прилагательным;*
- б) *главное слово выражено именем существительным, а зависимое – причастием;*
- в) *главное слово выражено именем существительным, а зависимое- порядковым числительным;*
- г) *главное слово выражено именем существительным, а зависимое – местоимением.*

Задание: Спишите, вставьте пропущенные буквы и знаки. Подчеркните грамматическую основу. Укажите, чем выражено сказуемое.

*Природа щедро од...рила землю цветами. К в...ршинам гор она заброс...ла гордые эдельвейсы. Гладь рек и озер украс...ла кувшинками. Ковром ромаш...к и ландышей усып...ла луга и леса. Красивыми р...скошными орхидеями она од...рила тропики. Скромными полярными маками обласкала суровые арктические острова. Любимые цветы бывают не только у отдельных людей но и у целых народов. Ещё древние греки и римляне устра...вали празднества в честь гиацинтов и лилий. Во Франци... в средние века проводились праздники роз и ландышей.*

\* Назовите словарные слова, встречающиеся в тексте.

\* Какие предложения встречаются в тексте?

Задание: Придумайте и запишите предложения, сделав в них именную часть сказуемого следующие слова.

*Беспомощный, студент, невнимательный, рассеянный, грустный, друг.*

Задание: Составьте с данными словосочетаниями предложения. Подчеркните в них грамматическую основу. Укажите, чем выражено сказуемое.

*Стало ясным, Была добра, казались прекрасными, выглядел угрожающе, был построен, считался выполненным.*

Задание: Замените простые сказуемые составными, пользуясь глаголами – связками *БЫТЬ, СТАТЬ, СТАНОВИТЬСЯ*, где это требуется. Подчеркните в полученных предложениях грамматическую основу.

*Дни удлинлись. Я намеревался поехать в деревню. Родные очень обрадовались моему приезду. В деревне я увлекся купанием, прогулками в лес.*

*Облака на западе порозовели. Озеро совсем успокоилось. Небо постепенно темнеет.*

Задание: Вставьте пропущенные буквы и знаки. Выпишите словосочетания с видом связи согласование. Определите тип словосочетаний по главному слову. Разберите одно из словосочетаний.

*Красную кислую ягоду клюквы знают все. А вот цветок клюквы знаком не каждому. Маленький нежный с отогнутыми, словно летящ..., розовыми лепестками, он похож на забавного человечка в большой широкополой шляпе с отогнутыми и рассече...ыми полями.*

Задание: Сделайте разбор по образцу.

Образец: *Осенний ветер безжалостно срывает остатки листьев.*

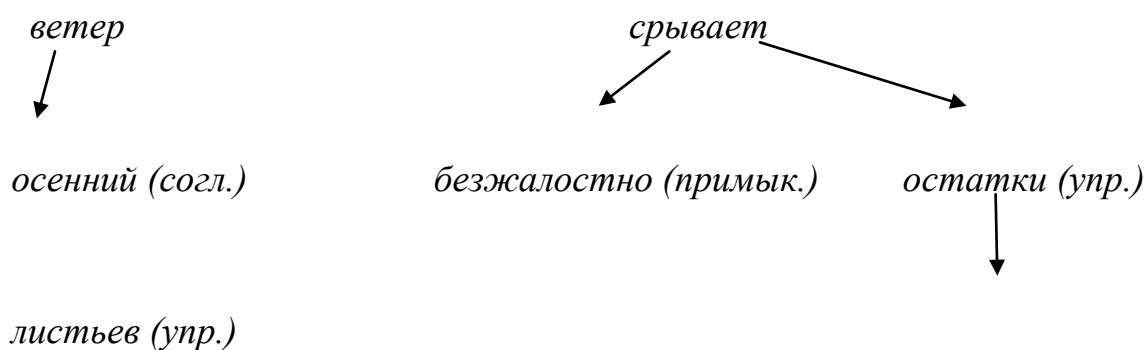

*Осень подкралась незаметно. Подул холодный северо-западный ветер. Низко поползли серые разорванные облака. Назойливый дождик настойчиво забарабанил по крышам домов. Садовые дорожки сплошь покрылись пестрыми вялыми листьями. На клумбе среди жалких остатков зелени сиротливо доцветают астры. День больше похож на сумрачный вечер.*

Задание: Дополните сложносочинённые предложения, используя союз И.

*Шумел ветер* \_\_\_\_\_.

*В доме было шумно* \_\_\_\_\_.

*Солнце блестело, отражаясь в воде* \_\_\_\_\_.

*Над озером светила полная луна* \_\_\_\_\_.

*Море разбушевалось, расшумелось* \_\_\_\_\_.

*Прошло несколько лет* \_\_\_\_\_.

*День был жаркий* \_\_\_\_\_.

Задание: Вставьте в предложения придаточные определительные.

*На широких кустах, \_\_\_\_\_ сверкала роса.*

*Берег \_\_\_\_\_ был крутой и высокий. Из садов*

*\_\_\_\_\_ доносился запах цветущей сирени. Я с интересом начал читать новую книгу \_\_\_\_\_.*

*С балкона, \_\_\_\_\_ был отличный вид.*

*Город \_\_\_\_\_ скоро скрылся.*

*Лес \_\_\_\_\_ находился на том берегу. Вдали Андрей \_\_\_\_\_ увидел, наконец, широкую*

*красавицу- реку. Когда лодка вышла на простор реки \_\_\_\_\_ подул свежий ветер. На опушке*

*небольшого, но довольно мрачного и темного леска \_\_\_\_\_ виднелась избушка.*

Задание: Добавьте к придаточному времени главную часть.

*Как только самолёт приземлился,.....*

*Как только прозвенел звонок,.....*

*Как только мы вошли в дом,.....*

Задание: Замените выделенные слова придаточными времени. Сделайте синтаксический разбор полученных предложений.

*С наступлением каникул мы с родителями отправились отдыхать. С восходом солнца городок ожил. После дождя сильно запахло цветы в саду. Вечером мы собрались домой.*

Задание: Вставьте пропущенные буквы и знаки. Определите вид придаточных предложений. Выпишите из упражнения разносклоняемые имена существительные. Допишите к ним остальные. Просклоняйте одно из них.

*Я поступил так как вы мне посовет...вали. Храбр тот кто умеет пр...одол...вать страх. Ты так пиши чтобы можно было разобратъ написа...ое. Огонь с невероятной силой рвался в трубу как будто целая река плам...н... струилась кверху. Погода была такой какая обычно бывает в Ленинградской области осенью. Журавли летели быстро- быстро и кричали грустно будто звали с собой. Много сделает тот кто умеет беречь время.*

Задание: Придумайте и запишите сложные предложения с указательными словами в главном: *тот, такой, туда, так, столько*; определите вид придаточных предложений и каким членом предложения будут являться указательные слова.

Задание: Объясните, нужна ли запятая пред союзом **И** в предложении.

*По голубым снегам двигались тени **и** перед взором вдруг открывались невидимые раньше скалы.*

### **Тема 7.3. Синтаксические нормы современного русского литературного языка. Принципы русской пунктуации.**

**Цель занятия** - закрепить знания о синтаксических нормах; совершенствовать умение обнаруживать и устранять ошибки и недочеты.

Проработав §8.2[Основная,1], выполните следующие задания:

Задание: Спишите, расставляя пропущенные буквы и знаки.

1) *Распахнув окно я долго любовался ра...ст...лавшейся перед моими глазами картиной бойкой пр...стан... залитой тысячеголосой волной собравшегося сюда народа любовался Чусовой которая сильно надулась и подняла свой синевато-грязный рыхлый лёд покрытый жёлтыми наледями и чёрными полыньями любовался густым ельником который сейчас за рекой поднимался могучей зеленой щ...ткой и выст...лал загоравшие к реке дорогу горы.*

2) *Безумно наслаждаясь вернувшейся к ней жизнью Аксинья испытывала огромное желание ко всему прик..снуться всё погладить ей хотелось потрепать почерневший от сырости см...родиновый куст прижаться щекой к ветке яблони перешагнуть через разрушенное **прясло** и пойти туда где за широким логом сказочно зеленело сливаясь с туманной далью озимое поле.*

\*Объясните постановку знаков препинания.

\*Устно дайте характеристику предложениям.

\* Что означает выделенное слово?

\* К какой группе слов относятся такие слова?

Задание: В каком предложении придаточную часть сложноподчинённого предложения можно заменить деепричастным оборотом?

- 1) Когда мы вернулись домой, уже стемнело.
- 2) Гуси шумно садятся на воду, когда прилетают на место.
- 3) Когда лось раздвинул мелкие льдинки, он быстро подплыл к берегу.
- 4) Грачи бестолково шумят, когда укладываются на ночлег.

Тестирование («Синтаксические нормы современного русского литературного языка. Принципы русской пунктуации»)

### 1. Назначение

Спецификацией устанавливаются требования к содержанию и оформлению вариантов теста.

Тест входит в состав фонда оценочных средств и предназначается для *текущего контроля и оценки знаний, и умений аттестуемых, по программе учебной дисциплины Русский язык и культура речи программы*



подготовки специалистов среднего звена базовой подготовки по специальности 38.02.01 Экономика и бухгалтерский учет (по отраслям).

2. Контингент аттестуемых: студенты 2 курса ФГБОУ ВО РГАТУ.

3. Форма и условия аттестации: в письменном виде после изучения темы 7.3 (раздела 7) учебной дисциплины.

4. Время тестирования:

подготовка 3 мин.;

выполнение 20; оформление и

сдача 2 мин.; всего 25 мин.

## 5. Перечень объектов контроля и оценки

Наименование объектов контроля и оценки	Уровень усвоения	Литера категории действия	Количество учебных задач
3.10 - основные единицы синтаксиса; принципы русской пунктуации; синтаксические нормы;	2	В	1
3.21 - основные направления совершенствования навыков грамотного письма и говорения.	2	В	1
У.1- использовать языковые единицы в соответствии с современными нормами литературного языка;	2	П	1
У.2- применять в практике речевого общения основные орфоэпические, лексические, грамматические нормы современного русского литературного языка;	2	П	1
У.4- соблюдать в практике письма орфографические, синтаксические, грамматические нормы современного русского литературного языка;	2	П	1
У.7- обнаруживать и устранять ошибки и недочеты на всех уровнях структуры языка;	2	П	1
Итого:			6

В – воспроизведение

П – применение

**6. План теста** (соотношение задач/вопросов с содержанием учебного материала в контексте характера действий аттестуемых)

Содержание учебного материала по программе УД	Коды ОПОР, элементов знаний и умений/литература категории действия/количество задач/вопросов/ тип задачи/ в тестовой форме						Общее количество задач / вопросов по категориям действий и типу тестовой формы				
	ОПОР 7.3						В			П	
	3.10	3.21	У.1	У.2	У.4	У.7	ВО	УС	УП	К	РО
Раздел 7. Тема 7.3 Синтаксические нормы современного русского литературного языка. Принципы русской пунктуации.	В3/УС В4/ВО В1/ УП	В5/ВО В1/УС	П3/К	П1/РО	П1/К	П1/РО	9	4	1	4	2
Всего	8	6	3	1	1	1	9	4	1	4	2
	20						20				

Тип задачи/вопроса в тестовой форме:  
ВО - с выбором ответа  
К - с кратким ответом (число/слово)  
Р - с развернутым ответом  
УС - установление соответствия  
УП - установление последовательности

## 7. Структура теста

1. Найдите сочетания, которые соответствуют литературной норме:

- А) Согласно уставу.
- Б) Согласно руководства.
- В) Согласно указаниям.
- Г) Согласно приказу.
- Д) Согласно постановления.

2. Перестановка членов предложения, нарушающая их обычное расположение, называется \_\_\_\_\_.

3. Установите соответствие между главными и зависимыми словами:

- |              |              |
|--------------|--------------|
| 1. Оплатить  | А) О проезде |
| 2. Заплатить | Б) За проезд |
| 3. Билет     | В) Проезд    |
|              | Г) На проезд |

4. Найдите сочетания, которые соответствуют литературной норме:

- А) У дома
- Б) При доме
- В) Подле дома
- Г) Около дома
- Д) Вблизи дома

5. Найдите предложения, которые соответствуют литературной норме:

- А) Ответ по его заявлению уже отправлен.
- Б) Подготовка к выборам идёт полным ходом.
- В) Характеристика на Петрова передана в суд.

Г) Статья написана на ту же тему.

Д) Больной надеется на выздоровление.

6. Вставьте пропущенное окончание:

*Онтарио расположен... на северной границе США.*

7. Вставьте пропущенное окончание:

*Он- неисправим...недотепа.*

8. Вставьте пропущенное окончание:

*Она- известн...забияка.*

9. Установите соответствие между типами синтаксических связей и примерами:

- |                 |                      |
|-----------------|----------------------|
| 1. Управление   | А) Красивая жизнь    |
| 2. Примыкание   | Б) Жить красиво      |
| 3. Согласование | В) Жить с красавицей |

10. Установите соответствие между типами синтаксических связей и моделями:

- |                 |                                     |
|-----------------|-------------------------------------|
| 1. Управление   | А) Наречие + наречие                |
| 2. Примыкание   | Б) Существительное + прилагательное |
| 3. Согласование | В) Глагол + существительное         |

11. Установите соответствие между типами синтаксических связей и примерами:

- |                 |                            |
|-----------------|----------------------------|
| 1. Управление   | А) Ответить со скромностью |
| 2. Примыкание   | Б) Очень скромно           |
| 3. Согласование | В) Скромное мнение         |

12. Найдите предложения, в которых причастные обороты использованы правильно:

- А) Заданный вопрос экзаменационной комиссией улучшил ситуацию.
- Б) Смущенный криками людей, он начал петь
- В) Очередная книга уже переведена на русский, написанная Коэльо.
- Г) Эту книгу, посвященную войне, я прочитал ещё зимой.
- Д) Оглушённый тяжким гулом, Тёркин никнет головой.

13. Найдите предложения, в которых причастные обороты использованы правильно:

- А) Титов, рискуя жизнью, спасший шахту от взрыва, тоже писатель.
- Б) Хозяин заметил мальчишек в своем саду, кравших яблоки.
- В) Мы осторожно шли в темноте, окутавшей лес и дорогу.
- Г) Приехавший Онегин в деревню, вначале ни с кем не знакомился.
- Д) В магазин, расположенный неподалеку, привезли новое оборудование.

14. Найдите предложения, в которых деепричастные обороты использованы правильно:

- А) Собираясь в дорогу, день тогда выдался солнечным.
- Б) Соединяя разные части страны, дорога обрывается у моря.
- В) Возвратившись в родное село, он начал работать механиком.
- Г) Прослушав доклад, наши сомнения рассеялись.
- Д) Весело напевая себе под нос, Пётр вошёл в подъезд.

15. Найдите предложение, в котором деепричастный оборот использован правильно:

- А) Будучи студенткой, она продолжала работать на фабрике.
- Б) Занимаясь в секции, у Ольги не оставалось времени на учебу.
- В) Потеряв деньги, ей пришлось отказаться от покупки подарка.
- Г) Путешествуя налегке, поездка казалась особенно приятной.

16. Найдите предложение, в котором деепричастный оборот использован неправильно. Составьте и запишите правильно это предложение.

А) Ничуть не смутившись, она быстро прошла мимо.

Б) Глядя на неё, он хотел плакать от счастья.

В) Подъезжая к реке, мы остановили лошадей.

Г) Выйдя на улицу ранним утром, тебя кружит водоворот запахов.

17. Какой может быть порядок слов в предложении?

---

18. Установите последовательность словосочетаний (в соответствии с типом синтаксической связи): 1) согласование; 2) управление; 3) примыкание.

А) Хорошо учиться.

Б) Выйти на улицу.

В) Интересная книга.

19. Найдите предложения, которые построены неправильно:

А) Книга читается с удовольствием.

Б) Погода, кажется, начинает портиться.

В) Горбачев, он был инициатором перестройки.

Г) Где проходила наша экспедиция, то были глухие леса.

Д) Хотелось бы провести мне выходной с друзьями.

20. Найдите предложения, которые построены неправильно:

А) Заведующий кафедры.

Б) Выйти с автобуса.

В) Памятник Пушкина.

Г) Хранитель музея.



Тест	Вопросы																			
	1	2	3	4	5	6	7	8	9	10	11	12	13	14	15	16	17	18	19	20
Ответы	а		1в	а	б				1в	1в	1а	б	в	б	а			1в	в	а
	в		2б	б	г				2б	2а	2б	г	д	в			2б	г		
	г		3г	г	д				3а	3б	3в	д		д			3а	д	в	
		инверсия		д		-о	-ый	-ая												
																Выйдя на улицу ранним утром, я чувствую водоворот запахов				
																Прямой и обратный порядок слов.				

### 8. Оценка решения тестовых задач, выполнения теста

За правильный ответ на вопросы или верное решение задачи выставляется положительная оценка - 1 балл.

За неправильный ответ на вопросы или неверное решение задачи выставляется отрицательная оценка - 0 баллов.

При 70% и более правильных ответов контрольное задание считается выполненным, при этом в ведомость (оценочный/аттестационный лист) выставляется положительная оценка (1).

В случае менее 70% правильных ответов контрольное задание считается не выполненным, при этом в ведомость (оценочный/аттестационный лист) выставляется отрицательная оценка (0).

Результаты тестирования:

18–20 правильных ответов –отличный результат;

16–17 правильных ответов – хороший результат;

14-15 правильных ответов -удовлетворительный результат.

менее 14 правильных ответов – неудовлетворительный результат.

#### 9. Трудоемкость выполнения теста

Трудоемкость выполнения/решения, мин (час)	Количество задач/вопросов по типу тестовой формы				
	ВО	УС	УП	К	РО
	9	4	1	4	2
Одной (го) задачи/вопроса	1	1	1	1	1
Всего задания	9	4	1	4	2
	20 мин				

#### 10. Перечень используемых нормативных документов:

1.ФГОС СПО по специальности 38.02.01 Экономика и бухгалтерский учет (по отраслям).

2.Устав ФГБОУ ВО РГГУ.

3.Положение о ФДП и СПО ФГБОУ ВО РГГУ.

4.Программа подготовки специалистов среднего звена базовой подготовки по специальности 38.02.01 Экономика и бухгалтерский учет (по отраслям).

5. Положение о текущем контроле знаний, промежуточной и государственной (итоговой) аттестации студентов (обучающихся) СПО на ФДП и СПО ФГБОУ ВО РГГУ.

#### 11. Рекомендуемая литература для разработки теста и подготовки студентов к тестированию:

1. Русский язык и культура речи [Электронный ресурс]: учебник и практикум для СПО / отв.ред. А.В. Голубева - М.: Юрайт, 2016.- ЭБС «Юрайт»

Автор-составитель: преподаватель ФДП и СПО ФГБОУ ВО РГГУ  
Пережовская А.Н.

Тематика письменного опроса по разделу 7 «Синтаксис и пунктуация»:

- Основные единицы синтаксиса.

I вариант    II вариант

- Структура простого предложения.      – Структура сложного предложения.
- Сочинительные союзы.                      – Подчинительные союзы.
- Нормы согласования.                        – Нормы управления.

Привести примеры.

- Принципы русской пунктуации.

- Запишите предложение, расставляя пропущенные знаки препинания; сделайте его синтаксический разбор.

I вариант

*На склоне лета калиновый куст зарделся раскалился докрасна сразу преобразив скучный подлесок.*

II вариант

*Солнце перед самым закатом вышло из-за туч покрывающих небо и багряным светом осветило лиловые тучи.*

## Итоговое тестирование по учебной дисциплине

### «Русский язык и культура речи»

#### 1. Назначение

Спецификацией устанавливаются требования к содержанию и оформлению вариантов теста.

Тест входит в состав фонда оценочных средств и предназначается для *промежуточного контроля и оценки знаний, и умений* аттестуемых, по программе учебной дисциплины Русский язык и культура речи программы подготовки специалистов среднего звена базовой подготовки по специальности 38.02.01 Экономика и бухгалтерский учет (по отраслям).

2. Контингент аттестуемых: студенты 2 курса ФГБОУ ВО РГАТУ.

3. Форма и условия аттестации: в письменном виде на бланках, после изучения всех разделов учебной дисциплины «Русский язык и культура речи».

4. Время тестирования:  
подготовка 5 мин.;  
выполнение 30; оформление и сдача 5  
мин.; всего 40 мин.

#### 5. Перечень объектов контроля и оценки

Наименование объектов контроля и оценки	Уровень усвоения	Литера категории действия	Количество учебных задач
3.1- особенности языка и речи; русского литературного языка;	2	В	2
3.2- основные единицы и уровни языка, их признаки и взаимосвязь;	2	В	2
3.3 - основные составляющие языка, устной и письменной речи, нормативные, коммуникативные, этические аспекты устной и письменной речи, культуру речи;	2	В	2
3.4 - понятие о нормах современного русского литературного языка;	2	В	2

3.5 - основные фонетические единицы и средства языковой выразительности;	2	В	2
3.6 - орфоэпические нормы, основные принципы русской орфографии;	2	В	2
3.7 - особенности лексики русского языка; лексические нормы; использование изобразительно-выразительных средств;	2	В	2
3.8 - словообразовательные нормы; стилистические возможности словообразования;	2	В	2
3.9 - морфологические нормы, грамматические категории и способы их выражения в современном русском языке;	2	В	2
3.10 - основные единицы синтаксиса; принципы русской пунктуации; синтаксические нормы;	2	В	2
3.11 - особенности функциональных стилей современного русского языка, взаимодействие функциональных стилей;	2	В	2
3.12 - структуру текста, смысловую и композиционную целостность текста;	2	В	2
3.13 - функционально-смысловые типы текстов;	2	В	2
3.14 - специфику использования элементов различных языковых уровней в научной речи;	2	В	2

3.15 - жанровую дифференциацию и отбор языковых средств в публицистическом стиле, особенности устной публичной речи;	2	В	2
3.16 - сферу функционирования публицистического стиля, жанровое своеобразие;	2	В	2
3.17 - языковые формулы официальных документов;	2	В	2
3.18 - приемы унификации языка служебных документов;	2	В	2
3.19 - правила оформления документов;	2	В	2
3.20 - лексикографию как науку; виды словарей и их особенности;	2	В	2
3.21 - основные направления совершенствования навыков грамотного письма и говорения.	2	В	2
У.1 - использовать языковые единицы в соответствии с современными нормами литературного языка;	2	П	2
У.2 - применять в практике речевого общения основные орфоэпические, лексические, грамматические нормы современного русского литературного языка;	2	П	2
У.3 - строить свою речь в соответствии с языковыми, коммуникативными и этическими нормами;	2	П	2

У.4 - соблюдать в практике письма орфографические, синтаксические, грамматические нормы современного русского литературного языка;	2	П	2
У.5 - соблюдать нормы речевого поведения в различных сферах и ситуациях общения;	2	П	2
У.6 - анализировать свою речь с точки зрения ее нормативности, уместности и целесообразности;	2	П	2
У.7 - обнаруживать и устранять ошибки и недочеты на всех уровнях структуры языка;	2	П	2
У.8 - проводить лингвистический анализ текстов различных функциональных стилей и разновидностей языка;	2	П	2
У.9 - пользоваться словарями русского языка, продуцировать тексты основных деловых и учебно-научных жанров.	2	П	2
ИТОГО:			60

В – воспроизведение

П – применение

6. План теста (соотношение задач/вопросов с содержанием учебного материала в контексте характера действий аттестуемых)



Содержание учебного материала по программе УД	Коды ОПОР, элементов знаний и умений/литера категории								Общее количество задач / вопросов по категориям действий и типу тестовой формы				
	ОПОР								В			П	
	3.1-4	35-6	37	38	39-19	320-21	У1-7	У8-9	ВО	УП	УС	К	РО
Раздел 1. Введение. Наука о русском языке.	В2/ВО						П1/К	П1/К	2			2	
Раздел 2. Язык и речь.	В2/ВО; В1/УС		В2/ВО				П3/РО		4		1		3
Раздел 3. Фонетика.	В1/УС	В2/ВО							2		1		

Всего	Раздел 7. Синтаксис и пунктуация.	Раздел 6. Морфология и законы правописания.	Раздел 5. Словообразование.	Раздел 4. Лексика и фразеология.
8			В1/ВО	В1/ВО
2				
5				В3/ВО
2			В1/ВО; В1/УП	
4	В1/ВО	В3/ВО		
1				В1/ВО
6				П2/РО
2				П1/К
19	1	3	2	5
1			1	
2				
3				1
5				2
30				
30				

Тип задачи/вопроса в тестовой форме:

ВО - с выбором ответа

К - с кратким ответом (число/слово)

Р - с развернутым ответом

УС - установление соответствия

УП - установление последовательности

## 7. Структура теста.

### ВАРИАНТ №1

1. Создателем современного русского литературного языка является:
  - а) М.В.Ломоносов
  - б) Г.Р.Державин
  - в) А.С.Пушкин
2. Высшей формой национального языка являются:
  - а) просторечия
  - б) диалекты
  - в) литературный язык
3. Языковая норма – это:
  - а) требование выразительности, целесообразности и уместности речи
  - б) речевой этикет
  - в) единообразное образцовое общепризнанное употребление элементов литературного языка в определенный период его развития
4. В толковом словаре можно узнать \_\_\_\_\_.
5. Основные единицы языка – это \_\_\_\_\_.
6. Язык имеет:
  - а) линейную организацию;
  - б) уровневую организацию.
7. Перечислите функциональные стили языка:  
\_\_\_\_\_.
8. Соотнесите уровень языка и его единицу:
  1. Фонема а) лексический уровень;

2. Морфема б) синтаксический уровень;

3. Слово в) фонетический уровень

4. Предложение г) морфемный уровень.

9. Текст – это \_\_\_\_\_.

10. Найдите неправильно образованные слова:

а) холоднеет;

б) псина;

в) холодает;

г) холодеет;

д) упрямость.

11. Примером территориального диалекта является слово:

а) ложь;

б) серники;

г) бабки (деньги).

12. Слова жалюзи, пальто, гарнизон, кокетка относятся к:

а) французскому языку

б) немецкому языку

в) испанскому языку

13. Письменная речь характеризуется:

а) подчинением орфоэпическим нормам

б) непосредственным присутствием адресата

в) графической закреплённостью.

14. Соотнесите виды норм и их «назначение»:

1. Орфоэпические нормы

а) употребление падежных форм;

2. Морфологические нормы

б) словоупотребление;

3. Лексические нормы

в) произношение

15. Отметьте слово, в котором согласный перед **е** произносится твердо.

а) шинель

б) тембр

в) декорация

16. Укажите слово с неверным ударением:

а) назвАный

б) мИзер

в) гренкИ

17. Укажите слово, в котором необходимо произносить [чн]:

а) скворечник

б) закусочная

в) яичница

18. Активный словарный запас современного человека обычно не превышает:

а) 11-13 тыс. слов

б) 17 тыс. слов

в) 21 тыс. слов

19. Близкие по звучанию однокоренные слова с разным лексическим значением – это

а) антонимы

б) синонимы

в) паронимы

20. Установите последовательность разбора слова по составу:

а) выделить приставку (если есть);

- б) выделить корень;
- в) выделить основу слова;
- г) выделить окончание (если есть);
- д) выделить суффикс, постфикс (если есть)

21. Слова тьма, туча, много, прорва являются:

- а) антонимами
- б) паронимами
- в) синонимами

22. Укажите значение слова ИМПОРТ

\_\_\_\_\_.

23. Отметьте предложение, в котором есть тавтология.

- а) Приходилось работать в жару, в дождь, в ненастье.
- б) Он всего лишь описал случай, который случился с ним.
- в) Все эти песни почерпнуты из копилки народного фольклора Севера.

24. Употребление слова «ехай» фиксирует нарушение:

- а) орфоэпических норм
- б) грамматических норм
- в) лексических норм

25. Отметьте существительное мужского рода.

- а) мозоль
- б) бандероль
- в) тюль

26. Изменение обычного порядка слов – это

- а) метонимия
- б) синекдоха

в) инверсия

27. Фразеологизмы – это \_\_\_\_\_.

28. Найдите словосочетание, связанное с нарушением грамматических норм.

а) вопреки обещаниям;

б) согласно расписания

в) благодаря помощи

29. Найдите неверно употребленное незаконченное предложение:

а) ООН объявил

б) ГИБДД издала

в) ТЭЦ закрыта на ремонт

30. Происхождение слова можно узнать в:

а) орфографическом словаре;

б) этимологическом словаре;

в) орфоэпическом словаре.



## ВАРИАНТ №2

1. Языковая норма – это:

а) требование выразительности, целесообразности и уместности речи

б) речевой этикет

в) единообразное образцовое общепризнанное употребление элементов литературного языка в определенный период его развития

2. Язык имеет:

а) линейную организацию;

б) уровневую организацию.

3. Укажите значение слова ЭКСПОРТ

\_\_\_\_\_.

4. Слова жалюзи, пальто, гарнизон, кокетка относятся к:

а) французскому языку

б) немецкому языку

в) испанскому языку

5. Соотнесите виды норм и их «назначение»:

1. Орфоэпические нормы

а) употребление падежных форм;

2. Морфологические нормы

б) словоупотребление;

3. Лексические нормы

в) произношение.

6. Перечислите функционально-смысловые типы речи:

\_\_\_\_\_.

7. Слова тьма, туча, много, прорва являются:

а) антонимами

б) паронимами

в) синонимами

8. Употребление слова «ехай» фиксирует нарушение:

- а) орфоэпических норм
  - б) грамматических норм
  - в) лексических норм
9. Создателем современного русского литературного языка является:
- а) М.В.Ломоносов
  - б) Г.Р.Державин
  - в) А.С.Пушкин
10. Происхождение слова можно узнать в:
- а) орфографическом словаре;
  - б) этимологическом словаре;
  - в) орфоэпическом словаре.
11. Основные единицы языка – это \_\_\_\_\_.
12. Близкие по звучанию однокоренные слова с разным лексическим значением – это
- а) антонимы
  - б) синонимы
  - в) паронимы
13. Высшей формой национального языка являются:
- а) просторечия
  - б) диалекты
  - в) литературный язык
14. Найдите словосочетание, связанное с нарушением грамматических норм.
- а) вопреки обещаниям;
  - б) согласно расписания
  - в) благодаря помощи

15. Отметьте существительное мужского рода.

а) мозоль

б) бандероль

в) тюль

16. Текст – это \_\_\_\_\_.

17. Найдите неверно употребленное незаконченное предложение:

а) ООН объявил

б) ГИБДД издала

в) ТЭЦ закрыта на ремонт

18. Примером территориального диалекта является слово:

а) ложь;

б) серники;

г) бабки (деньги).

19. Укажите слово с неверным ударением:

а) назвАный

б) мИзер

в) гренкИ

20. Фразеологизмы – это \_\_\_\_\_.

21. Найдите неправильно образованные слова:

а) холоднеет;

б) псина;

в) холодает;

г) холодеет;

д) упрямость.

22. Изменение обычного порядка слов – это

а) метонимия

б) синекдоха

в) инверсия

23. В орфоэпическом словаре можно узнать \_\_\_\_\_.

24. Активный словарный запас современного человека обычно не превышает:

а) 11-13 тыс. слов

б) 17 тыс. слов

в) 21 тыс. слов

25. Отметьте предложение, в котором есть тавтология.

а) Приходилось работать в жару, в дождь, в ненастье.

б) Он всего лишь описал случай, который случился с ним.

в) Все эти песни почерпнуты из копилки народного фольклора Севера

26. Установите последовательность разбора слова по составу:

а) выделить приставку (если есть);

б) выделить корень;

в) выделить основу слова;

г) выделить окончание (если есть);

д) выделить суффикс, постфикс (если есть)

27. Укажите слово, в котором необходимо произносить [чн]:

а) скворечник

б) закусовая

в) яичница

28. Письменная речь характеризуется:



Ответы на вариант №1	Тест	№ вопроса
в	1	
в	2	
в	3	
значение слова	4	
фонема, морфема, слово, словосочетание, предложение, ССП, текст.	5	
б	6	
офф.-деловой, научный, публицистический, разговорный, худож.	7	
1в 2г 3а 4б	8	
ряд предложений, связанных по смыслу и грамматически	9	
а г д	10	
б	11	
а	12	
в	13	
1в 2а 3б	14	
б	15	
б	16	
б	17	
а	18	
в	19	
г в б а д	20	
в	21	
ввоз товара	22	
б	23	
б	24	
в	25	
в	26	
устойчивые сочетания слов	27	
б	28	
а	29	
б	30	

Ответы на вариант №2	
в	
б	
вывоз товара	
а	
1в	
	2а
	3б
повествование, описание, рассуждение...	
в	
б	
в	
б	
фонема, морфема, слово, словосочетание, предложение, ССП, текст.	
в	
в	
б	
в	
ряд предложений, связанных по смыслу и грамматически	
а	
б	
б	
устойчивые сочетания слов	
а	г
	д
в	
правильное произношение слова, ударение	
а	
б	
г	в
	б
	а
	д
б	
в	
б	
1в	
	2г
	3а
	4б

## 8. Оценка решения тестовых задач, выполнения теста

За правильный ответ на вопросы или верное решение задачи выставляется положительная оценка - 1 балл.

За неправильный ответ на вопросы или неверное решение задачи выставляется отрицательная оценка - 0 баллов.

При 70% и более правильных ответов контрольное задание считается выполненным, при этом в ведомость (оценочный/аттестационный лист) выставляется положительная оценка (1).

В случае менее 70% правильных ответов контрольное задание считается не выполненным, при этом в ведомость (оценочный/аттестационный лист) выставляется отрицательная оценка (0).

Результаты тестирования:

28–30 правильных ответов –отличный результат;

25–27 правильных ответов – хороший результат;

21-24 правильных ответов -удовлетворительный результат.

менее 21 правильных ответов – неудовлетворительный результат.

## 9. Трудоемкость выполнения теста

Трудоемкость выполнения/решения, мин (час)	Количество задач/вопросов по типу тестовой формы				
	ВО	УС	УП	К	РО
	19	2	1	3	5
Одной (го) задачи/вопроса	1	1	1	1	1
Всего задания	19	2	1	3	5
	30 мин				

## 10. Перечень используемых нормативных документов:

1. ФГОС СПО по специальности 38.02.01 Экономика и бухгалтерский учет (по отраслям).
2. Устав ФГБОУ ВО РГАТУ.
3. Положение о ФДП и СПО ФГБОУ ВО РГАТУ.
4. Программа по специальности 38.02.01 Экономика и бухгалтерский учет (по отраслям).
5. Положение о текущем контроле знаний, промежуточной и государственной (итоговой) аттестации студентов (обучающихся) СПО на ФДП и СПО ФГБОУ ВО РГАТУ.

11. Рекомендуемая литература для разработки теста и подготовки студентов к тестированию:



1. Русский язык и культура речи [Электронный ресурс]: учебник и практикум для СПО / отв.ред. А.В. Голубева - М.: Юрайт, 2016.- ЭБС «Юрайт»

Автор-составитель: преподаватель ФДП и СПО ФГБОУ ВО РГАТУ Пережовская А.Н.

Рекомендуемая литература:

#### **Основная литература:**

1. Русский язык и культура речи [Электронный ресурс]: учебник и практикум для СПО/ отв. ред. Голубева А.В. – М.: Юрайт, 2020. – ЭБС «Юрайт»

#### **Дополнительная литература:**

1. Черняк В.Д. Русский язык и культура речи. Практикум. Словарь [Электронный ресурс]: учеб.-практ. пособие для СПО / В. Д. Черняк [и др.] ; под общ. ред. В. Д. Черняк. — 2-е изд., перераб. и доп. — М. : Издательство Юрайт, 2020. - ЭБС «Юрайт»

2. Голубева, А. В. Русский язык и культура речи. Практикум[Электронный ресурс]: : учеб. пособие для СПО / А. В. Голубева, З. Н. Пономарева, Л. П. Стычишина ; под ред. А. В. Голубевой. — М. : Издательство Юрайт, 2020. - ЭБС «Юрайт»

#### **Интернет-ресурсы:**

1. Справочно-информационный портал «Русский язык» <http://www.gramota.ru>

2. Бесплатная электронная библиотека онлайн «Единое окно к образовательным ресурсам» <http://www.edu.ru/>

3. Справочно- информационный портал ГРАМОТА. РУ - Русский язык для всех [Электронный ресурс].- Режим доступа: [http // www.gramota.ru](http://www.gramota.ru)

4. Фразеологизмы- толкование, иллюстрации [Электронный ресурс]. - Режим доступа: [http // www.frazbook.ru/frazeologizm](http://www.frazbook.ru/frazeologizm)

5. TextoLogia.ru: сайт (журнал) русского языка и литературы [Электронный ресурс].- Режим доступа: [http // www.textologia.ru/rusски](http://www.textologia.ru/rusски)

6. Крысин, Л.П. О некоторых изменениях в русском языке конца XX века [Электронный ресурс]/ Л.П. Крысин.- Режим доступа: [http// www.philology.ru/linguistics2/krysin-00.htm](http://www.philology.ru/linguistics2/krysin-00.htm)

7. Прохорова, Н.Г. Происхождение знаков препинания и памятники им [Электронный ресурс] / Н.Г. Прохорова.- Режим доступа: [http// www.nsportal.ru/ap/library/drugoe/2014/02/01](http://www.nsportal.ru/ap/library/drugoe/2014/02/01)

8. Евсеева, И.В. Общее понятие пунктуации. История русской пунктуации[Электронный ресурс] / И.В. Евсеева, Т.А. Лузгина.- Режим доступа: [http // www.sci-house/russkiy-yazyk](http://www.sci-house/russkiy-yazyk)



9. Речевой этикет в межнациональном общении[Электронный ресурс].-Режим доступа: [http //www.transiation/web-3.ru/intro/cuitures](http://www.transiation/web-3.ru/intro/cuitures)

#### **Учебно-методические издания:**

1. Методические рекомендации по самостоятельной работе[Электронный ресурс]/ - Рязань: Шехова Н.Е. РГАТУ, 2020- ЭБ «РГАТУ»

2. Методические указания к практическим работам[Электронный ресурс] - Рязань: Шехова Н.Е.  
РГАТУ, 2020- ЭБ «РГАТУ»

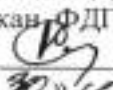
МИНИСТЕРСТВО СЕЛЬСКОГО ХОЗЯЙСТВА РОССИЙСКОЙ ФЕДЕРАЦИИ  
ФЕДЕРАЛЬНОЕ ГОСУДАРСТВЕННОЕ БЮДЖЕТНОЕ ОБРАЗОВАТЕЛЬНОЕ УЧРЕЖДЕНИЕ  
ВЫСШЕГО ОБРАЗОВАНИЯ «РЯЗАНСКИЙ ГОСУДАРСТВЕННЫЙ  
АГРОТЕХНОЛОГИЧЕСКИЙ УНИВЕРСИТЕТ ИМЕНИ П.А. КОСТЫЧЕВА»

УТВЕРЖДАЮ:  
Декан ФДП и СПО  
 А. С. Емельянова  
« 20 »  2020 г.

**Методические указания к практическим занятиям**

**учебная дисциплина «Математика»**

для студентов 2 курса

факультета дополнительного профессионального и  
среднего профессионального образования  
по специальности

38.02.01 Экономика и бухгалтерский учет (по отраслям)

(очная форма обучения)

**Рязань, 2020**

Методические указания к практическим занятиям разработаны в соответствии с требованиями Федерального государственного образовательного стандарта (далее – ФГОС), утвержденного 28.07.2014 г. приказом Министерства образования и науки РФ за № 832 по специальности среднего профессионального образования (далее - СПО) 38.02.01 Экономика и бухгалтерский учет (по отраслям).

Разработчик:

Свирина Г.Н., преподаватель ФДП и СПО

Методические указания одобрены предметно-цикловой комиссией математических и общих естественнонаучных дисциплин факультета дополнительного профессионального и среднего профессионального образования «30» июня 2018 г., протокол № 10

Председатель предметно-цикловой комиссии



М.Н.Мохова

Методические указания по проведению практических занятий предназначены для студентов очной формы обучения факультета дополнительного профессионального и среднего профессионального образования по специальности 38.02.01 Экономика и бухгалтерский учет (по отраслям)

**Структура и содержание практических/лабораторных работ:**

Номер и название раздела/темы дисциплины	Наименование практических занятий	Трудо-емкость (час.)	Компетенции ОК, ПК
<b>Раздел 1.</b>			
<b>Тема 1.2 Матрицы</b>	Действия над матрицами; решение систем уравнений	4	У1, 31-34, ОК1-ОК9, ПК1.1-ПК1.3
<b>Раздел 2.</b>			
<b>Тема 2.1 Погрешности</b>	Действия над приближенными числами и их погрешностями	2	У1, 31-34, ОК1-ОК9, ПК1.1-ПК1.3
<b>Тема 2.2 Множества</b>	Составление диаграмм Эйлера-Венна. Решение примеров	2	У1, 31-34, ОК1-ОК9, ПК1.1-ПК1.3
<b>Раздел 3.</b>			
<b>Тема 3.1 Числовые ряды</b>	Решение примеров по определению сходимости числовых рядов	2	У1, 31-34, ОК1-ОК9, ПК1.1-ПК1.3
<b>Тема 3.2 Функциональные ряды</b>	Применение теории рядов для приближенных вычислений	2	У1, 31-34, ОК1-ОК9, ПК1.1-ПК1.3
<b>Раздел 4.</b>			
<b>Тема 4.1 Виды и действия с комплексными числами</b>	Решение примеров в алгебраической и тригонометрической формах, их геометрическое изображение.	4	У1, 31-34, ОК1-ОК9, ПК1.1-ПК1.3
<b>Тема 4.2 Дифференциальное и интегральное исчисление</b>	Вычисление интегралов различными методами	2	У1, 31-34, ОК1-ОК9, ПК1.1-ПК1.3
<b>Тема 4.3 Обыкновенные дифференциальные уравнения</b>	Решение дифференциальных уравнений различными методами	2	У1, 31-34, ОК1-ОК9, ПК1.1-ПК1.3
<b>Раздел 5.</b>			
<b>Тема 5.1</b>	Расчет вероятности событий	2	У1, 31-34, ОК1-ОК9,

<b>Элементы комбинаторики и вероятность событий</b>			ПК1.1-ПК1.3
---	--	--	-------------

## РАЗДЕЛ 1.

### Тема 1. 2. Матрицы

#### Практическое занятие 1. Матрицы и действия над ними

**Цель практического занятия:** развитие умений выполнения действий над матрицами.

**Наглядные пособия:** учебник [Д; 2], раздаточный материал для выполнения практической работы.

#### Ход работы:

Изучив § 1.1, 1.2 учебника [Д; 2]:

#### I. Выполните действия над матрицами:

1.

Даны матрицы  $A = \begin{pmatrix} -1 & 7 \\ 2 & -3 \end{pmatrix}$  и  $B = \begin{pmatrix} 5 & -35 \\ -30 & -5 \end{pmatrix}$ . Тогда  $4 \cdot A - \frac{1}{5} \cdot B = \dots$

2.

Даны матрицы  $A = \begin{pmatrix} -5 & -2 \\ 2 & 6 \end{pmatrix}$  и  $B = \begin{pmatrix} 7 & -4 \\ -2 & 3 \end{pmatrix}$ . Тогда  $3 \cdot (A + B) = \dots$

3.

Даны матрицы  $A = \begin{pmatrix} 2 & 1 \\ -1 & 2 \end{pmatrix}$  и  $B = \begin{pmatrix} -1 & 2 \\ 2 & -2 \end{pmatrix}$

Тогда матрица  $A \times A - B \times B$  равна ...

4.

Даны матрицы  $A = \begin{pmatrix} 2 & -3 \\ -1 & 1 \end{pmatrix}$  и  $B = \begin{pmatrix} 1 & 2 \\ 0 & 1 \end{pmatrix}$

Тогда матрица  $B \times A - A \times B$  равна ...

#### II. Вычислите определители:

1.  $\begin{vmatrix} 1 & 3 & -2 & 3 \\ 2 & 4 & 1 & 3 \\ 3 & 5 & -2 & 3 \\ 2 & 8 & -3 & 9 \end{vmatrix}$     2.  $\begin{vmatrix} 1 & 3 & -2 & 1 \\ 3 & 5 & -4 & 3 \\ 1 & 7 & -4 & 1 \\ 2 & 2 & -3 & 3 \end{vmatrix}$     3.  $\begin{vmatrix} 1 & 2 & 5 & 3 \\ 2 & 3 & 6 & 5 \\ 1 & 6 & -9 & -1 \\ 4 & 1 & 4 & 2 \end{vmatrix}$     4.  $\begin{vmatrix} 2 & 3 & 1 & 3 \\ 4 & 6 & 3 & 5 \\ 6 & 9 & 5 & 7 \\ 8 & 9 & 7 & 9 \end{vmatrix}$

5.  $\begin{vmatrix} 1 & 4 & 2 & 3 \\ 3 & 2 & 1 & 2 \\ 7 & 2 & 1 & 0 \\ 2 & 6 & 4 & 2 \end{vmatrix}$     6.  $\begin{vmatrix} 3 & 2 & 3 & 5 \\ 1 & 3 & 2 & 4 \\ 9 & -1 & 6 & 8 \\ 0 & 7 & 3 & 7 \end{vmatrix}$     7.  $\begin{vmatrix} 1 & 2 & 3 & 4 \\ 2 & 3 & 4 & 5 \\ 3 & 4 & 5 & 6 \\ 4 & 5 & 6 & 7 \end{vmatrix}$     8.  $\begin{vmatrix} 2 & 7 & 4 & 5 \\ 4 & 4 & 8 & 5 \\ 1 & -9 & -3 & -5 \\ 3 & 5 & 7 & 5 \end{vmatrix}$

$$9. \begin{vmatrix} 6 & 2 & 3 & 9 \\ 3 & 1 & 2 & 3 \\ 6 & 3 & 5 & 3 \\ 9 & 3 & 4 & 18 \end{vmatrix} \quad 10. \begin{vmatrix} 3 & 5 & 7 & 2 \\ 6 & 7 & 5 & 4 \\ 3 & -1 & -11 & 2 \\ 6 & 1 & -13 & 6 \end{vmatrix}$$

### III. Ответьте на вопросы:

- 1) Что такое матрица?
- 2) Какие Вам известны виды матриц
- 3) Какие Вам известны операции над матрицами. Приведите примеры.

### Практическое занятие №2. Решение систем уравнений

**Цель практического занятия:** развитие умений решения системы уравнений по формулам Крамера и методом Гаусса

**Наглядные пособия:** учебник [Д; 2], раздаточный материал для выполнения практической работы.

#### Ход работы:

Изучив § 1.1, 1.5 учебника [Д; 2]:

I. Решите СЛАУ (систему линейных алгебраических уравнений) матричным методом, по формулам Крамера и методом Гаусса.

$$1. \begin{cases} 2x_1 - 3x_2 - 5x_3 = 1 \\ 3x_1 + x_2 - 2x_3 = -4 \\ x_1 - 2x_2 + x_3 = 5 \end{cases} \quad 2. \begin{cases} x_1 - 3x_2 + x_3 = 2 \\ 2x_1 + x_2 + 3x_3 = 3 \\ 2x_1 - x_2 - 2x_3 = 8 \end{cases} \quad 3. \begin{cases} 2x_1 + 3x_2 - x_3 = 2 \\ x_1 - x_2 + 3x_3 = -4 \\ 3x_1 + 5x_2 + x_3 = 4 \end{cases}$$

$$4. \begin{cases} 4x_1 + 3x_2 - 2x_3 = -1 \\ 3x_1 + x_2 + x_3 = 3 \\ x_1 - 2x_2 - 3x_3 = 8 \end{cases} \quad 5. \begin{cases} 5x_1 - 2x_2 + x_3 = -1 \\ 2x_1 + x_2 + 2x_3 = 6 \\ x_1 - 3x_2 - x_3 = -5 \end{cases} \quad 6. \begin{cases} 3x_1 + 3x_2 + 2x_3 = -1 \\ 2x_1 + x_2 - x_3 = 3 \\ x_1 - 2x_2 - 3x_3 = 4 \end{cases}$$

$$7. \begin{cases} 2x_1 - x_2 + 3x_3 = 1 \\ x_1 + 2x_2 + x_3 = 8 \\ 4x_1 - 3x_2 - 2x_3 = -1 \end{cases} \quad 8. \begin{cases} x_1 - 2x_2 + x_3 = 4 \\ 2x_1 + x_2 + 3x_3 = 5 \\ 3x_1 + 4x_2 + x_3 = -2 \end{cases} \quad 9. \begin{cases} 2x_1 - x_2 + 3x_3 = 3 \\ x_1 + 2x_2 + x_3 = 2 \\ x_1 - 3x_2 + 4x_3 = -1 \end{cases}$$

$$10. \begin{cases} 3x_1 + x_2 - 2x_3 = 1 \\ x_1 - 2x_2 + 3x_3 = 5 \\ 2x_1 + 3x_2 - x_3 = -4 \end{cases}$$

II. Решите СЛАУ матричным методом:

1)

$$\begin{cases} x_1 + x_3 = 4 \\ 2x_2 - x_3 = 1 \\ 3x_1 - x_2 = 1 \end{cases}$$

2)



$$\begin{cases} x_1 + 2x_2 - 2x_3 = 3 \\ 5x_1 + 7x_2 + x_3 = -1 \\ 3x_1 + 3x_2 + 5x_3 = 0 \end{cases}$$

III. С помощью обратной матрицы найдите решение системы линейных уравнений

$$\begin{cases} 3x_1 - 2x_2 = \frac{5}{6} \\ 2x_1 + 3x_2 = 2 \end{cases}$$

IV. Найдите решение системы линейных алгебраических уравнений с помощью обратной матрицы

$$\begin{cases} 2y + x + z = -1 \\ -z - y + 3x = -1 \\ -2x + 3z + 2y = 5 \end{cases}$$

V. Решите СЛАУ матричным методом,  $\lambda$  - некоторое действительное число

$$\begin{cases} (\lambda + 2) \cdot x_1 - 2 \cdot x_2 = 1 \\ x_1 + \lambda \cdot x_2 = 2 \end{cases}$$

VI. Сделайте вывод в каких случаях целесообразно использовать для решения СЛАУ матричный метод?

## **РАЗДЕЛ 2.**

### **Тема 2. 1. Погрешности**

#### **Практическое занятие № 3. Действия над приближенными числами и их погрешностями**

**Цель практического занятия:** действия над приближенными числами и их погрешностями

**Наглядные пособия:** учебник [О; 1], раздаточный материал для выполнения практической работы.

**Ход работы:**

Изучив стр. 274 учебника [О; 1], выполните задания:

1. Найти абсолютную и относительную погрешности числа С

$$C = (A+B) \cdot A, \quad \begin{array}{l} \text{если } A=2, \Delta A=0,01; \\ B=5, \Delta B=0,05. \end{array}$$

2. Найти абсолютную и относительную погрешности числа С

$$C = (A-B) : A, \quad \begin{array}{l} \text{если } A=2, \Delta A=0,01; \\ B=5, \Delta B=0,05. \end{array}$$

3. Найти абсолютную и относительную погрешности числа С

$$C = (A \cdot B) + A, \quad \begin{array}{l} \text{если } A=2, \Delta A=0,01; \\ B=5, \Delta B=0,05. \end{array}$$

4. Найти абсолютную и относительную погрешности числа С

$$C = (A : B) - A, \quad \begin{array}{l} \text{если } A=2, \Delta A=0,01; \\ B=5, \Delta B=0,05. \end{array}$$

**Вопросы для самоконтроля:**

1. Какие числа называются округленными? Рассказать на примерах о правиле Гаусса по округлению приближенных чисел.

2. Какие цифры в приближенном числе называются десятичными знаками, значащими цифрами и верными цифрами? Привести пример. Какие числа являются более точными и менее точными?

3. Перечислить основные правила действий с приближенными числами.

4. Решить примеры:

а)  $12,356 + 17,4 + 0,95 + 141,03$ ;

$15,493 - 14,03$ ;

б)  $16,392 \times 21,3$ ;

$53,248 : 7,4$ ;

в)  $12,3^2; \sqrt{56,17}$ ;

г)  $(88,213 \times 214,3) : (0,95 \times 73,623)$ .

## Тема 2. 2. Множества

### Практическое занятие №4. Составление диаграмм Эйлера-Венна. Решение примеров

**Цель практического занятия:** развитие умений составления диаграмм Эйлера-Венна.

**Наглядные пособия:** учебник [О; 1], раздаточный материал для выполнения практической работы.

**Ход работы:**

Изучив стр. 235 учебника [О; 1], выполните задания:

#### ЗАДАЧА 1.

Из декартова произведения  $N \times N$ , где  $N$  – множество натуральных чисел взято подмножество  $\rho = \{(x; y) \mid 2x + 1 > y\}$ .

Тогда данному отношению принадлежит пара ...

Варианты ответа:  $(4; 9)$ ;  $(1; 10)$ ;  $(2; -3)$ ;  $(2; 2)$  .

### ЗАДАЧА 2.

На рисунке изображены множества  $A, B$ , и  $C$ .

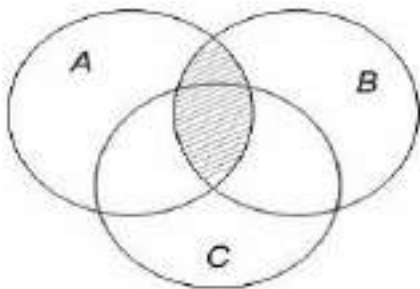

Заштрихованная область соответствует множеству ...

Варианты ответа:  $A \setminus B$ ;  $A \cap B \cap C$ ;  $A \cup B$ ;  $A \cap B$

### ЗАДАЧА 3.

Даны множества  $A = \{a, b, c, d, e\}$  и  $B = \{c, d, e, g, k\}$ .

Тогда множество  $A \setminus B$  равно ...

Варианты ответа:  $\{g, k\}$ ;  $\{c, d, e\}$ ;  $\{a, b, c\}$ ;  $\{a, b\}$

### Задача 4.

Пусть  $D = \{x \mid 3 \leq x \leq 33; x = 3n; n \in N\}$ , тогда это множество, заданное перечислением всех его элементов, имеет вид ...

Варианты ответа:  $D = \{1; 2; 3; \dots; 31; 32; 33\}$

$D = \{3; 6; 9; 12; 15; 18; 21; 24; 27; 30\}$

$D = \{6; 9; 12; 15; 18; 21; 24; 27; 30\}$

$D = \{3; 6; 9; 12; 15; 18; 21; 24; 27; 30; 33\}$

### Задача 5

Дано множество  $X = \{x \mid x \in R \text{ и } x^2 - 8x + 15 = 0\}$ .

Тогда верным утверждением будет: «Множество  $X$  \_\_\_\_\_».

Варианты ответа:

конечно и задано перечислением элементов

бесконечно и задано с помощью характеристического свойства

конечно и задано с помощью характеристического свойства

бесконечно и задано перечислением элементов

Сделайте краткий вывод об особенностях использования диаграмм Эйлера-Венна при решении задач.

### **РАЗДЕЛ 3.**

#### **Тема 3. 1. Числовые ряды**

#### **Практическое занятие №5. Решение примеров по определению сходимости числовых рядов**

**Цель практического занятия:** развитие умений решения примеров по определению сходимости числовых рядов

**Наглядные пособия:** учебник [0; 1], раздаточный материал для выполнения практической работы.

#### **Ход работы:**

Изучив стр. 168 учебника [0; 1], выполните задания:

- 1. Найдите радиус и интервал сходимости степенного ряда, используя абсолютную сходимость степенных рядов в соответствующем**

интервале и применяя признак сходимости Даламбера и исследовать сходимость на границах интервала.

$$1. \sum_{n=1}^{\infty} \frac{(2x)^n}{5^n \cdot \sqrt[n]{n}}$$

$$2. \sum_{n=1}^{\infty} \frac{(x-5)^n}{(n+1) \cdot 2^{n-1}}$$

$$3. \sum_{n=1}^{\infty} \frac{3^n x^{2n}}{n(n-1)}$$

$$4. \sum_{n=1}^{\infty} \frac{(x+6)^n}{4^{n+1}}$$

$$5. \sum_{n=1}^{\infty} \frac{(x+3)^n}{(2n-1)6^n}$$

$$6. \sum_{n=1}^{\infty} \frac{(x-6)^n}{5n-3}$$

$$7. \sum_{n=1}^{\infty} \frac{(x-2)^n}{n \cdot 5^n}$$

$$8. \sum_{n=1}^{\infty} \frac{(x-3)^{n-1}}{3^n}$$

$$9. \sum_{n=1}^{\infty} \frac{(x+2)^n}{n}$$

$$10. \sum_{n=1}^{\infty} \frac{(x-5)^n}{n \cdot 3^n}$$

$$\sum_{n=1}^{\infty} \frac{(x-2)^n}{n5^n}$$

$$\sum_{n=1}^{\infty} \frac{nx^n}{5^n}$$

$$\sum_{n=1}^{\infty} \frac{x^{n-1}}{n^3};$$

$$\sum_{n=1}^{\infty} \frac{(x+2)^n}{2^n \cdot n}$$

## 2. Ответьте письменно на вопросы:

1. Как определяется сумма числового ряда?
2. Какой ряд называется сходящимся (расходящимся)?
3. Может ли предел общего члена сходящегося числового ряда равняться 3?
4. Что можно сказать о сходимости числового ряда с положительными членами

$\sum_{n=1}^{\infty} a_n$ , если ряд  $\sum_{n=1}^{\infty} 2a_n$  сходится и его сумма равна 6.

5. Предел какого выражения используется в предельном признаке Даламбера (Коши)?
6. Какой ряд называется знакочередующимся?
7. Каких условий достаточно для сходимости знакочередующегося ряда?
8. Какой ряд называется знакопеременным?
9. Будет ли сходящимся знакопеременный ряд, для которого ряд из модулей его членов сходится?

## Тема 3. 2. Функциональные ряды

### Практическое занятие №6. Применение теории рядов для приближенных вычислений

**Цель практического занятия:** развитие умений применения теории рядов для приближенных вычислений

**Наглядные пособия:** учебник [0; 1], раздаточный материал для выполнения практической работы.

#### Ход работы:

Изучив стр. 168 учебника [0; 1], выполните задания:

Вычислить с точностью до 0,001 определённый интеграл разложением подынтегральной функции в ряд Маклорена:

$$\begin{array}{lll}
1. \int_0^1 x\sqrt{x} \sin \sqrt{x} dx, & 2. \int_0^{1/4} x \ln(1 + \sqrt{x}) dx, & 3. \int_0^{1/2} \frac{dx}{\sqrt[3]{(1+x^3)^2}} \\
4. \int_0^{1/4} e^{x^2} dx, & 5. \int_0^{1/2} \cos \sqrt{x} dx, & 6. \int_0^{1/\sqrt{3}} x^2 \operatorname{arctg} x dx, \\
7. \int_0^{1/2} \frac{x dx}{\sqrt{1+x^3}}, & 8. \int_0^{1/2} \frac{x dx}{\sqrt[4]{1+x^4}}, & 9. \int_0^{1/2} \frac{dx}{\sqrt{1+x^4}}, & 10. \int_0^{1/2} \sqrt{1+x^3} dx, \\
\int_0^1 \sqrt{x} \sin x dx, & \int_0^1 x \cdot \cos \sqrt{x} \cdot dx, & \int_0^{0,5} x \cdot e^{-x^2} dx, & \int_0^1 \sin x^2 dx.
\end{array}$$

Сделайте вывод об особенностях применения теории рядов для приближенных вычислений, зафиксируйте его в тетради.

#### **РАЗДЕЛ 4.**

##### **Тема 4. 1. Виды и действия с комплексными числами**

##### **Практическое занятие №7. Решение примеров в алгебраической и тригонометрической формах, их геометрическое изображение**

**Цель практического занятия:** развитие умений решения примеров в алгебраической и тригонометрической формах.

**Наглядные пособия:** учебник [Д; 1], раздаточный материал для выполнения практической работы.

**Ход работы:**

Изучив стр. 17-24 учебника [Д; 1], выполните задания:

1. Решите:

$$\begin{array}{llll}
(3 + 2i) \cdot (1 + 5i); & (3 - i) \cdot (4 + 5i); & (3 + 2i) : (1 + 5i); & (3 - 11i) : (4 + 15i); \\
(-5 + i) \cdot (1 - 4i); & (8 + i) \cdot (-8 + i); & (-5 + i) : (1 - 4i); & (8 + i) : (-8 + i); \\
(5 + 2i) \cdot (5 - i); & (8 - i) \cdot (8 + i); & (5 + 7i) : (5 - i); & (8 - i) : (8 - i). \\
(5 + 2i)^2; & (3 - 2i)^2; & (4 + i)^2; & (3 + i)^2 + (3 - i)^2; \\
(3 - 3i)^2; & (4 + 4i)^2; & (5 - 5i)^2; & (-5 + i)^2 - (5 - i)^2; \\
(1 + i)^3; & (1 - 2i)^3; & (2 + i)^2; & (3 + i)^3 + (3 - i)^3; \\
(3 - 2i)^2 - (3 + 2i)^2; & & & \\
(6 + i)^2 - (-6 + i)^2; & & & \\
(1 - 2i)^3 - (1 + 2i)^3; & & & 
\end{array}$$

## 2. Ответьте письменно на вопросы:

Сформулируйте определение комплексного числа

Сформулируйте смысл комплексного равенства

В чём состоит геометрическое изображение комплексных чисел?

Что такое модуль и аргумент комплексного числа?

Дайте определения и перечислите основные свойства арифметических действий над комплексными числами.

## Практическое занятие №8. Решение примеров в алгебраической и тригонометрической формах, их геометрическое изображение

**Цель практического занятия:** развитие умений решения комплексных чисел в алгебраической и тригонометрической формах.

**Наглядные пособия:** учебник [Д; 1], раздаточный материал для выполнения практической работы.

### Ход работы:

Изучив стр. 17-24 учебника [Д; 1], выполните задания:

1. Решите примеры:

$$\begin{array}{llll}
(3 + 2i) + (1 + 5i); & (3 - 11i) + (4 + 15i); & (3 + 2i) - (1 + 5i); & (3 - 11i) - (4 + 15i); \\
(-5 + i) + (1 - 4i); & (8 - i) + (-8 + i); & (-5 + i) - (1 - 4i); & (8 + i) - (-8 + i); \\
(-5 + 7i) + (5 - i); & (8 - i) + (4 + i); & (5 + 7i) - (5 - i); & (8 - i) - (8 - i).
\end{array}$$

2. Решите примеры:

$$1)(1 + i) \cdot (2 - 3i) = 2 - 3i + 2i - 3i^2 = 2 - 3i + 2i + 3 = 5 - i;$$

$$2)(1 + 4i) \cdot (1 - 4i) = 1 - 4i^2 = 1 + 16 = 17;$$

$$3)(2 + i)^2 = 4 + 4i + i^2 = 3 + 4i.$$

3. Решите примеры:

$$z_1 \cdot z_2 = r_1(\cos \varphi_1 + i \sin \varphi_1) \times r_2(\cos \varphi_2 + i \sin \varphi_2) =$$

$$= r_1 r_2 (\cos \varphi_1 \cos \varphi_2 + i \cos \varphi_1 \sin \varphi_2 + i \sin \varphi_1 \cos \varphi_2 + i^2 \sin \varphi_1 \sin \varphi_2) =$$

$$= r_1 r_2 ((\cos \varphi_1 \cos \varphi_2 - \sin \varphi_1 \sin \varphi_2) + i (\cos \varphi_1 \sin \varphi_2 + \sin \varphi_1 \cos \varphi_2))$$

$$z_1 z_2 = r_1 r_2 (\cos(\varphi_1 + \varphi_2) + i \sin(\varphi_1 + \varphi_2))$$

4. Вычислить  $(1 + i)^{10}$ .

### Тема 4.2. Вычисление интегралов различными методами

#### Практическое занятие №9. Вычисление интегралов различными методами

**Цель практического занятия:** развитие умений вычисления интегралов различными методами

**Наглядные пособия:** учебник [О; 1], раздаточный материал для выполнения практической работы.

#### Ход работы:

Изучив стр. 83, 90-91, 143, 151 учебника [О; 1], выполните задания:

1. Найти интегралы методом подведения под знак дифференциала:

$$\int \frac{dx}{\arcsin x \cdot \sqrt{1-x^2}}; \quad \int \frac{x^3 dx}{\sqrt{4-x^8}}; \quad \int e^{\sin^2 x} \cdot \sin 2x dx.$$

2. Найти интегралы методом интегрирования по частям:

$$\int (4 - 16x) \sin(4x) dx; \quad \int \arcsin x dx.$$

3. Решите примеры:

1)  $\int (5x + 6) \cos(2x) dx$

2)  $\int x^3 / (x^2 + 4) dx$  с пределами интегрирования от 0 до 2

3)  $\int 1 / (x^2 + 1) dx$  с пределами интегрирования от минус бесконечности  $-\infty$  до плюс бесконечности  $+\infty$ ;

4)  $\int dx \int x \cdot \sin(x \cdot y) dy$  с пределами интегрирования от 0 до  $x$  и числа  $\pi$  на два до числа  $\pi$ .

4. Ответьте письменно на вопросы:

1) Основные свойства интегрирования.

2) Постоянный множитель можно выносить за знак интеграла.

3) Интеграл суммы равен сумме интегралов.

4) Записать на доске интеграл сложной функции.

5) Весь материал – смотрите документ.

### Тема 4.3. Обыкновенные дифференциальные уравнения

#### Практическое занятие №10. Решение дифференциальных уравнений различными методами

**Цель практического занятия:** развитие умений решения дифференциальных уравнений различными методами

**Наглядные пособия:** учебник [О; 1], раздаточный материал для выполнения практической работы.



### Ход работы:

Изучив стр. 225 учебника [О; 1], выполните задания:

1. Найдите общее решение дифференциального уравнения, являющегося однородным относительно переменных:

$$y' = \frac{y^2}{x^2} + 4\frac{y}{x} + 2. \quad y' = \frac{x+y}{x-y}. \quad xy' = \frac{3y^3 + 2yx^2}{2y^2 + x^2}.$$

$$xy' = \sqrt{x^2 + y^2} + y.$$

2. Решите уравнения:

$$f(x) \cdot y' = g(x)$$

$$x \cdot y' = \sin x, \quad (x^2 - x) \cdot y' = \ln(2x^2 - 1)$$

$$f_1(y) \cdot g_1(x) dy = f_2(y) \cdot g_2(x) dx$$

$$f_1(y) \cdot g_1(x) \cdot y' = f_2(y) \cdot g_2(x)$$

$$f(y) dy = g(x) dx$$

$$y^{\frac{2}{3}} dy = \sin x dx, \quad e^y dy = (x + \sin 2x) dx$$

$$y' = f(ax + by), \quad a, b \in R$$

$$y' = f\left(\frac{a_1x + b_1y + c_1}{a_2x + b_2y + c_2}\right), \quad a_1, b_1, c_1, a_2, b_2, c_2 \in R$$

$$y' = \frac{5x - y - 3}{3x + 2y - 7}$$

3. Найти общие решения следующих дифференциальных уравнений:

$$y'' - 4y' - 2y = \cos 2x,$$

$$y'' - 2y' = x^2 - x.$$

$$y'' - 2ay' + a^2y = e^x \quad (a \neq 1),$$

$$y'' + 6y' + 9y = e^{3x} \quad \text{в) } y'' - 4y = 10.$$

$$y'' - 2y' - 4y = e^{-x} \cos xt \quad \text{б) } y'' - 4y = 2\sin 2x.$$

$$y'' - 7y' + 9y = \sin x, \quad \text{б) } y'' - 4y = e^{2x} \sin 3x.$$

$$y'' + 9y = xe^{3x} \quad \text{б) } y'' + 10y' + 25y$$

4. Ответьте устно на вопросы:

1) Какое дифференциальное уравнение второго порядка называется линейным дифференциальным уравнением с постоянными коэффициентами?

2) В каких случаях оно называется однородным и неоднородным?

3) Какова структура общего решения линейного неоднородного дифференциального уравнения второго порядка с постоянными коэффициентами?

- 4) Как решаются линейные дифференциальные уравнения второго порядка с постоянными коэффициентами методом вариации произвольных постоянных?
- 5) Как находятся частные решения линейных дифференциальных уравнений второго порядка с постоянными коэффициентами с правой частью специального ряда?
- 6) Как решать системы линейных дифференциальных уравнений?
- 7) Какое уравнение называется характеристическим уравнением системы линейных дифференциальных уравнений?

## **РАЗДЕЛ 5.**

### **Тема 5.1. Элементы комбинаторики и вероятности событий**

#### **Практическое занятие №11. Расчет вероятности событий**

**Цель практического занятия:** развитие умений расчета вероятности событий

**Наглядные пособия:** учебник [0; 1], раздаточный материал для выполнения практической работы.

#### **Ход работы:**

Изучив стр. 276-354 учебника [0; 1], решите задачи:

1. Из 20 экзаменационных билетов 3 содержат простые вопросы. Пять студентов по очереди берут билеты. Найти вероятность того, что хотя бы одному из них достанется билет с простыми вопросами.

2. Из множества всех последовательностей длины 10, состоящих из цифр 0; 1; 2; 3, наудачу выбирается одна. Какова вероятность того, что выбранная последовательность содержит ровно 5 нулей, причем два из них находятся на концах последовательности.

3. Имеется 100 одинаковых деталей, среди которых 3 бракованных. Найти вероятность того, что взятая наудачу деталь без брака.

4. Код банковского сейфа состоит из 6 цифр. Найти вероятность того, что наудачу выбранный код содержит различные цифры?

5. Между шестью фирмами (А, Б, В, Г, Д, Е), занимающимися продажей компьютерной техники, проводится жеребьевка на предмет очередности предъявления своей продукции на выставке потенциальным потребителям. Какова вероятность того, что очередь будет выстроена по порядку, т. е. А, Б, В, Г, Д, Е?

6. В компании 10 акционеров, из них трое имеют привилегированные акции. На собрание акционеров явилось 6 человек. Найти вероятность того, что среди явившихся акционеров:  
а) все трое акционеров с привилегированными акциями отсутствуют;  
б) двое присутствуют и один не явился.

7. Игральная кость брошена дважды.

1. Описать пространство элементарных событий  $\Omega$ .

2. Описать пространство элементарных событий, если его элементами служат суммы выпавших очков.

3. Назвать элементы  $\Omega$ , составляющие события:

- А - сумма очков равна 7;
- В - хотя бы на одной кости выпала 1;
- С - сумма очков делится на 3.

4. Описать словами события:

- $D = \{(11), (12), (21)\}$ ;
- $E = \{(46), (55), (64)\}$ .

5. Изобразить события **A**, **B**, **C**, **D**, **E** На диаграмме Эйлера-Венна.

8. Упростить выражение  $(A + B)(B + C)(C + A)$ .

9. Доказать, что события **A**, **AB** и **A+B** образуют полную группу.

10. Сколькими способами можно рассадить 8 человек:

1. В один ряд?
2. За круглым столом?

## Рекомендуемая литература

### Основная литература:

1. **Григорьев, С. Г.**, Сабурова Т.Н. Математика [Электронный ресурс]: учебник для использования в учебном процессе образовательных учреждений, реализующих образовательные программы среднего профессионального образования . - 1-е изд. -М.: ИЦ Академия, 2019- 416с .- ISBN-978-5-4468-7491-0 **ЭБС Академия**
2. **Богомолов, Н. В.** Практические занятия по математике в 2 ч. Часть 1 [Электронный ресурс]: учеб. пособие для СПО / Н. В. Богомолов. — 11-е изд., перераб. и доп. — М. : Издательство Юрайт, 2020. — 326 с. — (Серия : Профессиональное образование). — ISBN 978-5-534-08799-4. —**ЭБС Юрайт**
3. **Богомолов, Н. В.** Практические занятия по математике в 2 ч. Часть 2[Электронный ресурс] : учеб. пособие для СПО / Н. В. Богомолов. — 11-е изд., перераб. и доп. — М. : Издательство Юрайт, 2020. — 251 с. — (Серия : Профессиональное образование). — ISBN 978-5-534-08803-8.-**ЭБС Юрайт**

### Дополнительная литература:

1 **Далингер, В. А.** Математика: тригонометрические уравнения и неравенства [Электронный ресурс]: учебное пособие для СПО / В. А. Далингер. — 2-е изд., испр. и доп. — М. : Издательство Юрайт, 2020. — 136 с. — ISBN 978-5-534-08453-5.-**ЭБС Юрайт**

2, **Далингер, В. А.** Математика: логарифмические уравнения и неравенства [Электронный ресурс]: : учебное пособие для СПО / В. А. Далингер. — 2-е изд., испр. и доп. — М. : Издательство Юрайт, 2020. — 176 с. — — ISBN 978-5-534-05316-6.-**ЭБС Юрайт**

### Интернет-ресурсы :



- <http://www.mathege.ru>
- <http://uztest.ru>

### Учебно-методические издания:

Методические рекомендации по самостоятельной работе [Электронный ресурс]/ Свирина Г.Н.Рязань: РГАТУ, 2020- ЭБ «РГАТУ»

Методические указания к практическим работам [Электронный ресурс]/ Свирина Г.Н. . - Рязань: РГАТУ, 2020 ЭБ «РГАТУ»

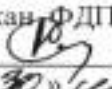
МИНИСТЕРСТВО СЕЛЬСКОГО ХОЗЯЙСТВА РОССИЙСКОЙ ФЕДЕРАЦИИ  
ФЕДЕРАЛЬНОЕ ГОСУДАРСТВЕННОЕ БЮДЖЕТНОЕ ОБРАЗОВАТЕЛЬНОЕ  
УЧРЕЖДЕНИЕ ВЫСШЕГО ОБРАЗОВАНИЯ  
«РЯЗАНСКИЙ ГОСУДАРСТВЕННЫЙ АГРОТЕХНОЛОГИЧЕСКИЙ УНИВЕРСИТЕТ  
ИМЕНИ П.А. КОСТЫЧЕВА»

УТВЕРЖДАЮ:  
Декан ФДП и СПО  
 А. С. Емельянова  
« 30 »  2020 г.

**МЕТОДИЧЕСКИЕ УКАЗАНИЯ К  
ПРАКТИЧЕСКИМ (ЛАБОРАТОРНЫМ) РАБОТАМ  
по дисциплине**

**«Информационные технологии в профессиональной деятельности»**

для студентов 2 курса ФДП и СПО

по специальности

38.02.01. Экономика и бухгалтерский учет (по отраслям)

Рязань, 2020

Методические указания к практическим занятиям разработаны в соответствии с требованиями Федерального государственного образовательного стандарта (далее – ФГОС), утвержденного 28.07.2014 г. приказом Министерства образования и науки РФ за № 832 по специальности среднего профессионального образования (далее - СПО) 38.02.01 Экономика и бухгалтерский учет (по отраслям).

Разработчик:

Белова М.Н., преподаватель ФДП и СПО

Методические указания одобрены предметно-цикловой комиссией математических и общих естественнонаучных дисциплин факультета дополнительного профессионального и среднего профессионального образования «30» июня 2018 г., протокол № 10

Председатель предметно-цикловой комиссии



М.Н.Мохова

## Методические указания для практических работ

Изучение дисциплины «**Информационные технологии в профессиональной деятельности**» требует от студента постоянной и систематической работы над учебными материалами. Теоретические темы дисциплины рассматриваются на комбинированных уроках. Лабораторные работы выполняются студентами в аудитории.

Все лабораторные работы объединены единым подходом, основанным на моделировании типовых процессов создания, редактирования и работы с документами. Лабораторные работы включают краткие теоретические сведения по каждой лабораторной работе и практическую часть, в которой представлен порядок проведения работы и ее защиты, а также контрольные вопросы. Основной задачей практикума является обучение студентов основам компьютерной грамотности для создания документов разного типа сложности.

Для того чтобы практические занятия приносили максимальную пользу, необходимо помнить, что упражнение и решение ситуативных задач проводятся по вычитанному на лекциях материалу и связаны, как правило, с детальным разбором отдельных вопросов лекционного курса.

Для успешного изучения дисциплины студенту рекомендуется систематически готовиться к каждому занятию по следующей схеме:

- повторить материал предыдущей лекции, используя конспекты лекций и учебные пособия; включая информационные образовательные ресурсы (электронные учебники, электронные библиотеки и др.);
- ответить на контрольные вопросы по изучаемой теме.

В процессе проведения лабораторной работы студент получает раздаточные материалы (методические материалы и задание на проведение работы) от преподавателя в электронном виде, копирует их на свой носитель (дискету, лазерный диск, USB флэш), изучает методические и краткие теоретические материалы по теме работы, выполняет задание по лабораторной работе, составляет отчет о выполненной работе в электронном виде в соответствии с изложенными ниже требованиями и сдает его преподавателю.

Сдача лабораторных работ происходит в конце каждого учебного занятия при наличии электронной версии отчета о проделанной работе. При сдаче лабораторной работы преподаватель проверяет отчет о проделанной работе, проверяет теоретические знания (с помощью контрольных вопросов) и оценивает выполненную работу в баллах по рейтинговой системе. Оценка является комплексной - она учитывает теоретические знания в объеме лекционного курса, практические навыки работы на ПК, активность в процессе проведения практических занятий в компьютерном классе, выполнение графика учебного процесса и качество оформления документов на электронном носителе.

### **Критерии оценки лабораторных работ**

Оценка «5» – работа выполнена в полном объеме и без замечаний.

Оценка «4» – работа выполнена правильно с учетом 2-3 несущественных ошибок исправленных самостоятельно по требованию преподавателя.

Оценка «3» – работа выполнена правильно не менее чем на половину или допущена существенная ошибка.

Оценка «2» – допущены две (и более) существенные ошибки в ходе работы, которые студент не может исправить даже по требованию преподавателя или работа не выполнена.

Методические рекомендации к лабораторным занятиям предназначены для студентов очной формы обучения ФДП и СПО по специальности 38.02.01 Экономика и бухгалтерский учет

**Структура и содержание лабораторных работ:**

Номер и название раздела дисциплины	Наименование лабораторных работ	Трудовое мкость (час.)	Компетенции ОК, ПК
<b>Раздел 2. Информационные технологии в преобразовании информации</b>			
Тема 2.1. Обработка текстовой информации	Создание деловых документов в редакторе MSWORD. Оформление текстовых документов, содержащих таблицы. Создание текстовых документов на основе шаблонов. Создание шаблонов и форм. Создание комплексных документов. Оформление формул. Организационные диаграммы в документе MSWORD.	4	ОК1-9,ПК 1.1-1.4; 2.1-2.4; 3.1-3.4; 4.1-4.4.
Тема 2.2. Процессоры электронных таблиц.	Организация расчетов в табличном процессоре MSEXCEL. Создание электронной книги. Относительная и абсолютная адресация. Связывание таблицы. Расчет промежуточных итогов в таблицах. Построение диаграмм	4	ОК1-9,ПК 1.1-1.4; 2.1-2.4; 3.1-3.4; 4.1-4.4.
Тема 2.3. Технологии использования систем управления базами данных	Создание таблиц базы данные с использованием конструктора и мастера таблиц в СУБД MSAccess. Редактирование и модификация таблиц базы данных в СУБД MSAccess. Создание пользовательских форм для ввода данных в СУБД MSAccess. Работа с данными с использованием запросов в СУБД MSAccess. Создание отчетов в СУБД MSAccess.. Создание подчиненных форм в СУБД MSAccess.	4	ОК1-9,ПК 1.1-1.4; 2.1-2.4; 3.1-3.4; 4.1-4.4.
Тема 2.4.	Создание и сохранение презентации.	4	ОК1-9,ПК



Электронные презентации	Показ презентации (показ слайдов, управляемый докладчиком, показ слайдов, управляемый пользователем, автоматический показ слайдов). Принципы планирования показа слайдов Создание презентации по выбранной теме		1.1-1.4; 2.1-2.4; 3.1-3.4; 4.1-4.4.
Тема 2.5. Компьютерные справочные правовые системы	СПС «Консультант Плюс» и «Гарант». Организация полнотекстового поиска. Работа со списком в СПС «Консультант Плюс» и «Гарант». Работа со списком и текстом найденных документов. Справочная информация. Работа с папками в СПС «Консультант Плюс» и «Гарант». Работа с формами. Организация поиска по нескольким информационным базам.	4	ОК1-9,ПК 1.1-1.4; 2.1-2.4; 3.1-3.4; 4.1-4.4.
<b>Раздел 3. Бухгалтерские системы учета</b>			
Тема 3.2 Основы работы в системе «1С:Бухгалтерия»	Организация первоначальной работы в бухгалтерской программе «1С:Бухгалтерия» Формирование аналитического учета и заполнение справочников в бухгалтерской программе «1С:Бухгалтерия» Ввод начальных остатков по счетам в бухгалтерской программе «1С:Бухгалтерия» Отражение хозяйственных операций в бухгалтерской программе «1С:Бухгалтерия» Расчет заработной платы и отчислений в бухгалтерской программе «1С:Бухгалтерия» Кассовые и банковские операции в бухгалтерской программе «1С:Бухгалтерия»	8	ОК1-9,ПК 1.1-1.4; 2.1-2.4; 3.1-3.4; 4.1-4.4.
	<b>ИТОГ</b>	<b>28</b>	

## Задания для лабораторных занятий

### Раздел 2. Информационные технологии в преобразовании информации

#### Тема 2.1. Обработка текстовой информации (4 часа)

Цель: закрепление и проверка навыков работы в текстовом редакторе

Ход занятия:

*Проработайте учебник О [1, с. 4-42] и выполните нижеприведённые задания.*

**Задание 1. Оформить приглашение по образцу.**

*Образец задания*

<p style="text-align: center;"><b>ПРИГЛАШЕНИЕ</b></p> <p style="text-align: center;">Уважаемый господин <i>Яков Михайлович Орлов!</i></p> <p>Приглашаем Вас на научную конференцию «Информатизация современного общества».</p> <p>Конференция состоится 20 ноября 2011 г. в 12.00 в конференц-зале Технологического колледжа.</p> <p style="text-align: right;"><i>Ученый секретарь</i> <i>С. Д. Петрова</i></p>
--

**Задание 2.**

Создайте в текстовом редакторе документ и напишите в нём следующий текст, точно воспроизведя всё оформление текста, имеющееся в образце. Данный текст должен быть написан шрифтом размером 14 пунктов. Основной текст выровнен по ширине, и первая строка абзаца имеет отступ в 1,5 см. В тексте есть слова, выделенные жирным шрифтом и курсивом. При этом допустимо, чтобы ширина вашего текста отличалась от ширины текста в примере, поскольку ширина текста зависит от размера страницы и полей. В этом случае разбиение текста на строки должно соответствовать стандартной ширине абзаца. Вставьте рисунок из набора стандартных фигур и разместите его справа от текста с обтеканием вокруг рамки. Текст сохраните в файле.

### ОКРУЖНОСТЬ

*Окружностью* называется фигура, состоящая из всех точек плоскости, равноудаленных от данной точки. Эта точка называется *центром* окружности.

Отрезок, соединяющий центр окружности с какой-либо точкой окружности, называется *радиусом*.

Длина окружности вычисляется по формуле  $C=2\pi R$ , где  $R$  – радиус окружности.



### Задание 3.Создайте таблицу в текстовом редакторе

Фото	Личная карточка учащегося <b>Солнечной компьютерной школы</b> отделение <b>Информационных технологий</b> Фамилия _____ Имя _____ Отчество _____		
	1	Пол	
2	Дата рождения	8	
3	Место рождения		
4	Национальность		
5	Гражданство		
6	Образование (какое учебное заведение окончил, когда, где)		
7	Семейное положение (холост, женат, наличие детей)	9	Домашний адрес:
		10	Дата заполнения: «__» _____ 200_г.  Подпись: _____

**Задание 4. Создать календарь на текущий месяц с использованием Шаблона.**

1. Запустите текстовый редактор Microsoft Word.

2. Создайте календарь на текущий месяц с использованием Шаблона. Для этого в окне создания документа (Файл→Создать) на вкладке Другие документы выберите

Мастера создания календарей. Последовательно выбирая стиль, ориентацию листа и месяц/год, создайте календарь на текущий месяц.

**Задание 5. Создать шаблон-форму «Календарь дел рабочей недели».**

1. Создайте документ «Календарь дел рабочей недели», как на рисунке:

Часы	Понедельник	Вторник	Среда	Четверг	Пятница
9.00-10.30	○	○	○	○	○
10.30-12.00	○	○	○	○	○
12.00-14.00	○	○	○	○	○
14.00-15.30	○	○	○	○	○
15.30-18.00	○	○	○	○	○
18.00-20.00	○	○	○	○	○
20.00-22.00	○	○	○	○	○

**Задание 6. Оформить докладную записку по образцу.**

**Образец задания**

Сектор аналитики и экспертизы  
ГАНЛ

Директору Центра

Н.С. Петрову

**ДОКЛАДНАЯ ЗАПИСКА**

03.11.2011

Сектор не может завершить в установленные сроки экспертизу проекта маркетингового исследования фирмы «Астра-Н» в связи с отсутствием полных сведений о финансовом состоянии фирмы.

Прошу дать указания сектору технической документации предоставить полные сведения по данной фирме.

Приложение: протокол о некомплектности технической документации фирмы «Астра-Н».

Руководитель сектора

аналитики и экспертизы (подпись) П.П. Смелов

**Задание 7. Создать докладную записку на основе Шаблона.**

<b>Центр ГАНЛ</b>	
<b>Докладная записка</b>	
<b>Кому:</b>	Директору Центра Н.С. Петрову
<b>От:</b>	Руководителя сектором аналитики и экспертизы М.П. Смелова
<b>Копия:</b>	03.11.2010
<b>Дата:</b>	15 сентября 2011г.
<b>На:</b>	О причинах невыполнения сроков экспертизы
<hr/>	
<p>Сектор не может завершить в установленные сроки экспертизу проекта маркетингового исследования фирмы «Астра-Н» в связи с отсутствием полных сведений о финансовом состоянии фирмы.</p> <p>Прошу дать указания сектору технической документации предоставить полные сведения по данной фирме.</p> <p>Приложение: протокол о некомплектности технической документации фирмы «Астра-Н».</p>	
Руководитель сектора аналитики и экспертизы	(подпись) М.П. Смелов

**Задание 8. Оформить схемы по образцу.**



### Задание 9. Наберите следующие формулы

- (1) символ  $\alpha$  находится в кнопке **Греческие буквы (строчные)**

$\lambda \omega \theta$

$$\frac{\cos^2 3\alpha - \operatorname{tg} 2\alpha}{\sqrt{\sin 3\alpha + \frac{\cos 2\alpha}{\sin^2 2\alpha}}}$$

- (2) скобка для системы находится в кнопке **Шаблоны скобок**

$\left( \right) \left[ \right]$

$$\begin{cases} 2x - \frac{x}{y} = 4 \\ x^2 + 3y = -15 \end{cases}$$

### Задание 10. Выполните задания:

- Ввести информацию в таблицу по образцу.
- Выполнить соответствующие вычисления (использовать абсолютную ссылку для курса доллара).

3. Отформатировать таблицу.
4. Построить сравнительную круговую диаграмму цен на товары и диаграмму любого другого типа по количеству проданного товара.
5. Диаграммы красиво оформить, сделать заголовки и подписи к данным.

### Расчет стоимости проданного товара

Товар	Цена в дол.	Цена в рублях	Количество	Стоимость
Шампунь	\$4,00			
Набор для душа	\$5,00			
Дезодорант	\$2,00			
Зубная паста	\$1,70			
Мыло	\$0,40			
Курс доллара				
Стоимость покупки				

Создайте в папке *Мои документы* папку с вашей фамилией и сохраните в этой папке файл под именем *Сортировка*.

### Подготовьте отчет по лабораторной работе

#### Тема 2.2. Процессоры электронных таблиц(4 часа)

Цель: закрепление и проверка навыков работы в редакторе Excel

Ход занятия:

*Проработайте учебник О [1, с. 43-97] и выполните нижеприведённые задания.*

**Задание 1.** В ЭТ Excel внесите данные из таблицы, приведенной ниже. Выделите столбец А и выполните команду [**Формат – Ячейки...**]. В появившемся диалоговом окне *Формат ячеек* установите на вкладке *Число* с помощью списка *Числовые форматы* числовой тип данных (*Число десятичных знаков: 0*). Нажмите *ОК*.

Аналогично установите требуемый тип данных для столбцов В, С и D.

Произведите сортировку данных по убыванию в столбцах А и С, содержащих числа и даты, а также сортировку по возрастанию в столбцах В и D, содержащих текст и время.

#### Сортировка чисел, текста, дат и времени в столбцах.

	А	В	С	Д
1	-10	бит	суббота, Январь 01, 2000	20:30
2	-5	bit	понедельник, Март 03, 2003	16:30
3	0	\$	понедельник, Январь 12, 2004	12:30
4	1	5	среда, Март 03, 2004	8:30

**Задание 2.** В ЭТ Excel откройте базу данных «Процессоры» и произведите вложенную сортировку по возрастанию для числового поля *Частота* и числового поля *Технология*.

Выполнить это нужно другим способом – выделите столбцы А, В, С и D и выполните команду [**Данные – Сортировка...**]. В появившемся диалоговом окне *Сортировка диапазона* в списке *Сортировать по* выберите *Частота (ГГц)* и установите переключатель в положение *по возрастанию*.

В списке *Затем по* выберите *Технология (мк)* и установите переключатель в положение *по возрастанию*. Установите переключатель *Идентифицировать диапазон данных по* в положение *подписям*.

После щелчка по кнопке *ОК* будет осуществлена вложенная сортировка по двум столбцам.

**База данных «Процессоры» в табличной форме**

	<b>А</b>	<b>В</b>	<b>С</b>	<b>Д</b>
<b>1</b>	<b>№</b>	<b>Тип процессора</b>	<b>Частота (ГГц)</b>	<b>Технология (мк)</b>
2	1	Intel Core 4 Quad	2,6	0,065
3	2	Intel Core 2 Duo	3,0	0,065
4	3	Intel Celeron	2,8	0,09
5	4	Intel Pentium 4	3,0	0,065
6	5	AMD Athlon	3,0	0,09
7	6	AMD Sempron	2,0	0,09

**Задание 4.**

Записать математические выражения в виде формул для ЭТ. Переменные располагаются так:  $x - A1$ ,  $y - B1$ ,  $z - C1$ .

Пример: Формула  $2x+3,5y^2$  в ЭТ будет иметь вид:  $=2*A1+3.5*B1*B1$  или  $=2*A1+3.5*B1^2$ .

1)  $\frac{x+y}{1-z}$ , 2)  $\frac{0.7x}{yz}$ , 3)  $x^4+y^3-z^2$ .



**Задание 5.**

Сформировать следующий фрагмент ЭТ. В ячейки А1, В1, С1 записаны имена переменных, а в ячейки А2, В2, С2 соответствующие им значения.

В ячейки А3, В3, С3, D3, Е3, F3, G3, H3, I3 записать математические выражения в виде формул для ЭТ. В ячейках А3, В3, С3, D3, Е3, F3, G3, H3, I3 появятся значения этих математических выражений при заданных значениях  $x, y, z$ . Эти значения замените буквой русского алфавита, из полученных букв составьте слово.

$$x+y+z ; |5-z-3| \cdot y+6 ; \frac{y \cdot 10-4}{z-y} ; \frac{|x+y+z|^2}{10 \cdot y-18} ; \frac{y^5}{z-x} ; z^3+5 ; |x+z| \cdot 5 ; 12 \cdot x ; 5 \cdot z-x .$$



Замените значения для  $x, y, z$  на любые другие. Посмотрите, что произошло в ячейках A3, B3, C3, D3, E3, F3, G3, H3, I3.

### Задание 6.

Дан фрагмент электронной таблицы.

	<b>A</b>	<b>B</b>	<b>C</b>	
<b>1</b>	5	4	7	7
<b>2</b>	6	9	6	12
<b>3</b>	12	6	6	9



Укажите диапазон ячеек, по значениям которых построена следующая диаграмма: \_\_\_\_\_  
Впишите соответствующие числа в сектора диаграммы.

### Задание 7.

Дан фрагмент электронной таблицы. По значениям диапазона ячеек B1:B4 построена диаграмма.

	<b>A</b>	<b>B</b>	
<b>1</b>	2	=A1*A2	
<b>2</b>	1	=A4/B1/A1	
<b>3</b>	4	=A2*2	
<b>4</b>	8		

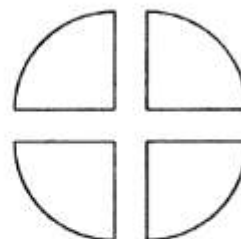

Укажите формулу, содержащуюся в ячейке A4:

=A1*2	=A2/B2	=(A4-A3)/B3	=A4/B1*A1

### Задание 8. Постройте диаграмму в редакторе Excel

Численность населения

<b>Страна</b>	<b>Численность (млн)</b>
Бразилия	180
Великобритания	80
Германия	100
Индия	950
Китай	1200
Россия	180

США  
Франция

270  
50

**Задание 9. Постройте диаграмму в редакторе Excel**

Соотношение между неметрическими единицами длины

<i>Единицы</i>	<i>Значение (мм)</i>
сотка	21,336
аршин	713,2
четверть	177,8
вершок	44,45
фут	304,8
дюйм	25,4
линия	2,54

**Задание 10. Постройте диаграмму в редакторе Excel**

Составьте таблицу значений функции  $Y=3x+8x^2$  на отрезке  $[-4; 4]$  с шагом 1 и постройте график

<b>X</b>	<b>Y</b>

В папке *Мои документы* сохраните файл с заданиями, с которыми Вы работали по данной теме.

**Подготовьте отчет по лабораторной работе**

### **Тема 2.3. Технологии использования систем управления базами данных (4 часа)**

Цель: закрепление и проверка навыков работы MSAccess

Ход занятия:

*Проработайте учебник О [1, раздел 3] и выполните нижеприведённые задания.*

#### **Задание 1. Выполните задания:**

1. Открыть MSACCESS (Пуск\ Программы\ MicrosoftOffice\ MSACCESS)
2. Выполнить **Файл\ Создать\** справа **Новая база данных**
3. В окне **«Файл новой базы данных»** ввести имя базы **«Договор»**, записать в свою папку, **«Создать»**
4. В появившемся окне щёлкнуть **«Конструктор»**
5. Ввести следующую таблицу:

<b>Наименование поля</b>	<b>Тип поля</b>
Код клиента	Числовой
Фамилия клиента	Текстовый
Адрес клиента	Текстовый
Инспектор	Текстовый

6. Выделите поле **«Код клиента»**, внизу экрана на закладке **Свойства поля** выберите режим **«Индексированное поле»**, щелкните в ячейке правее, нажмитесписок(галочка) и выберите **« Да (Совпадения не допускаются)»**
7. определим поле *Код клиента* как ключевое, для этого установите курсор на это поле, нажмите правую кнопку мыши и выберите **«Ключевое поле»**.
8. Сохраните созданную структуру таблицы под именем **«Страхование имущества» ( Файл\ Сохранить)**.

#### **Задание 2. Выполните задания:**

1. Выполните **Файл\ Открыть\** выбрать в своей папке **«Договор»\ Открыть**
2. Щёлкнуть **Таблицы\Создать\** , в окне **«Новая таблица»** выбрать **Конструктор\Ок**
3. Создать таблицу:

Наименование поля	Тип поля
Номер	Счётчик
Код клиента	Числовой
Наименование имущества	Текстовый
Дата начала страховки	Тип Дата
Страховая сумма	Числовой
Дата окончания страховки	Тип Дата
Сумма месячного взноса	Числовой

#### 4. Сохраните созданную структуру под именем «**Наименование имущества**»

#### Задание 3. Выполните задания:

1. Откройте базу данных «**Договор**», для этого выполните **Файл\Открыть\Договор\Открыть** в появившемся окне ещё раз **Открыть**

2. В Главном меню выбрать **Сервис \ Схема данных**, затем в окне **Схема данных** вы увидите два маленьких прямоугольных окна. Каждое окно имеет заголовок – имя таблицы. В окне перечислены поля таблицы. Ключевое поле выделено полужирным начертанием.

3. Измените размеры каждого окна так, чтобы были видны все поля и название таблицы.

4. Щёлкните курсором мыши имя таблицы «**Страхование имущества**», затем кнопку **Добавить**

5. Щёлкните курсором мыши имя таблицы «**Наименование имущества**», затем кнопку **Добавить**

6. Переместим курсор мыши на поле «**Код клиента**» в базе данных «**Страхование имущества**», щёлкнем и не отпуская левой кнопки переместить указатель мыши на поле «**Код клиента**» в базе данных «**Наименование имущества**», отпустите левую кнопку.

7. Откроется окно «**Изменение связей**». В этом окне представлены названия таблиц и имена полей, по которым осуществляется связь. Слева указывается главная таблица, справа – подчинённая. В нижней части окна указан тип связи (отношения) между таблицами (**один-ко-многим**).

8. Установите флажок на поле **Обеспечение целостности** и «**Создать**»  
*Связь между таблицами будет показана линией.*

9. Закройте окно «**Закрытие окна**» и ответьте утвердительно на вопрос о сохранении изменений в схеме данных.

*Рекомендации: Связанные поля в главной и подчиненной таблицах не обязательно должны иметь одинаковые имена, но чтобы не запутаться при связывании полей, лучше назвать такие поля одинаковыми именами.*

Любая база данных должна обладать свойством целостности. Это значит, что в ней должна содержаться полная непротиворечивая информация. Свойство целостности должно сохраняться при любых действиях с данными. ACCESS может осуществлять контроль целостности данных в связанных таблицах. Для этого надо установить обеспечение целостности данных по связи. Так, если установлен флажок в окне «**Изменение связей**» в поле **Каскадное обновление связанных полей**, то при изменении данных в главной таблице они автоматически изменятся во всех подчиненных таблицах, которые используют эти данные. Если установить флажок в поле **Каскадное удаление связанных полей**, то при удалении записи из главной таблицы автоматически удалятся все связанные с ней записи из подчиненных таблиц.

Контроль целостности осуществляется при вводе новых данных. Так, ACCESS не позволит ввести записи в подчиненную таблицу, не имеющие связанной с ней записи в главной таблице.

При заполнении таблицы последовательность действий должна быть такой:

- Ввести данные в главную таблицу
- В подчиненную

#### **Задание 4. Выполните задания:**

1. Откройте окно **Схема данных**

2. Удалите связь:

- Наведите курсор на линию связи и щёлкните правой кнопкой мыши;
- В контекстном меню выберите команду **Удалить**

#### **Задание 5. Выполните задания:**

1. Разработайте БД для объекта «Крупные пруды Пермской области»:

На территории Пермской области находится 9 больших прудов. Они располагаются на территории населенных пунктов, таких как Лысьва, Нытва, Очер, Суксун, сосредоточенных в бассейнах одноименных рек. На территории Дробянки, Александровска, Березников и поселка Павловский пруды образованы в бассейнах рек Тюсь, Лытвы, Зырянки и Очера соответственно. Объем воды на Лысьве составляет 26,6 млн.м<sup>3</sup> и занимает площадь 5,74 км<sup>2</sup>, на Нытве – 19,4 млн.м<sup>3</sup> и 9,01 км<sup>2</sup>, в городе Очере – 18,7 млн.м<sup>3</sup> и 6,77 км<sup>2</sup>, на Зырянке – 13 млн.м<sup>3</sup> и 4,20 км<sup>2</sup>, в поселке Павловский – 8,0 млн.м<sup>3</sup> и 4,5 км<sup>2</sup>, Суксуне – 6,76 млн.м<sup>3</sup> и 1,93 км<sup>2</sup>, на реке Тюсь – 7,4 млн.м<sup>3</sup> и 2,15 км<sup>2</sup>, на реке Лытва – 4,5 млн.м<sup>3</sup> и 3,32 км<sup>2</sup>. На территории Березников первый пруд был создан в 1950 году (объем воды

в нем – 10,20 млн.м<sup>3</sup> и занимает он площадь 4,50 км<sup>2</sup>), а второй пруд – в 1969 году. Другие пруды тоже были созданы в разное время: на Лысьве – в 1772 г., на Нытве – в 1756 г., на городе Очер – в 1797 г., в поселке Павловский – в 1810 г., на реке Тюсь – в 1987 г., на Суксуне – в 1729 г., на Лытве – в 1802 г.

2. Составить запросы с использованием Мастера, состоящие из полей:

- названия города, названия реки и года ввода в эксплуатацию;
- названия реки, объема воды;
- названия реки, объема воды и площади поверхности, года ввода в эксплуатацию.

3. Составить запросы с помощью Конструктора, состоящие из полей:

- названия города, названия реки и года ввода в эксплуатацию;
- предыдущего запроса и только тех прудов, которые были введены в эксплуатацию в XX в.;
- названия пруда с минимальным объемом воды (меньше 10 куб.м).

4. Создайте запросы, позволяющие выделить записи:

- образованных в XVIII столетии и имеющих названия, начинающихся с первых пяти букв алфавита;
- пруды, имеющие площадь больше 4 км<sup>2</sup> и содержащие объем воды меньше 10 млн.м<sup>3</sup>;
- с исключением записей с названием города «Березники» и прудов, образованных в XIX столетии.

5. Создайте отчет, который содержит: название города, реки и год ввода в эксплуатацию.

В папке *Мои документы* сохраните файл с заданиями с которыми Вы работали по данной теме.

**Подготовьте отчет по лабораторной работе**

#### **Тема 2.4. Электронные презентации (4 часа)**

Цель: закрепление и проверка навыков работы в редакторе Power Point

Ход занятия:

*Проработайте учебник О [1, с. 177-192] и выполните нижеприведённые задания.*

Подготовьте презентацию по теме: «Power Point. Назначение и особенности»

В папке *Мои документы* сохраните презентацию, с которой Вы работали.

#### **Методические рекомендации по подготовке презентации**

Компьютерную презентацию, сопровождающую выступление докладчика, удобнее всего подготовить в программе MS PowerPoint. Презентация как документ

представляет собой последовательность сменяющих друг друга слайдов - то есть электронных страничек, занимающих весь экран монитора (без присутствия панелей программы). Чаще всего демонстрация презентации проецируется на большом экране, реже – раздается собравшимся как печатный материал. Количество слайдов адекватно содержанию и продолжительности выступления (например, для 5-минутного выступления рекомендуется использовать не более 10 слайдов).

На первом слайде обязательно представляется тема выступления и сведения об авторах. Следующие слайды можно подготовить, используя две различные стратегии их подготовки:

1 стратегия: на слайды выносятся опорный конспект выступления и ключевые слова с тем, чтобы пользоваться ими как планом для выступления. В этом случае к слайдам предъявляются следующие требования:

- объем текста на слайде – не больше 7 строк;
- маркированный/нумерованный список содержит не более 7 элементов;
- отсутствуют знаки пунктуации в конце строк в маркированных и нумерованных списках;
- значимая информация выделяется с помощью цвета, кегля, эффектов анимации.

Особо внимательно необходимо проверить текст на отсутствие ошибок и опечаток. Основная ошибка при выборе данной стратегии состоит в том, что выступающие заменяют свою речь чтением текста со слайдов.

2 стратегия: на слайды помещается фактический материал (таблицы, графики, фотографии и пр.), который является уместным и достаточным средством наглядности, помогает в раскрытии стержневой идеи выступления. В этом случае к слайдам предъявляются следующие требования:

- выбранные средства визуализации информации (таблицы, схемы, графики и т. д.) соответствуют содержанию;
- использованы иллюстрации хорошего качества (высокого разрешения), с четким изображением (как правило, никто из присутствующих не заинтересован вчитываться в текст на ваших слайдах и всматриваться в мелкие иллюстрации);

Максимальное количество графической информации на одном слайде – 2 рисунка (фотографии, схемы и т.д.) с текстовыми комментариями (не более 2 строк к каждому). Наиболее важная информация должна располагаться в центре экрана.

Основная ошибка при выборе данной стратегии – «соревнование» со своим иллюстративным материалов (аудитории не предоставляется достаточно времени, чтобы воспринять материал на слайдах). Обычный слайд, без эффектов анимации должен демонстрироваться на экране не менее 10 - 15 секунд. За меньшее время присутствующие не успеет осознать содержание слайда. Если какая-то картинка появилась на 5 секунд, а потом тут же сменилась другой, то аудитория будет

считать, что докладчик ее подгоняет. Обратного (позитивного) эффекта можно достигнуть, если докладчик пролистывает множество слайдов со сложными таблицами и диаграммами, говоря при этом «Вот тут приведен разного рода *вспомогательный* материал, но я его хочу пропустить, чтобы не перегружать выступление подробностями». Правда, такой прием делать в *начале* и в *конце* презентации – рискованно, оптимальный вариант – в середине выступления.

Если на слайде приводится сложная диаграмма, ее необходимо предварить вводными словами (например, «На этой диаграмме приводится то-то и то-то, зеленым отмечены показатели А, синим – показатели Б»), с тем, чтобы дать время аудитории на ее рассмотрение, а только затем приступать к ее обсуждению. Каждый слайд, в среднем должен находиться на экране не меньше 40 – 60 секунд (без учета времени на случайно возникшее обсуждение). В связи с этим лучше настроить презентацию не на автоматический показ, а на смену слайдов самим докладчиком.

Особо тщательно необходимо отнестись к ***оформлению презентации***. Для всех слайдов презентации по возможности необходимо использовать один и тот же шаблон оформления, кегль – для заголовков - не меньше 24 пунктов, для информации - для информации не менее 18. В презентациях не принято ставить переносы в словах.

Подумайте, не отвлекайте ли вы слушателей своей же презентацией? Яркие краски, сложные цветные построения, излишняя анимация, выпрыгивающий текст или иллюстрация — не самое лучшее дополнение к научному докладу. Также нежелательны звуковые эффекты в ходе демонстрации презентации. Наилучшими являются контрастные цвета фона и текста (белый фон – черный текст; темно-синий фон – светло-желтый текст и т. д.). Лучше не смешивать разные типы шрифтов в одной презентации. Рекомендуется не злоупотреблять прописными буквами (они читаются хуже).

Неконтрастные слайды будут смотреться тусклыми и невыразительными, особенно в светлых аудиториях. Для лучшей ориентации в презентации по ходу выступления лучше пронумеровать слайды. Желательно, чтобы на слайдах оставались поля, не менее 1 см с каждой стороны. Вспомогательная информация (управляющие кнопки) не должны преобладать над основной информацией (текстом, иллюстрациями). Использовать встроенные эффекты анимации можно только, когда без этого не обойтись (например, последовательное появление элементов диаграммы). Для акцентирования внимания на какой-то конкретной информации слайда можно воспользоваться лазерной указкой.

Диаграммы готовятся с использованием мастера диаграмм табличного процессора MS Excel. Для ввода числовых данных используется числовой формат с разделителем групп разрядов. Если данные (подписи данных) являются дробными числами, то число отображаемых десятичных знаков должно быть одинаково для всей группы этих данных (всего ряда подписей данных). Данные и подписи не должны накладываться друг на друга и сливаться с графическими элементами



диаграммы. Структурные диаграммы готовятся при помощи стандартных средств рисования пакета MSOffice. Если при форматировании слайда есть необходимость пропорционально уменьшить размер диаграммы, то размер шрифтов реквизитов должен быть увеличен с таким расчетом, чтобы реальное отображение объектов диаграммы соответствовало значениям, указанным в таблице. В таблицах не должно быть более 4 строк и 4 столбцов — в противном случае данные в таблице будет просто невозможно увидеть. Ячейки с названиями строк и столбцов и наиболее значимые данные рекомендуется выделять цветом.

Табличная информация вставляется в материалы как таблица текстового процессора MSWord или табличного процессора MSExcel. При вставке таблицы как объекта и пропорциональном изменении ее размера реальный отображаемый размер шрифта должен быть не менее 18 pt. Таблицы и диаграммы размещаются на светлом или белом фоне.

Если Вы предпочитаете воспользоваться помощью оператора (что тоже возможно), а не листать слайды самостоятельно, очень полезно предусмотреть ссылки на слайды в тексте доклада ("Следующий слайд, пожалуйста...").

Заключительный слайд презентации, содержащий текст «Спасибо за внимание» или «Конец», вряд ли приемлем для презентации, сопровождающей публичное выступление, поскольку завершение показа слайдов еще не является завершением выступления. Кроме того, такие слайды, так же как и слайд «Вопросы?», дублируют устное сообщение. Оптимальным вариантом представляется повторение первого слайда в конце презентации, поскольку это дает возможность еще раз напомнить слушателям тему выступления и имя докладчика и либо перейти к вопросам, либо завершить выступление.

Для показа файл презентации необходимо сохранить в формате «Демонстрация Power Point» (Файл — Сохранить как — Тип файла — Демонстрация Power Point). В этом случае презентация автоматически открывается в режиме полноэкранного показа (slideshow) и слушатели избавлены как от вида рабочего окна программы Power Point, так и от потерь времени в начале показа презентации.

После подготовки презентации полезно проконтролировать себя вопросами:

- удалось ли достичь конечной цели презентации (что удалось определить, объяснить, предложить или продемонстрировать с помощью нее?);
- к каким особенностям объекта презентации удалось привлечь внимание аудитории?
- не отвлекает ли созданная презентация от устного выступления?

После подготовки презентации необходима репетиция выступления.

### Критерии оценки презентации

Критерии оценки	Содержание оценки
-----------------	-------------------

1. Содержательный критерий	правильный выбор темы, знание предмета и свободное владение текстом, грамотное использование научной терминологии, импровизация, речевой этикет
2. Логический критерий	стройное логико-композиционное построение речи, доказательность, аргументированность
3. Речевой критерий	использование языковых (метафоры, фразеологизмы, пословицы, поговорки и т.д.) и неязыковых (поза, манеры и пр.) средств выразительности; фонетическая организация речи, правильность ударения, четкая дикция, логические ударения и пр.
4. Психологический критерий	взаимодействие с аудиторией (прямая и обратная связь), знание и учет законов восприятия речи, использование различных приемов привлечения и активизации внимания
5. Критерий соблюдения дизайн-эргономических требований к компьютерной презентации	соблюдены требования к первому и последним слайдам, прослеживается обоснованная последовательность слайдов и информации на слайдах, необходимое и достаточное количество фото- и видеоматериалов, учет особенностей восприятия графической (иллюстративной) информации, корректное сочетание фона и графики, дизайн презентации не противоречит ее содержанию, грамотное соотнесение устного выступления и компьютерного сопровождения, общее впечатление от мультимедийной презентации

### **Тема 2.5. Компьютерные справочные правовые системы(4 часа)**

Цель: закрепление и проверка навыков работы в компьютерных справочных правовых системах

Ход занятия:

Задание 1. Выполните нижеприведённые задания с помощью системы «Консультант Плюс»

#### **1.1. РАБОТА С ДОКУМЕНТОМ И СПИСКАМИ ДОКУМЕНТОВ**

Федеральный закон от 21 ноября 1996 г. № 129-ФЗ «О бухгалтерском учете»

1. Найдите и откройте документ.

2. Где был опубликован данный документ? \_\_\_\_\_

3. Постройте список документов, которые ссылаются на статью 9 «Первичные учетные документы» (укажите количество документов): \_\_\_\_\_

4. Сколько среди них актов органов власти? \_\_\_\_\_

5. Найдите редакцию документа, которая действовала 01.06.2006. Каков период действия этой редакции? \_\_\_\_\_

6. Сколько редакций данного документа существует? \_\_\_\_\_

#### ЗАДАНИЯ НА ПОИСК

1. Может ли в третейском суде быть четыре судьи? Укажите основание вашего решения: \_\_\_\_\_

2. Рассчитайте размер государственной пошлины при подаче искового заявления в суд общей юрисдикции с ценой иска 20 000 рублей: \_\_\_\_\_

Укажите реквизиты закона и номер статьи: \_\_\_\_\_

3. Укажите курсы доллара США \_\_\_\_\_ и евро \_\_\_\_\_ на 12 апреля 2011 года.

4. Ваша фирма хочет расторгнуть договор с партнером, о чем направила соответствующее предложение. Партнер не ответил на предложение в течение двух месяцев. Можете ли вы расторгнуть договор в судебном порядке (укажите реквизиты закона и номер статьи)? \_\_\_\_\_

#### 1. 2. РАБОТА С ДОКУМЕНТОМ И СПИСКАМИ ДОКУМЕНТОВ

Федеральный закон от 19 июня 2000 г. № 82-ФЗ «О минимальном размере оплаты труда»

1. Найдите и откройте документ.

2. Где был опубликован данный документ? \_\_\_\_\_

3. Постройте список документов, которые ссылаются на статью 5 (укажите количество документов): \_\_\_\_\_

4. Сколько среди них актов органов власти? \_\_\_\_\_

5. Найдите редакцию документа, которая действовала 01.03.2002. Каков период действия этой редакции? \_\_\_\_\_

6. Сколько редакций данного документа существует? \_\_\_\_\_

#### ЗАДАНИЯ НА ПОИСК

1. До какого возраста ребенка родители могут изменить фамилию ребенка без его согласия? \_\_\_\_ Укажите статью закона - основание вашего решения: \_\_\_\_\_

2. В каком журнале опубликована статья «Исчисление и уплата налога на пользователей автомобильных дорог в связи с принятием Федерального закона от 24 июля 2002 г. № 110-ФЗ»? Укажите название журнала: \_\_\_\_\_

3. Укажите курсы доллара США \_\_\_\_\_ и евро \_\_\_\_\_ на 10 апреля 2011 года.

4. Какой размер государственной пошлины по делу, рассматриваемому в Арбитражном суде, при цене иска 200 000 рублей? \_\_\_\_\_ Укажите реквизиты закона и номер статьи – основание вашего решения: \_\_\_\_\_

Задание 2. Выполните письменно нижеприведённые задания с помощью системы «Гарант»

### **ПОИСК ИНФОРМАЦИИ С ИСПОЛЬЗОВАНИЕМ РАЗДЕЛА БИЗНЕС-СПРАВКИ**

1. Какие средства массовой информации являются официальными источниками опубликования указов и распоряжений Президента России?

\_\_\_\_\_

2. Какова величина минимального размера оплаты труда, применяемого для регулирования оплаты труда в настоящее время?

\_\_\_\_\_ 3. Найдите курс доллара США \_\_\_\_\_ и евро \_\_\_\_\_ на 25 мая 2011 года.

4. Какой тариф оплаты электроэнергии для населения при наличии газовой плиты установлен в вашем регионе (например, в г. Хабаровске)? \_\_\_\_\_ Укажите реквизиты нормативного акта, устанавливающего этот тариф:

\_\_\_\_\_

### **БАЗОВЫЙ ПОИСК**

5. Найдите Федеральный закон об ОСАГО. Укажите его точное название и номер: \_\_\_\_\_

6. Напишите название статьи 88 Гражданского процессуального кодекса Российской Федерации: \_\_\_\_\_

7. Какой документ утверждает форму налоговой декларации по транспортному налогу? \_\_\_\_\_

8. Каков срок действия водительского удостоверения? \_\_\_\_\_ Укажите нормативный акт и статью – основание вашего решения: \_\_\_\_\_

9. Найдите документ, утверждающий примерную форму договора на оказание платных образовательных услуг в сфере профессионального образования. Укажите его номер и дату принятия: \_\_\_\_\_

10. С помощью интерактивных схем (введите в строку Базового поиска Путеводитель по схемам) найдите в разделе «Трудовой кодекс» схему «Рабочее

время» и укажите нормальную продолжительность рабочего времени:

11. Какие документы необходимы для регистрации банка? Укажите нормативный акт и статью, где указана эта информация:

### ПОИСК ПО РЕКВИЗИТАМ

12. Найдите не вступившие в силу документы Министерства здравоохранения и социального развития РФ. Укажите количество документов в списке: \_\_\_\_\_ Укажите причину, почему не вступил в силу первый документ списка: \_\_\_\_\_

13. Найдите все труды Шершеневича Г.Ф., размещенные в системе ГАРАНТ. Сколько их? \_\_\_\_\_

14. Найдите действующие законы вашего региона (например, г. Хадаровск) по теме «Государственная гражданская и муниципальная служба». Сколько документов в полученном списке? \_\_\_\_\_

15. Найдите документы Минобрнауки России, зарегистрированные в Минюсте России, по теме «Высшее профессиональное образование». Укажите их количество: \_\_\_\_\_

16. Найдите все документы типа «Комментарии/Классика российского правового наследия». Сколько их? \_\_\_\_\_

В папке *Мои документы* сохраните файл с заданиями с которыми Вы работали по данной теме.

## Раздел 3. Бухгалтерские системы учета

### Тема 3.2 Основы работы в системе «1С: Бухгалтерия»(8 часов)

Цель: научиться осуществлять работу в системе «1С: Бухгалтерия»

Ход занятия:

*Проработайте учебник О [1, с. 9-71, 139-206] и выполните нижеприведённые задания.*

#### **Задание № 1.**

1. Ввести операцию отражающую учет уставного капитала (800 акций по 100 рублей) Учредитель ООО «Учеба - персонал»

а. Заполнить справочник Контрагенты, внести в него Контрагента «Учеба - Персонал» (меню Предприятие - Контрагенты), БИК 044030777

б. Ручным способом ввести проводку по учету уставного капитала (Д 75.01 К80.01) (вкладка Предприятие - Операции введенные вручную).

#### **Задание № 2.**

1. Принять на работу с 1 числа текущего месяца.

Для приема (вкладка Кадры - Прием на работу). Воспользуемся помощником приема на работу.

	ФИО	Подразделение	Должн	Размер
	Карпов Вадим	Основное	Директ	15000
	Волкова Алла	Основное	Препо	10000

### **Задание №3**

1. На расчетный счет предприятия зачислены денежные средства в счет вклада в уставной капитал от ООО «Учеба -Персонал» на сумму 80000 рублей. Поступление денежных средств отражено в банковской выписке.

(На рабочем столе вкладка Банк - Банковские выписки, - Добавить - Поступление на расчетный счет(выбрать Прочие), корресп. счет 75.01).

### **Задание №4**

1. С расчетного счета по чеку №345 получены наличные денежные средства в сумме 5000 рублей на покупку бумаги для принтера. Выписан приходный кассовый ордер. (вкладка Касса - Приходный кассовый ордер - вид документа - Получение наличных из банка).

### **Задание № 5**

1. Расчет с подотчетными лицами

а. Сотруднику Карпову В.С. по расходному кассовому ордеру выданы 2000 на покупку бумаги для принтера. Выписан расходный кассовый ордер (вкладка Касса - Расходный кассовый ордер)

б. Сотрудник Карпов В.С. представил авансовый отчет о покупке бумаги, в котором указано, что им было приобретено 4 пачки бумаги по цене 500 рублей на сумму 2000 рублей. Сначала в справочник Номенклатура(вкладка Продажи) в папку Материалы внести Бумагу для принтера. Для оформления авансового отчета вкладка Касса - Авансовый отчет.

### **Задание № 6**

1. Согласно договору №3 на расчетный счет нашего предприятия получена предоплата от ООО «Статус-М» за предстоящее выполнение консалтинговых услуг на сумму 70800 рублей включая 18% НДС. (вкладка Банк - Банковская выписка).

а. Ввести контрагента ООО «Статус-М» (меню Предприятие - Контрагенты)

б. Поступление предоплаты на расчетный счет в сумме 70800 рублей (включая НДС) (вкладка Банк - Банковская выписка)

В папке *Мои документы* сохраните файл с заданиями с которыми Вы работали по данной теме.

### **Задание № 7**

1. В соответствии с договором № 3 нашей организацией была оказана консалтинговая услуга ООО «Статус- М» на сумму 70800(60000 + 10800 НДС), о чем выписан акт, о выполнении работ и счет - фактура.

а. (В справочник Номенклатура(вкладка Продажи) в папку Услуги введем новый элемент - «Консалтинговая услуга», обязательно поставим признак Услуга и выберем основную номенклатурную группу.

б. Акт о выполнении работ - вкладка Продажа- Реализация товаров и услуг(Закладка Услуги).

с. На основании документа Реализация товаров и услуг выписать счет-фактуру.

#### ***Задание № 8***

а. По договору № 4 нашей организацией произведена оплата ООО «Конти» за аренду помещения на сумму 5900 рублей включая 18% НДС. Выписано платежное поручение (и отправлено в банк. В конце месяца получен акт о выполненной работе и счет фактура.

б. Ввести контрагента ООО «Конти»

с. Произвести оплату (вкладка Банк - Платежное поручение) - ввести списание с расчетного счета.

д. В справочник Номенклатура в папку Услуги ввести новый элемент «Арендная плата». Обязательно поставить признак услуга.

е. Акт о выполнении работ(услуга сторонней организации ) вкладка Покупка - Поступление товаров и услуг (закладка Услуга, счет списания 20.01, основная номенклатурная группа , прочие расходы)

£На основании документа Поступление товаров и услуг зарегистрировать счет - фактуру.

#### ***Задание № 9***

1. Начислена заработная плата сотрудникам и удержаны все налоги.

а. Для начисления заработной платы на рабочем столе вкладка Зарплата - Начисление (на рабочем столе вкладка Зарплата - Начисление зарплаты).

б. Для начисления налогов вкладка Зарплата - Начисление налогов(взносов) с ФОТ.

#### ***Задание № 10***

1. Закрывать месяц. (меню Операции - Закрывать месяц)Задание № 11

2. Получить оборотно-сальдовую ведомость и баланс<sup>1</sup>

---

<sup>1</sup>По материалам сайта: <http://www.omis.spb.ru/metod/buch-for-practice.pdf>

## **Перечень рекомендуемых учебных изданий, Интернет-ресурсов, дополнительной литературы для подготовки к лабораторным работам**

### **Основная литература:**

1. Нетёсова, О. Ю. Информационные технологии в экономике [Электронный ресурс]:// учеб. пособие для СПО / О. Ю. Нетёсова. — 3-е изд., испр. и доп. — М. : Издательство Юрайт, 2020. — 178 с. — (Серия : Профессиональное образование). — ISBN 978-5-534-09107-6.- ЭБС «Юрайт»
2. Куприянов, Д. В. Информационное обеспечение профессиональной деятельности [Электронный ресурс]:// учебник и практикум для СПО / Д. В. Куприянов. — М. : Издательство Юрайт, 2020. — 255 с. — (Серия : Профессиональное образование). — ISBN 978-5-534-00973-6 - ЭБС «Юрайт»
3. Михеева, Е. В. Информационные технологии в профессиональной деятельности [Электронный ресурс] : учебное пособие для студентов учреждений среднего профессионального образования. - 15-е изд.; стереотип. - М.: Академия, 2017-ЭБС Академия

### **Дополнительная литература:**

1. Трофимов В.В. Информационные технологии в экономике и управлении [Электронный ресурс]:// учебник для СПО/ Трофимов В.В. - 2-е изд., пер. и доп. – М.: Юрайт, 2020 – ЭБС «Юрайт»

### **Интернет-ресурсы :**

1. Информатика и информационные технологии: конспект лекций. [Электронный ресурс]. - Режим доступа: <http://fictionbook.ru>
2. Современные тенденции развития компьютерных и информационных технологий: [Электронный ресурс]. - Режим доступа: <http://www.do.sibsutis.ru>
3. Бухгалтерский учет и аудит- образовательные ресурсы .режим доступа <http://economics-online.org/finrubuh.htm>

### **Учебно-методические издания:**

Методические рекомендации для самостоятельной работы [Электронный ресурс] :.Белова М.Н.. - Рязань: РГАТУ, 2020- ЭБ «РГАТУ»

Методические указания к практическим работам [Электронный ресурс]:Белова М.Н.. - Рязань: РГАТУ, 2020- ЭБ «РГАТУ»



МИНИСТЕРСТВО СЕЛЬСКОГО ХОЗЯЙСТВА РОССИЙСКОЙ ФЕДЕРАЦИИ  
ФЕДЕРАЛЬНОЕ ГОСУДАРСТВЕННОЕ БЮДЖЕТНОЕ ОБРАЗОВАТЕЛЬНОЕ  
УЧРЕЖДЕНИЕ ВЫСШЕГО ОБРАЗОВАНИЯ  
«РЯЗАНСКИЙ ГОСУДАРСТВЕННЫЙ АГРОТЕХНОЛОГИЧЕСКИЙ  
УНИВЕРСИТЕТ ИМЕНИ П.А. КОСТЫЧЕВА»

Факультет дополнительного профессионального и среднего  
профессионального образования

**МЕТОДИЧЕСКИЕ УКАЗАНИЯ  
К ПРАКТИЧЕСКИМ ЗАНЯТИЯМ**

по дисциплине

**Экономика организации**

для студентов 2 курса ФДП и СПО  
по специальности

38.02.01 Экономика и бухгалтерский учет (по отраслям)

(очная форма обучения)

Рязань, 2020 г.

Методические указания к практическим занятиям составлены с учетом требований Федерального государственного образовательного стандарта (далее – ФГОС), утвержденного 28.07.2014 г. приказом Министерства образования и науки РФ за № 832 по специальности среднего профессионального образования (далее -СПО) 38.02.01 «Экономика и бухгалтерский учет (по отраслям)».

Разработчик:

Астахова Е.П., преподаватель ФДП и СПО

Методические указания к практическим занятиям одобрены предметно - цикловой комиссией экономических дисциплин ФДП и СПО «30» июня 2020 г., протокол № 10.

Председатель предметно-цикловой  
комиссии экономических дисциплин  С. В. Комкова

## СОДЕРЖАНИЕ

Методика проведения занятий	4
Требования к оформлению работ	4
Структура и содержание практических работ	4
Раздел 1. Организация (предприятие) и отрасль в условиях рынка	5
Тема 1.3. Производственная структура организации (предприятия)	5
Раздел 2. Материально-техническая база организации (предприятия)	8
Тема 2.1. Основной капитал и его роль в производстве	8
Тема 2.2. Оборотный капитал предприятия	10
Тема 2.3. Капитальные вложения и их эффективность	13
Раздел 3. Трудовые ресурсы и оплата труда в организации	15
Тема 3.2. Формы и системы оплаты труда	15
Раздел 4. Показатели деятельности организации (предприятия): себестоимость, цена, прибыль и рентабельность	17
Тема 4.1. Издержки производства и реализации продукции	17
Тема 4.2 Ценообразование	18
Тема 4.3 Прибыль и рентабельность	19
Раздел 5. Планирование деятельности организации	20
Тема 5.1. Планирование: принципы, виды и методы	20
Тема 5.2. Основные показатели эффективности деятельности организации	21
СПИСОК РЕКОМЕНДУЕМЫХ ИСТОЧНИКОВ	23

## Методика проведения занятий

Практические занятия проводятся в аудитории с группой в полном составе. Продолжительность занятий – 2 академических часа. В начале занятий студенты знакомятся с теоретической частью темы и предложенными заданиями. Преподаватель путем фронтального опроса и собеседования проводит проверку знаний студентов и готовности их к выполнению работы. Далее студенты начинают выполнять задания в строгой последовательности.

## Требования к оформлению работ

Отчет о практической работе выполняется в рабочей тетради. Отчет должен содержать: название темы и цель работы, заполненные таблицы, решение задач. Формы таблиц и порядок предоставления данных приведены в методическом пособии.

В конце занятия каждый студент предъявляет преподавателю рабочую тетрадь с выполненной и оформленной практической работой и получает отметку о выполнении практической работы.

## Структура и содержание практических работ

Номер и название раздела дисциплины	Тематика самостоятельной работы	Трудоемкость (час.)	Компетенции ОК, ПК
<b>Раздел 1. Организация (предприятие) и отрасль в условиях рынка</b>			
<b>Тема 1.3.</b> Производственная структура организации (предприятия)	Решение задач	2	ОК2, ОК4, ОК8 ПК 2.2- 2.4; ПК 4.1- 4.4
<b>Раздел 2. Материально-техническая база организации (предприятия)</b>			
<b>Тема 2.1.</b> Основной капитал и его роль в производстве	Решение задач	2	ОК2, ОК4, ОК8 ПК 2.2- 2.4; ПК 4.1- 4.4.
<b>Тема 2.2.</b> оборотный капитал предприятия	Решение задач	2	ОК2, ОК4, ОК8 ПК 2.2- 2.4; ПК 4.1- 4.4.
<b>Тема 2.3.</b> Капитальные вложения и их эффективность	Решение задач	2	ОК2, ОК4, ОК8 ПК 2.2- 2.4; ПК 4.1- 4.4.
<b>Раздел 3. Трудовые ресурсы и оплата труда в организации</b>			
<b>Тема 3.2.</b> Формы и системы оплаты труда	Решение задач	2 *	ОК2, ОК4, ОК 3, ОК 6, ОК7 ОК8 ПК 2.2- 2.4; ПК 4.1- 4.4.
<b>Раздел 4. Показатели деятельности организации (предприятия): себестоимость, цена,</b>			

<b>прибыль и рентабельность</b>			
<b>Тема 4.1.</b> Издержки производства и реализации продукции	Решение задач	2	ОК2, ОК4, ОК8 ПК 2.2- 2.4; ПК 4.1- 4.4.
<b>Тема 4.2</b> Ценообразование	Решение задач	2	ОК2, ОК4, ОК8 ПК 2.2- 2.4; ПК 4.1- 4.4.
<b>Тема 4.3</b> Прибыль и рентабельность	Решение задач	2	ОК2, ОК4, ОК8 ПК 2.2- 2.4; ПК 4.1- 4.4.
<b>Раздел 5. Планирование деятельности организации</b>			
<b>Тема 5.1.</b> Планирование: принципы, виды и методы	Решение задач	2*	ОК2, ОК4, ОК 6, ОК8 ПК 2.2- 2.4; ПК 4.1- 4.4.
<b>Тема 5.2.</b> Основные показатели эффективности деятельности организации	Решение задач	2*	ОК2, ОК 3, ОК4, ОК 6, ОК8 ПК 4.4 ПК 4.3
<b>Всего:</b>		<b>20</b>	

## Содержание занятий

### Раздел 1. Организация (предприятие) и отрасль в условиях рынка

#### Тема 1.3: Производственная структура организации (предприятия)

##### Цель работы

Научиться рассчитывать производственную структуру организации.

##### Теоретическая часть

$Aл = Cз + MO + CM + Дз + К$ , где

$Cз$  – стоимость земли, зданий и сооружений, руб.

$MO$  – стоимость реализации машин и оборудования, руб.

$CM$  – стоимость сырья и материалов, руб.

$Дз$  – дебиторская задолженность, руб.

$К$  – кассовая наличность, руб.

2) Сумма обязательств ( $O$ )

$O = Bс + Kк + Дo$ , где

$Bс$  – банковские ссуды, руб.

$Kк$  – коммерческий кредит, руб.

$Дo$  – долгосрочные обязательства, руб.

Сумма, подлежащая распределению между акционерами ( $Пр$ )

$Пр = Aл - O - И$ , где

$И$  – издержки в ходе ликвидации, руб.

Задача 1. Определите рыночную цену акции, если известно, что акционерное общество эмитировало обыкновенные акции номинальной стоимостью 150 руб. Ожидаемый дивиденд по акциям должен составить 35%. Ставка депозита составляет 7%.

##### Методика решения:

1) Величина дивиденда, получаемая владельцем акции ( $Div$ )

$Div = H * d$ , где

$H$  – номинальная стоимость акции, (руб.)

$d$  – величина дивиденда.

2) Значение курсовой стоимости акции ( $P$ )

$P = Div / r$ , где

$r$  – ставка депозита.

Задача 2. Определите доходность операции инвестора, если известно, что инвестор приобрел привилегированную акцию АО за 7000 руб. Номинал акции – 5000 руб. Размер дивиденда по данной акции составляет 5% годовых. Через два года акция была продана за 9000 руб.

##### Методика решения:

1) Ежегодная сумма дивиденда ( $Div$ )

$Div = H * d$ , где

$H$  – номинальная стоимость акции, (руб.)

$d$  – величина дивиденда.

2) Доходность операции инвестора ( $r$  кон)

$r \text{ кон} = ((Pпр - Pпок) + \sum Div) / Pпок * 100$ , где

$Pпр$  – цена продажи акции, руб.

Рпок – цена приобретения акции, руб.

$\sum \text{Div}$  – ежегодная сумма дивиденда, руб.

Задача3. Определите сумму, подлежащую распределению между акционерами в ходе ликвидации АО, и сумму, выплачиваемую владельцу одной акции, если номинал одной акции составляет 10 руб.

Ликвидируется АО «Комета». Его баланс содержит следующие данные.

Актив (тыс.руб.)		Пассив (тыс.руб.)	
1. Здания, сооружения, аренда земли	60000	1. Уставный фонд	100000
2. Машины и оборудование	160000	2. Банковские ссуды	20000
3. Запасы (сырье, материалы)	35000	3. Коммерческий кредит	12000
4. Дебиторская задолженность	40000	4. Долгосрочные обязательства	45000
5. Кассовая наличность	40000	5. Прибыли и убытки	122000
Баланс	229000	Баланс	229000

Известно, что в ходе ликвидации АО «Комета» машины и оборудование могут быть реализованы за 80000 руб., сырье и материалы – за 40000 руб. Стоимость земли, зданий и сооружений на момент ликвидации оценена в 150000 руб. Издержки в ходе ликвидации АО составляют 10000 руб.

Методика решения:

1) Ликвидационная стоимость (Ал)

$\text{Ал} = \text{Сз} + \text{МО} + \text{СМ} + \text{Дз} + \text{К}$ , где

Сз – стоимость земли, зданий и сооружений, руб.

МО – стоимость реализации машин и оборудования, руб.

СМ – стоимость сырья и материалов, руб.

Дз – дебиторская задолженность, руб.

К – кассовая наличность, руб.

2) Сумма обязательств (О)

$\text{О} = \text{Бс} + \text{Кк} + \text{До}$ , где

Бс – банковские ссуды, руб.

Кк – коммерческий кредит, руб.

До – долгосрочные обязательства, руб.

3) Сумма, подлежащая распределению между акционерами (Пр)

$\text{Пр} = \text{Ал} - \text{О} - \text{И}$ , где

И – издержки в ходе ликвидации, руб.

4) Величина денежных средств, которая будет выплачена владельцу одной акции (Д)

$\text{Д} = \text{Пр} / \text{Кол}$ , где

Кол – количество выпущенных акций.

$\text{Кол} = \text{Уф} / \text{Н}$ , где

Уф – уставный фонд, тыс.руб.

Н – номинал одной акции, руб.

Задача 4. Определите действующую и плановую норму расхода материала; годовую экономию от повышения коэффициента использования материала в натуральном и стоимостном измерениях. Известно:

Чистый вес выпускаемого предприятием изделия -38 кг, годовой выпуск -3000 ед. Действующий коэффициент использования материала (0,8) предприятие планирует повысить до 0,82. цена 1кг материала – 420 руб.

Методика решения:

1) Норма расхода материала (Н расх.)

Ндрасх. (Нпл.Расх.) = В / k, где

Ндрасх. – действующая норма расхода материала, кг

Нпл. Расх. – плановая норма расхода материала, кг

В – вес изделия, кг

k- коэффициент использования материала.

2) Расход материала на программу при действующей и плановой норме (Рд.н.;Рпл.н)

Рд.н.= Ндрасх. \* В

Рпл.н = Нпл. Расх. \* В

3) Годовая планируемая экономия материала в натуральном измерении (Эм)

Эм = Рпл.н – Рд.н.

4) Годовая планируемая экономия в стоимостном измерении (Эст)

Эст = Эм \* Z, где

Z – цена 1кг материала, руб.

### **Контрольные вопросы:**

1. Что такое производственная структура организации
2. Как рассчитывается производственная структура

## **Раздел 2. Материально-техническая база организации (предприятия)**

### **Тема 2.1.: Основной капитал и его роль в производстве**

#### **Цель работы**

Научиться рассчитывать основные показатели основного капитала

#### **Теоретическая часть**

Среднегодовая стоимость основных производственных фондов (Фср.)

Фср. = Фн + (Фвв\*n:12) – (Фвыб.\*m:12), где

Фн – стоимость основных фондов на начало периода, тыс.руб.;

Фвв, Фвыб. – стоимость вводимых и выбывающих основных фондов, тыс.руб.;

n – число месяцев работы введенных основных фондов до конца текущего года;

m – число месяцев бездействия выбывших основных фондов до конца текущего года;

12 – число месяцев в году.

Выходящая стоимость основных производственных фондов (Фвых.)

Фвых. = Фн + Фвв – Ф выб.

3) Коэффициент обновления (Кобн.)

Кобн.= Фвв / Фк, где

Фк = Фвых.– стоимость фондов на конец периода, тыс.руб.

4) Коэффициент выбытия (Квыб.)

Квыб. = Фвыб. /Фн

Задача 1. Определите среднегодовую и выходящую стоимость основных производственных фондов, а также коэффициенты выбытия и обновления основных фондов. Основные производственные фонды предприятия на начало года составили 28250 тыс.руб. Ввод и выбытие основных фондов в течение года отражены в таблице.



На 1-е число месяца	Основные фонды, тыс.руб.	
	ввод	выбытие
февраль	400,0	60,0
май	500,0	40,0
август	700,0	80,0
ноябрь	100,0	50,0

Методика решения:

1) Среднегодовая стоимость основных производственных фондов (Ф<sub>ср.</sub>)

$$Ф_{ср.} = Ф_n + (Ф_{вв} * n : 12) - (Ф_{выб.} * m : 12), \text{ где}$$

Ф<sub>n</sub> – стоимость основных фондов на начало периода, тыс.руб.;

Ф<sub>вв</sub>, Ф<sub>выб.</sub> – стоимость вводимых и выбывающих основных фондов, тыс.руб.;

n – число месяцев работы введенных основных фондов до конца текущего года;

m – число месяцев бездействия выбывших основных фондов до конца текущего года;

12 – число месяцев в году.

2) Выходящая стоимость основных производственных фондов (Ф<sub>вых.</sub>)

$$Ф_{вых.} = Ф_n + Ф_{вв} - Ф_{выб.}$$

3) Коэффициент обновления (К<sub>обн.</sub>)

$$К_{обн.} = Ф_{вв} / Ф_k, \text{ где}$$

Ф<sub>k</sub> = Ф<sub>вых.</sub> – стоимость фондов на конец периода, тыс.руб.

4) Коэффициент выбытия (К<sub>выб.</sub>)

$$К_{выб.} = Ф_{выб.} / Ф_n$$

Задача 5.2 Определите годовую сумму амортизационных отчислений по следующим способам начисления амортизационных отчислений:

1. Линейный способ

Приобретен объект стоимостью 620 тыс.руб. со сроком полезного использования 5 лет.

2. Способ уменьшаемого остатка

Приобретен объект основных средств стоимостью 500 тыс.руб. со сроком полезного использования 5 лет. Коэффициент ускорения – 2.

3. Способ списания стоимости по сумме чисел лет полезного использования

Приобретен объект основных средств стоимостью 1500 тыс.руб. со сроком полезного использования 5 лет.

4. Способ списания стоимости пропорционально объему продукции

Приобретен автомобиль грузоподъемностью более 2т с предполагаемым пробегом 400тыс.км стоимостью 1800тыс.руб. В отчетном периоде пробег составляет 5 тыс.км.

Методика решения:

1. Линейный способ

а) Годовая норма амортизационных отчислений (Н<sub>a</sub>)

$$Н_a = 100\% / P, \text{ где}$$

P – срок полезного использования, лет.

б) Годовая сумма амортизационных отчислений (А)

$$А = С_p * Н_a / 100\%, \text{ где}$$

С<sub>p</sub> – стоимость приобретения объекта, тыс.руб.

2. Способ уменьшаемого остатка

а) Годовая норма амортизационных отчислений (На)

$$На = 100\% / P * Ку, \text{ где}$$

Ку – коэффициент ускорения.

б) Годовая сумма амортизационных отчислений (А)

$$1\text{-й год } A1 = Sp * На / 100\%$$

$$2\text{-й год } A2 = (Sp - A1) * На / 100\%$$

$$3\text{-й год } A3 = (Sp - A2) * На / 100\%$$

$$4\text{-й год } A4 = (Sp - A3) * На / 100\%$$

5-й год – оставшаяся сумма.

3. Способ списания стоимости по сумме чисел лет полезного использования

а) Сумма чисел лет срока службы (Сс):  $1+2+3+4+5 = 15$

б) Сумма годовых амортизационных отчислений (А):

$$1\text{-й год } A1 = Sp * P / Cc \quad \text{на } P / Cc * 100\%$$

$$2\text{-й год } A2 = Sp * (P-1) / Cc \quad \text{на } P-1 / Cc * 100\%$$

$$3\text{-й год } A3 = Sp * (P-2) / Cc \quad \text{на } P-2 / Cc * 100\%$$

$$4\text{-й год } A4 = Sp * (P-3) / Cc \quad \text{на } P-3 / Cc * 100\%$$

$$5\text{-й год } A5 = Sp * (P-4) / Cc \quad \text{на } P-4 / Cc * 100\%$$

4. Способ списания стоимости пропорционально объему продукции (работ)

а) Норма амортизации на единицу продукции (На)

$$На = 100\% / Пр., \text{ где}$$

Пр. – предполагаемый пробег автомобиля, тыс.км

Б) Сумма амортизационных отчислений (А)

$$A = Sp * На * Пр. \text{отч.} / 100\%, \text{ где}$$

Пр.отч. – пробег автомобиля в отчетном периоде, тыс.км.

**Задача 2.** Определите величину фондоотдачи, фондоемкости оборудования и коэффициент интенсивного использования оборудования если известно, что стоимость оборудования цеха -15000тыс.руб. С 1марта введено в эксплуатацию оборудование стоимостью 456тыс.руб.; с 1юля выбыло оборудование стоимостью 204тыс.руб. Объем выпуска -800т, цена 1т – 30000руб. Производственная мощность -1000т.

Методика решения:

$$1. \Phi = \Phi_n + (\Phi_{вв} * n) / 12 - (\Phi_{выб.} * m) / 12 = 15000 \text{тыс.руб.} + (456 * 10) / 12 - (204 * 6) / 12 = 15278 \text{тыс.руб.}$$

2. Вф в денежном выражении:

$$800 \text{т} * 30000 \text{руб.} = 24000 \text{тыс.руб.}$$

$$3. \Phi_{отд} = Вф / \Phi = 24000 \text{тыс.руб.} / 15278 \text{тыс.руб.} = 1,57 \text{руб.}$$

$$4. \Phi_e = 1 / 1,57 = 0,64 \text{руб.}$$

$$5. \text{Кинт} = Вф / M = 800 \text{т} / 1000 \text{т} = 0,8$$

**Контрольные вопросы:**

1. Что такое фондоотдача
2. Как рассчитывается фондоотдача
3. Что такое ОПФ

## Тема 2.2.:оборотный капитал предприятия

### Цель работы

Научиться рассчитывать основные показатели оборотного капитала

### Теоретическая часть

Норма расхода материала (Н расх.)

Ндрасх. (Нпл.Расх.) =  $V / k$ , где

Ндрасх. – действующая норма расхода материала, кг

Нпл. Расх. – плановая норма расхода материала, кг

V – вес изделия, кг

k- коэффициент использования материала.

Расход материала на программу при действующей и плановой норме (Рд.н.;Рпл.н)

Рд.н.= Ндрасх. \* V

Рпл.н = Нпл. Расх. \* V

3) Годовая планируемая экономия материала в натуральном измерении (Эм)

Эм = Рпл.н – Рд.н.

Годовая планируемая экономия в стоимостном измерении (Эст)

Эст = Эм \* Z, где

Z – цена 1кг материала, руб.

Задача1. Определите действующую и плановую норму расхода материала; годовую экономию от повышения коэффициента использования материала в натуральном и стоимостном измерениях. Известно:

Чистый вес выпускаемого предприятием изделия -38 кг, годовой выпуск -3000 ед. Действующий коэффициент использования материала (0,8) предприятие планирует повысить до 0,82. цена 1кг материала – 420 руб.

Методика решения:

1) Норма расхода материала (Н расх.)

Ндрасх. (Нпл.Расх.) =  $V / k$ , где

Ндрасх. – действующая норма расхода материала, кг

Нпл. Расх. – плановая норма расхода материала, кг

V – вес изделия, кг

k- коэффициент использования материала.

2) Расход материала на программу при действующей и плановой норме (Рд.н.;Рпл.н)

Рд.н.= Ндрасх. \* V

Рпл.н = Нпл. Расх. \* V

3) Годовая планируемая экономия материала в натуральном измерении (Эм)

Эм = Рпл.н – Рд.н.

4) Годовая планируемая экономия в стоимостном измерении (Эст)

Эст = Эм \* Z, где

Z – цена 1кг материала, руб.

Задача2. Определите величину производственного запаса и коэффициент использования материала, если известно, что чистый вес деталей изделия, изготовленного из стали, - 96кг, норма расхода стали -108кг. Выпускается 3000 изделий в год. Поставки стали осуществляются один раз в квартал. Транспортный запас – два дня.

Методика решения:

1) Общий запас материала (Зобщ.)

$Z_{общ.} = Z_{тек.} + Z_{стр.} + Z_{тр.}$ , где

$Z_{тек.}$  – текущий запас материала, т.

$Z_{стр.}$  – страховой запас, т.

$Z_{тр.}$  – транспортны запас, т.

2) Среднесуточная потребность в материале (Пм.с.)

$P_{м.с.} = N_{расх.} * g / T_{п.}$ , где

$N_{расх.}$  – норма расхода стали, кг

$g$  – объем выпуска продукции по каждому изделию, шт.

$T_{п.}$  – продолжительность расчетного периода в днях.

3) Текущий запас (Зтех.)

$Z_{тех.} = P_{м.с.} * I_{п.}$ , где

$I_{п.}$  – интервал между двумя очередными поставками, дн.

4) Страховой запас (Зстр.)

$Z_{стр.} = 50\% * Z_{тех.}$

5) Транспортный запас (Зтр.)

$Z_{тр.} = P_{м.с.} * T_{р.з.}$ , где

$T_{р.з.}$  – транспортный запас в днях.

6) Коэффициент использования стали (Ки)

$K_{и} = Ч_{в.м.} / N_{расх.}$ , где

$Ч_{в.м.}$  – чистый вес металла в изделии, кг.

Задача3. Определите норматив оборотных средств в незавершенном производстве, оборачиваемость оборотных средств предприятия, если известно, что выпуск продукции за год составил 10000ед., себестоимость изделия – 800руб., цена изделия на 25% превышает его себестоимость; среднегодовой остаток оборотных средств – 500тыс.руб.; длительность производственного цикла изготовления изделия – 5 дней; коэффициент нарастания затрат в незавершенном производстве - 0,5.

Методика решения:

1) Норматив оборотных средств предприятия в незавершенном производстве (Нн.п):

$N_{н.п.} = S * g * T_{п.ц} * K_{н.} / T_{п.}$ , где

$S$  – себестоимость изделия, руб.

$g$  – выпуск продукции за год, ед.;

$T_{п.ц}$  – длительность производственного цикла, дней;

$K_{н.}$  – коэффициент нарастания затрат в незавершенном производстве;

$T_{п.}$  – продолжительность расчетного периода, дней.

2) Оборачиваемость оборотных средств:

а) коэффициент оборачиваемости ( $K_{о.}$ )

$K_{о.} = R_{п.} / CO$ , где

$R_{п.}$  – выручка от реализации, тыс.руб.;

$CO$  – среднегодовой остаток оборотных средств, тыс.руб.

$R_{п.} = S * 1,25 * g$

б) длительность одного оборота в днях ( $T_{о.}$ )

$$T_o = T_p / K_o$$

в) коэффициент закрепления оборотных средств ( $K_z$ )

$$K_z = CO / P_p.$$

Задача 4. В металлургическом производстве возможны два варианта технологии производства металлопродукции. Определите эффективность использования металла по вариантам в условиях полной регенерации образующихся в процессе производства металлоотходов.

Исходные данные (распределение металла) для расчета, доли единицы.

Варианты	А	Б
Выход годной металлопродукции	0,60	0,70
Выход отходов	0,30	0,10
Безвозвратные потери металла	0,10	0,20
итого	1,00	1,00

Методика решения:

Интегральный коэффициент использования металла ( $K$ )

$$K = V_g : (1 - V_o),$$

где  $V_g$  – выход годной металлопродукции;

$V_o$  – выход отходов.

### **Контрольные вопросы:**

1. Что такое оборотный капитал
2. Как рассчитывается показатель оборачиваемости оборотного капитала
3. Как рассчитывается норма расхода материала

## **Тема 2.3.: Капитальные вложения и их эффективность**

### **Цель работы**

Научиться определять эффективность вложения капитала

### **Теоретическая часть**

Оценка эффективности капитальных вложений

В экономической литературе рассматриваются различные виды эффективности проектов капитальных вложений. Так, выделяются общественная, коммерческая и бюджетная эффективность. Эти понятия имеют следующее содержание.

Общественная эффективность характеризуется системой показателей, отражающих социально-экономические результаты реализации данного проекта, воздействующие на жизнь всего общества.

Коммерческая эффективность характеризуется системой показателей, дающих возможность установить целесообразность осуществления данного проекта с позиций инвестора.

Бюджетная эффективность проекта капитальных вложений характеризуется системой показателей, выражающих целесообразность осуществления этого проекта с позиций бюджетов различных уровней. Понятие бюджетной эффективности используется в том случае, когда проектом предусматривается использование средств бюджетов для финансирования капитальных вложений.

$$CC = C_{\Phi_{от}} / CP \cdot 100\%,$$

CC — величина снижения себестоимости продукции, выраженная в процентах;

$C_{\Phi_{от}}$  — величина относительной экономии (снижения) фонда оплаты труда (зарботной платы), полученная за счет внедрения научно-технических мероприятий в порядке капитальных вложений;

СР — величина расчетной себестоимости выпускаемой продукции.

Задача1. Ожидаемые результаты реализации инвестиционного проекта (новая технологическая линия) представлены в таблице.

№ п/п	Показатели	Единицы измерения	1-й год	2-й год	3-й год
1	Выпуск продукции после освоения технологической линии	шт.	10000	15000	20000
2	Оптовая цена (без НДС) единицы продукции	руб./шт.	200	180	175
3	Себестоимость единицы продукции	руб./шт.	150	140	135
	в том числе амортизация	руб./шт.	15	10	7,5
4	Налоги и прочие отчисления из прибыли	руб.	250000	300000	350000

Определите сумму приведенных (дисконтированных) эффектов при норме дисконта, равной 0,2.

Методика решения:

1) Объем реализации, руб.:

1-й год:  $200 \cdot 10000 = 2000000$ ;

2-й год:  $180 \cdot 15000 = 2700000$ ;

3-й год:  $175 \cdot 20000 = 3500000$ .

2) Себестоимость реализованной продукции, руб.:

1-й год:  $150 \cdot 10000 = 1500000$ ;

2-й год:  $140 \cdot 15000 = 2100000$ ;

3-й год:  $135 \cdot 20000 = 2700000$ .

3) Прибыль (валовая) от реализации, руб.:

1-й год:  $2000000 - 1500000 = 500000$ ;

2-й год:  $2700000 - 2100000 = 600000$ ;

3-й год:  $3500000 - 2700000 = 800000$ .

4) Чистая прибыль (валовая прибыль – налоги), руб.:

1-й год:  $500000 - 250000 = 250000$ ;

2-й год:  $600000 - 300000 = 300000$ ;

3-й год:  $800000 - 350000 = 450000$ .

5) Величина эффектов по годам, или чистой доход (чистая прибыль + амортизация), руб.:

1-й год:  $250000 + 150000 = 400000$ ;

2-й год:  $300000 + 150000 = 450000$ ;

3-й год:  $450000 + 150000 = 600000$ .

6) Сумма приведенных (дисконтированных) эффектов, руб.

$400000/(1+0,2) + 450000/(1+0,2)^2 + 600000/(1+0,2)^3 = 993055$ .

Задача2. Предприятие рассматривает целесообразность приобретения новой технологической линии. На рынке имеются две модели по следующим параметрам.

Показатели	Единицы измерения	Модель 1	Модель 2
Цена	тыс.руб.	4800	5300
Годовой доход	тыс.руб.	2100	2250
Срок эксплуатации	годы	4	5
Ликвидационная	Тыс.руб.	500	800

стоимость			
Норма дисконта	Доли единицы	0,2	0,2

Обоснуйте целесообразность приобретения той или иной линии, если капиталовложения произведены в базовом году.

Методика решения:

1) Приведенные эффекты, тыс.руб.:

$$\text{Модель 1. } 2100*(1+0,2) + 2100*(1+0,2)^2 + 2100*(1+0,2)^3 + 2100*(1+0,2)^4 = 5436$$

$$\text{Модель 2. } 2250*(1+0,2) + 2250*(1+0,2)^2 + 2250*(1+0,2)^3 + 2250*(1+0,2)^4 + 2250*(1+0,2)^5 = 6729$$

2) Приведенные капитальные вложения, тыс.руб.:

$$\text{Модель 1. } 4800 - 500/(1+0,2)^4 = 4559$$

$$\text{Модель 2. } 5300 - 800/(1+0,2)^5 = 4978$$

3) Чистый дисконтированный доход, тыс.руб.:

$$\text{Модель 1. } 5436 - 4559 = 877$$

$$\text{Модель 2. } 6729 - 4978 = 1751.$$

Вывод: следует приобрести технологическую линию второй модели.

#### **Контрольные вопросы:**

1. Что такое капитальные вложения
2. Какие показатели капитальных вложений вы знаете
3. Как рассчитывается эффективность вложений

### **Раздел 3. Трудовые ресурсы и оплата труда в организации**

#### **Тема 3.2.: Формы и системы оплаты труда**

##### **Цель работы**

Научиться рассчитывать оплату труда работников и определять формы оплаты труда

##### **Теоретическая часть**

Коэффициент выбытия (Кв)

$$K_b = (U_c + U_{т.д.} + U_p + P_u) / Ч_r * 100\%, \text{ где}$$

U<sub>c</sub> - уволенные по собственному желанию, чел.;

U<sub>т.д.</sub> - уволенные за нарушение трудовой дисциплины, чел.;

U<sub>p</sub> - ушедшие на пенсию, чел.;

P<sub>у</sub> - поступившие в учебные заведения и призваны в Вооруженные Силы, чел.;

Ч<sub>р</sub> - среднесписочная численность работников, чел.

Коэффициент текучести кадров (Кт)

$$K_t = (U_c + U_{т.д.}) / Ч_r * 100\%.$$

Задача 1. Определите коэффициент выбытия, коэффициент текучести кадров. Известно: среднесписочная численность работников предприятия за год составила 600 чел., в течение года уволилось по собственному желанию 37 чел., уволено за нарушение трудовой дисциплины 5 чел., ушли на пенсию 11 чел., поступили в учебные заведения и призваны в Вооруженные силы 13 чел., переведены на другие должности и в другие подразделения предприятия 30 чел.

Методика решения:

1) Коэффициент выбытия (Кв)

$$K_b = (U_c + U_{т.д.} + U_p + P_u) / Ч_r * 100\%, \text{ где}$$

U<sub>c</sub> - уволенные по собственному желанию, чел.;

Ут.д. – уволенные за нарушение трудовой дисциплины, чел.;

Уп – ушедшие на пенсию, чел.;

Пу – поступившие в учебные заведения и призваны в Вооруженные Силы, чел.;

Чр – среднесписочная численность работников, чел.

2) Коэффициент текучести кадров (Кт)

$$Кт = (Ус + Ут.д.) / Чр * 100\%$$

Задача 2. Определите планируемый рост производительности труда по предприятию, необходимое снижение трудоемкости производственной программы для обеспечения роста производительности труда. Известно, что в отчетном году выпуск продукции по предприятию составил 8600 тыс.руб., в плановом году намечается прирост производства продукции на 370 тыс.руб., который должен быть обеспечен без увеличения численности работающих.

Методика решения:

1) Поскольку прирост производительности труда (выработки) должен быть обеспечен без увеличения численности работников, то он будет равен приросту объема производства продукции:  $\Delta Vп = \Delta V / Vо * 100\%$ , где

$\Delta Vп$  – планируемый рост производительности труда по предприятию, %

$\Delta V$  – прирост производства продукции, тыс.руб.;

$Vо$  – выпуск продукции в отчетном году, тыс.руб.

2) Необходимое снижение трудоемкости производственной программы для обеспечения роста производительности труда (Т)

$$Т = \Delta Vп / (100 + \Delta Vп) * 100\%$$

Тема 10: Формы и системы оплаты труда

Задача 3 планируемый объем производства составляет 40000 ед. продукции, эффективный фонд рабочего времени – 1800ч, норма времени -1,1ч, количество изделий в час -1,2. Определите необходимую численность работников предприятия.

Методика решения:

$$40000 / (1,2 * 1800 * 1,1) = 16,8, \text{ т.е. необходимо } 17 \text{ работников.}$$

Задача 4. Производство продукции на предприятии осуществляется в 2 смены на 5 расфасовочных линиях при норме обслуживания 0,25. Определите численность работников цеха.

Методика решения:

$$5 * 2 / 0,25 = 40 \text{ чел.}$$

Задача 10.4 Норма времени на изготовление 1 изделия составляет 12 минут, часовая тарифная ставка при данной сложности труда – 5 руб., в месяце – 24 рабочих дня; продолжительность смены – 8 часов. За месяц изготовлено 1008 изделий.

Определите:

1) норму выработки в месяц (шт.);

2) сдельную расценку на изделие (руб.);

3) сумму сдельной заработной платы в месяц, если за каждый процент перевыполнения выплачивается 1,5% заработка по сдельным расценкам (руб.)

Методика решения:

$$1) 480 / 12 * 24 = 960 \text{ шт.}$$

$$2) 15 / (60 : 12) = 3 \text{ руб.}$$



3) перевыполнение:  $(1008 : 960) * 100\% - 100\% = 5\%$

Доплата за перевыполнение:  $5 * 1,5\% = 7,5\%$

Сумма заработной платы:  $1008 * 3 = 3024$ ;  $3024 * 107,5 : 100 = 3250,8$ руб.

#### Контрольные вопросы:

1. Что такое оплата труда
2. Какие формы оплаты труда бывают
3. Как рассчитать заработную плату

### Раздел 4. Показатели деятельности организации (предприятия): себестоимость, цена, прибыль и рентабельность

#### Тема 4.1.: Издержки производства и реализации продукции

##### Цель работы

Научиться рассчитывать издержки производства и выручку.

##### Теоретическая часть

Порог рентабельности (Пр)

$Пр = (З_{пост.} * В) / (В - З_{пер.})$ , где

З<sub>пост.</sub> – сумма условно-постоянных затрат, тыс.руб.;

З<sub>пер.</sub> – сумма условно-переменных затрат, тыс.руб.;

В – выручка от продажи молока (без НДС), тыс.руб.

Пороговое количество продукции (Пк)

$Пк = З_{пост.} : (Цп - З_{пер.})$ , где

Цп – цена продажи 1т продукции (без НДС), руб.

Задача1. Определите прибыль (убыток) от продаж и ее отклонение в результате изменения: выручки от продажи, себестоимости проданной продукции, коммерческих расходов, управленческих расходов. Исходные данные по акционерному обществу за два года приведены в таблице 1.

Таблица 1. – Исходные данные

Показатели	2011год	2012год
1. Выручка от продажи продукции (за минусом НДС, акцизов и прочих обязательных платежей), тыс.руб.	1306507	429035
2. Себестоимость проданной продукции, тыс.руб.	1015026	337556
3. Коммерческие расходы, тыс.руб.	10395	442
4. Управленческие расходы, тыс.руб.	220691	63154

##### Методика решения:

1) Определим прибыль от продаж в 2011 и 2012г.г., выявим абсолютное отклонение и рассчитаем удельный вес постоянных и переменных расходов в выручке от продажи продукции (табл.2)

Таблица 2. – Прибыль от продаж, ее абсолютное отклонение, удельный вес постоянных и переменных расходов в выручке от продажи продукции

Показатели	Годы		Отклонение (+,-), тыс.руб.	Удельный вес в выручке, % годы		Отклонение удельных весов, % (+,-)
	2011	2012		2011	2012	
1	2	3	4=2-3	5=2;3;4:1*100	6=2;3;4:1*100	7=5-6

1. Выручка от продаж, тыс. руб.	1306507	429035	+877472	-	-	-
2. Себестоимость проданной продукции, тыс. руб.	1015026	337556	+67740	77,6901	78,6780	-0,9879
3. Коммерческие расходы, тыс. руб.	10395	442	+9953	0,7956	0,1030	+0,6926
4. Управленческие расходы, тыс. руб.	220691	63154	-157537	16,8917	14,7200	+2,1717
5. Прибыль от продаж, тыс. руб. (1-2-3-4)	60395	27883	+32512	4,6226	6,4990	-1,8764

2) Рассчитаем влияние отдельных факторов на отклонение прибыли от продаж в 2012г. по сравнению с 2011г. (табл.3)

Таблица 3. – Расчет влияния отдельных факторов на прибыль от продаж

Название фактора	Расчет	Влияние на прибыль от продаж, тыс. руб.
1. Изменение выручки от продажи продукции	$877472 * 6,4990 : 100$	+57027
2. Изменение себестоимости проданной продукции	$1306507 * (-0,9879) : 100$	-12907
3. Изменение коммерческих расходов	$1306507 * 2,6926 : 100$	+9049
4. Изменение управленческих расходов	$1306507 * 2,1717 : 100$	+28373
Общее влияние факторов	-	+81542

Совокупное влияние на прибыль от продаж перечисленных факторов составило +81542 тыс.руб., т.е. прибыль от продаж в 2012г. по сравнению с 2011г. увеличилась на 81542 тыс.руб.

Задача 2. Для обоснования товарного ассортимента и объемов производства цеха по производству пастеризованного молока необходимо определить порог рентабельности и пороговое количество продукции. Предварительно запланированы следующие годовые показатели: производство пастеризованного молока 2172т, выручка от реализации молока (без НДС) 9774 тыс.руб.; условно-постоянные затраты 1454,7 тыс.руб.; условно-переменные затраты 6559,3 тыс.руб.

Методика решения:

1) Порог рентабельности (Пр)

$Пр = (З_{пост} * В) / (В - З_{пер.})$ , где

З<sub>пост.</sub> – сумма условно-постоянных затрат, тыс.руб.;

З<sub>пер.</sub> – сумма условно-переменных затрат, тыс.руб.;

В – выручка от продажи молока (без НДС), тыс.руб.

2) Пороговое количество продукции (Пк)

$Пк = З_{пост} : (Цп - З_{пер.})$ , где

Цп – цена продажи 1т продукции (без НДС), руб.

## Тема 4.2.: Ценообразование

### Цель работы

Научиться определять цену на товар.

### Теоретическая часть

$Зс = С * Vп$ , где

С – себестоимость 1т зерна, руб.;

Vп – объем переработанного зерна, т

2) Затраты на помол (Зп)

$$Зп = Зп.1т * Vп, \text{ где}$$

Зп.1т – затраты на помол 1т зерна, руб.

3) Общие затраты на сырье и помол (Зп.с.)

$$Зп.с. = Зс + Зп$$

4) Общая стоимость отрубей и мучной пыли (Со.п.)

$$Со.п. = Цотп. * Vo.м., \text{ где}$$

Цотп.- отпускная цена отрубей и мучной пыли, руб.;

Vo.м. – объем полученных отрубей и мучной пыли, т

5) Себестоимость 1т муки за вычетом побочной продукции (S)

$$S = (Зп.с. - Со.п.) : Vм, \text{ где}$$

Задача1. Определите экономическую эффективность переработки зерна.

Рассчитаем себестоимость 1т муки на примере сельскохозяйственной организации, где установлена малогабаритная вальцовая мельница «Фермер-2» производительностью по зерну 350 кг/ч. Выход муки -70%, побочной продукции -30%. За год в организации было переработано 100т зерна, получено 70т муки и 30т отрубей и мучной пыли. Себестоимость 1т зерна, переданного а помол, составила 1110 руб., затраты на помол 1т зерна составили 920 руб., отпускная цена отрубей и мучной пыли установлена в размере в среднем 350 руб. за 1т.

Методика решения:

1) Затраты на сырье (Зс)

$$Зс = C * Vп, \text{ где}$$

C – себестоимость 1т зерна, руб.;

Vп – объем переработанного зерна, т

2) Затраты на помол (Зп)

$$Зп = Зп.1т * Vп, \text{ где}$$

Зп.1т – затраты на помол 1т зерна, руб.

3) Общие затраты на сырье и помол (Зп.с.)

$$Зп.с. = Зс + Зп$$

4) Общая стоимость отрубей и мучной пыли (Со.п.)

$$Со.п. = Цотп. * Vo.м., \text{ где}$$

Цотп.- отпускная цена отрубей и мучной пыли, руб.;

Vo.м. – объем полученных отрубей и мучной пыли, т

5) Себестоимость 1т муки за вычетом побочной продукции (S)

$$S = (Зп.с. - Со.п.) : Vм, \text{ где}$$

### **Тема 4.3.: Прибыль и рентабельность**

#### **Цель работы**

Научиться рассчитывать прибыль и рентабельность

#### **Теоретическая часть**

1.  $P = B - C$ , где P-прибыль, B-выручка, C-себестоимость
2.  $B = Цед.пр. * Vпр.$ , где B – выручка, Цед.пр.- цена единицы продукции, Vпр. – объем произведенной продукции

3.  $R = P/C * 100\%$ , где Р – рентабельность, П-прибыль, С-себестоимость

Задача1. Основная продукция предприятия запланирована в объеме 520 тыс.руб., услуги промышленного характера – 48 тыс.руб. Стоимость полуфабрикатов составит в планируемом периоде 50 тыс.руб., их них 50% -для собственного производства. Размер незавершенного производства на конец периода увеличится на 38 тыс.руб. Остатки готовой продукции на складе на начало периода -80 тыс.руб., на конец периода – 30 тыс.руб.

Определите объем реализованной, валовой и чистой продукции предприятия, если известно, что стоимость материальных затрат составляет 55% товарной продукции.

Методика решения:

1)Товарная продукция:

$$T_{п} = 520 \text{ тыс.руб.} + 48 \text{ тыс.руб.} + (50 \text{ тыс.руб.} * 0,5) = 593 \text{ тыс.руб.}$$

2) Реализованная продукция:

$$R_{п} = T_{п} + O_{н} - O_{к} = 593 \text{ тыс.руб.} + 80 \text{ тыс.руб.} - 30 \text{ тыс.руб.} = 643 \text{ тыс.руб.}$$

3) Валовая продукция:

$$B_{п} = T_{п} - H_{н} + H_{к} = 593 \text{ тыс.руб.} + 38 \text{ тыс.руб.} = 631 \text{ тыс.руб.}$$

4) Чистая продукция:

$$C_{п} = T_{п} - (T_{п} * 55\% : 100\%) = 593 - (593 * 55\% : 100\%) = 289,35 \text{ тыс.руб.}$$

## **Раздел 5. Планирование деятельности организации**

### **Тема 5.1. Планирование: принципы, виды и методы**

#### **Цель работы**

Научиться планировать деятельность организации

#### **Теоретическая часть**

Планирование- процесс составление и применения планов в организации, направленный на повышения эффективности деятельности организации

Метод планирования – способ, при котором осуществляется план.

Задача1. Хозяйствующий субъект выпустил основной продукции на сумму 325,6 тыс.руб. Все работы промышленного характера, выполненные на сторону, составили 41,15 тыс.руб. стоимость полуфабрикатов собственного производства – 23,7 тыс.руб., 80% из них потреблено в собственном производстве. На конец года размер незавершенного производства увеличился на 5 тыс.руб. стоимость материальных затрат составляет 40% от товарной продукции.

Определите общий размер реализованной, валовой и чистой продукции.

Методика решения:

1) Стоимость товарной продукции (Тп)

$$T_{п} = 325,6 + 41,15 + 23,7 * 0,2 = 371,49 \text{ тыс.руб.}$$

2) Стоимость валовой продукции (Вп)

$$B_{п} = 371,49 + 5 = 376,49 \text{ тыс.руб.}$$

3) Стоимость реализованной продукции (Рп)

$$R_{п} = T_{п} = 371,49 \text{ тыс.руб.}$$

4) Стоимость чистой продукции (Чп)

$$Чп = 0,6 * 371,49 = 222,9 \text{ тыс.руб.}$$

### Контрольные вопросы:

1. Что такое издержки производства
2. Как рассчитывается выручка
3. Что входит в издержки производства

## Тема 5.2.: Основные показатели эффективности деятельности организации

### Цель работы

Научиться рассчитывать основные показатели эффективности деятельности организации

### Теоретическая часть

Основным принципом эффективности хозяйствования является достижение наибольших результатов при наименьших затратах. Если детализировать это положение, то можно сказать, что эффективная деятельность предприятия имеет место при минимизации затрат на изготовление единицы продукции в условиях точного соблюдения технологии и производства и обеспечения высокого качества и конкурентоспособности выпускаемой продукции.

Наиболее обобщающими показателями эффективности являются доходность, прибыльность. Есть частные показатели, характеризующие эффективность отдельных сторон функционирования предприятия. К этим показателям можно отнести:

- эффективность использования производственных ресурсов, имеющихся в распоряжении организации:
  - основных производственных фондов (здесь показателями служат фондоотдача, фондоемкость);
  - трудовых ресурсов (показатели — рентабельность персонала, производительность труда);
  - материальных ресурсов (показатели — материалоотдача, материалоемкость, прибыль в расчете на один рубль материальных затрат);
- эффективность инвестиционной деятельности организации (показатели — срок окупаемости капитальных вложений, прибыль в расчете на один рубль капитальных вложений);
- эффективность использования активов организации (показатели — оборачиваемость оборотных активов, прибыль в расчете на один рубль стоимости активов, в том числе оборотных и внеоборотных активов, и др.);
- эффективность использования капитала (показатели — чистая прибыль на одну акцию, дивиденды на одну акцию, и др.)

Задача 16.1 Имеются следующие плановые и фактические данные по выпуску продукции предприятия за отчетный период.

Изделия	Выпуск, тыс.руб.	
	план	факт
А	81,45	80,23
Б	92,73	93,5
В	44,8	44,8
Г	-	20,32
Д	31,6	-
Е	26,85	47,34

Определите процент выполнения плана по объему продукции и по ассортименту.

Методика решения:

1) Фактическое выполнение в пределах плана (для расчета выполнения плана по ассортименту):

$$\text{Впр.пл.ф} = 80,23 + 92,73 + 44,8 + 26,85 = 244,61 \text{ тыс.руб.}$$

2) Выпуск продукции по плану:

$$\text{Впл.} = 81,45 + 92,73 + 44,8 + 31,6 + 26,85 = 277,43 \text{ тыс.руб.}$$

3) Фактический выпуск продукции:

$$\text{Вф} = 80,23 + 93,5 + 44,8 + 20,32 + 47,34 = 286,19 \text{ тыс.руб.}$$

4) Процент выполнения плана по объему:

$$(286,19 \text{ тыс.руб.} : 277,43 \text{ тыс.руб.}) * 100\% = 103,2\%$$

5) Процент выполнения плана по ассортименту:

$$(244,61 \text{ тыс.руб.} : 277,43 \text{ тыс.руб.}) * 100\% = 88,2\%$$

Задача 16.2 Определите критический объем продаж, если выручка от продаж составила 429035тыс.руб., полная себестоимость реализованной продукции – 401152тыс.руб., доля маржинальной прибыли в выручке от продаж -21,32%.

Методика решения:

Критический объем продаж, при котором коммерческое предприятие способно покрыть все свои расходы, не получая прибыль, но и без убытка, называют точкой безубыточности (ТБ). ТБ может быть определена как отношение постоянных затрат к доле маржинальной прибыли в общей выручке от реализации.

1) Себестоимость продаж (переменные затраты):  $((429035 \text{ тыс.руб.} * (100 - 21,32\%)) / 100\% = 337565\%$

2) Постоянные расходы:  $401152 \text{ тыс.руб.} - 337565 \text{ тыс.руб.} = 63587 \text{ тыс.руб.}$

3) Критический объем продаж:  $63587 \text{ тыс.руб.} / 21,32\% * 100\% = 298250 \text{ тыс.руб.}$

#### **Контрольные вопросы:**

1. Что такое эффективность деятельности
2. Какие показатели эффективности производства вы знаете
3. Как рассчитать себестоимость

## СПИСОК РЕКОМЕНДУЕМЫХ ИСТОЧНИКОВ

### Основная литература:

**1. Основы экономики организации :** учебник и практикум для среднего профессионального образования / Л. А. Чалдаева [и др.] ; под редакцией Л. А. Чалдаевой, А. В. Шарковой. — 2-е изд., перераб. и доп. — Москва : Издательство Юрайт, 2020. — 361 с. — (Профессиональное образование). — ISBN 978-5-534-07144-3. — Текст : электронный // ЭБС Юрайт [сайт]. — URL: <https://urait.ru/bcode/452254> — ЭБС «Юрайт»

### Дополнительная литература:

**1. Основы экономики организации. Практикум :** учебное пособие для среднего профессионального образования / Л. А. Чалдаева [и др.] ; под редакцией Л. А. Чалдаевой, А. В. Шарковой. — Москва : Издательство Юрайт, 2020. — 299 с. — (Профессиональное образование). — ISBN 978-5-9916-9279-3. — Текст : электронный // ЭБС Юрайт [сайт]. — URL: <https://urait.ru/bcode/452256> – ЭБС «Юрайт»

**2. Райзберг, Б.А.** Современный экономический словарь / Б.А. Райзберг, Л.Ш. Лозовский, Е.Б. Стародубцева. — 6-е изд., перераб. и доп. — Москва : ИНФРА-М, 2019. — 512 с. — (Библиотека словарей «ИНФРА-М»). - ISBN 978-5-16-009966-8 (print) ; ISBN 978-5-16-105386-7 (online). - Текст : электронный. - URL: <https://znanium.com/catalog/product/1003268> - ЭБС Znanium

### Интернет-ресурсы:

- 1.Административно-управленческий портал - Режим доступа: <http://www.aup.ru>
- 2.Энциклопедия маркетинга – Режим доступа: [www.marketing.spb.ru](http://www.marketing.spb.ru)
3. Научная электронная библиотека eLIBRARY.RU – Режим доступа: <http://elibrary.ru/defaultx.asp>
4. Федеральный образовательный портал: экономика, социология, менеджмент – Режим доступа: <http://ecsocman.hse.ru/>
5. Экономико–правовая библиотека — Режим доступа : <https://www.vuzlib.su/>
6. Информационно правовой портал – Режим доступа: <http://konsultant.ru/>
- 7.Единое окно доступа к образовательным ресурсам – Режим доступа: <http://window.edu.ru>

### Учебно-методические издания:

Методические рекомендации по самостоятельной работе [Электронный ресурс] Астахова Е.П. - Рязань: РГАТУ, 2020- ЭБ РГАТУ. - URL : <http://bibl.rgatu.ru/web/Default.asp>

Методические указания к практическим работам [Электронный ресурс] Астахова Е.П. - Рязань: РГАТУ, 2020 - ЭБ РГАТУ. - URL : <http://bibl.rgatu.ru/web/Default.asp>

МИНИСТЕРСТВО СЕЛЬСКОГО ХОЗЯЙСТВА РОССИЙСКОЙ ФЕДЕРАЦИИ  
ФЕДЕРАЛЬНОЕ ГОСУДАРСТВЕННОЕ БЮДЖЕТНОЕ ОБРАЗОВАТЕЛЬНОЕ  
УЧРЕЖДЕНИЕ ВЫСШЕГО ОБРАЗОВАНИЯ  
«РЯЗАНСКИЙ ГОСУДАРСТВЕННЫЙ АГРОТЕХНОЛОГИЧЕСКИЙ  
УНИВЕРСИТЕТ ИМЕНИ П.А. КОСТЫЧЕВА»

Факультет дополнительного профессионального и среднего  
профессионального образования

**МЕТОДИЧЕСКИЕ УКАЗАНИЯ**  
**к практическим работам по дисциплине**  
**Статистика**

для студентов 2 курса ФДП и СПО по специальности  
38.02.01 «Экономика и бухгалтерский учёт (по отраслям)»

(очная форма обучения)

Рязань, 2020



Методические указания к практическим работам составлены с учетом требований Федерального государственного образовательного стандарта (далее – ФГОС), утвержденного 28.07.2014 г. приказ № 832 по специальности среднего профессионального образования 38.02.01 Экономика и бухгалтерский учет (по отраслям).

Разработчик:

Комкова С.В., преподаватель кафедры бухгалтерского учета, анализа и аудита.

Методические указания к практическим работам одобрены предметно-цикловой комиссией экономических дисциплин ФДП и СПО «30» июня 2020 г., протокол №10.

Председатель предметно-цикловой  
комиссии экономических дисциплин



С. В. Комкова

## СОДЕРЖАНИЕ

ОБЩИЕ ПОЛОЖЕНИЯ	4
Методика проведения практических работ	5
Требования к оформлению работ	5
Структура и содержание практических работ	5
ПРАКТИЧЕСКАЯ РАБОТА №1	6
ПРАКТИЧЕСКАЯ РАБОТА №2	9
ПРАКТИЧЕСКАЯ РАБОТА №3	18
ПРАКТИЧЕСКАЯ РАБОТА №4	24
ПРАКТИЧЕСКАЯ РАБОТА № 5	28
СПИСОК ИСПОЛЬЗУЕМЫХ ИСТОЧНИКОВ	33

## ОБЩИЕ ПОЛОЖЕНИЯ

Методические указания к практическим работам по учебной дисциплине «Статистика» составлены в соответствии с рабочей программой данной дисциплины для студентов, обучающихся по специальности 38.02.01 Экономика и бухгалтерский учет (по отраслям).

Целью изучения дисциплины является закрепление теоретических знаний, освоение практических методов сбора, обработки, анализа и наглядного представления статистической информации.

В результате освоения дисциплины обучающийся должен уметь:

- У1- собирать и регистрировать статистическую информацию;
- У2- проводить первичную обработку и контроль материалов наблюдения;
- У3- выполнять расчеты статистических показателей и формулировать основные выводы;
- У4- осуществлять комплексный анализ изучаемых социально-экономических явлений и процессов, в том числе с использованием средств вычислительной техники.

В результате освоения дисциплины обучающийся должен знать:

- 31- предмет, метод и задачи статистики;
- 32- общие основы статистической науки;
- 33- принципы организации государственной статистики;
- 34- современные тенденции развития статистического учета;
- 35- основные способы сбора, обработки и анализа и наглядного представления информации;
- 36- основные формы действующей статистической отчетности.
- 37- технику расчёта статистических показателей, характеризующих социально-экономические явления.

## Методика проведения практических работ

Практические работы проводятся в аудитории с группой в полном составе. Продолжительность занятий – 2 академических часа. В начале занятий студенты знакомятся с теоретической частью темы и предложенными заданиями. Преподаватель путем фронтального опроса и собеседования проводит проверку знаний студентов и готовности их к выполнению работы. Далее студенты начинают выполнять задания в строгой последовательности.

### Требования к оформлению работ

Отчет о практической работе выполняется в рабочей тетради. Отчет должен содержать: название темы и цель работы, заполненные таблицы, решение задач. Формы таблиц и порядок предоставления данных приведены в методическом пособии.

В конце занятия каждый студент предъявляет преподавателю рабочую тетрадь с выполненной и оформленной практической работой и получает отметку о выполнении практической работы.

### Структура и содержание практических работ:

Номер и название раздела дисциплины	Наименование практических работ	Трудоемкость (час.)	Компетенции ОК, ПК
<b>Раздел 2. Основные способы сбора, обработки и анализа и наглядного представления статистической информации.</b>			ОК 1–9; ПК 1.3, ПК 2.2, ПК 2.2, ПК 4.1, ПК 4.4
<b>Тема 2.1.</b> Статистическое наблюдение. Сводка и группировка статистических данных	Составить простую и комбинированную группировки	6	ОК 1, ОК 2, ОК 3, ОК 4, ПК 1.3, ПК 2.2, ПК 2.2
<b>Тема 2.2</b> Средние величины и показатели вариации	Исчислить различные виды абсолютных, относительных и средних величин. Рассчитать показатели вариации	6	ОК 1, ОК 2, ОК 4, ОК 6; ПК 1.3
<b>Тема 2.3.</b> Статистическое изучение взаимосвязи социально-экономических явлений	Определить показатели взаимосвязи. Определить коэффициент множественной корреляции.	16*	ОК 1, ОК 2, ОК 5, ОК 7, ПК 4.1, ПК 4.4
<b>Тема 2.4.</b> Ряды динамики и их применение в анализе социально-экономических явлений	Расчет и анализ показателей динамики. Выравнивание ряда динамики различными способами. Прогнозирование.	6*	ОК 1, ОК 2, ОК 5, ОК 6; ОК 8, ПК 4.1
<b>Тема 2.5.</b> Индексный анализ	Расчет и анализ индивидуальных и общих индексов.	6	ОК 1, ОК 2, ОК 7, ОК 9, ПК 4.1
Всего		40	

## ПРАКТИЧЕСКАЯ РАБОТА №1

### СОСТАВИТЬ ПРОСТУЮ И КОМБИНИРОВАННУЮ ГРУППИРОВКИ

(Тема 2.1. Статистическое наблюдение. Сводка и группировка статистических данных)

**Цель работы:** Научиться составлять простые и комбинированные группировки.

**Ход занятия:** -изучить теоретическую часть (методику проведения группировки);

- прочитайте внимательно задания;
- выполните задания, пользуясь исходными данными;
- сделать вывод.

#### Теоретическая часть

##### Методика проведения группировки

1. Выбор группировочного признака или комбинации их.
2. Определение числа групп и величины интервалов группировки.  
Для нахождения числа групп служит формула Стерджесса:  
$$n=1+3,322\lg N,$$
где  $n$  – число групп,  $N$  – число единиц совокупности. В случае равных интервалов величина интервала может быть определена как:  $i = \frac{x_{\max} - x_{\min}}{n}$ .
3. Выделяют группы: 1 группа –  $x_{\min} + i$   
2 группа - ( ... ) +  $i$   
3 группа свыше (...).
4. Строится рабочая (вспомогательная) таблица, затем результаты оформляются в итоговой таблице.
5. На основании анализа итоговой таблицы сделать вывод.

#### Графики, используемые в задачах:

- линейная диаграмма, применяется для характеристики динамики, т.е. оценки изменения во времени; для характеристики вариации в рядах распределения; для оценки выполнения плановых заданий и т. д.

- столбиковая диаграмма (гистограмма), применяется в тех же целях, что и линейная

- секторная диаграмма, применяются для характеристики структуры социально-экономических явлений.

#### Порядок выполнения работы

**Задание 1.** Используя исходные данные таблицы 1, проведите структурную группировку районов Рязанской области по предприятиям промышленности (сельского хозяйства, строительства). Построить таблицу и график. Сделать выводы.

Таблица 1 - Исходные данные

Наименование района	Промышленность	Сельское хозяйство	Строительство
Ермишинский	11	56	7
Захаровский	19	216	12
Кадомский	18	25	8
Касимовский	123	114	74
Клепиковский	78	86	28
Кораблинский	18	52	9
Милославский	11	74	12
Михайловский	48	319	26
Новодеревенский	10	83	4
Пителенский	11	38	3
Пронский	39	145	39
Путятинский	11	49	1
Рыбновский	39	229	20
Ряжский	34	123	24
Рязанский	40	396	35
Сапожсковский	11	80	12
Сараевский	12	109	11
Сасовский	93	134	62
Скопинский	90	126	42
Спасский	43	210	16
Старожиловский	13	51	11
Ухоловский	16	481	8
Шацкий	32	67	15
Шиловский	75	113	32
Чучковский	12	50	9

**Решение:**

Таблица 2 - Распределение районов Рязанской области по предприятиям промышленности

Группы районов по предприятиям промышленности	Районы Рязанской области	
	Всего	в % к итогу
Итого:	25	100

**Задание 2.** По исходным данным таблицы 3 провести аналитическую группировку, характеризующую распределения заводов по среднегодовой стоимости основных производственных фондов, образовав 4 группы.

Таблица 3- Исходные данные

№ завода	ОПФ, млн. руб	ВП, млн. руб.	№ завода	ОПФ, млн. руб	ВП, млн. руб.
1	12,7	16,1	13	1,4	10,9
2	6,9	7,6	14	7,6	1,2
3	7,3	11,2	15	3,6	8,6
4	2,9	3,2	16	4,4	3,6
5	4,5	4,9	17	6,9	6,7
6	12,8	15,0	18	4,4	8,4
7	0,8	12,0	19	4,6	6,9
8	4,1	0,7	20	5,8	6,7
9	4,3	5,3	21	11,7	17,9
10	5,5	4,8	22	7,4	10,4
11	4,3	5,7	23	10,9	15,5
12	9,1	4,8			

**Определить:** Число заводов, среднегодовую стоимость основных производственных фондов (ОПФ) всего и в среднем на один завод, стоимость валовой продукции (ВП) всего и в среднем на один завод. Результаты представить в виде групповой таблицы, построить график численности заводов в группах по ОПФ, сделать краткие выводы.

**Решение:**

Таблица 4 – Вспомогательная таблица

Группировка заводов по _____ (факторный признак)	№ заводов	Суммы значений	
		Факторного признака	Результативного признака
1. от-до -			
Итого по 1 группе			
2. от-до -			
Итого по 2 группе			
3. от-до -			
Итого по 3 группе			
4. от-до -			
Итого по 4 группе			
Всего по совокупности			

На основании данных вспомогательной таблицы составляется итоговая таблица, на основании которой следует сделать вывод.

Таблица 5 – Группировка заводов по \_\_\_\_\_ (факторный признак)

Группировка заводов по _____ (факторный признак)	Число заводов	Средние уровни	
		Факторного признака	Результативного признака
1. от-до			
2. от-до			
3. от-до			
4. от-до			
Итогов среднем по совокупности			

## Контрольные вопросы:

1. Понятие группировки и сводки статистических данных.
2. Какой признак называется группировочным?
3. Чем отличается простая группировка от комбинированной?
4. Виды группировок.
5. В чем сущность типологической группировки?
6. Какая группировка называется структурной?
7. Какая группировка выявляет связь между признаками?

## Литература:

### Основная литература:

**1. Статистика** : учебник и практикум для среднего профессионального образования / под редакцией И. И. Елисейевой. — 3-е изд., перераб. и доп. — Москва : Издательство Юрайт, 2020. — 361 с. — (Профессиональное образование). — ISBN 978-5-534-04660-1. — Текст : электронный // ЭБС Юрайт [сайт]. — URL: <https://urait.ru/bcode/450916> — ЭБС «Юрайт»

### Дополнительная литература:

**1. Минашкин, В. Г.** Статистика : учебник и практикум для среднего профессионального образования / В. Г. Минашкин ; под редакцией В. Г. Минашкина. — Москва : Издательство Юрайт, 2019. — 448 с. — (Профессиональное образование). — ISBN 978-5-534-03465-3. — Текст : электронный // ЭБС Юрайт [сайт]. — URL: <https://urait.ru/bcode/433530> — ЭБС «Юрайт»

## ПРАКТИЧЕСКАЯ РАБОТА №2

### ИСЧИСЛИТЬ РАЗЛИЧНЫЕ ВИДЫ АБСОЛЮТНЫХ, ОТНОСИТЕЛЬНЫХ И СРЕДНИХ ВЕЛИЧИН. РАССЧИТАТЬ ПОКАЗАТЕЛИ ВАРИАЦИИ

(Тема 2.2 Средние величины и показатели вариации)

**Цель работы:** Научиться считать различные виды абсолютных, относительных и средних величин и рассчитывать показатели вариации.

**Ход занятия:** -изучить теоретическую часть;

- прочитать внимательно задания;
- выполнить задания, пользуясь исходными данными и формулами;
- сделать вывод.

### Теоретическая часть

По своему содержанию относительные величины делятся на следующие виды: выполнения плана, планового задания, динамики (роста), структуры, интенсивности, координации, сравнения.

$$K_{\text{вып.пл.}} = \frac{\Phi_{\text{отч}}}{\text{Пл}_{\text{отч}}}; K_{\text{пл.зад.}} = \frac{\text{Пл}_{\text{отч}}}{\Phi_{\text{баз}}}; K_{\text{роста}} = \frac{\Phi_{\text{отч}}}{\Phi_{\text{баз}}}$$

Относительная величина структуры представляют собой отношение части единиц совокупности ( $f$ ) ко всему объему совокупности ( $\sum f$ ):  $d = \frac{f}{\sum f}$ .



В зависимости от того, как представлены исходные данные, применяются различные виды **степенных средних величин**.

$$\text{Средняя арифметическая простая: } \bar{x} = \frac{\sum x}{n};$$

$$\text{Средняя арифметическая взвешенная: } \bar{x} = \frac{\sum x \cdot f}{\sum f};$$

$$\text{Средняя гармоническая простая: } \bar{x}_{\text{гарм}} = \frac{n}{\sum \frac{1}{x}}$$

$$\text{Средняя гармоническая взвешенная: } \bar{x} = \frac{\sum w}{\sum \frac{w}{x}}.$$

### Структурные средние величины

**Медиана (Me)** – соответствует варианту, стоящему в середине ранжированного ряда.

В дискретном ряду определяют порядковый номер:  $N_{Me} = \frac{n+1}{2}$ .

**Мода (Mo)** - наиболее часто встречающееся значение признака.

В дискретном ряду – это вариант с наибольшей частотой.

**Структурные средние величины** в интервальном ряду определяются по следующим формулам:

**Мода:**

$$M_0 = x_0 + d \cdot \frac{(f_2 - f_1)}{(f_2 - f_1) + (f_2 - f_3)},$$

$x_0$  - начало (нижняя граница) модального интервала (с наибольшей численностью);

$d$  - величина интервала (модального);

$f_1$  - частота интервала, предшествующего модальному;

$f_2$  - частота модального интервала;

$f_3$  - частота интервала, следующего за модальным.

**Медиана:**

$$Me = x_o + d \cdot \frac{\frac{\sum f}{2} - S_{m-1}}{f_m},$$

$x_o$  - нижняя граница медианного интервала;

$d$  - величина медианного интервала;

$\sum f$  - сумма частот ряда;

$f_m$  - частота медианного интервала;

$S_{m-1}$  - сумма накопленных частот интервалов, предшествующих медианному.

### Показатели вариации:

Размах вариации :  $R = x_{\max} - x_{\min}$

Среднее линейное отклонение:  $l = \frac{\sum |x - \bar{x}|}{n}$  - простое;

$$l = \frac{\sum |x - \bar{x}| f}{\sum f} - \text{взвешенное}$$

Дисперсия ( $\sigma^2$ ) - средняя из квадратов отклонений вариантов значений признака от их средней величины.

$$\sigma^2 = \frac{\sum (x - \bar{x})^2}{n} - \text{простая (для не сгруппированных данных);}$$

$$\sigma^2 = \frac{\sum (x - \bar{x})^2 f}{\sum f} - \text{взвешенная (для сгруппированных данных);}$$

$$\text{Среднее квадратическое отклонение: } \sigma = \sqrt{\frac{\sum (x - \bar{x})^2 f}{\sum f}}$$

$$\text{Коэффициент осцилляции: } \nu_R = \frac{R}{x} \cdot 100\%$$

$$\text{Коэффициент вариации: } \nu_\sigma = \frac{\sigma}{x} \cdot 100\%$$

### Порядок выполнения работы

**Задание 1.** Имеются данные по обороту розничной торговли продовольственных и непродовольственных товаров (млн.руб). Определите относительные величины: планового задания, выполнения плана, роста. Сделайте выводы.

Таблица 6 - Исходные данные

Товары	Базисный год	Отчетный год	
	Факт	План	Факт
Продовольственные	1380	1400	1350
Непродовольственные	1950	2150	2000

### Решение:

Таблица 7 – Определение относительных величин

Товары	Коэффициент планового задания	Коэффициент выполнения плана	Коэффициент роста
Продовольственные			
Непродовольственные			

Вывод:

**Задание 2.** По региону имеются следующие данные о вводе в эксплуатацию жилой площади:

Таблица 8- Исходные данные

Вид жилых домов	Введено в эксплуатацию	
	2017г.	2018г.
Кирпичные	5000	5100
Панельные	2800	2500
Монолитные	3400	3200

**Определить** динамику ввода жилья в эксплуатацию и структуру введенного жилья.

**Решение:**

Расширим предложенную таблицу и определим структуру введенного жилья:

Таблица 9 - Состав и структура введенного жилья

Вид жилых домов	Введено в эксплуатацию				Динамика ввода жилья, % 2018г. / 2017г.
	2017г.		2018г.		
	тыс.кв.м.	Структура,%	тыс.кв.м.	Структура,%	
Кирпичные					
Панельные					
Монолитные					
Итого					

**Задание 3.** Произвести расчет среднего возраста студентов в группе, используя формулы средней арифметической простой и взвешенной.

**Решение:**

Таблица 10 - Расчет среднего возраста студентов в \_\_\_\_\_ группе

№ n/n	Возраст (лет)	№ n/n	Возраст (лет)
1		11	
2		12	
3		13	
4		14	
5		15	
6		16	
7		17	
8		18	
9		19	
10		И т.д.	

Средний возраст по формуле средней арифметической простой:

$$\bar{x} = \frac{x_1 + x_2 + x_3 + \dots + x_n}{n} = \frac{\sum x}{n};$$

Для определения среднего возраста по формуле средней арифметической взвешенной составить следующую таблицу:

Таблица 11 - Ряд распределения

Возраст, лет	X										Всего
Число студентов	F										

Средний возраст по формуле средней арифметической взвешенной:

$$\bar{x} = \frac{x_1 f_1 + x_2 f_2 + x_3 f_3 + \dots + x_n f_n}{f_1 + f_2 + f_3 + \dots + f_n} = \frac{\sum x f}{\sum f};$$

**Задание 4.** В ремонтной мастерской хозяйства один слесарь затрачивает на обработку детали 10 мин, второй -15 мин., третий –12 мин. Рассчитаем среднее количество времени, затрачиваемого на обработку одной детали, используя формулу средней гармонической простой.

**Задание 5.** Имеются условные данные о ценах реализации молока и общей денежной выручке по группе с.-х. предприятий. Требуется определить среднюю цену реализации молока в целом по всем предприятиям, используя формулу средней гармонической взвешенной.

Таблица 12 – Расчет средней гармонической взвешенной

Номера с.-х. предприятий	Цена за 1 ц, руб. (x)	Общая денежная выручка, тыс. руб. (w)	Количество реализованного молока, тыс. ц. (w/ x)
1	19	226,43	
2	21	218,31	
3	20	214,05	
Итого	-	$\sum w =$	$\sum (\frac{w}{x}) =$

**Задание 6.** Имеются следующие данные за 2 месяца по цехам завода в таблице 13.

Таблица 13 - Исходные данные:

№ цеха	Сентябрь		Октябрь	
	Численность работников	Средне-месячная заработная плата, руб.	Средне-месячная заработная плата, руб.	Фонд заработной платы, руб.
1	110	3500	3600	386000
2	150	3600	3500	551800
3	190	3300	3310	600000

**Определить**, за какой месяц и насколько процентов была выше средняя месячная заработная плата работников по цехам завода.

**Решение:**

Определить среднюю зарплату за сентябрь и октябрь, используя разные формулы и определить на сколько процентов одна зарплата больше другой.

**Задание 7.** Имеется следующее распределение 20 заводов по производству цемента за год:

Таблица 14 – Исходные данные:

Группа заводов по количеству производимого цемента, тыс.т	Количество заводов
До 200	1
200-240	3
240-280	5
280-320	8
320 и более	3

**Определить** среднее производство цемента на один завод.

**Решение:**

1) Закроем открытые границы интервалов (1 и 5 группы).

2) Определим по формуле средней арифметической простой середины интервалов -  $x^*$  (середины соответствующего интервала значения признака, вычисляется как средняя из значений границ интервала).

3) Определим среднее производство цемента по формуле средней арифметической для интервального ряда распределения:

$$\bar{x} = \frac{\sum x^* \cdot f}{\sum f}.$$

Таблиц 15 – Определение среднего интервала

Группа заводов по количеству производимого цемента, тыс.т $X$	Количество заводов, $f$	Средний интервал $x^*$
Итого		

**Задание 8.** Известны группы кредитных организаций по уставному капиталу:

Таблица 16 – Исходные данные:

Группы кредитных организаций по уставному капиталу, млн.р.	Число кредитных организаций
До 10	260
10-30	310
30-60	280
60-150	610
150-300	126
300 и более	180
Итого	1766

**Определить** средний размер уставного капитала в расчете на одну кредитную организацию в млн.руб. (ответ округлите до десятых).

**Задание 9.** Имеются следующие данные о лабораторных испытаниях 1000 образцов пряжи на крепость:

Таблица 17 – Исходные данные:

Крепость пряжи	Число образцов
До 180	60
180-200	150
200-220	440
220-240	250
240 и более	100

**Определить** среднюю крепость пряжи (ответ округлите до десятых).

**Задание 10.** По данным выборочного обследования произведена группировка вкладчиков по размеру вклада в Сбербанке города:

Таблица 18– Исходные данные:

Размер вклада, руб.	До 400	400 - 600	600 - 800	800 - 1000	Свыше 1000
Число вкладчиков.	32	56	120	104	88

- Определите:** 1) размах вариации;  
 2) средний размер вклада;  
 3) среднее линейное отклонение;  
 4) дисперсию;  
 5) среднее квадратическое отклонение;  
 6) коэффициент вариации вкладов.

**Решение:**

Закроем открытые границы интервалов (1 и 5 группы). Определим по формуле средней арифметической простой середины интервалов.

Средняя арифметическая для интервального ряда распределения:

$$\bar{x} = \frac{\sum x^* \cdot f}{\sum f}, \text{ где}$$

$x^*$  - середина соответствующего интервала значения признака, вычисляется как средняя из значений границ интервала.

Таблиц 19 – Определение среднего интервала

Размер вклада, руб. $X$	Число вкладчиков, руб. $f$	Средний интервал $x^*$
Итого		

Для определения показателей используются формулы для сгруппированных данных (см. теоретический материал).

Таблица 20 – Определение показателей вариации

Размер вклада, руб. $X$	Число вкладчиков, руб. $f$	Средний интервал $x^*$	$x - \bar{x}$	$ x - \bar{x} $	$ x - \bar{x} f$
Итого		-	-	-	

Для определения показателей дисперсии и среднего квадратического отклонения следует заполнить следующую таблицу:

Таблица 21– Определение показателей вариации

Размер вклада, руб. X	Число вкладчиков, руб. f	Средний интервал x'	$(x - \bar{x})$	$(x - \bar{x})^2$	$(x - \bar{x})^2 \cdot f$
Итого					

**Задание 11.** Предположим, что 100 рабочих одного цеха предприятия распределяются по тарифным разрядам следующим образом:

Таблица 22 – Исходные данные:

Тарифный разряд	1	2	3	4	5	6	Итого
Число рабочих	10	20	25	25	15	5	100

По данным о распределении рабочих цеха по тарифным разрядам, **определите** среднее линейное отклонение (Ответ запишите с точностью до сотых.)

**Задание 12.** Имеем группировку рабочих-сдельщиков коммерческого предприятия по производственному стажу:

Таблица 23 – Исходные данные:

Группа рабочих со стажем, лет	Число рабочих
До 5	50
10-15	200
15 и более	150

По данным о распределении рабочих-сдельщиков коммерческого предприятия по производственному стажу, **определите** среднее квадратическое отклонение, лет(года) (ответ запишите с точностью до десятых).

**Задание 13.** Имеем сведения о банках, сгруппированных по размеру прибыли:

Таблица 24 – Исходные данные:

Размер прибыли, млрд. руб.	Число банков
3,0-3,8	2
3,8-4,6	4
4,6-5,4	6
5,4-6,2	5
6,2-7,0	3
Итого	20

По данным о банках, сгруппированных по размеру прибыли, **определите** дисперсию признака (ответ запишите с точностью до сотых).

**Задание 14.** Имеются следующие данные о распределении торговых фирм города по величине товарооборота:

Таблица 25 – Исходные данные:

Группа торговых фирм по величине товарооборота, млн.руб.	Число фирм
До 5	4
5-10	6
10-15	5
15-20	5

По данным о распределении торговых фирм города по величине товарооборота, **определите** коэффициент вариации в %. (Ответ запишите с точностью до целых)

**Задание 15.** Имеются данные о распределении 100 семей по количеству детей в семье. **Определить** моду.

Таблица 26 – Исходные данные:

Число детей	Количество семей
0	6
1	28
2	22
3	19
4	13
5	5
6	7
Итого	100

**Задание 16.** На основании задания 1(практическая работа № 1), определить моду по гистограмме и медиану по кумуляте.

**Контрольные вопросы:**

1. Какая величина в статистике называется средней?
2. Назвать виды степенных средних величин и способы их вычисления.
3. Какие показатели относятся к структурным средним величинам?
4. Назвать способы вычисления структурных величин.
5. Какие показатели вариации являются абсолютными, а какие относительными?
6. При каком значении коэффициента вариации совокупность считается однородной?

**Литература:**

**Основная литература:**

**1.Статистика :** учебник и практикум для среднего профессионального образования / под редакцией И. И. Елисеевой. — 3-е изд., перераб. и доп. — Москва : Издательство Юрайт, 2020. — 361 с. — (Профессиональное образование). — ISBN 978-5-534-04660-1. — Текст : электронный // ЭБС Юрайт [сайт]. — URL: <https://urait.ru/bcode/450916>— ЭБС «Юрайт»

**Дополнительная литература:**



**1. Минашкин, В. Г.** Статистика : учебник и практикум для среднего профессионального образования / В. Г. Минашкин ; под редакцией В. Г. Минашкина. — Москва : Издательство Юрайт, 2019. — 448 с. — (Профессиональное образование). — ISBN 978-5-534-03465-3. — Текст : электронный // ЭБС Юрайт [сайт]. — URL: <https://urait.ru/bcode/433530> — ЭБС «Юрайт»

### ПРАКТИЧЕСКАЯ РАБОТА № 3

#### ОПРЕДЕЛИТЬ ПОКАЗАТЕЛИ ВЗАИМОСВЯЗИ. ОПРЕДЕЛИТЬ КОЭФФИЦИЕНТ МНОЖЕСТВЕННОЙ КОРРЕЛЯЦИИ

(Тема 2.3. Статистическое изучение взаимосвязи социально-экономических явлений)

**Цель работы:** Научиться производить расчеты показателей, характеризующие направление, тесноту и форму связи.

**Ход занятия:** -изучить теоретическую часть (методику проведения корреляционно-регрессионного анализа);

- прочитать внимательно задания;
- выполнить задания, пользуясь исходными данными;
- сделать вывод.

#### Теоретическая часть

Корреляционно-регрессионный анализ применяется для определения тесноты и направления взаимосвязи между результативным и факторным признаками.

Для показателей за один год строится следующая таблица:

Таблица 27 – Вспомогательная таблица для расчета коэффициента корреляции

№ хозяйства	Результативный признак (Y)	Факторный признак (X)	$y^2$	$x^2$	$XY$
1					
2					
3					
4					
И т.д.					
N=10					

Расчеты показателей производят по следующим формулам:

**Коэффициент корреляции:** 
$$r_{xy} = \frac{\overline{xy} - \bar{x} \cdot \bar{y}}{\sigma_x \cdot \sigma_y}$$

$$\overline{xy} = \frac{\sum xy}{n}; \bar{x} = \frac{\sum x}{n}; \bar{y} = \frac{\sum y}{n}; \sigma_x = \sqrt{\frac{\sum x^2}{n} - (\bar{x})^2}; \sigma_y = \sqrt{\frac{\sum y^2}{n} - (\bar{y})^2}$$

Коэффициент корреляции  $-1 < r < 1$ , чем ближе к 1, тем связь между признаками сильнее, если  $r=0$ , то связь отсутствует.

**Коэффициент детерминации**,  $D = r^2$  выраженный в %, показывает, сколько колебаний результативного признака обусловлено влиянием факторного.

Прямолинейную зависимость можно выразить уравнением прямой  $\bar{y}_x = a + bx$ , где параметр  $b$  - **коэффициент регрессии**, который показывает, на сколько в среднем изменяется результирующий признак при изменении факторного на 1.

Определение значений параметров  $a, b$  производится способом наименьших квадратов, путем построения и решения системы двух нормальных уравнений:

$$\begin{cases} \sum y = na + b \sum x \\ \sum yx = a \sum x + b \sum x^2 \end{cases}$$

Частный **коэффициент эластичности** ( $\varepsilon = b \frac{\bar{x}}{\bar{y}}$ ), показывает на сколько процентов в среднем изменяется результирующий признак (y) при изменении факторного (x) на 1%.

$\beta$  -**коэффициент** ( $\beta = b \cdot \frac{\sigma_x}{\sigma_y}$ ) показывает, на какую часть среднего квадратического отклонения изменится результирующий признак при изменении соответствующего фактора (x) на величину его среднего квадратического отклонения.

При корреляционно-регрессионном анализе **ряда динамики** данные берутся минимум за 7 лет, строится следующая таблица:

Таблица 28 - Вспомогательная таблица для расчета коэффициента корреляции

Годы	Факторный признак, X	Результирующий признак, Y	$\Delta x$	$\Delta y$	$\Delta x^2$	$\Delta y^2$	$\Delta x \Delta y$
$\Sigma$	X	X					

Исключается влияние автокорреляции путем вычитания из каждого уровня предшествующего ему.  $\Delta x = x_i - x_{i-1}$ ,  $\Delta y = y_i - y_{i-1}$ .

**Коэффициент корреляции:**  $r = \frac{\sum \Delta x \Delta y}{\sqrt{\sum \Delta x^2 \sum \Delta y^2}}$ .

**Коэффициент регрессии:**  $b = \frac{\sum \Delta x \Delta y}{\sum \Delta x^2}$ ,

Определяется достоверность расчетов данной зависимости  $t_{рас.} = \frac{r}{S_r}$ ,

где  $S_r$  - ошибка коэффициента корреляции,  $S_r = \frac{1-r^2}{\sqrt{n}}$ . Если  $t_p > t_{табл.}$ , то связь между признаками достоверна,  $t_{табл.}$  находится по таблице Стьюдента.

Определяют резерв (B) на основе коэффициента регрессии ( $b$ ):

$$B = b \cdot \Delta x, \Delta x = x_{\max} - x_{\text{послед.года}}$$

### Порядок выполнения работы

**Задание 1.** Определите показатели взаимосвязи между прибылью организации и величиной оборотного капитала, определите на сколько измениться прибыль, если оборотный капитал возрастет на 0,5 млн.руб.

**Решение:**

Таблица 29 – Расчет параметров связи между прибылью и величиной оборотного капитала

Годы	Прибыль от продаж, тыс. руб. «у»	Оборотный капитал, млн.руб. «х»	Цепной прирост прибыли, $\Delta y$	Цепной прирост капитала, $\Delta x$	$\Delta y * \Delta x$	$\Delta y^2$	$\Delta x^2$
2010	12,5	1,2	-	-	-	-	-
2011	13,6	1,4	1,1	0,2	0,22	1,21	0,04
2012	17,8	1,8					
2013	14,2	1,4					
2014	15,6	1,5					
2015	16,2	1,6					
2016	14,7	1,3					
2017	15,1	1,6					
2018	16,8	1,7					
Итого	×	×	×	×			

Рассчитываем цепные приросты, затем определяем итоги трех последних столбцов и определяем коэффициент корреляции и регрессии, используя формулы корреляционно-регрессионном анализе **ряда динамики**.

**Задание 2.** Определите взаимосвязь между производительностью труда и средним возрастом оборудования по совокупности 10 предприятий, оцените тесноту связи и определите уровень производительности труда, при условии, что средний возраст оборудования снизиться на 0,7 года.

**Решение:**

**Определим  $b$  - коэффициент регрессии** (который показывает, на сколько в среднем изменяется результативный признак при изменении факторного на 1).

Определение значений параметров  $a, b$  производится способом наименьших квадратов, путем построения и решения системы двух нормальных уравнений:

$$\sum y = na + b \sum x$$

$$\sum yx = a \sum x + b \sum x^2$$

**Определим коэффициент корреляции:**  $r_{xy} = \frac{\overline{xy} - \bar{x} \cdot \bar{y}}{\sigma_x \cdot \sigma_y}$ ,

$$\overline{xy} = \frac{\sum xy}{n}; \bar{x} = \frac{\sum x}{n}; \bar{y} = \frac{\sum y}{n}; \sigma_x = \sqrt{\frac{\sum x^2}{n} - (\bar{x})^2}; \sigma_y = \sqrt{\frac{\sum y^2}{n} - (\bar{y})^2}$$

Таблица 30 – Расчет параметров связи между производительностью труда и средним возрастом оборудования

№ п/п Предприя-	Производительность труда,	Средний возраст оборудования, лет	$y^2$	$x^2$	$XY$
--------------------	---------------------------	-----------------------------------	-------	-------	------

тия	тыс.руб. (Y)	(X)			
1	4,2	7,8	17,64	60,84	32,76
2	4,6	6,1			
3	4,7	5,4			
4	4,8	5,2			
5	3,1	7,7			
6	5,6	4,3			
7	2,8	11,4			
8	5,1	4,7			
9	3,9	8,1			
10	4,5	6,9			
Итого:	$\sum y =$	$\sum x =$	$\sum y^2 =$	$\sum x^2 =$	$\sum yx =$

**Задание 3.** На основе данных таблицы определить показатели взаимосвязи между прибылью и продуктивностью молочного скота. Сделать выводы.

Таблица 31 - Исходные данные

№ хозяйства	1	2	3	4	5	6	7	8	9	10
Прибыль, млн.руб	1,6	2,6	2,1	3,2	2,1	3,2	1,7	1,9	2,8	3,2
Продуктивность, ц	24,84	27,54	27,54	37,03	31,92	34,07	25,01	25,14	31,01	34,48

**Решение:**

Построим таблицу аналогичную таблице 17 и произведем расчет показателей (коэффициента корреляции, регрессии, детерминации, эластичности и бетта коэффициента).

**Задание 2.** На основе исходных данных таблицы, при помощи метода корреляции исследуете связь между урожайностью картофеля и внесением органических удобрений.

Провести оценку результатов на их существенность. Сделать выводы с определением резервов.

**Решение:**

Таблица 32 - Вспомогательная таблица для определения взаимосвязи между урожайностью картофеля и внесением органических удобрений

Годы	Урожайность картофеля, ц/га, «у»	Внесение органических удобрений, т «х»	$\Delta x$	$\Delta y$	$\Delta x^2$	$\Delta y^2$	$\Delta y * \Delta x$
2008	259,6	25	-	-	-	-	-
2009	260,0	25					
2010	209,9	20					
2011	250,8	20					
2012	130,0	18					
2013	108,8	20					
2014	270,0	25					

2015	131,0	20					
2016	142,9	20					
2017	132,1	18					
2018	148,6	22					
Итого	×	×					

Определить коэффициент корреляции, коэффициент регрессии, коэффициент детерминации. Определить достоверность расчетов данной зависимости, по таблице Стьюдента ( $t_{\text{табл}}=2,447$ ).

Определить резерв и сделать вывод.

**Задание 3.** Определить показатели множественной корреляции на основании исходных данных таблицы 4.

**Решение:**

Уравнение линейной множественной регрессии имеет вид:

$$\bar{y}_{x_1x_2} = a + bx_1 + cx_2$$

Параметры этого уравнения при решении системы нормальных уравнений находятся по способу наименьших квадратов.

$$\begin{cases} \sum y = na + b \sum x_1 + c \sum x_2 \\ \sum yx_1 = a \sum x_1 + b \sum x_1^2 + c \sum x_1x_2 \\ \sum yx_2 = a \sum x_2 + b \sum x_1x_2 + c \sum x_2^2 \end{cases}$$

Таблица 33 - Исходные данные (вспомогательная таблица для расчета показателей множественной корреляции)

№ хозяйств	Прибыль, тыс. руб.	Продуктивность, ц	Уровень механизации, %	$yx_1$	$yx_2$	$x_1x_2$	$x_1^2$	$x_2^2$	$y^2$
1	1609	24,84	88,8						
2	2654	27,54	91,7						
3	2143	27,54	91,89						
4	3216	37,03	92,63						
5	2104	31,92	91,03						
6	3214	34,07	32,14						
7	1706	25,14	89,6						
8	1984	25,14	91,12						
9	2834	31,01	92,1						
10	3210	34,48	92,45						
Итого:									

Подставляем соответствующие значения в уравнения и рассчитываем параметры.

1). Разделить члены уравнений на коэффициенты при  $a$ , затем из 2-го уравнения вычитаем 1-ое и из 2-го уравнения вычитаем 3-е, получаем систему из двух уравнений с двумя неизвестными ( $c$  и  $b$ ).

2). Разделить члены уравнения на коэффициент при  $b$ , из 1-го уравнения вычитаем 2-ое и находим  $c$ .

3). В любое из двух уравнений подставляем  $c$ .

4). Затем в уравнение подставляем  $b$  и  $c$  и находим  $a$ . Полученные параметры подставляем в уравнение.

Коэффициент  $b$  ( $c$ ) показывает, на сколько в среднем увеличится результативный признак  $Y$  при увеличении (если  $+$ ) или уменьшении (если  $-$ ) факторного признака  $x_1$  ( $x_2$ ) на 1.

Определение тесноты связи для трех признаков ( $y, x_1, x_2$ ) производится по формуле множественного коэффициента корреляции, который изменяется в пределах от 0 до 1

$$R_{yx_1x_2} = \sqrt{\frac{r_{yx_1}^2 + r_{yx_2}^2 - 2r_{yx_1} \cdot r_{yx_2} \cdot r_{x_1x_2}}{1 - r_{x_1x_2}^2}}$$

где  $r_{yx_1}, r_{yx_2}, r_{x_1x_2}$  - коэффициенты парной линейной корреляции

$$r_{x_1y} = \frac{\overline{x_1y} - \overline{x_1} \cdot \overline{y}}{\sigma_{x_1} \cdot \sigma_y}, \quad r_{x_2y} = \frac{\overline{x_2y} - \overline{x_2} \cdot \overline{y}}{\sigma_{x_2} \cdot \sigma_y}, \quad r_{x_1x_2} = \frac{\overline{x_1x_2} - \overline{x_1} \cdot \overline{x_2}}{\sigma_{x_1} \cdot \sigma_{x_2}},$$

$$\overline{yx_1} = \frac{\sum yx_1}{n}, \quad \overline{y} = \frac{\sum y}{n}, \quad (\overline{y})^2 =$$

$$\overline{yx_2} = \frac{\sum yx_2}{n}, \quad \overline{x_1} = \frac{\sum x_1}{n}, \quad (\overline{x_1})^2 =$$

$$\overline{x_1x_2} = \frac{\sum x_1x_2}{n}, \quad \overline{x_2} = \frac{\sum x_2}{n}, \quad (\overline{x_2})^2 =$$

Среднее квадратическое отклонение соответствующих признаков  $x_1, x_2, y$

$$\sigma_{x_1} = \sqrt{\frac{\sum x_1^2}{n} - (\overline{x_1})^2}, \quad \sigma_{x_2} = \sqrt{\frac{\sum x_2^2}{n} - (\overline{x_2})^2}, \quad \sigma_y = \sqrt{\frac{\sum y^2}{n} - (\overline{y})^2}.$$

### Контрольные вопросы:

1. Каковы методы выявления наличия связи социально-экономических явлений?
1. Какие признаки называются факторными, а какие результативными? Назвать количественные критерии оценки тесноты связи.
2. Какие коэффициенты используются в корреляционно-регрессионном анализе, как они вычисляются и анализируются?
3. Как производится расчет параметров линейного уравнения регрессии методом наименьших квадратов?
4. В чем сущность метода расчета множественной регрессии?

### Литература:

#### Основная литература:

**1. Статистика :** учебник и практикум для среднего профессионального образования / под редакцией И. И. Елисеевой. — 3-е изд., перераб. и доп. — Москва : Издательство Юрайт, 2020. — 361 с. — (Профессиональное образование). — ISBN 978-5-534-04660-1. — Текст : электронный // ЭБС Юрайт [сайт]. — URL: <https://urait.ru/bcode/450916> — ЭБС «Юрайт»

**Дополнительная литература:**

**1. Минашкин, В. Г.** Статистика : учебник и практикум для среднего профессионального образования / В. Г. Минашкин ; под редакцией В. Г. Минашкина. — Москва : Издательство Юрайт, 2019. — 448 с. — (Профессиональное образование). — ISBN 978-5-534-03465-3. — Текст : электронный // ЭБС Юрайт [сайт]. — URL: <https://urait.ru/bcode/433530> — ЭБС «Юрайт»

## ПРАКТИЧЕСКАЯ РАБОТА № 4

### РАСЧЕТ И АНАЛИЗ ПОКАЗАТЕЛЕЙ ДИНАМИКИ. ВЫРАВНИВАНИЕ РЯДА ДИНАМИКИ РАЗЛИЧНЫМИ СПОСОБАМИ. ПРОГНОЗИРОВАНИЕ.

(Тема 2.4. Ряды динамики и их применение в анализе социально-экономических явлений)

**Цель работы:** научиться проводить расчет и анализ показателей динамики; выравнивание ряда динамики различными способами; прогнозирование.

**Ход занятия:** -изучить теоретическую часть;

- прочитайте внимательно задания;
- выполните задания, пользуясь исходными данными и формулами;
- сделать вывод.

#### Теоретическая часть

Анализ рядов динамики предполагает расчет системы показателей, базисных и цепных для  $i$ -го периода времени ( $i= 1,2,\dots,n$ ). При расчете цепных показателей сравнение производится с предыдущим уровнем, а при расчете базисных сравнение производится с начальным уровнем или другим принятым за базу сравнения.

Абсолютный прирост:

$$A^C = y_i - y_{i-1} - \text{цепной}; \quad A^B = y_i - y_0 - \text{базисный}.$$

Темп роста:

$$T_P^C = \frac{y_i}{y_{i-1}} \cdot 100 - \text{цепной}; \quad T_P^B = \frac{y_i}{y_0} \cdot 100 - \text{базисный}.$$

Темп прироста:

$$П^C = T_P^C - 100 - \text{цепной}; \quad П^B = T_P^B - 100 - \text{базисный}.$$

Абсолютное значение 1% прироста:

$$A_3^C = y_{i-1} \cdot 0,01 - \text{цепной}; \quad A_3^B = y_0 \cdot 0,01 - \text{базисный}.$$

Расчет среднегодовых показателей рядов динамики производится с помощью следующих формул:

$$\bar{y} = \frac{\sum y}{n} \text{ - среднее значение признака;}$$

$$\bar{A} = \frac{Y_n - Y_1}{n - 1} \text{ - среднегодовой абсолютный прирост;}$$

$$\bar{T} = \sqrt[n-1]{\frac{Y_n}{Y_1}} \cdot 100\% \text{ - среднегодовой темп роста;}$$

$$\bar{\Pi} = \bar{T} - 100\% \text{ - среднегодовой темп прироста.}$$

Для выявления основной тенденции и прогнозирования наиболее эффективным является аналитическое выравнивание (определение тренда). При этом уровни ряда динамики выражаются в виде функции времени. Выравнивание по прямой имеет выражение  $\hat{y} = a + b \cdot t$ , где  $t$  условное обозначение времени. Параметры уравнения  $a$  и  $b$  находят с помощью метода наименьших квадратов из решения системы двух уравнений:

$$\begin{cases} \sum y = n \cdot a + b \cdot \sum t \\ \sum yt = a \sum t + b \sum t^2 \end{cases}, \text{ поскольку } \sum t = 0 \text{ (из таблицы 34), то}$$

$$a = \frac{\sum y}{n}; \quad b = \frac{\sum yt}{\sum t^2}. \quad Y = a + b \cdot t \text{ - уравнение для выравнивания.}$$

Для расчетов следует построить таблицу (данные берутся не менее чем за 7 лет).

Таблица 34 – Определение основной тенденции \_\_\_\_\_  
в \_\_\_\_\_

Годы	Уровни ряда «у»	Условное обозначение времени, «t»	$t^2$	$yt$	Выровненные уровни ряда $y_s$	$(y - y_s)^2$
2012	$y_1$	-3	9		$\hat{y}_1 = a + b \cdot (-3)$	
2013	$y_2$	-2	4		$\hat{y}_2 = a + b \cdot (-2)$	
2014	$y_3$	-1	1		$\hat{y}_3 = a + b \cdot (-1)$	
2015	$y_4$	0	0		и т.д.	
2016	$y_5$	1	1			
2017	$y_6$	2	4			
2018	$y_7$	3	9			
Итого	$\sum y$	0	28		$\sum y_s$	

Предполагаемый прогнозный уровень определяется:  $\hat{y} = (a + b \cdot t) \pm S$ , для 2019 г.  $t = 4$ , для 2020 г.  $t = 5$  и т.д., прогнозный уровень на 2020 год:  $\hat{y}_{2020} = (a + b \cdot 5) \pm S$ ,



Расчёты ошибки производятся по формуле:  $S = \sqrt{\frac{\sum(y - \bar{y})^2}{n - 2}}$

### Порядок выполнения работы

**Задание 1.** По данным о численности работников на 1 января на предприятии (табл.35) определите показатели динамики. Рассчитайте среднегодовые значения. Сделать выводы.

Таблица 35 – Динамика численности работников предприятия

Годы	Численность работников, чел.	Абсолютный прирост, чел.		Темп роста, %		Темп прироста, %		Абсолютное значение 1%. прироста, чел.
		Б	Ц	Б	Ц	Б	Ц	
Символы	У	А <sup>б</sup>	А <sup>ц</sup>	Тр <sup>б</sup>	Тр <sup>ц</sup>	Тп <sup>б</sup>	Тп <sup>ц</sup>	Абс.зн.
2009	290							
2010	283							
2011	303							
2012	279							
2013	288							
2014	265							
2015	247							
2016	254							
2017	272							
2018	268							

**Задание 2.** Определите основную тенденцию и прогнозируемую численность работников на 2020 год. Расчет провести по линейной функции (исходные данные в задании 1). Фактические и выровненные уровни изобразите графически. Сделать выводы.

**Задание 3.** Провести выравнивание производства меда в хозяйстве с помощью средней скользящей (3-х членной) по среднему приросту. Результаты проанализируйте.

Таблица 36 – Исходные данные

Годы	Производство меда, ц У	Расчет средней скользящей		Выравнивание по среднегодовому приросту	
		Суммы по скользящим	средние скользящие	порядк. № года (t)	выровненные значения
2010	66	-	-	0	$y_1 = y_0 + \bar{A} \cdot t$
2011	61	-	-	1	$y_2 = y_0 + \bar{A} \cdot t$
2012	63	$y_1 + y_2 + y_3$	$\sum y \div 3$	2	$y_3 = y_0 + \bar{A} \cdot t$
2013	54	$y_2 + y_3 + y_4$	$\sum y \div 3$	3	и т.д.
2014	60	и т.д.	и т.д.	и т.д.	
2015	67				
2016	70				

2017	65				
2018	67				

**Задание 4.** На основании исходных данных по грузовому автотранспортному предприятию выявите наличие сезонной неравномерности и определите величину сезонной волны, используя индексы сезонности. Постройте график сезонной волны. Сделайте выводы.

Таблица 37 - Исходные данные:

Месяцы	Среднесуточный объем перевозок, тыс. т				Показатели сезонности, % ( $i_c$ )
	2016г.	2017г.	2018г.	Средняя за 3 года ( $\bar{y}_i$ )	
Январь	10,2	9,7	11,8		
Февраль	15,2	16,1	14,4		
Март	17,3	14,8	15,6		
Апрель	19,4	22,7	16,5		
Май	21,2	25,4	29,1		
Июнь	26,1	28,2	25,2		
Июль	28,3	25,8	23,5		
Август	21,4	23,3	23,6		
Сентябрь	22,1	20,7	18,2		
Октябрь	14,6	15,2	16,3		
Ноябрь	9,5	8,6	13,3		
Декабрь	12,4	12,9	14,6		
Итого					
В среднем					

**Решение:**

Показателем изменения сезонных колебаний является индекс сезонности:

$$i_c = \frac{\bar{y}_i}{\bar{y}_0} \cdot 100, \text{ где}$$

$\bar{y}_i$  - средняя из фактических уровней одноименных месяцев,

**например:** (январь 2016г.+январь 2017г.+январь 2018 г.) : 3 = средняя за январь

$\bar{y}_0$  - общая средняя за исследуемый период, определяется по формуле средней арифметической взвешенной  $\bar{y}_0 = (\sum \bar{y}_i \cdot t_k) \div 365$ ,

**например:** среднюю за январь умножить на количество дней в январе + среднюю за февраль умножить на количество дней в феврале + среднюю за март умножить на количество дней в марте + и т.д., затем сумму разделить на количество дней в году (365).

**Контрольные вопросы:**

1. Что собой представляет ряд динамики?
2. Назвать виды рядов динамики.

3. Какие показатели используются в рядах динамики? Какова методика расчёта этих показателей?
4. Какие методы применяют для выявления основной тенденции?

### Литература:

#### Основная литература:

**1. Статистика** : учебник и практикум для среднего профессионального образования / под редакцией И. И. Елисейевой. — 3-е изд., перераб. и доп. — Москва : Издательство Юрайт, 2020. — 361 с. — (Профессиональное образование). — ISBN 978-5-534-04660-1. — Текст : электронный // ЭБС Юрайт [сайт]. — URL: <https://urait.ru/bcode/450916> — ЭБС «Юрайт»

#### Дополнительная литература:

**1. Минашкин, В. Г.** Статистика : учебник и практикум для среднего профессионального образования / В. Г. Минашкин ; под редакцией В. Г. Минашкина. — Москва : Издательство Юрайт, 2019. — 448 с. — (Профессиональное образование). — ISBN 978-5-534-03465-3. — Текст : электронный // ЭБС Юрайт [сайт]. — URL: <https://urait.ru/bcode/433530> — ЭБС «Юрайт»

## ПРАКТИЧЕСКАЯ РАБОТА № 5

### РАСЧЕТ И АНАЛИЗ ИНДИВИДУАЛЬНЫХ И ОБЩИХ

(Тема 2.5 Индексный анализ)

**Цель работы:** Научиться проводить расчет и анализ индивидуальных и общих индексов.

**Ход занятия:** -изучить теоретическую часть;

- прочитать внимательно задания;
- выполнить задания, пользуясь исходными данными и формулами;
- сделать вывод.

#### Теоретическая часть

Индивидуальные индексы определяются по формулам (для задания 1):

$i = \frac{q_1}{q_0}$  - индивидуальный индекс физического объема,

$\Delta = q_1 - q_0$  - абсолютное изменение;

$i = \frac{t_0}{t_1}$  - индивидуальный индекс производительности труда,

$\Delta = t_0 - t_1$  - изменение;

$i = \frac{t_1}{t_0}$  - индивидуальный индекс трудоемкости,

$\Delta = t_1 - t_0$  - абсолютное изменение.

Для индексного анализа производительности труда используются следующие индексы:

$J = \frac{\sum q_1 t_0}{\sum q_1 t_1}$  производительности труда;  $\mathcal{E} = \sum q_1 t_0 - \sum q_1 t_1$  экономии раб. времени;

$J_{з.р.в.} = \frac{\sum q_1 t_1}{\sum q_0 t_0}$  общие затраты рабочего времени;

$$J_{mp.} = \frac{\sum q_1 t_1}{\sum q_1 t_0} \text{ трудоёмкости; } J_{ф.о.} = \frac{\sum q_1 t_0}{\sum q_0 t_0} \text{ физического объема;}$$

где  $q_1, q_0$  – количество продукции в отчётном и базисном году,  $t_1, t_0$  – затраты труда.

#### Взаимосвязь индексов

$$J_{з.р.в.} = J_{mp.} \cdot J_{ф.о.} \quad J_{з.р.в.} = \frac{1}{J_{нр.трудо.}} \cdot J_{ф.о.}$$

#### Абсолютные показатели:

$$\Delta з.р.в. = \sum q_1 t_1 - \sum q_0 t_0, \quad \Delta mp = \sum q_1 t_1 - \sum q_1 t_0, \quad \Delta ф.о. = \sum q_1 t_0 - \sum q_0 t_0,$$

$$\Delta з.р.в. = \Delta mp + \Delta ф.о.$$

По отдельным продуктам, услугам рассчитываются индивидуальные индексы себестоимости (для задания 2):

$$i_z = \frac{z_1}{z_0}$$

По группам однородных продуктов, работ, услуг применяются индексы среднего уровня:

$$J_z = \frac{\bar{z}_1}{\bar{z}_0}, \quad \text{где } \bar{z}_0 = \frac{\sum q_0 z_0}{\sum q_0}, \quad \bar{z}_1 = \frac{\sum q_1 z_1}{\sum q_1}$$

По группе разнородных продуктов рассчитывают агрегатные индексы фиксированного (постоянного) состава (для задания 3):

$$J_z = \frac{\sum q_1 z_1}{\sum q_1 z_0}$$

где  $q$  – объем продукции.

Разность между числителем и знаменателем показывает экономию (-) или перерасход затрат (+) за счет изменения себестоимости при отчетном объеме производства.

$$\Theta = \sum q_1 z_1 - \sum q_1 z_0$$

Взаимосвязанные индексы (для задания 2):

$$J_{qz} = \frac{\sum q_1 z_1}{\sum q_0 z_0} \text{ производственных затрат;}$$

$$J_z = \frac{\sum q_1 z_1}{\sum q_1 z_0} \text{ себестоимости;}$$

$$J_{ф.о.} = \frac{\sum q_1 z_0}{\sum q_0 z_0} \text{ физического объёма и структуры;}$$

где  $q_1, q_0$  – количество произведённой продукции в отчётном и базисном году  
 $z_1, z_0$  – себестоимость 1ц продукции.

#### Взаимосвязь индексов:

$$J_{qz} = J_z \cdot J_{\phi.o.}$$

Абсолютные показатели определяются как разность между числителем и знаменателем относительных показателей.

### Порядок выполнения работы

**Задание 1.** Определить индивидуальные и общие индексы производительности труда, а также взаимосвязанные индексы затрат рабочего времени, трудоемкости, физического объема. Показать абсолютные изменения. Сделать выводы.

Таблица 38 - Исходные данные:

Виды продукции	Количество продукции, тыс. ц.		Затраты труда на производство 1ц продукции, чел.-час	
	2017г.	2018г.	2017г.	2018г.
А	4,2	4,9	1,4	0,8
В	2,7	2,8	5,1	4,7
С	4,1	3,6	6,3	5,9

### Решение:

Таблица 39 - Рабочая таблица для расчета индивидуальных индексов

Виды продукции	Индекс физического объема		Индекс производительности труда		Индекс трудоемкости	
	i	Δ	i	Δ	i	Δ
А						
В						
С						

Таблица 40 - Вспомогательная таблица для расчета общих индексов

Виды продукции	Количество продукции, тыс. ц		Затраты труда на производство 1ц продукции, чел.-час		Затраты труда на производство всей продукции, чел.-час		
	2017г.	2018г.	2017г.	2018г.	2017г.	2018г.	Усл.
Символы	$q_0$	$q_1$	$t_0$	$t_1$	$q_0 t_0$	$q_1 t_1$	$q_1 t_0$
А							
В							
С							
Итого:							

**Задания 2.** Определите индивидуальные и общие индексы себестоимости, а также взаимосвязанные индексы производственных затрат, себестоимости и физического объема. Показать абсолютные изменения. Сделать вывод.

Таблица 41-Исходные данные:

Виды продукции	Количество продукции, тыс.шт,		Себестоимость единицы продукции,руб.	
	2017г.	2018г.	2017г.	2018г.
А	531	1992	253	259
В	2118	1383	96	79
С	6504	7430	167	184

**Решение:**

Для решения задания 2, строиться вспомогательная таблица аналогичная таблице 40. Формулы расчета индексов в теоретической части.

**Задание 3.** Определите общий агрегированный индекс себестоимости продукции (индекс постоянного состава) в% (с точностью до 0,1) при условии:

Таблица 42-Исходные данные:

Предприятие	Базисный период		Отчетный период	
	Объем продукции тыс. шт.	Себестоимость единицы продукции, руб.	Объем продукции тыс. шт.	Затраты на выпуск продукции
№1	400	4	410	2050
№2	320	2	340	1020

**Решение:**

Для решения задания, строиться вспомогательная таблица, аналогичная таблице 40. Формулы индекса в теоретической части.

**Задание 4.** Реализация овощей ОАО "Тепличное" за два месяца характеризуется следующими данными:

Таблица 43 -Исходные данные:

Наименование продукции	Сентябрь		Октябрь	
	Цена за 1 кг, руб	Кол-во, кг	Цена за 1 кг, руб	Кол-во, кг
Огурцы	63	125	32	430
Помидоры	70	84	40	315

Определить общий индекс физического объема реализованной продукции (по Ласпейресу). Результат округлите до сотых.

**Решение:**

**q**- количество(объем) продукции в натуральном выражении,  
**p**- цена единицы товара.

Индекс физического объема (по Ласпейреса) 
$$J_q = \frac{\sum q_1 p_0}{\sum q_0 p_0}$$

**Задание 5.** Имеются следующие данные о реализации мясных продуктов на городском рынке

Таблица 44 -Исходные данные:

Наименование продукции	Сентябрь		Октябрь	
	Цена за 1 кг, руб	Кол-во, кг	Цена за 1 кг, руб	Кол-во, кг
Говядина	180	2630	190	2410
Свинина	150	1450	155	1230

Определить общий индекс цен Пааше. Результат округлите до сотых.

**Решение:**

**q**- количество(объем) продукции в натуральном выражении,  
**p**- цена единицы товара.

$$\text{Индекс цен Пааше } J_p = \frac{\sum q_1 p_1}{\sum q_1 p_0}$$

**Задание 6.** Известны следующие данные о реализации кофе и чая в торговых точках города:

Таблица 45 -Исходные данные:

Наименование товаров	Август		Сентябрь	
	Цена за 1 пачку, руб	Кол-во, шт	Цена за 1 пачку, руб	Кол-во, шт
Кофе	74	120	78	131
Чай	45	230	46	224

Определите общий индекс товарооборота. Результат округлите до сотых.

**Решение:**

Для решения задания, строится вспомогательная таблица, аналогичная таблице 40.

**q**- количество(объем) продукции в натуральном выражении,

**p**- цена единицы товара.

**pq**– стоимость продукции или товарооборот

$$\text{Формула индекса товарооборота: } J_{qp} = \frac{\sum q_1 p_1}{\sum q_0 p_0}$$

**Контрольные вопросы:**

1. Что такое индекс?
2. По каким признакам классифицируются экономические индексы?
3. Какие индексы относятся к количественным и качественным показателям?
4. Назвать важнейшие экономические индексы и их взаимосвязи.

**Литература:**

### **Основная литература:**

**1. Статистика :** учебник и практикум для среднего профессионального образования / под редакцией И. И. Елисеевой. — 3-е изд., перераб. и доп. — Москва : Издательство Юрайт, 2020. — 361 с. — (Профессиональное образование). — ISBN 978-5-534-04660-1. — Текст : электронный // ЭБС Юрайт [сайт]. — URL: <https://urait.ru/bcode/450916> — ЭБС «Юрайт»

### **Дополнительная литература:**

**1. Минашкин, В. Г.** Статистика : учебник и практикум для среднего профессионального образования / В. Г. Минашкин ; под редакцией В. Г. Минашкина. — Москва : Издательство Юрайт, 2019. — 448 с. — (Профессиональное образование). — ISBN 978-5-534-03465-3. — Текст : электронный // ЭБС Юрайт [сайт]. — URL: <https://urait.ru/bcode/433530> — ЭБС «Юрайт»

## **СПИСОК ИСПОЛЬЗУЕМЫХ ИСТОЧНИКОВ**

### **Основная литература:**

**1. Статистика :** учебник и практикум для среднего профессионального образования / под редакцией И. И. Елисеевой. — 3-е изд., перераб. и доп. — Москва : Издательство Юрайт, 2020. — 361 с. — (Профессиональное образование). — ISBN 978-5-534-04660-1. — Текст : электронный // ЭБС Юрайт [сайт]. — URL: <https://urait.ru/bcode/450916> — ЭБС «Юрайт»

### **Дополнительная литература:**

**1. Минашкин, В. Г.** Статистика : учебник и практикум для среднего профессионального образования / В. Г. Минашкин ; под редакцией В. Г. Минашкина. — Москва : Издательство Юрайт, 2019. — 448 с. — (Профессиональное образование). — ISBN 978-5-534-03465-3. — Текст : электронный // ЭБС Юрайт [сайт]. — URL: <https://urait.ru/bcode/433530> — ЭБС «Юрайт»

### **Интернет-ресурсы:**

1. Федеральная служба государственной статистики - Режим доступа: <https://rosstat.gov.ru/>
2. Справочная правовая система КонсультантПлюс - Режим доступа: <http://www.consultant.ru/>
3. Единое окно доступа к образовательным ресурсам – Режим доступа: <http://window.edu.ru>

### **Периодические издания:**

Вопросы статистики : науч.-информ. журн. / учредитель и изд. : АНО Информационно-издательский центр «Статистика России». – 1919 - . – Москва, 2016 . - Ежемес. – ISSN 0320-8168. - Предыдущее название: Вестник статистики (до 1993 года) – Текст : непосредственный.

### **Учебно-методические издания:**

Методические рекомендации по самостоятельной работе [Электронный ресурс] Комкова С.В.- Рязань: РГАТУ, 2020- ЭБ РГАТУ. - URL : <http://bibl.rgatu.ru/web/Default.asp>



МИНИСТЕРСТВО СЕЛЬСКОГО ХОЗЯЙСТВА РОССИЙСКОЙ ФЕДЕРАЦИИ  
ФЕДЕРАЛЬНОЕ ГОСУДАРСТВЕННОЕ БЮДЖЕТНОЕ ОБРАЗОВАТЕЛЬНОЕ  
УЧРЕЖДЕНИЕ ВЫСШЕГО ОБРАЗОВАНИЯ  
«РЯЗАНСКИЙ ГОСУДАРСТВЕННЫЙ АГРОТЕХНОЛОГИЧЕСКИЙ  
УНИВЕРСИТЕТ ИМЕНИ П.А. КОСТЫЧЕВА»

Факультет дополнительного профессионального и  
среднего профессионального образования

**МЕТОДИЧЕСКИЕ УКАЗАНИЯ  
К ПРАКТИЧЕСКИМ ЗАНЯТИЯМ**

по дисциплине

**МЕНЕДЖМЕНТ**

для студентов 2 курса ФДП и СПО  
по специальности

38.02.01 «Экономика и бухгалтерский учет (по отраслям)»

(очная форма обучения)

Рязань, 2020

Методические указания к практическим занятиям составлены с учетом требований федерального государственного образовательного стандарта среднего профессионального образования (ФГОС СПО), утвержденного от 28.07.2014 г. № 832 по специальности 38.02.01 «Экономика и бухгалтерский учет (по отраслям)».

Разработчик:

Астахова Е.П., преподаватель ФДП и СПО

Методические указания к практическим занятиям одобрены предметно-цикловой комиссией экономических дисциплин ФДП и СПО «30» июня 2020 г., протокол № 10 .

Председатель предметно-цикловой  
комиссии экономических дисциплин



С. В. Комкова

## СОДЕРЖАНИЕ

Методика проведения занятий	4
Требования к оформлению работ	4
Структура и содержание практических работ	4
Раздел 1. Основы менеджмента	5
Тема 1.1. Сущность современного менеджмента	5
Тема 1.2. Организация и ее среда	6
Раздел 2. Функции менеджмента	7
Тема 2.1. Цикл менеджмента	7
Тема 2.2. Планирование и организация деятельности коллектива	8
Тема 2.3. Значение и основные элементы мотивации. Первичные и вторичные потребности	9
Тема 2.4. Контроль в управлении	10
Раздел 3. Методы управления	10
Тема 3.1. Система методов управления	10
Тема 3.2. Деловое общение	11
Тема 3.3. Управленческое решение	12
Тема 3.4. Руководство в организации	12
СПИСОК ИСПОЛЬЗУЕМЫХ ИСТОЧНИКОВ	14

## Методика проведения занятий

Практические занятия проводятся в аудитории с группой в полном составе. Продолжительность занятий – 2 академических часа. В начале занятий студенты знакомятся с теоретической частью темы и предложенными заданиями. Преподаватель путем фронтального опроса и собеседования проводит проверку знаний студентов и готовности их к выполнению работы. Далее студенты начинают выполнять задания в строгой последовательности.

### Требования к оформлению работ

Отчет о практической работе выполняется в рабочей тетради. Отчет должен содержать: название темы и цель работы, заполненные таблицы, решение задач. Формы таблиц и порядок предоставления данных приведены в методическом пособии.

В конце занятия каждый студент предъявляет преподавателю рабочую тетрадь с выполненной и оформленной практической работой и получает отметку о выполнении практической работы.

### Структура и содержание практических работ:

Номер и название раздела дисциплины	Наименование практических работ	Трудоем-кость (час.)	Компетенции ОК, ПК
<b>Раздел 1. Основы менеджмента</b>			
Тема 1.1. Сущность современного менеджмента	Принципы управления. Объекты и субъекты управления. История развития менеджмента.	2	ОК 1-9 ПК 2.2 ПК 2.2
Тема 1.2. Организация и ее среда	Организация как открытая система. Внешняя и внутренняя среда организации.	2	ОК 1-9 ПК 2.2 ПК 2.4
<b>Раздел 2. Функции менеджмента</b>			
Тема 2.1. Цикл менеджмента	Значение и содержание функций менеджмента. Цикл менеджмента	2	ОК 1-9 ПК 2.2 ПК 2.3 ПК 2.4
Тема 2.2. Планирование и организация деятельности коллектива	Построение и анализ организационной структуры управления конкретного предприятия.	2	ОК 1-9 ПК 2.2 ПК 2.2 ПК 2.3
Тема 2.3. Значение и основные элементы мотивации. Первичные и вторичные потребности	Основы формирования мотивационной политики организации.	2	ОК 1-9 ПК 2.2
Тема 2.4. Контроль в управлении	Процесс контроля: установление стандартов, сравнение результатов и корректирующие действия	2	ОК 1-9 ПК 2.2 ПК 2.2 ПК 2.3
<b>Раздел 3. Методы управления</b>			
Тема 3.1. Система методов управления	Значение психологических методов управления. Личность и ее свойства. Социально-психологические отношения	2*	ОК 1-9 ПК 2.2 ПК 2.2

Тема 3.2. Деловое общение	Оформление основных видов распорядительных документов	2*	ОК 1-9 ПК 2.2
Тема 3.3. Управленческое решение	Разбор ситуаций и принятие эффективных решений с использованием системы методов управления	2*	ОК 1-9 ПК 2.2 ПК 2.3
Тема 3.4. Руководство в организации	Изучение основных понятий руководства. Разбор производственных ситуаций	2*	ОК 1-9 ПК 2.2
	Всего	20	

### Содержание занятий

#### РАЗДЕЛ 1. Основы менеджмента

#### Тема 1.1. Сущность современного менеджмента

##### Цель работы

Понимать сущность принципов управления.

##### Порядок выполнения работы

1. Перечислите все пропущенные принципы администрирования (по доктрине А. Файоля):

- 1) разделение труда
- 2)
- 3)
- 4) единоначалие
- 5)
- 6) подчинение личных интересов общим
- 7)
- 8) централизация
- 9)
- 10)
- 11) справедливость
- 12) устойчивость персонала
- 13)
- 14) корпоративный дух

2. Укажите в схеме основные школы управления в соответствии с их представителями.

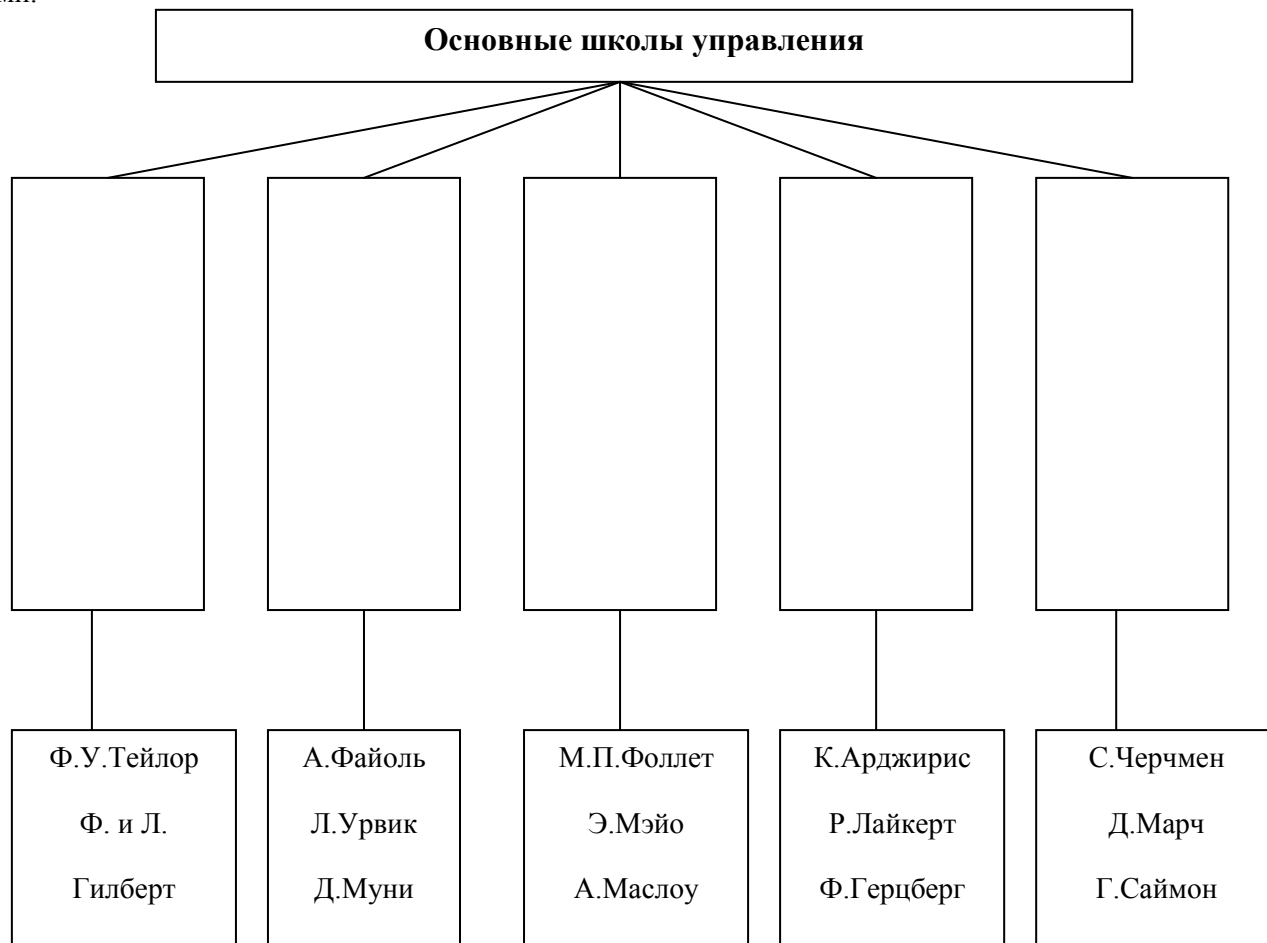

3. Понятия «менеджмент» и «управление» многозначны. Попробуйте указать различные значения этого понятия. Выделите субъект и объект управления.

**Менеджмент** — это

\*

\*

\*Субъект управления-

\*

\*

\***Управление** – это

\*

\*

\*Объект управления -

\*

### Контрольные вопросы:

1. Принципы управления.
2. Объекты и субъекты управления.

### Тема 1.2. Организация и ее среда

#### Цель работы

Понимать сущность внешней и внутренней среды организации.

### Порядок выполнения работы

1. Восстановите пропущенные элементы в схеме, завершив наполнение блоков системы организации и менеджмента персонала.

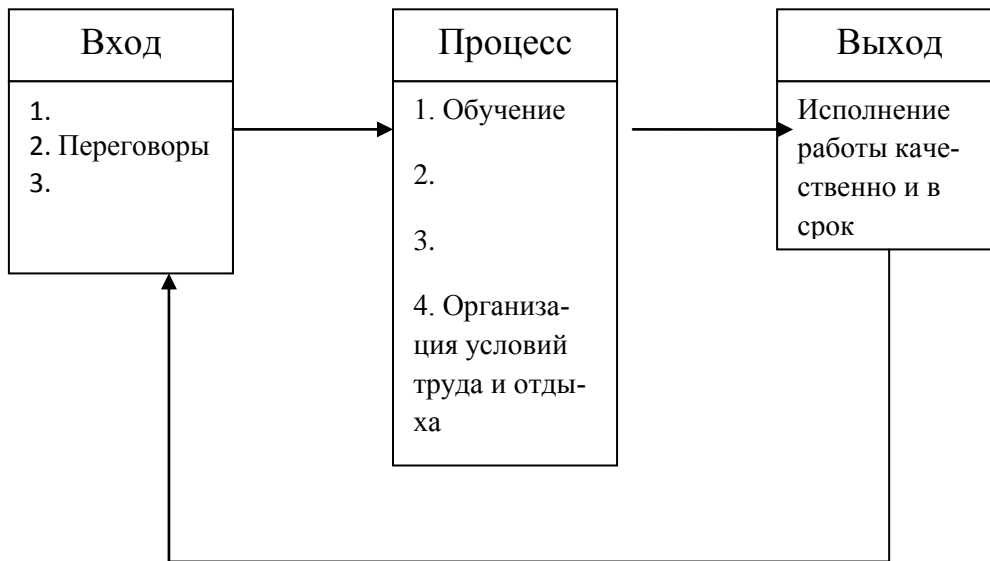

2. Опишите, что составляет внутреннюю среду организации, ее ближнее и дальнее окружение.

Среда	Что ее составляет
Внутренняя среда (управление)	
Ближнее окружение (влияние) микросреда	
Дальнее окружение (реагирование) макросреда	

#### Контрольные вопросы:

1. Организация как открытая система.
2. Внешняя и внутренняя среда организации.

## РАЗДЕЛ 2. Функции менеджмента

### Тема 2.1. Цикл менеджмента

#### Цель работы

Понимать сущность значения и содержания функций менеджмента.

#### Порядок выполнения работы

1. Как вы понимаете содержание основных функций менеджмента? (заполните указанную таблицу).

Функция	Содержание и виды
Планирование	
Организация	
Мотивация	
Контроль	

2. Приведите пример специальных и специфических функций менеджмента.
3. Восстановите пропущенные элементы в схеме, указав функции и формы контроля, тем самым, восстановив цикл.

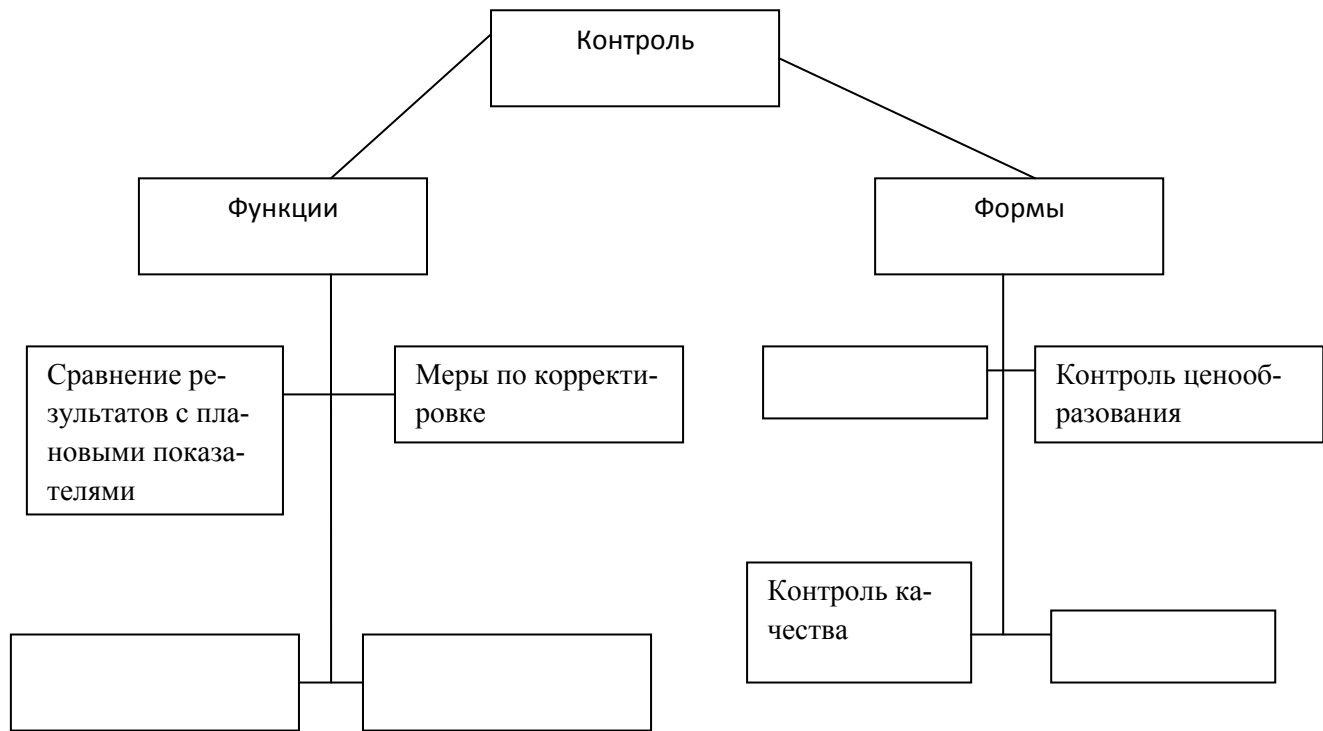

**Контрольные вопросы:**

1. Значение и содержание функций менеджмента.
2. Цикл менеджмента.

**Тема 2.2. Планирование и организация деятельности коллектива**

**Цель работы**

Научится планировать и организовывать деятельность коллектива

**Порядок выполнения работы**

1. Рыбий скелет (причинно-следственная диаграмма). В вашей организации возросли жалобы сотрудников на отсутствие нужной информации, недостаточный порядок в документах, потерю контактов с клиентами. Попробуйте назвать возможные причины этого.



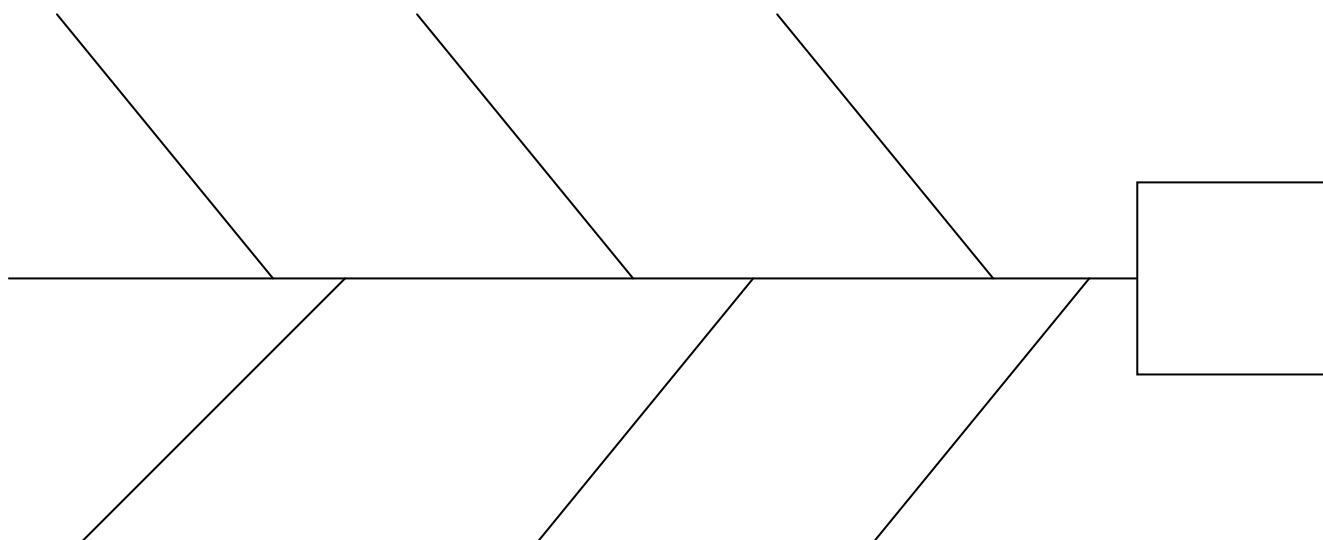

2. Построить примеры бюрократических и органических структур управления, указать их достоинства и недостатки.

**Контрольные вопросы:**

1. Построение и анализ организационной структуры управления конкретного предприятия.

**Тема 2.3. Значение и основные элементы мотивации. Первичные и вторичные потребности**

**Цель работы**

Понимать сущность мотивации. Научится мотивировать людей. Определять первичные и вторичные потребности

**Порядок выполнения работы**

1. Напишите эссе объемом до 500 слов, в котором выразите суть одной из теорий мотивации персонала, ее достоинства и недостатки, и свое отношение к ней.

---



---



---

2. Завершите создание таблицы, указав основное содержание и вклад ученых в развитие теории мотивации:

Теории мотивации

Категории	Сущность	Представители	Научный вклад
Содержание		Маслоу МакКлеланд Херцберг Альдерфер	
Процессуальные		Врум Адамс Портер Лоулер	

### Контрольные вопросы:

1. Значение и основные элементы мотивации.
2. Первичные и вторичные потребности

### Тема 2.4. Контроль в управлении

#### Цель работы

Понимать сущность контроля в управлении.

#### Порядок выполнения работы

1. Выберите в работе экономиста и бухгалтера пример ключевого задания или отдельного участка работы, которые нужно контролировать и кратко опишите его.

2. Перечислите, как вы понимаете, цели для выбранного задания в приведенном вами примере и ответьте на вопросы:

- Насколько хорошо, по-вашему, эти цели соответствуют критериям SMART?
- Насколько эти цели, по-вашему: значимые, ясные, справедливые, корректируемые, честные?
- Как вы проводите мониторинг соответствия текущих показателей работы этим целям?

3. Обратитесь к вашему рабочему заданию, которое вы описали в задании 1. Как вы собирали информацию для проведения мониторинга. Какой из пяти методов использовали и почему?

Метод	Никогда	Иногда	Часто
Наблюдение и личное участие			
Регулярная отчетность			
Отчеты об исключительных ситуациях			
Опросы и обсуждения			
Учетные записи и типовая статистика			

### Контрольные вопросы:

1. Сущность и необходимость контроля деятельности экономического субъекта.
2. Виды контроля

### РАЗДЕЛ. 3. Методы управления Тема. 3.1. Система методов управления

#### Цель работы

Определять систему методов управления.

#### Порядок выполнения работы

Практическая работа 7. (2 часа).

Тема. Значение психологических методов управления. Личность и ее свойства. Социально-психологические отношения.

1. Завершите создание таблицы, указав основные положения теоретических моделей поведения руководителей.

#### Модели поведения руководителей

Название теории	Автор	Главные положения
Теория «Х»	Мак Грегор	

Теория «У»		
Теория «Z»	Оучи	

2. Воссоздайте перечень отличительных черт харизматической личности и психологических качеств личности современного менеджера.

Характеристики харизматической личности и менеджера (что может быть общим?):

1. независимость характера
- 2.
- 3.
4. достойная и уверенная манера держаться
- 5.
3. Каким образом определить степень сплоченности коллектива и уровень социально-психологических отношений в нем.

#### **Контрольные вопросы:**

1. Система методов управления.
2. Экономическое, административное и социально-психологическое воздействие.
3. Необходимость сочетания всех методов управления

### **Тема. 3.2. Деловое общение**

#### **Цель работы**

Научится оформлению распорядительных документов.

#### **Порядок выполнения работы**

1. Формирование базы правовых актов, регламентирующих мероприятия по контролю организаций государственными инспекторами труда (*форма работы: индивидуальная*); 2. подготовка аналитического обзора правовой базы проведения мероприятий по контролю организаций государственными инспекторами труда (*форма работы: групповая*); 3. заполнение таблицы “Организационно-распорядительные документы, запрашиваемые государственными инспекторами труда при проведении плановых мероприятий по контролю организаций” (*форма работы: групповая*):

Наименования видов документов, запрашиваемых государственными инспекторами труда при проведении мероприятия по контролю организации	Общие характеристики документов, запрашиваемых государственными инспекторами труда (назначение, краткое содержание, требования к форме, срок хранения)	Ссылки на соответствующие правовые акты
1	2	3

4. оформление образцов организационно-распорядительных документов, запрашиваемых при проведении мероприятия по контролю организации государственными инспекторами труда (*форма работы: индивидуальная*); 5. составление перечня наименований регистрационных форм организационно-распорядительных документов, ведение которых для организаций является обязательным (*форма работы: индивидуальная*).

#### **Контрольные вопросы:**

1. Значение управления информацией и требования, предъявляемые к ней.
2. Коммуникация в системе управления.
3. Основные элементы и этапы коммуникации.
4. Искусство делового общения в работе менеджера.
5. Принципы делового общения.
6. Законы и приемы делового общения.

### Тема 3.3. Управленческое решение

#### Цель работы

Научится решать ситуационные задачи по процессу принятия управленческих решений.

#### Порядок выполнения работы

1. Используя информацию об этапах структурированного подхода к принятию решения, нарисуйте цикл принятия решения.

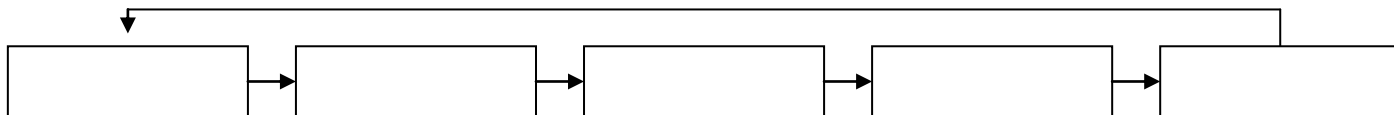

2. Представьте себе, что ваш менеджер попросил вас улучшить процесс обслуживания клиентов вашего отдела, пока они ожидают в приемной менеджера, который уделит им внимание. Вы знаете, что объем работы в приемной в последнее время значительно увеличился и персонал считает, что приходящие клиенты и звонки мешают им и отвлекают от собственной работы, которую они тоже обязаны сделать. Как бы вы решили эту проблему, используя структурированный подход, чтобы понять проблему, принять адекватное решение и предпринять соответствующие действия для улучшения ситуации? Запишите, чтобы вы делали на каждом этапе при структурированном подходе к принятию решения.

---

---

---

---

---

---

3. Оцените достоинства и недостатки различных подходов к принятию решений.

РЕШЕНИЯ					
интуитивные		рациональные		основанные на суждениях	
+	-	+	-	+	-

#### Контрольные вопросы:

1. Процесс принятия и реализации управленческих решений.
2. Методика принятия решений.

### Тема 3.4. Руководство в организации

#### Цель работы

Понимать сущность руководства, определять стили управления.

#### Порядок выполнения работы

Практическая/лабораторная работа 10. (2 часа). Тема. Изучение основных понятий руководства. Разбор производственных ситуаций.

1. Проведите ранжирование навыков менеджера по десятибалльной шкале.

#### Оценка навыков менеджера

Степень значимости (от высшего к низшему)	А	Б	В
1	Умение сплачивать	Технологические навыки	Умение предвидеть
2	Умение планировать	Умение сплачивать	Умение сплачивать
3	Технологические навыки	Умение проявлять инициативу	Умение идти на компромисс
4	Умение идти на компромисс	Умение идти на компромисс	Умение привлекать к себе
5	Умение предвидеть	Умение планировать	Умение планировать
6	Умение творчески рассуждать, мыслить	Умение воспитывать подчиненных	Умение быстро принимать трезвые решения

2. Разрешите и обоснуйте решение следующих ситуаций.

#### **Управленческие действия**

В круг служебных обязанностей управляющего входит много вопросов, в частности выполнение указаний, исходящих от высших инстанций. Управляющий должен решить, как именно добиться успешной реализации этих указаний, как мобилизовать на это подчиненных и т.д. Однако вышестоящее руководство может не дать четких указаний, не определить конкретные цели.

Как должен действовать управляющий в этих случаях? Какой вариант действий выбрать?

А. Запросить необходимые указания у начальства.

Б. Проанализировать обстановку, определить, что необходимо сделать по собственной инициативе в интересах своей организации, и приступить к действиям по мобилизации персонала на решение выявленных задач.

В. Отсутствие четких указаний и постановки конкретных целей со стороны вышестоящей инстанции может объясняться тем, что там считают нецелесообразным и несвоевременным принимать поспешные решения. Поэтому предпринимать какие-либо практические действия лучше только после того, как поступят указания «сверху».

#### **Трудолюбие**

Стимулирование интереса к работе – весьма важный фактор усиления трудовой мотивации. Выберите из приводимых ниже вариантов три наиболее эффективных, повышающих интерес к выполняемой работе (при этом особые случаи исключаются).

А. Руководство должно подробно информировать коллектив о характере выполняемой им работы.

Б. Время от времени следует менять поручаемую сотрудникам работу, чтобы она не надоела.

В. Если нужно заставить людей выполнять работу, следует объединить хорошо понимающих друг друга сотрудников в одну группу.

Г. Подробно, в деталях сотрудникам нужно объяснить характер работы помочь им выполнить её без срывов.

Д. Работу, которую нужно выполнять, следует время от времени дополнять новыми задачами. Не плохо организовать соревнование за лучший результат

Е. Точно указать на недостаток и положительные моменты выполняемой сотрудниками работы.

#### **Удовлетворённость работой**

Один из ваших подчиненных заявил, что он не испытывает удовлетворения от своей работы, она ему не по душе, и просит поручить ему более интересное дело. Как вы отреагируете на подобное заявление подчиненного?

А. Установлю, какая работа дала бы ему удовлетворение, и если есть возможность, как можно скорее предоставлю такую работу.

Б. Думаю, что любой хотел бы иметь работу по душе, приносящую удовлетворение. Однако фирма не может предоставить такую возможность всем работникам. Поэтому постараюсь убедить работника, что многие сотрудники терпеливо трудятся на порученных им участках.

В. Объясню, что удовлетворенность работой определяется тем, как к ней относиться и как её выполнять. Надо доказать, что и от выполняемой им работы можно получать большое удовлетворение, если видеть в ней творческое начало.

Г. Категорически заявлю о том, что каждый должен заниматься своим делом и выполнять работу соответствующую его должности.

#### **Контрольные вопросы:**

1. Сущность и элементы руководства.
2. Стили руководства.
3. Форма власти и влияние.
4. Неформальный лидер и работа с ним.
5. Менеджер и лидер.
6. Власть и влияние в организации

### **СПИСОК ИСПОЛЬЗУЕМЫХ ИСТОЧНИКОВ**

#### **Основная литература:**

1. Иванова, И. А. Менеджмент : учебник и практикум для среднего профессионального образования / И. А. Иванова, А. М. Сергеев. — Москва : Издательство Юрайт, 2020. — 305 с. — (Профессиональное образование). — ISBN 978-5-9916-7906-0. — Текст : электронный // ЭБС Юрайт [сайт]. — URL: <https://urait.ru/bcode/452215> — ЭБС «Юрайт»

#### **Дополнительная литература:**

1. Менеджмент. Практикум : учебное пособие для среднего профессионального образования / Ю. В. Кузнецов [и др.] ; под редакцией Ю. В. Кузнецова. — Москва : Издательство Юрайт, 2020. — 246 с. — (Профессиональное образование). — ISBN 978-5-534-02464-7. — Текст : электронный // ЭБС Юрайт [сайт]. — URL: <https://urait.ru/bcode/452214> — ЭБС «Юрайт»

#### **Периодические издания:**

Менеджмент в России и за рубежом : науч.-практич. журнал / учредитель и изд. «Финпресс» . – 1997 - . - Москва : ЗАО «Финпресс», 2020 - . – Двухмес. – ISSN 1028-5857. – Текст : непосредственный.

#### **Интернет-ресурсы :**

1. Обзор современных инструментов управления компанией в современном мире. Полнотекстовые учебники и статьи по менеджменту – Режим доступа: <http://www.cfin.ru>
2. Подборка статей из журнала «Менеджмент в России и за рубежом» – Режим доступа: <http://www.dis.ru>
3. Административно-управленческий портал. Содержит ссылки на огромное количество книг по управлению предприятием (менеджменту) – Режим доступа: <http://www.aup.ru/management/>
4. Отличная помощь для студента, который хочет стать менеджером - Режим доступа: <http://dlastudenta.narod.ru/management>
5. Единое окно доступа к образовательным ресурсам – Режим доступа: <http://window.edu.ru>

#### **Учебно-методические издания:**

Методические рекомендации по самостоятельной работе [Электронный ресурс] Астахова Е.П., Лозовая О.В. - Рязань: РГАТУ, 2020 - ЭБ РГАТУ. - URL : <http://bibl.rgatu.ru/web/Default.asp>

МИНИСТЕРСТВО СЕЛЬСКОГО ХОЗЯЙСТВА РОССИЙСКОЙ ФЕДЕРАЦИИ  
ФЕДЕРАЛЬНОЕ ГОСУДАРСТВЕННОЕ БЮДЖЕТНОЕ ОБРАЗОВАТЕЛЬНОЕ  
УЧРЕЖДЕНИЕ ВЫСШЕГО ОБРАЗОВАНИЯ  
«РЯЗАНСКИЙ ГОСУДАРСТВЕННЫЙ АГРОТЕХНОЛОГИЧЕСКИЙ  
УНИВЕРСИТЕТ ИМЕНИ П.А. КОСТЫЧЕВА»

Факультет дополнительного профессионального  
и среднего профессионального образования

**МЕТОДИЧЕСКИЕ УКАЗАНИЯ  
К ПРАКТИЧЕСКИМ ЗАНЯТИЯМ**

по дисциплине

**ДОКУМЕНТАЦИОННОЕ ОБЕСПЕЧЕНИЕ УПРАВЛЕНИЯ (ДОУ)**

для студентов 2 курса ФДП и СПО  
по специальности

38.02.01 «Экономика и бухгалтерский учет (по отраслям)»  
(очная форма обучения)

Рязань, 2020

Методические указания к практическим занятиям составлены с учетом требований федерального государственного образовательного стандарта среднего профессионального образования (ФГОС СПО), утвержденного от 28.07.2014 г. № 832 по специальности 38.02.01 «Экономика и бухгалтерский учет (по отраслям)».

Разработчик:

Астахова Е.П., преподаватель ФДП и СПО

Лозовая О.В., к.э.н., доцент кафедры экономики и менеджмента

Методические указания к практическим занятиям одобрены предметно-цикловой комиссией экономических дисциплин ФДП и СПО «30» июня 2020 г., протокол № 10

Председатель предметно-цикловой  
комиссии экономических дисциплин



С. В. Комкова



## СОДЕРЖАНИЕ

Методика проведения занятий	4
Требования к оформлению работ	4
Структура и содержание практических работ	4
Раздел 2. Требования к составлению и оформлению документов	5
Тема 2.2. Оформление основных реквизитов документа	5
Раздел 3. Системы документационного обеспечения управления	8
Тема 3.1. Организационная документация	8
Тема 3.2. Распорядительная документация	9
Тема 3.3. Информационно-справочная документация	10
Тема 3.4. Документация по личному составу	13
Раздел 4. Организация документооборота	13
Тема 4.1. Технология автоматизированной обработки документации	13
СПИСОК РЕКОМЕНДУЕМЫХ ИСТОЧНИКОВ	16

### Методика проведения занятий

Практические занятия проводятся в аудитории с группой в полном составе. Продолжительность занятий – 2 академических часа. В начале занятий студенты знакомятся с теоретической частью темы и предложенными заданиями. Преподаватель путем фронтального опроса и собеседования проводит проверку знаний студентов и готовности их к выполнению работы. Далее студенты начинают выполнять задания в строгой последовательности.

#### Требования к оформлению работ

Отчет о практической работе выполняется в рабочей тетради. Отчет должен содержать: название темы и цель работы, заполненные таблицы, решение задач. Формы таблиц и порядок предоставления данных приведены в методическом пособии.

В конце занятия каждый студент предьявляет преподавателю рабочую тетрадь с выполненной и оформленной практической работой и получает отметку о выполнении практической работы.

#### Структура и содержание практических работ:

Номер и название раздела дисциплины	Наименование практических работ	Трудоемкость (час.)	Компетенции ОК, ПК
<b>Раздел 2. Требования к составлению и оформлению документов.</b> Тема 2.2. Оформление основных реквизитов документа	Основные реквизиты документа, их классификация, правила оформления в соответствии с ГОСТом. Формуляр и бланк документа. Решение производственных задач по оформлению реквизитов документа согласно ГОСТу Р 6.30-2003. *	4 ( в т.ч. 4*)	<b>ПК 3.1-3.4, ОК 6-9</b>
<b>Раздел 3. Системы документационного обеспечения управления.</b> Тема 3.1. Организационная документация	Решение ситуационных задач по оформлению основных видов организационных документов.	2 ( в т.ч. 2*)	<b>ОК 1-9 ПК 3.4 ПК 3.5</b>
Тема 3.2. Распорядительная документация	Решение практических заданий по оформлению основных видов распорядительных документов.	2	<b>ОК 1-9 ПК 3.4 ПК</b>

			<b>4.1-4.4</b>
Тема 3.3. Информационно-справочная документация	Оформление основных видов информационно-справочных документов.	2	<b>ОК 1, ПК 3.4 ПК 4.1-4.4</b>
Тема 3.4. Документация по личному составу	Оформление основных видов документов по личному составу. Оформление приказов по личному составу, ведение личных дел.	4 ( в т.ч. 4*)	<b>ОК 1, ПК 3.4</b>
<b>Раздел 4. Организация документооборота.</b> Тема 4.2. Технология автоматизированной обработки документации	Оформление документов в автоматизированной системе ДОУ. Распознавание документов. Организации электронного документооборота. Передача информации по компьютерным сетям в СЭД (системах электронного документооборота).	6	<b>ОК 1, ПК 3.4 ПК 4.1-4.4</b>
	<b>Всего</b>	<b>20</b>	

\* активные и интерактивные формы проведения занятий

### Содержание занятий

## Раздел 2. Требования к составлению и оформлению документов.

### Тема 2.2. Оформление основных реквизитов документа.

#### Цель работы

Решение производственных задач по оформлению реквизитов документа согласно ГОСТу Р 6.30-2003.

#### Порядок выполнения работы

1) Составьте протокол заседания инвентаризационной комиссии завода газовой аппаратуры, на котором рассматривался вопрос о результатах инвентаризации по складу № 2 вспомогательных материалов. На заседании было принято постановление об утверждении результатов инвентаризации и отнесения за счет заведующего складом недостачи вспомогательных материалов в сумме 365 тыс. руб., а также зачитаны сличительная ведомость по складу №2 и объяснительная записка заведующего складом. Остальные данные определите по своему усмотрению.

2) Составьте справку о величине средней заработной платы за год для получения компенсации на оплату жилья. Остальные данные укажите самостоятельно.

3) Составьте информационное письмо о продаже частным и государственным предприятиям персональных компьютеров по договорной стоимости и о возможности принимать заказы на составление программ.

4) Составьте полный протокол общего собрания рабочих производственного кооператива «Запуск», на котором обсуждался вопрос о создании производства строительных материалов для строительства жилых домов. На собрании была заслушана информация председателя о возможности создания такого цеха и перспективах его работы. После обсуждения было принято решение поручить председателю и его заместителю по строительству в течение 6 месяцев

развернуть работу и выделить для этих целей 31 млн. руб.

5) Составьте приказ об освобождении вас от работы в фирме «Орбита» в связи с переездом на новое место жительства.

6) Составьте гарантийное письмо ОАО «Экосан» ОАО «Прогресс» об оказании технической помощи в разработке рабочих чертежей насосной станции. ОАО «Экосан» просит произвести эту работу непосредственно на площадке.

7) Составьте краткий протокол производственного совещания работников планово-экономического отдела завода медпрепаратов, на котором был рассмотрен вопрос о

досрочной разработке плана развития предприятия на 2014 год. После обсуждения производственное совещание приняло решение разработать план на десять дней раньше установленного срока. Остальные данные укажите самостоятельно.

8) Составьте приказы: а) о приеме на работу бухгалтером Ивановой И.П.; б) об увольнении переводом в другую организацию. Недостающие реквизиты укажите самостоятельно.

9) Составьте письмо-просьбу Любимской инкубаторно-птицеводческой станции в областную администрацию о выделении средств из областного бюджета в сумме 15 млн. руб. до начала реализации молодняка-птицы населению.

10) Составьте докладную записку бухгалтера Тимошиной И.П. главному бухгалтеру фирмы «Рубин» Бабичеву Н.П. от 15.03.2013 о произведенной Тимошиной И.П. проверке выполнения приказа директора фирмы №92 от 12.01.2013 «О состоянии бухгалтерского учета на строительстве базы отдыха в районе Обского моря». В приказе были указаны конкретные сроки ликвидации недостатков, обнаруженных в январе 2013 года. В докладной записке должно быть отмечено выполнение всех пунктов приказа, за исключением пунктов об организации равномерной ежедневной сдачи рабочими нарядов бухгалтеру. Выявлено, что 25 февраля 2013 года было сдано только 35,2% всех нарядов. Остальные наряды сданы 1 марта. По графику срок сдачи последних нарядов за прошлый месяц установлен первого числа следующего месяца. Остальные данные укажите самостоятельно.

11) Составьте характеристику-рекомендацию на работника вашего предприятия для поступления его в аспирантуру Новосибирского института народного хозяйства.

12) Составьте письмо-просьбу закрытого акционерного общества «Ярославльмебель» в комитет внешнеэкономических связей администрации области о выделении лицензии на поставку в Китай 4000 т металла в связи с заключением контракта с объединением по международному сотрудничеству на строительство девятиэтажного общежития в Ярославле. Согласно контракту оплата выполненных работ будет производиться российскими рублями и материалами.

13) Составьте докладную записку главного бухгалтера директору об итогах работы по централизации расчетов с рабочими и служащими ВЦ завода. Централизация расчетов дала возможность перевести на другую работу пять бухгалтеров цехов, уменьшить ошибки в расчетах с рабочими и служащими, усилить контроль расходования фондов заработной платы. В заключение необходимо поставить вопрос о премировании работников бухгалтерии и ВЦ, обеспечивающих переход на централизованный расчет заработной платы по заводу. Остальные данные укажите самостоятельно.

14) Напишите заявление о приеме вас на работу экономистом в государственное предприятие по связи и информатике «Россвязьинформ».

15) Составьте письмо-ответ производственного объединения «Ярославльгазификация» директору Химфармзавода и начальнику управления «Ярославльгоргаз» о ежемесячной поставке Химфармзаводу 64 т сжиженного газа в течение 2013 года. Указанный объем учтен в разрядке. Поставка будет осуществляться через управление «Ярославльгоргаз».

16) Составьте докладную записку секретаря-референта руководителю предприятия об утере работником Степановым Г.И. письма-запроса, поступившего в адрес предприятия два месяца назад.

17) Напишите заявление о предоставлении вам административного отпуска по семейным обстоятельствам. Остальные реквизиты укажите самостоятельно.

18) Составьте совместное письмо-ответ областного управления здравоохранения и управления финансов и налоговой политики администрации Ярославского района о выделении дополнительных ассигнований из областного бюджета на оказание медицинской помощи жителям района.

19) Составьте и оформите телеграмму фирмы «Стайл» Ярославскому предприятию

«Кристалл» о полном отказе от оплаты за поступившую продукцию в связи с тем, что эта продукция не была заказана. Остальные реквизиты укажите самостоятельно.

20) Напишите автобиографию, необходимую для оформления документов при поступлении на работу.

21) Составьте письмо-приглашение объединения «Экспоцентр», с предложением принять участие в российской выставке на международной межотраслевой ярмарке в г. Измир (Турция), которая будет проходить с 20 ноября по 10 декабря 2014 г. Эта ярмарка является одним из крупнейших торговых мероприятий стран Среднего и Ближнего Востока. В тексте надо указать, что участие в этой ярмарке позволяет широко представить экспортную продукцию организации, продать экспонаты со стенда, изучить особенности рынка, обменяться с другими участниками ярмарки научно-технической информацией и заключить выгодные сделки.

22) Составьте докладную записку начальника отдела руководителю предприятия о факте невыполнения распоряжения о монтаже оборудования на участке по причине слабого контроля со стороны главного механика.

23) Оформите запись в трудовой книжке об увольнении вас: а) по собственному желанию; б) в связи с ликвидацией предприятия; в) в связи с несоответствием выполняемой работы предъявляемым требованиям, вследствие недостаточной квалификации.

24) Составьте информационное письмо объединения «Ярославльавтодор» Французской фирме «Окситроль» о возможности продажи современных гидравлических кранов. Цена крана 15500 долларов США.

25) Составьте докладную записку о причинах несвоевременного представления информации о выполнении приказа директора. Остальные реквизиты укажите самостоятельно.

25) Составьте проект контракта по найму, оплате и увольнению вас. Остальные реквизиты укажите самостоятельно.

26) Составьте письмо-ответ областного управления сельского хозяйства председателю акционерного общества «Ирмень» по вопросу поставок легковых автомобилей за сданное зерно.

27) Составьте докладную записку главного бухгалтера руководителю предприятия о необходимости централизации расчетов с работниками предприятия. В обязанности учетных работников цехов должно входить лишь оформление первичных документов по учету выработки. В докладной записке необходимо подать предложение о пересмотре штатов отчетных работников в цехах и главной бухгалтерии из расчета общего сокращения штатов не менее чем на 20%.

28) Составьте приказ о переводе на работу внутри организации.

29) Инспекция Министерства по налогам и сборам РФ по г. Глазову УР подготовила приказ об утверждении итогов аттестации во исполнение Указа Президента Российской Федерации «Об утверждении положения о классных чинах государственных служащих» от 19.07.2001 № 876. В приказе содержались следующие пункты: о признании результатов аттестации сотрудников инспекции согласно Положению о классных чинах и протоколу заседания аттестационной комиссии; об утверждении итогов аттестации. Заместителю руководителя инспекции В.Р. Клементьевой поручалось внести соответствующие изменения в штатное расписание инспекции. Контроль исполнения приказа возложен на начальника отдела кадров А.С.Сухих. Приказ подписан руководителем инспекции МНС РФ советником налоговой службы 1 ранга Н.Д. Вострецовым. На приказе имеются визы главного бухгалтера и председателя аттестационной комиссии. Остальные данные укажите самостоятельно.

30) Филиал ООО «Росгосстрах-Поволжье» - Главное управление по Ярославской области имеет страховой отдел в г. Данилово Начальник этого отдела С.А. Плетнева издала

приказ о назначении инспекционной группы для проведения сверки данных бухгалтерского и операционного учета за первый квартал текущего года. Сверка проводится в соответствии с письмом ООО «Росгосстрах-Поволжье» № 09-07/8 от 19 апреля текущего года «О проведении пилотной сверки данных бухгалтерского и операционного учета за первый квартал», в состав инспекционной группы включены бухгалтер Сунцова Л.А. и операционист Черемных Н.В.

31) В состав ЗАО «Торговый дом "Меркурий"» входит магазин «Трикотаж», расходы на содержание которого превышают доход от его деятельности. Генеральный директор ЗАО подписал приказ о ликвидации магазина «Трикотаж». Магазин ликвидируется в связи с нерентабельностью и в целях сокращения расходов. Приказом ликвидирован магазин; создана ликвидационная комиссия, состоящая из заместителя генерального директора ЗАО «Торговый дом "Меркурий"» (председатель комиссии), директора магазина «Трикотаж» и начальника экономического отдела ЗАО; даны поручения председателю ликвидационной комиссии по сроку представления акта ликвидационной комиссии, заместителю генерального директора по экономике по внесению предложений о дальнейшем использовании освобождающегося помещения. Приказ следует оформить на бланке с продольным расположением реквизитов, остальные данные укажите самостоятельно.

32) Составьте и оформите приказ об итогах работы с документами в ОАО «Мир» в прошедшем году. В констатирующей части укажите на итоги анализа, выявившие низкую требовательность руководителей подразделений к качеству подготовки документов и контролю за их исполнением. В распорядительной части поручите руководителям подразделений усилить требовательность к качеству работы с документами, а руководителю отдела ДОУ разработать меры по улучшению этой работы. Остальные данные укажите самостоятельно.

33) Составьте и оформите приказ по ОАО «Восход» об использовании отходов пиломатериалов. В констатирующей части укажите, что при проверке работы склада пиломатериалов были выявлены факты отпуска в котельную для сжигания отходов пиломатериалов длиной свыше 20 см. В распорядительной части следует обязать заведующего складом И.И.Симакова организовать работу по реализации отходов пиломатериалов частным лицам, а экономический отдел – провести расчет стоимости отпускаемых частным лицам материалов. Остальные данные укажите самостоятельно.

34) Составьте и оформите приказ по ОАО «Агроприбор» об обеспечении пожарной безопасности и усилении охраны предприятия. В констатирующей части сошлитесь на опасность террористических актов и укажите цель обеспечения безопасности людей и сохранение имущества. В распорядительной части следует обязать начальника отдела охраны К.Х.Ложкина усилить пропускной режим и организовать круглосуточное дежурство на складе № 1; коменданта здания В.Н.Сухих – проверить состояние сигнализации и электропроводки, а начальника административного отдела О.П.Петренко – перевести в склад № 1 воспламеняющиеся вещества. Остальные данные укажите самостоятельно.

35) 23 – 31 марта текущего года в Ярославле проходят финальные соревнования юных хоккеистов клуба «Золотая шайба» имени А.В.Тарасова. Подготовьте постановление Главы Администрации города Данилова об обеспечении бесплатного проезда школьников в дни соревнований. В констатирующей части необходимо указать цели развития детского спорта в субъектах РФ, а также сослаться на Устав города. В распорядительной части дается поручение ЗАО АТП г. Данилова по обеспечению бесплатного проезда организованных групп детей в сопровождении взрослых в городском общественном транспорте в период проведения соревнований. Контроль за исполнением постановления возлагается на первого заместителя главы Администрации.

36) Составьте и оформите приказ по ООО «ТОТ» о приеме Логиновой Оксаны Сергеевны на постоянную работу кондуктором маршрутного автобуса. Размер оклада составля-

ет 6,5 тыс. руб. Основанием для издания приказа послужили заявление О.С.Логиновой и трудовой договор № 21.

37) Составьте и оформите приказ по ОАО «Север» об увольнении по собственному желанию бухгалтера Сергеева Леонида Сергеевича в связи с выходом на пенсию. На приказе имеются визы главного бухгалтера и начальника отдела кадров ОАО.

38) Составьте и оформите докладную записку в соответствии с ситуацией: в Ярославском институте усовершенствования учителей созданы постоянно действующие курсы подготовки логопедов. Курсы работали на принципе самокупаемости, однако в текущем учебном году для продолжения их деятельности необходимо дополнительное финансирование. Директор института С.П. Королева обратилась к министру образования УР И.С.Сорокиной с просьбой выделить сто тысяч рублей для поквартального финансирования деятельности курсов в текущем учебном году. Докладная записка была составлена 25 августа прошедшего года, зарегистрирована за № 31 и в тот же день отправлена в Министерство образования.

39) Составьте и оформите письмо-отказ полиграфического предприятия «Партнер» (ОАО) акционерному обществу «Салют» по вопросу выполнения заказа на изготовление бланков учета и отчетности. Причиной отказа явилась реконструкция печатного цеха, которая продлится до конца первого полугодия; другие данные укажите самостоятельно.

40) Составьте и оформите гарантийное письмо ОАО «Радуга» в адрес ОАО «Техпроект» об оказании технической помощи в разработке рабочих чертежей насосной станции. Работу необходимо провести до начала августа текущего года. Письмо подписали директор ОАО «Радуга» Н.А.Оленев и главный бухгалтер С.П.Воронина. Остальные данные укажите самостоятельно.

#### **Контрольные вопросы:**

1. Основные реквизиты документа, их классификация, правила оформления в соответствии с ГОСТом.
2. Формуляр и бланк документа.

### **Раздел 3. Системы документационного обеспечения управления.**

#### **Тема 3.1. Организационная документация.**

##### **Цель работы**

Решение ситуационных задач по оформлению основных видов организационных документов.

##### **Порядок выполнения работы**

###### **1. Ситуация:**

По вине бухгалтерии сотрудникам ЗАО «Селена» в текущем месяце была задержана выплата заработной платы. Главный бухгалтер информирует директора ЗАО о том, что задержка наличности была связана с опозданием на счет ЗАО денежных средств от предприятий-партнеров.

Задание: В роли бухгалтера составьте служебную записку. Вид служебной записки выберите, исходя из предложенной ситуации, самостоятельно.

###### **2. Ситуация:**

01.01.04 должно состояться собрание ЗАО «Селена». ОАО «Меркурий» направляет своего представителя для участия в собрании.

Задание: Составьте телеграмму о прибытии представителя фирмы «Меркурий», включив просьбу о бронировании в одной из гостиниц города 1-местного номера «люкс» на имя представителя на период с 09.01.04 по 11.01.04

###### **3. Ситуация:**

Директор ЗАО «Селена» принял решение о приеме на работу опытного менеджера с солидным стажем работы по специальности на должность «менеджера по рекламе».

Задание: В роли специалиста кадровой службы. Подготовьте проект соответствующего документа.

**4. Ситуация:**

Производственная необходимость требует продолжение работы ЗАО «Селена» в выходные дни с учетом денежной переработки или предоставления других дней отдыха.

Задание: В роли секретаря – референта директора ЗАО подготовьте проект соответствующего документа.

**5. Ситуация:**

В ЗАО «Селена» состоялось заседание правления. Повестка дня была посвящена расширению отдела маркетинга фирмы. В связи с этим возникла необходимость внести изменения в штатное расписание сотрудников фирмы, а также разработать новые должностные инструкции на введение в отдел маркетинга должности менеджера по рекламе и рекламного агента.

Задание: В роли секретаря заседания составьте проект протокола.

**6. Ситуация:**

В ЗАО «Селена» проведена проверка работы отдела маркетинга по оказанию платных услуг. Комиссия в составе заместителя директора, гл. бухгалтера и начальника отдела маркетинга в ходе проверки обнаружила нарушения в оформлении данной документации будут представлены санкции.

Задание: Подготовьте проект соответствующего данной ситуации документа. Вид документа определите самостоятельно.

**7. Ситуация:**

На основании исследования отделом маркетинга конъюнктуры рынка сбыта продукции ЗАО «Селена» представила возможность заключить ряд выгодных контрактов. Начальник отдела маркетинга решил поощрить ведущих сотрудников премиальными выплатами к ближайшей зарплате.

Задание: В роли начальника отдела маркетинга подготовьте проект соответствующего данной ситуации документа. Вид документа определите самостоятельно.

**8. Ситуация:**

Директор ЗАО «Селена» принял решение о приеме нового сотрудника в отдел маркетинга на должность «рекламного агента». Между ЗАО и специалистом заключен трудовой договор.

Задание: В роли сотрудника кадровой службы подготовьте проект документа соответствующего ситуации.

**9. Ситуация:**

ЗАО «Селена» получает от ОАО «Меркурий» рекламную брошюру, представляющую обогревательные приборы, которые могли бы найти применение в тепличном хозяйстве.

На совещании по использованию этих приборов выяснилось, что для принятия окончательного решения необходимы более полные данные по всем товарам данной группы, также прейскурант цен с указанием условий поставки.

Задание: Составьте проект служебного письма в секретариат ОАО «Меркурий» с запросом более подробной информации о данном товаре.

**10. Ситуация:**

Согласно договора №33 от 05.11.03 на поставку обогревательных приборов фирма «Меркурий» обязана была поставить фирме «Селена» в 1 квартале 2004г товар на общую сумму 500 млн. руб.

Фактически в 1 квартале 2004г. фирме «Селена» было поставлено товара на сумму 300 млн. руб.

На основании п.9.1. договора поставки за просрочку поставки товара Поставщик в 30–дневный срок обязан выплатить штраф в размере 20% от стоимости не поставленного товара.

Задание: Подготовьте проект претензионного письма в адрес Поставщика.

#### **Контрольные вопросы:**

1. УСОПД – унифицированная система организационно–распорядительной документации: состав УСОПД, области ее применения.
2. Организационные документы, их назначение, формуляры-образцы.
3. Процедура составления и оформления организационных документов. Область применения организационных документов.
4. Использование унифицированных форм

#### **Тема 3.2. Распорядительная документация.**

##### **Цель работы**

Научится составлять распорядительные документы

##### **Порядок выполнения работы**

1. консультации у преподавателя по вопросам составления и оформления организационно-распорядительных документов (*формы работы: индивидуальная, коллективная*);  
2. самостоятельное получение информации из области практики документационного обеспечения управления от представителей консалтинговых организаций посредством информационно-коммуникационных технологий (*формы работы: групповая и коллективная*),  
3. взаимоконсультации по вопросам документационного обеспечения управления организацией (*форма работы: групповая*),  
3. разработка и представление программы совершенствования системы документационного обеспечения управления организацией, информация о которой предоставлена студентам преподавателем (*форма работы: индивидуальная и коллективная*).

##### **Контрольные вопросы:**

1. Основания и цели совершенствования систем документационного обеспечения управления организациями.
2. Методы совершенствования систем документационного обеспечения управления организациями.
3. Виды аналитических форм, используемые в процессе совершенствования систем документационного обеспечения управления организациями.
4. Этапы и содержание работ по совершенствованию систем документационного обеспечения управления организациями.
5. Общая характеристика процедуры представления программы совершенствования системы документационного обеспечения управления организацией.
6. Организационные основы практической реализации программы совершенствования системы документационного обеспечения управления организацией.
7. Современное состояние и тенденции развития российского рынка консалтинговых услуг в области документационного обеспечения управления.

#### **Тема 3.3. Информационно-справочная документация.**

##### **Цель работы**

Оформление основных видов информационно-справочных документов.

##### **Порядок выполнения работы**



Задание. Найдите ошибки в оформлении приведенных ниже документов, укажите информационно-справочные. Добавьте недостающие реквизиты, покажите, как правильно они должны оформляться.

Адрес

Наименование организации  
Номер телефона  
Главе администрации  
Ф.И.О.

Уважаемый \_\_\_\_\_

Сибирская инженерно-техническая компания «Сибинтек» (г. Новосибирск) просит Вас ознакомиться с краткой информацией о направлении деятельности фирмы и оказать содействие в решении вопросов, затрудняющих деятельность фирмы.

Заранее благодарны за оказанную помощь,  
по поручению дирекции фирмы «Сибинтек»,  
Генеральный директор

В.Г.Иноземцев

Приложения:

1. Бизнес-план фирмы «Сибинтек», *количество листов.*
2. Заявление фирмы «Сибинтек» в Министерство экономики и финансов РФ о выделении квоты на экспорт на 2020 г.
3. Заявление фирмы «Сибинтек» в Комитет внешнеэкономических связей РФ с просьбой разрешить разовые экспортные операции на 2020 г.

Герб

Наименование организации

Директору завода «Спецжелезобитон»  
В.А.Борисову  
Копия: главе администрации  
К.К. Петрову  
Копия: начальнику ГНИ по  
Тагинскому району  
В.Ф.Антонову

Текст

Генеральный директор

Подпись

А.А.Петруненок

Печать

Герб

Наименование организации

Адрес Директору предприятия «Адрон»  
Н.В.Григорьеву

№ \_\_\_\_\_

Текст

Генеральный директор  
АО НЗХК

А.И.Белоногов

Герб

Наименование организации

Петорову Г.И.

Адрес

№ \_\_\_\_\_

Текст

Директор ООО  
«Индивидуал»

Подпись

Г.Г. Гусев

Печать

Наименование организации

Адрес На 1755/2 В Администрацию  
от 03.03.98 Новосибирской области

При этом сообщаем следующее: взаиморасчеты с Оренбургским комбинатом хлебопродуктов №3 за полученное сырье производились своевременно. Текущая задолженность на время пробега документов 10.03.98 составляет 125 тыс.руб.

Директор  
Главный бухгалтер

Подпись  
Подпись

И.А.Сидоров  
Е.А.Кривошеева

Герб

Наименование организации

ПРОТОКОЛ

Заседания комиссии по...

Председатель – Смирнов С.С.

Секретарь – Антонова М.И.

Присутствовали: 5 человек

ПОВЕСТКА ДНЯ:

1. О порядке подготовки к конференции.

Доклад Иванов П.И.

1. Слушали:

Иванов П.И.- текст доклада прилагается.

Выступили:

Петров Н.И.- Я в своем выступлении...

Председатель

Подпись

С.С.Смирнов

Секретарь

Подпись

М.И.Антонова

*Наименование организации*

СПРАВКА

Дана Петрову Геннадию Ивановичу в том, что его месячный оклад составляет 4000 рублей.

Директор

Подпись

И.Н.Сидоров

Герб  
Адресат

В Администрацию  
Новосибирской области

Текст

Директор Доволенской  
ИПС

Подпись

Д.С.Молчанов

*Наименование организации*

ПРИКАЗ

№ \_\_\_\_\_

Об итогах работы комиссии

ПРИКАЗЫВАЮ:

1. \_\_\_\_\_

2. \_\_\_\_\_

3. \_\_\_\_\_

Директор  
Визы

Подпись

П.П.Григорьев

Герб  
Наименование организации

1. УТВЕРЖДАЮ

АКТ  
№ \_\_\_\_\_

Должность \_\_\_\_\_  
Инициалы, фамилия \_\_\_\_\_  
Подпись \_\_\_\_\_

Заголовок акта

Составлен комиссией: \_\_\_\_\_  
Председатель: \_\_\_\_\_  
(Должность, фамилия, инициалы)

(Текст)

Составлен в 3-х экземплярах:

1-й экземпляр:

2-й экземпляр:

3-й экземпляр:

#### Контрольные вопросы:

1. Информационно-справочные документы. Их назначение, формуляры-образцы.
2. Процедура составления и оформления информационно-справочных документов.
3. Область применения информационно-справочных документов
4. Использование унифицированных форм.

#### Тема 3.4. Документация по личному составу.

##### Цель работы

Оформление основных видов документов по личному составу. Оформление приказов по личному составу, ведение личных дел.

##### Порядок выполнения работы

1. Разработать концепцию, структуру и вопросы анкеты для претендента на должность менеджера по работе с клиентами.
2. Составить должностную инструкцию менеджера по персоналу.
3. Составить приказ о реорганизации системы охраны здания офиса.
4. Составить распоряжение о соблюдении мер противопожарной безопасности в здании офиса.
5. Составить служебную записку о приобретении компьютера для секретаря-референта директора организации.
6. Составить объяснительную записку, в которой бы излагались причины некорректного поведения менеджера по отношению к клиенту организации.
7. Составить докладную записку о командировании начальника информационно-технической службы организации на выставку "Электрон-ные офисные системы – 200\*" в г.Москву.
8. Разработать форму трудового договора, который бы мог быть заключён с претендентом на должность начальника отдела документационного обеспечения управления организацией.

2. Выполните собственное резюме, характеристику, биографию в компьютерном варианте исполнения.

**Контрольные вопросы:**

1. Пакет документов по личному составу.
2. Особенности работы с кадровыми документами.
3. Документирование трудовых правоотношений.
4. Использование унифицированных форм документов по личному составу.
5. Издание приказов по личному составу.
6. Формирование и ведение личных дел. Ведение трудовых книжек работников.

**Раздел 4. Организация документооборота.**

**Тема 4.1. Технология автоматизированной обработки документации.**

**Цель работы**

Оформление документов в автоматизированной системе ДОУ. Распознавание документов. Организации электронного документооборота. Передача информации по компьютерным сетям в СЭД (системах электронного документооборота).

**Порядок выполнения работы**

Задание 1. Проектирование номенклатуры дел. Составьте формуляр-образец сводной номенклатуры дел, номенклатуры дел структурного подразделения.

1. Дайте определение номенклатуры дел?
2. Что такое сводная номенклатура дел, как она составляется?
3. Как вы понимаете индексацию дел?
4. Кто составляет номенклатуру дел, кем она утверждается?
5. Дайте понятие примерной и типовой номенклатуры дел.

**Организация и порядок формирования дел**

Задание 2. Контрольные вопросы и задания.

1. Как формируются документы в дела?
2. Почему не рекомендуется формирование и хранение дел у исполнителя?
3. Каков порядок оформления дела?
4. Составьте описание дела.
5. Объясните необходимость заверительной надписи.
6. Как оформляется обложка дела?
7. Составьте акт об уничтожении документов за конкретный период.

**Образец оформления номенклатуры дел**

Наименование организации

УТВЕРЖДАЮ

Должность руководителя

НОМЕНКЛАТУРА ДЕЛ

Подпись Инициалы, фамилияДатаРегист. номерДата

На \_\_\_\_\_ год

Индекс дела	Заголовок дела (тома)	Количество дел (томов)	Срок хранения дела (тома), номер статей по перечню	Примечание
1	2	3	4	5

*Наименование структурного подразделения организации*01-01 (Указывается заголовок дела)  
01-02 и т.д.

(Указывается срок хранения)

*Наименование структурного подразделения организации*02-01  
02-02 и т.д.Должность руководителя,  
отвечающего за составление  
номенклатуры делПодпись Инициалы, фамилия**Итоговая запись о категориях и количестве дел,  
заведенных в 2012 году**

По срокам хранения	Всего	В том числе	
		переходящих	с отметкой ЭПК

Постоянного  
Временного  
(свыше 10 лет)  
Временного  
(до 10 лет  
включительно)  
ИТОГО:

Должность руководителя Подпись Инициалы, фамилияДолжность руководителя,  
отвечающего за составление

**Задание 3. Решить и оформить кроссворд.****По горизонтали:**

1. Объясняющий или поясняющий документ.
3. Один из видов документа – обращения.
5. В каком документе записывается ход обсуждения вопросов и принятия решений.
7. Обозначение вида письменного документа.
9. Реквизит, оформленный должностным лицом и содержащий принятое им решение.
11. Запись информации на различных носителях по установленным правилам.
13. Веский довод в пользу составления приказа о приеме на работу (заверенный руководителем документ).
15. Документ, который требуется для подтверждения факта или события.
17. Заверенная часть подлинника.
19. Составитель документа.
21. Письмо, в котором указывается требования заявителя.
23. Вид письма, где ставят в известность ...
25. Письмо о приближении события.
27. Реквизит, включающий в себя речевую информацию документа.
29. Время утверждения документа.
31. Пример для оформления документа.
33. Принадлежность документа по признакам содержания и целевого назначения.
35. Набор реквизитов документа, расположенных в определенной последовательности.
37. Цифровое обозначение дела в номенклатуре организации, наносимое на его обложку.

**По вертикали:**

2. Документ, содержащий вопросы для получения сведений о соискателе.
4. Краткие профессиональные данные о соискателе.
6. Текст какого письма сообщает об окончании срока исполнения определенного дела.
8. Реквизит документа, кратко излагающий его содержания.
10. На письмо – вопрос может быть взаимный - .....
12. Обязательный элемент оформления официального документа.
14. Слово, используемое в ДОУ строительных организаций.
16. Обращение о нарушении субъективных прав и интересов граждан.
18. Реквизит – 03.
20. Место документа после выхода его из делопроизводства.
22. Совокупность документов по одному вопросу или участку деятельности.
24. Распоряжение директора.
26. Количество уровней контроля за документами.
28. Реквизит документа, выражающий согласие или не согласие руководителя с его содержанием.
30. Документ для подтверждения установленных фактов, событий.
32. Письмо, помогающее при трудоустройстве.
34. Проставление необходимых реквизитов, установленных правилами документирования.
36. Машина для нанесения защитных покрытий на документах.
38. Заверяющая ..... руководителя.
39. Решение руководителя, регламентирующее действия его подчиненных.
40. Набор реквизитов, идентифицирующих автора официального письменного документа.

**Контрольные вопросы:**

1. Автоматизированные системы делопроизводства.

2. Система электронного документооборота (СЭД), ее структура, настройка системы.
3. Обзор современных средств оргтехники для передачи и переработки информации. Цифровая подпись.
4. Электронная почта. Защита информации.
5. Системы оптического распознавания текстов. Использование правовых информационных систем.

### СПИСОК РЕКОМЕНДУЕМЫХ ИСТОЧНИКОВ

#### Основная литература:

1. **Кузнецов, И. Н.** Документационное обеспечение управления персоналом : учебник и практикум для среднего профессионального образования / И. Н. Кузнецов. — Москва : Издательство Юрайт, 2019. — 521 с. — (Профессиональное образование). — ISBN 978-5-534-04451-5. — Текст : электронный // ЭБС Юрайт [сайт]. — URL: <https://urait.ru/bcode/444432> - ЭБС «Юрайт»

#### Дополнительная литература:

1. **Абуладзе, Д. Г.** Документационное обеспечение управления персоналом : учебник и практикум для среднего профессионального образования / Д. Г. Абуладзе, И. Б. Выпрямкина, В. М. Маслова. — Москва : Издательство Юрайт, 2020. — 299 с. — (Профессиональное образование). — ISBN 978-5-534-01543-0. — Текст : электронный // ЭБС Юрайт [сайт]. — URL: <https://urait.ru/bcode/452443> — ЭБС «Юрайт»

#### Интернет-ресурсы:

1. Единое окно доступа к образовательным ресурсам – Режим доступа: <http://window.edu.ru>
2. Справочная система Консультант Плюс – Режим доступа: <http://www.consultant.ru>

#### Учебно-методические издания:

1. Методические рекомендации по самостоятельной работе [Электронный ресурс] Лозовая О.В., Астахова Е.П. -Рязань: РГАТУ, 2020 - ЭБ РГАТУ. - URL : <http://bibl.rgatu.ru/web/Default.asp>
2. Методические указания к практическим работам [Электронный ресурс] Лозовая О.В., Астахова Е.П.- Рязань: РГАТУ, 2020- ЭБ РГАТУ. - URL : <http://bibl.rgatu.ru/web/Default.asp>



МИНИСТЕРСТВО СЕЛЬСКОГО ХОЗЯЙСТВА РОССИЙСКОЙ ФЕДЕРАЦИИ  
ФЕДЕРАЛЬНОЕ ГОСУДАРСТВЕННОЕ БЮДЖЕТНОЕ ОБРАЗОВАТЕЛЬНОЕ  
УЧРЕЖДЕНИЕ ВЫСШЕГО ОБРАЗОВАНИЯ «РЯЗАНСКИЙ ГОСУДАРСТВЕННЫЙ  
АГРОТЕХНОЛОГИЧЕСКИЙ УНИВЕРСИТЕТ ИМЕНИ П.А. КОСТЫЧЕВА»

Факультет дополнительного профессионального и среднего  
профессионального образования

**МЕТОДИЧЕСКИЕ РЕКОМЕНДАЦИИ К ПРАКТИЧЕСКИМ  
РАБОТАМ**

по дисциплине

**«Правовое обеспечение профессиональной деятельности»**

для студентов 2 курса ФДП и СПО

по специальности

38.02.01 Экономика и бухгалтерский учет (по отраслям)

(очная форма обучения)

Рязань, 2020

Методические указания к практическим занятиям составлены с учетом требований Федерального государственного образовательного стандарта (далее – ФГОС), утвержденного 28.07.2014 г. приказ № 832 по специальности среднего профессионального образования 38.02.01 Экономика и бухгалтерский учет (по отраслям).

Разработчик:  
Кабалова Е.Э., преподаватель ФДП и СПО.

Методические указания к практическим занятиям одобрены предметно-цикловой комиссией экономических дисциплин ФДП и СПО «30» июня 2020 г., протокол № 10.

Председатель предметно-цикловой  
комиссии экономических дисциплин  С. В. Комкова

## СОДЕРЖАНИЕ

ОБЩИЕ ПОЛОЖЕНИЯ	4
Методика проведения занятий	5
Требования к оформлению работ	5
Структура и содержание практических работ	5
Практическая работа № 1	7
Практическая работа № 2	10
Практическая работа № 3	13
Практическая работа № 4	17
Практическая работа № 5	20
Практическая работа № 6	23
СПИСОК РЕКОМЕНДУЕМОЙ ЛИТЕРАТУРЫ	27

## ОБЩИЕ ПОЛОЖЕНИЯ

Методические указания для проведения практических занятий составлены в соответствии с рабочей программой УД Правовое обеспечение профессиональной деятельности для студентов, обучающихся по специальности 38.02.01 Экономика и бухгалтерский учёт (по отраслям).

Целью изучения курса является овладение практическими навыками.

В результате освоения курса студент должен:

### уметь:

У<sub>1</sub> - использовать необходимые нормативно – правовые документы;

У<sub>2</sub> - защищать свои права в соответствии с гражданским, гражданско – процессуальным и трудовым законодательством;

У<sub>3</sub> - анализировать и оценивать результаты и последствия деятельности (бездействия) с правовой точки зрения.

### знать:

З<sub>1</sub> – основные положения Конституции Российской Федерации;

З<sub>2</sub> – права и свободы человека и гражданина, механизмы их реализации;

З<sub>3</sub> - понятие правового регулирования в сфере профессиональной деятельности;

З<sub>4</sub> - законодательные акты и другие нормативные документы, регулирующие правоотношения в процессе профессиональной деятельности;

З<sub>5</sub> - организационно – правовые формы юридических лиц;

З<sub>6</sub> - правовое положение субъектов предпринимательской деятельности;

З<sub>7</sub> - права и обязанности работников в сфере профессиональной деятельности;

З<sub>8</sub> - порядок заключения трудового договора и основания его прекращения;

З<sub>9</sub> - правила оплаты труда;

З<sub>10</sub> - роль государственного регулирования в обеспечении занятости населения;

З<sub>11</sub> - право социальной защиты граждан;

З<sub>12</sub> - понятие дисциплинарной и материальной ответственности работника;

З<sub>13</sub> - виды административных правонарушений и административной ответственности;

З<sub>14</sub> - нормы защиты нарушенных прав и судебный порядок разрешения споров.

В результате освоения дисциплины обучающийся **приобретает практический опыт:**

- использования различных нормативно – правовых документов в процессе осуществления своей профессиональной деятельности;

- защиты своих прав в соответствии с гражданским, гражданско – процессуальным и трудовым законодательством;

- анализа и оценивания результатов своей деятельности (бездействия) с юридической точки зрения.

## Методика проведения занятий

Практические занятия проводятся в аудитории с группой в полном составе. Продолжительность занятий – 2 академических часа. В начале занятий студенты знакомятся с теоретической частью темы и предложенными заданиями. Преподаватель путем фронтального опроса и собеседования проводит проверку знаний студентов и готовности их к выполнению работы. Далее студенты начинают выполнять задания в строгой последовательности.

### Требования к оформлению работ

Отчет о практической работе выполняется в рабочей тетради. Отчет должен содержать: название темы и цель работы, заполненные таблицы, решение задач. Формы таблиц и порядок предоставления данных приведены в методическом пособии.

В конце занятия каждый студент предъявляет преподавателю рабочую тетрадь с выполненной и оформленной практической работой и получает отметку о выполнении практической работы.

### Структура и содержание практических работ:

Номер и название раздела дисциплины	Наименование практических работ	Трудоемкость (час.)	Компетенции ОК, ПК
<b>Раздел 2. Основы правового регулирования предпринимательской деятельности в РФ.</b>			
Тема 2.1. Правовое положение субъектов предпринимательской деятельности.	Предпринимательская деятельность	2	ОК 3 - 9 ПК 1.1. – 1.4. ПК 3.1. – 3.4. ПК 4.2. – 4.3.
Тема 2.2. Организационно – правовые формы юридических лиц.	Организационно – правовые формы юридических лиц.	2	ОК 3 - 9 ПК 2.1. – 2.4. ПК 3.1. – 3.4. ПК 4.1. – 4.4.
<b>Раздел 3. Основы правового регулирования трудовых отношений.</b>			
Тема 3.1. Трудовой договор.	Трудовой договор.	4 (в т.ч.2*)	ОК 2 - 8 ПК 1.1.
Тема 3.2. Правовой режим рабочего времени и времени отдыха.	Правовой режим рабочего времени и времени отдыха.	4	ОК 2 - 8 ПК 1.1.
<b>Раздел 4. Основы административного права.</b>			
Тема 4.1. Административные правонарушения и административная ответственность.	Административные правонарушения и административная ответственность.	2 (в т.ч.2*)	ОК 2 - 8 ПК 4.2.
<b>Раздел 5. Разрешение споров.</b>			

Тема 5.1. Досудебный и судебный порядок разрешения споров.	Досудебный и судебный порядок разрешения споров.	6	ОК 2 - 8 ПК 4.2. ПК 4.4.
<b>ИТОГО:</b>		<b>20 (в т.ч. 4*)</b>	

**Практическая работа №1**  
**Тема: Предпринимательская деятельность.**  
**(2 часа)**

**Цель работы:** закрепить полученные знания о субъектах предпринимательской деятельности.

**Материальное обеспечение:**  
Методические рекомендации по выполнению практических работ.

**Основные теоретические положения.**

Согласно Гражданскому кодексу РФ предпринимательская деятельность – это самостоятельная, осуществляемая на свой риск деятельность, направленная на систематическое получение прибыли от пользования имуществом, продажи товаров, выполнения работ или оказания услуг лицами, зарегистрированными в этом качестве в установленном законом порядке.

Существуют следующие основные формы предпринимательства:

- индивидуальные;
- коллективные.

К первой группе субъектов относится частное предпринимательство граждан, занимающихся индивидуальной предпринимательской деятельностью, а также коллектив граждан, осуществляющих предпринимательскую деятельность "под общей фирмой" на основании договора полного товарищества.

Вторая группа субъектов, относящаяся к коллективной предпринимательской деятельности охватывается общим собирательным термином "предприятие": это унитарные государственные и муниципальные предприятия — наследство от планово-распорядительной экономики — и "рыночные" организационно-правовые формы: это коммандитное (смешанное) товарищество (или товарищество на вере), товарищество с ограниченной ответственностью, акционерное общество.

**Ход работы:**

1. Повторить теоретический материал по теме практической работы.
2. Выполнить поочередно предложенные задания.

**Задание 1.** Пройдите тестирование:

1. Определение предпринимательской деятельности содержится в:
  - а) Налоговом кодексе РФ;
  - б) Торговом кодексе РФ;

в) Гражданском кодексе РФ.

2. Какой из приведенных признаков не назван в легальном определении предпринимательской деятельности:

- а) систематичность;
- б) рисковый характер;
- в) профессионализм.

3. Государственный орган, уполномоченный регистрировать индивидуальных предпринимателей:

- а) Федеральная налоговая служба РФ;
- б) Министерство юстиции РФ;
- в) Министерство внутренних дел РФ.

4. Индивидуальным предпринимателем согласно ГК РФ может быть:

- а) физическое лицо;
- б) юридическое лицо;
- в) муниципальный орган.

5. Споры, связанные с осуществлением предпринимательской деятельности, рассматриваются:

- а) в миром суде;
- б) в арбитражном суде.

**Задание 2.** Почему нередко можно услышать, что бизнес – это риск? Подготовьте ответ в письменном виде.

**Задание 4.** Напишите список основных документов, необходимых для регистрации гражданина РФ в качестве индивидуального предпринимателя.

**Задание 5.** Ознакомьтесь с притчей.

Одному бедному человеку по имени Ази снился навязчивый сон: далекий город Прага, где вблизи королевского моста было спрятано огромное сокровище. Ази решил совершить долгое и трудное путешествие в Прагу. Приблизившись в королевскому мосту, Ази был напуган видом свирепой стражи и, не смея приблизиться, ходил вокруг да около. Его заметил начальник стражи и, подойдя к нему, строго спросил: «Что ты здесь делаешь?» У Ази душа ушла в пятки, и он сбивчиво рассказал о своем навязчивом сне. «Какой ты глупый человек. Мне тоже снится сон, будто в далекой арабской стране рядом



с лачугой бедного Ази зарыто сокровище. Но у меня хватает ума, чтобы не ехать в такую даль», - со смехом проговорил начальник стражи. Ази вернулся домой и нашел сокровище.

Какой вывод можно сделать из прочитанного, опираясь, в том числе на русскую поговорку «Под лежащий камень вода не течёт».

**Задание 6.** Американская предпринимательница Рамона Арнетт говорила, что «вести своё дело – значит работать 80 часов в неделю, только чтобы не работать 40 часов в неделю на кого-то другого». Согласны ли Вы с данным утверждением? Обоснуйте свой ответ в виде небольшого эссе.

## Практическая работа №2

### Тема: Организационно – правовые формы юридических лиц. (2 часа)

**Цель работы:** закрепить полученные знания о видах юридических лиц.

**Материальное обеспечение:**

Методические рекомендации по выполнению практических работ.

#### Основные теоретические положения.

Юридическим лицом признается организация, которая имеет обособленное имущество и отвечает им по своим обязательствам, может от своего имени приобретать и осуществлять гражданские права и нести гражданские обязанности, быть истцом и ответчиком в суде (ст. 48 ГК РФ).

Все юридические лица можно отнести к двум основным группам: коммерческие и некоммерческие.

Коммерческие организации:

- хозяйственные товарищества;
- хозяйственные общества;
- производственные кооперативы;
- унитарные предприятия.

Некоммерческие организации:

- общественные и религиозные объединения;
- фонды;
- казачьи общества;
- различные союзы и ассоциации.

Банкротство – это признанная арбитражным судом или объявленная самим должником неспособность удовлетворить требования кредиторов по денежным обязательствам и (или) исполнить обязанность по оплате обязательных платежей.

#### Ход работы:

1. Повторить теоретический материал по теме практической работы.
2. Выполнить поочередно предложенные задания.

**Задание 1.** Заполните таблицу «Классификация коммерческих организаций» (табл. 1)

Таблица 1

Организация	Учредительные документы	Участники	Уставный капитал	Риск убытков, ответственность по обязательствам	Особенности управления
Полное					

товарищество					
Товарищество на вере					
Общество с ограниченной ответственностью					
Акционерное общество					

**Задание 2.** Решите задачи в письменном виде.

*Задача №1.*

В полное товарищество "Мотор" обратился владелец автомашины "Жигули" Савченко с просьбой произвести полную диагностику с последующим ремонтом. Получив машину, Савченко поехал на дачу, но на первом же светофоре врезался в "Мерседес" из-за отказа тормозов. Органы ГИБДД возложили ответственность за причиненный ущерб (250 тысяч рублей) на Савченко. Суд, рассмотрев дело по иску Савченко, переложил ответственность за ущерб на ПТ "Мотор", мотивируя тем, что после ремонта тормоза обязательно должны были быть исправными. Представитель ПТ «Мотор» после объявления решения суда заявил, что заплатить такую сумму автомастерская не может, так как вместе со всем оборудованием она стоит 150 тыс.р.

Кто и как будет возмещать ущерб?

*Задача №2.*

После вступления Петрова в товарищество на вере, которое занимается мойкой машин, на правах вкладчика, он настойчиво советовал полным товарищам Иванову и Сидорову брать в мойку только машины иностранного производства, поскольку их обслуживание оплачивается лучше. Когда же Иванов и Сидоров попросили его не вмешиваться, он недоумевал, почему его мнение не учитывается, хотя он вложил в дело свои деньги.

Разрешите данную ситуацию.

*Задача №3.*

ООО «Белизна», оказывавшее услуги населению по стирке белья, арендовало первый этаж многоквартирного дома. В помещении прачечной произошло замыкание электропроводки, и часть квартир выгорела. Ущерб составил более миллиона рублей. При создании ООО «Белизна» 15 его участников внесли каждый по 2 тысячи рублей.

Кто будет возмещать причинённый ущерб?

*Задача №4.*

Оборонный завод (унитарное предприятие), ранее выпускавший зенитки, несколько лет не получал заказы, и денег не было даже на зарплату рабочим. Из конструкторского бюро поступило предложение хотя бы временно заняться изготовлением кастрюль-скороварок. Однако директор предприятия заявил, что он всего лишь директор, а не хозяин – собственник, что предприятие государственное и поэтому, что и как производить на заводе, определяет министерство промышленности.

Прав директор или он просто безынициативный? Как быть коллективу завода?

*Задача №5.*

Учредители ООО «Мастерок», которое должно было заниматься ремонтом жилых помещений в пределах города, подало документы на регистрацию. Однако в регистрации было отказано по той причине, что в документах не был указан адрес. Учредители недоумевали, зачем нужен адрес, ведь ремонтные работы будут вестись в различных частях города.

Правильно ли поступили работники налоговой инспекции, возвратив документы? Зачем нужно знать место нахождения предприятия?

*Задача №6.*

Ковалёв и другие 7 человек, подыскав помещение и подготовив необходимые учредительные документы, обратился в налоговую инспекцию за регистрацией ООО «Чистота» - магазина по продаже сантехники на ул. Ленина. Однако в регистрации было отказано из-за нецелесообразности появления на указанной улице ещё одного магазина сантехники, которых там было уже полтора десятка.

Правомерен ли отказ в регистрации предприятия?

*Задача №7.*

Налоговая инспекция потребовала от ООО «Букинист» добровольно ликвидироваться в течение месяца на том основании, что ООО не платит налоги. Добровольной ликвидации не последовало. Налоговая инспекция подала заявление в арбитражный суд.

Какое решение должен вынести арбитражный суд?

**Задание 3.** В письменном виде ответьте на предложенные вопросы:

- 1) Что означает аббревиатура ГУП «Мосгортранс»?
- 2) В какой форме организации предполагается выплата дивидендов?
- 3) Какая коммерческая организация не имеет права собственности на закрепленное за ней имущество?
- 4) Какие коммерческие организации могут быть созданы одним человеком?
- 5) Какие виды некоммерческих организаций Вы знаете?
- 6) Какой вид товарищества изображён на рисунке?

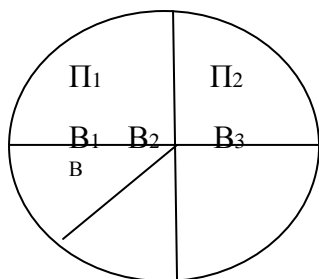

П – полные товарищи  
В - вкладчики

### **Практическая работа № 3.**

#### **Тема: Трудовой договор.**

*(4 часа)*

**Цель работы:** закрепить изученный материал, научиться составлять трудовой договор.

#### **Материальное обеспечение:**

Методические рекомендации по выполнению практических работ.

#### **Основные теоретические положения.**

В соответствии со ст. 56 ТК РФ трудовой договор — это соглашение между работодателем и работником, в соответствии с которым работодатель обязуется предоставить работнику работу по обусловленной трудовой функции, обеспечить условия труда, предусмотренные настоящим кодексом, законами и иными нормативными правовыми актами, коллективным договором, соглашениями, локальными нормативными актами, содержащими нормы трудового права, своевременно и в полном размере выплачивать работнику заработную плату, а работник обязуется лично выполнять определенную этим соглашением трудовую функцию, соблюдать действующие в организации правила внутреннего трудового распорядка.

Сторонами трудового договора являются работодатель и работник.

Содержанию трудового договора посвящена ст. 58 ТК РФ.

Трудовой кодекс предусматривает следующие формы изменения трудового договора:

изменение содержания договора по соглашению сторон (ст. 72); перевод на другую работу (ст. 72, 72, 73);

изменение условий трудового договора по причинам, связанным с изменением организационных или технологических условий труда.

Перечень оснований прекращения трудового договора предусмотрен в ст. 77 Трудового кодекса РФ

#### **Ход работы:**

1. Повторить теоретический материал по теме практической работы.
2. Выполнить поочередно предложенные задания.

**Задание 1.** Пользуясь предложенным ниже образцом, от своего имени напишите заявление о приеме на работу в ООО «Коммерсант» на должность менеджера отдела продаж.

Образец

Генеральному директору ООО «Планета»  
Иванову Ивану Ивановичу

Петрова Дмитрия Олеговича

заявление.

Я, Петров Дмитрий Олегович, прошу принять меня на работу в ООО «Планета» на должность автомеханика с 1 августа 2015 года с окладом 27000 рублей 00 копеек.

С правилами внутреннего распорядка организации ознакомлен.

30 июля 2015 года \_\_\_\_\_ / Петров Д. О.

**Задание 2.** Заполните бланк трудового договора, вставляя в пропущенные строчки необходимую информацию. Используйте для этого данные для каждого варианта.

Данные: Работник; с момента подписания его обеими сторонами; Работодателя; 25 000 (двадцать пять тысяч); основным местом работы; неопределённый срок; товаровед (I категория); 1 месяц; пятидневная рабочая неделя продолжительностью 40 (сорок) часов; 2; Работника.

**Трудовой договор № \_\_\_\_\_**

«\_\_» \_\_\_\_\_ 201\_г.

\_\_\_\_\_ (наименование организация), именуемое в дальнейшем «Работодатель», в лице \_\_\_\_\_ (данные руководителя), с одной стороны и

\_\_\_\_\_  
фамилия, имя, отчество работник  
именуемый в дальнейшем «Работник», с другой стороны, заключили трудовой договор о нижеследующем:

**1. Предмет трудового договора**

- 1.1. По настоящему трудовому договору Работник обязуется выполнять обязанности по профессии, специальности (должности) \_\_\_\_\_ с окладом \_\_\_\_\_ (\_\_\_\_\_) рублей в месяц.
- 1.2. Работнику устанавливается испытательный срок – \_\_\_\_\_ месяца.

**2. Общие положения**

- 2.1. Настоящий трудовой договор заключается: \_\_\_\_\_
- 2.2. Работник обязан приступить к работе с «\_\_» \_\_\_\_\_ г.
- 2.3. Настоящий трудовой договор вступает в силу \_\_\_\_\_
- 2.4. Работа в Организации является для Работника \_\_\_\_\_

### 3. Права и обязанности сторон

#### 3.1. Работник имеет право на:

3.1.1. (записать три любых права работника)

#### 3.2. Работник обязан:

3.2.1. (записать три любых обязанности работника)

#### 3.3. Работодатель имеет право:

3.3.1. (записать три любых права работодателя)

#### 3.4. Работодатель обязан:

3.4.1. (записать три любых обязанности работника)

### 4. Режим работы и время отдыха

4.1. Режим рабочего времени \_\_\_\_\_ (указать режим рабочего времени в течение рабочего дня, в течение недели)

4.2. Работнику ежегодно предоставляется отпуск продолжительностью 28 календарных дней. Отпуск за первый год работы предоставляется по истечении шести месяцев непрерывной работы в Организации.

### 5. Заключительные положения.

5.1. Все изменения и дополнения к настоящему договору могут быть внесены только по обоюдному согласию сторон; они оформляются в письменном виде, подписываются обеими сторонами и являются неотъемлемой частью настоящего трудового договора.

5.2. Настоящий трудовой договор может быть прекращен по основаниям, предусмотренным действующим законодательством.

5.3. Настоящий трудовой договор составлен в \_\_\_\_\_ экземплярах, имеющих одинаковую юридическую силу, один экземпляр хранится у \_\_\_\_\_, второй - у \_\_\_\_\_.

### 6. Адреса и реквизиты сторон

Организация: \_\_\_\_\_

Подпись \_\_\_\_\_

Работник: \_\_\_\_\_

Подпись \_\_\_\_\_

Экземпляр договора \_\_\_\_\_ получен \_\_\_\_\_

**Задание 3.** Найдите и исправьте ошибки в тексте: *Ирина заключила с компанией, предоставляющей юридические услуги, срочный трудовой договор на 7 лет. Она приступила к выполнению трудовых обязанностей на следующий день после заключения договора, так как в нём не была указана конкретная дата начала трудовых обязанностей. Как только Ирина приступила к работе, так сразу её трудовой договор вступил в силу. В числе обязательных условий в трудовой договор была включена информация об испытании, о неразглашении охраняемой законом тайны и об условиях оплаты труда. В перечень дополнительных условий вошли трудовая функция, условия труда на рабочем месте и режим рабочего времени и отдыха.*

**Задание 4.** В письменном виде решите следующие задачи:

*Задача №1.*

Узнав, что бабушке требуется дорогостоящая операция, 16-летний школьник Иван решил устроиться продавцом в табачный киоск. Его устраивал размер предполагаемой оплаты труда и график работы. Но работодатель отказался принять Ивана на работу. Правомерны ли действия работодателя? Свой ответ поясните.

*Задача №2.*

На собеседовании при приеме на работу от гражданина потребовали паспорт, трудовую книжку, характеристику с последнего места работы, копию документа о высшем образовании, страховое свидетельство обязательного пенсионного страхования, ИНН, медицинскую справку из поликлиники о состоянии здоровья, справки от психиатра и нарколога, справку о регистрации по месту жительства, характеристику с последнего места работы, справку из налоговой инспекции о предоставлении сведений об имущественном положении. Гражданин обратился за консультацией к адвокату. Составьте ответ адвоката.

*Задача №3.*

Жаров, работавший слесарем V разряда в механическом цехе карбюраторного завода, в связи с производственной необходимостью был переведен в инструментальный цех на два месяца, где ему поручили работу слесаря III разряда. Жаров от перевода отказался, мотивируя свой отказ тем, что предложенная ему в инструментальном цехе работа менее квалифицирована, чем та, которую он выполнял в механическом цехе, и не приступил к работе, в связи с чем администрация завода уволила его за прогул без уважительных причин. Имела ли право администрация завода перевести Жарова из одного цеха в другой? Вправе ли Жаров не приступать к новой работе?

*Задача №4.*

Гражданка Иванова не явилась на работу из – за того, что по дороге на работу она стала очевидцем аварии и сотрудники полиции привлекли её в качестве свидетеля. Руководитель организации уволил Иванову за прогул, указав, что она, прежде чем соглашаться давать показания, должна была тщательно взвесить все «за» и «против». Законно ли поступил руководитель организации?



**Практическая работа № 4.**  
**Тема: Правовой режим рабочего времени и времени отдыха.**  
**(4 часа)**

**Цель работы:** закрепить изученный материал по пройденной теме.

**Материальное обеспечение:**

Методические рекомендации по выполнению практических работ.

**Основные теоретические положения.**

Рабочим временем является время, в течение которого работник в соответствии с правилами внутреннего распорядка, трудовым договором должен выполнять свои трудовые обязанности.

Под режимом рабочего времени в трудовом праве понимается распределение времени работы в пределах суток или другого календарного периода.

Режим рабочего времени устанавливается коллективным договором или правилами внутреннего трудового распорядка в соответствии с трудовым законодательством, коллективным договором и соглашениями.

Время отдыха – это время, в течение которого работник свободен от исполнения трудовых обязанностей и которое он может использовать по своему усмотрению.

**Ход работы:**

1. Повторить теоретический материал по теме практической работы.
2. Выполнить поочередно предложенные задания.

**Задание 1.** Назовите отличия сокращенного рабочего времени от неполного. Оформите соответствующую таблицу. Ответ обоснуйте, ссылаясь на соответствующие нормативно – правовые акты.

Сокращённое рабочее время	Неполное рабочее время
Когда и на какой срок устанавливается	
Лица, которым устанавливается	

**Задание 2.** В письменном виде решите нижеприведённые задачи:

*Задача №1.*

Усманова А.И. работает в бухгалтерии ОАО «Парус». Она обратилась к администрации с просьбой установить ей сокращенный рабочий день, так как у нее ребенок-инвалид одиннадцати лет. Рассмотрев ее заявление, ей ответили, что неполное время установят, но заработная плата будет меньше и отпуск, соответственно, сократится. Прокомментируйте ответ администрации ОАО «Парус».

*Задача №2.*

Гражданину Пуговкину по его просьбе был установлен неполный рабочий день продолжительностью 4 часа при пятидневной рабочей неделе. При предоставлении Пуговкину ежегодного оплачиваемого отпуска продолжительность отпуска была сокращена пропорционально продолжительности рабочей недели. Считая, что его права на ежегодный оплачиваемый отпуск нарушены, Пуговкин обратился в федеральную инспекцию труда. В роли инспектора дайте юридически обоснованный ответ Пуговкину и составьте предписание работодателю.

*Задача №3.*

После прохождения производственного обучения Федорову (16 лет) и Семенову (17 лет), был присвоен 3-й разряд, и по приказу директора завода они были направлены на работу в слесарный цех. По распоряжению начальника цеха для них была установлена 40-часовая рабочая неделя с продолжительностью ежедневной работы 8 часов. Законно ли решение начальника цеха? Если да, то на основании каких норм трудового права?

*Задача №4.*

Сотрудник предприятия «Сельхозмаш» не брал отпуск в течение двух лет (за 2009 – 2011 годы). В декабре 2011 г. он написал заявление на предоставление ему отпуска за период 2010 – 2011 гг., а отпуск за 2009 – 2010 гг. просил заменить денежной компенсацией. Руководство предприятия пошло ему навстречу. Допустимы ли данные действия администрации? Каковы законные основания замены отпуска денежной компенсацией?

**Задание 3.** Соотнесите понятие с его описанием.

Время отдыха	1) время, в течение которого работник в соответствии с правилами внутреннего трудового распорядка организации и условиями контракта должен исполнять трудовые обязанности, а также иные периоды времени, которые в соответствии с законами и нормативными правовыми актами относятся к рабочему времени (ст. 91 ТК РФ).
Рабочее время	2) время, в течение которого работник свободен от исполнения трудовых обязанностей и которое он может использовать по своему усмотрению.
Сверхурочная	3) продолжительность рабочего времени в

работа	течении суток, установленная на основании Правил внутреннего трудового распорядка (ПВТР) или графика сменности.
--------	---

**Задание 4.** Составьте схему «Виды рабочего времени».

## **Практическая работа № 5.**

**Тема: Административное правонарушение и административная ответственность.  
(2 часа)**

**Цель работы:** закрепить знания об административных правонарушениях.

**Материальное обеспечение:**

Методические рекомендации по выполнению практических работ.

### **Основные теоретические положения.**

Административным правонарушением признается противоправное, виновное действие (бездействие) физического или юридического лица, за которое настоящим Кодексом или законами субъектов Российской Федерации об административных правонарушениях установлена административная ответственность.

Административная ответственность - разновидность юридической ответственности, которая выражается в применении должностным лицом или органом административного взыскания к лицу, совершившему административное правонарушение.

Административной ответственности подлежит лицо, достигшее к моменту совершения административного правонарушения возраста шестнадцати лет.

### **Ход работы:**

1. Повторить теоретический материал по теме практической работы.
2. Выполнить поочередно предложенные задания.

**Задание 1. В письменном виде решите приведённые ниже ситуационные задачи:**

*Задача №1 .*

Английский подданный Джордж совершил на территории РФ административное правонарушение. Джордж заявил, что раз он иностранец, то он не может подлежать административной ответственности на общих основаниях. Прав ли Джордж?

*Задача №2.*

Гражданин Колобов, будучи в нетрезвом состоянии, выразался нецензурными словами в продуктовом магазине «Колос», а когда его задержали, он, вырываясь, уронил с витрины торт, причинив тем самым ущерб магазину в размере 230 рублей. Квалифицируйте данное правонарушение согласно КоАП РФ.

*Задача №3.*

Водитель Ломов был пристегнут ремнем безопасности, а его пассажир Косарев — нет. Сотрудник Государственной инспекции безопасности дорожного движения, остановив автомобиль Ломова, назначил и пассажиру и водителю административные

наказания в виде штрафа размере 2000 рублей. Справедливо ли наказание? Кто является субъектом правонарушения?

*Задача №4.*

Гражданин Терентьев и его друг, военнослужащий майор Галкин, ехали на автомобиле Терентьева с охоты. Они были задержаны сотрудниками органа, уполномоченного в области охраны, контроля и регулирования и пользования объектов животного мира, отнесенных к объектам охоты и среды их обитания. В автомобиле был обнаружен убитый кабан, однако соответствующей лицензии у них не было. Руководитель данного органа подверг Терентьева административному наказанию в виде штрафа, а материалы на Галкина отправил командованию войсковой части, где тот проходил службу. Является ли Галкин субъектом административного правонарушения?

Квалифицируйте данное правонарушение согласно КоАП РФ.

*Задача №5.*

Панин в день своего 16-летия совершил хищение музыкального диска на сумму 150 руб. Возможно ли привлечение Панина к административной или уголовной ответственности?

*Задача №6.*

Постановлением судьи 17-летнему Петрову за злостное неповиновение законному требованию работника полиции было назначено административное наказание в виде административного ареста сроком на 10 суток. Участвующий в рассмотрении дела защитник Петрова обратил внимание судьи, что его подзащитному нет 18 лет и к нему не может быть применен административный арест. Судья же мотивировал назначение этого наказания двумя обстоятельствами. Во-первых, особой дерзостью поведения Петрова с сотрудником полиции и тем общественным резонансом, который приобрело это дело в городе. И во-вторых, тем, что занимающийся предпринимательской деятельностью Петров ранее по решению органа опеки и попечительства был объявлен полностью дееспособным (эмансипирован). Дайте правовую оценку этой ситуации.

*Задача №7.*

Сотрудник правоохранительных органов составил в отношении гражданки Измайловой административный протокол по факту курения в общественном месте и наложил на неё штраф в размере 4000 рублей. Правомерны ли действия сотрудника правоохранительных органов?

**Задание 2.** Заполните пропуски в схеме.



Соотнесите приведенные ниже примеры с административными правонарушениями (запишите номер примера в соответствующий столбец).

**Примеры:**

- 1) переход дороги в неполюженном месте;
- 2) нарушение правил предвыборной агитации;
- 3) мелкое хулиганство;
- 4) незаконная медицинская практика;
- 5) самовольное занятие земельного участка;
- 6) неисполнение распоряжений судебного пристава;
- 7) нарушение правил пожарной безопасности;
- 8) ведение археологических раскопок без разрешения;
- 9) нарушение правил пользования жилым помещением;
- 10) незаконное ношение государственных наград.

**Задание 3.** Заполните таблицу «Юридический состав административного правонарушения».

Элемент состава	Характеристика	Факультативные признаки (если выделяются)

## Практическая работа № 6.

Тема: Досудебный и судебный порядок разрешения споров.

(6 часов)

**Цель работы:** научиться составлять претензию и исковое заявление.

### Материальное обеспечение:

Методические рекомендации по выполнению практических работ.

### Основные теоретические положения.

Досудебный порядок урегулирования спора — это одна из форм защиты гражданских прав, суть которой состоит в попытке разрешить спорные вопросы между сторонами договора до передачи дела в суд.

Претензионный порядок означает направление контрагенту претензии (требования), в которой указывается, какие неправомерные действия по отношению к направителю претензии он должен устранить и какие совершенные ошибки исправить.

Претензионный порядок досудебного урегулирования споров может быть предусмотрен нормами закона либо гражданско-правовым договором. Несмотря на то, что обязательный порядок досудебного урегулирования спора путем направления претензии может быть предусмотрен законом или договором, действующее законодательство не устанавливает единой формы претензии.

Наиболее эффективной гарантией конституционного статуса личности выступает судебная защита.

Иск - это средство защиты через суд нарушенного или оспариваемого права или охраняемого законом интереса.

### Ход работы:

1. Повторить теоретический материал по теме практической работы.
2. Выполнить поочередно предложенные задания.

**Задание 1.** Гражданка Никонова Валентина Петровна 22 марта 2019 года приобрела в магазине «Эльдорадо» пылесос марки «Самсунг» стоимостью 8 тысяч рублей. Гарантийный срок на пылесос – 12 месяцев. Сразу же после покупки, гражданка обухала в отпуск. Всё это время пылесос стоял нераскрытым в упаковке. После возвращения домой, 22 апреля, Никонова решила сделать дома уборку. Пылесос не включался. Гражданка поехала в магазин и потребовала от продавца, заменить ей пылесос на исправный этой же марки. Продавец в обмене товара отказал, так как прошло уже больше 14 дней. От имени гражданки Никоновой составьте претензию в магазин. Является ли пылесос технически сложным товаром?

«В ... (название продавца)...

От ... (ваше ФИО) ...

... (ваш адрес с почтовым индексом, телефон и e-mail) ...

*претензия.*

«...» ..... 20... г. я приобрёл в вашем магазине ... (такой-то товар, такой-то стоимостью)... Это подтверждается копией чека, приложенной к заявлению.

Однако после покупки я обнаружил, что ... (такой-то товар) ... имеет следующие недостатки: ... (опишите недостатки) ...

В соответствии с ч. 1 ст. 18 закона РФ «О защите прав потребителей» я прошу \_\_\_\_\_ (замены купленного товара на другой товар той же модели / замены купленного товара на товар другой модели с перерасчётом цены / соразмерного уменьшения цены купленного товара / безвозмездного устранения недостатков товара / возвращения уплаченной за товар суммы – выбрать нужный вариант) \_\_\_\_\_

[если хотите соразмерного уменьшения цены – укажите, на какую именно сумму; если хотите возвращения уплаченной за товар суммы или соразмерного уменьшения цены – укажите реквизиты банковского счёта, на который нужно перевести деньги].

В случае невыполнения моих требований я обращусь в управление Роспотребнадзора по г. Рязани с заявлением о совершении вами административного правонарушения по ст. 14.15 КоАП РФ («Нарушение правил продажи отдельных видов товаров» - штраф от 10 тыс. р. до 30 тыс. р.), а также в суд с иском о защите прав потребителей.

«В случае необходимости проведения проверки качества товара прошу сообщить мне о времени и месте её проведения по указанному выше телефону – я готов принести туда товар и принять участие в проверке согласно ч. 5 ст. 18 Закона РФ «О защите прав потребителей».

Приложение: копия чека на 1 л., в 1 экз.

Дата, подпись

**Задание 2.** От имени гражданки Никоновой составьте исковое заявление в суд, ссылаясь на нижеприведённый образец.

В судебный участок №8 объединенного  
судебного участка Московского района  
г.Рязани

Истец:

проживающий по адресу:



Ответчик:

Адрес:

**ИСКОВОЕ ЗАЯВЛЕНИЕ**  
о защите прав потребителей

"\_\_" \_\_\_\_\_ 20\_\_ г. я приобрела \_\_\_\_\_  
(указать, какой товар)

в \_\_\_\_\_,  
(наименование торговой организации)

\_\_\_\_\_ руб., что подтверждается товарным чеком.

В купленном товаре обнаружены следующие недостатки: \_\_\_\_\_

(указать

\_\_\_\_\_.

недостатки)

"\_\_" \_\_\_\_\_ 20\_\_ г. я обратился к ответчику с письменной претензией, где требовала замены товара ненадлежащего качества на товар аналогичной марки, однако мне в удовлетворении моих законных требований было отказано.

Поскольку в соответствии со ст. 21 Закона "О защите прав потребителей" ответчик должен был выполнить мое требование о замене в семидневный срок, то в соответствии со ст. 23 Закона "О защите прав потребителей" за просрочку выполнения требования о замене товара ответчик должен выплатить неустойку в размере 1% от цены товара за каждый день просрочки.

Кроме того, мне причинен моральный вред действиями ответчика \_\_\_\_\_, который я оцениваю в сумме \_\_\_\_\_ руб.

(указать эти действия)

На основании ст. 13, 15, 18, 21, 23 Закона "О защите прав потребителей",

**ПРОШУ:**

1. Расторгнуть договор купли-продажи \_\_\_\_\_ и обязать  
(указать товар)

ответчика вернуть мне полностью уплаченные мною деньги в сумме \_\_\_\_\_ руб. \_\_\_\_\_ коп.

2. Взыскать с ответчика \_\_\_\_\_ руб. в качестве компенсации за причиненный моральный вред.

Приложение:

1. Копия товарного чека.
2. Копия претензии, направленной ответчику.
3. Копия искового заявления для ответчика.

Подпись \_\_\_\_\_ Дата "\_\_\_" \_\_\_\_\_ г.

## СПИСОК РЕКОМЕНДУЕМОЙ ЛИТЕРАТУРЫ

### Основная литература:

Капустин, А. Я. Правовое обеспечение профессиональной деятельности: учебник и практикум для среднего профессионального образования / А. Я. Капустин, К. М. Беликова; под редакцией А. Я. Капустина. — 2-е изд., перераб. и доп. — Москва : Издательство Юрайт, 2020. — 382 с. — (Профессиональное образование). — ISBN 978-5-534-02770-9. — Текст: электронный // ЭБС Юрайт [сайт]. — URL: <https://urait.ru/bcode/450782> — ЭБС «Юрайт»

### Дополнительная литература:

1. Анисимов, А. П. Правовое обеспечение профессиональной деятельности : учебник и практикум для среднего профессионального образования / А. П. Анисимов, А. Я. Рыженков, А. Ю. Чикильдина ; под редакцией А. Я. Рыженкова. — 4-е изд., перераб. и доп. — Москва : Издательство Юрайт, 2020. — 317 с. — (Профессиональное образование). — ISBN 978-5-534-07095-8. — Текст: электронный // ЭБС Юрайт [сайт]. — URL: <https://urait.ru/bcode/454031> — ЭБС «Юрайт».
2. Правовое обеспечение профессиональной деятельности: учебник для среднего профессионального образования / В. И. Авдийский [и др.] ; под редакцией В. И. Авдийского, Л. А. Букалеровой. — 4-е изд., перераб. и доп. — Москва : Издательство Юрайт, 2020. — 333 с. — (Профессиональное образование). — ISBN 978-5-534-04995-4. — Текст: электронный // ЭБС Юрайт [сайт]. — URL: <https://urait.ru/bcode/450945> — ЭБС «Юрайт».
3. Правовое обеспечение профессиональной деятельности : учебник и практикум для среднего профессионального образования / А. П. Альбов [и др.] ; под общей редакцией А. П. Альбова, С. В. Николюкина. — 2-е изд. — Москва : Издательство Юрайт, 2020. — 458 с. — (Профессиональное образование). — ISBN 978-5-534-13592-3. — Текст: электронный // ЭБС Юрайт [сайт]. — URL: <https://urait.ru/bcode/466057> — ЭБС «Юрайт».
4. Конституция Российской Федерации // Консультант Плюс/[Электронный ресурс] : справочно-правовая система . 5. Гражданский кодекс РФ. // Консультант Плюс/[Электронный ресурс]: справочно-правовая система. 6. Трудовой кодекс РФ. // Консультант Плюс/[Электронный ресурс]: справочно-правовая система. 7. Кодекс РФ об административных правонарушениях. /Консультант Плюс/[Электронный ресурс] : справочно-правовая система.

### Интернет-ресурсы:

1. Справочная правовая система КонсультантПлюс - Режим доступа: <http://www.consultant.ru/>
2. Справочная правовая система Гарант - Режим доступа: <http://www.garant.ru/>
3. Правовая система «Кодекс» - Режим доступа: <http://www.kodeks.ru>
4. Правовая система «Российское законодательство» - Режим доступа: <http://www.zakonrf.info>
5. Все о праве – Режим доступа: <http://www.allpravo.ru/>
6. Сам себе юрист – Режим доступа: <http://www.samsebeyurist.ru>
7. Единое окно доступа к образовательным ресурсам – Режим доступа: <http://window.edu.ru>

### Учебно-методические издания:

Методические рекомендации по самостоятельной работе [Электронный ресурс] / Кабалова Е.Э., Жарикова О.В. - Рязань: РГА-ТУ, 2020- ЭБ РГАТУ. - URL: <http://bibl.rgatu.ru/web/Default.asp>

МИНИСТЕРСТВО СЕЛЬСКОГО ХОЗЯЙСТВА РОССИЙСКОЙ ФЕДЕРАЦИИ  
ФЕДЕРАЛЬНОЕ ГОСУДАРСТВЕННОЕ БЮДЖЕТНОЕ ОБРАЗОВАТЕЛЬНОЕ  
УЧРЕЖДЕНИЕ ВЫСШЕГО ОБРАЗОВАНИЯ  
«РЯЗАНСКИЙ ГОСУДАРСТВЕННЫЙ АГРОТЕХНОЛОГИЧЕСКИЙ УНИВЕРСИТЕТ  
ИМЕНИ П.А. КОСТЫЧЕВА»

Факультет дополнительного профессионального и среднего  
профессионального образования

**МЕТОДИЧЕСКИЕ УКАЗАНИЯ К ПРАКТИЧЕСКИМ ЗАНЯТИЯМ**

по дисциплине «Финансы, денежное обращение и кредит»

для студентов 2 курса ФДП и СПО  
по специальности  
38.02.01 ЭКОНОМИКА И БУХГАЛТЕРСКИЙ УЧЕТ  
(ПО ОТРАСЛЯМ)

(очная форма обучения)

Рязань, 2020

Методические указания к практическим занятиям составлены с учетом требований Федерального государственного образовательного стандарта среднего профессионального образования (ФГОС СПО), утвержденного 28.07.2014 г. приказом Министерства образования и науки РФ за № 832 по специальности 38.02.01 «Экономика и бухгалтерский учёт (по отраслям)».

Разработчик:

Фоломеева И.А., преподаватель ФДП и СПО

Методические указания к практическим занятиям одобрены предметно-цикловой комиссией экономических дисциплин ФДП и СПО «30» июня 2020 г., протокол № 10.

Председатель предметно-цикловой  
комиссии экономических дисциплин



С. В. Комкова

## СОДЕРЖАНИЕ

	Стр.
Структура и содержание практических работ	4
РАЗДЕЛ 1. ДЕНЬГИ И ОРГАНИЗАЦИЯ РАСЧЕТОВ	5
Тема 1. Деньги и денежное обращение	5
Задание 1. Вопросы для обсуждения	5
Задание 2. Практическое занятие	5
Задание 3 Темы докладов	5
Задание 4 Тесты по теме	6
Тема 2. Организация безналичных расчетов	14
Задание 1. Вопросы для обсуждения	14
РАЗДЕЛ 2. ФИНАНСЫ И КРЕДИТ	14
Тема 3. Понятие о финансах и управление ими	14
Задание 1. Вопросы для обсуждения	14
Задание 2. Темы докладов	14
Задание 3. Тесты по теме	16
Задание 4. Практическое занятие	19
Тема 4. Основы организации финансов предприятий	22
Задание 1. Вопросы для обсуждения	22
Задание 2. Темы докладов	22
Задание 3. Тесты по теме	23
Задание 4. Практические занятия	25
Тема 5. Основные виды ценных бумаг	27
Задание 1. Вопросы для обсуждения	27
Задание 2. Практическое занятие	27
Тема 6. Кредит и кредитная система	28
Задание 1. Вопросы для обсуждения	28
Задание 2. Темы докладов	28
Задание 3. Тесты по теме	31
Задание 4. Практическое занятие	33
Тема 7. Страхование	41
Задание 1. Вопросы для обсуждения	41
Задание 2. Темы докладов	41
Задание 3. Тест по теме	41
Задание 4. Практическое занятие	43
Тема 8. Государственный бюджет и бюджетная система России	52
Задание 1. Вопросы для обсуждения	53
Задание 2. Практическое занятие	55
Тема 9. Бюджетный процесс	55
Задание 1. Вопросы для обсуждения	55
Задание 2. Практическое занятие	55
СПИСОК РЕКОМЕНДУЕМОЙ ЛИТЕРАТУРЫ	60

### Структура и содержание практических работ:

Номер и название раздела дисциплины	Содержание практических работ	Трудоем- кость (час.)	Компе- тенции ОК, ПК
<b>Раздел 1. Деньги и организация расчетов</b>			
<b>Тема 1.</b> Деньги и денежное обращение *	Сущность, виды и функции денег. Поток денег в рыночной экономике и в организациях. Наличное и безналичное денежное обращение, денежные агрегаты. Закон денежного обращения. Инфляция, виды инфляции . Принципы организации и структура валютного рынка	2	ПК1.3 ОК4, ОК6,
<b>Тема 2.</b> Организация безналичных расчётов*	Расчеты платежными поручениями Аккредитивная форма расчетов Сущность чека как средства платежа Понятие векселя, его характеристики	2	ОК2, ОК6, ПК1.3
<b>Раздел 2. Финансы и кредит</b>			
<b>Тема 3.</b> Понятие о финансах и управление ими *	Финансы как экономической категория Финансовая системы и ее звенья Финансовое планирование и контроль	2	ПК2.4 ОК2, ОК4, ОК6,
<b>Тема 4.</b> Основы организации финансов предприятий *	Экономическое содержание финансов предприятий Основные принципы организации финансов предприятий Финансовая система и финансовая политика предприятия	2	ПК2, ПК4.4 ОК2, ОК4, ОК6
<b>Тема 5.</b> Основные виды ценных бумаг	Основные характеристики ценных бумаг. Акции и виды акций. Облигации и их виды.	2	ПК4.4 ,ОК2, ОК4, ОК6,
<b>Тема 6.</b> Кредит и кредитная система	Кредитная система РФ Цели и функции Центрального Банка РФ Коммерческий банк и его роль Кредит и его сущность Международные кредитные отношения	2	ПК4.4 ,ОК2, ОК4, ОК5, ОК6,
<b>Тема 7.</b> Страхование.	Сущность страхования и её виды. Отрасли страхования	2	ОК2, ОК4, ОК5, ОК6
<b>Тема 8.</b> Государственный бюджет и бюджетная система России	Государственный бюджет и его функции. Бюджетная система России и её звенья. Внебюджетные фонды	2	ОК2, ОК4, ОК5, ОК6
<b>Тема 9.</b> Бюджетный процесс	Бюджетный процесс и его сущность. Источники бюджета Налоговая система России.	2	ОК4, ОК6
	<b>Всего:</b>	<b>18</b>	

## Задания для практических занятий

### РАЗДЕЛ 1. Деньги и организация расчетов

#### Тема 1. Деньги и денежное обращение

##### Вопросы для обсуждения

1. Понятие денег.
2. Функции денег.
3. Виды денежных потоков.
4. Наличное и безналичное денежное обращение.
5. Закон денежного обращения.
6. Виды и формы инфляции.
7. Основные участники валютного рынка

##### Практическое занятие.

##### Задание 1

1. Дайте определение известных Вам денежных агрегатов М1, М2, М3. Что лежит в основе отличия их друг от друга? Связано ли оно со свойством ликвидности?
  2. Покажите роль сбережений субъектов рынка в формировании денежной массы.
  3. Какие институты определяют предложение денег? В чем состоит сущность предложения денег, какие факторы влияют на предложение денег.

Покажите на статистических данных влияние динамики цен, физического объема ВВП на формирование денежной массы.

1. Из чего складывается спрос на деньги? Каковы основные факторы формирования спроса на деньги и в чем состоит конфликт между ценовой компонентой денежной массы и компонентой сбережений?
  2. Что означает равновесие на денежном рынке? Что здесь играет роль цены денежного товара?
  3. Достаточна ли денежная масса для обслуживания делового оборота в России?
  4. В чем сущность закона денежного обращения в современных условиях?

##### Задание 2

Постройте график равновесия на денежном рынке.

1. Что случится с процентной ставкой, если возрастет предложение денег?
2. Что случится с процентной ставкой, если возрастет спрос на деньги в результате роста доходов?
  3. Как повлияет изменение процентной ставки на инвестиционные решения?

##### Задание 3

Объясните, какова роль денег в современной рыночной экономике.

Назовите основные денежные реформы, проводившиеся в России и СССР.



## Темы докладов

1. Сущность и функции денег:
  - 1.1. История происхождения денег.
  - 1.2. Квазиденьги.
  - 1.3. Электронные деньги.
  - 1.4. Эволюционные формы денег.
  
2. Денежная система, денежная масса
  - 2.1. Типы и виды денежных систем.
  - 2.2. Денежная система административно - командной экономики.
  - 2.3. Состояние и перспективы развития денежной системы РФ.
  - 2.4. Элементы денежной системы.
  - 2.5. Золотомонетный стандарт (сущность, причины отмены).
  - 2.6. Золотослитковый стандарт.
  - 2.7. Золотодевизный стандарт.
  
3. Денежное обращение
  - 3.1. Особенности налично-денежного обращения.
  - 3.2. Особенности безналичного обращения
  - 3.3. Эволюция денежного обращения.
  
4. Инфляция
  - 4.1. Особенности инфляционных процессов в России.
  - 4.2. Антиинфляционная политика.
  - 4.3. Измерение и показатели инфляции.
  - 4.4. Последствия инфляции.
  - 4.5. Денежная реформа.

## Тесты по теме «Деньги и организация расчетов»

1. *Инфляция спроса характеризуется:*
  - А. Превышением предложения товаров и услуг над совокупным спросом;
  - Б. Превышением совокупного спроса над предложением товаров и услуг;
  - В. Переизбытком производства товаров;
  - Г. Отсутствием спроса потребителей на производимые в стране товары;
2. *Денежная реформа – это:*
  - А. Полное преобразование денежной системы страны;
  - Б. Долгосрочная политика государства, направленная на вытеснение бумажными деньгами металлических денег;
  - В. Полное или частичное преобразование денежной системы страны;
  - Г. Процесс утраты золотом денежных функций;
3. *Ревальвация предполагает:*
  - А. Снижение золотого содержания денежной единицы или ее официального валютного курса;
  - Б. Повышение золотого содержания денежной единицы или ее официального валютного курса;
  - В. Укрупнение действующего в стране масштаба цен;
  - Г. Аннулирование сильно обесцененной денежной единицы и введение новой валюты;
4. *Выражение одним товаром своей стоимости в другом, противостоящем ему товаре, - характерная черта .... формы стоимости:*
  - А. Простой
  - Б. Полной
  - В. Всеобщей

- Г. Денежной
5. *Функцию меры стоимости выполняют ... деньги:*
- А. только действительные
  - Б. только заменители действительных
  - В. Действительные и заменители действительных
  - Г. Бумажные и кредитные
6. *Состав и структуру денежной массы характеризуют:*
- А. коэффициенты мультипликации
  - Б. показатели скорости обращения денег
  - В. Коэффициенты монетизации
  - Г. Денежные агрегаты
7. *Безналичные расчеты проводятся:*
- А. на основании расчетных документов установленной формы
  - Б. на основании расписок плательщика и получателя средств
  - В. в порядке, оговоренном плательщиком и получателем денежных средств
  - Г. в порядке, который самостоятельно устанавливают коммерческие банки
8. *К формам безналичных расчетов не относятся:*
- А. чеки
  - Б. акции и облигации
  - В. аккредитивы
  - Г. платежные поручения
9. *Биметаллизм и монометаллизм являются типами денежной системы ... обращения.*
- А. бумажного
  - Б. кредитного
  - В. Металлического
  - Г. Бумажно-кредитного
10. *Галопирующая инфляция характеризуется среднегодовыми темпами прироста цен в размере ... %:*
- А. От 5 до 10
  - Б. Свыше 100
  - В. От 10 до 100
  - Г. До 5
11. *Основными методами стабилизации денежного обращения являются :*
- А. Ревальвация, девальвация, стагнация, контрибуция;
  - Б. Инфляция, дефляция, стагнация, политика доходов;
  - В. Нуллификация, стандартизация, унификация, деноминация;
  - Г. Нуллификация, девальвация, ревальвация, деноминация;
12. *Демонетизация представляет собой:*
- А. Снижение официального валютного курса денежной единицы по отношению к иностранным валютам;
  - Б. Комплекс мероприятий по ограничению денежного спроса через денежно-кредитный механизм путем снижения государственных расходов, повышения процентной ставки за кредит;
  - В. Процесс утраты золотом денежных функций;
  - Г. Укрупнение действующего в стране масштаба цен;
13. *Заменители действительных денег – это деньги, у которых номинальная стоимость:*
- А. Не устанавливается;
  - Б. Соответствует реальной стоимости;
  - В. Ниже реальной стоимости;
  - Г. Превышает реальную стоимость
14. *Функцию средства обращения выполняют ..... деньги:*
- А. только действительные

- Б. только заменители действительных
  - В. действительные и заменители действительных
  - Г. бумажные и кредитные
15. *Наиболее ликвидной частью денежной массы являются:*
- А. безналичные деньги
  - Б. квазиденьги
  - В. наличные деньги
  - Г. депозиты в иностранной валюте
16. *В безналичном денежном обороте, в сравнении с наличным оборотом, издержки обращения:*
- А. чрезвычайно велики
  - Б. отсутствуют совсем
  - В. Гораздо меньше
  - Г. Гораздо больше
17. *Банки осуществляют операции по счетам клиентов на основании:*
- А. счетов-фактур
  - Б. расчетных документов
  - В. транспортных накладных
  - Г. сертификатов соответствия
18. *Укажите последовательность развития золотого стандарта:*
- А. золотодевизный
  - Б. золотомонетный
  - В. Золотослитковый
19. *Для измерения инфляции используют:*
- А. Индекс Доу-Джонса
  - Б. Индекс Российской торговли
  - В. Индекс цен
  - Г. Средний уровень зарплаты по стране
20. *Ползучая инфляция характеризуется среднегодовыми темпами прироста цен в размере ... %:*
- А. От 5 до 10
  - Б. Свыше 100
  - В. От 10 до 100
  - Г. До 5
21. *Нуллификация предполагает:*
- А. Снижение золотого содержания денежной единицы или ее официального валютного курса;
  - Б. Повышение золотого содержания денежной единицы или ее официального валютного курса;
  - В. Укрупнение действующего в стране масштаба цен;
  - Г. Аннулирование сильно обесцененной денежной единицы и введение новой валюты;
22. *Действительные деньги – это деньги, у которых номинальная стоимость:*
- А. Устанавливается стихийно на рынке
  - Б. Ниже реальной стоимости
  - В. Превышает реальную стоимость
  - Г. Соответствует реальной стоимости
23. *Современные деньги:*
- А. Не размениваются на золото
  - Б. Размениваются на золото на фабрике Госзнак
  - В. Размениваются на золото в ЦБ РФ
  - Г. Размениваются на золото в Министерстве финансов РФ
24. *Расчетно-кассовый центр осуществляет расчетно-кассовое обслуживание:*

- А. Предприятий
- Б. Населения
- В. Коммерческих банков
- Г. Местных органов власти

25. *Необходимой предпосылкой осуществления безналичных расчетов служит наличие у плательщика и получателя:*

- А. Лимита оборотной кассы
- Б. Банковских счетов
- В. Лицензии на право совершения безналичных расчетов
- Г. Генеральной лицензии ЦБ РФ

26. *..... формы расчетов представляет собой банковскую операцию, посредством которой банк-эмитент по поручению и за счет клиента на основании расчетных документов осуществляет действия по получению от плательщика платежа.*

- А. инкассовая
- Б. аккредитивная
- В. чековая
- Г. вексельная

### Методические указания для решения задач

При разработке экономической политики и установлении количественных ориентиров макроэкономических пропорций используются различные агрегированные (суммарные) показатели объема и структуры денежной массы — денежные агрегаты.

Они различаются широтой охвата тех или иных финансовых активов и степенью их ликвидности (т. е. способности быть истраченными как покупательное и платежное средство).

Существуют различные концепции определения компонентов денежной массы.

Согласно первой денежная масса состоит из наличных денег в обращении (банкноты, монеты, в некоторых странах — казначейские билеты) и денег безналичного оборота, или безналичных денег (остатки на банковских счетах, или банковские депозиты). Кроме денег в платежном обороте, в соответствии с данной концепцией, могут использоваться различные виды ценных бумаг — векселя, чеки, депозитные сертификаты и др.

Данная концепция лежит в основе формирования денежных агрегатов, используемых Банком России в настоящее время.

Сторонники второй концепции относят векселя, чеки, а иногда и другие ценные бумаги к безналичным деньгам и включают их в денежную массу. Исходя из этой концепции Банк России в начале 90-х гг. использовал агрегат МЗ, который состоял из наличных денег и остатков на различных банковских счетах плюс депозитные сертификаты и облигации государственных займов.

Экономисты, разделяющие третью концепцию, отрицают существование безналичных денег и считают деньгами только наличные деньги.

Агрегат «Квази-деньги» включает банковские депозиты, которые непосредственно не используются как средство платежа и менее ликвидны, чем «Деньги». Это срочные и сберегательные депозиты в рублях и все виды депозитов в иностранной валюте.

Совокупность агрегатов «Деньги» и «Квази-деньги» формирует агрегат «Широкие деньги» (М2Х).

В таблице «Денежная масса (национальное определение)» в составе денежной массы выделены два компонента: «Наличные деньги в обращении (МО)» — банкноты и монеты в рублях вне банков и «Безналичные средства» — остатки средств на счетах до востребования, срочных и сберегательных счетах, открытых в банках в рублях. Агрегат «Денежная масса (М2)» рассчитывается как совокупность «Наличных денег в обращении»

и «Безналичных средств». В отличие от аналогичного показателя «Широкие деньги», исчисленного по методологии составления «Денежного обзора», в показатель денежной массы в национальном определении включаются депозиты в иностранной валюте.

Структура денежной массы в РФ представлена на рис. 1.

М0 «Наличные деньги в обращении»	М1 «Деньги»	М2 «Денежная масса»	М2Х «Широкие деньги»
Банкноты и монеты вне банков			
М0 + депозиты до востребования			
М1 + срочные и сберегательные депозиты			
М2 + депозиты в иностранной валюте			

Рис. 1. Схема формирования денежных агрегатов в Российской Федерации

Важнейший компонент денежной массы — денежная база. Банк России использует этот агрегат в узком и широком определении. Денежная база в узком определении включает наличные деньги вне Банка России и обязательные резервы банков в Банке России. В денежную базу в широком определении дополнительно включаются остатки на корреспондентских и других счетах банков в ЦБ РФ.

Денежная база «Резервные деньги» служит одним из основных показателей, применяемых для мониторинга экономических процессов. Изменяя величину денежной базы, Банк России регулирует объем всей денежной массы и тем самым воздействует на уровень цен, деловую активность и экономические процессы.

Как видно из рис. 2, одна часть денежной базы — наличные деньги в обращении — входит в денежную массу непосредственно, а другая — средства банков в Банке России — вызывает многократное увеличение денежной массы в виде банковских депозитов. Это обусловлено тем, что общая сумма средств на счетах банков в Банке России при предоставлении банками кредитов своим клиентам остается неизменной (происходит лишь перевод средств с корсчета одного банка на счет другого), а сумма депозитов и, следовательно, объем денежной массы возрастают.

Денежная база



Рис. 2. Схема формирования структуры и взаимосвязи денежной базы и массы денег в обращении (агрегат М2)

А — наличные деньги у населения, в кассах предприятий и организаций (включая банки).

Б — средства коммерческих банков — обязательные резервы, корреспондентские счета в Центральном банке РФ.

В — наличные деньги у населения, в кассах предприятий и организаций (кроме банков).

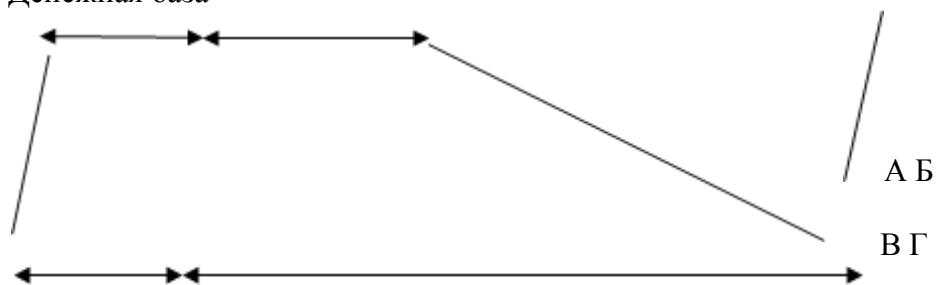
Г — остаток средств на расчетных, текущих счетах и депозитах предприятий и организаций, вклады населения в банках.

Степень кумулятивного (многократного) увеличения депозитов в процессе кредитования измеряется кредитно-депозитным (банковским) мультипликатором (Бм), исчисляемым по формуле:

$$B_m = \frac{1}{\text{Норма обязательных резервов}}$$

Степень кумулятивного воздействия денежной базы на объем денежной массы определяется денежным мультипликатором (Дм) по формуле:

$$D_m = \frac{M_2}{\text{Денежная база}}$$

Если, например, Дм равен 2,0, это значит, что каждый рубль денежной базы обладает способностью создавать денежную массу в сумме 2 руб.

Важной характеристикой денежного обращения является расчет денежной базы. *Денежная база* представляет собой сумму наличных денег, корреспондентских счетов в коммерческих банках и обязательных резервов в центральном банке.

Расчет денежной базы производится по формуле:

$$ДБ = Н + К + О,$$

где: Н — наличные деньги,

К — средства на корреспондентских счетах в коммерческих банках,

О — обязательные резервы в центральном банке.

*Скорость обращения денег* представляет собой показатель интенсификации движения денег в их функциях как средства обращения и средства платежа. В промышленно развитых странах скорость обращения денег определяется по формуле:

$$V = \text{ВНП} / M_1$$

где V — скорость обращения денег,

ВНП — валовой национальный продукт,

M1 — денежная масса (агрегат M1).

Типовая задача 1.

На основании данных таблицы рассчитать:

1) темпы годового прироста:

а) денежной базы;

б) наличных денег в обращении (агрегат M0);

в) денежной массы (агрегат M2);

г) широких денег (агрегат M2X);

2) величину денежного мультипликатора;

3) удельный вес наличных денег в денежной массе (агрегат M2), в %.

*Таблица*

	01.01.07	01.01.08	01.01.09
<i>Резервные деньги (млрд руб.)</i>	164,9	210,4	269,7
<i>в том числе деньги вне банков</i>	103,8	130,4	187,8
<i>Депозиты до востребования</i>	87,3	162,5	149,5
<i>Срочные и сберегательные депозиты</i>	97,2	81,2	111,0
<i>Депозиты в иностранной валюте</i>	69,4	80,5	190,9

Решение.

1 а. Годовой прирост денежной базы составил за 2007 г. 27, 6% (210,4: 164,9); за 2008 г. - 28,2% (269,7: 210,4).

1 б. Годовой прирост наличных денег в обращении (агрегат M0) составил за 2007 г. 25,6% (130,4: 103,8); за 2008 г. — 44,1% (187,8:130,4).

1 в. Для расчета годового прироста денежной массы (агрегат M2) нужно определить величину денежной массы. На 01.01.07 г. агрегат M2 составил 288,3 млрд. руб. (103,8+87,3+97,2); на 01.01.08 г, 1 млрд. руб. (130,4+162,5+81,2); на 01.01,3 млрд. руб.

(187,8+149,5+111,0). Отсюда следует, что темп прироста агрегата М2 за 2007 г. составил 29,8% (374,1: 288,3); за 2008 г. - 19,8% (448,3: 374,1).

1 г. Для расчета годового прироста широких денег (агрегат М2Х) нужно определить объем широких денег. На 01.01.07 г. агрегат М2Х составил 357,7 млрд. руб. (288,3+69,4); на 01.01.08 г. — 454,6 млрд. руб. (374,1+80,5); на 01.01.09 г. 3 млрд. руб. (448,3+111,0). Отсюда следует, что темп прироста агрегата М2Х за 2007 г. составил 27,1% (454,6: 357,7); за 2008 г. - 23,0% (559,3: 454,6).

2. Денежный мультипликатор на 01.01.07 г. составил 1,75 (288,3: 164,9); на 01.01.08 г. - 1,77 (374,1: 210,4); на 01.01.09 г. - 1,66 (448,3: 269,7).

3. Удельный вес наличных денег в денежной массе (агрегат М2) составил на 01.01.07 г. - 36% (103,8: 288,3); на 01.01.08 г. - 34,9% (130,4: 374,1); на 01.01.09 г. - 41,9% (187,8: 448,3).

Типовая задача 2.

Известно, что в 2000 г. объем валового национального продукта составлял 3549,6 млрд. ДМ, денежная масса (агрегат М1) — 916,9 млрд. ДМ. Требуется определить скорость обращения денег.

*Решение.* Исходя из приведенной формулы, скорость обращения денег составит:  $5,87 = 3549,6:916,9$ .

Типовая задача 3.

Месячный уровень инфляции в течение года равен 3%. Требуется определить уровень инфляции за год.

1) определим индекс инфляции за год:

$$In = (1 + rN)N = (1 + 0,03) = 1,47;$$

2) уровень инфляции за год составит:

$$r = In - 1 = 1,47 - 1 = 0,47 = 47\%.$$

*Ответ:* уровень инфляции за год составит 47%.

Типовая задача 4.

Месячный уровень инфляции 10%. Следует определить индекс инфляции за год и годовой уровень инфляции.

1) индекс инфляции за год равен:

$$In = (1+0,1)^{12} = 3,45;$$

2) уровень инфляции за год равен:

$$r = 3 - 1 = 2,45 = 245\%.$$

*Ответ:* индекс инфляции за год составит 3,45; уровень инфляции за год будет равен 245%.

Задачи по теме «Деньги, денежное обращение»

*Задача 1.*

Определите количество денег, необходимых в качестве средства обращения. Сумма цен по реализованным товарам (работам, услугам) = 5000 млн. руб. Сумма цен товаров (работ, услуг), проданных с рассрочкой платежа, срок оплаты которых не наступил, = 42 млн. руб. Сумма платежей по долгосрочным обязательствам, сроки которых наступили, = 172 млн. руб. Сумма взаимно погашающихся платежей = 400 млн. руб. Среднее число оборотов денег за год = 10.

*Задача 2.*

Рассчитайте скорость оборота денег. Денежная масса наличных и безналичных денег = 200 млрд. руб. ВВП = 4080 млрд. руб.

*Задача 3.*

Индекс цен в прошлом году был 110 %, а в текущем – 121 %. Определите уровень инфляции.

*Задача 4.*

На основании данных, приведенных в таблице, определите:

А) величину М0

Б) величину М1

В) величину М2

Г) величину М3

Небольшие срочные вклады	300
Крупные срочные вклад	645
Вклады до востребования	448
Государственные облигации	300
Наличные деньги	170

*Задача 5.*

Предположим, что каждый рубль обращается в среднем 4 раза в год и направляется на покупку конечных товаров и услуг. Номинальный объем ВВП составляет 900 трлн. руб. Определите величину спроса на деньги.

*Задача 6.*

Расположите следующие активы в порядке возрастания их ликвидности:

А) акции Мосэнерго

Б) наличные деньги

В) вклад до востребования в Сбербанке России

Г) дом

*Задача 2.* Известно, что налично-денежный оборот (агрегат М0) в январе 2005 г. составил 1093,1 млрд ДМ, денежный агрегат М3 — 2746,9 млрд ДМ, ставка обязательных резервов ЦБ - 10%.

Определить:

1) удельный вес налично-денежного оборота в денежной массе (агрегат М3);

2) денежный мультипликатор.

*Задача 2.* На основании данных таблицы рассчитать:

1) темпы прироста или снижения денежной массы (агрегат М2) по отношению к предыдущему периоду;

2) удельный вес наличных денег (агрегат М0) в общей денежной массе (агрегат М2) и выявить динамику в этом процессе.

*Таблица*

	1.01.98	01.04.98	01.01.99	01.04.99
<i>Всего</i>	374,1	360,4	448,3	473,8
<i>в том числе</i>				
<i>наличные деньги</i>	130,4	119,1	187,8	174,1
<i>Депозиты до востребования</i>	243,7	241,3	174,1	299,7
<i>Срочные и сберегательные депозиты</i>				

Блиц-опрос по теме « Деньги, денежное обращение»

*Верно ли данное выражение (ответьте «да» или «нет» ) ?*

1. Деньги - это кристаллизация меновой стоимости.

2. Первым товаром-посредником было золото.

3. Главное свойство денег - это их надежность.

4. Деньги выполняют функции (всего три):

- средства обращения;
- средства измерения стоимости;
- средства сохранения и накопления.

5. Денежная масса - это совокупность покупательных, платежных и накопленных средств, обслуживающая экономические связи и принадлежащая гражданам, хозяйствующим субъектам, государству.

6. Прямой товарообмен - это ликвидность.

7. Денежное обращение - это движение денег при выполнении ими своих функций в наличной и безналичной формах.

8. Бумажные деньги бывают в виде банкнот, пластиковых карт, казначейских билетов.



9. Эмитентом денег может быть уполномоченный коммерческий банк.
10. Денежные агрегаты - это виды денег и денежных средств, отличающихся друг от друга степенью ликвидности.
11. Валовой национальный продукт - это годовая стоимость произведенного в стране конечного продукта в рыночных ценах.
12. Денежный поток, при котором движение денег связано с выполнением их функций, называется денежным обращением. .
13. Все банкноты обеспечены золотом и по экономической природе отличаются от казначейских билетов.
14. Потребительная стоимость денег - это их полезность в качестве вещи, которую можно обменять на любые блага и другие вещи.

#### Проблемные вопросы

1. Дайте определение известных Вам денежных агрегатов М0, М1, М2, М3. Что лежит в основе отличия их друг от друга? Связано ли оно со свойством ликвидности?
2. Покажите роль сбережений субъектов рынка в формировании денежной массы.
3. Какие институты определяют предложение денег? В чем состоит сущность предложения денег, какие факторы влияют на предложение денег.
4. Из чего складывается спрос на деньги? Каковы основные факторы формирования спроса на деньги и в чем состоит конфликт между ценовой компонентой денежной массы и компонентой сбережений?
5. Что означает равновесие на денежном рынке? Что здесь играет роль цены денежного товара?
6. В чем сущность закона денежного обращения в современных условиях?
7. Что случится с процентной ставкой, если возрастет предложение денег?
8. Что случится с процентной ставкой, если возрастет спрос на деньги в результате роста доходов?
9. Как повлияет изменение процентной ставки на инвестиционные решения?
10. Объясните, какова роль денег в современной рыночной экономике.
11. Назовите основные денежные реформы, проводившиеся в России и СССР.
12. Раскройте достоинства и недостатки различных видов аккредитивов с точки зрения плательщика и с точки зрения поставщика. Имеются в виду аккредитивы: отзывные, безотзывные; подтвержденные, неподтвержденные; переводные; револьверные (возобновляемые); покрытые, непокрытые.
13. Каковы основные понятия и термины денежного обращения? Каково отличие налично-денежного обращения от безналичного?
14. Какие типы денежных систем вы знаете и чем они определяются?
15. Назовите основные черты современной денежной системы РФ, каковы ее элементы?
16. Каковы тенденции и основные направления развития современной денежной системы?

#### Тема 2. Организация безналичных расчетов.

##### Вопросы для обсуждения

1. Расчеты платежными поручениями.
2. Понятие акцепта.
3. Аккредитивная форма расчетов.
4. Виды чеков.
5. Виды векселей.

## **РАЗДЕЛ 2. Финансы и кредит**

#### Тема 3. Понятие о финансах и управление ими.

##### Вопросы для обсуждения

1. Функции финансов.
2. Валовой внутренний продукт и национальный доход.
3. Управление государственными финансами.
4. Управление финансами предприятий.
5. Государственный и негосударственный финансовый контроль.
6. Виды планирования и прогнозирования.

Темы докладов:

Финансы коммерческих и некоммерческих организаций

- 1.1. Финансы общественных организаций.
- 1.2. Финансы частных предприятий.
- 1.3. Финансы частных предпринимателей.
- 1.4. Финансы домохозяйств.
- Денежные фонды предприятий.
- 2.1. Прибыль и рентабельность предприятий.
- 2.2. Определение плановой прибыли.
- 2.3. Распределение прибыли.
- 2.4. Оборотные средства предприятия.
- Финансирование и кредитование капитальных вложений.
- 3.1. Финансирование инвестиций.
- 3.2. Государственное регулирование инвестиционной деятельности
- 3.3. Реальные инвестиции.
- 3.4. Финансовые инвестиции
- 3.5. Бизнес-план инвестиционного проекта.
- 3.6. Инвестиционный проект

Контрольные вопросы по теме

- 1.1. Что представляет собой коммерческая организация?
- 1.2. Как организационно-правовая форма собственности влияет на организацию финансов в организации?
- 1.3. Что представляет собой производственный кооператив? Опишите особенности организации его финансов.
- 1.4. Что представляет собой хозяйственное товарищество? На какие виды делится? Опишите особенности организации его финансов.
- 1.5. Что представляет собой хозяйственное общество? На какие виды делится? Опишите особенности организации его финансов.
- 1.6. Что представляет собой государственные и муниципальные унитарные предприятия? На какие виды делятся? Опишите особенности организации его финансов.
- 1.7. Какие финансовые отношения включают в себя финансы коммерческих организаций?
- 1.8. Что представляют собой финансы коммерческих организаций?
- 1.9. Какие функции присущи финансам коммерческих организаций?
- 1.10. На каких принципах предприятия строят свои финансовые отношения?
- Финансы некоммерческих организаций.
- 2.1. Что представляют собой финансы некоммерческих организаций?
- 2.2. Какие организационно-правовые формы некоммерческих организаций выделяют?
- 2.3. Какие финансовые отношения включают в себя финансы некоммерческих организаций?
- 2.4. Особенности финансов бюджетных учреждений.
- 2.5. Особенности финансов общественных объединений.
- 2.6. Дайте определение следующим ключевым понятиям:
  - общественная организация
  - общественное движение
  - общественный фонд

- общественное учреждение
- орган общественной самодеятельности
- профессиональный союз
- национально-культурная автономия
- политическое общественное объединение
- молодежное общественное объединение
- детское общественное объединение
- нотариальная палата
- автономная некоммерческая организация
- некоммерческое партнерство
- торгово-промышленная палата
- учреждение
- ассоциация (союз)
- религиозное объединение
- товарищество собственников
- фонд, негосударственный пенсионный фонд
- садоводческое, огородническое или дачное некоммерческое объединение
- коллегия адвокатов
- община малочисленных народов
- потребительский кооператив
- потребительское общество
- государственная корпорация.

2.7. Каковы особенности субъектов малого предпринимательства и какое влияние они оказывают на финансовые отношения?

2.8. Охарактеризуйте меры государственной финансовой поддержки субъектов малого предпринимательства.

Денежные фонды предприятий.

3.1. Что представляет собой уставный капитал предприятия? За счет чего его можно уменьшить или увеличить?

3.2. Что представляет собой добавочный капитал?

3.3. Назовите источники формирования уставного капитала.

3.4. На что может быть использован добавочный капитал предприятия.

3.5. Что представляет собой резервный капитал предприятия?

3.6. Назовите источники формирования резервного капитала и направления его использования.

3.7. Что представляет собой фонд социальной сферы предприятия?

3.8. Что представляет собой фонд накопления?

3.9. Что представляет собой фонд потребления?

3.10. Что представляет собой валютный фонд предприятия?

3.11. Что представляет собой фонд заработной платы предприятия?

3.12. Какие фонды денежных средств могут формироваться на предприятии?

Финансирование и кредитование капитальных вложений.

4.1. Что представляют собой инвестиции?

4.2. Классификация инвестиций.

4.3. Что представляют собой рискованные инвестиции?

4.4. Что представляют собой финансовые инвестиции?

4.5. Что представляют собой капитальные вложения?

4.6. Что представляют собой прямые инвестиции?

4.7. Назовите источники капитальных вложений.

4.8. Назовите объекты капитальных вложений.

4.9. Назовите субъекты капитальных вложений.

4.10. Что представляет собой инвестиционный проект?

- 4.11. Опишите организацию финансирования капитальных вложений.  
 4.12. Опишите финансирование государственных капитальных вложений.  
 4.13. Кто является заказчиками и подрядчиками?

Тесты по теме «Финансы предприятий различных форм собственности»

1. *Совокупность имущественных прав предприятий и организаций представлена:*
  - а) в активе баланса;
  - б) в пассиве баланса
2. *Источники финансирования предприятий и организаций находятся:*
  - а) в активе баланса;
  - б) в пассиве баланса.
3. *Капитал - это...*
  - а) финансовые ресурсы, направляемые на потребление;
  - б) финансовые ресурсы, направляемые на развитие производственно-торгового процесса;
  - в) финансовые ресурсы, направляемые на содержание и развитие объектов непромышленной сферы;
  - г) финансовые ресурсы, оставляемые в резерве.
4. *Инвестиции - это...*
  - а) все виды имущественных и интеллектуальных ценностей, вкладываемых в объекты предпринимательской деятельности в целях получения прибыли или иного полезного эффекта;
  - б) движение денег, поступающих в фирму и выходящих из нее;
  - в) капитал, вложенный в различные предприятия с целью получения прибыли и прав на управление.
5. *Капитальные вложения могут быть обеспечены денежными средствами при помощи:*
  - а) кредитования и финансирования;
  - б) собственных средств;
  - в) выпуска акций.
6. *Выделяют следующие организационно-правовые формы коммерческих организаций:*
  - А: хозяйственные товарищества
  - Б: хозяйственные общества
  - В: хозяйственные фонды
  - Г: производственные кооперативы
  - Д: унитарные предприятия
7. *Хозяйственные общества могут создаваться в форме:*
  - А: полного товарищества
  - Б: товарищества на вере
  - В: неполного товарищества
  - Г: товарищества на доверии
8. *Для ### характерна неограниченная солидарная ответственность участников по обязательствам товарищества*
9. *### - это учрежденное одним или несколькими лицами общество, уставный капитал которого разделен на доли определенных учредительными документами размеров*
10. *Участники общества с ограниченной ответственностью:*
  - А: не отвечают по его обязательствам
  - Б: несут риск убытков, связанных с его деятельностью, лишь в пределах стоимости внесенных ими вкладов
  - В: отвечают по его обязательствам всем своим имуществом
  - Г: являются командирами
11. *К некоммерческим организациям относятся:*
  - А: общественное объединение
  - Б: ассоциация

В: товарищество собственников жилья

Г: фонд

Д: потребительский кооператив

Е: производственный кооператив

12. ### - денежные средства, ценные бумаги, иное имущество, имеющее денежную оценку, вкладываемые в реализацию различных проектов с целью получения прибыли

13. Различают следующие виды инвестиций:

А: финансовые

Б: реальные

В: кредитные

Г: нереальные

14. Акционерное общество может быть:

А: открытым

Б: закрытым

В: полным

Г: неполным

15.### - это добровольное объединение граждан для совместной производственной или иной хозяйственной деятельности, основанной на их личном трудовом и ином участии и объединении его членами имущественных паевых взносов

#### Блиц-опрос

Верно ли данное высказывание (ответьте «да» или «нет»)?

1. Капитал появился раньше денег.

2. Фонд накопления показывает рост имущественного состояния предприятия, увеличение его собственных средств.

3. Финансы коммерческих организаций и предприятий как часть финансовой системы охватывают процессы создания, распределения и использования ВВП

4. Финансам коммерческих организаций и предприятий присущи те же функции, что и общегосударственным финансам.

5. Финансовые отношения коммерческих организаций и предприятий строятся на определенных принципах, связанных с основами хозяйственной деятельности: хозяйственная самостоятельность и самофинансирование.

6. Абсолютная финансовая устойчивость фирмы - это когда запасы больше источников их формирования.

7. На организацию финансов предприятий, прежде всего, влияют отраслевые особенности.

8. Организационно-правовая форма не связана со спецификой формирования уставного капитала.

9. Организационно-правовая форма предопределяет и особенности распределения прибыли.

10. Финансовые ресурсы предприятия - это денежные средства, которые имеются в его распоряжении. Эти денежные средства могут направляться на развитие производства, на содержание и развитие объектов непромышленной сферы, на личное потребление работников, а также как резерв (денежный запас).

11. Капитал - это деньги, предназначенные для извлечения прибыли. .

12. Финансы хозяйствующего субъекта не являются индикатором его конкурентоспособности.

13. Неустойчивое финансовое состояние - когда существуют источники, ослабляющие финансовую напряженность.

14. Главными финансовыми показателями эффективности деятельности предприятия являются прибыль и рентабельность предприятия.

15. Предприятие является платежеспособным, если его денежные средства, краткосрочные финансовые вложения и расчеты с дебиторами покрывают его краткосрочные обязательства (кредиторскую задолженность и кредиты банков).

16. Ликвидность позволяет определить финансовую устойчивость предприятия.
17. Нормальная финансовая устойчивость предприятия - это когда запасы равны источникам.
18. По форме капитальные вложения выступают как совокупность затрат. на создание новых и техническое перевооружение, реконструкцию и расширение действующих основных средств производственного и непроизводственного назначения.
19. Мэрджер - это поглощение одной фирмы другой фирмой.
20. Агрессивный инвестор склонен к меньшей степени риска.
21. Инвестор - это тот, кто вкладывает собственный капитал при определенном риске.
22. Аннуитет - это инвестиции, приносящие вкладчику определенный доход через регулярные промежутки времени. .
23. К заемным денежным средствам относятся: кредиторская задолженность, кредиты и займы.
24. Предприниматель – то юридическое или физическое лицо, думающее о минимизации риска, вкладывающее средства, в основном, в чужой капитал.
25. Чистые инвестиции - это вложения капитала, направленные на расширение и поддержание основных средств.
26. Венчурный капитал инвестируется в расчете на быструю окупаемость вложенных средств.
27. Прямые инвестиции связаны с при обретением ценных бумаг.
28. Рисковые инвестиции и венчурный капитал - это разные понятия.

#### Практическое занятие.

##### Задача 1.

Определите будущую стоимость капитала компании, если ее первоначальный капитал составляет 10 млн руб., вложен на 5 лет и процентная ставка банка составляет 7% годовых.

##### Задача 2.

Определите сумму первоначального вклада капитала компании, необходимого для получения через 7 лет капитала в размере 3500 млн руб. при ставке банка 8% годовых.

##### Задача 3.

На основе данных анализа ликвидности баланса хозяйствующего субъекта определите:

- а) коэффициент абсолютной ликвидности;
- б) коэффициент быстрой ликвидности;
- в) коэффициент текущей ликвидности.

Дайте анализ ликвидности баланса.

Анализ ликвидности баланса, млн руб.

Актив	Пассив		Излишек	Платежный		
	начало года	конец года		начало года	конец года	(недостаток)
Наиболее ликвидные активы	600	700	Наиболее срочные	200	350	
Быстро реализуемые активы	300	380	Краткосрочные пассивы	20	10	
Медленно реализуемые активы	2 500	2 530	Долгосрочные	70	50	

активы			пассивы				
Трудно реализуемые активы	25 500	25 570	Постоянные пассивы	28 610	28 770		
Баланс	28 900	29 180	Баланс	28 900	29 180		

*Задача 4.*

Определить значение коэффициента обеспеченности предприятия собственными средствами и дайте его оценку, если постоянные пассивы - 500 млн руб., наиболее ликвидные активы - 120 млн руб., быстро реализуемые активы - 170 млн руб., медленно реализуемые активы 280 млн руб., трудно реализуемые активы - 300 млн руб.

*Задача 5.*

Рассчитайте необходимые показатели и произведите факторный анализ рентабельности капитала хозяйствующего субъекта (табл.).

В процессе анализа определите степень влияния на уровень рентабельности капитала следующих факторов:

- а) размера прибыли на рубль выручки;
- б) коэффициента оборачиваемости оборотных фондов;
- в) фондоотдачи основных фондов;
- г) фондоотдачи нематериальных активов.

Анализ рентабельности капитала хозяйствующего субъекта

Показатели	Базисный	Отчетный	Изменение
Прибыль, тыс. руб.	11520	13608	
Выручка от реализации продукции, тыс. руб.	72000	84000	
Размер прибыли в расчете на один рубль выручки, руб.,			
Средний остаток оборотных средств, тыс. руб.	6000	6462	
Среднегодовая стоимость основных фондов тыс руб.	45 000	46668	
Среднегодовая стоимость нематериальных активов, тыс. руб.	480	600	
Общая сумма капитала, тыс. руб.			
Уровень рентабельности капитала, %			

Коэффициент оборачиваемости оборотных средств, обороты			
Фондоотдача основных фондов; тыс. руб.			
Фондоотдача нематериальных активов, тыс. руб.			

*Задача 6.*

Инвестор приобрел по одной акции у пяти акционерных обществ вместо пяти акций одного акционерные общества. Как изменится степень риска, если акционерные общества примерно равнозначны по своим характеристикам?

*Задача 7.*

При вложении капитала в мероприятие А из 200 случаев была получена прибыль: 250 тыс. руб. - в 20 случаях; 300 тыс. руб. - в 80; 400 тыс. руб. - в 100 случаях. При вложении капитала в мероприятие Б из 240 случаев была получена прибыль: 300 тыс. руб. - в 144 случаях; 350 тыс. руб. - в 72; 450 тыс. руб.- в 24 случаях. Выбрать вариант вложения капитала исходя из средней ожидаемой прибыли.

*Задача 8.*

Рассчитав необходимые показатели, выберите наиболее рентабельный вид вложения капитала. По варианту А при капиталовложениях 1290 тыс. руб. прибыль составит 555 тыс. руб. По варианту Б при капиталовложениях 1620 тыс. руб. прибыль составит 660 тыс. руб.

*Задача 9.*

Имеются итоговые показатели инвестиционного проекта (тыс. руб.):

- 1) прибыль от операций – 21 103;
- 2) амортизационные отчисления – 4647;
- 3) инвестиционные затраты – 9390;
- 4) налоговые выплаты – 8105.

Определите чистый доход инвестиционного проекта и оцените его эффективность, если норма рентабельности инвестиционных затрат должна быть не менее 80%.

*Задача 10.*

Показатели деятельности предприятия за отчетный период таковы:

- а) средняя стоимость материальных оборотных средств – 1266 млн руб.;
- б) число дней в периоде – 90;

Начало формы

в) выручка от реализации продукции – 2359 млн руб.

Определите:

1. Коэффициент оборачиваемости (каков его экономический смысл?).
2. Чему равно время оборота в днях (что лучше: его увеличение или сокращение)?

Проблемные вопросы

Задание 1.

Чем отличаются функции финансового директора от функций главного бухгалтера. Каковы основные составляющие процесса управления финансами предприятия и каковы основные методы управления дебиторской и кредиторской задолженностью предприятия?

Задание 2.

Определите основные критерии эффективности затрат:



- а) окупаемость и минимизация;
- б) максимизация последующих доходов;
- в) дополнительная прибыль и предотвращенные убытки.

*Определите состав оборотных средств по форме воплощения:*

- а) денежные средства, запасы, незавершенное производство;
- б) в материальной и нематериальной формах;
- в) в денежной и материальной формах, в высоколиквидных ценных бумагах.

*Что является наименее ликвидным элементом оборотных средств:*

- а) незавершенное производство;
- б) средства в расчетах;
- в) производственные запасы.

*При каком соотношении собственных и заемных оборотных средств предприятие может потерять независимость от кредиторов:*

- а) менее 1,0;
- б) более 1,0;
- в) более 2,0?

*Какой оценочный показатель эффективности использования основных фондов более актуален в условиях отсутствия гарантированной производственной загрузки:*

- а) показатель фондоемкости;
- б) показатель фондоотдачи?

*Определите базовые методы амортизации основных фондов:*

- а) нормативной и сверхнормативной амортизации;
- б) линейной, ускоренной и регрессивной амортизации.

*Что может выступать в качестве основного критерия экономической целесообразности инвестиции в собственное развитие предприятия:*

- а) дополнительная прибыль или предотвращенные убытки;
- б) максимальная прибыль или сниженные затраты;
- в) минимизация инвестиции?

*К какой категории затрат относятся расходы на содержание персонала, находящегося на сдельной оплате труда:*

- а) переменные затраты;
- б) смешанные затраты?

*Какое направление затрат наиболее актуально в качестве объекта управления на предприятиях с массовым производством:*

- а) непроизводственные затраты;
- б) затраты на производство единицы продукции?

*Какая форма документа используется при планировании целевых финансовых фондов предприятия:*

- а) смета затрат;
- б) финансовый план?

*На какой финансовый показатель оказывает прямое влияние эффективность управления его финансовыми обязательствами:*

- а) затраты;
- б) ликвидность?

#### Тема 4. Основы организации финансов предприятия

Вопросы для обсуждения.

1. Понятие финансов предприятия.
2. Функции финансов предприятия.
3. Формирование финансовых ресурсов предприятий.

4. Финансовая политика и её базовые направления.
5. Финансовое положение организации.

#### Темы докладов.

1. Государственные финансы и государственный бюджет.
  - 1.1. Государственный кредит.
  - 1.2. Государственный долг.
  - 1.3. Государственный бюджет и его функции.
  - 1.4. Роль государственных финансов в финансовой системе страны.
  - 1.5. Бюджет РФ на будущий финансовый год.
2. Бюджетная система.
  - 2.1. Федеральный бюджет и его функции, структура доходов и расходов.
  - 2.2. Региональный бюджет и его функции.
  - 2.3. Местный бюджет и его функции.
  - 2.4. Сущность налогов, их виды.
  - 2.5. Бюджетный дефицит и методы его финансирования.
  - 2.6. Бюджетный процесс.
3. Внебюджетные фонды.
  - 3.1. Социальное обеспечение.
  - 3.2. Пенсионный фонд.
  - 3.3. Пенсионная реформа РФ.
  - 3.4. Фонд социального страхования.
  - 3.5. Фонд обязательного медицинского страхования.
  - 3.6. Назначение внебюджетных фондов РФ.

#### Контрольные вопросы по теме

1. Государственные финансы и государственный бюджет.
  - 1.1. Дайте определение понятию «государственные финансы».
  - 1.2. Дайте определение понятию «государственный кредит».
  - 1.3. Дайте определение понятию «бюджетная система».
  - 1.4. Перечислите принципы, на которых строится бюджетная система.
  - 1.5. Дайте определение понятию «доходы бюджета», перечислите их.
  - 1.6. Дайте определение понятию «расходы бюджета», перечислите их.
  - 1.7. Дайте определение понятию «бюджетная классификация».
  - 1.8. Что представляет собой консолидированный бюджет РФ?
  - 1.9. Что представляет собой консолидированный бюджет субъектов РФ?
- Бюджет процесс.
  - 2.1. Дайте определение понятию «бюджетный процесс».
  - 2.2. Дайте определение понятию «бюджетный цикл».
  - 2.3. Назовите участников бюджетного процесса.
  - 2.4. Перечислите стадии бюджетного процесса.
  - 2.5. Опишите, как происходит составление проекта федерального бюджета.
  - 2.6. Опишите, как происходит рассмотрение и утверждение федерального бюджета.
  - 2.7. Дайте определение понятию «бюджетный профицит» и «бюджетный дефицит»
  - 2.8. Назовите источники покрытия бюджетного дефицита.
  - 2.9. Дайте определение понятию «дотация»
  - 2.10. Дайте определение понятию «субвенция»
  - 2.11. Дайте определение понятию «субсидия».
- Внебюджетные фонды.
  - 3.1. Дайте определение понятию «внебюджетный фонд».

- 3.2. Назовите виды внебюджетных фондов.
- 3.3. Охарактеризуйте Пенсионный фонд РФ.
- 3.4. Охарактеризуйте Фонд обязательного медицинского страхования.
- 3.5. Охарактеризуйте Фонд социального страхования.
- 3.6. Назовите источники формирования средств внебюджетных фондов.

#### Тесты по теме

1. *Бюджетные отношения носят:*
  - а) эквивалентный характер;
  - б) особый характер;
  - в) безэквивалентный характер.
2. *Государственный бюджет становится дефицитным, как только:*
  - а) сокращаются налоги;
  - б) государственные расходы превышают доходы;
  - в) государственные расходы растут
3. *Государственный бюджет - это...*
  - а) комплекс финансовых операций органов государственного управления;
  - б) самый крупный денежный фонд, который использует правительство для финансирования своей деятельности.
4. *Государственный кредит - это...*
  - а) экономические отношения, при которых государство выступает в качестве заемщика, кредитора и гаранта;
  - б) это экономические отношения, когда государство выступает заемщиком средств.
5. *Бюджетная система включает в себя:*
  - А: федеральный бюджет
  - Б: региональный бюджет
  - В: местный бюджет
  - Г: внебюджетные фонды
  - Д: финансы предприятий
6. *### - деятельность участников бюджетного процесса по составлению, рассмотрению, утверждению, исполнению и контролю за исполнением бюджетов и бюджетов государственных внебюджетных фондов*
7. *К доходам бюджета относятся:*
  - А: налоговые доходы
  - Б: неналоговые доходы
  - В: безвозмездные перечисления
  - Г: ассигнования на содержание бюджетных учреждений
8. *### - основной финансовый план государства на текущий год, имеющий силу закона*
9. *### - основная часть национального дохода, мобилизуемая во все звенья бюджетной системы*
10. *Сумма выпущенных, но не погашенных государственных займов, с начислением по ним процентов на определенную дату или определенный срок - ###*
11. *Основным методом получения доходов бюджета являются ###*
12. *Федеральный бюджет и консолидированные бюджеты субъектов РФ составляют ###*
13. *К местным налогам относятся:*
  - А: земельный налог;
  - Б: налог на имущество физических лиц
  - В: налог на имущество организаций
  - Г: транспортный налог
14. *### - бюджетные средства, предоставляемые бюджету другого уровня бюджетной системы Российской Федерации, физическому или юридическому лицу на условиях долевого финансирования целевых расходов*

15. ### - это обязательные платежи, безвозмездно взимаемые государством, а также органами местного самоуправления с физических и юридических лиц в целях финансового обеспечения деятельности государства и муниципальных образований

### 3.4. Блиц-опрос по теме «Государственные финансы»

*Верно ли данное выражение? (ответьте «да» или «нет»)*

1. Дефицит бюджета всегда вынужден.
2. Существуют финансы граждан.
3. Звеньями бюджетной системы РФ являются местные бюджеты.
4. Совокупность бюджетов всех административно-территориальных единиц - это бюджетный процесс.
5. Бюджет - это финансовый план территориального образования.
6. Секвестр расходов - это пропорциональное снижение государственных расходов, кроме защищенных статей.
7. Закрепленные доходы в бюджете - это доходы, которые формируются с целью сбалансированности доходов и расходов бюджета.
8. Налоги выполняют стимулирующую функцию.
9. Принципом бюджетного устройства является контроль.
10. Бюджетный процесс - это деятельность органов власти по составлению, рассмотрению, утверждению и исполнению бюджетов.
11. Дотация - это сумма, выделенная из бюджета при недостаточности собственных средств для формирования минимального бюджета.
12. Бюджетное устройство - это организация бюджетной системы, принципы ее построения.
13. Дефицит бюджета может покрываться за счет дотаций и субвенций из бюджета вышестоящего уровня за счет выпуска займов и использования кредитных ресурсов.
14. Построение бюджета начинается с определения направления и величины расходов.
15. Государственные финансы и бюджет государства - это одно и то же.

### Практическое занятие.

Методические указания для решения задач по теме

Бюджет – это совокупность расходов и предполагаемых для их покрытия доходов.

Таким образом, бюджет можно представить в виде таблицы:

Расходы	Доходы
	- собственные - регулирующие
Если доходы = расходам, то бюджет сбалансированный Если доходы больше, чем расходы – бюджет профицитный Если расходы больше, чем доходы – бюджет дефицитный	

Типовая задача.

Рассчитайте сумму регулирующих доходов бюджета области.

Сумма расходной части бюджета области = 500 млн руб. Дефицит бюджета = 100 млн руб.

Сумма собственных доходов = 200 млн руб.

Решение: Заносим все известные данные в таблицу:

Расходы	Доходы
	-собственные – 200 млн руб. -регулирующие - ?
Сумма = 500 млн руб	Сумма - ?
	Дефицит - 100 млн руб

Так как в сбалансированном бюджете доходы = расходам, то доходы бюджета – дефицит бюджета = 500 млн руб. Таким образом, сумма доходов равна 400 млн руб. и регулирующие доходы = 400 млн руб – 200 млн руб = 200 млн руб.

#### Задачи по теме

##### Задача 1.

Рассчитайте сумму регулирующих доходов бюджета области.

Сумма расходной части бюджета области = 300 млн руб. Дефицит бюджета = 40 млн руб.

Сумма собственных доходов = 100 млн руб.

##### Задача 2.

Рассчитайте сумму дефицита бюджета области и сумму субвенции.

Сумма регулирующих доходов бюджета = 400 млн руб. Сумма закрепленных доходов = 300 млн руб. Сумма расходной части бюджета = 800 млн руб. Сумма субвенции составляет 30% суммы дефицита.

##### Задача 3.

Рассчитайте сумму регулирующих доходов бюджета области, при условии, что расходная часть бюджета составляет 340 млн руб., закрепленные доходы равны 110 млн руб., а дефицит бюджета 40 млн руб.

##### Задача 4.

Расходная часть бюджета составляет 515 млн руб., закрепленные доходы 130 млн руб., регулирующие доходы равны 285 млн руб., а субвенция составляет 30% от дефицита бюджета. Рассчитайте сумму дефицита бюджета и сумму субвенции.

##### Задача 5.

Рассчитайте сумму регулирующих доходов бюджета области.

Данные для расчета: сумма расходной части бюджета области 450 млрд руб. Дефицит бюджета 60 млрд руб. Сумма закрепленных доходов 180 млрд руб.

##### Задача 6.

Рассчитайте сумму дефицита бюджета области и сумму субвенции.

Данные: сумма регулирующих доходов бюджета 220 млрд руб. Сумма закрепленных доходов 270 млрд руб. Сумма расходной части бюджета 560 млрд руб. Сумма субвенции составляет 40% суммы дефицита.

#### Проблемные вопросы

##### Задание 1.

Доля национального дохода, перераспределяемого через госбюджет, в развитых странах достигает уровня 30–50%.

1. Как Вы считаете, высока эта доля или нет? Чем можно объяснить подобный уровень перераспределения финансовых средств через госбюджет?

2. Будет ли расти или падать этот уровень в дальнейшем? Найдите аналогичную цифру для бюджета России и дайте комментарий по этому поводу.

В чем заключаются функции государственных финансов?

##### Задание 2.

В чем состоит различие между следующими понятиями:

- рефинансирование госдолга;
- реструктуризация госдолга;
- погашение госдолга.

Дайте свои объяснения, приведите примеры.

Как вы считаете, почему государственный долг является одновременно и кредитом? Какие субъекты участвуют в отношениях, возникающих между должником и кредитором?

##### Задание 3.

Известно, что принятие бюджета на очередной финансовый год в РФ вызывает острые дискуссии в парламенте. Выскажите свое мнение по проблемам:

- а) формирования доходной части бюджета РФ на современном этапе: доля налоговых и неналоговых поступлений, влияние инфляции, недоимок и т. п.;
- б) расходных статей бюджета: их секвестирования, перераспределения, изменения их природы в связи с развитием рынка;
- в) дефицитности бюджета РФ: его динамики, влияния на уровень инфляции, на инвестиционные процессы, на внутренние и внешние заимствования.

Сделайте в заключение вывод о том, в чем же состоит принципиально новый подход в проведении бюджетной политики в России?

Задание 4.

Одной из целей экономической политики государства является создание условий для роста объемов производства (ВВП).

Вариант А: этот рост должен стимулироваться в первую очередь фискальной политикой государства; роль кредитно-денежной политики стоит на втором месте.

Вариант Б: с точки зрения оппонирующей концепции рост объема производства достигается на основе саморегулирующихся рыночных механизмов при косвенном воздействии на объем денежной массы, то есть приоритет отдается кредитно-денежной, а не фискальной политике.

Дайте ответы на следующие вопросы:

1. Характерная черта какой концепции предложена в варианте “А”? Насколько она применима в России? Приведите примеры.
2. Отличительная черта какой концепции предложена в варианте “Б”? Используется ли в России такой подход в экономической политике?! Подберите примеры из событий последних лет.

Задание 5.

Как изменилась роль государства и государственных финансов в развитых странах в последние десятилетия?

Тема 5. Основные виды ценных бумаг.

Вопросы для обсуждения.

1. Основные характеристики ценных бумаг.
2. Участники рынка ценных бумаг.
3. Виды акций.
4. Дивиденды и доходность акций.
5. Виды облигаций.
6. Проценты и дисконт по облигациям.

Понятие ценной бумаги, ее предназначение. Виды ценных бумаг: основные и вспомогательные. Порядок эмиссии ценных бумаг в РФ, соответствующие законодательные акты. Акция, ее экономическая и правовая суть. Облигация как долговая ценная бумага, ее виды и формы. Первичный рынок ценных бумаг, его субъекты и посредники. Роль инвестиционных банков в размещении ценных бумаг. Процедура формирования инвестиционных ресурсов у эмитента ценной бумаги. Вторичный рынок ценных бумаг, определение их рыночной стоимости. Роль биржевого и внебиржевого рынка. Развитие структур рынка ценных бумаг в РФ. Создание общероссийского фондового рынка, его значение для ускорения операций с ценными бумагами.

Практические задания

Задание 1

На российском рынке ценных бумаг преобладает первичное размещение, а обращение развито

незначительно. В чем причины такого положения? Наносит ли это вред инвестиционным процессам в экономике? Что делается в последнее время для изменения такого положения? Найдите информацию в прессе, выскажите свое мнение.

## Задание 2

Ответьте на вопросы:

1. Возможен ли выпуск облигаций эмитентом до полной оплаты его уставного капитала, объявленного на дату регистрации проспекта эмиссии?
2. Обязано ли АО, осуществившее публичное размещение своих акций, ежеквартально публиковать в общедоступной печати баланс?
3. Может ли быть проведена рекламная кампания при публичном размещении ценных бумаг до момента регистрации проспекта эмиссии?
4. Может ли эмитент обыкновенных акций не обещать определенного размера дивидендов?
5. Чем объясняется подавляющий удельный вес сделок с государственными ценными бумагами в их общей сумме на финансовом рынке России? Чем это чревато для экономики? Что делает правительство в данном направлении?

## Задание 3

Номинальная стоимость акции 10 тыс. руб. Дивиденд – 45%, ставки ссудного процента – 48%. Рассчитайте курс акции и ее рыночную стоимость.

## Задание 4

Допустим, Вам необходимо определить четыре цены акции:

а) номинальную; б) балансовую; в) ликвидационную; г) курсовую.

Каким образом это сделать? Дайте алгоритм расчетов.

## Задание 5

Определить правильную классификацию фондовых операций:

- а) операции с государственными ценными бумагами, операции с иными ценными бумагами;
- б) операции на биржевом рынке, операции на внебиржевом рынке;
- в) кассовые операции, срочные операции.

К какой категории ценных бумаг относятся государственные краткосрочные обязательства:

- а) долевыми;
- б) долговыми?

Что понимается под информационной "непрозрачностью" фондового рынка:

- а) отсутствие информации об участниках;
- б) отсутствие информации о совершаемых операциях;
- в) оба вышеуказанных фактора?

## Задание 6

В беседе двух акционеров прозвучали следующие высказывания:

- 1) долговые ценные бумаги в пакете акций фирмы;
- 2) долевой простой вексель;
- 3) дивиденд на одну простую акцию;
- 4) эмиссия, гарантирующая доход;
- 5) эмиссия уставного капитала;
- 6) долговые займы;
- 7) доход в виде дисконта;
- 8) владельцы контрольного пакета акций – это собрание акционеров;
- 9) ликвидность ценных бумаг;
- 10) фиксированный доход обыкновенной акции.

Какие из этих высказываний некорректны? Как следует правильно высказаться?

## Тема 6. Кредит и кредитная система.

### Вопросы для обсуждения.

1. Понятие кредитной системы.
2. Понятие банковские и небанковские кредитные организации.
3. Цели и функции Центрального Банка России.
4. Понятие коммерческого банка.
5. Функции коммерческого банка.
6. Понятие кредита.
7. Классификация и принципы банковского кредитования.
8. Основные формы международного кредита.
9. Классификация форм международного кредита.

### Темы докладов.

1. Ссудный капитал и кредит.
  - 1.1. Формирование рынка ссудных капиталов в России.
  - 1.2. Формы кредита
2. Кредитная и банковская система.
  - 2.1. Организация кредитной системы России, ее особенности.
  - 2.2. Центральный банк России и его операции.
  - 2.3. Сберегательный банк России и его операции.
  - 2.4. История банковского дела в России.
3. Коммерческие банки и их операции
  - 3.1. Специализированные банки.
  - 3.2. Специализированные небанковские институты.
  - 3.3. Правовые аспекты банковской деятельности.
  - 3.4. Банковский маркетинг.
  - 3.5. Банковский менеджмент.
  - 3.6. Сущность пассивных операций банка
  - 3.7. Сущность активных операций банка
  - 3.8. Банковские услуги.
  - 3.9. Ипотечное кредитование.
  - 3.10. Лизинг.
  - 3.11. Факторинг.
  - 3.12. Форфейтинг.
  - 3.13. Инвестиционная деятельность коммерческого банка.
  - 3.14. Трастовые операции банков.
  - 3.15. Расчетно-кассовое обслуживание банков.
  - 3.16. Контроль за проведением расчетных операций.
  - 3.17. Классификация ссудных операций банка.
  - 3.18. Обеспечение возвратности кредита.

### Контрольные вопросы по теме

1. Ссудный капитал.
  - 1.1. Дайте определение понятию «ссудный капитал».
  - 1.2. Назовите источники ссудного капитала.
  - 1.3. Назовите участников рынка ссудного капитала.
  - 1.4. Какую специфику имеет ссудный капитал?
  - 1.5. Опишите исторические этапы развития ссудного капитала.
  - 1.6. Какие виды рынка ссудного капитала выделяют по временному признаку?
  - 1.7. Какие виды рынка ссудного капитала выделяют по институциональному признаку?
  - 1.8. Назовите функции рынка ссудных капиталов.
2. Кредит.



- 2.1. Что такое кредит?
- 2.2. Назовите участников кредитных отношений.
- 2.3. Что такое ссуженная стоимость?
- 2.4. Схематично покажите, как осуществляется движение кредита.
- 2.5. Что такое ссудный процент?
- 2.6. Назовите функции кредита?
- 2.7. Как вы понимаете перераспределительную функцию кредита?
- 2.8. Как вы понимаете воспроизводственную функцию кредита?
- 2.9. Как вы понимаете стимулирующую функцию кредита?
- 2.10. Как вы понимаете контрольную функцию кредита?
- 2.11. Перечислите формы кредита.
- 2.12. Что представляет собой коммерческий кредит?
- 2.13. Что представляет собой банковский кредит?
- 2.14. Что представляет собой потребительский кредит?
- 2.15. Что представляет собой государственный кредит?
- 2.16. Что представляет собой международный кредит?
- 2.17. Перечислите виды банковского кредита.
- 2.18. Что представляет собой обеспеченный и ничем не обеспеченный кредит?
- 2.19. Что представляет собой срочный кредит?
- 2.20. На какие виды делится банковский кредит в зависимости от:
  - экономического содержания и назначения;
  - категории заемщиков;
  - сроков погашения;
  - методов погашения;
  - источников погашения;
- 2.21. Что представляет собой контокоррентный кредит?
- 2.22. Что представляет собой овердрафт?
- 2.23. Что представляет собой онкольный кредит?
- 2.24. Что представляет собой кредитная линия?
- 2.25. Что представляет собой кредит под залог векселя?
- 2.26. Назовите принципы банковского кредитования?
- 2.27. Опишите организацию и порядок кредитования субъектов экономики.
- 2.28. Какие документы заемщик должен предоставить банк для получения кредита?
3. Кредитная и банковская система.
  - 3.1. Дайте определение понятию «банковская система».
  - 3.2. Роль кредитной системы.
  - 3.3. Что включает в себя банковская система?
  - 3.4. Что представляет собой центральный банк РФ?
  - 3.5. Что представляет собой кредитная организация?
  - 3.6. Что такое банк?
  - 3.7. Какие виды банков выделяют по функциональному назначению?
  - 3.8. Что представляет собой небанковские кредитные организации?
  - 3.9. Перечислите элементы банковской системы.
  - 3.10. Цели деятельности Центрального банка РФ.
  - 3.11. Задачи Центрального банка РФ.
  - 3.12. Функции ЦБ РФ.
  - 3.13. Какие виды Центральные банки выделяют с точки зрения собственности?
  - 3.14. Когда был создан Центральный банк РФ?
  - 3.15. Назовите органы управления ЦБ РФ.
  - 3.16. Является ли получение прибыли целью деятельности ЦБ РФ?
  - 3.17. Что представляет собой денежно-кредитная политика ЦБ РФ?
  - 3.18. Какими методами осуществляется денежно-кредитная политика ЦБ РФ?

- 3.19. Перечислите административные методы денежно-кредитной политики ЦБ РФ.
- 3.20. Перечислите экономические методы денежно-кредитной политики ЦБ РФ.
- 3.21. Что представляют собой операции на открытом рынке ЦБ РФ?
- 3.22. Что такое ставка рефинансирования ЦБ РФ?
- 3.23. Перечислите активные и пассивные операции ЦБ РФ.
4. Коммерческие банки.
  - 4.1. Что представляет собой коммерческий банк?
  - 4.2. Какие функции выполняет коммерческий банк?
  - 4.3. Опишите организационную и управленческую структуру коммерческого банка.
  - 4.4. Что представляют собой активные операции коммерческого банка, перечислите их.
  - 4.5. Что представляют собой пассивные операции коммерческого банка, перечислите их.
  - 4.6. Что представляют собой активно-пассивные операции коммерческого банка, перечислите их.
  - 4.7. Что представляют собой кассовые операции банка.
  - 4.8. Что представляют собой гарантийные операции банка?
  - 4.9. Что представляют собой брокерские операции банка?
  - 4.10. Что представляют собой доверительные (трастовые) операции банка?
  - 4.11. Что представляют собой депозитарные операции банка?
  - 4.12. Что представляют собой информационно-консалтинговые операции банка?
  - 4.13. Расчетно-кассовое обслуживание банков.
  - 4.14. Контроль за проведением расчетных операций.
  - 4.15. Классификация ссудных операций банка.
  - 4.16. Обеспечение возвратности кредита.
  - 4.17. Специализированные кредитно-банковские институты.
  - 4.18. Эволюция банковской системы России.
  - 4.19. Перечислите нетрадиционные операции коммерческого банка.
  - 4.20. Особенности ипотечного кредитования.
  - 4.21. Лизинг.
  - 4.22. Факторинг.
  - 4.23. Форфейтинг.

#### Тесты по теме «Кредитная и банковская система»

1. Роль и место банков в экономике
  1. *Какая из приведенных характеристик отражает сущность банковской деятельности?*
    - а) посредничество в кредите;
    - б) создание кредитных средств обращения;
    - в) аккумуляция денежных средств с целью превращения их в ссудный капитал, приносящий процент.
  2. *Что является конкретным результатом банковской деятельности?*
    - а) организация денежно - кредитного процесса;
    - б) создание кредитных средств обращения;
    - в) создание банковского продукта.
  3. *Укажите вид рынка, на котором осуществляются все операции кредитно - финансовых учреждений:*
    - а) рынок денег;
    - б) рынок ценных бумаг;
    - в) финансовый рынок;
    - г) рынок капиталов.
  4. *Какие кредитно - финансовые институты входят в банковскую систему?*
    - а) только банки;
    - б) все кредитные и кредитно - финансовые институты страны;
    - в) банки и небанковские институты, выполняющие отдельные банковские операции;
  5. *К какой группе банков относятся Центральные банки?*

- а) банки, являющиеся акционерными обществами;
- б) частные кредитные институты;
- в) государственные кредитно - финансовые институты.

6. *Какие виды операций не имеют права выполнять небанковские кредитные организации?*

- а) кредитование;
- б) эмиссия собственных ценных бумаг;
- в) эмиссия денег;
- г) расчетно - кассовые;
- д) привлечение денежных средств во вклады;
- е) имеют право на все банковские операции при наличии лицензии.

2. *Банк России - проводник денежно-кредитной политики*

1. *Имеет Банк России право вмешиваться в оперативную деятельность коммерческих банков?*

- а) да;
- б) нет.

2. *Укажите размер ставки рефинансирования на момент выполнения теста:*

24%; 21%; 18%; другое.

3. *Каким образом влияет увеличение размера резервных требований Банка России на денежную массу, находящуюся в обращении?*

- а) увеличивает;
- б) уменьшает;
- в) не влияет.

4. *За Центральным банком закреплена роль:*

- А: лизингового центра страны
- Б: кредитора предприятий
- В: банка, осуществляющего трастовые операции
- Г: казначея государства
- Д: банка банков

5. *Операции на открытом рынке – это деятельность Центрального банка по:*

- А: предоставлению ссуд коммерческим банкам
- Б: предоставлению кредитов населению
- В: сокращению счетов коммерческих банков
- Г: покупке ценных бумаг
- Д: продаже ценных бумаг

6. *### является кредитором последней инстанции для кредитных организаций*

7. *### - основной орган валютного регулирования в России*

8. *Функциями Центрального банка РФ являются:*

- А: регулирующая
- Б: информационная
- В: совершение операций с торгово-промышленной клиентурой
- Г: исследовательская

9. *Денежно-кредитная политика может быть направлена:*

- А: на стимулирование кредита
- Б: на ограничение кредита
- В: сокращение числа действующих кредитных организаций
- Г: увеличение числа действующих кредитных организаций

10. *К функциям Центрального банка Российской Федерации относятся:*

- А: государственная регистрация банков
- Б: реализация облигаций государственных банков
- В: кредитование физических лиц
- Г: реализация акций государственных предприятий

*Основы организации деятельности кредитных организаций*

1. В соответствии с российским банковским законодательством коммерческие банки вправе:

А: осуществлять выпуск в обращение банкнот

Б: конкурировать с ЦБ РФ

В: производить выдачу поручительств за третьих лиц

Г: выдавать кредиты

Д: поддерживать стабильность покупательской способности национальной денежной единицы

2. В состав активов коммерческого банка включаются:

А: выданные банком кредиты

Б: средства резервного фонда

В: депозиты

Г: купленные ценные бумаги

3. Кредитным организациям российским банковским законодательством запрещено заниматься:

А: ссудной деятельностью

Б: торговой деятельностью

В: страховой деятельностью

Г: расчетно-кассовым обслуживанием клиентов

4. К пассивным операциям коммерческого банка относятся:

А: привлечение средств на счета юридических лиц

Б: выдача кредитов

В: привлечение депозитов

Г: выдача кредитов

Д: расчетно-кассовое обслуживание клиентов

4. К принципам, на основе которых предоставляются кредиты, относятся:

А: срочность

Б: платность

В: возвратность

Г: краткосрочность

Д: обеспеченность

Е: целевое назначение

Ж: дифференцированность

5. ### - это денежные средства, переданные в банк их собственником для хранения на определенных условиях

6. Вклады ### могут быть изъяты или переведены другому лицу в любое время без предварительного уведомления банка

7. ### - это долгосрочная аренда машин, оборудования, купленных арендодателем у арендатора с целью их производственного использования при сохранении права собственности на них за арендодателем на весь срок договора

8. ### операции – операции банков по управлению имуществом и выполнению иных услуг по поручению и в интересах клиентов на правах его доверенного лица

9. ### - это пластинка с нанесенной магнитной полосой или встроенной микросхемой, дающая ключ к специализированному карточному счету в банке

10. Банковская система является частью ### системы страны

Платежная система России, расчетные и кассовые операции банков

1. Выделите вид расчетной услуги банка клиентам, содержащий оформление согласия платежа на списание средств с его счета:

а) переуступка прав требования;

б) аваль;

в) акцепт.

2. Укажите форму безналичных расчетов, применяющихся владельцами специального лицевого счета в виде письменного распоряжения плательщику – кредитной организации

уплатить сумму денег, соответствующей указанной в документах на оплату товаров и услуг, представленных юридическим лицом – поставщиком:

а) платежное поручение;

б) платежная (пластиковая) карточка;

в) платежное требование;

3. Система расчетов, при которой момент списания средств со счета плательщика совпадает с моментом их зачисления на счет получателя:

а) телеграфный перевод;

б) расчеты посредством платежных карточек;

в) “on – line”.

4. Укажите предельный срок осуществления безналичных расчетов в пределах Российской Федерации:

а) 2 дня;

б) 5 дней;

в) 7 дней.

5. Дополнительный лист, прилагаемый к векселю для оформления индоссамента:

а) тратта;

б) акцент;

в) аллонж;

г) аваль.

#### Практическое занятие.

Методические указания для решения задач по теме

Основная формула наращенных простых процентов имеет следующий вид:

$$S = P (1 + ni)$$

где

$P$  — первоначальная сумма долга,

$S$  — наращенная сумма или сумма в конце срока,

$i$  — ставка наращенных,

$n$  — срок ссуды.

Типовая задача 1.

ООО «Лика» открывает депозитный вклад в размере 100 млн руб. на срок три месяца с начислением процентов в конце срока действия договора из расчета 60% годовых. Требуется определить сумму денег, которую клиент получит в банке по окончании срока договора.

Для решения задачи используем формулу:

$$BC = HC (1 + i \times n)$$

100

где  $BC$  — будущая сумма после начисления процентов,

$HC$  — настоящая сумма денег,

$i$  — простая процентная ставка,

$n$  — количество лет.

*Решение.* Подставим данные в формулу:

$$\{1 + 3 \times 60\} = \text{руб.}$$

Процент по вкладу = 0 = руб.

Типовая задача 2.

Банк принимает депозиты на полгода по ставке 10% годовых. Определите проценты, выплаченные банком на вклад 150 тыс. руб.

Для решения задачи используем формулу:  $I = (ni \times P)/100$

где  $i$  — сумма процентов,

$n$  — количество лет,

$P$  — сумма, на которую начисляются проценты.

*Решение.* Подставляя данные в формулу, получим сумму процентов:

$$I = \frac{0,5 \times 10 \times 150000}{100} = \text{руб}$$

100

Типовая задача 3.

Требуется определить проценты и сумму накопленного долга, если ссуда равна 50 тыс. руб., срок ссуды — 3 года, проценты простые, ставка 22% годовых.

1. Находим сумму начисленных за весь срок процентов:

$$L = 50 \cdot 3 \cdot 0,22 = 33 \text{ тыс. руб.}$$

2. Определяем сумму накопленного долга:

$$S = 50 \text{ тыс. руб.} + 33 \text{ тыс. руб.} = 83 \text{ тыс. руб.}$$

Сложные проценты.

В финансовой и кредитной практике часто возникает ситуация, когда проценты не выплачиваются сразу после их начисления, а присоединяются к сумме долга (капитализация процентов). В этом случае применяются сложные проценты, база для начисления которых не остается неизменной (в отличие от простых процентов), а увеличивается по мере начисления процентов. Для расчета наращенной суммы при условии, что проценты начисляются один раз в году, применяется следующая формула:

$$S = P(1+i)^n$$

где  $i$  — ставка наращения по сложным процентам.

Типовая задача 4.

Требуется определить, какой величины достигнет, долг, равный 20 тыс руб., через три года при росте по сложной ставке 10% годовых?

$$S = 20000 \cdot (1 + 0,10)^3 = \text{руб.}$$

Типовая задача 5.

Допустим, что в предыдущем примере проценты начисляются поквартально. В этом случае  $N = 12 \cdot (4 \cdot 3)$ , а наращенная сумма долга составит:

$$S = 20 + \frac{0,10}{4} \cdot 12 = 27440 \text{ руб.}$$

Типовая задача 6.

При открытии сберегательного счета по ставке 120% годовых 20.05. на счет была положена сумма 100 тыс. руб. Затем на счет 05.07. была добавлена сумма 50 тыс. руб., 10.09. со счета была снята сумма 75 тыс. руб., а 20.11. счет был закрыт. Определите общую сумму, полученную вкладчиком при закрытии счета.

*Решение.* Поступление средств на счет составило:

$$100 + 50 - 75 = 75 \text{ тыс. руб.}$$

При определении процентных чисел будем считать, что каждый месяц состоит из 30 дней, а расчетное количество дней в году равно 360 (германская практика).

В этом случае срок хранения суммы 100 тыс. руб. составил:

$$12 + 30 + 5 - 1 = 46 \text{ дней;}$$

срок хранения суммы 150 тыс. руб. составил:

$$27 + 30 + 10 - 1 = 66 \text{ дней;}$$

срок хранения суммы 75 тыс. руб. составил:

$$21 + 30 + 20 - 1 = 70 \text{ дней;}$$

$$\text{Сумма чисел} = \frac{100000 \cdot 46 + 150000 \cdot 66 + 75000 \cdot 70}{100} = 197\,500 \text{ руб}$$

100

$$\text{Постоянный делитель} = 360/12 = 3$$

Проценты  $197\,500/3 = 65\,833,33$  руб.

Владелец счета при его закрытии получит следующую сумму:

$$75000 + 65833,33 = 140\,833,33 \text{ руб.}$$

Типовая задача 7.

Депозит в размере 500 тыс. руб. положен в банк на три года. Определите сумму начисленных процентов при простой и сложной ставках процентов, равных 80% годовых.

*Решение.* При использовании простой ставки процентов

$$I = (3 \cdot 80 \cdot 500\ 000) / 100 = 1\ \text{руб}$$

При использовании сложной ставки процентов по формуле:

$$I = P \cdot ((1 + \frac{80}{100})^3 - 1)$$

$$100$$

$$I = 2\ \text{руб.}$$

Кредитные операции.

При погашении кредита удобно сразу определять размер возвращаемой (погашаемой) суммы, равной сумме кредита  $P$  с

начисленными процентами, которая при использовании простой ставки процентов будет равна:

$$S = P (1 + \frac{i \cdot x \cdot n}{100})$$

$$100$$

где  $S$  — наращенная сумма платежа по начисленным простым процентам,

$P$  — сумма первоначального долга,

$i$  — ставка процентов (в долях единиц),

$n$  — число полных лет.

Типовая задача 8.

Банк выдал кредит в размере 5 млн руб. на полгода

по простой ставке процентов 120% годовых. Определите погашаемую сумму и сумму процентов за кредит.

*Решение.* По формуле :

$$S = 5 + 0,5 \cdot \frac{120}{100} = 8\ \text{руб.}$$

$$100$$

Сумма процентов, полученная банком за кредит, будет равна:

$$8\ 000 = 3\ \text{руб.}$$

Задачи по теме

Задача 1. Предприятие взяло кредит в 100 млн руб. сроком на два года под 15% годовых и по истечении срока кредита должно вернуть ссуду с процентами. Сколько должно заплатить предприятие? Проценты простые.

Задача 2. Фирма взяла кредит в сумме 300 млн руб. сроком на один год под 16% годовых. Определите погашаемую сумму кредита.

Задача 3. Молодая семья получила от банка ссуду на строительство жилья в размере 60 млн руб. сроком на три года под простую процентную ставку 16% годовых. Определите сумму кредита и проценты.

Задача 4. Клиент получил кредит сроком на три месяца в 6 млн руб. Сумма возврата кредита 7,5 млн руб. Определите процентную ставку банка.

Задача 5. Клиент внес депозит в сумме 1000 руб. под 50% годовых сроком на 10 лет. Требуется определить сумму денег, которую клиент получит в банке через 10 лет.

Задача 6. Депозитный вклад величиной 1000 руб. вложен в банк на 120 дней под 6%. Требуется определить сумму денег, которую получит клиент через 120 дней.

Задача 7. Депозитный вклад величиной 1000 руб. вложен в банк на шесть месяцев при 6% годовых. Требуется определить сумму денег, которую получит клиент через шесть месяцев.

Задача 8. Вкладчик вложил в банк руб. под 5% на восемь месяцев. Требуется определить, какой доход получит вкладчик.

Задача 9. Определить погашаемую через 2 года клиентом ссуду по простой процентной ставке, при условии, что размер ссуды составляет руб., а годовая процентная ставка - 19%.

Задача 10. Величина предоставленного банком кредита составляет руб. Процентная ставка - 20% годовых, срок погашения 6 месяцев. Рассчитайте план погашения кредита двумя

способами:

- 1) кредит и проценты по кредиту будут выплачиваться ежемесячно равными долями;
- 2) кредит и проценты по кредиту будут погашены через 6 месяцев.

Задача 11. Определите, что стоит дороже: кредит 36 тыс. руб., за который нужно выплачивать 3,86 тыс. руб. ежемесячно в течение года, или кредит такого же размера, за который нужно платить ежемесячно 1,4 тыс. руб. в течение 3 лет?

Задача 12. Рассчитайте ставку платы за факторинг, если процент за кредит - 29% годовых, а средний срок оборачиваемости средств в расчете - 21 день.

Задача 13. Рассчитайте учетный процент и учетную ставку по вексельному кредиту. Номинальная цена векселя 100000 руб., банк выкупает его, выплачивая руб., за 6 месяцев до наступления срока платежа по векселю.

Задача 14. Рассчитайте сумму овердрафта и процентный платеж по нему. Остаток денежных средств на счете клиента в банке составляет 1 800000 руб. В банк поступили документы на оплату клиентом сделки на сумму 2 100000 руб. Процент за овердрафт составляет 20% годовых.

Поступление средств на счет клиента. происходит через 10 дней после оплаты указанной сделки.

Задача 15. Банк выдал кредит на 6 месяцев в размере 200 тыс. рублей по простой ставке процентов 30% годовых. Подсчитать погашенную сумму начисленных процентов.

Задача 16. Вы положили в коммерческий банк 10 тыс. руб. В это время обязательная норма резерва составляла 20%. Не принимая в расчет инфляцию, какое максимальное количество денег можно "создать" из этого вклада, если он пройдет через всю банковскую систему?

Задача 17. Банк выдал кредит на 6 месяцев в размере 200 тыс. рублей по простой ставке процентов 30% годовых. Подсчитать погашенную сумму начисленных процентов.

Задача 18. Определить погашаемую через 2 года клиентом ссуду по простой процентной ставке, при условии, что размер ссуды составляет руб., а годовая процентная ставка - 19%.

Задача 19. Клиент внес сумму 1000 руб. под 50 % годовых сроком на 10 лет. Определить сумму, которую клиент получит в банке через 10 лет.

Задача 20. Депозитный вклад величиной в 3000 рублей вложен в банк на 6 месяцев при 6 % годовых. Определите сумму, которую получит клиент через 6 месяцев.

Задача 21. Банк дал долгосрочный кредит в размере 5 млн руб на 2 года по годовой ставке сложных процентов 80 % годовых. Кредит должен быть погашен единовременным платежом с процентами в конце срока. Определите погашаемую сумму полученных процентов.

Блиц-опрос по теме

*Верно ли данное выражение (ответьте «да или «нет»)*

1. Любой кредит называется коммерческим.
2. Финансовый кредит - это отсрочка платежей, предоставляемая продавцом покупателю.
3. Порядок кредитования, оформление и погашение кредитов регулируются договором купли-продажи.
4. Товарный кредит - это форма представления вещи одной стороной в собственность другой стороне.
5. Если предприятие берет кредит, то у него слабое финансовое состояние.
6. Предприятие может заложить одно и то же имущество одновременно нескольким кредиторам.
7. Форфетирование - это торгово-комиссионные и посреднические услуги банка.
8. Предприятие, в отношении которого возбуждено дело о банкротстве, можно передать в ипотеку.
9. Платность кредита является принципом кредитования.
10. Онкольный кредит - это краткосрочный кредит, который погашается по первому требованию.
11. Использование кредитования ускоряет научно-технический прогресс.
12. Аккумуляция временно свободных денежных средств - это функция кредита.



13. Предприятия должны заботиться о своей кредитоспособности, а граждане - нет.
14. Ипотечный кредит - это кредит под залог ценных бумаг.
15. Основная цель факторинга - получение средств немедленно или в срок, определенный договором.

#### 4.7 Тренировочные задания по теме «Кредитная и банковская система»

##### Задание 1.

1. В чем состоит специфика кредитной сферы и на каких принципах осуществляется в ней банковская деятельность?
2. Перечислите основные функции банков, выделив чисто банковские и присущие другим кредитно - финансовым институтам, укажите причины появления последних.
3. Составьте таблицу, отражающую основные этапы реформирования банковской системы России, выделите годы, основную характеристику периода реформ и его итоги.

##### Задание 2.

1. Ознакомившись с Федеральным законом “О Центральном банке Российской Федерации (Банке России)”, обосновать ведущую роль ЦБ РФ в функционировании банковской системы России
2. Представьте схематически организационную структуру Банка России (на основе гл. III ФЗ “О Центральном банке Российской Федерации (Банке России)”), покажите взаимосвязь Банка России с исполнительными и законодательными органами власти и управления в России.

##### Начало формы

3. Дайте краткую характеристику денежно-кредитной политики Банка России на момент выполнения тренировочного задания (по материалам текущей периодики).

##### Задание 3.

Подберите в СМИ данные о размере и структуре капитала (в %) не менее 3-х российских банков и составьте таблицу:

Банк	Уставный капитал	Дополнительный капитал и прочие фонды	Нераспределенная прибыль отчетного года	Капитал всего
1.				
2.				
3.				

Определите соответствие УК нормативу минимального размера собственных средств:

- для вновь создаваемых кредитных организаций на 1.01.09;
- если размер УК значительно выше, укажите за счет каких источников возможно было его увеличение.

##### Задание 4.

Укажите банки, включенные в группу наиболее надежных банков (первые 10 банков) по рейтингу газеты «Коммерсант» на период выполнения задания.

##### Задание 5.

1. На основе изучения Гражданского кодекса (ч. II, гл. 45) и дополнительной литературы выполните схемы документооборота при расчетах платежными поручениями.
2. Изложите порядок открытия расчетных (текущих) счетов.
3. Остаток на корреспондентском счете банка в РКЦ составляет рублей, текущие поступления –рублей, текущие платежи –рублей.
  - 3.1. Определить сальдо корреспондентского счета.
  - 3.2. Как осуществляется платеж с корреспондентского счета КБ при недостатке средств на этом счете?

##### Задание 6.

1. Составьте список из 10 наиболее крупных российских банков, укажите тип акционерного общества (закрытое, открытое), размер акционерного капитала?

Если акции банка котируются на Фондовой бирже, укажите котировку на период выполнения задания.

#### 4.8 Проблемные вопросы и задачи

Задание 1.

Как Вы считаете, почему кредитная система выступает как самостоятельное звено финансового рынка в целом? Что объединяет структурные элементы кредитной системы? Назовите общие черты и различия между отдельными формами кредитных отношений.

Задание 2.

Деятельность различных кредитно-финансовых учреждений, форм и методов кредитования тесно переплетаются в реальной жизни. Они взаимодействуют и конкурируют между собой одновременно.

Представьте схематично современную кредитную систему России, ее субъектов и их функции. Покажите, по каким направлениям происходит сотрудничество, и по каким – конкуренция и в каких формах. Дайте оценку эффективности существования подобной модели для экономики России. Насколько полно развита эта модель по сравнению с другими странами?

Задание 3.

Сформулируйте преимущества и недостатки облигационного займа как источника средств.

Задание 4.

Компания может привлечь заемный капитал либо из разных источников с различными процентными ставками, либо из одного источника с минимальной процентной ставкой. Какой вариант предпочтительней? Приведите доказательства своей позиции.

Задание 5.

Предприятие нуждается в приобретении нового оборудования. Покупку можно сделать одним из двух способов: либо за счет банковского кредита, либо по лизингу. Какие основные моменты нужно принимать во внимание при анализе альтернатив?

Задание 6.

Что общего и каковы отличительные признаки у государственного и банковского кредита? Каковы последствия для бюджета, денежного обращения и экономики в целом в случае отказа от использования госкредита? Приведите примеры из российской практики.

Задание 7.

В качестве платы за погрузку г-н Иванов получил от своего заказчика переводной вексель на сумму 100 тыс. руб., который он передал в банк для учета. Оставшийся срок до погашения – 30 дней. Банк использовал ставку дисконта 4% годовых.

Определите: а) сумму дисконта; б) сумму, полученную г-ном Ивановым.

Задание 8.

Предприятию А необходимо приобрести три новых станка стоимостью 300 тыс. руб. Их производством занимается предприятие Б. Одновременно у предприятия А нет свободных денег; у предприятия Б, наоборот, есть избыточные средства. Рассмотрите следующие ситуации:

а) предприятие Б кладет на свой счет в банке X 300 тыс. руб. Предприятие А берет такую же сумму в банке X в форме кредита;

б) предприятие Б передает предприятию А три станка на условиях отсрочки платежа.

Назовите формы кредита, которые используются в этих ситуациях.

Задание 9.

Допустим, Вы – директор и нуждаетесь в крупной сумме денег для выплаты заработной платы своим работникам. Какую форму кредита Вы будете использовать: коммерческий, банковский, государственный, потребительский? Обоснуйте свой ответ.

Задание 10.

Как Вы считаете, насколько верны нижеуказанные утверждения и почему:

1) кредитные отношения – это финансовые отношения;

- 2) кредит не стимулирует вложение капитала;
- 3) взятие кредита указывает на слабое финансовое состояние заемщика;
- 4) предприятие может заложить одно и то же имущество одновременно нескольким кредиторам;
- 5) предприятие, заложившее имущество, может его продать;
- 6) предприятие на самофинансировании не может пользоваться кредитом;
- 7) объем кредита может изменяться в течение срока кредитного договора.

Задание 11.

Определить принципиальный механизм перераспределения финансовых ресурсов общества через финансовые рынки на примере временно свободных денежных средств физических лиц.

Задание 12.

Центральный банк – это “банк банков”, его клиентура – коммерческие банки, другие кредитные учреждения и правительственные организации. Как Вы считаете, почему ЦБ, как правило, не ведет операции с деловыми фирмами и населением? В то же время может ли ЦБ оказывать влияние на объем, интенсивность и т. п. этих операций? Какими методами?

Задание 13.

Рассмотрите упрощенную схему баланса ЦБ и ответьте на вопросы.

АКТИВЫ	ПАССИВЫ
1. Валютные резервы: а) золото; б) валюта.	1. Собственный капитал ЦБ.
2. Вклады коммерческих банков.	3. Банкноты в обращении.
2. Кредиты ЦБ.	
3. Ценные бумаги.	4. Обязательства по зарубежным операциям.
4. Прочие активы (здания, имущество)	5. Депозиты правительства.

А) С какой целью ЦБ занимается куплей-продажей государственных ценных бумаг? Чтобы увеличить свой доход или повлиять на объем денежной массы в стране? Приведите свои аргументы.

Б) На каких условиях (равных или неравных) и под какие цели ЦБ предоставляет ссуды коммерческим банкам?

В) Каким образом ЦБ использует свои валютные резервы: для увеличения запасов золота в стране? Для регулирования курса национальной валюты? Ваши представления об этой стороне деятельности ЦБ.

Г) Депозиты правительства в ЦБ: какова природа этих ресурсов? За счет чего они пополняются?

Д) С какой целью ЦБ хранит на своих счетах резервы коммерческих банков? Являются ли они обязательными для последних? Какова их ставка для российских банков? Можно ли через резервы регулировать кредитные ресурсы коммерческих банков? Можно ли эти резервы использовать для операций по зачету взаимных требований КБ по чекам через РКЦ? Ваше мнение.

Е) Выпуск банкнот (эмиссия денег): каков механизм перемещения денег в сферу обращения? Можно ли выпускать деньги без покрытия? Или ЦБ должен закупать векселя, ценные бумаги, валюту? Что является цивилизованной практикой? Можно ли назвать банкноты долговым обязательством ЦБ и по отношению к кому?

Ж) Что бы Вы отнесли к собственному капиталу ЦБ? Должен ли он возрасти и за счет каких источников? Какие зарубежные операции может проводить ЦБ России?

Задание 14.

На основании показателей, приведенных ниже (в руб.), постройте баланс банка:

1. Уставный фонд 2	10. Вклады и депозиты 6
2. Прибыль 8	11. Иностранная валюта и расчеты по иностранным операциям (пассив) 2 991 709
3. Касса 2	12. Приобретение ценных бумаг 1 262 603
4. Счета в банках-корреспондентах (актив)	
5. Средства в фонде регулирования в ЦБ России 7	13. Прочие активы
14. Иностранная валюта и расчеты по иностранным операциям (актив) 3 691 699	
6. Кредиты выданные 59 908 900	
7. Средства на счетах банков-корреспондентов (пассив) 1 523 683	15. Здания и основные средства
16. Участие в совместной деятельности	
8. Прочие пассивы 7	17. Кредиты полученные
9. Другие фонды 4	18. Остатки на расчетных, текущих и других счетах

Проанализируйте баланс по следующим направлениям:

- удельный вес собственного капитала банка в балансе;
- рентабельность капитала банка;
- рентабельность собственного капитала банка;
- рентабельность обязательств банка;
- рентабельность активов, приносящих доход;
- коэффициент ликвидности;
- удельный вес наиболее рискованных активов;
- удельный вес расходов на основные операции;
- удельный вес расходов по неспецифическим операциям;
- удельный вес активов, приносящих доход.

Ответьте, насколько надежен этот банк, сможет ли он покрыть свои обязательства? Каков уровень отвлечения активов на бесприбыльные вложения? Насколько банк зависит от операций с государственными ценными бумагами? Дайте предложения по улучшению работы банка.

Задание 15.

Какие документы, необходимые для регистрации КБ (представляемые в ГУ ЦБ РФ), отсутствуют в приведенном ниже перечне документов?

1. Ходатайство за подписью Председателя Совета банка на имя начальника ГУ ЦБ РФ о регистрации устава и выдаче лицензии на совершение банковских операций.
2. Данные о руководителях банка.
3. Копия платежного документа, подтверждающего внесение в бюджет платы за регистрацию.
4. Декларация о доходах физических лиц-участников банка; четыре экземпляра устава банка, заверенного подписями ответственных лиц.

## Тема 7. Страхование.

Вопросы для обсуждения.

1. Основные участники страховых отношений.
2. Функции страхования.
3. Отрасли страхования.

4. Социальное страхование при временной нетрудоспособности.
5. Обязательное и добровольное медицинское страхование.
6. Государственное и негосударственное пенсионное страхование.

Темы докладов.

1. Страховой рынок.
  - 1.1. История становления страхового рынка в России.
  - 1.2. Структура страхового рынка в России.
  - 1.3. Современный страховой рынок России.
  - 1.4. Перспективы развития страхового рынка в России.
2. Экономическая сущность страхования.
  - 2.1. Социальное страхование.
  - 2.2. Имущественное страхование.
  - 2.3. Личное страхование.
  - 2.4. Страхование ответственности.
  - 2.5. Страхование предпринимательского риска.
  - 2.6. Юридические основы страховой деятельности.
  - 2.7. Формирование страхового тарифа.

Тест по теме «Страхование»

1. Наиболее распространенным способом снижения финансового риска является:
  - а) диверсификация;
  - б) страхование;
  - в) приобретение дополнительной информации о выборе и результатах.
2. Страхование обеспечивается применяется:
  - а) в имущественном страховании;
  - б) личном страховании;
  - в) страховании ответственности.
3. Страховая сумма - это...
  - а) денежная сумма, определенная договором страхования или установленная законом;
  - б) часть ущерба, не возмещаемая страховщиком.
4. Страхователь - это...
  - а) страховая компания или организация;
  - б) третье лицо;
  - в) юридическое или физическое лицо, заключившее со страховщиком договор страхования.
5. Плата за страхование, предназначенная для формирования страхового фонда и уплачиваемая в силу закона при добровольном страховании или по условиям договора в добровольном страховании:
  - А: страховой взнос
  - Б: страховая премия
  - В: страховая выплата
  - Г: страховое обеспечение
6. ### страхование осуществляется на основе договора между страхователем и страховщиком по желанию клиента
7. По объектам страхования всю совокупность страховых отношений разделяют на:
  - А: обязательное страхование
  - Б: добровольное страхование
  - В: имущественное страхование
  - Г: личное страхование
  - Д: страхование ответственности
8. Страхование ### предусматривает обязанности страховщика произвести страховые выплаты в случае смерти застрахованного, а также дожития его до окончательного срока

страхования или до возраста, определенного договором страхования

9. Имущественное страхование включает страхование:

А: средств транспорта

Б: страхование строений

В: страхование жизни

Г: страхование грузов

10. Личное страхование предусматривает:

А: страхование жизни

Б: медицинское страхование

В: страхование трудоспособности

Г: страхование строений

#### Блиц-опрос по теме «Страхование»

Верно ли данное выражение (ответьте «да» или «нет»)?

1. Страховое возмещение - это плата за страхование.

2. Страховой фонд страховщика имеет только денежную форму.

3. Страхование является наиболее распространенным способом снижения степени риска.

4. Для получения лицензии на проведение страховой деятельности страховщик может иметь любой размер уставного капитала.

5. Страхователь может контролировать деятельность страховщика.

6. Сфера деятельности страхового бизнеса - финансовый рынок в целом. 7. Ущерб, нанесенный застрахованному имуществу, всегда будет возмещен в полном объеме, если ущерб меньше франшизы.

8. Хеджирование - это метод страхования возможных рисков от неблагоприятных изменений курса валют в будущем.

9. Риск можно снизить, если распределить капитал между различными объектами вложения.

10. Страховое обеспечение - это плата за страхование.

11. Процентный риск - это опасность неуплаты заемщиком долга и процентов.

12. Финансовый риск не поддается определению и расчетам.

13. Кредитный риск – это риск неуплаты кредитором долга и процентов по нему.

12. Спекулятивные риски выражаются в возможности получения как положительного, так и отрицательного результата.

13. Самострахование - это метод, направленный на снижение риска путем превращения случайных, убытков в относительно небольшие постоянные издержки.

14. Франшиза - это часть убытка, не подлежащая возмещению со стороны страховщика.

15. Страховая сумма - это установленная законом денежная сумма.

#### Практическое занятие.

Методические рекомендации по решению задач по теме «Страхование»

Базовая страховая премия рассчитывается следующим образом:

Базовая страховая премия = страховой тариф \* страховая сумма /100.

Льгота рассчитывается по формуле:

Льгота = страховая премия \* N, где N – принятый данной страховой компанией норматив льготы.

Расчет окончательной страховой премии (взноса).

Ее значение рассчитывается следующим образом:

Окончательная = базовая страховая премия – льгота + форс-мажор

Задачи по теме «Страхование»

Задача 1.

Рассчитать размер страхового платежа и страхового возмещения. Хозяйствующий субъект застраховал свое имущество сроком на 1 год с ответственностью за кражу со взломом на сумму 200 млн руб. Ставка страхового тарифа - 0,3% страховой суммы. По договору страхования предусмотрена безусловная франшиза «свободно от 4%». Скидка к тарифу - 2,0. Фактический

ущерб страхователя составил 13,5 млн руб.

*Задача 2.*

Рассчитать размер страхового платежа и страхового возмещения. Хозяйствующий субъект застраховал свое имущество сроком на 1 год с ответственностью за кражу со взломом на сумму 400 млн руб. Ставка страхового тарифа - 0,3% страховой суммы. По договору страхования предусмотрена безусловная франшиза «свободно от 1%». Скидка к тарифу - 2,0. Фактический ущерб страхователя составил 3,5 млн руб.

*Задача 3.*

Рассчитать размер базовой страховой премии и размер льготы по страхованию. Хозяйствующий субъект застраховал свое имущество сроком на 1 год с ответственностью за кражу со взломом на сумму 300 тыс руб. Ставка страхового тарифа – 3,0. Льгота по тарифу – 10 %.

*Задача 4.*

Рассчитать размер базовой страховой премии. Хозяйствующий субъект застраховал свое имущество сроком на 1 год с ответственностью за кражу со взломом на сумму 500 млн руб. Ставка страхового тарифа – 2,0.

### Проблемные вопросы

Ситуация 1.

Страховая компания оценивает ущерб автомобиля в гораздо меньшую сумму, чем реально обошелся ремонт, и отказывается оплачивать клиенту разницу, ссылаясь на расчеты своих экспертов.

Ситуация 2.

КАСКО на новую машину не оформлено. В нее врезается автомобиль, у владельца которого не оказалось полиса ОСАГО. Кто возместит ущерб?

Практическое занятие на тему «Имущественное страхование граждан» (страхование домашнего имущества)

1.1. Общие методические указания

*Цель:*

Самостоятельно составить договор страхования имущества граждан и после наступления оговоренного события, оценить убыток и необходимость выплаты страхового возмещения.

*Этапы:*

1. Выбрать 5 видов имущества (объектов страхования), исходя из предложенных в правилах страхования трех групп имущества, используя каждую из них;
2. Определить страховую стоимость (дать страховую оценку) и страховую сумму по каждому виду имущества;
3. Использовать ситуацию риска, в которую попало имущество; для каждого объекта страхования выбрать по два риска с полными пакетами страховых причин из 4-х рисков, разрешенных правилами страхования.
4. Сделать расчет окончательной суммы страховой премии по договору страхования;
5. С учетом оговоренного и совершившегося события определить убыток и необходимость страховой выплаты.

*Условия Правил страхования, или - входные данные:*

*Первый этап* – выбор объектов страхования.

Объекты страхования домашнего имущества граждан делятся на три группы (данные взяты из Правил страхования одной из московских страховых компаний).

Группа 1:

Мебель, ковровые изделия;

Холодильные и морозильные аппараты, стиральные, швейные, вязальные и электробытовые машины, осветительные приборы;

Музыкальные инструменты промышленного изготовления;

Одежда, белье, обувь;

Книги, не имеющие антикварной ценности;

Иное домашнее имущество, не относящееся ни к одной из нижеперечисленных двух групп и

стоимостью не выше руб.

Примечание Верхняя одежда из натуральной кожи, дубленой овчины и натурального меха в группу 1 не входит (см. группу 3).

Группа 2:

Радио-, видео-, теле-, киноаппаратура;

Вычислительная техника;

Электромузыкальные инструменты;

Средства связи (телефонные аппараты, автоответчики, факсы и т. п.).

Примечание Видеокамеры, переносные компьютеры, радиотелефоны в группу 2 не входят (см. группу 3).

Группа 3:

Ювелирные изделия, изделия из драгоценных металлов, драгоценных, полудрагоценных и поделочных камней;

Коллекции, антикварные предметы, предметы религиозного культа, художественные изделия;

Верхняя одежда из натуральной кожи, дубленой овчины и натурального меха;

Видеокамеры, переносные компьютеры, радиотелефоны;

Прочее домашнее имущество, не относящееся ни к одной из вышеперечисленных двух групп и стоимостью выше руб.

*Второй этап* – определение страховой стоимости и суммы по каждому объекту.

Правилами страхования устанавливается полное страховое обеспечение, то есть, страховая сумма объектов страхования соответствует их страховой стоимости.

*Третий этап* – выбор рисков.

Страхование можно проводить от следующих рисков:

Таблица № 1.

Наименование риска	Страховые причины реализации риска
“ПОЖАР”	Полный пакет: <ul style="list-style-type: none"><li>• Удар молнии</li><li>• Авария электросети (самовозгорание)</li><li>• Бытовой взрыв</li></ul>
“ЗАЛИВ”	Полный пакет: <ul style="list-style-type: none"><li>• Выход подпочвенных (грунтовых) вод</li><li>• Авария водопроводной сети (бытовая причина)</li><li>• Авария канализационной сети (бытовая причина)</li><li>• Авария отопительной сети (бытовая причина)</li><li>• Проникновение воды из соседних помещений</li></ul>
“ПОВРЕЖДЕНИЕ”	Полный пакет: <ul style="list-style-type: none"><li>• Буря, тайфун, смерч</li><li>• Просадка грунта</li><li>• Бытовой взрыв</li><li>• Падение летательных аппаратов</li></ul>
“ПРОТИВОПРАВНЫЕ ДЕЙСТВИЯ ТРЕТЬИХ ЛИЦ”	Полный пакет: <ul style="list-style-type: none"><li>• Хулиганство, вандализм</li><li>• Кража</li><li>• Грабеж, разбой</li></ul>



*Четвертый этап* – расчет окончательной суммы страхового взноса (премии).

Потенциальный страхователь, подавший заявление о страховании, и страховщик должны прийти к соглашению и отразить это в договоре страхования с учетом условий настоящих Правил по следующим вопросам:

- 1) страховому тарифу;
- 2) базовой страховой премии (взносу);
- 3) льготе;
- 4) форс-мажорным обстоятельствам;
- 5) окончательному размеру (сумме) страховой премии (взносу).

*Соглашение должно быть достигнуто по каждому объекту отдельно*

*1) Выбор страхового тарифа.*

В Правилах страхования домашнего имущества граждан данной компании используются следующие интервалы страховых тарифов для каждой группы имущества.

Таблица № 2.

ГРУППЫ ИМУЩЕСТВА	ТАРИФНЫЕ СТАВКИ (в процентах от страховой суммы)	
Один риск	Двойной риск	
Группа 1	2.0 – 3.0	2.5 – 4.0
Группа 2	3.0 – 5.0	4.0 – 6.0
Группа 3	5.0 – 7.0	6.0 – 8.0

В пределах установленного интервала страхового тарифа в случае большего потенциального риска принимается больший тариф, в случае меньшего риска – меньший.

С учетом всех отрицательных (увеличивающих вероятность наступления страхового случая) и положительных факторов (проведенные превентивные мероприятия, здесь - наличие металлической двери в квартире), размеры страхового тарифа для объектов страхования устанавливаются на следующих уровнях (см. Таблицу №3).

*2) Базовая страховая премия рассчитывается следующим образом:*

Базовая страховая премия = страховой тариф \* страховая сумма /100.

Например,

*Таблица № 3.*

Наименование объектов страхования	Выбранные риски	Интервал тарифа, %	Принятый тариф, %	Страховая сумма, руб	Базовая страховая премия, руб.
Колье золотое с гранатом, 3 группа	пожар, противоправные действия третьих лиц	6,0 – 8,0	7,2	25000,00	7,2*25000/100=1800
Принтер HEWLETT PACKARD цветной, 2 группа	повреждение, залив	4,0 – 6,0	4,8	7500,00	4,8*7500/100=360
Мягкая мебель “Березка”, 1 группа	пожар, залив	2,5 – 4,0	3,4	10000,00	3,4*10000/100=340
Песцовая	пожар,	6,0 – 8,0	7,5	20000,00	7,5*20000/100=1500

шуба, 3 группа	противоправные действия третьих лиц				
Телевизор "SONY", 2 группа	повреждение, пожар	4,0 – 6,0	5,3	8750,00	$5,3 * 8750 / 100 = 463,75$

### 3) Льгота

Данная страховая компания предоставляет своим клиентам следующие льготы за непрерывный стаж страхования:

2-ой год страхования – 10%,

3-ий год – 20%,

4-ый год – 30%,

5-ый год и т.д. – 40% с исчисленной суммы страховой премии.

Льгота представляет собой скидку с расчетного уровня страховой премии. Может зависеть от числа лет страхования (стажа страхования данного страхователя), от числа лет страхования по одному и тому же варианту страхования, в течение которых не было выплачено страховое возмещение; от времени года (сезонная льгота) и т. д.

В данном задании льгота предоставляется только по стажу страхования.

Пусть, страхователь имеет два года страхового стажа, тогда по условиям задачи он получает право на льготу в размере 10 % с исчисленной суммы страховой премии.

Льгота рассчитывается по формуле:

Льгота = страховая премия \* N, где N – принятый данной страховой компанией норматив льготы.

В данном задании норматив льготы равен 0,1 (10%/100%). Тогда абсолютные значения предоставляемых льгот будут следующими (см. Таблицу № 4).

### 4) Форс-мажор

За дополнительную плату страховая компания готова предоставить страховую защиту от двух форс-мажоров, а именно от любых двух стихийных бедствий. При этом плата за один риск составляет 0,05% от страховой суммы, за двойной риск 0,1%.

Форс-мажор – это оговоренные в правилах страхования чрезвычайные и непреодолимые обстоятельства, при наступлении которых страховщик обычно освобождается от выполнения обязательств по договору страхования. Если страховой случай явился следствием:

- военных действий, гражданских волнений, забастовок, мятежей, реквизиции и конфискации имущества, введения чрезвычайного или особого положения по распоряжению военных или гражданских властей и прочих социально-политических событий,

- стихийных бедствий,

- ионизирующего излучения и радиоактивного заражения, связанных с любым применением радиоактивных материалов, то эти события признаются форс-мажорными, освобождающими страховщика по страховому законодательству от ответственности. Однако за дополнительную плату форс-мажоры, связанные со стихийными бедствиями, могут быть включены в объем страховой ответственности компании, что оговаривается конкретными Правилами страхования или договором страхования.

По условиям задания страховщик предоставляет страховую защиту от двух любых стихийных бедствий. Пусть домашнее имущество застраховано от урагана и землетрясения, тогда страхователь должен внести дополнительный платеж за двойной риск. Платеж по форс-мажору рассчитывается по формуле:

Платеж по форс-мажору = страховая сумма \* K, где K – принятый данной страховой компанией коэффициент форс-мажора.

В данном примере коэффициент форс-мажора равен 0,001 (0,1%/100%). Тогда платежи за форс-мажор будут иметь следующие значения (см. Таблицу № 4):

Таблица 4.

Наименование объектов страхования	Базовая страховая премия, руб.	Абсолютное значение льготы, руб.	Страховая сумма, руб.	Платежи за форс-мажор, руб.
Колье золотое с гранатом, 3 группа	1800	180	2500,00	25,00
Принтер HEWLETT PACKARD цветной, 2 группа	360	36	7500,00	7,50
Мягкая мебель “Березка”, 1 группа	340	34	10000,00	10,00
Песцовая шуба, 3 группа	1500	150	20000,00	20,00
Телевизор “SONY”, 2 группа	463,75	46,37	8750,00	8,75

Примечание. Для пояснения положений задания в качестве примера приводится решение типовой задачи по трем этапам (4-ый хорошо разъяснен в условиях Правил страхования).

1.2. Использование условий Правил страхования домашнего имущества при решении типовой задачи

Содержание этапов.

1-ый этап. Пусть выбраны следующие объекты:

- Колье золотое с гранатом, российское золото и драгоценный камень, год выпуска – 1975 год, (3 группа)
- Принтер HEWLETT PACKARD цветной, год выпуска – 1998 год, (2 группа)
- Мягкая мебель “Березка”, обивка – темно-коричневый велюр, (1 группа)
- Песцовая шуба, износ 10% (3 группа)
- Телевизор SONY, цветной, год выпуска – 1999, (2 группа).

2-ой этап. Определение страховой стоимости (страховой оценки) и страховой суммы имущества. Страховая стоимость (страховая оценка) есть действительная, фактическая стоимость имущества на момент заключения договора страхования в данной местности. Страховая стоимость домашнего имущества оценивается на основании рыночной стоимости этого имущества, а именно:

- стоимости, заявленной страхователем, и документов, подтверждающих эту стоимость;
- экспертной оценки страховщика, если договором страхования не предусмотрено иное.

Страховая сумма, в свою очередь, есть та денежная сумма, на которую страхователь фактически застраховал свое имущество и которая записана в договоре страхования.

Согласно законодательства и правил имущественного страхования страховая сумма

- может соответствовать страховой стоимости имущества (полное страховое обеспечение),
- может соответствовать лишь части страховой стоимости имущества, исходя из желания и финансовых возможностей страхователя (неполное страховое обеспечение),
- не может превышать страховую стоимость.

В данном примере страховая сумма равна страховой стоимости.

Пусть определены следующие значения (с учетом морального и физического износа и изменения рыночных цен на момент заключения договора страхования):

Таблица № 5.

Наименование объектов страхования	Страховая стоимость, руб.	Страховая сумма, руб.
Колье золотое с гранатом	25000,00	25000,00

Принтер HEWLETT PAKKARD цветной	7500,00	7500,00
Мягкая мебель “Березка”	10000,00	10000,00
Песцовая шуба	20000,00	20000,00
Телевизор “SONY”	8750,00	8750,00

3-ий этап. Описание ситуации и выбор рисков.

По условиям данного задания страхование может проводиться от следующих возможных рисков:

- пожар,
- залив,
- противоправные действия третьих лиц,
- повреждение имущества.

Ситуация риска складывается из имеющихся рисков обстоятельств. Например:

квартира находится на последнем этаже 9-этажного панельного дома, в котором капитальный ремонт не проводился с момента постройки (20 лет) – старая, но не ветхая проводка (риск пожара), старые системы водоснабжения, канализации и отопления (риск залива).

Домофона нет. Снизу практически все квартиры сдаются приезжим, которые часто сменяют друг друга и не внушают доверия. Рядом находится Киевский вокзал и в дом постоянно заглядывают разные компании оттуда (риск противоправных действий третьих лиц и повреждения имущества).

В квартире имеется металлическая дверь (превентивное мероприятие).

Пусть выбраны следующие риски для имеющихся объектов страхования (см. Таблицу №3).

4-ый этап. Расчет платежа по договору страхования (смотреть в условиях Правил страхования).

5) Расчет окончательной страховой премии (взноса).

Ее значение рассчитывается следующим образом:

Окончательная = базовая страховая премия – льгота + форс-мажор (см. Таблицу № 6) страховая премия

Таблица 6.

Наименование объектов страхования	Окончательная страховая премия, руб.
Колье золотое с гранатом	+25=1645
Принтер HEWLETT PAKKARD цветной	360-36+7,5=331,5
Мягкая мебель “Березка”	340-34+10=316
Песцовая шуба	+20=1370
Телевизор “SONY”	463,75-46,37+8,75=426,13

5-ый этап - определение убытка и возможности выплаты страхового возмещения.

Страховая ответственность страховщика возникает при наступлении страхового случая, предусмотренного Правилами и договором страхования (т. е., когда застрахованный объект страдает от наступления только такого риска, который оговорен в Правилах и договоре страхования; когда реализация этого риска является следствием только страховых причин, то есть таких, которые также записаны в Правилах и договоре страхования).

Объем страховой ответственности (покрытия) – это количественное выражение обязанности страховщика произвести возмещение убытка. Он определяется перечнем страховых случаев, причин и обстоятельств.

К страховым случаям согласно Правил страхования любого имущества относятся повреждение или утрата застрахованного имущества.

Повреждением считается:

- нарушение целостности застрахованного имущества,
- порча его внешнего вида,
- приведение в негодность отдельных его частей.

Утрата (потеря) может быть двух видов:

- гибель полная, то есть уничтожение имущества, при этом гибелью полной признается такое повреждение имущества, при котором затраты на его восстановление превышают 70% его действительной стоимости (с учетом износа);
- пропажа имущества, то есть кража или его безвестное отсутствие.

Наиболее типичные *нестраховые* причины реализации риска (когда страховщик отказывает в возмещении ущерба):

- умышленные действия страхователя, направленные на наступление страхового случая, либо грубая неосторожность страхователя или лица, в пользу которого заключен договор страхования;
- совершение страхователем или лицом, в пользу которого заключен договор страхования умышленного преступления, находящегося в прямой причинной связи со страховым случаем;
- нарушение территории страхового покрытия;
- использование объекта страхования не по прямому назначению;
- непринятие мер, направленных на уменьшение (пресечение) ущерба во время реализации риска, то есть уклонение от проведения спасательных работ;
- естественные изменения в материалах при хранении или их производственном использовании – самовозгорание, коррозия, гниение, брожение;
- повреждение или утрата застрахованного имущества при обработке его любым термическим воздействием, а именно – при выпечке, сушке, варке чего-либо; горячей обработке или плавке металла и т. п.
- форс-мажорные обстоятельства, не включенные в объем страхового покрытия.

В случае, если страхователь обращается в страховую компанию в связи с возникшим ущербом, который был не единичным и последним, а суммарным, и при этом причины реализации рисков не взаимосвязаны, между реализациями рисков существует временной разрыв, то оплачивается только последний единичный ущерб (срок, в течение которого страхователь должен обратиться в страховую компанию за возмещением возникшего ущерба, устанавливается страховщиками самостоятельно; как правило, он ограничивается тремя днями с момента реализации риска).

Страховщик откажет в выплате страхового возмещения, если страхователь

- несвоевременно известит страховщика о страховом случае;
- при заключении договора страхования сообщит страховщику заведомо ложные сведения об объекте страхования;
- получит соответствующее возмещение ущерба от лица, виновного в причинении этого ущерба.

В имущественном страховании при выплате возмещения также учитываются следующие обстоятельства:

1. Событие, в результате которого пострадало имущество, не должно быть следствием реализации исключенного из договора риска.

Например, если вследствие землетрясения возникает пожар, и при этом имущество не застраховано от землетрясения и застраховано от пожара, то возмещение не выплачивается (первопричина – исключенное из договора землетрясение).

2. Ущерб оплачивается, даже если он произошел вследствие события, не указанного в договоре, но являющегося прямым следствием указанного в договоре риска.

Например, если вследствие землетрясения возникает пожар, и при этом имущество застраховано от землетрясения, но не застраховано от пожара, то возмещение выплачивается (первопричина – указанное в договоре землетрясение).

3. Риск не обязательно должен произойти на территории у самого страхователя. Важно, чтобы имущество страхователя было застраховано от этого риска.

Например, у соседей возник пожар, от просочившегося к вам дыма страдает ваше имущество. Если оно было застраховано от пожара, то вы получите возмещение ущерба.

4. Если расходы в целях уменьшения убытков, подлежащих возмещению страховщиком, были необходимы или были произведены для выполнения указаний страховщика, то он должен их возместить, даже если соответствующие меры оказались безуспешными.

Например, у вас возникает пожар; пытаетесь спасти застрахованный от пожара ковер, вы заливаете водой и пеной находящуюся рядом с ковром незастрахованную мебель; ущерб, нанесенный мебели (не указанному в договоре объекту страхования!) вследствие залива (не указанного в договоре риска!), будет оплачен.

5. Риск, указанный в договоре, должен реализоваться на застрахованной территории.

Например, если существовала реальная угроза имуществу (у соседей возник пожар, и огонь мог перекинуться к вам. Вы предприняли ряд спасательных мер, то есть залили свою квартиру водой и пеной, но тем не менее риск так и не был реализован (пожар у вас так и не начался). В этом случае ущерб, который вы нанесли своему имуществу в связи с проведением спасательных работ возмещен не будет.

6. Если застрахованное имущество находится в помещении, оборудованном охранной сигнализацией УВД, то выплата страхового возмещения при хищении имущества распределяется между страховщиком и отделом охраны УВД в размере не более страховой суммы.

Из суммы страхового возмещения будет исключена та часть стоимости похищенного имущества, которую оплатит в размере своей доли отдел охраны УВД.

*В данном примере происходит следующее событие:*

страхователь переезжает на дачу, захватив с собой принтер и шубу. Их похищают с дачи.

Рассчитаем **убыток** (сумму ущерба).

Убыток (прямой) – это стоимость утраченного или обесцененной части поврежденного имущества, определенная на основе страховой стоимости (страховой оценки).

Убыток рассчитывается по формуле:

$У = Д - И + С - О$ , где

Д – действительная страховая стоимость, на день заключения договора страхования,

И – физический износ имущества,

С – расходы по спасению имущества и приведению его в порядок,

О – стоимость имущества, оставшегося после страхового случая и пригодного для использования.

В данной задаче не будем принимать во внимание износ имущества (пусть он равен нулю). Тогда, убытком будут считаться полные страховые стоимости принтера и шубы (см. Таблицу 7).

Франшиза.

Согласно настоящим Правилам страховая компания устанавливает франшизы, равные 5% от страховой суммы, следующих видов:

- для групп 1 и 3 – условную;

- для группы 2 – безусловную.

Франшиза учитывается при расчете страхового возмещения и представляет собой определенную договором страхования часть ущерба, не подлежащую возмещению страховщиком, то есть, она выражает личное участие страхователя в покрытии ущерба.

Франшизы устанавливаются для того, чтобы помочь страховщику избежать частых и мелких выплат и тем самым сбалансировать свой страховой портфель, а также заинтересовать страхователя в надзоре за сохранностью застрахованного имущества..

Франшиза может быть обязательной для данного вида страхования и необязательной. Если франшиза необязательна (устанавливается по согласованию сторон), то ее наличие снижает размер страховой премии.

Размер франшизы зависит от размера страховой суммы: чем выше страховая сумма застрахованного имущества, тем выше франшиза, что исключает беспечное отношение страхователя к дорогостоящему имуществу. Размер франшизы также зависит от величины риска; если страхователь самостоятельно уменьшает степень риска, то есть проводит

превентивные мероприятия, страховщик снижает размер франшизы, и наоборот, если страхователь отказывается тратить деньги на предупредительные мероприятия, размер франшизы увеличивается. Франшиза устанавливается по соглашению сторон в процентах от страховой суммы или в твердой денежной сумме (возможна также франшиза, выраженная в процентах к убытку). В данном примере размеры франшиз выражены в относительных величинах к страховым суммам застрахованных объектов. Абсолютный размер франшизы рассчитывается по формуле:

Франшиза = Страховая сумма \* N, где N – принятый данной страховой компанией норматив франшизы.

Определим абсолютное значение и виды франшиз для пострадавших объектов страхования, исходя из входных данных задачи:

Таблица № 7.

Наименование объектов страхования	Страховая сумма, руб.	Норматив франшизы (5%/100%)	Абсолютное значение франшизы, руб.	Вид франшизы
Принтер HEWLETT PAKKARD цветной, 2 группа	7500,00	0,05	375	Безусловная
Песцовая шуба, 3 группа	20000,00	0,05	1000	Условная

Выделяют условную (интегральную, или невычитаемую) и безусловную (эксцедентную, или вычитаемую) франшизу.

При безусловной франшизе ответственность страховщика определяется всегда размером убытка за минусом франшизы:

Возмещение = Убыток – Франшиза;

При условной франшизе страховщик освобождается от ответственности за убыток, если его размер не превышает размера франшизы, и убыток подлежит возмещению полностью, если его размер превышает франшизу:

Возмещение не выплачивается (если Убыток < Франшизы),

Возмещение = Убыток (если Убыток > Франшизы)\*.

Рассчитаем размеры возмещения (см. Таблицу № 8).

В имущественном страховании при неполном страховом обеспечении франшиза привязывается не к убытку, а к возмещению (определенному по системе первого риска для домашнего имущества и по системе пропорциональной ответственности для имущества предпринимателей); таким образом при неполном страховом обеспечении имеют место две расчетные величины возмещения: базовое возмещение и окончательное возмещение (возмещение с учетом франшизы).

Таблица № 8.

Наименование объектов страхования	Франшиза, руб., вид	Размер убытка, руб.	Размер возмещения, руб.
Принтер HEWLETT PAKKARD цветной	375, безусловная	7500	=7125
Песцовая шуба	1000, услов-	20000	20000

Общий вывод:

В данном примере страховая компания откажет страхователю в выплате страхового возмещения. За принтер страховое возмещение не будет выплачено, так как договором страхования не предусмотрен произошедший риск - противоправные действия третьих лиц; к тому же причиной реализации этого риска явилось нарушение территории страхового покрытия, что, в свою очередь, исключает возможность выплаты.

Несмотря на то что шуба была застрахована от противоправных действий третьих лиц, возмещение за ее хищение также не будет выплачено из-за нестраховой причины реализации риска - нарушения территории страхового покрытия.

Таковы результаты решения типовой задачи.

## Тема 8. Государственный бюджет и бюджетная система России.

Вопросы для обсуждения

1. Функции и роль государственного бюджета.
2. Принципы бюджетного устройства..
3. Бюджетный федерализм.
4. Принципы функционирования бюджетной системы.
5. Звенья бюджетной системы.
6. Внебюджетные фонды.
7. Источники финансирования внебюджетных фондов.

Структура общегосударственных финансов: госбюджет, внебюджетные фонды, госкредит, государственное страхование. Основные функции госбюджета и других структур. Ведущая роль госбюджета в общегосударственных финансах. Доходы бюджета, способы их мобилизации. Роль налоговой системы. Виды налогов: по способам взимания, плательщикам, функциям, которые они выполняют. Проблемы собираемости налогов в РФ. Проблемы достаточности доходной части госбюджета. Формирование внебюджетных фондов. Расходы бюджета, их связь с функциями государства в рыночной экономике. Реформирование расходной части бюджета РФ, актуальность процедуры секвестирования. Проблемы внешней задолженности в связи с покрытием дефицита бюджета.

### Практические задания

#### Задание 1

Доля национального дохода, перераспределяемого через госбюджет, в развитых странах достигает уровня 30–50%.

1. Как Вы считаете, высока эта доля или нет? Чем можно объяснить подобный уровень перераспределения финансовых средств через госбюджет?
2. Будет ли расти или падать этот уровень в дальнейшем? Найдите аналогичную цифру для бюджета России на 2001 г. и дайте комментарий по этому поводу.  
В чем заключаются функции государственных финансов?

#### Задание 2

В чем состоит различие между следующими понятиями:

- рефинансирование госдолга;
- реструктуризация госдолга;
- погашение госдолга.

Дайте свои объяснения, приведите примеры.

Как вы считаете, почему государственный долг является одновременно и кредитом? Какие субъекты участвуют в отношениях, возникающих между должником и кредитором?



### Задание 3

Какая из следующих комбинаций верна при значительных государственных внутренних займах?

	Ставка банковского процента	Курс национальной валюты	Объем чистого экспорта
А	↓	↓	↑
Б	↑	↑	↓
В	↑	↓	↑
Г	↑	↑	↑
Д	↓	↑	↑

↑ – знак роста показателя;

↓ – знак падения показателя.

Сделайте свой вывод о последствиях государственных заимствований.

### Задание 4

Курс государственных краткосрочных облигаций номиналом 1 тыс. руб. равен 77,5. Определите цену облигаций, рассчитывая курс по формуле

$$P_k = \frac{P}{N} \cdot 100,$$

где  $P_k$  – курс облигации;  $P$  – цена облигации;  $N$  – номинальная стоимость облигации.

### Задание 5

Известно, что принятие бюджета на очередной финансовый год в РФ вызывает острые дискуссии в парламенте. Выскажите свое мнение по проблемам:

- а) формирования доходной части бюджета РФ на 2000 г.: доля налоговых и неналоговых поступлений, влияние инфляции, недоимок и т.п.;
- б) расходных статей бюджета: их секвестирования, перераспределения, изменения их природы в связи с развитием рынка;
- в) дефицитности бюджета РФ: его динамики, влияния на уровень инфляции, на инвестиционные процессы, на внутренние и внешние заимствования.

Сделайте в заключение вывод о том, в чем же состоит принципиально новый подход в проведении бюджетной политики в России?

### Задание 6

Одной из целей экономической политики государства является создание условий для роста объемов производства (ВВП).

Вариант А: этот рост должен стимулироваться в первую очередь фискальной политикой государства; роль кредитно-денежной политики стоит на втором месте.

Вариант Б: с точки зрения оппонирующей концепции рост объема производства достигается на основе саморегулирующихся рыночных механизмов при косвенном воздействии на объем денежной массы, то есть приоритет отдается кредитно-денежной, а не фискальной политике.

Дайте ответы на следующие вопросы:

1. Характерная черта какой концепции предложена в варианте “А”? Выразите ее в виде уравнения. Насколько она применима в России? Приведите примеры.
2. Отличительная черта какой концепции предложена в варианте “Б” и каким может

быть ее уравнение? Используется ли в России такой подход в экономической политике?! Подберите примеры из событий последних лет.

#### Задание 7

А. Определить механизм, вследствие действия которого нерациональное увеличение налогового давления неизбежно приводит к последующему снижению общих налоговых поступлений в доход государства. Чем определяется структура государственных финансов?

Б. На примере федерального бюджета РФ на 2001 год (источник – "Российская газета") определить удельный вес в расходной части бюджета статей № 3, 6, 7, 8, 12, 13, 16 и 17.

В. Сформулируйте факторы, определяющие целесообразность формирования целевых внебюджетных фондов в качестве самостоятельных субъектов хозяйствования. Почему наряду с бюджетами различных уровней в государственных финансах формируются внебюджетные фонды?

#### Задание 8

А. Определите основные особенности организации стратегического финансового планирования в условиях переходного периода, а также проблемы, возникающие в этой связи перед субъектом управления. Как разграничиваются сектор государственного управления, нефинансовые государственные предприятия и финансовые учреждения?

Б. Определите процедуру маневрирования финансовыми ресурсами на примере текущей деятельности государства, обоснуйте в этой связи необходимость финансового резерва.

В. Обоснуйте необходимость ориентации на использование взаимозаменяемых источников финансовых поступлений в условиях переходного периода.

Г. Как изменилась роль государства и государственных финансов в развитых странах в последние десятилетия?

#### Задание 9

А. Сформулируйте определения основных категорий государственного бюджета: доходов, полученных официальных трансфертов, расходов, кредитования за вычетом погашения, дефицита государственного бюджета. Каково влияние бюджетного дефицита на экономический рост?

Б. Какие основные направления рационализации расходов вы можете назвать? Какие задачи решаются на основе ведомственной, функциональной, экономической и перекрестной классификации расходов?

В. Чем отличаются понятия бюджетного федерализма и межбюджетных отношений? Что стало причиной появления новой финансовой категории "взаимодействие бюджетов"?

Г. Какие разновидности трансферта имеют место в системе межбюджетных отношений в Российской Федерации? Почему сильный федеральный бюджет является основой устойчивости системы бюджетного федерализма в Российской Федерации?

#### Задание 10

Определите основные критерии эффективности затрат:

- а) окупаемость и минимизация;
- б) максимизация последующих доходов;
- в) дополнительная прибыль и предотвращенные убытки.

#### Задание 11

Какой метод планирования целесообразно применять в процессе постановки задач в рамках инвестиционной политики?

- а) экстраполяции;

- б) программно-целевой;
- в) балансовый.

**Тема 9. Бюджетный процесс.**

Вопросы для обсуждения

1. Бюджетный процесс и его этапы.
2. Доходы бюджета.
3. Структура и источники формирования доходов.
4. Расходы бюджета.
5. Классификация расходов бюджета.
6. Признаки и функции налогов.
7. Классификация налогов.
8. Понятие налоговой системы.

Практическое занятие.

Задание 1. Расчет структуры доходов федерального бюджета Российской Федерации.

Рассчитать структуру доходов федерального бюджета РФ за последующие годы, их динамику на основе нижеприведенных данных. Написать выводы.

Таблица - Расчет структуры доходов федерального бюджета

Наименование доходов	2005 г.		2006 г.		2007 г.	
	Сумма, млрд. руб.	Структура, %	Сумма, млрд. руб.	Структура, %	Сумма, млрд. руб.	Структура, %
Доходы, всего	226,9	100	1103,2	100	2125,7	100
в т.ч.:						
1. Налоговые доходы:	170,5		949,9		1726,3	
В т.ч.: налог на прибыль	41,0		171,0		297,4	
подходный налог с населения	3,3		27,5		5,6	
налог на добавленную стоимость	70,7		366,8		773,5	
акцизы	17,7		131,5		221,3	
другие налоговые доходы	37,8		253,1		22,5	
2. Неналоговые доходы:	42,2		63,5		104,3	
в т.ч.: от внешнеэкономической деятельности	19,9		34,4		47,9	
от продажи государственного имущества	3,4		2,2		50,5	
3. Прочие доходы	14,2		89,8		295,1	

Задание 2. Расчет структуры расходов федерального бюджета Российской Федерации.

Рассчитать структуру расходов федерального бюджета РФ за последующие годы, их динамику на основе нижеприведенных данных. Написать выводы.

Таблица - Расчет структуры расходов федерального бюджета

Наименование расходов	2005 г.		2006 г.		2007 г.	
	Сумма, млрд. руб.	Структура, %	Сумма, млрд. руб.	Структура, %	Сумма, млрд. руб.	Структура, %
1	2	3	4	5	6	7
Расходы, всего	275,6	100	1014,2	100	1947,4	100
в т. ч.:			26,8		56,7	
1. Государственное управление	4,5					
2. Международная деятельность	21,5		39,5		42,8	
3. Национальная оборона	47,8		209,4		284,2	
4. Правоохранительная деятельность и обеспечение безопасности	19,2		111,5		173,8	
5. Федеральная судебная система	1,4		8,4		19,1	
6. Фундаментальные исследования	7,4		15,9		30,3	
7. Промышленность энергетика, строительство	25,7		38,1		57,7	
8. Сельское хозяйство и рыболовство	10,2		15,4		26,8	
9. Охрана окружающей среды	1,6		3,7		9,8	
10. Транспорт, дорожное хоз-во	1,6		1,9		7,0	
11. Развитие рыночной инфраструктуры	0,1		0,1		0,1	
12. Предупреждение и ликвидация чрезвычайных ситуаций	2,7		9,0		8,7	
13. Образование	11,0		32,1		80,0	
14. Культура и искусство	1,6		4,6		10,3	
15. СМИ	1,9		5,7		10,3	
16. Здравоохранение и физкультура	5,0		15,9		31,9	
1	2	3	4	5	6	7
18. Обслуживание государственного долга	22,0		188,7		285,0	
19. Пополнение государственных резервов	10,2		...		...	

20. Прочие расходы	68,6		...		...	
Дефицит						
Профицит						

Задание 3. Расчет структуры доходов и расходов областного бюджета.

Рассчитать структуру доходов и расходов областного бюджета на основе нижеприведенных данных. По результатам расчетов написать выводы.

Таблица - Доходы областного бюджета

№раз-дела	Наименование разделов и статей	Сумма, млн. руб.	Структура	
			% к итогу	% в раз-деле
1	2	3	4	5
1	Налоговые доходы, всего	6656		
	В том числе:			
	1.1 Налог на прибыль предприятий	2260		
	1.2. Подоходный налог с физ. лиц	321		
	1.3. Налог на добавленную стоимость	2580		
	1.4. Акцизы	523		
	1.5. Лицензионные и регистрационные сборы	6		
	1.6. Платежи за пользование природными ресурсами	150		
	1.7. Налог на имущество предприятий	664		
	1.8. Сбор на нужды образовательных учреждений	132		
	1.9. Прочие налоги и сборы	20,0		
2	Неналоговые доходы, всего	425		
	В том числе:			
	2.1. Доходы от имущества, находящегося в государственной, муниципальной собственности, и от деятельности	392		
	2.2. Доходы от продажи имущества, находящегося в государственной, муниципальной собственности	7		
	2.3. Прочие неналоговые доходы	26		
3	Финансовая помощь из федерального бюджета и фонда финансовой поддержки регионов (трансферты)	1214		
1	2	3	4	5
4	Доходы целевых бюджетных фондов, всего	2175		
	В том числе:			
	4.1. Территориальный дорожный фонд	2045		
	4.2. Другие целевые фонды	130		
	<b>ВСЕГО ДОХОДОВ</b>			

Таблица - Расходы областного бюджета

№раз-дела	Наименование разделов и статей	Сумма, млн. руб.	Структура	
			% к итогу	% в раз-деле

1	2	3	4	5
1	1.1. Государственное управление и местное самоуправление	1130		
2	Судебная власть	12		
3	Правоохранительная деятельность и обеспечение безопасности	453		
4	Фундаментальные исследования и содействие научно-техническому прогрессу	26		
5	Отрасли хозяйства, всего	2460		
	В том числе:			
	5.1. Промышленность энергетика, строительство	352		
	5.2. Сельское хозяйство и рыболовство	449		
	5.3. Охрана окружающей среды и природных ресурсов	29		
	5.4. Транспорт, дорожное хоз-во, связь и информатика	822		
	5.5. Развитие рыночной инфраструктуры	10		
	5.6. Жилищно-коммунальное хозяйство	798		
6	Предупреждение и ликвидация чрезвычайных ситуаций	112		
7	Социальные отрасли, всего	1516		
	В том числе:			
	7.1. Образование	565		
	7.2. Культура и искусство	105		
	7.3. Средства массовой информации	30		
	7.4. здравоохранение и физкультура	573		
	7.5. Социальная политика	243		
8	Обслуживание государственного долга	268		
9	Субвенции городам и районам	643		
10	Прочие расходы	820		
11	Финансовая помощь бюджетам других уровней (дотации)	1410		
12	Расходы целевых бюджетных фондов	1620		
	<b>ИТОГО РАСХОДОВ</b>			

## СПИСОК ИСПОЛЬЗУЕМЫХ ИСТОЧНИКОВ

### Основная литература:

**1. Финансы, денежное обращение и кредит :** учебник для среднего профессионального образования / Л. А. Чалдаева [и др.] ; под редакцией Л. А. Чалдаевой. — 4-е изд., испр. и доп. — Москва : Издательство Юрайт, 2020. — 434 с. — (Профессиональное образование). — ISBN 978-5-534-13969-3. — Текст : электронный // ЭБС Юрайт [сайт]. — URL: <https://urait.ru/bcode/467398> – ЭБС «Юрайт»

### Дополнительная литература:

**1. Финансы, денежное обращение и кредит :** учебник и практикум для среднего профессионального образования / Д. В. Бураков [и др.] ; под редакцией Д. В. Буракова. — 2-е изд., перераб. и доп. — Москва : Издательство Юрайт, 2020. — 366 с. — (Профессиональное образование). — ISBN 978-5-534-10231-4. — Текст : электронный // ЭБС Юрайт [сайт]. — URL: <https://urait.ru/bcode/452598> – ЭБС «Юрайт»

**2. Деньги, кредит, банки :** учебник и практикум для среднего профессионального образования / В. Ю. Катасонов [и др.] ; под редакцией В. Ю. Катасонова, В. П. Биткова. — 2-е изд., перераб. и доп. — Москва : Издательство Юрайт, 2020. — 499 с. — (Профессиональное образование). — ISBN 978-5-534-13590-9. — Текст : электронный // ЭБС Юрайт [сайт]. — URL: <https://urait.ru/bcode/466054> - ЭБС «Юрайт»

### Интернет-ресурсы:

1. Справочная правовая система КонсультантПлюс - Режим доступа: <http://www.consultant.ru/>
2. Справочная правовая система Гарант - Режим доступа: <http://www.garant.ru/>
3. Единое окно доступа к образовательным ресурсам – Режим доступа: <http://window.edu.ru>

### Периодические издания:

Деньги и кредит : теоретич. и науч.-практич. журнал / учредитель Центральный банк Российской Федерации. – 1927 - . - Москва : Банк России, 2020 - . – Ежемес. – ISSN 0130-3090. – Текст : непосредственный.

### Учебно-методические издания:

Методические рекомендации по самостоятельной работе [Электронный ресурс] Фоломеева И.А. - Рязань: РГАТУ, 2020- ЭБ РГАТУ. - URL : <http://bibl.rgatu.ru/web/Default.asp>

Методические указания к практическим работам [Электронный ресурс] Фоломеева И.А. - Рязань: РГАТУ, 2020- ЭБ РГАТУ. - URL : <http://bibl.rgatu.ru/web/Default.asp>

МИНИСТЕРСТВО СЕЛЬСКОГО ХОЗЯЙСТВА РОССИЙСКОЙ ФЕДЕРАЦИИ  
ФЕДЕРАЛЬНОЕ ГОСУДАРСТВЕННОЕ БЮДЖЕТНОЕ ОБРАЗОВАТЕЛЬНОЕ  
УЧРЕЖДЕНИЕ ВЫСШЕГО ОБРАЗОВАНИЯ  
«РЯЗАНСКИЙ ГОСУДАРСТВЕННЫЙ АГРОТЕХНОЛОГИЧЕСКИЙ  
УНИВЕРСИТЕТ ИМЕНИ П.А. КОСТЫЧЕВА»

Факультет дополнительного профессионального и среднего  
профессионального образования

## **МЕТОДИЧЕСКИЕ УКАЗАНИЯ К ПРАКТИЧЕСКИМ ЗАНЯТИЯМ**

по дисциплине «Налоги и налогообложение»

для студентов   2   курса ФДП и СПО  
по специальности  
38.02.01 ЭКОНОМИКА И БУХГАЛТЕРСКИЙ УЧЕТ  
(ПО ОТРАСЛЯМ)

(очная форма обучения)

Рязань, 2020



Методические указания к практическим занятиям составлены с учетом требований федерального государственного образовательного стандарта среднего профессионального образования (ФГОС СПО), утвержденного от 28.07.2014 г. № 832 по специальности 38.02.01 «Экономика и бухгалтерский учет (по отраслям)».

Разработчик:

Фоломеева И.А., преподаватель кафедры «Бухгалтерский учет, анализ и аудит» для преподавания на ФДП и СПО

Методические указания к практическим занятиям одобрены предметно-цикловой комиссией экономических дисциплин ФДП и СПО «30» июня 2020 г., протокол № 10 .

Председатель предметно-цикловой  
комиссии экономических дисциплин



С. В. Комкова

## СОДЕРЖАНИЕ

	Стр.
Структура и содержание практических работ	4
РАЗДЕЛ 1. ОСНОВЫ ЗАКОНОДАТЕЛЬСТВА О НАЛОГАХ И СБОРАХ	6
Тема 1. Законодательство РФ о налогах и сборах	6
Задание 1. Вопросы для обсуждения	6
Тема 2. Налоговая система РФ, принципы её построения	6
Задание 1. Вопросы для обсуждения	6
Тема 3. Система налогов и сборов в РФ	6
Задание 1. Вопросы для обсуждения	6
РАЗДЕЛ 2. МЕСТНЫЕ НАЛОГИ И СБОРЫ И ИХ РОЛЬ В МЕСТНОМ САМОУПРАВЛЕНИИ	6
Тема 4. Местные налоги и сборы и их роль в местном самоуправлении	6
Задание 1. Вопросы для обсуждения	8
Задание 2. Практическое занятие	8
РАЗДЕЛ 3. РЕГИОНАЛЬНЫЕ НАЛОГИ И СПЕЦИФИКА ИХ РАСЧЕТОВ	9
Тема 5. Региональные налоги	9
Задание 1. Вопросы для обсуждения	9
Задание 2. Практическое занятие	10
РАЗДЕЛ 4. ФЕДЕРАЛЬНЫЕ НАЛОГИ И СБОРЫ	12
Тема 6. Федеральные налоги и сборы	12
1. Налог на добавленную стоимость.	12
Задание 1. Вопросы для обсуждения	12
Задание 2. Практическое занятие	12
2. Акцизы.	14
Задание 1. Вопросы для обсуждения	14
Задание 2. Практическое занятие	15
3. Налог на доходы физических лиц	16
Задание 1. Вопросы для обсуждения	16
Задание 2. Практическое занятие	16
4. Налог на прибыль организаций	18
Задание 1. Вопросы для обсуждения	18
Задание 2. Практическое занятие	18
5. Платежи за пользование природными ресурсами	20
Задание 1. Вопросы для обсуждения	20
Задание 2. Практическое занятие	21
6. Государственное пошлина	23
Задание 1. Вопросы для обсуждения	23
Задание 2. Практическое занятие	23
Тема 7. Специальные налоговые режимы	24
Задание 1. Вопросы для обсуждения	24
Задание 2. Практическое занятие	25
РАЗДЕЛ 5. НАЛОГОВЫЙ КОНТРОЛЬ ЗА СОБЛЮДЕНИЕМ ЗАКОНОДАТЕЛЬСТВА И ОТВЕТСТВЕННОСТЬ СТОРОН ЗА НАЛОГОВЫЕ ПРАВОНАРУШЕНИЯ	27
Тема 8. Налоговый контроль за соблюдением законодательства и ответственность сторон за налоговые правонарушения	27
Задание 1. Вопросы для обсуждения	27
СПИСОК РЕКОМЕНДУЕМОЙ ЛИТЕРАТУРЫ	28

### Структура и содержание практических работ:

Номер и название раздела дисциплины	Содержание практических работ	Трудоемкость (час.)	Компетенции и ОК, ПК
<b>Раздел 1. Основы законодательства о налогах и сборах</b>			
<b>Тема 1.</b> Законодательство РФ о налогах и сборах	Система законодательства РФ о налогах и сборах Действие актов законодательства о налогах и сборах Участники отношений, регулируемых законодательством о налогах и сборах	2	ОК4, ОК5
<b>Тема 2.</b> Налоговая система РФ, принципы её построения	Понятие налоговой системы. Принципы построения налоговой системы, её структура Права и обязанности субъектов налоговой системы	2	ОК3, ОК4, ОК5
<b>Тема 3.</b> Система налогов и сборов в РФ	Экономическая сущность и функции налогов и сборов Система налогов и сборов Классификация налогов и сборов Общие условия установления налогов и сборов	2	ОК4 ОК5
<b>Раздел 2. Местные налоги и сборы и их роль в местном самоуправлении</b>			
<b>Тема 4.</b> Местные налоги и сборы и их роль в местном самоуправлении	Роль местных налогов в осуществлении местного самоуправления Земельный налог Налог на имущество физических лиц	2	ОК2,4 , 5; ПК3.1 , 3.2
<b>Раздел 3. Региональные налоги и специфика их расчета</b>			
<b>Тема 5.</b> Региональные налоги	Транспортный налог Налог на имущество организаций Налог на игорный бизнес	2	ОК2,4 ,5; ПК3.1 , 3.2
<b>Раздел 4. Федеральные налоги и сборы</b>			
<b>Тема 6.</b> Федеральные налоги	Налог на добавленную стоимость Акцизы Налог на доходы физических лиц Налог на прибыль организаций	6	ОК2,4 ,5; ПК3.1 , 3.2

	Сборы за пользование объектами животного мира и водных биологических ресурсов Водный налог Государственная пошлина Налог на добычу полезных ископаемых		
<b>Тема 7.</b> Специальные налоговые режимы	Система налогообложения для сельскохозяйственных товаропроизводителей (единый сельскохозяйственный налог) Упрощенная система налогообложения Система налогообложения в виде единого налога на вмененный доход для отдельных видов деятельности	2	ОК2,4,5; ПК3.1, 3.2,3.3, 3.4
<b>Раздел 5. Налоговый контроль за соблюдением законодательства и ответственность за налоговые правонарушения</b>			
<b>Тема 8.</b> Налоговый контроль за соблюдением законодательства и ответственность за налоговые правонарушения	Виды налогового контроля и порядок его проведения Оформление материалов налоговых проверок и порядок обжалования действий налоговых органов Общие положения об ответственности за совершение налоговых правоотношений Виды налоговых правонарушений и ответственность за их совершение	2	ОК3, ОК4, ОК5
	<b>Всего:</b>	<b>20</b>	

## **Задания для практических занятий**

### **РАЗДЕЛ 1. Основы законодательства о налогах и сборах**

#### Тема 1. Законодательство РФ о налогах и сборах

##### Вопросы для обсуждения

1. Основы налогового законодательства.
2. Особенности законодательного установления налогов и сборов.
3. Действие актов налогового законодательства во времени.
4. Порядок внесения изменений в налоговое законодательство.
5. Состав законодательства о налогах и сборах, кодификация законодательства.
6. Характеристика международных соглашений по налоговым вопросам.

#### Тема 2. Налоговая система РФ, принципы её построения.

##### Вопросы для обсуждения

1. Система налогов и сборов в РФ.
2. Совокупность участников налоговых отношений.
3. Законодательство о налогах и сборах.
4. Права и обязанности налоговых органов.
5. Права и обязанности налогоплательщиков и плательщиков сборов.

#### Тема 3. Система налогов и сборов в РФ.

##### Вопросы для обсуждения

1. Система налогов и сборов РФ.
2. Федеральные, региональные и местные налоги и сборы.
3. Классификация налогов по объектам взимания, по функциональному принципу, по способу изъятия, по времени внесения.

### **РАЗДЕЛ 2. Местные налоги и сборы и их роль в местном самоуправлении**

#### Тема 4. Местные налоги и сборы и их роль в местном самоуправлении

##### Вопросы для обсуждения.

1. Земельный налог, объекты обложения, плательщики, ставки, льготы. Роль земельного налога для эффективного использования земли. Порядок и сроки уплаты земельного налога.
2. Налог на имущество физических лиц, его общая характеристика. Налог на строения, помещения и сооружения, объект обложения, исчисление налоговой базы, ставки налога.

Земельный налог устанавливается гл. 31 НК РФ и нормативными правовыми актами представительных органов муниципальных образований, вводится в действие и прекращает действовать в соответствии с НК РФ и нормативными правовыми актами представительных органов муниципальных образований и обязателен к уплате на территориях этих муниципальных образований.

Налогоплательщиками налога признаются организации и физические лица, обладающие земельными участками, признаваемыми объектом налогообложения, на праве собственности, праве постоянного (бессрочного) пользования или праве пожизненного наследуемого владения, если иное не установлено настоящим пунктом.

Объектом налогообложения признаются земельные участки, расположенные в пределах муниципального образования, на территории которого введен налог.

Налог на имущество физических лиц установлен Федеральным Законом от декабря 1991 года, с последующими изменениями и дополнениями.

Плательщиками налогов на имущество физических лиц (далее - налоги) признаются физические лица - собственники имущества, признаваемого объектом налогообложения.

Объектами налогообложения признаются следующие виды имущества:

- 1) жилой дом;
- 2) квартира;
- 3) комната;
- 4) дача;
- 5) гараж;
- 6) иное строение, помещение и сооружение;
- 7) доля в праве общей собственности на имущество.

#### Практическое занятие.

В результате изучения Местных налогов студент должен:

**Знать:** порядок формирования налоговой базы;

порядок расчета сумм налога и авансовых платежей в бюджет.

**Уметь:** рассчитывать сумму налога и авансового платежа, подлежащих уплате в бюджет.

**Владеть:** навыками расчета суммы налога и авансовых платежей.

#### Задача 1.

Организация владеет земельным участком. Его кадастровая стоимость на 1 января года, являющегося налоговым периодом, составляет 1200000 руб. Налоговая ставка – 1,5 %.

Определить земельный налог, который должна уплатить организация за налоговый период в бюджет.

#### Задача 2.

Кадастровая стоимость земельного участка, приобретенного организацией 12 марта, составляет 800000 руб. Кроме того, у индивидуального предпринимателя арендован земельный участок (кадастровая стоимость 300000 руб.). Земельные участки расположены на территории муниципалитета, установившего налоговую ставку 1,2 %.

Определите земельный налог, который должна уплатить организация за налоговый период в бюджет.

Задача 3.

Налогоплательщик является резидентом особой экономической зоны с 1 марта. Кадастровая стоимость земельного участка составляет 950000 руб., при этом  $\frac{1}{2}$  площади земельного участка сдается в аренду магазину. В муниципальном образовании установлены максимальные налоговые ставки

Определите земельный налог, который должен уплатить налогоплательщик в бюджет за налоговый период.

Задача 4.

Физическое лицо является собственником квартиры (её рыночная стоимость составляет 1900000 руб., инвентаризационная стоимость – 600000 руб.). С 1 марта налогового периода право собственности перешло к его родственнику. Налоговая ставка установлена в размере 2 %.

Определите налог на имущество физических лиц за налоговый период.

Задача 5.

Муж и жена имеют в совместной собственности квартиру. Мужу в мае назначена пенсия по возрасту. Стоимость имущества по оценке БТИ – 1200000 руб., налоговая ставка – 2 %.

Определите налог на имущество физических лиц за налоговый период.

Задача 6.

Гражданин, являющийся инвалидом II группы, имеет в собственности квартиру стоимостью 100000 руб., садовый домик стоимостью 70000 руб. и 12000 руб. во вкладе в банке. Налоговая ставка установлена на уровне 0,1 %.

Определите налог на имущество физических лиц за налоговый период.

### **РАЗДЕЛ 3: Региональные налоги и специфика их расчетов**

#### Тема 5. Региональные налоги

Вопросы для обсуждения.

1. Транспортный налог, его значение, перспективы развития. Налогоплательщики, объекты налогообложения. Налоговая база и налоговые ставки. Порядок исчисления, порядок и сроки уплаты налога.
2. Налог на имущество организаций, его значение, перспективы развития. Плательщики налога, объекты налогообложения. Методика расчета среднегодовой стоимости имущества организаций. Ставки, льготы, порядок исчисления и уплаты в бюджет.

Транспортный налог взимается в соответствии с положениями гл. 28 НК РФ.

Транспортный налог устанавливается НК РФ и законами субъектов Российской Федерации о налоге, вводится в действие в соответствии с НК РФ законами субъектов Российской Федерации о налоге и обязателен к уплате на территории соответствующего субъекта Российской Федерации.

Налогоплательщиками налога признаются лица, на которых в соответствии с законодательством Российской Федерации зарегистрированы транспортные средства.

Объектом налогообложения признаются автомобили, мотоциклы, мотороллеры, автобусы и другие самоходные машины и механизмы на пневматическом и гусеничном ходу, самолеты, вертолеты, теплоходы, яхты, парусные суда, катера, снегоходы, мотосани, моторные лодки, гидроциклы, несамоходные (буксируемые суда) и другие водные и воздушные транспортные средства (далее в настоящей главе - транспортные средства), зарегистрированные в установленном порядке в соответствии с законодательством Российской Федерации.

Налог на игорный бизнес взимается в соответствии с положениями гл. 29 НК РФ.

Налогоплательщиками налога на игорный бизнес признаются организации, осуществляющие предпринимательскую деятельность в сфере игорного бизнеса.

Объектами налогообложения признаются:

- 1) игровой стол;
- 2) игровой автомат;
- 3) процессинговый центр тотализатора;
- 4) процессинговый центр букмекерской конторы;
- 5) пункт приема ставок тотализатора;
- 6) пункт приема ставок букмекерской конторы.

Налог на имущество организаций взимается в соответствии с положениями гл. 30 НК РФ.



Налогоплательщиками налога на имущество организаций признаются организации, имеющие имущество, признаваемое объектом налогообложения.

Объектами налогообложения для российских организаций признается движимое и недвижимое имущество учитываемое на балансе в качестве объектов основных средств в порядке, установленном для ведения бухгалтерского учета.

Объектами налогообложения для иностранных организаций, осуществляющих деятельность в Российской Федерации через постоянные представительства, признаются движимое и недвижимое имущество, относящееся к объектам основных средств, имущество, полученное по концессионному соглашению.

### Практическое занятие.

В результате изучения Региональных налогов студент должен:

**Знать:** порядок формирования налоговой базы;

порядок расчета сумм налога и авансовых платежей в бюджет.

**Уметь:** рассчитывать сумму налога и авансового платежа, подлежащих уплате в бюджет.

**Владеть:** навыками расчета суммы налога и авансовых платежей.

#### Задача 1.

Остаточная стоимость основных средств организации составила (тыс. руб.): на 01.01 – 5200; на 01.02 – 5400; на 01.03 – 5500; на 01.04 – 4400; на 01.05 – 5300; на 01.06 – 5200; на 01.07 – 5400; на 01.08 – 5000; на 01.09 – 4800; на 01.10 – 4700; на 01.11 – 4600; на 01.12 – 4500; на 31.12 – 4400.

Необходимо определить налоговую базу для расчета авансовых платежей и суммы налога на имущество организаций за год.

#### Задача 2.

Средняя (среднегодовая) стоимость налогооблагаемого имущества организации составила (тыс. руб.): за I квартал – 2650; за полугодие – 2400; за девять месяцев – 2700; за год – 2500. Ставка налога 2 %.

Необходимо рассчитать сумму авансовых платежей по налогу на имущество организаций и сумму налога к уплате в бюджет за налоговый период.

#### Задача 3.

Организация создана 10 марта, стоимость основных средств на дату их постановки на учет – 500000 руб., сумма амортизации по бухгалтерскому учету – 4100 руб., по налоговому учету – 5000 руб. в месяц. 30 марта было приобретено оборудование стоимостью 100000 руб., сумма амортизации по бухгалтерскому учету – 1400 руб., по налоговому учету – 1500 руб. в месяц.

Необходимо рассчитать налоговую базу по налогу на имущество организаций за полугодие.

#### Задача 4.

Организация имеет в собственности основные средства, являющиеся объектом налогообложения по налогу на имущество организаций: здание цеха и промышленное оборудование. Первоначальная стоимость основных средств организации на 01.01 составляет 45000000 руб., остаточная стоимость на 01.01 составила 3150000 руб., сумма амортизации по бухгалтерскому учету – 187500 руб., по налоговому учету – 205000 руб. в месяц.

Необходимо рассчитать авансовые платежи организации по налогу на имущество организаций в течение года и сумму налога по итогам года, если ставка налога в регионе равна 2,2 %.

Задача 5.

Иностранная организация не осуществляет свою деятельность через постоянное представительство, но имеет следующее имущество на территории РФ: здание инвентаризационной стоимостью 30000000 руб., приобретенное 19 апреля текущего налогового периода, транспортное средство стоимостью 1200000 со сроком полезного использования семь лет, приобретенное 12 января текущего налогового периода.

Необходимо рассчитать авансовые платежи и сумму налога на имущество организаций к уплате в бюджет, если ставка налога на территории региона для иностранных организаций установлена в размере 2 %.

Задача 6.

Организация имеет на балансе два легковых автомобиля. Первый автомобиль имеет двигатель мощностью 135 л.с., второй – 95 л.с. В августе месяце организация продала второй автомобиль. В регионе установлены ставки налога, в семь раз превышающие ставки, установленные НК РФ.

Определите сумму транспортного налога за налоговый период.

Задача 7.

Организация имеет на балансе автомобиль (мощность двигателя – 145 л.с.), второй (мощность двигателя – 195 л.с.) взят в аренду на три года. В декабре приобретен грузовой автомобиль (мощность двигателя – 155 л.с.) в регионе установлены ставки налога, равные ставкам, установленным НК РФ.

Определите сумму транспортного налога за налоговый период.

Задача 8.

Налогоплательщик регистрирует 10 марта два игровых стола, первый имеет два игровых поля, второй – четыре игровых поля, 24 марта – один игровой стол, имеющий одно игровое поле. Установлены максимальные налоговые ставки.

Определите налог на игорный бизнес за налоговый период.

Задача 9.

Налогоплательщик зарегистрировал 15 игровых автоматов, при этом 10 из них сданы в аренду. Применяются максимальные налоговые ставки.

Определите налог на игорный бизнес за налоговый период.

## РАЗДЕЛ 4. Федеральные налоги и сборы.

### Тема 6. Федеральные налоги и сборы

Налог на добавленную стоимость.

Вопросы для обсуждения.

1. Экономическое содержание и особенности НДС.
2. Плательщики и объекты обложения НДС.
3. Исчисления налогооблагаемого оборота.
4. Льготы по НДС.
5. Ставки НДС.
6. Исчисления суммы налога, налоговые вычеты.
7. Счет-фактура как основание для расчетов по НДС.
8. Порядок расчетов по НДС.

Налог на добавленную стоимость регулируется гл. 21 НК РФ.

Плательщиками признаются: организации, индивидуальные предприниматели, лица, признаваемые налогоплательщиками в связи с перемещением товаров через таможенную границу, определяемые в соответствии с таможенным законодательством Таможенного союза и законодательством РФ.

Объектом налогообложения признаются: реализация товаров (работ, услуг) по территории РФ; передача товаров (выполнения работ, услуг) для собственных нужд, расходы на которые не принимаются к вычету при исчислении налога на доходы организации; выполнение строительно-монтажных работ.

Практическое занятие.

В результате изучения НДС студент должен:

**Знать:** порядок формирования налоговой базы;

порядок расчета налога и сумм налога, подлежащих уплате в бюджет;

порядок и сроки уплаты налога в бюджет.

**Уметь:** рассчитать налоговую базу по налогу в различных условиях реализации товаров, работ, услуг;

определять разными способами сумму созданной добавочной стоимости;

рассчитывать конкретную сумму налога, подлежащую уплате в бюджет;

определять порядок уплаты налогоплательщиком авансовых платежей по налогу.

**Владеть:** методикой применения основных элементов налога;

основными технологиями исчисления налога;

методикой расчета налоговой базы;

основными технологиями исчисления сумм налога.

Задача 1.

Выручка от реализации товаров (без учета НДС) оптовой торговой организации составила:

- 1) по товарам, облагаемым по ставке 18 % – 180000 руб.;
- 2) по товарам, облагаемым по ставке 10 % – 175000 руб.

Покупная стоимость товаров (без учета НДС):

- 1) по товарам, облагаемым по ставке 18 % – 150000 руб.;
- 2) по товарам, облагаемым по ставке 10 % – 160000 руб.

Услуги сторонних организаций, отнесенные на издержки обращения (включая НДС) – 8000 руб.

Необходимо определить сумму НДС, подлежащую перечислению в бюджет.

Задача 2.

Организация заключила с департаментом государственного и муниципального имущества города договор на аренду помещения на следующий год. По условиям договора ежемесячная сумма арендной платы составляет 8000 руб. с учетом НДС. В декабре организация заплатила арендную плату целиком за весь следующий год.

Необходимо определить сумму НДС за декабрь и сумму арендной платы, которую следует перечислить департаменту.

Задача 3.

Организация производит мебель и является плательщиком НДС. В налоговом периоде было реализовано 750 шкафов по цене 12500 руб. (цена без НДС) при себестоимости изготовления 10200 руб. (в том числе НДС по ставке 18 %). Кроме реализации продукции оптовому покупателю, организация 10 шкафов передала подшефной школе, 30 шкафов было передано по себестоимости в качестве натуральной оплаты труда сотрудников.

Необходимо определить сумму НДС, подлежащую уплате в бюджет.

Задача 4.

За первый квартал организация реализовала товаров на сумму 3540000 руб. и получила авансовых платежей в счет предстоящих поставок товаров в сумме 870000 руб.

Сумма налога, предъявленная организации поставщиками при приобретении товаров и услуг за квартал составила 455000 руб.

Сумма налога, исчисленная и уплаченная в бюджет в предшествующем квартале с сумм НДС в счет оплаты предстоящих поставок, составила 123000 руб.

Сумма налога, уплаченная организацией в качестве налогового агента, в первом квартале составила 24000 руб.

Необходимо определить сумму НДС, начисленную к уплате в бюджет за первый квартал.

Задача 5.

Организация закупила 20 единиц товара в январе месяце на сумму 1180000 руб. (с учетом НДС по ставке 18 %). Товар оприходован, оплачен,

получены счета-фактуры. Суммы НДС, уплаченные поставщикам, приняты к вычету в этом же месяце.

В феврале 5 единиц товара продано за 354000 руб. (в том числе НДС – 54000 руб.), 12 единиц товара передано в уставный фонд другой организации, 3 единицы внесено в качестве вклада в совместную деятельность.

Необходимо рассчитать НДС, подлежащий уплате в данном налоговом периоде.

Задача 6.

Организация осуществляет деятельность в сфере капитального строительства. В первом квартале организация выполнила работы на сумму 2006000 руб. (в том числе НДС – 306000 руб.).

От заказчика поступило 1500000 руб., в том числе авансовый платеж на сумму 600000 руб.

За этот же период организация получила материалов на сумму 720000 руб. (с учетом НДС), при этом оплатила материалы на сумму 618000 руб. (с учетом НДС).

Организация приняла от подрядной организации работы на сумму 590000 руб. (с учетом НДС).

В декабре прошлого года организация приняла подрядные работы на сумму 354000 руб. (с учетом НДС).

Необходимо определить сумму НДС, подлежащую уплате в бюджет за первый квартал.

## Акцизы.

### Вопросы для обсуждения.

1. Экономическое содержание акцизов, особенности применения.
2. Плательщики и объекты обложения.
3. Налогооблагаемая база, льготы.
4. Ставки акцизов.
5. Исчисление сумм платежей по акцизам, налоговые вычеты.
6. Порядок расчетов по акцизам с бюджетом.

Основным нормативным документом по исчислению акцизов и расчетам по ним является гл. 22 НК РФ.

Плательщиками акцизов являются организации; индивидуальные предприниматели; лица, признаваемые налогоплательщиками в связи с перемещением товаров через таможенную границу РФ.

Объектами обложения признаются следующие операции: реализация на территории РФ лицами произведенных ими подакцизных товаров; передача на территории РФ лицами произведенных ими подакцизных товаров для собственных нужд; ввоз подакцизных товаров на таможенную территорию РФ и ряд других операций.

Практическое занятие.

В результате изучения Акцизов студент должен:

**Знать:** порядок формирования налоговой базы;  
порядок расчета налога и сумм налога, подлежащих уплате в бюджет;  
порядок и сроки уплаты налога в бюджет.

**Уметь:** рассчитать налоговую базу по налогу в различных условиях реализации товаров, работ, услуг;  
рассчитывать конкретную сумму налога, подлежащую уплате в бюджет;  
определять порядок уплаты налогоплательщиком платежей по налогу.

**Владеть:** методикой применения основных элементов налога;  
основными технологиями исчисления налога;  
методикой расчета налоговой базы;  
основными технологиями исчисления сумм налога.

Задача 1.

Ликероводочный завод за налоговый период произвел и реализовал в торговую сеть:

Водку «Журавушка» крепостью 40 % – 50000 бутылок по 0,5 л;

Ликер «Кофейный» крепостью 23 % – 10000 бутылок по 0,5 л;

Вина натуральные – 100000 бутылок по 0,7 л.

Необходимо определить сумму акциза, подлежащую перечислению в бюджет за налоговый период.

Задача 2.

Организация за налоговый период произвела и реализовала игристые вина:

1 ноября – 1000 бутылок по 0,75 л;

2 ноября – 2000 бутылок по 0,75 л;

15 ноября – 3000 бутылок по 0,75 л.

10 ноября организация проводила рекламную акцию в магазине, для чего на дегустацию передала 40 бутылок вина.

Необходимо определить сумму акциза, подлежащую перечислению в бюджет.

Налог на доходы физических лиц.

Вопросы для обсуждения.

1. Содержание и особенности налога на доходы физических лиц.
2. Плательщики и объекты обложения.
3. Налогооблагаемая база.

4. Налоговые вычеты и ставки налога.
5. Порядок расчетов по налогу на доходы физических лиц налоговыми агентами.
6. Порядок расчетов плательщиками, осуществляющими уплату налога самостоятельно (по декларации).

Налог на доходы физических лиц взимается в соответствии с положениями гл. 23 НК РФ.

Налогоплательщиками налога на доходы физических лиц признаются физические лица, являющиеся резидентами РФ, а также физические лица, получающие доходы от источников, расположенных в РФ, не являющиеся налоговыми резидентами РФ.

Объектом налогообложения для налоговых резидентов является доход, полученный от источников как в РФ, так и за рубежом, а для нерезидентов – от источников только в РФ. Учитываются все доходы налогоплательщика, полученные им как в денежной, так и в натуральной формах, а также в виде материальной выгоды.

#### Практическое занятие.

В результате изучения НДФЛ студент должен:

**Знать:** порядок формирования налоговой базы;

порядок расчета налога и сумм налога, подлежащих уплате в бюджет;

порядок и сроки уплаты налога в бюджет.

**Уметь:** рассчитать налоговую базу по налогу ;

устанавливать возможность применения конкретной ставки налога;

делать расчеты по наиболее сложным элементам доходов,

увеличивающих и уменьшающих налоговую базу, в том числе размер материальной выгоды и сумм налоговых вычетов;

рассчитывать конкретную сумму налога, подлежащую уплате в бюджет.

**Владеть:** методикой применения основных элементов налога;

основными технологиями исчисления налога;

методикой расчета налоговой базы;

основными технологиями исчисления сумм налога.

#### Задача 1.

Работнику предприятия, имеющему одного ребенка в возрасте до 18 лет, в январе начислена заработная плата 20000 руб. и премия 4000 руб., в феврале – заработная плата 20000 руб.

Необходимо исчислять сумму НДФЛ, подлежащую уплате в январе и феврале текущего года.

#### Задача 2.

Гражданин Петров П.П. заключил 28 августа 2010 года договор с государственным университетом на обучение своей 18-летней дочери в этом образовательном учреждении на очном отделении в течение пяти лет. Университет имеет лицензию на образовательную деятельность и государственную аккредитацию. В соглашении о финансовом обеспечении договора предусмотрено, что оплата за обучение производится самой обучающейся или родителями.

В течение 2010 – 2011 гг. оплата обучения дочери производилась её отцом: 30 августа 2010 года он оплатил 52000 руб.; 3 января 2011 года – 65000 руб.

В 2011 году Петров получил следующие доходы:

- 360000 руб. – заработок по основному месту работы (по 30000 руб. ежемесячно);
- 50000 руб. – материальную помощь (в январе 2011 года).

Других доходов налогоплательщик в 2011 году не получал

С доходов налогоплательщика в 2011 года удержан налог в соответствии с гл. 23 НК РФ по месту его работы как с резидента РФ.

По окончании 2011 года налогоплательщик подал в налоговую инспекцию декларацию и заявление на получение социального налогового вычета в части расходов на обучение дочери.

Необходимо определить:

- 1) сумму налога, удержанного у налогоплательщика по месту работы;
- 2) размер налогового вычета, принимаемого в уменьшение налоговой базы в связи с расходами на обучение дочери;
- 3) сумму налога на доходы, подлежащего уплате по окончании 2011 года;
- 4) суммы налога к возврату в связи с предоставлением социального налогового вычета;
- 5) какие документы должны быть приложены к налоговой декларации?

Задача 3.

Гражданин Николаев Н.Н. в 2011 году имел зарплату по основному месту работы в размере 25000 руб. ежемесячно. Он имеет сына в возрасте 2-х лет и неработающую жену.

В 2011 году гражданин сдавал в наем квартиру за 20000 руб. в месяц.

В феврале 2011 года он продал за 5 млн. руб. другую квартиру, которую получил в наследство в 2008 году.

В июле 2011 года Николаев продал автомобиль за 300000 руб., который приобрел в 2008 году за 400000 руб.

В 2011 году гражданин израсходовал на лечение жены 50000 руб., на лечение сына – 30000 руб.

На свое обучение по программе МВА он израсходовал в 2011 году 80000 руб.

В 2011 году Николаев приобрел квартиру стоимостью 2 млн. руб. в совместную с женой и сыном собственность.



Необходимо определить сумму НДФЛ, которую гражданин должен доплатить или вернуть по налоговой декларации за 2011 год.

### Налог на прибыль организаций.

#### Вопросы для обсуждения.

1. Объект и субъекты налогообложения.
2. Состав доходов для определения налогооблагаемой базы.
3. Состав расходов для определения налогооблагаемой базы.
4. Учет доходов и расходов при кассовом методе.
5. Учет доходов и расходов при методе начисления.
6. Формирование налоговой базы и ставки по налогу на прибыль.
7. Порядок расчетов по налогу на прибыль.

Основными нормативными документами для осуществления расчетов по налогу на прибыль организаций являются гл. 25 ч. II НК РФ.

Налогоплательщиками налога на прибыль организаций признаются:

1. российские организации;
2. иностранные организации, осуществляющие свою деятельность в Российской Федерации через постоянные представительства и (или) получающие доходы от источников в Российской Федерации.

Объектом налогообложения по налогу на прибыль организаций признается прибыль, полученная налогоплательщиком.

Прибылью признается:

- 1) для российских организаций - полученные доходы, уменьшенные на величину произведенных расходов, которые определяются в соответствии с настоящей главой;
- 2) для иностранных организаций, осуществляющих деятельность в Российской Федерации через постоянные представительства, - полученные через эти постоянные представительства доходы, уменьшенные на величину произведенных этими постоянными представительствами расходов, которые определяются в соответствии с настоящей главой;
- 3) для иных иностранных организаций - доходы, полученные от источников в Российской Федерации.

### Практическое занятие.

В результате изучения Налога на прибыль организации студент должен:

**Знать:** порядок формирования налоговой базы;  
порядок расчета налога и сумм налога, подлежащих уплате в бюджет;  
порядок и сроки уплаты налога в бюджет.

**Уметь:**

рассчитать налоговую базу по налогу в различных условиях реализации товаров, работ, услуг;

применять различные методы исчисления налоговой базы по налогу;

рассчитывать конкретную сумму налога, подлежащую уплате в бюджет;

определять порядок уплаты налогоплательщиком авансовых платежей по налогу.

**Владеть:** методикой применения основных элементов налога;

основными технологиями исчисления налога;

методикой расчета налоговой базы;

основными технологиями исчисления сумм налога.

**Задача 1.**

Организация реализовала товаров на сумму 3000000 руб. (без НДС). Расходы на производство товаров составили 2000000 руб., в том числе на приобретение призов во время рекламной компании – 32000 руб.

Кроме того, организация заплатила пению за несвоевременное перечисление налоговых платежей в размере 800 руб. и получила от контрагента штраф за нарушение условий договора в размере 3000 руб. За отчетный период организация выдала свои сотрудникам материальную помощь на неотложные нужды в сумме 30000 руб.

Необходимо исчислить налог на прибыль, подлежащий уплате в бюджет.

**Задача 2.**

Организация за налоговый период реализовала свою продукцию на сумму 10000000 руб. (без НДС).

Расходы на материалы составили 5000000 руб., расходы на оплату труда (с отчислениями в социальные внебюджетные фонды) – 2000000 руб., амортизация – 600000 руб., прочие расходы – 100000 руб. Кроме того, организация заплатила за сверхнормативные выбросы загрязняющих веществ в окружающую среду 30000 руб. авансовые платежи по налогу на прибыль, перечисленные в бюджет – 200000 руб.

Необходимо рассчитать сумму налога на прибыль организаций, подлежащую перечислению в бюджет за налоговый период.

**Задача 3.**

Организация за налоговый период реализовала продукцию на сумму 310000 руб. (без НДС). Потребители оплатили продукции на сумму 270000 руб. (без НДС). Получены авансовые платежи под предстоящие поставки продукции – 100000 руб. Расходы организации на произведенную продукцию составили 250000 руб., из них фактически оплачены 200000 руб. Остаток не перенесенного убытка на начало налогового периода составил 20000 руб. Авансовые платежи, перечисленные в бюджет, – 10000 руб.

Необходимо рассчитать сумму налога на прибыль организаций, перечисляемую в бюджет за налоговый период, если организация применяет:

- 1) кассовый метод;
- 2) метод начисления.

Платежи за пользование природными ресурсами.

Вопросы для обсуждения.

1. Назначение платежей и их состав.
2. Налог на добычу полезных ископаемых.
3. Платежи за пользование лесным фондом.
4. Водный налог.
5. Сборы за пользование объектами животного мира и пользование объектами водных биологических ресурсов.

Сбор за пользование объектами животного мира и за пользование объектами водных биологических ресурсов взимается в соответствии с положениями гл. 25.1 НК РФ.

Плательщиками сбора за пользование объектами животного мира, за исключением объектов животного мира, относящихся к объектам водных биологических ресурсов, признаются организации и физические лица, в том числе индивидуальные предприниматели, получающие в установленном порядке разрешение на добычу объектов животного мира на территории Российской Федерации.

Объектами обложения признаются:

объекты животного мира в соответствии с перечнем, изъятие которых из среды их обитания осуществляется на основании разрешения на добычу объектов животного мира, выдаваемого в соответствии с законодательством Российской Федерации.

Плательщиками сбора за пользование объектами водных биологических ресурсов признаются организации и физические лица, в том числе индивидуальные предприниматели, получающие в установленном порядке разрешение на добычу (вылов) водных биологических ресурсов во внутренних водах, в территориальном море, на континентальном шельфе Российской Федерации и в исключительной экономической зоне Российской Федерации, а также в Азовском, Каспийском, Баренцевом морях и в районе архипелага Шпицберген.

Объектами обложения признаются:

объекты водных биологических ресурсов, изъятие которых из среды их обитания осуществляется на основании разрешения на добычу (вылов) водных биологических ресурсов, выдаваемого в соответствии с законодательством Российской Федерации, в том числе объекты водных

биологических ресурсов, подлежащие изъятию из среды их обитания в качестве разрешенного прилова.

Водный налог взимается в соответствии с положениями гл. 25.2 НК РФ.

Налогоплательщиками водного налога признаются организации и физические лица, осуществляющие специальное и (или) особое водопользование в соответствии с законодательством Российской Федерации.

Объектами налогообложения признаются :

- 1) забор воды из водных объектов;
- 2) использование акватории водных объектов, за исключением лесосплава в плотках и кошелях;
- 3) использование водных объектов без забора воды для целей гидроэнергетики;
- 4) использование водных объектов для целей сплава древесины в плотках и кошелях.

Налог на добычу полезных ископаемых взимается в соответствии с положениями гл. 26 НК РФ.

Налогоплательщиками налога на добычу полезных ископаемых (далее в настоящей главе - налогоплательщики) признаются организации и индивидуальные предприниматели, признаваемые пользователями недр в соответствии с законодательством Российской Федерации.

Объектом налогообложения налогом на добычу полезных ископаемых, признаются:

- 1) полезные ископаемые, добытые из недр на территории Российской Федерации на участке недр, предоставленном налогоплательщику в пользование в соответствии с законодательством Российской Федерации;
- 2) полезные ископаемые, извлеченные из отходов (потерь) добывающего производства, если такое извлечение подлежит отдельному лицензированию в соответствии с законодательством Российской Федерации о недрах;
- 3) полезные ископаемые, добытые из недр за пределами территории Российской Федерации, если эта добыча осуществляется на территориях, находящихся под юрисдикцией Российской Федерации (а также арендуемых у иностранных государств или используемых на основании международного договора) на участке недр, предоставленном налогоплательщику в пользование.

### **Практическое занятие.**

В результате изучения Платежей за пользование природными ресурсами студент должен:

**Знать:** порядок формирования налоговой базы;

порядок расчета сумм налога и авансовых платежей в бюджет.

**Уметь:** рассчитывать сумму налогов, сборов и авансового платежа, подлежащих уплате в бюджет.

**Владеть:** навыками расчета суммы налогов, сборов и авансовых платежей.

#### Задача 1.

Исчислить сумму налога на добычу полезных ископаемых, если объем добычи полезного ископаемого (с учетом нормативных потерь) – 90 тыс. м<sup>3</sup>, стоимость единицы добытого (по ценам реализации) полезного ископаемого (неметаллическое сырье, используемое в строительной индустрии) – 50 руб./м<sup>3</sup>, установленная ставка платы – 5,5 %.

#### Задача 2.

Организация для проведения буровых работ использует акваторию площадью 1000 м<sup>3</sup>. определить сумму платы за пользование водными объектами (организация расположена в Северо-Кавказском экономическом районе, ставка налога – 3500 руб. за 1 м<sup>2</sup> используемой акватории в год.

#### Задача 3.

Организация, не являющаяся малым предприятием, осуществляет сплав леса на плотках на расстояние 2000 км. Объем сплава 11500 м<sup>3</sup>.

Определить сумму платы за пользование водными объектами и сроки её уплаты (река Печора) ставка налога – 338 руб. за одну тысячу м<sup>3</sup> сплаваемой древесины на 100 км сплава.

#### Задача 4.

Исчислить сумму поступлений платы за воду в городской бюджет за год, исходя из данных:

- 1) Забор воды для водоснабжения населения в пределах лимита – 6200 тыс. м<sup>3</sup> (за месяц); сверх лимита – 850 тыс. м<sup>3</sup>.
- 2) Сброс сточных вод – аналогично п.1).  
Ставка платы за забор воды – 30,0 руб. за 1 тыс. м<sup>3</sup>, за сброс воды – 10,0 руб. за 1 тыс. м<sup>3</sup>.

#### Задача 5.

На балансе организации числится ГЭС, которая в налоговом периоде выработала 700 тыс. кВт/ч электроэнергии. В акватории р. Волга (площадь 12 кв.) организация разместила плавательные средства, в том числе 8 кв. км акватории реки используется для проведения поисково-съёмочных работ, 4 кв. км – для организации отдыха группы туристов.

Определите сумму водного налога за налоговый период.

#### Задача 6.

Организация получила разрешение на изъятие из среды обитания следующих объектов животного мира: овцебык – 6, в том числе два в целях проведения научных исследований в соответствии с законодательством РФ; благородный олень- 10, в том числе два в возрасте до одного года.

Определите сумму сбора за пользование объектами животного мира.  
Задача 7.

Организация получила лицензию на вылов рыбы в Охотском море в объеме (в пределах установленных квот на вылов): минтая – 4000 т, палтуса 1500 т, в том числе 30 т в научных целях воспроизводства, осьминогов – 300 т.

Определите сумму сбора за пользование объектами водных биологических ресурсов и порядок её уплаты.

#### Государственная пошлина Вопросы для обсуждения.

1. Государственная пошлина, её характеристика и значение.
2. Виды госпошлины, критерии дифференциации её ставок.
3. Плательщики, льготы, порядок взимания и уплаты.

Государственная пошлина устанавливается гл. 25.3 НК РФ

Плательщиками государственной пошлины признаются:

- 1) организации;
  - 2) физические лица.
2. Указанные лица признаются плательщиками в случае, если они:
- 1) обращаются за совершением юридически значимых действий;
  - 2) выступают ответчиками в судах общей юрисдикции, арбитражных судах или по делам, рассматриваемым мировыми судьями, и если при этом решение суда принято не в их пользу и истец освобожден от уплаты государственной пошлины в соответствии с настоящей главой.

Практическое занятие.

В результате изучения Государственной пошлины студент должен:

**Знать:** порядок формирования налоговой базы;

порядок расчета сумм государственной пошлины и порядок её уплаты в бюджет.

**Уметь:** рассчитывать сумму государственной пошлины, подлежащую уплате в бюджет.

**Владеть:** навыками расчета суммы государственной пошлины.

Задача 1.

ООО «Транзит» 15.02. текущего года предъявило иск в арбитражный суд о взыскании с ЗАО «Росток» суммы просроченной дебиторской задолженности в сумме 4586000 руб. Оплата по договору должна быть произведена 03.02. Укажите, кто должен заплатить государственную пошлину и в каких размерах, если ставка рефинансирования Банка России на 15.02. составляла 25 %.

Задача 2.

Определить размер пошлины за нотариальные действия, удостоверяющие договор поручения, если сумма принимаемых по договору обязательств – 4000 руб.

Задача 3.

Сумма иска, поданного в арбитражный суд – 500000 руб. Размер удовлетворенных исковых требований 40000 руб. Заявитель освобожден от уплаты пошлины. Определить размер пошлины. Кто будет её платить?

## **Тема 7. Специальные налоговые режимы**

### **Вопросы для обсуждения.**

1. Система налогообложения для сельскохозяйственных товаропроизводителей. Понятие сельскохозяйственных товаропроизводителей. Порядок перехода на единый сельскохозяйственный налог.
2. Особенности налогообложения субъектов малого бизнеса.
3. Упрощенная система налогообложения. Объекты налогообложения организаций, применяющих упрощенную систему налогообложения, учета и отчетности, ставки, порядок расчетов с бюджетной системой.
4. Единый налог на вмененный доход, плательщики, порядок исчисления и уплаты в бюджет. Плательщики, объект обложения, льготы, ставки, порядок исчисления и уплаты.
5. Патентная система налогообложения. Виды услуг, подлежащих налогообложению по данной системе. Плательщики, порядок исчисления и уплаты.

Система налогообложения для сельскохозяйственных товаропроизводителей устанавливается гл. 26.1 НК РФ и применяется наряду с иными режимами налогообложения, предусмотренными законодательством Российской Федерации о налогах и сборах.

Налогоплательщиками единого сельскохозяйственного налога признаются организации и индивидуальные предприниматели, являющиеся сельскохозяйственными товаропроизводителями и перешедшие на уплату единого сельскохозяйственного налога.

Объектом налогообложения признаются доходы, уменьшенные на величину расходов.

Упрощенная система налогообложения организациями и индивидуальными предпринимателями устанавливается гл. 26.2 НК РФ и применяется наряду с иными режимами налогообложения, предусмотренными законодательством Российской Федерации о налогах и сборах.

Налогоплательщиками признаются организации и индивидуальные предприниматели, перешедшие на упрощенную систему налогообложения.

Объектом налогообложения признаются:

доходы;

доходы, уменьшенные на величину расходов.

Система налогообложения в виде единого налога на вмененный доход для отдельных видов деятельности устанавливается гл. 26.3 НК РФ, вводится в действие нормативными правовыми актами представительных органов муниципальных районов, городских округов, законами городов федерального значения Москвы и Санкт-Петербурга и применяется наряду с общей системой налогообложения и иными режимами налогообложения, предусмотренными законодательством Российской Федерации о налогах и сборах.

Налогоплательщиками являются организации и индивидуальные предприниматели, осуществляющие на территории муниципального района, городского округа, городов федерального значения Москвы и Санкт-Петербурга, в которых введен единый налог, предпринимательскую деятельность, облагаемую единым налогом.

Объектом налогообложения для применения единого налога признается вмененный доход налогоплательщика.

Патентная система налогообложения устанавливается гл. 26.5 НК РФ, вводится в действие законами субъектов Российской Федерации и применяется на территориях указанных субъектов Российской Федерации.

Налогоплательщиками признаются индивидуальные предприниматели, перешедшие на патентную систему налогообложения.

Объектом налогообложения признается потенциально возможный к получению годовой доход индивидуального предпринимателя по соответствующему виду предпринимательской деятельности, установленный законом субъекта Российской Федерации.

#### Практическое занятие.

В результате изучения Специальных налоговых режимов студент должен:

**Знать:** порядок исчисления налоговой базы при использовании разных объектов налогообложения.

**Уметь:** исчислять сумму налога, подлежащую уплате в бюджет.

**Владеть:** навыками расчета сумм единого налога.

#### Задача 1.

Рекламное агентство ЗАО «Ромашка» учреждено в 2001 году Иванов А.А. (доля участия которого в уставном капитале – 45 %), Петровым И.И. (доля участия которого в уставном капитале – 45 %), ЗАО «Одуванчик» (доля участия которого в уставном капитале – 10 %). Агентство не имеет филиалов и представительств.

Одно из направлений деятельности организации – распространение наружной рекламы с использованием рекламных конструкций. Организация осуществляет деятельность в городском округе, решением представительных органов которого для этого вида деятельности введен ЕНВД.



Среднесписочная численность сотрудников организации за девять месяцев 2011 года такова: январь – 101; февраль – 98; март – 98; апрель – 98; май – 98; июнь – 98; июль – 98; август – 98; сентябрь – 95.

Организация не привлекает работников по договорам гражданско-правового характера и внешних совместителей.

Первоначальная стоимость амортизируемого имущества, находящегося в собственности организации по состоянию на 1 октября 2011 года, составляет 100100000 руб., сумма начисленной амортизации – 20000000 руб.

За 9 месяцев 2011 года получено доходов от деятельности, в отношении которой применяется ЕНВД – 15000000 руб., от прочих рекламных услуг – 28000000 руб. Внереализационные доходы за этот период составили 3000000 руб.

ЗАО «Ромашка» планирует перейти на упрощенную систему налогообложения с 1 января 2012 года. В качестве объекта налогообложения выбраны доходы, уменьшенные на величину расходов.

Необходимо обосновать возможность перехода на УСН. Сделать вывод.

Задача 2.

Организация, применяющая упрощенную систему налогообложения, в течение 2011 года уплатила авансовые платежи в размере 106000 руб.

Результаты деятельности организации за 2011 года таковы:

Организация отгрузила продукции на 10000000 руб., в том числе в счет предоплаты, поступившей в прошлом налоговом периоде – на 1000000 руб. На расчетный счет организации поступили денежные средства от покупателей – 9400000 руб.

Организация сдает в аренду имущество, от арендаторов на расчетный счет получено 50000 руб.

Получено 10000 руб. в виде признанных должником пеней за нарушение договорных обязательств.

Получен кредит в размере 5000000 руб., уплачены проценты банку – 100000 руб.

Приобретены основные средства на сумму 5500000 руб., из них оплачено – 4200000 руб.

Поступили материалы от поставщика на сумму 236000 руб. (включая НДС), из них оплачено 50 % стоимости материалов, 40 % материалов отпущено в производство.

Понесены расходы на юридические услуги, оплаченные в полном объеме – 100000 руб.

Расходы на оплату труда составили 3000000 руб.

Расходы на уплату обязательных страховых взносов во внебюджетные социальные фонды – 906000 руб.

Все понесенные расходы являются обоснованными и документально подтвержденными.

Необходимо исчислить единый налог по итогам 2011 года при двух вариантах объекта налогообложения. Сравнить варианты и сделать вывод.  
Задача 3.

Организация, оказывающая бухгалтерские услуги, в 2011 году работала по общей системе налогообложения и применяла для целей налогообложения прибыли метод начисления. С 1 января 2012 года организация перешла на УСН.

9 декабря организация в качестве заказчика заключила договор об оказании юридических услуг с условием предоплаты. Цена договора – 20000 руб. 25 декабря 2011 года организация перечислила контрагенту предоплату. 1 февраля 2012 года подписан акт по оказанным юридическим услугам.

12 декабря 2011 года организация заключила договор на оказание услуг, по которому выступала исполнителем. Условиями договора предусмотрена оплата в размере 30000 руб. в течение 14 дней после оказания соответствующих услуг. Услуги были оказаны 30 декабря 2011 года. Оплата за услуги поступила 10 января 2012 года.

Необходимо определить порядок отражения проведенных организацией операций в налоговом учете.  
Задача 4.

У индивидуального предпринимателя – сельскохозяйственного товаропроизводителя по итогам налогового периода доходы и расходы составили:

Доходы от продажи сельскохозяйственной продукции – 710000 руб.;

Доходы от сдачи в аренду двух комбайнов – 90000 руб.;

Материальные расходы – 300000 руб.;

Оплата труда (с учетом страховых взносов) – 300000 руб.;

Расходы на ремонт комбайнов, сданных в аренду – 100000 руб.

Определите величину ЕСХН за налоговый период.

## **РАЗДЕЛ 5. Налоговый контроль за соблюдением законодательства и ответственность за налоговые правонарушения**

Тема 8. Налоговый контроль за соблюдением законодательства и ответственность за налоговые правонарушения

Вопросы для обсуждения

1. Налоговый контроль.
2. Формы проведения налоговых проверок.
3. Порядок оформления налоговых проверок.
4. Порядок привлечения к ответственности за совершение налогового законодательства.

## СПИСОК РЕКОМЕНДУЕМОЙ ЛИТЕРАТУРЫ

### Основная литература:

**1.Маршавина, Л. Я.** Налоги и налогообложение [Электронный ресурс]: учебник для СПО / Л. Я. Маршавина, Л. А. Чайковская ; под ред. Л. Я. Маршавиной, Л. А. Чайковской. — М. : Издательство Юрайт, 2019. — 503 с. — (Серия : Профессиональное образование). — ISBN 978-5-9916-6221-5. - ЭБС «Юрайт»

### Дополнительная литература:

**1.Налоги и налогообложение** [Электронный ресурс]: учебник и практикум для СПО / Г. Б. Поляк [и др.] ; под ред. Г. Б. Поляка, Е. Е. Смирновой. — 3-е изд., перераб. и доп. — М. : Издательство Юрайт, 2019. — 385 с. — (Серия : Профессиональное образование). — ISBN 978-5-534-06431-5. – ЭБС «Юрайт»

**2.Финансовая грамотность** [Электронный ресурс]: учеб.пособие для студ. учреждений сред.проф.образования/ М.Р.Каджаева, С.В.Дубровская, А.Р.Елисеева- М.: Издательский центр «Академия», 2019 – 288с – ISBN 978-5-4468-7597-9.- ЭБС «Академия»

### Интернет-ресурсы:

1. Федеральная налоговая служба: [Электронный ресурс] - Режим доступа <https://www.nalog.ru/rn62/> - нормативно-правовая документация.
2. Справочная правовая система Гарант: [Электронный ресурс] - Режим доступа <http://www.garant.ru/>- нормативно –правовая документация.
3. Справочная правовая система КонсультантПлюс: [Электронный ресурс] - Режим доступа <http://www.consultant.ru/> - нормативно –правовая документация.

### Учебно-методические издания:

1.Методические рекомендации по самостоятельной работе [Электронный ресурс] Фоломеева И.А. - Рязань: РГАТУ, 2019- ЭБ «РГАТУ»

---

МИНИСТЕРСТВО СЕЛЬСКОГО ХОЗЯЙСТВА РОССИЙСКОЙ ФЕДЕРАЦИИ  
ФЕДЕРАЛЬНОЕ ГОСУДАРСТВЕННОЕ БЮДЖЕТНОЕ ОБРАЗОВАТЕЛЬНОЕ УЧРЕЖДЕНИЕ  
ВЫСШЕГО ОБРАЗОВАНИЯ  
«РЯЗАНСКИЙ ГОСУДАРСТВЕННЫЙ АГРОТЕХНОЛОГИЧЕСКИЙ УНИВЕРСИТЕТ  
ИМЕНИ П.А. КОСТЫЧЕВА»

Факультет дополнительного профессионального и среднего  
профессионального образования

**Методические указания к практическим занятиям**

по дисциплине **Основы бухгалтерского учета**

для студентов 2 курса ФДП и СПО

по специальности

38.02.01 ЭКОНОМИКА И БУХГАЛТЕРСКИЙ УЧЕТ (ПО ОТРАСЛЯМ)

(очная форма обучения)

Рязань, 2020

Методические указания к практическим занятиям составлены с учетом требований федерального государственного образовательного стандарта среднего профессионального образования (ФГОС СПО), утвержденного от 28.07.2014 г. № 832 по специальности 38.02.01 «Экономика и бухгалтерский учет (по отраслям)».

Разработчик:

Провоторова И.В., преподаватель кафедры бухгалтерского учета, анализа и аудита»  
Расходчикова О.В., преподаватель кафедры бухгалтерского учета, анализа и аудита»

Методические указания к практическим занятиям одобрены предметно-цикловой комиссией экономических дисциплин ФДП и СПО «30» июня 2020 г., протокол № 10 .

Председатель предметно-цикловой  
комиссии экономических дисциплин  С. В. Комкова

# Содержание

	Стр.
<b>ВВЕДЕНИЕ</b>	<b>3</b>
<b>Раздел 1. История возникновения и развития бухгалтерского учета в России и за рубежом.</b>	<b>7</b>
Тема 1.1. Бухгалтерский учет как информационная система	7
Тема 1.2. Современное состояние и развитие бухгалтерского учета в России, странах Европы	7
<b>Раздел 2. Бухгалтерский учет: значение, задачи и объекты</b>	<b>8</b>
Тема 2.1. Хозяйственный учет и его виды	8
Тема 2.2. Бухгалтерский учет и его виды. Задачи и функции бухгалтерского учета.	9
Тема 2.3. Законодательное и нормативное регулирование бухгалтерского учета	11
<b>Раздел 3. Предмет и метод бухгалтерского учета и его принципы</b>	<b>12</b>
Тема 3.1. Классификация имущества по размещению	12
Тема 3.2. Классификация имущества по составу и функциональной роли	13
Тема 3.3. Классификация имущества по источникам образования и целевому назначению	16
<b>Раздел 4. Бухгалтерский баланс, его роль и значение в учетном процессе</b>	<b>24</b>
Тема 4.1. Структура и принципы построения бухгалтерского баланса	24
Тема 4.2. Типы влияния хозяйственных операций на статьи бухгалтерского баланса	28
Тема 4.3. Виды бухгалтерских балансов.	34
<b>Раздел 5. Бухгалтерские счета и двойная запись</b>	<b>36</b>
Тема 5.1. Бухгалтерские счета, их назначение, структура	36
Тема 5.2. Классификация бухгалтерских счетов по различным признакам	53
<b>Раздел 6. Документирование хозяйственных процессов</b>	<b>55</b>
Тема 6.1. Сущность и значение бухгалтерских документов.	55
Тема 6.2. Классификация бухгалтерских документов	56
Тема 6.3. Понятие и значение документооборота в учетной работе	57
<b>Раздел 7. Инвентаризация и ее значение в хозяйственной деятельности организации</b>	<b>58</b>
Тема 7.1. Сущность и значение инвентаризации.	58
<b>Раздел 8. Учетные регистры бухгалтерского учета</b>	<b>61</b>
Тема 8.1. Учетные регистры, их значение и классификация.	61
<b>Раздел 8. Стандартизация бухгалтерского учета в отечественной и международной практике.</b>	<b>65</b>
Тема 9.1. Международные стандарты бухгалтерского учета и финансовой отчетности (МСФО)	65
Тема 9.2. Национальные стандарты бухгалтерского учета: значение, классификация и порядок применения	66
Список рекомендуемой литературы	67
<b>ПРИЛОЖЕНИЯ</b>	<b>69</b>

## ВВЕДЕНИЕ

Методические указания к практическим занятиям составлены в соответствии с программой курса «Основы бухгалтерского учета» и предназначены для практических занятий и самостоятельной работы студентов.

Цель методических указаний - обеспечить восприятие бухгалтерского учета в качестве целостной, взаимосвязанной и логически обоснованной процедуры, ознакомить учащихся с основами построения и организации бухгалтерского учета, принципами и методами, лежащими в основе бухгалтерского учета Российской Федерации, привить навыки анализа и организации бухгалтерского учета, как на уровне отдельного подразделения, так и на уровне отдельного предприятия.

Работа с заданиями позволит студентам:

- ознакомиться с принципами, определяющими состав и структуру бухгалтерского учета; понять природу бухгалтерской процедуры;
- овладеть навыками анализа документации и документооборота; оценивать ее результаты инвентаризации;
- овладеть принципами построения счетов бухгалтерского учета и использовать принцип двойной записи;
- научиться принципам обобщения бухгалтерской информации и построению баланса.

Учебное пособие предусматривает аудиторную и самостоятельную работу студентов, состоит из заданий, позволяющих на практике закрепить полученные теоретические знания. Все задания взаимосвязаны по своему содержанию и последовательности выполнения. При выполнении заданий необходимо обращать внимание на экономическое содержание хозяйственных операций, в соответствии с которыми они должны отражаться в системе бухгалтерского учета.

Цифровые данные условные и представляют собой методически отработанный материал для учебных целей.

Методические указания предназначены для студентов факультета дополнительной профессионального и среднего профессионального образования специальности 38.02.01 «Экономика и бухгалтерский учет (по отраслям)»

### Структура и содержание практических/лабораторных работ:

Номер и название раздела дисциплины	Наименование практических/лабораторных работ	Трудоемкость (час.)	Компетенции ОК, ПК
1	2	3	4
<b>Раздел 1. Содержание и значение дисциплины «Основы бухгалтерского учета». История возникновения и развития бухгалтерского учета в России и за рубежом.</b>			
<i>Тема 1.1. Бухгалтерский учет как информационная система.</i>	дискуссия по изучаемой теме	2	ОК-1 ОК-4 ОК-6
<i>Тема 1.2. Современное состояние и развитие бухгалтерского учета в России, странах Европы</i>	дискуссия по изучаемой теме, анализ подготовленных рефератов по заданной теме	2	ОК-1 ОК-4 ОК-6
<b>Раздел 2. Бухгалтерский учет: значение, задачи и объекты</b>			
<i>Тема 2.1. Хозяйственный учет и его виды</i>	- сравнительная характеристика видов хозяйственного учета (в виде таблицы) - составление краткой характеристики видов измерителей (в виде таблицы)	4	ОК-2
<i>Тема 2.2. Бухгалтерский учет и его виды</i>	- сравнительная характеристика видов бухгалтерского учета (в виде таблицы) - классификация пользователей бухгалтерской информацией (в виде таблицы)	2	ОК-2
<i>Тема 2.3. Задачи и функции бухгалтерского учета. Законодательное и нормативное регулирование бухгалтерского учета в РФ</i>	Изучение ФЗ «О бухгалтерском учете»: значение, структура и содержание.	2	ОК-4
<b>Раздел 3. Предмет и метод бухгалтерского учета и его принципы</b>			
<i>Тема 3.1. Предмет бухгалтерского учета, его объекты и их классификация по различным признакам.</i>	- Классификация имущества организации по размещению, согласно представленных условий для выполнения заданий	4	ОК-2
	- Классификация имущества организации по источникам образования, согласно представленных условий для выполнения заданий	4	
	- Классификация имущества организации по составу и функциональной роли, согласно представленных условий для выполнения заданий	5	
<i>Тема 3.2. Метод бухгалтерского учета. Требования и основополагающие принципы бухгалтерского</i>	Работа с ФЗ «О бухгалтерском учете», раскрывающим требования и принципы ведения бухгалтерского учета, а также основные понятия, используемые в Федеральном законе	4	ОК-4



учета			
1	2	3	4
<b>Раздел 4. Бухгалтерский баланс, его роль и значение в учетном процессе</b>			
<i>Тема 4.1. Структура и принципы построения бухгалтерского баланса</i>	- Составление бухгалтерского баланса на начало периода, согласно представленным условиям для выполнения заданий - Определение типа изменений в балансе под влиянием хозяйственных операций и составление бух.баланса с учетом влияния хоз.операций	6  6	ОК-2
<i>Тема 4.2. Виды бухгалтерских балансов.</i>	- изучение разных видов балансов и их отличительных признаков - составление текущего бухгалтерского баланса на начало и на конец отчетного периода с учетом влияния хозяйственных операций - анализ образца реального бухгалтерского баланса из архива учебной бухгалтерии	6  4	ОК-2
<b>Раздел 5. Бухгалтерские счета и двойная запись</b>			
<i>Тема 5.1. Бухгалтерские счета, их назначение, структура.</i>	- Открытие, счетов бухгалтерского учета по условиям заданий. Отражение движения имущество, источников его формирования, обязательств на счетах. Подсчет оборотов и остатков по счетам. - Составление бухгалтерских записей, согласно хозяйственных операций. Разноска данных на счетах бухгалтерского учета, подсчет оборотов и остатков по счетам. - Открытие, заполнение счетов бухгалтерского учета и составление бухгалтерских проводок, подсчет оборотов и остатков по счетам. - Составление оборотных ведомостей по счетам синтетического и аналитического учета	4  6  6	ОК-2 ПК-1,2 ПК-2,1 ПК-2.4 ПК-3.1 ПК-3.3
<i>Тема 5.2. Классификация бухгалтерских счетов по различным признакам.</i>	- решение задач на запись хозяйственных операций по счетам бухгалтерского учета, разности хозяйственных операций по счетам синтетического и аналитического учет и на составление оборотных ведомостей. - классифицировать бухгалтерские счета плана счетов по классификационным группам.	6	ОК-2
<b>Раздел 6. Документирование хозяйственных процессов</b>			
<i>Тема 6.1. Сущность и значение бухгалтерских</i>	- составление бухгалтерских документов.	4	ОК-2 ПК-1,1

документов.	- выявление ошибок в документах (по данным учебной бухгалтерии)		
<i>1</i>	<i>2</i>	<i>3</i>	<i>4</i>
<i>Тема 6.2. Классификация бухгалтерских документов.</i>	- классифицировать документы из учебной бухгалтерии кафедры бухгалтерского учета и аудита	4	ПК-1,1
<i>Тема 6.3. Понятие и значение документооборота в учетной работе</i>	- разбор примеров графиков документооборота. Плюсы и минусы разных вариантов их составления.	3	ОК-2
<b>Раздел 7. Инвентаризация и ее значение в хозяйственной деятельности организации</b>			
<i>Тема 7.1. Сущность и значение инвентаризации.</i>	Решение производственных ситуаций по отражению результатов инвентаризации	4	ПК-2,3
<i>Тема 7.2. Виды инвентаризации</i>	Решение производственных ситуаций по отражению результатов инвентаризации	1	ПК-2,3
<b>Раздел 8. Организация и формы бухгалтерского учета на предприятии</b>			
<i>Тема 8.1. Организация бухгалтерского учета на предприятии (организации)</i>	семинарское занятие	1	ОК-4
<i>Тема 8.2. Формы бухгалтерского учета их сущность и сферы применения</i>	семинарское занятие	2	ОК-4 ОК-9
<i>Тема 8.3. Учетные регистры, их значение и классификация.</i>	Заполнение учетных регистров. Выявление ошибок в учетных регистрах и составление справок на исправление ошибок.	2	ОК-2
<i>Тема 8.3. Учетная политика в системе управления коммерческой организацией.</i>	семинарское занятие	2	ОК-4 ОК-8
<b>Раздел 9. Стандартизация бухгалтерского учета в отечественной и международной практике.</b>			
<i>Тема 9.1. Международные стандарты бухгалтерского учета и финансовой отчетности (МСФО)</i>	дискуссия по теме.	2	ОК-4 ОК-6
<i>Тема 9.2. Национальные стандарты бухгалтерского учета: значение, классификация и порядок применения</i>	дискуссия по теме «Проблемы адаптации отечественной системы бухгалтерского учета к требованиям МСФО».	2	ОК-4 ОК-:6
<b>Всего</b>		<b>100</b>	

## **Раздел 1. История возникновения и развития бухгалтерского учета в России и за рубежом.**

### ***Тема 1.1. Бухгалтерский учет как информационная система.***

**Цель занятия**– познакомиться с историей возникновения бухгалтерского учета, как практической деятельности хозяйствующих субъектов и как науки.

**Задание.** Подготовить реферат на тему «История возникновения бухгалтерского учета и основные этапы его развития»

#### **Вопросы для дискуссионного обсуждения**

1. Учет в древнем мире
2. История зарождения бухгалтерского учета.
3. Понятия счетоводства (бухгалтерского учета), и его родоначальник.
4. Понятие счетоведения
5. Лука Пачоли и его вклад в развитие бухгалтерского учета
6. Последователи Луки Пачоли по вопросу применения учета в различных отраслях в 15-16 веках.
7. Бенедикт Контрульи и его заслуги в развитии науки – бухгалтерский учет
8. Появление слова «бухгалтер»?
9. Появление двойной записи и бухгалтерских счетов в России
10. Зарождение бухгалтерского учета в России как наука? Основоположник этой науки
11. Современное состояние и развитие бухгалтерского учета в России
12. Современное состояние и развитие бухгалтерского учета в странах Европы

### ***Тема 1.2. Современное состояние и развитие бухгалтерского учета в России, странах Европы***

**Цель занятия**– познакомиться с современным состоянием и развитием бухгалтерского учета в России и в экономически развитых странах.

#### **Вопросы для дискуссионного обсуждения**

1. Развитие бухгалтерского учета в развитых странах Европы и Азии;
2. Современное развитие и реформирование бухгалтерского учета в России;
3. Органы, регулирующие бухгалтерский учет в России, их назначение и функции

## Раздел 2. Бухгалтерский учет: значение, задачи и объекты

### Тема 2.1. Хозяйственный учет и его виды

**Цель занятия** - усвоить и понять роль хозяйственного учета в системе управления экономическим субъектом. Понять назначение оперативного учета, специфическую особенность статистического и бухгалтерского учета; их общность, единство и различия видов хозяйственного учета

**ЗАДАНИЕ 2.1.1.** Заполните нижеследующую таблицу

#### Отличительные признаки трех видов хозяйственного учета

Область сравнения	Оперативный Учет	Статистический учет	Бухгалтерский учет
1. Объект изучения			
2. Источники получения информации			
3. Способы обработки учетной информации			
4. Виды измерителей, применяемые для отражения информации в учете			
5. Прерывность во времени			

#### **ЗАДАНИЕ 2.1.2.**

Определить с помощью какого вида хозяйственного учета получена приведенная ниже информация. Решение представить в таблице

Информация по данным оперативного учета	Информация по данным статистического учета	Информация по данным бухгалтерского учета

1. Размер остатка денежных средств на расчетном счете
2. Индекс инфляции за год.
3. Отчет по поставкам готовой продукции покупателям за день.
4. Валовой национальный продукт за год
5. Сума налога на прибыль, подлежащая уплате в бюджет за квартал
6. Наличие и движение материальных ценностей на основном складе организации за текущий квартал
7. Сообщение электронной пропускной системы руководителю организации об опоздании менеджера по продажам

8. Размер инвестиций в деревообрабатывающую отрасль Хабаровского края
9. Сумма чистой прибыли организации за отчетный год.
10. Объем продажи продукции организации в разрезе номенклатурных групп за отчетный год (шт. и тыс. руб.)
11. Сумма предоплаты за товар на основе счета, переданного по факсимильной связи
12. Фактическая себестоимость произведенной продукции за месяц.
13. Средние рыночные цены на продаваемые организацией товары в текущем месяце
14. Информация о произошедшем на складе хищении.
15. Сумма дивидендов, выплаченных по привилегированным акциям в отчетном году
16. Сумма средств на оплату труда управленческого персонала организации в отчетном году.
17. Количество поступивших от поставщика на склад материалов и задолженность по поставке.
18. Средняя величина оборота товаров организаций оптовой и розничной торговли.

**ЗАДАНИЕ 2.1.3.** Заполните нижеследующую таблицу

**Характеристика видов измерителей, применяемых в хозяйственном учете**

Виды измерителей	Краткая характеристика	Единицы измерения и ее обозначение
Натуральные		
Трудовые		
Денежные		

***Тема 2.2. Бухгалтерский учет и его виды. Задачи и функции бухгалтерского учета.***

**Цель занятия**- усвоить и понять роль бухгалтерского учета в системе управления экономическим субъектом. Понять назначение финансового, управленческого и налогового учета, их специфическую особенность. Рассмотреть функции, цели и задачи бухгалтерского учета; пользователей бухгалтерского учета.

**ЗАДАНИЕ 2.2.1.**

Заинтересованные пользователями информации считаются юридические и физические лица, имеющие какие либо потребности в информации и

обладающие достаточными познаниями и навыками для понимания, оценки и использования этой информации. Исходя из этого, заполните следующую таблицу.

**Таблица. – Интересы пользователей**

Группа пользователей	Интересы пользователей
Инвесторы	
Работники организаций	
Заимодавцы (кредиторы)	
Поставщики	
Клиенты и покупатели	
Правительственные органы	
Общественность	

**ЗАДАНИЕ 2.2.2.**

Сгруппировать пользователей учетной информации на основе их классификации. Решение представить в таблице.

**Пользователи бухгалтерской информацией**

Внутренние пользователи	Внешние пользователи		
	имеющие прямой финансовый интерес	имеющие косвенный финансовый интерес	не имеющие прямого финансового интереса

- Федеральная налоговая служба;
- Поставщик сырья и материалов;
- Аудиторская фирма, проводящая проверку;
- Совет директоров;
- Арбитражный суд;
- Генеральный директор;
- Государственный комитет по статистике;
- Фонд социального страхования РФ;
- Мастер участка;
- Аудиторская фирма, осуществляемая ведение бухгалтерского учета;
- Пенсионный фонд РФ;
- Уборщица кабинета генерального директора;
- Компания, предполагающая покупку пакета акций;
- Страховая компания;
- Ревизионная комиссия акционерного общества;
- Дилеры;
- Банк, в котором открыт расчетный счет предприятия;

- Акционеры, учредители организации;
- Постоянные покупатели.

**ЗАДАНИЕ 2.2. 3.** Заполните нижеследующую таблицу

**Сравнительная характеристика видов бухгалтерского учета**

Отличительный признак	Финансовый учет	Управленческий учет	Налоговый учет
Цель учета			
Пользователи информации			
Обязательность ведения учета			
Регламентация учета			
Основные объекты учета			
Периодичность составления отчетности			
Используемые измерители			
Конфиденциальность информации			

***Тема 2.3. Законодательное и нормативное регулирование бухгалтерского учета в РФ***

**Цель занятия**- усвоить состав законодательных и нормативных актов, регулирующих бухгалтерскую деятельность; изучить основные требования Закона о бухгалтерском учете; составить общее представление о составе стандартов бухгалтерского учета и их содержании; уяснить порядок разработки и принятия внутренних распорядительных документов организации; изучить порядок вступления в силу законодательных и нормативных актов.

**ЗАДАНИЕ 2.3. 1.** Заполните нижеследующую таблицу

**Краткая характеристика уровней системы нормативного регулирования бухгалтерского учета в Российской Федерации**

№ п/п	Уровень регулирования	Документы, регламентирующие учет	Органы регулирования

### Раздел 3. Предмет и метод бухгалтерского учета и его принципы.

#### Тема 3.1. Классификация имущества по размещению.

Цель занятия - усвоить порядок группировки хозяйственных средств организации по размещению

#### ЗАДАНИЕ 3.1.1.

На основе данных для выполнения задания произвести группировку имущества ОАО «Вымпел» по размещению на 01.01.20\_\_г. Группировку имущества ОАО «Вымпел» осуществить в таблице.

#### Классификация имущества по размещению

Средства в сфере производства	Средств в непромышленной Сфере	Средства в сфере обращения	Отвлечённые средства

#### Состав имущества ОАО «Вымпел» на 01.01.20\_\_г.

№ п/п	Наименование имущества	Сумма, руб.
1	Здание гаража	435627
2	Семена озимой ржи	3245
3	Задолженность хлебоприёмного пункта	6748
4	Деньги на валютном счете	15436
5	Яблоневый сад	654789
6	Сенаж	65378
7	Задолженность молокозавода	3564
8	Сеялки СЗТ-3,6 , сданные в аренду	65478
9	Программа для ЭВМ	5200
10	Задолженность мясокомбината	2450
11	Автомобиль ГАЗ	142000
12	Ящики под готовую продукцию	234
13	Контейнеры для запасных частей	2345
14	Покрышки для автомобилей ЗИЛ (700x16)	4100
15	Здание школы	256845
16	Библиотечный фонд	756400
17	Мясорубка электрическая в столовой	78900
18	Радиатор водяной к трактору К-700	786
19	Задолженность рабочих по выданным ссудам	123780
20	Здание бани	6066
21	Векселя полученные	7400
22	Акции ОАО «Газпром»	1000000



## Продолжение таблицы

№ п/п	Наименование имущества	Сумма, руб.
23	Телятник 2-хрядный	165200
24	Телки племенные для продажи	4567
25	Электромотор	34000
26	Бак топливный	124680
27	Медь листовая	25610
28	Здания коровников	9156890
29	Здание ремонтной мастерской	956980
30	Лесозащитные полосы (тополь)	114300
21	Объект природопользования (озеро)	5468720
32	Жилые дома	56230510
33	Кровати (детский сад)	56200
34	Стеллажи на складе хозяйственных принадлежностей	143100
35	Доильная установка «Карусель»	8000500
36	Бороны	58300
37	Автомобиль ГАЗ переданный в лизинг	420000
38	Денежные документы	102000
39	Задолженность подотчетных лиц	210
40	Денежные средства в кассе	56820
41	Бумага канцелярская «Балет»	5300
42	Авансовые платежи по налогам	5000
43	Мешки холщевые (под картофель)	9500
44	Изгородь для загона животных	25300
45	Денежные средства на расчетном счете	489650
46	Лошадь	32000
47	Векселя полученные	80000
48	Телега	7230
49	Задолженность доярки Ивановой Ю.Д. за проданный ей комбикорм	1600
50	Копир	22000

**Тема 3.2. Классификация имущества по составу и функциональной роли**

**Цель занятия** - усвоить порядок группировки хозяйственных средств организации по составу и функциональной роли.

**ЗАДАНИЕ 3.2.1**

На основе данных для выполнения задания произвести группировку хозяйственных средств ОАО «Акса́й» по составу и функциональной роли на

01.10.20\_\_г. Группировку хозяйственных средств ОАО «Аксай» осуществить в таблице.

### Классификация имущества по составу и функциональной роли

Внеоборотные активы				Оборотные активы			
Основ-ные средства	Нематери-альные активы	Вложения во внеобо-ротные активы	Долго-срочные фи-нансо-вые вложения	Матери-альные оборотные средства	Денеж-ные средства	Средст-ва в текущих расчетах	Кратко-срочные фи-нансо-вые вложения

Данные для выполнения задания

### Состав хозяйственных средств ОАО «Аксай» на 1 октября 20\_\_ г.

№ п/п	Наименование хозяйственных средств	Сумма, руб.
1	Здание заводоуправления	1 120 400
2	Вычислительная техника	73 600
3	Запасные части для ремонтного оборудования	23 000
4	Лента стальная	16 800
5	Денежные средства на расчетном счете в банке	96 000
6	Оборудование разное в цехах	904 200
7	Легковой автомобиль	179 000
8	Медь листовая	39 000
9	Сооружение (ограждение организации)	336 000
10	Расходы на освоение новых видов продукции	83 100
11	Земельный участок, находящийся в собственности организации	181 000
12	Материалы разные на складе	34 000
13	Здание склада	1 359 000
14	Топливо	76 000
15	Хозяйственный инвентарь	43 000
16	Расходы по подписке на газеты и журналы	1200
17	Шкафы металлические	116 150
18	Станок токарный	300 000
19	Здание механического цеха	2 104 500
20	Наличные денежные средства в кассе	5600
21	Патент на изобретение	22 000
22	Радиотелефон	4500
23	Здание общехозяйственного назначения	1 720 000
24	Готовая продукция на складе	36 700
25	Фрезерный станок	285 000
27	Исключительное право на полезную модель	36 800
28	Финансовые вложения в акции	250 000

29	Строительство здания заводоуправления	500 000
30	Выполнение научных работ	129 000
31	Оборудование, требующее монтажа	87 000

Продолжение таблицы

№ п/п	Наименование хозяйственных средств	Сумма, руб.
32	Автоматизированная бухгалтерская программа	1 204 600
33	Приобретение объектов природопользования	2 000 000
34	Расходы будущих периодов	64 000
35	Готовая продукция на складе	452 000
36	Специальная одежда	76 800
37	Организационные расходы	53 000
38	Финансовые вложения в облигации со сроком погашения 3 месяца	650 000
39	Дебиторская задолженность покупателей	100 100
40	Денежные средства на валютном счете	560 230

### ЗАДАНИЕ 3.2.2

На основе данных для выполнения задания сгруппировать хозяйственные средства швейной фабрики ОАО «Силуэт» по их составу. Группировку хозяйственных средств ОАО «Силуэт» осуществить в таблице (см. задание 2.2.1).

*Данные для выполнения задания*

#### **Хозяйственные средства швейной фабрики ОАО «Силуэт» на 01.04.20\_\_г.**

№ п/п	Наименование хозяйственных средств	Ед. измерения	Количество	Цена, руб.	Сумма, руб.
1	Ткани шерстяные	м	3000	230	690 000
2	Мелки закройные	шт.	500	2	1000
3	Пальто мужские зимние	«	250	3000	750 000
4	Уголь каменный	т	600	22	13 200
5	Персональный компьютер	шт.	1	25 850	25 850
6	Автомобили грузовые	«	2	141 000	282 000
7	Масло машинное	кг	200	40	8000
8	Несгораемый шкаф	шт.	2	3500	7000
9	Здание основного цеха	руб.	—	—	2 180 000
10	Ткани хлопчатобумажные	м	1000	50	50 000
11	Здание склада материалов	руб.	—	—	1 950 000
12	Костюмы шерстяные мужские	шт.	15	1800	120 000
13	Костюмы детские	«	120	400	48 000

14	Автомобиль легковой	«	1	117 000	117 000
15	Машины швейные универсальные	«	20	25 200	504 000
16	Денежные средства на расчетном счете	руб.			325 000
17	Шкафы офисные	«	1	8800	8800

Продолжение таблицы

№ п/п	Наименование хозяйственных средств	Единица измерения	Количество	Цена, руб.	Сумма, руб.
18	Наличные деньги в кассе	руб.			4000
19	Здание котельной	«			1 960 000
20	Ветошь	кг	5,2	20	104
21	Здание офиса	руб.			1 200 000
22	Крой костюмов мужских	«	100	500	50 000
23	Аванс, выданный Петрову	руб.			4500
24	Машины швейные специальные	«	25	20 000	500 000
25	Аванс, выданный Котову	руб.			150
26	Стол для офиса	«	5	1500	7500
27	Здание гаража	руб.			280 000
28	Товары отгруженные	руб.			18 500
29	Стол для раскроя	«	30	5000	150 000
30	Ткани шелковые	м	2000	150	300 000
31	Крой костюмов детских	«	35	40	1400
32	Пальто мужские зимние	«	43	1760	75 680
33	Драп	м	500	320	160 000
34	Разное оборудование	руб.			425 000
35	Вспомогательное оборудование	руб.			112 500
36	Патенты	«			80 000
37	Дебиторская задолженность за отгруженную продукцию	«			50 000

### **Тема 3.3. Классификация имущества по источникам образования и целевому назначению**

**Цель занятия** - усвоить порядок группировки хозяйственных средств организации по источникам образования и целевому назначению. Закрепить знания по классификации имущества.

#### **ЗАДАНИЕ 3.3.1.**

На основе данных для выполнения задания произвести группировку хозяйственных средств по источникам формирования и целевому назначению ОАО «Силуэт». Группировку источников образования хозяйственных средств осуществить в таблице следующей формы.

### Классификация имущества по источникам формирования и целевому назначению

Источники собственных средств	Источники заемных средств		
	привлеченные (кредиторская задолженность)	кредиты (займы)	обязательства по распределению

*Данные для выполнения задания*

### Источники образования хозяйственных средств швейной фабрики ОАО «Силуэт» на 1 апреля 20\_\_ г.

№ п/п	Наименование источников	Сумма, руб.
1	Добавочный капитал	80 000
2	Задолженность ОАО «Силуэт» за ткани	45 000
3	Уставный капитал	7 200 000
4	Кредиты банков сроком до одного года	186 000
5	Резервный капитал	60 000
6	Кредиты банков сроком более одного года	2 970 000
7	Прибыль прошлых лет	310 000
8	Задолженность работникам по оплате труда	205 000
9	Задолженность по социальному страхованию и обеспечению	75 000
10	Задолженность по налогу на добавленную стоимость	45 000
11	Задолженность разным кредиторам	906 384
12	Доходы будущих периодов	48 000
13	Задолженность подотчетным лицам	1300
14	Резерв на оплату отпусков работников	197 500
15	Задолженность банку по кредиту сроком на три года	2 571 000
16	Нераспределенная прибыль отчетного года	194 000
17	Часть прибыли, причитающаяся к платежу в бюджет в виде налога на прибыль	19 400
18	Займы, полученные от других юридических лиц, сроком на три года	350 000
19	Целевое финансирование	1 000 000
20	Краткосрочные ссуды банков	500 000
21	Задолженность подрядчикам	120 000
22	Резерв на ремонт основных средств	1 200 000
23	Дотации на освоение новых видов продукции	1 000 000
24	Задолженность по налогу на имущество	52 000

**ЗАДАНИЕ 3.3.2.**

На основе данных для выполнения задания произвести группировку хозяйственных средств по источникам формирования и целевому назначению ООО «Дон». Группировку источников образования хозяйственных средств осуществить в таблице формы представленной в задании 2.3.1.

*Данные для выполнения задания*

**Источники образования хозяйственных средств ОАО «Дон» на  
01.04.20\_\_ г.**

№ п/п	Источники образования хозяйственных средств	Сумма, Тys. руб
1	Задолженность по банковскому кредиту	100000
2	Уставный капитал	6500
3	Задолженность АОЗТ «Рязаньэнерго» за потребленную энергию	85000
4	Целевое финансирование	12670
5	Задолженность бюджету по транспортному налогу	25600
6	Задолженность сотрудникам организации по зарплате	240
7	Прибыль от продажи основных средств	567
8	Натуральная семенная ссуда	34800
9	Доходы будущих периодов	78900
10	Резерв на оплату отпусков работникам	5670
11	Задолженность бюджету по социальным страховым платежам	156
12	Компенсации по уходу за детьми в возрасте до 1,5 лет	23456
13	Задолженность подотчетному лицу	420
14	Добавочный капитал	9870
15	Прибыль от продаж продукции	70
16	Предоплата племзавода «Искра» за комбикорм	2000
17	Аванс, полученный от покупателя	2300
18	Кредиторская задолженность прочим поставщикам	456
19	Товарный кредит	20000
20	Задолженность АО «Газпром» за потребленный газ	1400
21	Кредит банка для работников	400
22	Задолженность учредителям по выплате дивидендов	45000

**ЗАДАНИЕ 3.3.3.**

На основе данных для выполнения задания произвести группировку хозяйственных средств по составу, по источникам формирования и целевому назначению. Группировку осуществить в следующей таблице:

**Классификация имущества по составу и функциональной роли и по источникам формирования и целевому назначению**

Имущество по составу и функциональной роли		Имущество по источникам формирования и целевому назначению	
Внеоборотные активы	Оборотные активы	Собственные источники	Заемные источники

*Данные для выполнения задания*

**Состав хозяйственных средств ЗАО «Дон» на 01.01. 20\_\_ г.**

№ п/п	Наименование хозяйственных средств и их источников	Сумма, руб.
1	Задолженность по оплате труда рабочим и служащим	318 000
2	Основные материалы на складе	21 500
3	Тиски слесарные	4200
4	Задолженность перед бюджетом	56 000
5	Незавершенное производство	6300
6	Хозяйственный инвентарь	9000
7	Денежные средства на расчетном счете	128 000
8	Добавочный капитал	171 000
9	Задолженность по социальному страхованию и обеспечению	32 000
10	Нераспределенная прибыль	223 000
11	Здание склада	1 059 000
12	Задолженность банку по кредиту сроком на четыре года	198 000
13	Готовая продукция на складе	38 200
14	Резерв на оплату отпусков работников	220 000
15	Телефакс	6000
16	Задолженность прочим кредиторам	390 000
17	Топливо	15 400
18	Гвозди	11 000
19	Уставный капитал	2 612 000
20	Здания производственные	1 206 000
21	Наличные денежные средства в кассе	2000
22	Рубанки	5200
23	Задолженность Иванова А. Л. по подотчетным суммам	110
24	Задолженность по краткосрочному кредиту банку	145 000
25	Стамески	6200
26	Машины и производственное оборудование	1 306 000
27	Масло машинное	3200
28	Лак	2190
29	Вычислительная техника	152 900
30	Легковой автомобиль	150 700
31	Расходы по подписке на газеты и журналы	1500

## Продолжение таблицы

№ п/п	Наименование хозяйственных средств и их источников	Сумма, руб.
32	Грузовой автомобиль	205 600
33	Краски	2800
34	Резервный капитал	104 000
35	Расходы на освоение новых видов продукции	126 000
36	Акции ОАО «ГазПром»	500 000
37	Канцелярские принадлежности	18 000
38	Гаечные ключи	6 000
39	Арендная плата за токарное оборудование, уплаченная за год	46 000
40	Огнетушители	10 000

**ЗАДАНИЕ 3.3.4.**

Произвести группировку хозяйственных средств и источников их образования ЗАО «Альфа». Группировку выполнить в таблице (см. задание 2.3.3.)

*Данные для выполнения задания*

**Состав хозяйственных средств ЗАО «Альфа» по состоянию  
на 01.01.20\_\_ г.**

№ п/п	Наименование хозяйственных средств и их источников	Сумма, руб.
1	Здание общехозяйственного назначения	1 590 000
2	Машины и оборудование	546 000
3	Здание производственного цеха	1 805 000
4	Здание офиса	1 180 000
5	Добавочный капитал	316 000
6	Материалы разные на складе	63 000
7	Полуфабрикаты, полученные от поставщиков	187 000
8	Задолженность перед государственными внебюджетными фондами	83 000
9	Авансы, полученные от покупателей	267 000
10	Уставный капитал	3 700 000
11	Патент на изобретение	22 000
12	Задолженность прочих дебиторов	8000
13	Задолженность банку по краткосрочному кредиту	170 000
14	Топливо	4000
15	Акции, приобретенные с целью получения дивидендов	16 000
16	Вычислительная техника	45 000
17	Резервный капитал	260 000
18	Авансы выданные работникам организации	13 500
19	Готовая продукция на складе	42 500



## Продолжение таблицы

№ п/п	Наименование хозяйственных средств и их источников	Сумма, руб.
20	Задолженность перед бюджетом по налогам и сборам	90 000
21	Денежные средства на расчетном счете	93 000
22	Продукция, не законченная обработкой	6000
23	Запасные части для ремонта оборудования	110 000
24	Задолженность перед работниками по оплате труда	255 000
25	Авторское право на программу для ЭВМ	32 000
26	Задолженность поставщикам за материалы	190 000
27	Задолженность работников организации по суммам, полученным ими в кассе на хозяйственные нужды	2000
28	Хозяйственный инвентарь разный	5400
29	Земельный участок, находящийся в собственности организации	111 000
30	Нераспределенная прибыль	330 000
31	Денежные средства в кассе	4600
32	Задолженность прочим кредиторам	70 000
33	Грузовой автомобиль	220 000
34	Денежные средства на валютном счете	25 000

**ЗАДАНИЕ 3.3.5.**

Произвести группировку хозяйственных средств и источников их образования ООО «Орфей». Группировку выполнить в таблице (см. задание 2.3.3.)

*Данные для выполнения задания*

**Состав хозяйственных средств ООО «Орфей» на 01.01.20\_\_ г.**

№ п/п	Наименование хозяйственных средств и их источников	Сумма, руб.
1	Денежные средства в кассе	2500
2	Резервный капитал	102 000
3	Задолженность перед бюджетом по налогам и сборам	62 000
4	Денежные средства на расчетном счете	96 700
5	Нераспределенная прибыль	992 000
6	Материалы на складе	38 300
7	Уставный капитал	1 670 000
8	Компьютеры	64 000
9	Готовая продукция на складе	71 200
10	Здание офиса	1 397 000
11	Добавочный капитал	524 000
12	Задолженность по оплате труда рабочим и служащим	519 000
13	Легковой автомобиль	189 000
14	Задолженность прочим кредиторам	54 000
15	Здание сборочного цеха	1 154 000

## Продолжение таблицы

№ п/п	Наименование хозяйственных средств и их источников	Сумма, руб.
16	Патент на изобретение	79 300
17	Задолженность банку по краткосрочному кредиту	300 000
18	Незавершенное производство	6000
19	Задолженность поставщикам за материалы	98 200
20	Задолженность Путилина О. А. по подотчетным суммам	600
21	Задолженность прочих дебиторов	10 400
22	Авансы полученные	224 600
23	Задолженность учредителей по взносам в уставный капитал	21 000
24	Авансы выданные	44 000
25	Задолженность по социальному страхованию и обеспечению	53 000
26	Грузовой автомобиль	220 000
27	Хозяйственный инвентарь разный	13 200
28	Машины и оборудование	843 200
29	Сооружение (ограждение организации)	715 000
30	Задолженность банку по долгосрочному кредиту	580 000
31	Топливо	35 600
32	Здание склада	1 072 000
33	Расходы на освоение новых видов продукции	216 000
34	Доходы будущих периодов	301 200
35	Займы, полученные от других юридических лиц, сроком на два года	269 000
36	Задолженность перед акционерами по выплате дивидендов	540 000

**ЗАДАНИЕ 3.3.6.**

Сгруппировать хозяйственные средства и источники средств машиностроительного завода ОАО «Станкостроительный завод». Группировку выполнить в таблице (см. задание 2.3.3.)

*Данные для выполнения задания*

**Хозяйственные средства ОАО «Станкостроительный завод»  
на 01.10.20\_\_ г.**

№ п/п	Наименование хозяйственных средств и их источников	Единица измерения	Количество	Цена, руб.	Сумма, руб.
1	Здание заводоуправления	шт.	1		2 586 000
2	Дымовая труба кирпичная на отдельном фундаменте	шт.	1		165 000

3	Ограда кирпичная вокруг завода	шт.	1		115 000
4	Здание проходной завода	шт.	1		830 000
5	Металлический сейф	шт.	3	35 000	100 500

Продолжение таблицы

№ п/п	Наименование хозяйственных средств и их источников	Единица измерения	Количество	Цена, руб.	Сумма, руб.
6	Фрезерные станки в цехах	шт.	8	140 000	1 120 000
7	Здание механического цеха	шт.	1		1 270 000
8	Здание сборочного цеха	шт.	1		1 300 000
9	Межцеховой трубопровод для подачи пара	шт.	1		175 000
10	Наличные деньги в кассе	руб.			4000
11	Ксерокс	шт.	4	5000	20 000
12	Компьютеры	«	3	24 000	72 000
13	Задолженность поставщикам за материалы	руб.	—	—	1 280 000
14	Уголь каменный	т	2	1200	2400
15	Прибыль	руб.	—	—	165 000
16	Шкафы офисные	шт.	8	4000	32 000
17	Задолженность работникам по заработной плате	руб.	—	—	225 000
18	Денежные средства на расчетном счете	руб.	—	—	615 000
19	Столы офисные	шт.	15	2200	33 000
20	Автомобили грузовые	шт.	1	180 000	180 000
21	Бумага, ручки, карандаши	руб.	-	—	600
22	Станки А-1, не законченные сборкой	шт.	3	60 000	180 000
23	Задолженность бюджету по налогам	руб.	—	—	155 000
24	Станки А-1 на складе	шт.	2	260 000	520 000
25	Станки МК-5 на складе	шт.	6	100 000	600 000
26	Задолженность перед государственными внебюджетными фондами	руб.	—	—	83 500
27	Товары, отгруженные покупателю	руб.	—	-	285 000
28	Задолженность подотчетных лиц	руб.			850
29	Уставный капитал	«			6 500 000
30	Задолженность банкам по краткосрочным кредитам	«			259 000
31	Добавочный капитал	«			743 100
32	Токарные станки на складе	шт.	1	120 000	120 000
33	Резервный капитал	руб.			360 000
34	Долгосрочные кредиты банков	«			1 620 600
35	Масло машинное	кг	30	150	4500
36	Здание склада материалов	шт.	1		1 144 600
37	Ветошь обтирочная	кг	30	10	300
38	Задолженность разным организациям	руб.	-	-	535 000

39	Резервы предстоящих расходов	«	—	—	975 000
40	Доходы будущих периодов	«	—	—	360 000
41	Тиски	шт.	5	600	3000

Продолжение таблицы

№ п/п	Наименование хозяйственных средств и их источников	Единица измерения	Количество	Цена, руб.	Сумма, руб.
42	Плоскогубцы	шт.	20	20	400
43	Напильники	шт.	100	18	1800
44	Гаечные ключи	«	18	45	8100
45	Станки МК в цехах на сборке	«	50	6500	325 000
46	Задолженность кладовщика за недостачу материалов	руб.	—	—	2800
47	Сталь легированная в болванках	т	112	2000	224 000
48	Сталь листовая	«	108	1700	183 000
49	Латунь листовая широкополосная	«	1,2	100 000	120 000
50	Машины и оборудование	руб.			154 200
51	Разный инструмент				3600
52	Основные материалы	«			84 200
53	Разные вспомогательные материалы	«			16 000
54	Топливо	«			3000
55	Готовая продукция	«			522 300
56	Задолженность перед акционерами по выплате дивидендов	«			91 550

## Раздел 4. Бухгалтерский баланс, его роль и значение в учетном процессе

### Тема 4.1. Структура и принципы построения бухгалтерского баланса

**Цель занятия** — усвоение экономического содержания статей бухгалтерского баланса, их группировки по разделам актива и пассива.

#### **ЗАДАНИЕ 4.1.1.**

Используя приложение 1, составьте баланс ОАО «Вега» на 01.07.20\_\_ г. согласно представленному перечню имущества и источников его образования по нижеприведенной форме таблицы:

#### **Бухгалтерский баланс ОАО «Вега» на 01.07. 20\_\_ г.**

Актив		Пассив	
Статья	Сумма, тыс. р.	Статья	Сумма, тыс. р.

Основные средства	4 567 000	Уставный капитал	1 000 000
.....	.....	.....	.....
Баланс	Σ	Баланс	Σ

**Имущество, капитал и обязательства ОАО «Вега» на 01.07.20\_\_г.**

№ п/п	Имущество, капитал и обязательства	Сумма, руб.
1	Незавершенное производство	40 000
2	Деньги на расчетном счете	3 000
3	Задолженность покупателей	15 000
4	Материалы	12 000
5	Прибыль отчетного года	60 000
6	Основные средства	754 000
7	Деньги в кассе	8 000
8	Задолженность поставщикам за материалы	18 000
9	Задолженность бюджету по налогам и сборам	5 000
10	Добавочный капитал	18 000
11	Уставный капитал	600 000
12	Задолженность подотчетных лиц	1 000
13	Задолженность работникам по оплате труда	68 000
14	Задолженность органам социального страхования	26 000
15	Нематериальные активы	68 000
16	Амортизация основных средств	5 000
17	Резервный капитал	5 000
18	Авансы, полученные от заказчиков	59 000
19	Расходы будущих периодов	30 000
20	Готовая продукция	16 000
21	Краткосрочные финансовые вложения	8 000
22	Амортизация нематериальных активов	4 000
23	Резервы предстоящих расходов	20 000
24	Резерв по сомнительным долгам	9 000
25	Авансы, выданные подрядчикам	26 000
26	Незавершенное строительство	19 000
27	Целевые поступления из бюджета	31 000
28	Краткосрочные кредиты банков	14 000
29	Долгосрочный заем	58 000

**ЗАДАНИЕ 4.1.2.**

Используя приложение 1, составьте баланс ЗАО «Шелковая нить» на 01.04.20\_\_г. согласно представленному перечню имущества и источников его образования по форме представленной таблицей в задании 3.1.1.

**Имущество и источники его образования ЗАО «Шелковая нить» на  
01.04.20\_\_г.**

№ п/п	Имущество и источники его образования	Сумма, руб.
1	Резервный капитал	70 000
2	Административный корпус	6 000 000

## Продолжение таблицы

№ п/п	Имущество и источники его образования	Сумма, руб.
3	Станки в цехе № 1	190 000
4	Задолженность начальника цеха Комарова С. А. поподотчетным суммам	20 000
5	Синтетическое волокно для изготовления пряжи	300 000
6	Денежные средства на расчетном счете	250 000
7	Задолженность перед бюджетом по налогу на добавленную стоимость	30 000
8	Строящиеся складские помещения	1 400 000
9	Стол письменный	100 000
10	Задолженность по заработной плате за март	800 000
11	Уставный капитал	17 120 000
12	Задолженность магазина за отгруженную ему продукцию комбината	700 000
13	Задолженность по отчислениям на социальное страхование	250 000
14	Прибыль, полученная в отчетном году	540 000
15	Задолженность по налогу на доходы физических лиц	20 000
16	Очистные сооружения	6 000 000
17	Грузовые автомобили	4 500 000
18	Затраты на шестимесячную подписку научно-технических изданий	20 000
19	Аванс на командировочные расходы мастеру цеха Сидорову С. С.	40 000
20	Денежные средства в кассе	50 000
21	Краска для окрашивания нитей	150 000
22	Задолженность перед ООО «Лотос» за поступившие материалы	170 000
23	Задолженность трикотажного ателье «Ника» за отгруженную ему продукцию	400 000
24	Нитки и пряжа на складе готовой продукции	190 000
25	Исключительное право на промышленный образец по производству ниток	300 000
26	Резерв на предстоящие отпуска персонала	140 000
27	Компьютеры бухгалтерии	300 000
28	Разные вспомогательные материалы	130 000
29	Акции ОАО «Вымпел»	390 000
30	Кредиты банка на строительство складских помещений на срок три года	2 100 000
31	Компьютерная программа	60 000
32	Задолженность кладовщика за недостачу материалов	20 000

33	Задолженность перед арендодателем за арендуемые основные средства	40 000
34	Задолженность перед станкостроительным заводом за приобретенные станки	230 000

### **ЗАДАНИЕ 4.1.3.**

Составить баланс сельскохозяйственного предприятия СПК «День Урожая» на 01.01.20\_\_ г. согласно представленному перечню имущества и источников его образования по форме представленной таблицей в задании 3.1.1.

### **Имущество и источники его образования СПК «День Урожая» на 01.01.20\_\_ г.**

№ п/п	Наименование имущества и источников его формирования	Сумма, тыс.руб.
1.	Молодняк животных	100800
2.	Твердое топливо	24020
3.	Запасные части	15010
4.	Ядохимикаты	1530
5.	Сеялка СЗ-3,6	610
6.	Прочие материалы	1500
7.	Затраты под урожай будущих лет	305
8.	Краткосрочные займы	98010
9.	Денежные средства в кассе	440
10.	Денежные средства на расчетном счете	39490
11.	Выпуск собственных акций	210
12.	Столешницы канцелярские	2900
13.	Продуктивный скот	46040
14.	Краткосрочные кредиты банка	66990
15.	Здание слесарной мастерской	19020
16.	Автогараж	12420
17.	Затраты вспомогательных производств	13320
18.	Автомобили грузовые	222510
19.	Ток крытый	5590
20.	Здание столовой	15920
21.	Резервный капитал	18190
22.	Здание детского сада	10520
23.	Задолженность поставщикам	8850
24.	Расчеты по векселям выданным	1570
25.	Кукурузосушилка	11260
26.	Задолженность молокозавода за молоко	21540
27.	Задолженность органам социального страхования	3590
28.	Фляги молочные	2620
29.	Долгосрочные кредиты банка	30330
30.	Строительные материалы	10060

31.	Непокрытые убытки прошлого года	10060
32.	Библиотека	24560
33.	Яблоневый сад	17420
34.	Столярное оборудование	820

Продолжение таблицы

№ п/п	Наименование имущества и источников его формирования	Сумма, тыс.руб.
35	Задолженность по налогам и сборам	2200
36	Задолженность перед работками по оплате труда	50000
37	Краткосрочные финансовые вложения	62845
38	Семена озимых	34350
39	Контрольно-измерительные приборы	1060
40	Спецодежда	40
41	Силос	4940
42	Добавочный капитал	120000
43	Уставный капитал	352000
44	Оборудование котельной	38540

#### **Тема 4.2 Типы влияния хозяйственных операций на статьи бухгалтерского баланса**

**Цель занятия** – усвоение типов изменений в бухгалтерском балансе под влиянием хозяйственных операций

##### **ЗАДАНИЕ 4.2.1.**

На основе данных для выполнения задания отразить изменения в бухгалтерском балансе, определить тип изменений. Задание оформить в виде таблицы, следующей учебной формы:

##### **Типы изменений в бухгалтерском балансе**

№ п/п	Содержание хозяйственной операции	Сумма, руб.	Изменения в бухгалтерском балансе				Тип изменения
			Актив		Пассив		
			Увел. (+)	Уменьш. (+)	Увел. (+)	Уменьш. (+)	
1	2	3	4	5	6	7	8

*Данные для выполнения задания*

##### **Хозяйственные операции ОАО «Каврас» за март 20\_\_ г.**

№ п/п	Содержание хозяйственной операции	Сумма, руб.
1	Поступили от поставщиков материалы	45 000
2	Перечислено с расчетного счета поставщикам за материалы	50 000
3	Получены в кассу с расчетного счета деньги для выдачи заработной	85 000



	платы	
4	Отпущены со склада в производство материалы	65 000
5	Выданы из кассы денежные средства инженеру Лаврову на командировочные расходы	950

Продолжение таблицы

№ п/п	Содержание хозяйственной операции	Сумма, руб.
6	Выдана из кассы заработная плата работникам организации	85 000
7	Часть прибыли направлена на формирование резервного капитала	14 500
8	Выпущена из производства готовая продукция	47 940
9	Начислена заработная плата рабочим за производство продукции	62 000
10	Удержан из заработной платы налог на доходы физических лиц	7 850
11	Перечислен с расчетного счета в бюджет налог на доходы физических лиц	7 850
12	Отгружена покупателям готовая продукция	60 000
13	Выдано из кассы работнику на хозяйственные нужды	15 000
14	На специальный счет в банке зачислен долгосрочный кредит банка	1 000 000
15	С расчетного счета погашены проценты по краткосрочному кредиту	50 000
16	На расчетный счет зачислены средства от покупателей в счет погашения дебиторской задолженности	100 000
17	В кассу получены денежные средства от работника, за проданную продукцию	5 000

**ЗАДАНИЕ 4.2.2.**

Укажите порядок изменения статей бухгалтерского баланса согласно установленного типа согласно данным для выполнения задания. Заполните следующую таблицу:

**Влияние хозяйственных операций на бухгалтерский баланс**

Содержание хозяйственной операции	Актив			Пассив			Тип операции
	Статья	Увел. (+)	Уменш. (-)	Статья	Увел. (+)	Уменш. (-)	
1	2	3	4	5	6	7	8

*Данные для выполнения задания*

**Содержание хозяйственных операций**

№ п/п	Содержание хозяйственных операций	Сумма, руб.
1	На расчетный счет учредители внесли взносы в качестве вклада в уставный капитал	100 000
2	На расчетный счет получен долгосрочный кредит банка	500 000

3	Поступили от поставщиков основные средства (расчет не произведен)	200 000
4	Произведена оплата поставщикам за основные средства	200 000
5	Поступили материалы от поставщиков	100 000

Продолжение таблицы

№ п/п	Содержание хозяйственной операции	Сумма, руб.
6	Оплачены счета поставщиков материалов	100 000
7	Отпущены материалы в производство продукции	50 000
8	Начислена заработная плата за изготовление продукции	100 000
9	Оприходована на склад готовая продукция	5 000
10	Продана покупателям вся изготовленная продукция	100 000
11	Получены денежные средства от покупателей	300 000

### ЗАДАНИЕ 4.2.3.

Отразить изменения в бухгалтерском балансе машиностроительного завода, вызываемые хозяйственными операциями за февраль 20\_\_ г., определить тип изменений и составить бухгалтерский баланс на 1 марта по следующей форме.

#### **Бухгалтерский баланс организации на начало и конец периода**

Актив					Пассив				
Статья баланса	На 01.02.	№ п/п	Изменения (+,-)	На 01.03.	Статья баланса	На 01.02.	№ п/п	Изменения (+,-)	На 01.03.
1	2	3	4	5	6	7	8	9	10

*Данные для выполнения задания*

#### **Имущество и источники его образования машиностроительного завода на 01.02.20\_\_ г.**

№ п/п	Имущество и источники его образования	Сумма, руб.
1	Расчеты с персоналом по оплате труда	20 000
2	Уставный капитал	500 000
3	Расчетные счета	55 000
4	Незавершенное производство	25 000
5	Прибыль	30 000
6	Основные средства	420 000
7	Материалы	100 000
8	Расчеты с поставщиками и подрядчиками	53 000
9	Касса	3 000

**Содержание хозяйственных операций за февраль 20\_\_ г.**

№ п/п	Содержание хозяйственной операции	Сумма, руб.
1	Получено с расчетного счета в кассу на выплату заработной платы	20 000
2	Выдана из кассы заработная плата	19 000
3	Перечислено с расчетного счета в погашение задолженности поставщикам	10 000
4	Поступили материал от поставщиков	40 000
5	Произведены отчисления из прибыли в уставный капитал	15 000

**ЗАДАНИЕ 4.2.4.**

Отразить изменения в бухгалтерском балансе машиностроительного завода, вызываемые хозяйственными операциями за апрель 20\_\_ г., определить тип изменений и составить бухгалтерский баланс на 1 мая по следующей форме.

**Бухгалтерский баланс организации на начало и конец периода**

Актив					Пассив				
Статья баланса	На 01.04.	№ п/п	Изменения (+,-)	На 01.05.	Статья баланса	На 01.04.	№ п/п	Изменения (+,-)	На 01.05.
1	2	3	4	5	6	7	8	9	10

*Данные для выполнения задания*

**Имущество и источники его образования машиностроительного завода на 01.04.20\_\_ г.**

№ п/п	Имущество и источники его образования	Сумма, руб.
1	Расчеты с персоналом по оплате труда	30 000
2	Уставный капитал	400 000
3	Расчетные счета	120 000
4	Незавершенное производство	60 000
5	Резерв предстоящих расходов	40 000
6	Основные средства	300 000
7	Материалы	60 000
8	Расчеты с поставщиками и подрядчиками	20 000
9	Краткосрочные кредиты банков	50 000

### Содержание хозяйственных операций за апрель 20\_\_ г.

№ п/п	Содержание хозяйственной операции	Сумма, руб.
1	Перечислено с расчетного счета в погашение краткосрочного кредита банка	50 000
2	Отпущены материалы в производство	40 000
3	Перечислено с расчетного счета в погашение задолженности поставщикам	5 000
4	Поступили материалы от поставщиков	10 000
5	Начислена заработная плата за изготовление продукции	60 000
6	Начислена заработная плата за отпуска (за счет резерва )	10 000

#### **ЗАДАНИЕ 4.2.5.**

А) Составить бухгалтерский баланс ОАО «Мара» по форме представленной таблицей задания 3.1.1. на основании данных для выполнения задания.

*Данные для выполнения задания*

#### **Состав имущества и его источников ОАО «Мара» на 01.09.20\_\_ г.**

№ п/п	Наименование средств и их источников	Сумма, тыс. руб.
1	Задолженность учредителей по вкладам в уставный фонд	30 000
2	Материалы	40 000
3	Доходные вложения в материальные ценности	10 000
4	Резервы предстоящих расходов	50 000
5	Нематериальные активы	10 000
6	Незавершенное производство	14 000
7	Готовая продукция	12 000
8	Товары	8 000
9	Основные средства	120 000
10	Расходы будущих периодов	5000
11	Задолженность покупателей	8 000
12	Краткосрочные кредиты и займы	6 000
13	Денежные средства в кассе	500
14	Нераспределенная прибыль	80 000
15	Уставный капитал	120 000
16	Задолженность перед персоналом по оплате труда	10 000
17	Денежные средства на расчетном счете	20 000
18	Сырье	8 000
19	Задолженность подотчетных лиц	500



20	Доходы будущих периодов	2 000
21	Финансовые вложения	3 000
22	Задолженность перед поставщиками и подрядчиками	9 000
23	Резервный капитал	5 000
24	Задолженность перед бюджетом	7 000

Б) Проанализировать изменения в балансе под влиянием хозяйственных операций. Определить статьи, затрагиваемые хозяйственными операциями. Решение оформить в форме таблице задания 3.2.4.

На основе решения задания А и заполненной таблицы составить баланс на конец отчетного месяца.

#### **Хозяйственные операции ОАО «Мара» за сентябрь 20\_\_ год**

№ п/п	Содержание хозяйственной операции	Сумма, тыс. руб.
1	Начислена заработная плата работникам основного производства	4 000
2	Получены деньги с расчетного счета в кассу	5 200
3	Отпущено сырье для производства продукции	800
4	С расчетного счета перечислены денежные средства поставщикам	9 000
5	Зачислены на расчетный счет денежные средства от покупателей	5 000
6	Выплачена из кассы заработная плата работникам	3 200
7	Из кассы выданы денежные средства подотчетному лицу на командировочные расходы	70
8	Переданы денежные средства из кассы на расчетный счет	1 200
9	Погашена задолженность перед бюджетом	3 000
10	Удержан НДФЛ из заработной платы работников	300
11	Погашен краткосрочный кредит банка	6 000
12	От поставщиков поступили материалы	1 300
13	За счет нераспределенной прибыли начислена работникам премия	2 000
14	Отпущены в производство материалы	2 100
15	За счет краткосрочного кредита банка погашена задолженность поставщику	2 000
16	За счет нераспределенной прибыли увеличен уставный фонд	20 000
17	Оприходована из основного производства готовая продукция	8 000

### Тема 4.3. Виды бухгалтерских балансов.

**Цель занятия-** усвоить основные виды бухгалтерских балансов, принципы их построения и формирования данных по статьям, отличительные признаки

#### ЗАДАНИЕ 4.3.1.

Заполните нижеследующую таблицу

#### Характеристика отдельных видов балансов

Вид баланса	Краткая характеристика
Вступительный (начальный) баланс	
Заключительный баланс	
Ликвидационный баланс	
Предварительный баланс	
Баланс-брутто	
Баланс - нетто	
Сальдовый баланс (текущий)	

#### ЗАДАНИЕ 4.3.2.

Составьте вступительный баланс организации на основе следующих данных на 01.07.20\_\_ г. Уставный капитал ООО «Смена», согласно учредительным документам, составляет 900 000 рублей. Одним из учредителей уже внесены денежные средства на расчетный счет в счет формирования вклада в уставный капитал ООО «Смена» в сумме 400 000 руб. Бухгалтерский баланс оформить по приводимой учебной форме.

#### Бухгалтерский баланс организации на \_\_.\_\_.20\_\_ г

Актив	Сумма, тыс.руб.	Пассив	Сумма, тыс.руб.
1 раздел. Внеоборотные активы ИТОГО по разделу 1		3 раздел. Капитал и резервы ИТОГО по 3 разделу	
2 раздел. Оборотные активы ИТОГО по разделу 1		4 раздел. Долгосрочные обязательства ИТОГО по 4 разделу	
		5 раздел. Краткосрочные обязательства ИТОГО по 5 разделу	
БАЛАНС		БАЛАНС	

#### ЗАДАНИЕ 4.3.3.

Общество с ограниченной ответственностью «Ника» имеет двух учредителей. Составьте разделительный баланс организации на два экономически независимых субъекта на 02.02.20\_\_г. по форме, представленной в задании 3.4.

По условиям договора разделение имущества и источников этого имущества должно быть поведено в следующих долях: 30% учредителю ООО «Софт» и 70% учредителю ООО «Момент» основе следующих данных на 01.07.20\_\_г.

**Текущий бухгалтерский баланс ООО «Ника» на 01.02.20\_\_г.**

Актив	Сумма, тыс.руб.	Пассив	Сумма, тыс.руб.
1 раздел. Внеоборотные активы		3 раздел. Капитал и резервы	
Основные средства	120 000	Уставный капитал	810 000
ИТОГО по разделу 1	120 000	ИТОГО по 3 разделу	810 000
2 раздел. Оборотные активы		4 раздел. Долгосрочные обязательства	
Запасы	180 000	ИТОГО по 4 разделу	
Денежные средства	510 000	5 раздел. Краткосрочные обязательства	
ИТОГО по разделу 1	690 000	ИТОГО по 5 разделу	
БАЛАНС	810 000	БАЛАНС	810 000

**ЗАДАНИЕ 4.3.4.**

ООО «Миф» имеет четырех учредителей. Составьте разделительный баланс организации «миф» на четыре экономически независимых субъекта на 02.02.20\_\_г. Бухгалтерский баланс на момент принятия решения о разделении имел следующий вид.

**Текущий баланс ООО «Миф» на 01.02.20\_\_г.**

Актив	Сумма, тыс.руб.	Пассив	Сумма, тыс.руб.
1 раздел. Внеоборотные активы		3 раздел. Капитал и резервы	
Основные средства	1800 000	Уставный капитал	2800 000
ИТОГО по разделу 1	1800 000	ИТОГО по 3 разделу	2800 000
2 раздел. Оборотные активы		4 раздел. Долгосрочные обязательства	
Запасы	200 000	ИТОГО по 4 разделу	
Денежные средства	800 000	5 раздел. Краткосрочные обязательства	
ИТОГО по разделу 1	1000 000	ИТОГО по 5 разделу	
БАЛАНС	2800 000	БАЛАНС	2800 000



По условиям договора разделение имущества и источников этого имущества должно быть проведено в следующих долях: 30% учредителю ООО «Софт», 10% учредителю ООО «Момент», 20% учредителю ООО «Свет», 40% учредителю ООО «Миг».

### **ЗАДАНИЕ 4.3.5.**

По условию задания составить бухгалтерский баланс – нетто и бухгалтерский баланс – брутто. Указать отличительные признаки.

*Данные для выполнения задания*

#### **Активы и пассивы организации на 01.03.20\_\_ г.**

Активы и пассивы	Сумма, тыс.руб.
Добавочный капитал	200 000
Амортизация основных средств	90 000
Уставный капитал	600 000
Запасы	350 000
Отложенные налоговые активы	50 000
Амортизация нематериальных активов	40 000
Долгосрочные финансовые вложения	120 000
Долгосрочные кредиты и займы	400 000
Кредиторская задолженность	130 000
Дебиторская задолженность	80 000
Нематериальные активы (первоначальная стоимость)	120 000
Денежные средства	360 000
Отложенные налоговые обязательства	70 000
Нераспределенная прибыль	100 000
Основные средства (первоначальная стоимость)	620 000
Резервы предстоящих расходов	70 000

## **Раздел 5. Бухгалтерские счета и двойная запись**

### ***Тема 5.1. Бухгалтерские счета, их назначение, структура.***

**Цель занятия**– усвоение порядка отражения на счетах бухгалтерского учета хозяйственных операций

### **ЗАДАНИЕ 5.1.1.**

Определите, какие из приведенных ниже счетов относятся к активным, пассивным и активно-пассивным счетам:

- |  |                              |
|--|------------------------------|
| 1. Расчетные счета                                 | 7. Валютные счета            |
| 2. Основное производство                           | 8. Прибыли и убытки          |
| 3. Нераспределенная прибыль<br>(непокрытый убыток) | 9. Расчеты с поставщиками    |
| 4. Расчеты по краткосрочным<br>кредитам и займам   | 10. Финансовые вложения      |
| 5. Добавочный капитал                              | 11. Уставный капитал         |
| 6. Основные средства заказчиками                   | 12. Материалы                |
|  | 13. Расчеты с покупателями и |

### **ЗАДАНИЕ 5.1.2.**

Откройте счет «Касса», отразите операции по движению денежных средств, подсчитайте обороты и выведите конечное сальдо.

#### **Исходные данные**

Остаток денег в кассе на 1.01. 200\_г. – 2 000 руб.

<b>Содержание операции</b>	<b>Сумма, руб.</b>
Поступили деньги с расчетного счета на выплату заработной платы	112 000
Выдана заработная плата работникам	112 000
Поступили деньги с расчетного счета на хозяйственные нужды	15 000
Выданы деньги Иванову И.И. под отчет на приобретение канцелярских товаров	1 500
Поступили деньги от покупателя	5 000

### **ЗАДАНИЕ 5.1.3.**

Оформить активный счет 10 «Материалы», подсчитать обороты по дебету, кредиту и сальдо на конец месяца.

На начало месяца на складе предприятия находились различные материалы на сумму 22000 р. В течение месяца отражены следующие хозяйственные операции, связанные с движением материалов:

<b>Содержание операции</b>	<b>Сумма, руб.</b>
1. Получены материалы от учредителей	10000
2. Списаны материалы в производство	15000
3. Поступили материалы от поставщиков	42000
4. Получены материалы безвозмездно	7000
5. Возвращены бракованные материалы поставщику	3000
6. Продан излишек материалов	8000

**ЗАДАНИЕ 5.1.4**

Оформить пассивный счет 66 «Расчеты по краткосрочным кредитам», рассчитать обороты и сальдо.

На начало месяца предприятие имеет задолженность банку за кредит 80000 р. В течение месяца отражены следующие хозяйственные операции, связанные с кредитованием предприятия:

<b>Содержание операции</b>	<b>Сумма, руб.</b>
1. Погашена часть кредита	50 000
2. Полностью погашена задолженность за кредит	30 000
3. В конце месяца получен очередной кредит банка	100 000

**ЗАДАНИЕ 5.1.5.**

Откройте пассивный счет «Расчеты с персоналом по оплате труда», отразите операции по движению задолженности, подсчитайте обороты и выведете конечное сальдо.

**Исходные данные**

Остаток задолженности работникам на 1.01. 20\_\_г. – 68 000 руб.

<b>Содержание операции</b>	<b>Сумма, руб.</b>
Начислена заработная плата за январь	145 000
Удержан с заработной платы налог на доходы физических лиц	18 850
Выдана заработная плата	186 150

**ЗАДАНИЕ 5.1.6.**

Оформить активно-пассивный счет 71 «Расчеты с подотчетными лицами», рассчитать сальдо конечное.

На начало месяца за инженером Ивановым И.И. числилась задолженность по подотчетной сумме в размере 2100 рублей, а также существовал долг организации Сидорову М.И. в размере 1500 рублей. В течение месяца отражены следующие хозяйственные операции, связанные с подотчетными лицами.

**Хозяйственные операции с подотчетными лицами за месяц**

<b>Содержание операции</b>	<b>Сумма, руб.</b>
1. Выдан аванс главному бухгалтеру Платоновой Т.А. на командировочные расходы	6 000
2. Возвращены денежные средства в кассу инженером Ивановым И.И.	2 100

## Продолжение таблицы

Содержание операции	Сумма, руб.
3. После возвращения из командировки главным бухгалтером Платоновой Т.А. предоставлены оправдательные документы (счет из гостиницы, билеты на поезд и т.д.) на сумму-	6 200
4. Возвращена Сидорову М.И. переплата по подотчетной сумме	1 100
5. Выдана подотчетная сумма завхозу Петрову Н.Н. на хозяйственные нужды	3 000
6. Сданы на склад разные хозяйственные материалы, приобретенные завхозом Петровым Н.Н.	2 500
7. Возвращен перерасход по подотчетной сумме главному бухгалтеру Платоновой Т.А.	200

**ЗАДАНИЕ 5.1.7.**

Составьте бухгалтерские проводки по хозяйственным операциям. Для этого необходимо:

- 1) определить корреспондирующие счета;
- 2) выявить тип каждого счета по отношению к балансу – активный (А), пассивный (П), активно-пассивный (А-П);
- 3) выявить характер изменений каждого счета, вызываемых хозяйственной операцией – увеличение (+), уменьшение (-);
- 4) определить, на какой стороне каждого счета должна быть записана хозяйственная операция – по дебету (Дт), или кредиту (Кт).

Перечисленные данные, а также сами бухгалтерские записи (проводки) запишите в соответствующие графы далее следующей таблицы.

**Составление бухгалтерских проводок по хозяйственным операциям**

№ п/п	Содержание хозяйственной операции	Корреспондирующие счета	А, П, А-П	+, -	Дт, Кт	Бухгалтерская запись (проводка)
1	2	3	4	5	6	7
1	Зачислен на расчетный счет долг покупателя- 600 усл.ед					
2	Отпущены на производство продукции материалы -20 усл.ед					
3	Сданы из кассы на расчетный счет денежные средства - 10 усл.ед					
4	Оприходованы на склад материалы, поступившие от поставщика – 300 усл.ед					

## Продолжение таблицы

1	2	3	4	5	6	7
5	С расчетного счета перечислен долг банку за долгосрочный кредит- 30 усл.ед					
6	Выдана из кассы заработная плата рабочим – 50 усл.ед					
7	Погашена задолженность перед поставщиками средствами валютного счета – 500 усл.ед					
8	Продана готовая продукция- 60 усл.ед					

**ЗАДАНИЕ 5.1.8.**

1) На основании бухгалтерского баланса открыть счета бухгалтерского учета;

**Бухгалтерский баланс ОАО «Кедр» на 1 января 20\_\_ г.**

<b>Актив</b>		<b>Пассив</b>	
Наименование статей	Сумма, руб.	Наименование статей	Сумма, руб.
<b>I. Внеоборотные активы</b>		<b>III. Капитал и резервы</b>	
Основные средства:	930 000	Уставный капитал	870 000
<i>Итого по разделу I</i>		<i>Итого по разделу III</i>	
<b>II. Оборотные активы</b>		<b>У. Краткосрочные обязательства</b>	
Материалы	32 000	Расчеты по оплате труда	102 000
Касса	1000	Расчеты с поставщиками и подрядчиками	140 000
Расчетные счета	149 000		
<i>Итого по разделу II</i>		<i>Итого по разделу V</i>	
<b>Баланс</b>	<b>1 112 000</b>	<b>Баланс</b>	<b>1 112 000</b>

2) Отразить на счетах бухгалтерского учета хозяйственные операции за месяц способом двойной записи, оформляя результаты в виде таблицы:

**Хозяйственные операции ОАО «Кедр» в январе 20\_\_ г.**

№ п/п	Содержание хозяйственной операции	Сумма, руб.	Корреспонденция счетов	
			Дебет	Кредит
1	2	3	4	5
1	Отпущены со склада в производство материалы	22 000		
2	Начислена заработная плата рабочим основного производства	36 000		
3	Поступили с расчетного счета в кассу денежные средства для выплаты заработной платы	102 000		

## Продолжение таблицы

№ п/п	Содержание хозяйственной операции	Сумма, руб.	Корреспонденция счетов	
			Дебет	Кредит
4	Выдана заработная плата работникам организации	102 000		
5	Зачислен на расчетный счет краткосрочный кредит банка	130 000		
6	Поступили от поставщика материалы	46 000		
7	Перечислено с расчетного счета в погашение задолженности поставщикам за материалы	174 000		
8	Выпущена из производства готовая продукция	50 000		

- 3) Подсчитать обороты за месяц и конечные остатки;
- 4) По данным остатков на счетах составить бухгалтерский баланс ОАО «Кедр» на 1 февраля 20\_\_ г.

**ЗАДАНИЕ 5.1.9.**

- 1) На основании бухгалтерского баланса открыть счета бухгалтерского учета;
- 2) Отразить на счетах бухгалтерского учета хозяйственные операции за месяц способом двойной записи оформляя результат в виде таблицы;
- 3) Подсчитать обороты за месяц и конечные остатки;
- 4) По данным счетов составить бухгалтерский баланс ОАО «Сельмаш» на 1 ноября 20\_\_ г.

*Условие для выполнения задания*

**Бухгалтерский баланс ОАО «Сельмаш» на 1 октября 20\_\_ г.**

Актив		Пассив	
Наименование статей	Сумма, руб.	Наименование статей	Сумма, руб.
<b>I. Внеоборотные активы</b>		<b>III. Капитал и резервы</b>	
Основные средства	724 000	Уставный капитал	747 000
<i>Итого по разделу I</i>	<i>724 000</i>	<i>Итого по разделу III</i>	<i>747 000</i>
<b>II. Оборотные активы</b>		<b>V. Краткосрочные обязательства</b>	
Материалы	45 000	Краткосрочный кредит	250 000
Незавершенное производство	11 200	Расчеты по налогам и сборам	42 000
Дебиторская задолженность	15 800		
Касса	3000		
Расчетный счет	240 000		
<i>Итого по разделу II</i>	<i>315 000</i>	<i>Итого по разделу V</i>	<i>292 000</i>
<b>Баланс</b>	<b>1 039 000</b>	<b>Баланс</b>	<b>1 039 000</b>

### Хозяйственные операции ОАО «Сельмаш» за октябрь 200\_\_ г.

№ п/п	Содержание хозяйственной операции	Сумма, руб.	Корреспонденция счетов	
			Дебет	Кредит
1	Зачислена на расчетный счет дебиторская задолженность	15 800		
2	Принят к оплате счет поставщика за поступившие материалы	16 000		
3	Начислена заработная плата рабочим основного производства	35 000		
4	Отпущены со склада в производство материалы	49 000		
5	Перечислено с расчетного счета в погашение задолженности поставщикам за поступившие материалы	16 000		
6	Выдано из кассы под отчет на хозяйственные расходы	1500		
7	Перечислены с расчетного счета налоги в бюджет	42 000		
8	Перечислено с расчетного счета в погашение задолженности по кредиту	140 000		
9	Израсходовано подотчетным лицом на производственные цели	1350		
10	Возвращен в кассу подотчетным лицом остаток неиспользованных денежных средств	?		

#### ЗАДАНИЕ 5.1.10.

1) На основании бухгалтерского баланса открыть счета бухгалтерского учета;

#### Бухгалтерский баланс мебельной фабрики «Комфорт» на 1 ноября 20\_\_ г.

Актив		Пассив	
Наименование статей	Сумма, руб.	Наименование статей	Сумма, руб.
<b>I. Внеоборотные активы</b>		<b>III. Капитал и резервы</b>	
Основные средства	641 000	Уставный капитал	821 000
<i>Итого по разделу I</i>	641 000	<i>Итого по разделу III</i>	821 000
<b>II. Оборотные активы</b>		<b>IV. Краткосрочные обязательства</b>	
Материалы	96 000	Расчеты с поставщиками	75 400
Незавершенное производство	49 400	Расчеты по налогам и сборам	42 600
Готовая продукция	51 200	Расчеты по оплате труда	105 700
Расчеты с покупателями	64 900		
Касса	5200		
Расчетный счет	137 000		
<i>Итого по разделу II</i>	315 000	<i>Итого по разделу IV</i>	223 500
<b>Баланс</b>	<b>1 044 700</b>	<b>Баланс</b>	<b>1 044 700</b>

2) Отообразить на счетах бухгалтерского учета хозяйственные операции за месяц способом двойной записи оформляя результат в виде таблицы:

**Хозяйственные операции мебельной фабрики «Комфорт»  
за ноябрь 20\_\_ г.**

№ п/п	Содержание хозяйственной операции	Сумма, руб.	Корреспонденция счетов	
			Дебет	Кредит
1	Зачислен на расчетный счет краткосрочный кредит банка	102 500		
2	Получены в кассу с расчетного счета деньги для выдачи заработной платы	105 700		
3	Выдана заработная плата работникам организации	94 600		
4	Возвращена из кассы на расчетный счет своевременно не полученная заработная плата	11 100		
5	Перечислено с расчетного счета поставщикам в погашение задолженности	70 000		
6	Отпущены со склада в производство материалы	36 000		
7	Внесены на расчетный счет денежные средства от покупателей за ранее реализованную продукцию	18 600		
8	С расчетного счета перечислено в погашение задолженности перед бюджетом по налогам	42 600		
9	Выпущена из производства готовая продукция	63 000		

3) Подсчитать обороты за месяц и конечные остатки;

4) По данным конечных остатков на счетах составить бухгалтерский баланс мебельной фабрики «Комфорт» на 1 декабря 200\_\_ г.

**ЗАДАНИЕ 5.1.11.**

На основе данных для выполнения задания сформулировать содержание хозяйственных операций, результат оформить в таблице, представленной далее.

Корреспонденция счетов		Сумма, руб.	Содержание хозяйственной операции
Дебет	Кредит		
<i>Код счета</i>	<i>Код счета</i>	$\Sigma$	.....

*Данные для выполнения задания*

№ п/п	Наименование корреспондирующих счетов		Сумма, руб.
	Дебет	Кредит	
1	Расчетный счет	Краткосрочный кредит банка	64 000
2	Касса	Расчетный счет	20 000



## Продолжение таблицы

№ п\п	Дебет	Кредит	Сумма, руб.
3	Расчеты по налогам и сборам	Расчетный счет	12 000
4	Материалы	Расчеты с поставщиками и подрядчиками	16 000
5	Расчеты с подотчетными лицами	Касса	2200
6	Материалы	Расчеты с подотчетными лицами	2000
7	Касса	Расчеты с подотчетными лицами	200
8	Расчеты с персоналом по оплате труда	Расчеты по налогам и сборам	8600
9	Основное производство	Материалы	13000

**ЗАДАНИЕ 5.1.12.**

На основе данных для выполнения задания сформулировать содержание хозяйственных операций, результат оформить в нижеприведенной таблице.

Корреспонденция счетов		Сумма, руб.	Содержание хозяйственной операции
Дебет	Кредит		
<i>Код счета</i>	<i>Код счета</i>	$\Sigma$	.....

*Данные для выполнения задания*

№	Наименование корреспондирующих счетов		Сумма, руб.
	Дебет	Кредит	
1	Основное производство	Расчеты с персоналом по оплате труда	56000
2	Топливо	Расчеты с поставщиками и подрядчиками	6000
3	Запасные части	Расчеты с поставщиками и подрядчиками	8000
4	Расчеты с поставщиками и подрядчиками	Расчетный счет	14000
5	Основное производство	Материалы	20936
6	Касса	Расчетный счет	48000
7	Готовая продукция	Основное производство	84000
8	Расчеты с персоналом по оплате труда	Касса	36000
9	Касса	Расчеты с персоналом по возмещению ущерба	3100
10	Основное производство	Расчеты с подотчетными лицами	300

**ЗАДАНИЕ 5.1.13.**

На основе данных для выполнения задания сформулировать содержание хозяйственных операций, результат оформить в нижеприведенной таблице.

Корреспонденция счетов		Сумма, руб.	Содержание хозяйственной операции
Дебет	Кредит		
Код счета	Код счета	Σ	.....

*Данные для выполнения задания*

№	Наименование корреспондирующих счетов		Сумма, руб.
	Дебет	Кредит	
1	Расчеты по налогам и сборам	Расчетный счет	24000
2	Расчетный счет	Касса	96000
3	Расчеты по социальному страхованию и обеспечению	Расчетный счет	20000
4	Материалы	Расчеты с учредителями по взносам в уставный капитал	49000
5	Основное производство	Амортизация основных средств	1900
6	Касса	Расчетный счет	1000
7	Брак в производстве	Материалы	4000
8	Расчеты с персоналом по оплате труда	Брак в производстве	2300
9	Вспомогательные производства	Топливо	2900
10	Продажи	Готовая продукция	80000

### **ЗАДАНИЕ 5.1.14.**

1) По условию задания составить бухгалтерские записи.

*Условие для выполнения задания*

За март были совершены следующие хозяйственные операции:

- 1) поступили товары от ОАО «У пруда» на сумму - 400 руб.;
- 2) поступили товары от ЗАО «В лесу» на сумму - 1200 руб.;
- 3) с расчетного счета перечислено ЗАО «В лесу» - 2000 руб.;
- 4) с расчетного счета перечислено ОАО «У пруда» - 1000 руб.

Сальдо начальное (на 1 марта) по счету 60 «Расчеты с поставщиками и подрядчиками» — 6000 руб. (в том числе ОАО «У пруда» — 1000 руб., ЗАО «В лесу» — 5000 руб.). Сальдо начальное по счету 51 «Расчетные счета» —

10 000 руб. Кредитовое сальдо начальное по счету 76 «Расчеты с разными дебиторами и кредиторами» - 4000 руб.

2) Открыть счета синтетического учета, 41 «Товары», 51 «Расчетный счет», 76 «Расчеты с разными дебиторами и кредиторами», 60 «Расчеты с поставщиками и подрядчиками», к счету 60 открыть аналитические счета - ОАО «У пруда», «В лесу»; отразить в них хозяйственные операции, посчитать обороты и сальдо.

3) составить оборотные ведомости по синтетическим и аналитическим счетам, согласно нижеследующих форм

#### **Оборотная ведомость по счетам синтетического учета.**

Код счета	Наименование счета	Сальдо начальное		Оборот		Сальдо конечное	
		Дебет	Кредит	Дебет	Кредит	Дебет	Кредит
ИТОГО							

#### **Оборотная ведомость по счетам аналитического учета.**

Наименование поставщика	Сальдо на начало месяца		Оборот за месяц		Сальдо на конец месяца	
	Дебет	Кредит	Дебет	Кредит	Дебет	Кредит
Итого						

#### **ЗАДАНИЕ 5.1.15.**

Для выполнения задания необходимо:

- 1) на основании остатков по бухгалтерским счетам ООО «Уренгой» на 31.03.20\_\_ г. составьте бухгалтерский баланс.
- 2) в журнале регистрации хозяйственных операций составьте и запишите бухгалтерские проводки, определив недостающие суммы:
- 3) откройте бухгалтерские счета, запишите в них начальное сальдо, разнесите операции по счетам, подсчитайте обороты за месяц и выведите конечное сальдо.
- 4) составьте оборотную ведомость по синтетическим счетам
- 5) составьте бухгалтерский баланс на 30 апреля.

Условия для выполнения задания

**Остатки по счетам на 31.03.20\_\_г**

Наименование счета	Сумма, д.е.
Основные средства	400 000
Незавершенное производство	100 000
Материалы	40 000
Готовая продукция	80 000
Касса	6 000
Расчетный счет	300 000
Расчеты с поставщиками и подрядчиками (долг подрядчикам)	30 000
Расчеты с персоналом по оплате труда (долг организации работникам)	50 000
Расчеты с подотчетными лицами (долг подотчетного лица)	4 000
Уставный капитал	800 000
Прибыли и убытки (прибыли)	50 000

**Журнал регистрации хозяйственных операций за апрель**

№ п/п	Документ и краткое содержание операции	Сумма д.е.	Корреспондирующие счета	
			Дебет	Кредит
1	2	3	4	5
1	<i>Счета и приходные ордера склада.</i> Оприходованы на склад поступившие от поставщиков материалы	20 000		
2	<i>Выписка из расчетного счета.</i> Перечислено в оплату счетов поставщиков	30 000		
3.	<i>Лимитно-заборные карты.</i> Отпущены материалы в основное производство для изготовления продукции.	30 000		
4	<i>Расчетная ведомость.</i> Начислена заработная плата рабочим основного производства за изготовление продукции	50 000		
5.	<i>Расчет.</i> Начислены социальные платежи по заработной плате (ставка 34% (усл))	?		
6	Начислен налог на доходы физических лиц (ставка налога 13%)	?		
7	<i>Авансовый отчет.</i> Приобретены подотчетным лицом материалы за счет подотчетных сумм.	3 000		
8	<i>Справка бухгалтерии.</i> Удержан из заработной платы подотчетного лица невозвращенный остаток подотчетных сумм	1 000		
9	<i>Выписка из расчетного счета, приходный кассовый ордер:</i> - получено в кассу для выдачи заработной платы: - на командировочные расходы	? 6 000		
10	<i>Расходные кассовые ордера.</i> Выдано: - зарплата персоналу - под отчет директору на расходы по командировке	? 5 000		

## Продолжение таблицы

1	2	3	4	5
11	Приходный ордер склада. Возвращены на склад не использованные в производстве материалы	5 000		
12	Выписка из расчетного счета. Сдана на расчетный счет излишне полученная сумма на командировочные расходы	?		
13	Накладные. Сдана на склад из производства готовая продукция, оцененная по сумме фактических затрат	?		

**ЗАДАНИЕ 5.1.16.**

На основе нижеприведенных данных баланса необходимо:

- открыть бухгалтерские счета на каждую статью баланса;
- отразить на бухгалтерских счетах каждую хозяйственную операцию из регистрационного журнала с помощью двойной записи;
- подсчитать обороты за месяц и вывести конечное сальдо;
- по данным счетов составить оборотную ведомость;
- по данным оборотной ведомости составить бухгалтерский баланс ОАО «Полимер» на 01.02.20\_\_ г.

**Бухгалтерский баланс ОАО «Полимер» на 01.01.20\_\_ г.**

Актив		Пассив	
Наименование статей	Сумма, руб.	Наименование статей	Сумма, руб.
1	2	3	4
<b>I. Внеоборотные активы</b>		<b>III. Капитал и резервы</b>	
Основные средства	5 342 340	Уставный капитал	6 500 000
		Добавочный капитал	743 107
		Резервный капитал	60 000
		Нераспределенная прибыль (непокрытый убыток)	65 000
<i>Итого по разделу I</i>	5 342 340	<i>Итого по разделу III</i>	7 368 107
<b>II. Оборотные активы</b>		<b>У. Краткосрочные обязательства</b>	
Основные материалы	611 800	Краткосрочные кредиты банка	75 900
Вспомогательные материалы	20 800	Расчеты с поставщиками и подрядчиками	465 400
Топливо	133 170	Расчеты с бюджетом по налогам и сборам	70 200
Незавершенное производство	505 000	Расчеты с персоналом по оплате труда	225 000

## Продолжение таблицы

1	2	3	4
Готовая продукция	942 300	Расчеты по социальному страхованию и обеспечению	83 500
Товары отгруженные	285 000	Расчеты с разными кредиторами	37 500
Расчеты с подотчетными лицами	850	Доходы будущих периодов	60 000
Расчеты с разными дебиторами	347	Резервы предстоящих расходов	75 000
Касса	4 000		
Расчетный счет	615 000		
<i>Итого по разделу II</i>	<i>3 118 267</i>	<i>Итого по разделу V</i>	<i>1 092 500</i>
<b>Баланс</b>	<b>8 460 607</b>	<b>Баланс</b>	<b>8 460 607</b>

## Журнал хозяйственных операций за январь 20\_\_ г.

№ п/п	Содержание хозяйственной операции	Сумма, руб.	Корреспонденция счетов	
			Дебет	Кредит
1	Перечислено с расчетного счета в погашение краткосрочного кредита банка	60 000		
2	Начислена заработная плата рабочим основного производства	120 000		
3	Получены денежные средства в кассу организации на выплату заработной платы	100 000		
4	Выдана из кассы заработная плата	98 000		
5	Депонирована не выплаченная заработная плата	2 000		
6	Поступили основные материалы от поставщика	46 800		
7	Перечислено с расчетного счета в погашение задолженности поставщикам за материалы	200 000		
8	Перечислено с расчетного счета в погашение задолженности органам социального страхования и обеспечения	83 500		
9	Выдан Григорьеву В.С. аванс на командировочные расходы	3 000		
10	Отпущены со склада материалы в производство	40 000		
11	Начислена амортизация на основные средства, используемые в основном производстве	2 900		
12	Отчислена прибыль в резервный капитал	50 000		

**ЗАДАНИЕ 5.1.17.**

1. Составьте бухгалтерский баланс организации, расположив наименования бухгалтерских счетов, представленных в нижеследующей таблице, в активе и пассиве в порядке следования соответствующих статей баланса.

### Расшифровка остатков по синтетическим счетам

Наименование счета	Сумма, д. е.
Основные средства	1 600 000
Материалы	352 000
Расчетные счета	1 148 000
Расчеты с поставщиками и подрядчиками (долг поставщикам)	800 000
Расчеты по краткосрочным кредитам и займам	200 000
Расчеты по социальному страхованию и обеспечению	20 000
Расчеты с персоналом по оплате труда (долг организации работникам)	80 000
Уставный капитал	2 000 000

### Расшифровка остатка счета 10 «Ткани»

Наименование материалов	Единица измерения	Цена, д. е.	Количество	Сумма, д. е.
Ткань хлопчатобумажная	м	80	400	32000
Ткань шерстяная	м	150	800	120000
Ткань шелковая	м	200	1000	200000
<b>Итого</b>				352000

### Расшифровка остатка счета 60 «Расчеты с поставщиками и подрядчиками»

Наименование поставщика	Сумма, д. е.
ОАО «Русский текстиль»	300 000
ОАО «Мануфактура»	500 000
<b>Итого</b>	800 000

2. В журнале регистрации хозяйственных операций составьте и запишите бухгалтерские проводки, определив недостающие суммы.

№ п/п	Документ и краткое содержание операции	Сумма, д.е.	Корреспондирующие счета	
			дебет	кредит
1	<i>Выписка с расчетного счета.</i> Перечислено в погашение задолженности:			
	а) банку по краткосрочному кредиту	?		
	б) поставщикам:			
	ОАО «Русский текстиль»	100 000		
	ОАО «Мануфактура»	200 000		
2	<i>Приходные ордера склада.</i> Оприходованы на склад поступившие от ОАО «Русский текстиль»:			
	а) ткань хлопчатобумажная — 100 м	?		
	б) ткань шерстяная — 200 м	?		
3	<i>Требования.</i> Отпущены в пошивочный цех для пошива швейных изделий:			
	а) ткань хлопчатобумажная - 300 м	?		
	б) ткань шерстяная — 500 м	?		
	в) ткань шелковая — 800 м	?		

## Продолжение таблицы

№ п/п	Документ и краткое содержание операции	Сумма, д.е.	Корреспондирующие счета	
			дебет	кредит
4	<i>Приходные ордера склада.</i> Приняты на склад от ОАО «Мануфактура»:			
	а) ткань шерстяная — 300 м	?		
	б) ткань шелковая — 600 м	?		
5	<i>Расчетная ведомость.</i> Начислена зарплата рабочим пошивочного цеха	100 000		
6	<i>Справка.</i> Начислены социальные страховые платежи позаработной плате (ставка налога — 34% (условно))	?		
7	<i>Справка.</i> Удержан налог на доходы из начисленной зарплаты (ставка налога — 13%)	?		
8	<i>Накладные.</i> Приняты на склад сэкономленные при пошиве:			
	а) ткань шерстяная — 30 м	?		
	б) ткань шелковая — 10 м	?		
9	<i>Выписка с расчетного счета.</i> Перечислено в погашение задолженности:			
	а) органам социального страхования	?		
	б) бюджету	?		
	в) поставщикам:			
	ОАО «Русский текстиль»	100 000		
	ОАО «Мануфактура»	300 000		
10	<i>Приходный кассовый ордер.</i> Получено в кассу для выдачи зарплаты	?		
11	<i>Расходный кассовый ордер.</i> Выдана заработная плата рабочим полностью	?		

3. Откройте синтетические счета, запишите в них начальные сальдо, разнесите операции по счетам, подсчитайте дебетовые и кредитовые обороты за месяц и выведите конечные сальдо.

4. Составьте оборотную ведомость по синтетическим счетам за май. Проверьте наличие в ней трех равенств и объясните причины их возникновения.

5. На основе известных данных откройте аналитические счета к счетам 10 «Ткани» и 60 «Расчеты с поставщиками и подрядчиками», произведите в них необходимые записи.

6. Составьте оборотные ведомости по аналитическим счетам к счетам 10 «Материалы» и 60 «Расчеты с поставщиками и подрядчиками», используя нижеприведенные формы таблиц. Сверьте итоги оборотных ведомостей с



итогами соответствующих синтетических счетов.

### Оборотная ведомость по счетам синтетического учета.

Код счета	Наименование счета	Сальдо начальное		Оборот		Сальдо конечное	
		Дебет	Кредит	Дебет	Кредит	Дебет	Кредит
ИТОГО							

### Оборотная ведомость по счетам аналитического учета к счету 60 «Расчеты с поставщиками и подрядчиками»

Наименование поставщика	Сальдо на начало месяца		Оборот за месяц		Сальдо на конец месяца	
	Дебет	Кредит	Дебет	Кредит	Дебет	Кредит
ИТОГО						

### Оборотная ведомость по аналитическим счетам к счету 10 «Материалы»

Наименование материалов	Ед. измерения	Цена, руб.	Остаток на начало месяца		Оборот за месяц				Остаток на конец месяца	
			Кол-во	Сумма	Дебет		Кредит		Кол-во	Сумма
					Кол-во	Сумма	Кол-во	Сумма		
Итого										

7. Составьте бухгалтерский баланс на конец периода.

### ЗАДАНИЕ 5.1.18.

В журнале регистрации хозяйственных операций укажите содержание операций, которые могли бы быть оформленными соответствующими бухгалтерскими проводками. Задание оформить в виде нижеследующей таблицы.

### Журнал регистрации хозяйственных операций

№ п/п	Содержание хозяйственной операции	Корреспондирующие счета		Сумма д.е.
		Дебет	Кредит	
1		71	50	15 000
2		50	51	30 000
3		10	60	430 000
4		51	66	500 000

## Продолжение таблицы

№ п/п	Содержание хозяйственной операции	Корреспондирующие счета		Сумма д.е.
		Дебет	Дебет	
5		20	10	67 000
6		50	71	2 000
7		60	51	430 000
8		68	51	35 000
9		66	51	1 000
10		43	20	500 000
11		20	70	450 000
12		51	50	260 000
13		70	50	3 5000
14		52	62	32 000
15		90	43	56 000
16		67	52	21 000
17		94	10	7 000
18		23	70	89 000

**Тема 5.2. Классификация бухгалтерских счетов по различным признакам.**

**Цель занятия** - усвоение порядка классификации счетов по экономическому содержанию и назначению и структуре

**ЗАДАНИЕ 5.2.1.**

Произвести группировку представленного перечня счетов бухгалтерского учета по структуре, представленной в нижеследующей таблице:

**Классификация бухгалтерских счетов по структуре**

N n/n	Код счета	Структура счета		
		Активный	Пассивный	Активно-пассивный
1	50	Касса		
2	51	Расчетный счет		

Данные для выполнения задания

№ n/n	Наименование счета
1	Материалы
2	Готовая продукция
3	Расчеты- с поставщиками
4	Расчеты с различными дебиторами и кредиторами
5	Нематериальные активы
6	Прибыли и убытки
7	Общехозяйственные расходы

## Продолжение таблицы

<i>№ n/n</i>	<i>Наименование счета</i>
8	Амортизация основных средств
9	Расчеты с подотчетными лицами
10	Резервный капитал
11	Финансовые вложения
12	Расчеты с персоналом по оплате труда
13	Амортизация нематериальных активов
14	Расчетные счета
15	Расчеты по налогам и сборам
16	Продажи

**ЗАДАНИЕ 5.2.2.**

На основе типового плана счетов (приложение 2) осуществить группировку счетов бухгалтерского учета по экономическому содержанию в виде таблицы.

**Классификация счетов бухгалтерского учета по экономическому содержанию**

<i>Группа</i>	<i>Код счета</i>
<i>Инвентарные счета</i>	
<i>Денежные счета</i>	
<i>Фондовые счета</i>	
<i>Расчетные счета</i>	
<i>Регулирующие счета</i>	

**ЗАДАНИЕ 5.2.3.**

На основе типового плана счетов (приложение 2) осуществить группировку счетов бухгалтерского учета по назначению и структуре в виде нижеследующей таблицы.

**Классификация счетов бухгалтерского учета по назначению и структуре**

<i>Группа</i>	<i>Код счета</i>
<i>Собирательно-распределительные</i>	
<i>Отчетно-распределительные</i>	
<i>Калькуляционные счета</i>	
<i>Операционно-результатные счета</i>	
<i>Финансово-результатные</i>	

**ЗАДАНИЕ 5.2.4.**

Укажите, на каких счетах будут числиться данные средства на мебельном комбинате.

1. Пиломатериалы на складе.
2. Здание цеха.
3. Наличные денежные средства.
4. Диваны на складе.
5. Лак мебельный.
6. Валютные средства.
7. Торговая марка.
8. Акции другого предприятия.
9. Краскораспылитель.
10. Ограда здания.
11. Полки книжные.
12. Гвозди на складе.
13. Столярные станки.
14. Стулья на складе.
15. Инструменты.
16. Краска для ремонта.
17. Светильники.
18. Лицензия.
19. Микрокалькуляторы.
20. Кресла на складе.

Укажите классификацию данных счетов по экономическому содержанию.

**Раздел 6. Документирование хозяйственных процессов*****Тема 6.1. Сущность и значение бухгалтерских документов.***

**Цель занятия**– усвоить сущность и значение первичных документов в учетном процессе; предъявляемые требования по заполнению документов и исправлению допущенных ошибок при их оформлении.

**ЗАДАНИЕ 6.1.1.**

1. Составьте первичные документы: приходные и расходные ордера.
2. Составьте журнал регистрации приходных и расходных кассовых документов.
3. Заполните кассовую книгу.

Для выполнения задания использовать типовые бланки документов.

***Условия задания***

***Информация о предприятии:*** ООО «Мир флоры». Руководитель - Сидоров О.С., главный бухгалтер – Орлова Г.Н., кассир – Иванова Л.П. Операции по кассе проходили 15 марта. Остаток денежных средств в кассе на 15 апреля – 5 000 рублей.

1. Получено бухгалтером Петровой О.С. с расчетного счета по чеку № 151832 и сдано в кассу по приходному кассовому ордеру № 27 25 000 рублей на хозяйственные расходы.

2. Кассир Иванова Л.П. выдала по расходному кассовому ордеру № 12 начальнику сбытового отдела 20 000 рублей на расходы по командировке в г. Москву для заключения договора купли-продажи.
3. По приходному кассовому ордеру № 28 в кассу поступили деньги от экспедитора Васильева О.М. – возврат излишне выданных денег на хозяйственные расходы – 4 000 рублей.
4. По приходному кассовому ордеру № 29 в кассу поступили деньги от мастера цеха №3 Федоровой А.Н. в погашение ранее взятой ссуды, на индивидуальные нужды – 3 000 рублей.
5. По расходному кассовому ордеру № 13 выдано из кассы инженеру Николаеву О.А. в подотчет на приобретение инструмента – 6 000 рублей.
6. По расходному кассовому ордеру № 14 выдана из кассы депонированная заработная плата экспедитору Васильеву О.М. – 6 000 рублей.

### **ЗАДАНИЕ 6.1.2.**

Используя заполненное требование на отпуск материала (Приложение ), по которому произведена операция, произведите его проверку:

- по форме
- арифметически
- по существу.

Выводы оформите письменно

### **ЗАДАНИЕ 6.1.3.**

Разработайте форму документа «Акт закупки продовольствия у частного лица».

## ***6.2. Классификация бухгалтерских документов.***

**Цель занятия** - усвоение порядка классификации бухгалтерских документов

### **ЗАДАНИЕ 6.2.1.**

Проставьте в нижеследующей таблице вид первичного документа: организационно-распорядительный (ОР), оправдательный (О), комбинированный (К), документ бухгалтерского оформления (БО)

### Классификация первичных документов

№ п/п	Название документов	Вид документа
1	Доверенность на получение материальных ценностей	
2	Акт о приемке материалов	
3.	Приказ о приеме на работу	
4	Приходный кассовый ордер	
5.	Акт приемки-передачи объектов основных средств	
6	Требование на материалы	
7	Ведомость начисления амортизации основных средств	
8	Платежное поручение	
9	Авансовый отчет подотчетного лица	
10	Ведомость начисления заработной платы	
11	Распоряжение об оплате выполненных совместителями работ	
12	Договор купли-продажи	
13	Гарантийное письмо об оплате основных средств, планируемых для приобретения	
14	Приказ о направлении работника в командировку	
15	Приказ о назначении комиссии по делу об утере документов	
16	Расчет налога на прибыль	

### *Тема 6.3. Понятие и значение документооборота в учетной работе*

**Цель занятия** – усвоение значения документооборота и его организации на предприятии.

#### **ЗАДАНИЕ 6.3.1.**

Выберете и расположите по порядку действия, которые надо совершить, чтобы сдать кассовые документы в архив на хранение

1. вписать
2. списать

9. обработать
10. разработать.

- |  |                                       |
|--|---------------------------------------|
| 3. передать в архив.                   | 11. положить в сейф.                  |
| 4. подписать                           | 12. переплести                        |
| 5. оформить архивную справку           | 13. сосчитать число документов        |
| 6. подобрать в хронологическом порядке | 14. доложить руководителю организации |
| 7. пронумеровать                       |                                       |
| 8. проштамповать                       |                                       |

### **ЗАДАНИЕ 6.3.2.**

Разработайте форму графика документооборота и оформите ее в виде

- таблицы
- графика
- схемы
- или другой формы.

Укажите, какая форма графика документооборота будет наиболее эффективна и удобна в применении в учетной работе

### **ЗАДАНИЕ 6.3.3.**

Проставьте в нижеследующей таблице сроки хранения документации бухгалтерии.

Наименование документации	Срок хранения (лет)
Приходные и расходные кассовые ордера	
Выписки из расчетного счета	
Авансовые отчеты подотчетных лиц	
Бухгалтерская (финансовая) отчетность	
Накладные на отпуск материалов на сторону	
Товарно-транспортные накладные	
Ведомости на выдачу дивидендов (работникам)	
Приходные ордера на материалы	
Платежные банковские документы	
Кассовая книга	
Лицевые счета работников организации	

## **Раздел 7. Инвентаризация и ее значение в хозяйственной деятельности организации**

### ***Тема 7.1. Сущность и значение инвентаризации.***

**Цель занятия**– усвоение основных принципов отражения в учете результатов инвентаризации.

### **ЗАДАНИЕ 7.3.1.**

Проведена плановая инвентаризация. В ходе инвентаризации выявлены недостача материалов и денежных средств по кассе. Отрадите недостачу материалов и денежных средств по кассе в учете. Составьте журнал учета хозяйственных операций.

#### *Исходные данные*

По итогам инвентаризации выявлена недостача материалов в размере 5 000 рублей и денежных средств по кассе на сумму 1 000 рублей. Виновное лицо по недостаче материалов не установлено. Виновное лицо по недостаче в кассе - кассир. Кассир согласен возместить недостачу и внести соответствующую сумму.

#### **Журнал хозяйственных операций**

№ п/п	Содержание хозяйственной операции	Сумма, руб.	Бухгалтерская запись	
			Дебет	Кредит
Итого				

### **ЗАДАНИЕ 7.3.2.**

Проведена плановая инвентаризация. В ходе инвентаризации выявлены недостача материалов на складе и излишки денежных средств по кассе. Отрадите недостачу материалов и излишков денежных средств по кассе в учете. Составьте журнал учета хозяйственных операций.

#### *Исходные данные*

По итогам инвентаризации выявлена недостача материалов в размере 200 рублей в пределах норм естественной убыли. Выявленные излишки денежных средств по кассе составили 2 000 рублей.

#### **Журнал хозяйственных операций**

№ п/п	Содержание хозяйственной операции	Сумма, руб.	Бухгалтерская запись	
			Дебет	Кредит



Итого				

### ЗАДАНИЕ 7.3.3.

1. По данным таблицы 1 и 2 осуществите решение в таблице 3.
2. Отрадите на счетах бухгалтерского учета результаты инвентаризации.

Таблица 1

#### Данные из предыдущей инвентаризационной описи № 1 товарно-материальных ценностей на 01.10.200\_ г.

№ п/п	Наименование товарно-материальных ценностей	Ед.изм.	Цена, руб.	Фактическое наличие	
				Кол-во	Сумма, руб.
1.	Шпилька	шт.	2,5	58	145
2.	Штырь подъемный	шт.	8,5	53	450,5
3.	Болт	шт.	0,17	50	8,5
4.	Втулка	шт.	0,541	31	16,74
5.	Заклепки	кг	0,67	1	0,67
6.	Пружина	шт.	1,08	42	45,36
7.	Нитки бобинные	шт.	1,6	3	4,8
8.	Лист медный	кг	13,5	15	202,5

Таблица 2

#### Справка о наличии товарно-материальных ценностей по данным бухгалтерского учета на дату инвентаризации

№ п/п	Наименование товарно-материальных ценностей	Ед.изм.	Цена, руб.	Фактическое наличие	
				Кол-во	Сумма, руб.
1.	Шпилька	шт.	2,5	57	142,5
2.	Штырь подъемный	шт.	8,5	63	535,5
3.	Болт	шт.	0,17	50	8,5
4.	Втулка	шт.	0,541	31	16,74
5.	Заклепки	кг	0,67	1	0,67
6.	Пружина	шт.	1,08	35	37,8
7.	Нитки бобинные	шт.	1,6	3	4,8
8.	Лист медный	кг	13,5	15	202,5

Таблица 3

#### Инвентаризационно-сличительная ведомость

№ п/п	Наименование товарно-	Ед. изм.	Цена, руб.	Числится по данным учета	Фактическое наличие	Результат инвентаризации
-------	-----------------------	----------	------------	--------------------------	---------------------	--------------------------

	материальных ценностей			Кол-во	Сумма, руб.	Кол-во	Сумма, руб.	Кол-во	Сумма, руб.

## Раздел 8. Учетные регистры бухгалтерского учета

### Тема 8.1. Учетные регистры, их значение и классификация.

**Цель занятия** – усвоить значение регистров бухгалтерского учета, порядок отражения в них данных при мемориально-ордерной форме учета. Усвоить порядок исправления допущенных ошибок в учетных регистрах.

#### ЗАДАНИЕ 8.1.1.

Заполните журнал учета хозяйственных операций, журнал-ордер №2 по счету «расчетный счет». Ведомость №2, страницу Главной книги по счету 51.

*Исходные данные, руб.*

Расчетный счет – 8 600 000

Уставный капитал - 8 000 000

Расчеты по заработной плате – 400 000

Расчеты с поставщиками – 230 000

Касса – 30 000

Отразите в учете хозяйственные операции текущего периода.

#### Хозяйственные операции текущего периода

№ п/п	Дата	Хозяйственная операция текущего периода	Сумма, руб.
1	05.04	С расчетного счета в кассу сняты денежные средства на выдачу заработной платы	350 000
2	05.04	Перечислены страховые платежи в органы социального страхования и обеспечения	104 000
3	05.04	Перечислен НДС	52 000
4	06.04	Поступила выручка от покупателей за оказанные услуги	570 000
5	07.04	Оплачен счет транспортной организации ООО «В пути»	43 000
6	07.04	Поступила выручка от реализации готовой продукции	128 000
7	07.04	На расчетный счет поступили средства из кассы	29 000
8	17.04	Сняты с расчетного счета денежные средства, в том числе: - на выплату заработной платы - на хозяйственные нужды - на командировочные расходы	780 000 600 000 50 000 130 000

Страницу Главной книги по счету 51, журнал-ордер №2, ведомость №2, журнал хозяйственных операций заполнить по нижеприведенным формам.

#### Журнал хозяйственных операций

№			Бухгалтерская
---	--	--	---------------

п/п	Содержание хозяйственной операции	Сумма, руб.	запись	
			Дебет	Кредит
1				
2				

**Ведомость №2 по счету 51 «Расчетный счет»**

за \_\_\_\_\_ 20\_\_ г.

Сальдо на « \_\_\_\_\_ » \_\_\_\_\_ г. По Главной книге \_\_\_\_\_ руб.

Дата	В дебет счета 51 с кредита счетов				Итого по дебету
	№ счета	№ счета	№ счета	№ счета	
Итого					

**Журнал-ордер №2**

за \_\_\_\_\_ 20\_\_ г.

(составляется по кредиту счета 51 «Расчетный счет»)

Дата	С кредита счета 51 в дебет счетов					Итого
	№ счета	№ счета	№ счета	№ счета	№ счета	
Итого						

**Главная книга**

по счету 51 «Расчетный счет» за 20\_\_ г.

Месяц	Обороты по дебету с кредита счетов				Оборот по кредиту	Сальдо	
	№ счета	№ счета	№ счета	Итого по дебету		Дебет	Кредит

**ЗАДАНИЕ 8.1.2.**

1. В журнале регистрации хозяйственных операций составьте бухгалтерские проводки и отразите их в соответствующих журналах ордерах (журнал – ордер №1 по счету 50 «касса», журнал – ордер №2 по счету 51 «Расчетный счет», журнал – ордер №7 по счету 71 «расчеты с подотчетными лицами»).

2. На основании итоговых данных журналов ордеров заполните Главную книгу, подсчитайте дебетовые обороты на счетах и остатки на счетах.

3. Составьте бухгалтерский баланс по данным конечных остатков на счетах Главной книги.

Данные для выполнения задания.

**Хозяйственные операции за сентябрь 20\_\_ г.**

№ п/п	Дата	Содержание хозяйственной операции	Сумма, руб.
1	01.09	<i>Выписка банка</i> Зачислен на расчетный счет краткосрочный кредит банка	150 000
2	02.09	<i>Приходный кассовый ордер № 25</i> Получены в банке по чеку: - для выдачи заработной платы - на командировочные расходы	120 000 8 000
3	02.09	<i>Расходный кассовый ордер № 40</i> По платежной ведомости № 9 выплачена заработная плата рабочим и служащим	109 000
4	02.09	<i>Расходный кассовый ордер № 41</i> Выдано в подотчет менеджеру Максимову И.О. на хозяйственные расходы	2 000
5	02.09	<i>Расходный кассовый ордер № 42</i> Выдан аванс на командировочные расходы инженеру Васильеву Н.А.	6 000
6	04.09	<i>Авансовый отчет № 47</i> Израсходовано менеджером Максимовым И.О. из подотчетным сумм на производственные нужды	1 950
7	05.09	<i>Расходный кассовый ордер № 43</i> Внесена из кассы на расчетный счет вовремя не полученная заработная плата	11 000
8	07.09	<i>Авансовый отчет № 48</i> Израсходовано инженером Васильевым Н.А. на поездку в г. Москву	5 970
9	07.09	<i>Приходный кассовый ордер № 26</i> Сдан в кассу менеджером Максимовым И.О. остаток подотчетной суммы	100
10	07.09	<i>Приходный кассовый ордер № 27</i> Сдан в кассу инженером Васильевым Н.А. остаток неиспользованных подотчетных сумм	30
11	25.09	<i>Приходный кассовый ордер № 28</i> Получены в банке по чеку денежные средства на хозяйственные нужды	7 500

Продолжение таблицы

№ п/п	Дата	Содержание хозяйственной операции	Сумма, руб.
12	25.09	<i>Расходный кассовый ордер № 44</i> Выдан аванс на хозяйственные нужды секретарю Петровой О.В.	2 500
13	25.09	<i>Расходный кассовый ордер № 45</i>	4 500



	Итого							

*Окончание журнала ордера №7*

№	Возвращены неиспользованные суммы		Списано с кредита счета 71 согласно авансовым отчетам в дебет счетов				Сальдо конечное	
	дата	сумма	по утвержденному авансу	№ счета	№ счета	№ счета	дебет	кредит
10	11	12	13	14	15	16	17	18
	1							
	2							
	Итого							

### **ЗАДАНИЕ 8.1.3.**

На основании приведенных операций в нижеследующей таблице определите содержание ошибочных записей и способ исправления, произведите необходимые записи по исправлению ошибок.

**Таблица - Хозяйственные операции за январь 20\_\_ г.**

№ п/п	Содержание хозяйственной операции	Сумма, руб.	Отражено в бухгалтерском учете		
			Дебет	Кредит	Сумма, руб.
1	Отпущены со склада на производство продукции основные материалы	150 000	43	10/1	150 000
2	Отпущено со склада на производство продукции топливо	21 350	20	10/3	11350
3	Отпущена со склада в эксплуатацию специальная одежда	351000	20	10/10	351000
4	Начислена заработная плата рабочим ремонтного цеха	234000	25	70	234000
5	Отпущены со склада для ремонта основных средств запасные части	140000	01	10/5	140000

## **Раздел 9. Стандартизация бухгалтерского учета в отечественной и международной практике.**

### ***Тема 9.1 Международные стандарты бухгалтерского учета и финансовой отчетности (МСФО)***

***Цель занятия:*** Усвоить значение МСФО и порядок их применения в различных странах.

**Задание.** Подготовить реферат на тему «Проблемы адаптации отечественной системы бухгалтерского учета к требованиям МСФО»

### **Вопросы для дискуссионного обсуждения**

1. Влияние правовой системы государства на принципы построения системы бухгалтерского учета
2. Значение МСФО и порядок их применения в различных странах.
3. Мировые системы бухгалтерского учета.
4. МФБ и ее деятельность в области международного реформирования бухгалтерского учета.
5. Переход российского бухгалтерского учета на международные стандарты бухгалтерского учета в связи с вступлением России в ВТО

### ***Тема 9.2 Национальные стандарты бухгалтерского учета: значение, классификация и порядок применения***

***Цель занятия:*** Рассмотреть проблемы адаптации отечественной системы бухгалтерского учета к требованиям МСФО

### **Вопросы для дискуссионного обсуждения**

1. Национальные стандарты бухгалтерского учета (ПБУ), их значение и порядок применения
2. Классификация национальных стандартов бухгалтерского учета
3. Свойства, характеризующие бухгалтерскую профессию на современном этапе
4. Формирование теоретических знаний бухгалтеров
5. Чем определяется бухгалтерская этика.
6. Документ, закрепляющий нормы этического поведения бухгалтеров
7. Вклад Института профессиональных бухгалтеров России и Ассоциации бухгалтеров и аудиторов «Содружество» в развитие бухгалтерского учета РФ

## Список рекомендуемой литературы

### Основная литература:

1. **Шадрина, Г. В.** Основы бухгалтерского учета [Электронный ресурс]: учебник и практикум для СПО / Г. В. Шадрина, Л. И. Егорова. — М. : Издательство Юрайт, 2019. — 429 с. — (Серия : Профессиональное образование). — ISBN 978-5-534-02782-2.9– ЭБС «Юрайт»

### Дополнительная литература:

1. **Воронченко, Т. В.** Основы бухгалтерского учета [Электронный ресурс]: учебник и практикум для СПО / Т. В. Воронченко. — 2-е изд., перераб. и доп. — М. : Издательство Юрайт, 2019. — 284 с. — (Серия : Профессиональное образование). — ISBN 978-5-534-06024-9. - ЭБС «Юрайт»

### Периодические издания:

1. Бухучет в сельском хозяйстве : ежемесячный научно-практический журн. для бухгалтера / учредитель : РБООИиП «Просвещение» под эгидой Академии финансов, Издательский Дом «Панорама». — 2015, янв. — 2019 дек. — М. : Издательство «Афина», 2015-2019. — Ежемесяч.

2. Учет в сельском хозяйстве : ежемесячный отраслевой журнал о налогах и учете / учредитель и изд. : ООО КФЦ «Актион». — изд. с 1994 г. — М. : ООО «Актион группа Главбух», 2015-2018. — Ежемесячн.

### Интернет-ресурсы:

1. Справочная правовая система КонсультантПлюс: [Электронный ресурс] - Режим доступа <http://www.consultant.ru/> - нормативно –правовая документация.

2. Справочная правовая система Гарант: [Электронный ресурс] - Режим доступа <http://www.garant.ru/> - нормативно –правовая документация.

### Учебно-методические издания:

Методические рекомендации по самостоятельной работе [Электронный ресурс] Провоторова И.В., Расходчикова О.В., Крючкова Н.Н. - Рязань: РГАТУ, 2019- ЭБ «РГАТУ»

### Нормативные документы:

1. Закон Российской Федерации от 06.12.2011г. № 402-ФЗ «О бухгалтерском учете» (ред. от 28.11.2018)

2. Приказ Минфина РФ от 31.10.2000 N 94н «Об утверждении плана счетов бухгалтерского учета финансово-хозяйственной деятельности организаций и инструкции по его применению» (ред. 08.11.2010 N 142н).

3. Приказ Минфина России от 29.07.1998 N 34н «Об утверждении Положения по ведению бухгалтерского учета и бухгалтерской отчетности в Российской Федерации» (ред. 11.04.2018 N 74н);



4. Положение по бухгалтерскому учету «Учетная политика организации» (ПБУ 1/2008), утв. приказом Минфина России от 06.10.2008 N 106н (ред. 28.04.2017 № 69).

5. Положение по бухгалтерскому учету «Бухгалтерская отчетность организации» (ПБУ 4/99), утв. приказом Минфина РФ от 06.07.1999 N 43н (ред. от 08.11.2010 №142н с изм. от 29.01.2018).

6. Положение по бухгалтерскому учету «Учет основных средств» ПБУ 6/01 утв. приказом Минфина РФ от 30.03.01 № 26н. (ред. от 16.05.2016 [N 64н](#))

7. Положение по бухгалтерскому учету «Доходы организации» (ПБУ 9/99), утв. Приказом Минфина России от 06.05.1999 N 32н (ред. 06.04.2015 [N 57н](#)).

8. Положение по бухгалтерскому учету «Расходы организации» (ПБУ 10/99), утв. приказом Минфина России от 06.05.1999 N 33н (ред. 06.04.2015 [N 57н](#)).

9. Положение по бухгалтерскому учету «Учет нематериальных активов» ПБУ 14/07 утв. приказом Минфина РФ от 27.12.2007 г. № 153н. (ред. от 16.05.2016 [N 64н](#))

10. Положение по бухгалтерскому учету «Исправление ошибок в бухгалтерском учете и отчетности» (ПБУ 22/2010), утв. приказом Минфина России от 28.06.2010 N 63н (ред. 06.04.2015 N 57н);



Пояснения 1	Наименование показателя 2	На _____	На 31 декабря	На 31 декабря
		20 ____ г.3	20 ____ г.4	20 ____ г.5
	<b>ПАССИВ</b>			
	<b>III. КАПИТАЛ И РЕЗЕРВЫ 6</b>			
	Уставный капитал (складочный капитал, уставный фонд, вклады товарищей)			
	Собственные акции, выкупленные у акционеров	( _____ ) 7	( _____ )	( _____ )
	Переоценка внеоборотных активов			
	Добавочный капитал (без переоценки)			
	Резервный капитал			
	Нераспределенная прибыль (непокрытый убыток)			
	Итого по разделу III			
	<b>IV. ДОЛГОСРОЧНЫЕ ОБЯЗАТЕЛЬСТВА</b>			
	Заемные средства			
	Отложенные налоговые обязательства			
	Оценочные обязательства			
	Прочие обязательства			
	Итого по разделу IV			
	<b>V. КРАТКОСРОЧНЫЕ ОБЯЗАТЕЛЬСТВА</b>			
	Заемные средства			
	Кредиторская задолженность			
	Доходы будущих периодов			
	Оценочные обязательства			
	Прочие обязательства			
	Итого по разделу V			
	<b>БАЛАНС</b>			

Руководитель \_\_\_\_\_

(подпись)

(расшифровка подписи)

Главный бухгалтер \_\_\_\_\_

(подпись)

(расшифровка подписи)

“ \_\_\_\_ ” \_\_\_\_\_ 20 \_\_\_\_ г.

**Приложение 2**

Утвержден  
Приказом Министерства финансов  
Российской Федерации  
от 31 октября 2000 г. №94н

**ПЛАН СЧЕТОВ БУХГАЛТЕРСКОГО УЧЕТА  
ФИНАНСОВО-ХОЗЯЙСТВЕННОЙ ДЕЯТЕЛЬНОСТИ ОРГАНИЗАЦИЙ**  
(в ред. Приказов Минфина РФ от 07.05.2003 №38н, от 18.09.2006 № 115н)

Наименование счета	Номер счета	Номер и наименование субсчета
<b>Раздел 1 Внеоборотные активы</b>		
Основные средства	01	По видам основных средств
Амортизация основных средств	02	
Доходные вложения в материальные ценности	03	По видам материальных ценностей
Нематериальные активы	04	По видам нематериальных активов и по расходам на научно-исследовательские, опытно-конструкторские и технологические работы
Амортизация нематериальных активов	05	
---	06	
Оборудование к установке	07	
Вложения во внеоборотные активы	08	1. Приобретение земельных участков
		2. Приобретение объектов природопользования
		3. Строительство объектов основных средств
		4. Приобретение объектов основных средств
		5. Приобретение нематериальных активов
		6. Перевод молодняка животных в основное стадо
		7. Приобретение взрослых животных
		8. выполнение научно-исследовательских, опытно-конструкторских и технологических работ
Отложенные налоговые активы	09	
<b>Раздел 2 Производственные запасы</b>		
Материалы	10	1. Сырье и материалы
		2. Покупные полуфабрикаты и комплектующие изделия, конструкции и детали
		3. Топливо
		4. Тара и тарные материалы
		5. Запасные части
		6. Прочие материалы
		7. Материалы, переданные в переработку на сторону
		8. Строительные материалы

		9. Инвентарь и хозяйственные принадлежности
		10. Специальная оснастка и специальная одежда на складе
		11. Специальная оснастка и специальная одежда в эксплуатации
Животные на выращивании	11	
---		
---		
Резервы под снижение стоимости материальных ценностей	14	
заготовление и приобретение материальных ценностей	15	
Отклонение в стоимости материальных ценностей	16	
---	17	
---	18	
Налог на добавленную стоимость по приобретенным ценностям	19	1. Налог на добавленную стоимость при приобретении основных средств
		2. Налог на добавленную стоимость по приобретенным нематериальным активам
		3. Налог на добавленную стоимость по приобретенным материально-производственным запасам
<b>Раздел 3 Затраты на производство</b>		
Основное производство	20	
Полуфабрикаты собственного производства	21	
---	22	
Вспомогательные производства	23	
---	24	
Общепроизводственные расходы	35	
Общехозяйственные расходы	26	
---	27	
Брак в производстве	28	
Обслуживающие производства и хозяйства	29	
---	30	
---	31	
---	32	
---	33	
---	34	
---	35	
---	36	
---	37	
---	38	
---	39	
<b>Раздел 4 Готовая продукция и товары</b>		

Выпуск продукции (работ, услуг)	40	
Товары	41	1. Товары на складах
		2. Товары в розничной торговле
		3. Тара под товаром и порожняк
		4. Покупные изделия
Торговая наценка	42	
Готовая продукция	43	
Расходы на продажу	44	
Товары отгруженные	45	
Выполненные этапы по незавершенным работам	46	
---	47	
---	48	
---	49	
Раздел 5 Денежные средства		
Касса	50	1. Касса организации
		2. Операционная касса
		3. Денежные документы
Расчетные счета	51	
Валютные счета	52	
---	53	
---	54	
Специальные счета в банках	55	1. Аккредитивы
		2. Чековые книжки
---	56	
Переводы в пути	57	
Финансовые вложения	58	1. Паи и акции
		2. Долговые ценные бумаги
		3. Предоставленные займы
		4. Вклады по договору простого товарищества
Резервы под обесценение финансовых вложений	59	
Раздел 6 Расчеты		
Расчеты с поставщиками и подрядчиками	60	
---	61	
Расчеты с покупателями и заказчиками	62	
Резервы по сомнительным долгам	63	
---	64	
---	65	
Расчеты по краткосрочным кредитам и займам	66	По видам кредитов и займов
Расчеты по долгосрочным кредитам и займам	67	По видам кредитов и займов
Расчеты по налогам и сборам	68	По видам налогов и сборов
Расчеты по социальному страхованию и обеспечению	69	1. Расчеты по социальному страхованию
		2. Расчеты по социальному обеспечению

		3. Расчеты по обязательному медицинскому страхованию
Расчеты с персоналом по оплате труда	70	
Расчеты с подотчетными лицами	71	
---	72	
Расчеты с персоналом по прочим операциям	73	1. Расчеты по предоставленным займам 2. Расчеты по возмещению материального ущерба
---	74	
Расчеты с учредителями	75	1. Расчеты по вкладам в уставный(складочный) капитал 2. Расчеты по выплате доходов
Расчеты с разными дебиторами и кредиторами	76	1. Расчеты по имущественному и личному страхованию 2. Расчеты по претензиям 3. Расчеты по причитающимся дивидендам и другим доходам 4. Расчеты по депонированным суммам
Отложенные налоговые обязательства	77	
---	78	
Внутрихозяйственные расчеты	79	1. Расчеты по выделенному имуществу 2. Расчеты по текущим операциям 3. Расчеты по договору доверительного управления имуществом
Раздел 7 Капитал		
Уставный капитал	80	
Собственные акции(доли)	81	
Резервный капитал	82	
Добавочный капитал	83	
Нераспределенная прибыль (непокрытый убыток)	84	
---	85	
Целевое финансирование	86	По видам финансирования
---	87	
---	88	
---	89	
Раздел 8 Финансовые результаты		
Продажи	90	1. Выручка
		2. Себестоимость продаж
		3. Налог на добавленную стоимость по приобретенным материально-производственным запасам
		4. Акцизы
		9. Прибыль/убыток от продаж
Прочие доходы и расходы	91	1. Прочие доходы
		2. Прочие расходы

		9. Сальдо прочих доходов и расходов
---	92	
---	93	
Недостачи от потери и порчи ценностей	94	
---	95	
Резервы предстоящих расходов	96	По видам резервов
Расходы будущих периодов	97	По видам расходов
Доходы будущих периодов	98	1. Доходы, полученные в счет будущих периодов
		2. Безвозмездные поступления
		3. Предстоящие поступления задолженности по недостачам, выявленным за прошлые годы
		4. Разница между суммой, подлежащей взысканию с виновных лиц, и балансовой стоимостью по недостачам ценностей
Прибыли и убытки	99	
Забалансовые счета		
Арендованные основные средства	001	
Товарно-материальные ценности, принятые на ответственное хранение	002	
Материалы, принятые на переработку	003	
Товары, принятые на комиссию	004	
Оборудование, принятое для монтажа	005	
Бланки строгой отчетности	006	
Списанная в убыток задолженность неплатежеспособных дебиторов	007	
Обеспечения обязательств и платежей полученные	008	
Обеспечение обязательств и платежей выданные	009	
Износ основных средств	010	
Основные средства, сданные в аренду	011	



## Приложение 3

Типовая межотраслевая форма № М-11  
Утверждена постановлением Госкомстата России от 30.10.97 № 71а

## ТРЕБОВАНИЕ-НАКЛАДНАЯ № \_\_\_\_\_

Форма по ОКУД По ОКПО	Код
	0315006

наименование организации \_\_\_\_\_

Дата соста в- ления	Код вида опер а-ции	Отправитель		Получатель		Корреспонди- рующий счет		Учетная единица выпуска продукц ии (работ, услуг)
		струк- турноеподр аз-деление	вид деятел ь ности	струк- турноеподр аз-деление	вид деятел ь ности	Счет, субсче т	Код аналит и- ческого счета	
		<i>Склад</i>		<i>Цех №5</i>				

Через кого \_\_\_\_\_  
Затребовал *Иванов И.И.* Разрешил \_\_\_\_\_

Корреспонди- рующий счет		Материальны е ценности		Единица измерения		Количество		Цена, руб., коп.	Сумма без учета НДС, руб., коп.	Поряд- ковый номер по -склад- скойкарто -теке
счет, суб- счет	код аналити- ческого счета	наиме- нова- ние	Номенклатур- ный номер	код	наиме- нова- ние	затре- бова- но	щтпу- щено			
1	2	3	4	5	6	7	8	9	10	11
		<i>Ф 100</i>	<i>0210</i>		<i>кг</i>	<i>10</i>	<i>10</i>	<i>520-00</i>	<i>5000-00</i>	

Отпустил \_\_\_\_\_  
должность \_\_\_\_\_ подпись \_\_\_\_\_ расшифровка подписи \_\_\_\_\_

Получил \_\_\_\_\_  
должность \_\_\_\_\_ подпись \_\_\_\_\_ расшифровка подписи \_\_\_\_\_

МИНИСТЕРСТВО СЕЛЬСКОГО ХОЗЯЙСТВА РОССИЙСКОЙ ФЕДЕРАЦИИ  
ФЕДЕРАЛЬНОЕ ГОСУДАРСТВЕННОЕ БЮДЖЕТНОЕ ОБРАЗОВАТЕЛЬНОЕ  
УЧРЕЖДЕНИЕ ВЫСШЕГО ОБРАЗОВАНИЯ  
«РЯЗАНСКИЙ ГОСУДАРСТВЕННЫЙ АГРОТЕХНОЛОГИЧЕСКИЙ УНИВЕРСИТЕТ  
ИМЕНИ П.А. КОСТЫЧЕВА»

Факультет дополнительного профессионального и среднего  
профессионального образования

**МЕТОДИЧЕСКИЕ УКАЗАНИЯ К ПРАКТИЧЕСКИМ ЗАНЯТИЯМ**

по дисциплине **АУДИТ**  
для студентов 3 курса ФДП и СПО  
по специальности  
38.02.01 ЭКОНОМИКА И БУХГАЛТЕРСКИЙ УЧЕТ (ПО ОТРАСЛЯМ)  
(очная форма обучения)

Рязань, 2020

Методические указания к практическим занятиям составлены с учетом требований Федерального государственного образовательного стандарта (далее – ФГОС), утвержденного 28.07.2014 г. приказ № 832 по специальности среднего профессионального образования 38.02.01 Экономика и бухгалтерский учет (по отраслям).

Разработчики:

Кривова А. В., преподаватель кафедры бухгалтерского учета, анализа и аудита;

Расходчикова О.В., преподаватель кафедры бухгалтерского учета, анализа и аудита;

Методические указания к практическим занятиям одобрены предметно-цикловой комиссией экономических дисциплин ФДП и СПО  
«30» июня 2020 г., протокол №10.

Председатель предметно-цикловой  
комиссии экономических дисциплин



С. В. Комкова

**СОДЕРЖАНИЕ**

Раздел 1. ОСНОВЫ АУДИТА	Стр. 6
Тема Подготовительная работа перед проведением аудиторской проверки	6
Тема Проведение аудиторской проверки	12
Раздел 2. АУДИТ	16
Тема Аудит оборотных активов	16
Тема Аудит внеоборотных активов	20
Тема Аудит расчетных операций	20
Тема Аудит бухгалтерской отчётности	25
СПИСОК ИСПОЛЬЗУЕМЫХ ИСТОЧНИКОВ	26
ПРИЛОЖЕНИЯ	27

## Методика проведения занятий

Практические занятия проводятся в аудитории с группой в полном составе. Продолжительность занятий – 2 академических часа. В начале занятий студенты знакомятся с теоретической частью темы и предложенными заданиями. Преподаватель путем фронтального опроса и собеседования проводит проверку знаний студентов и готовности их к выполнению работы. Далее студенты начинают выполнять задания в строгой последовательности.

### Требования к оформлению работ

Отчет о практической работе выполняется в рабочей тетради. Отчет должен содержать: название темы и цель работы, заполненные таблицы, решение задач. Формы таблиц и порядок предоставления данных приведены в методическом пособии.

В конце занятия каждый студент предъявляет преподавателю рабочую тетрадь с выполненной и оформленной практической работой и получает отметку о выполнении практической работы.

### Структура и содержание практических работ:

Номер и название раздела дисциплины	Наименование практических работ	Трудоемкость (час.)	Компетенции ОК, ПК
<b>Раздел 1. Основы аудита.</b>			ОК 2, ОК 3, ОК 5, ОК 7, ОК 9
<b>Тема 1.2. Подготовительная работа перед проведением аудиторской проверки</b>	Подготовительная работа перед проведением аудиторской проверки: - оценивание системы внутреннего контроля - отправка письма-предложения о проведении аудита - расчет трудоемки аудиторской проверки - определение рисков аудита, уровня существенности	8	ОК 2, ОК 3, ОК 5, ОК 7, ОК 9
<b>Тема 1.3 Проведение аудиторской проверки</b>	Проведение аудиторской проверки: -определение спектра приемов аудита, необходимых для получения достаточных доказательств - установление вида аудиторского заключения по результатам проверки	8	ОК 2, ОК 3, ОК 5, ОК 7, ОК 9
<b>Раздел 2. Аудит.</b>			
<b>Тема 2.1. Аудит оборотных активов</b>	Аудит оборотных активов	8	ПК 2.1, ПК 2.2, ПК 2.2, ПК 2.4, ПК 4.3, ПК 3.1ПК 3.2,, ПК 3.3

<b>Тема 2.2. . Аудит внеоборотных активов</b>	Аудит внеоборотных активов -- разбор особенностей методики проведения аудита внеоборотных активов, типичных ошибок при учете внеоборотных активов	10	ПК 4.3, ПК 3.2,, ПК 3.3
<b>Тема 2.3. Аудит расчетных операций</b>	Аудит расчетных операций: - разбор особенностей методики проведения аудита расчетных операций, типичных ошибок при учете расчетных операций	10	ПК 1.1, ПК 1.2, ПК 1.3, ПК 1.4, ПК 2.3,ПК3.1, ПК 3.2, ПК 4.1 ПК 3.4
<b>Тема 2.4. Аудит бухгалтерской финансовой отчетности</b>	Аудит бухгалтерской финансовой отчетности - разбор особенностей методики проведения аудита формирования и составления бухгалтерской финансовой отчетности, типичных ошибок при формировании и составлении бухгалтерской финансовой отчетности	10	ПК 1.1, ПК 1.2, ПК 1.3, ПК 1.4, ПК 3.4, ПК 4.1, ПК 4.2, ПК 4.3, ПК 4.4
	Всего	54	

## Раздел 1. ОСНОВЫ АУДИТА

### *Тема Подготовительная работа перед проведением аудиторской проверки*

Практическое задание 1. Оцените необходимость повторного составления и подписания письма-обязательства о проведении аудита в следующих ситуациях:

Аудиторская фирма заключила договор на проведение аудита в ООО «Вектор» сроком на 7 лет, начиная с 20X1 года:

1.1. В период с 20X3 по 20X5 ООО «Вектор» увеличило объемы производства в 3,5. раза, прибыль выросла в 6,7 раз, численность работников на 200 %.

Ответ:

1.2. В 20X3 году в ФЗ «Об аудиторской деятельности» были внесены изменения, затрагивающие порядок вступления аудиторской фирмы в саморегулируемые организации.

Ответ:

1.3. В 20X3 в ФПСАД были внесены изменения, затрагивающие методологию проведения аудита в организациях.

Ответ:

1.4. В 20X6 ООО «Вектор» переименовалось в ООО «Вектор Плюс».

Ответ:

1.5. В период 20X1-20X3 года ООО «Вектор» профилировалась на производстве и реализации канцелярских принадлежностей, начиная с 20X4 организация занимается только дизайн-проектами канцелярских принадлежностей для других фирм.

Ответ:

1.6. В 20X6 ООО «Вектор» переименовалось в ЗАО «Вектор».

Ответ:

1.7. В 20X2 согласно отчету о прибылях и убытках ООО «Вектор» 75% прибыли получено от прочей деятельности, а 35% прибыли – от основной деятельности.

Ответ:

Практическое задание 2. Определите оценку системы внутреннего контроля в организации на основании предварительной работы аудиторов.

2.1. В организации отсутствует программа внутреннего контроля, график проведения инвентаризации; проведенная инвентаризация перед составлен годовой бухгалтерской отчетности отклонений в данных бухгалтерского учета не выявила.

Оценка:

2.2. В организации имеется программа внутреннего контроля, инвентаризация проводится согласно установленному графику; результаты инвентаризации перед составлением годовой бухгалтерской отчетности отклонений не выявили.

Оценка:

2.3. В организации имеется программа внутреннего контроля, инвентаризация проводится согласно установленному графику; результаты инвентаризации перед составлением годовой бухгалтерской отчетности отклонений не выявили; по заявлению кассира из-за загруженности работы кассовая книга заполняется раз в три дня и предоставляется в бухгалтерию для проверки

Оценка:

2.4. В организации имеется программа внутреннего контроля, инвентаризация проводится согласно установленному графику; результаты инвентаризации перед составлением годовой бухгалтерской отчетности отклонений не выявили; работники склада готовой продукции заполняют внутренние документы по отгрузке продукции в конце рабочего дня из-за массового характера операций.

Оценка:

*Практическое задание 3.* Разработайте общий план аудиторской проверки ООО «Возрождение» по заданным условиям, исходя из 40 часовой трудовой недели одного аудитора (5 рабочих дней в неделю, трудовой день – 8 часов) и из равномерного распределения объемов работ по отчетным периодам. (Макет плана аудита необходимо сделать на отдельном листе и заполнить)

Таблица 1.- Ситуационные условия

Показатель	Ситуация 1	Ситуация 2
Стоимость 1 часа работы, руб.		
- аудитора	200	150
- руководителя проверки	150	100
Объем работы по участку, час.	290	330
- блок налогообложения	30	35
- оборотные активы	40	45
- внеоборотные активы	90	95
- капиталы и резервы	40	45
- долгосрочные обязательства	50	55
- краткосрочные обязательства	40	55

*Практическое задание 4.* Ответьте на вопросы исходя из заданной ситуации:

При проведении аудиторской проверки ООО «Доверие» аудиторская фирма обнаружила необходимость для получения достаточной уверенности в достоверности



бухгалтерской документации проверить ведение учета с поставщиками и подрядчиками. Руководитель аудиторской проверки обратился к ООО «Доверие» с просьбой внести в программу аудита пункт проверки расчетов с поставщиками и подрядчиками

4.1. Возможно ли изменение программы проверки во время ее проведения?

Ответ:

4.2. Каким образом вносятся изменения в программу проверки?

Ответ:

4.3. Возможно ли проведение инвентаризации в ходе проверки?

Ответ:

*Практическое задание 5.* Аудиторская организация приняла решение о проведении выборочного аудита по участкам Готовая продукция, Кредиторская задолженность и Запасные части. Произведите расчет размера выборки по каждому из участков.

Таблица 2.- Определение размера выборки по участкам

	Участок готовая продукция	Участок кредиторская задолженность	Участок Запасные части
Размер генеральной совокупности, руб.	10400200	8400500	6700600
Уровень существенности (допустимая ошибка), руб.	900000	900000	900000
Риск выборки, %	5	5	5
Обнаружение ошибок	Не ожидается	Не ожидается	Не ожидается
Размер выборки			

*Практическое задание 6.* На основании заданных условий рассчитайте интервал выборки

Таблица 3.- Определение интервала выборки

	Ситуация 1	Ситуация 2	Ситуация 3
Размер, документов			
- генеральной совокупности	200	200	200
- случайной выборки	100	50	25
Интервал выборки			

*Практическое задание 7.* Произведите расчет уровня существенности по исходным данным, основываясь на методике, изложенной в Правиле (стандарте) аудиторской деятельности «Существенность в аудите».

Таблица 4.- Базовые показатели для расчета показателя уровня существенности

Наименование базового показателя	Значение базового показателя бухгалтерской отчетности экономического субъекта, тыс.руб.	Доля, %	Значение, применяемое для нахождения уровня существенности, тыс.руб.

Балансовая прибыль предприятия	14 500	5	
Валовой объем реализации без НДС	214 210	2	
Валюта баланса	314 157	2	
Собственный капитал	21 200	10	
Общие затраты организации	84 675	2	

Расчет уровня существенности:

Практическое задание 8. Произведите расчет уровня существенности по данным бухгалтерской отчетности, основываясь на методике, изложенной в Правиле (стандарте) аудиторской деятельности «Существенность в аудите», и распределите его между статьями баланса организации пропорционально структуре.

Таблица 5. Отчет о прибылях и убытках, тыс. руб.

Показатели	20XX г.
Выручка	24126
Себестоимость реализованных товаров	18371
Прибыль от реализации	5755
Прочие операционные расходы	426
Прибыль от финансово – хозяйственной деятельности	53290
Прочие расходы	210
Прибыль отчетного периода	5119
Налог на прибыль	1300
Отвлеченные средства	292
Нераспределенная прибыль отчетного года	3527

Таблица 6. Баланс на 31 декабря 20XXг

Показатели	Сумма, тыс.руб.
<b>Внеоборотные активы</b>	
Основные средства и нематериальные активы	8325
Долгосрочные финансовые вложения	426
Всего внеоборотных активов	8751
<b>Оборотные активы</b>	
Запасы	1005
Дебиторы и краткосрочные финансовые вложения	4756
Денежные средства в кассе и банке	470
Всего оборотных активов	6231
<b>БАЛАНС</b>	14982
<b>Собственный капитал</b>	
Уставный капитал	6700
Резервный капитал	3100
Нераспределенная прибыль	1205
Всего капитал и резервы	11005
<b>Кредиторы</b>	

Долгосрочные заемные средства	626
Краткосрочная кредиторская задолженность	3351
Всего кредиторская задолженность	3977
<b>БАЛАНС</b>	14982

Расчет уровня существенности:

Таблица 7. Распределение значения уровня существенности пропорционально структуре баланса.

Статья баланса	Сумма, тыс. руб.	Удельный вес, %	Уровень (граница) существенности, тыс.руб.
Основные средства и нематериальные активы	8325		
Долгосрочные финансовые вложения	426		
Запасы	1005		
Дебиторы и краткосрочные финансовые вложения	4756		
Денежные средства в кассе и банке	470		
Уставный капитал	6700		
Резервный капитал	3100		
Нераспределенная прибыль	1205		
Долгосрочные заемные средства	626		
Краткосрочная кредиторская задолженность	3351		

Практическое задание 9. Рассчитайте требуемый риск на основе исходных данных, %

Таблица 8. Определение рисков

	Организация 1	Организация 2	Организация 3
ВХР	70	80	80
РСК	45	25	20
РН	15		
АР		5	5

Практическое задание 10. Составить тест - вопросник по оценке системы бухгалтерского учёта и внутрихозяйственного контроля (по типу да- нет)

Таблица 9.- Тест – вопросник оценки системы бухгалтерского учета и внутрихозяйственного контроля

Вопрос	Ответ		Примечание
	да	нет	
Система бухгалтерского учёта			
1.			
2.			
3.			

4.			
5.			
6.			
7.			
8.			
9.			
10.			
Система внутривозвратного контроля			
1.			
2.			
3.			
4.			
5.			
6.			
7.			
8.			
9.			
10.			

Практическое задание 11. Составить тест - вопросник по оценке системы бухгалтерского учёта и внутривозвратного контроля (по типу уровневой системе в баллах)

Таблица 10.- Тест – вопросник оценки системы бухгалтерского учета и внутривозвратного контроля

Вопрос	Уровень	Баллы	Ответ	Примечание
Система бухгалтерского учёта				



Нематериальные активы									
Вложения во внеоборотные активы									
Денежные средства									
Финансовые вложения									
Запасы									
Расчеты									
Затраты									
Капиталы									
Резервы									
Финансовые результаты									

Практическое задание 3. На основании приведённых нарушений в области бухгалтерского учета и составления финансовой отчетности в табл.2 произведите классификацию

Таблица 2. Нарушения бухгалтерского учета и составления финансовой отчетности

Вид нарушения	Мошенничество	Ошибка
1	2	3
Применение устаревших форм первичной учетной документации		
Неверное списание расходов будущих периодов		
Нарушение порядка ведения синтетического учета активов и обязательств, применение произвольных учетных регистров		
Отсутствие платежного поручения при сверке документов, прилагаемых к выписке банка		
Отсутствие аналитического учета активов и обязательств		
Наличие подчисток и помарок в кассовых и банковских документах		
Несоответствие сумм в первичных документах, учетных регистрах и отчетности		
Наличие арифметической ошибки при расчете пособия по временной нетрудоспособности		
Незначительные арифметические ошибки, выявленные при сверке сумм в авансовых отчетах и прилагаемых к ним		
Отсутствие основных средств, обнаруженное при проведении инвентаризации		
Приобретение основных средств непроизводственного		
Совершение расходов непроизводственного назначения (на личные нужды руководства организации)		
Заполнение главной книги организации карандашом		
Приобретение мебели, которое не оприходовано в бухгалтерском учете		
Неправильное включение объектов основных средств в состав материалов и их дальнейшее списание на расходы		

Оформление договоров о выполнении работ, предусмотренных должностными обязанностями работников предприятия		
Наличие сальдо по счету «Недостачи и потери от порчи ценностей»		
Несвоевременная выплата заработной платы при условии отвлечения денежных средств на нецелевые нужды		
Выплата денежных средств лицам, не работающим в данной организации		
Нетиповые бухгалтерские проводки		
Выдача беспроцентных займов на сторону при наличии просроченной задолженности перед бюджетом		

Практическое задание 4. На основании ситуаций, приведённых в табл.3, определите приемы внутреннего контроля для выявления злоупотреблений, порядок действий аудитора и перечень мероприятий по предотвращению выявленных злоупотреблений.

Таблица 3. Свод злоупотреблений

Ситуация	Приемы выявления	Действия аудитора	Мероприятия по предотвращению
Крутицин П.Д., экспедитор, многократно приобретает ТМЦ за наличный расчёт, в документах подтверждающих покупку (по сговору с заведующей складом) завышает цену приобретения товара. Разница между реальной стоимостью ТМЦ и фактической ценой приобретения делится между ними			
По штатному расписанию на предприятии числятся 105 человек, а фактически работают 100 сотрудников. Однако заработная плата выплачивается полностью на всех сотрудников. Денежные средства, полученные за фактически неработающих сотрудников, делятся между главным бухгалтером и руководителем			

Практическое задание 5. Определите тип аудиторского заключения на основании следующих исходных ситуаций: В ходе проверки предприятия аудиторами было выявлено:

5.1. На конец отчетного периода у клиента имеется незаконченное судебное разбирательство с налоговой инспекцией на существенную сумму, при этом отчетность не предусматривает создания резервов на покрытие обязательств, которые могут возникнуть в результате решения суда не в пользу организации – клиента.

Ответ:

5.2. Завышение прибыли отчетного периода в связи с не начислением амортизации внеоборотных активов на сумму 1000000 рублей.

Ответ:

5.3. Занижение прибыли отчетного периода в связи с необоснованным списанием на издержки обращения расходов на сумму 900 000 рублей.

Ответ:

5.4. Отступлений от учетной политики предприятия в части лимита кассы

Ответ:

5.5. Применяемая клиентом методика расчета резерва приводит к необоснованному завышению резервируемых расходов и снижению прибыли, подлежащей распределению между акционерами, однако, руководство аудируемого лица выражает несогласие с мнением аудиторов.

Ответ:



## Раздел 2. АУДИТ

### Тема 2.1. Аудит оборотных активов

Практическое задание 1. Определите сущность нарушений, характер, дайте рекомендации по их устранению, оцените степень влияния на достоверность информации. Для каждой ситуации дайте письменные рекомендации и сформируйте аудиторское заключение по учету денежных средств.

1.1. При инвентаризации кассы было выявлено следующее: по фактическим данным - 2200 рублей наличности, договор о полной индивидуальной ответственности с кассиром не заключен, с ПВКО кассира при приеме на работу не ознакомили, по данным учета - согласно кассовому отчету остаток наличных денежных средства в кассе составил 2670 рублей, за день произошли следующие операции: выдано в подотчет (РКО № 44) - 600 руб., получено от Сурковой Г.Н. за продукцию (ПКО № 37) - 230 рублей, выдано Романовой П.Р. депонированная заработная плата (РКО № 45) - 1200 рублей, по чеку № 374560 из банка получена сумма на хозяйственные нужды - 1800 рублей. Согласно учетной политики организации лимит кассы составляет 2800 рублей.

Ответ:

1.2. Аудиторы проверяли кассовые операции в период с 15.01.XX по 16.01.XX, одним из источников информации послужил отчет кассира, на основании которого был сформирован рабочий документ аудитора по расчету наличными средствами с контрагентами.

Рабочий документ аудитора № 1

Дата	№РКО	Наименование поставщика	Сумма, руб.	Откл.	Прим.
15.01	51	АОЗТ «Молот»	62160		
15.01	57	ИП Самохина А.Д.	42040		
15.01	59	АОЗТ «Молот»	49980		
16.01	65	База снабжения «Россия+»	265400		
16.01	66	ИП Самохина А.Д.	163120		

Ответ:

1.3. Лимит остатка денежных средств в кассе в организации согласно учетной политики установлен на уровне 10000 рублей, дни выдачи заработной платы 2-го и 18 – го числа каждого календарного месяца. Аудиторы при проверки соблюдения ПВКО сформировали рабочий документ, в котором за период с 01.02.XX по 12.12.XX бы получены данные:

Рабочий документ № 1

Дата	Остаток, руб.	Откл.	Примечание
01.02.	1500		
18.02.	760000		
01.03	22000		

02.04	28650		
15.04	14870		
02.05	13700		
15.05	13700		
01.06	472700		
05.06	12700		
10.07	16800		
01.08	11300		
10.09	15700		
10.10.	15800		
12.12.	17701		

Ответ:

1.4. Сотрудниками аудиторской группы было выявлено, что полная инвентаризация материальных ценностей проводилась 15.11.XX, что подтверждается актами инвентаризации, сличительными ведомостями, результаты инвентаризации нашли отражение на счетах бухгалтерского учета. Кроме того, аудиторы в соответствии с долгосрочным договором с аудируемым лицом принимали участие в инвентаризации наиболее ответственных участков хранения ТМЦ. Согласно составленному предварительному отчету аудиторов от 16.11.XX в ходе инвентаризации допущены отдельные нарушения действующего законодательства: отсутствие при проведении проверки некоторых членов инвентаризационной комиссии, прием и отпуск ценностей во время проверки без письменного разрешения руководителя и главного бухгалтера, не повлиявшие на общие результаты. Ниже представлены выборка из учетных регистров и перечень имеющихся документов аудируемого лица по данному вопросу.

Рабочий документ аудитора

Дата	Содержание операции	Бухгалтерская запись	Сумма, руб.	Кол-во	Примечание
15.11.XX	Списана недостача ТМЦ (ТЭНы 2,5 кВт)	Дт91 Кт10	600	20	
15.11.XX	Списана недостача ТМЦ (катализатор в порошке, кг)	Дт20 Кт10	1800	40	норма естественной убыли по 0,5 % (общее количество 5000 кг)
15.11.XX	Списана недостача ТМЦ (эмульсия - возвратный отход, л)	Дт91 Кт10	700	200	норма естественной убыли не установлена
15.11.XX	Недостача хоз. инвентаря (щетки, веники) в эксплуатации	Дт91 Кт10	400	–	
15.11.XX	Списана недостача основных средств (электрочайники)	Дт91 Кт01	1800	3	
	Износ по списанию (электрочайники)	Дт02 Кт91	1800	3	
15.11.XX	Доначисление износа	Дт20 Кт02	17600	–	

	объекта основных средств в связи с выявленным ухудшением физического состояния и сокращением срока полезного использования (теплообменный агрегат)				
15.11.XX	Списан нематериальный актив (программный продукт), не выявленный при инвентаризации	Дт91 Кт04	6000	–	имеются счета организации-продавца и лицензионный договор от 17.07.20XX г.
	Износ по списанию (программный продукт)	Дт05 Кт91	3000	–	
15.11.XX	Недостача ценных бумаг (вексель банка)	Дт91 Кт58	25000	1	

Источниками информации для аудиторов послужили: инвентаризационная опись материальных ценностей № 4 от 15.11.XX, ценных бумаг и бланков строгой отчетности № 2 от 15.11.XX

и основных средств № 1 от 15.11.XX, сличительная ведомость результатов инвентаризации товарно-материальных ценностей № 4 от 15.11.XX и основных средств № 1 от 15.11.XX, акт инвентаризации нематериальных активов № 1 от 15.11.XX, наличных денежных средств № 2 от 15.11.XX, расчетов № 1 от 15.11.XX, ведомость результатов, выявленных инвентаризацией, № 4 от 16.11.XX, приказ руководителя о списании недостач, выявленных инвентаризацией, от 22.11.XX.

Нумерация документов в организации ведется нарастающим итогом с начала года. В бухгалтерском балансе (с учетом инвентаризации) товарно-материальные ценности отражены в сумме 250 420 р., основные средства - 420 667 р., нематериальные активы – 0 р., ценные бумаги - 225 000 р.

Ответ:

1.5. Согласно данным аудитора на ферме №1 ЗАО «Заборье» 09.02.XXг была проведена инвентаризация животных, что подтверждается актом инвентаризации. На основании акта и учетных данных по животным аудитор составил рабочий документ

Рабочий документ аудитора

	Молодняк 20X3 года рождения	Молодняк 20X2 года рождения	Молодняк 20X1 года рождения
По данным организации:			
-себестоимость 1ц живой массы, руб.	5000	4800	5300
-наличие голов, гол.	26	456	201
-живая масса, кг	962	41040	30150

По фактическим данным:			
- себестоимость 1ц живой массы, руб.	5000	4800	5300
-наличие голов, гол.	29	455	98
-живая масса, кг	1073	432000	14700
Отклонение			
Примечание	По объяснению заведующей фермой Трениной Т.Л., во второй декаде января было получено 3 головы приплода. Акт на оприходование приплода не составили. Приплод не отражен и в статистической отчетности	Факт недостачи бычка средней упитанности скотники Лобов И.Р. и Лисовский П.Н. признали. Рыночная цена на скот средней упитанности 8000 руб./ц..	

Ответ:

*1.6. В ЗАО «Мир» аудиторы получила следующие данные при проверки участка учета готовой продукции растениеводства*

Рабочий документ аудитора

Объект проверки	Цена, руб. за 1ц	По данным, кг		Отклонение		Норма ест.убыли	Отнесено на ест.убыль	Отнесено на МОЛ
		учёта	инвентаризации	кг	руб.			
Озимая рожь	320	2430	2417			0,07		
Пшеница	350	-	-			0,07		
Ячмень	280	876	872			0,07		
Овёс	280	674	654			0,06		
Гречиха	500	410	409			0,11		
Горох	380	670	646			0,09		
Семена клевера	16800	22	22			0,08		

Мука пшеничная	1050	4,3	4,1			0,05		
-------------------	------	-----	-----	--	--	------	--	--

Ответ:

**1.7.** Организация имеет 6 тракторов, 4 из которых заняты в отрасли растениеводства, а остальные – в животноводстве. Затраты по транспортным работам данных тракторов относят по мере из возникновения сразу на соответствующие счета учета затрат на основное производство (20-1,20-2). В соответствии с занятостью техники затраты по рассматриваемым видам работ за май месяц нашли следующее отражение в бухгалтерском учете организации:

Дт 20-1 Кт 70,69,10,02 (соответственно статьям затрат) 315000 руб. – отражены затраты по статьям на работу 12 тракторов, прикрепленных к отрасли растениеводства;

Дт 20-2 Кт 70,69,10,02,23-2 (соответственно статьям затрат) 209000 руб. – отражены затраты по статьям на работу тракторов, прикрепленных к отрасли животноводства.

Однако в итоге рассмотрения путевых листов трактора выяснилось, что данным месяце с 03 по 15 число 2 трактора, прикрепленных к отрасли животноводства, использовались для выполнения транспортных работ в растениеводстве. Расчетным путем аудитор установил, что объем данных работ составил 11% от общего объема транспортных работ, произведенных тракторами животноводства в мае. Обратившись к данным прошлых лет, аудитор выяснил, что такое использование тракторов, прикрепленных к отрасли животноводства, для транспортных работ в растениеводстве на предприятии носит систематический и вместе с тем длительный характер.

Ответ:

**1.8.** В проверяемом периоде 20XX год имели место представительские расходы: банкеты по случаю ухода на пенсию работников, по случаю юбилея сотрудников. Аудиторы выяснили, что в организации отсутствует программа мероприятий, в качестве оправдательных документов приложены чеки ресторанов, пробитые через кассу, от 23.11.20XX г. в сумме 95 200 руб, вся сумма отнесена на расходы отрасли овощеводства (так как это является основной деятельностью аудируемого лица) и учтена в целях бухгалтерского учёта и налогообложения. В состав представительских расходов включены расходы на обеды руководства, общая сумма за 4 квартал отчётного года составили 67 250 руб.

Ответ:

### ***Тема Аудит внеоборотных активов***

*Лабораторное задание 1.* На основании приложенных в разделе Приложения 1 документов, представленных при аудите основных средств, 1.проанализируйте ситуацию со стороны соблюдения норм действующего законодательства, 2.сформируйте журнал

хозяйственных операций, 3. дайте рекомендации по исправлению выявленных недостатков в виде письменного отчета руководству, 4. оцените степень влияния на достоверность бухгалтерской отчетности, при условии, что уровень существенности составляет 100 тыс.руб., сумма активов на конец года – 9500 тыс.руб., сумма в балансе основных средств – 3500 тыс.руб.

Решение:

### Тема Аудит расчетных операций

*Практическое задание 1.* Оцените правомерность ситуации, предложите вариант письменной информации и аудиторского заключения

1.1. В ходе проведения аудиторской проверки на промышленном предприятии было выявлено, что в ноябре 20XX г. заработная плата была выплачена сотрудникам готовыми изделиями, о чем свидетельствует бухгалтерская запись Дт 70 Кт 43

Ответ:

1.2. в организации проводился аудит расчётов по оплате труда работников. Расчётный отдел бухгалтерии произвел начисление отпускных экономисту Маловой Н.И. в ноябре 20X2 г. За отработанный период 20X1-20X2 гг. в соответствии с утверждённым графиком отпусков. В учётной политике организации создание резерва на оплату отпусков рабочим не предусмотрено. В соответствии с Положением о премировании, премии по итогам работы за месяц выплачиваются в организации месяцем позже и начисляются за фактически отработанное время, включая период нахождения в командировке. Ежемесячно Масловой Н.И. начислялась надбавка за разъездной характер работы – 300 руб. Сотрудница имеет право на стандартный налоговый вычет на одного ребёнка в возрасте до 18 лет.

Таблица 1. Расчёт отпускных (Маслова Н.И.)

№ п/п	Расчётный период	Число отработанных дней, дней		Заработная плата, руб.	Премии, руб.
		по календарю	фактически		
<b>20X1</b>					
1	Ноябрь	21	20	4900	700
2	Декабрь	22	21	5300	900
<b>20X2</b>					
3	Январь	16	14	4800	100
4	Февраль	19	19	5100	600
5	Март	22	22	5500	700
6	Апрель	20	20	5400	900
7	Май	21	21	5300	1000
8	Июнь	21	21	5600	900
9	Июль	21	21	5600	1100
10	Август	23	21	5100	1100
11	Сентябрь	21	21	5600	700
12	Октябрь	22	20	5500	1000
13	Ноябрь	21	4	1500	1200
	Итого	270	245	65 200	11 800
		Расчётный период: декабрь 2008-ноябрь 2009 – 60 300 руб. Среднегодовой заработок – 209,18 руб ((60 300+9 900+3 600)/12/29,4)			

	Отпускные – 5 857
--	-------------------

В бухгалтерском учёте за ноябрь были сделаны следующие записи:

Таблица 2. Бухгалтерские записи за ноябрь 20XX (Маслова Н.И.)

№	Содержание операции	Сумма	Дт	Кт
1	Начислена заработная плата	2 700	20	70
2	Начислены отпускные	5 857	20	70
3	Удержан НДФЛ	930,41	70	68

Ответ:

1.3. 02.03.20X3 г. бухгалтерия ЗАО «Прогресс» получила акт сверки расчетов от ООО «Авель», в котором результатом сверки значилась задолженность в пользу ООО «Авель» в размере 3776 руб. По данным бухгалтерского учёта ЗАО «Прогресс» задолженность отсутствует. Согласно суммам остатка по расчетам на начало года также выявлено аналогичное расхождение в том же размере 3776 руб. Бухгалтер ЗАО «Прогресс» сделал запрос у поставщика на акты сверки за предыдущие годы. В результате в акте сверки за 2006 год бухгалтер обнаружил наличие операции по продаже от 12.12.20XX на сумму 3776 руб. Бухгалтер сделал запрос документов – оснований данной операции. Из ООО «Авель» прислали не подписанную покупателем накладную, счет-фактуру и счет на отпущенные запчасти (для целей ремонта трактора) на сумму 3776 руб. (в т. ч. НДС – 576 руб.). Бухгалтер принял к учету данные документы, отразив в учете бухгалтерскую операцию от 05.03. 20XX г.: Дт 10-6 Кт 60 на сумму 3776 руб. Данный порядок учета НДС по приобретаемым товарам бухгалтерия организации обосновывает применением системы налогообложения для сельскохозяйственных товаропроизводителей (ЕСХН). После чего подписал акты сверки и отослал его вторые экземпляры поставщику.

Ответ:

1.4. В ходе обязательной аудиторской проверки расчётов с поставщиками и покупателями ЗАО «Агроплем» были выявлены крупнейшие дебиторы и кредиторы Общества, а также, хозяйственные операции, имевшие место за выбранный период – декабрь 20X9 года. Ниже представлены сводка данных по аналитическим счетам учёта расчётов с дебиторами и кредиторами на 31.12.200X9 года. Учёт на предприятии ведётся в автоматизированной форме: выборки подготовлены сотрудниками бухгалтерии по просьбе аудиторов. Аудиторы убедились в соответствии информации синтетического и аналитического учёта данным первичных документов, составленных на бумажных носителях, в отношении выбранного периода.

Рабочий документ аудитора 1

№ п/п	Наименование контрагента	Сумма задолженности тыс. руб.	Дата возникновения	Примечание
Дебиторы				
1	ООО "Племснаб"	490 500	15.08.20X9	

		320 000	23.10.20X9	
		128 500	21.03.20X9	Срок платежа 31.07.20X9
2	ООО "Юность"	750 000	25.10.20X8	Срок платежа 01.03.20X9
		50 500	21.08.20X9	
3	ООО "Ликос"	75 000	17.12.20X5	Срок платежа 01.04.20X6
4	ЗАО "Альтависта"	52 000	25.12.200X6	Ликвидировано*
5	ИП Коробейников А.С.	47 500	11.11.20X9	
6	МУП "Жилищно-эксплуатационные системы"	20 500	07.08.20X9	
7	МУП "Водоконалтрест"	19 500	17.07.20X9	
8	ООО "Росплемконтакт"	8,85	22.12.20X9	
	Итого	1 954 009		
Кредиторы				
1	ООО "Пойма"	1 280 000	15.10.20X9	
		59 500	15.08.20X9	
		48 000	17.09.20X9	
		24 000	11.11.20X9	
2	ЗАО "ПроАгро"	27 500	25.12.20X9	
3	ОАО «Московский НПЗ» топливо дизельное	200 000	26.12.20X9	
4	ООО "Михнёвский Силикатный завод"	10 500	20.10.20X9	
		9 000	18.12.20X9	
5	ОАО "Центрснабсбыт"	7 500	11.11.20X9	
6	ЗАО "Регион-контакт"	4 000	17.12.20X9	
	Итого	1 670 000		

## Бухгалтерские записи по счетам 60, 62

№ п/п	Дата	Содержание операции	Бухгалтерские записи		Сумма операции тыс.руб.
			Дт	Кт	
1	17.12.20X9	Получена от ЗАО "Регион-контакт" партия Концентратов Кормовых белковых (ККБ)	10-7	60	3636,364
		Отражен НДС	19	60	363,636
2	18.12.20X9	Получен кирпич строительный от ООО "Михнёвский Силикатный завод"	10-10	60	8 750
		Отражен НДС	19	60	1 750
3	22.12.20X9	Продано молоко ООО "Росплемконтакт"	62	90-1	7,5
		Начислен НДС по проданной продукции	90-3	62	1,35
		Списана себестоимость реализованного молока	90-2	43	3 200
4	25.12.20X9	Получена от ЗАО "ПроАгро" партия препарата повышающего жизнеспособность поросят "Биоплюс 2Б"	10-1	60	22 550



		Отражен НДС	19	60	4 950
5	26.12.20X9	Получен от ОАО «Московский НПЗ» топливо дизельное зимнее ДЭКп-3	10-4	60	164 000
		Отражен НДС	19	60	36 000

\* ЗАО "Альтаvista" ликвидировано 31.12.20X7 в соответствии с решением учредителей

Приведённые записи охватывают всю корреспонденцию счетов 60 и 62 за декабрь 20X9 года. В отчётности за 20X9 год дебиторская и кредиторская задолженность отражены в суммах, соответствующих расшифровке (1 954 009 тыс.руб. по разделу «Дебиторская задолженность», 1 670 000 тыс. руб. по разделу «Кредиторская задолженность»). Обороты и остатки по счёту 63 за 20X8-20X9гг. отсутствуют. Данные налогового учёта по данному разделу полностью соответствуют доходам и расходам, отражённым в бухгалтерском учёте.

Ответ:

**1.5.** Руководство организации ЗАО «Вымпел» выплатило работнику Каптилину В.А. премию, не предусмотренную трудовым договором, коллективным договором, системным положением. Бухгалтер включил эту премию в налоговые расходы.

Ответ:

**1.6.** Аудиторской организацией проводится аудит отчетности ОАО «Атлант» за 20X8 год. Рабочей группой, проверявшей учет поступления и расходования материальных ценностей, установлено, что в учетной политике организации зафиксированы метод учета материалов по фактической себестоимости на счете 10 «Материалы» и метод списания материальных ценностей в производство по стоимости первых по времени закупок (метод ФИФО). В отчетном периоде ОАО привлекало для приобретения отдельных видов материальных ценностей заемные средства (краткосрочный кредит банка под 12 % годовых с ежемесячным начислением процентов). Приобретение материальных ценностей оформлялось договорами купли-продажи и договорами мены. Сумма активов ОАО на отчетную дату составляет 2 500 000 р., остатки по счетам материально-производственных запасов - 500 000 р., величина выручки за проверяемый период - 4 000 000 р., прибыль до налогообложения 263 000 р.

В бухгалтерском учете аудиремого лица сделаны следующие записи:

Рабочий документ аудитора

Дата	Корреспонденция счетов	Сумма, тыс.руб.	Содержание операции	Примечание
01.02.20X8	Д51 К66	8000	получен кредит банка на приобретение материалов	
10.02.20X8	Д60 К51	400	предоплата ООО «Интертраст» за материалы	
28.02.20X8	Д91 К66	8	начислены проценты по	
05.03.20X8	Д10 К60	400	поступили материалы от ООО «Интертраст»	
	Д19 К60	72	НДС по поступившим материалам	
	Д68 К19	72	принят к вычету НДС	

10.03.20X8	Д60 К51	400	предоплата ООО «Интертраст» за материалы	
31.03.20X8	Д91 К66	8	начислены проценты по	
05.04.20X8	Д10 К60	400	поступили материалы от ООО «Интертраст»	
	Д19 К60	72	НДС по поступившим материалам	
	Д68 К19	72	принят к вычету НДС	
10.04.20X8	Д10 К60	200	поступили материалы от ЗАО «Контракт» по договору мены	
12.04.20X8	Д91 К10	180	отгружены ТМЦ по договору мены с ЗАО	
	Д60 К91	200	задолженность перед ЗАО «Контракт» по дог. мены	
30.04.20X8	Д91 К99	20000	отражен финансовый результат от выбытия ТМЦ	
30.04.20X8	Д91 К66	8	начислены проценты по	

Ответ:

**1.7.** При аудите расчётов с подотчетными лицами на ОАО «Восток» установлено: маркетолог Карпенко Д.И. командирован в Москву для повышения квалификации с 01.09.20X9 (отчётный год) сроком на 30 дней. Задание по командировке не выполнено отсутствует документ о повышении квалификации. Отчёт проверен, принят бухгалтером Глебовой А.Б., не утвержден директором; вся сумма командировочных расходов включена в расходы в целях бухгалтерского учёта и налогообложения. Согласно данным авансового отчета был составлен рабочий документ аудитора

Рабочий документ аудитора

№ п/п	Содержание операций	Сумма (руб.)	Бухгалтерские записи	
	Списаны командировочные расходы	30850	20	71
1	Суточные (30 дней по 165 руб. за каждый день)	4950		
2	Жильё без документов по письменному подтверждению владельца квартиры (800 руб./сутки)	22 400		
3	Стоимость железнодорожного билета Рязань-Москва	600		
4	Стоимость автобусного билета Москва-Рязань	300		
5	Страховой сбор	100		
6	Литература (кассовый и товарный чек на приобретение 5-ти книг)	2 000		

Ответ:

Лабораторное занятие 11. На основании приложенных в разделе Приложения 1 документов, представленных при аудите основных средств, 1.проанализируйте ситуацию со стороны соблюдения норм действующего законодательства, 2.сформируйте журнал хозяйственных операций, 3. дайте рекомендации по исправлению выявленных недостатков в виде письменного отчета руководству, 4. оцените степень влияния на достоверность бухгалтерской отчетности, при условии, что уровень существенности составляет 100 тыс.руб., сумма активов на конец года – 9500 тыс.руб., сумма в балансе основных средств – 3500 тыс.руб.

Исходные данные: Аудитором проводится проверка отчетности ЗАО «Новые технологии» за 20XX год. Проверка по существу показала соответствие содержания синтетических регистров (оборотных ведомостей и карточек счетов) первичным документам, данных об активах и обязательствах - их фактическому наличию, а также соблюдение правил бухгалтерского учета при отражении операций на счетах во всех существенных аспектах, кроме следующих:

а) за проверяемый период не включены в стоимость активов (материально-производственные запасы) проценты по кредитам, использованным на их приобретение, начисленные до принятия активов к учету, в сумме 420 000 р. Проценты включены в состав прочих расходов (Д91 К66);

б) ошибочно недоначислена амортизация по нематериальным активам на сумму 80 000 р.;

в) отнесены непосредственно на счет 84 «Нераспределенная прибыль» затраты, нормируемые при расчете налога на прибыль, в сумме 1 600 000 р. (т. н. «суммы сверх норм»).

Отчетность организации (до внесения исправлений) по укрупненным статьям представлена ниже.

Учетной политикой организации предусмотрено калькулирование сокращенной себестоимости.

Решение

## СПИСОК ИСПОЛЬЗУЕМЫХ ИСТОЧНИКОВ

### Основная литература:

1. Аудит [Электронный ресурс] : учебник для СПО / Н. А. Казакова [и др.] ; под общ. ред. Н. А. Казаковой. — 3-е изд., перераб. и доп. — М. : Издательство Юрайт, 2019. — 409 с. — (Серия : Профессиональное образование). — ISBN 978-5-534-09320-9. — ЭБС «Юрайт»

### Дополнительная литература:

- 1.Штефан, М. А. Аудит [Электронный ресурс]: учебник и практикум для СПО / М. А. Штефан, О. А. Замотаева, Н. В. Максимова ; под общ. ред. М. А. Штефан. — М. : Издательство Юрайт, 2019. — 298 с. — (Серия : Профессиональное образование). — ISBN 978-5-534-03816-3. — ЭБС «Юрайт»

### Интернет-ресурсы:

1. Справочная правовая система КонсультантПлюс: [Электронный ресурс] - Режим доступа <http://www.consultant.ru/> - нормативно –правовая документация.
2. Справочная правовая система Гарант: [Электронный ресурс] - Режим доступа <http://www.garant.ru/>- нормативно –правовая документация.
3. Единое окно доступа к образовательным ресурсам <http://window.edu.ru>

### Учебно-методические издания:

- 1.Методические рекомендации по самостоятельной работе [Электронный ресурс] Кривова А. В., Расходчикова О.В., Крючкова Н.Н. - Рязань: РГАТУ, 2020- ЭБ «РГАТУ»
- 2.Методические указания к практическим работам [Электронный ресурс] Кривова А. В., Расходчикова О.В., Крючкова Н.Н.- Рязань: РГАТУ, 2020- ЭБ «РГАТУ»

### Нормативные документы:

1. Закон Российской Федерации от 06.12.2011г. № 402-ФЗ «О бухгалтерском учете» (ред. от 26.07.2019)
2. Федеральный закон от 30 декабря 2008 г. N 307-ФЗ «Об аудиторской деятельности» (ред от 26.11.2019)

## ПРИЛОЖЕНИЯ

Приложение 1

Бухгалтерский баланс на 31 декабря 20XX г., тыс. р.

АКТИВ	Код стр.	на нач. отч.	на кон. отч.
<b>I. ВНЕОБОРОТНЫЕ АКТИВЫ</b>			
Нематериальные активы	1110	1200	1096
Результаты исследований и разработок	1120	5720	5040
Нематериальные поисковые активы	1130	–	–
Материальные поисковые активы	1140	–	–
Основные средства	1150	–	10
Доходные вложения в материальные ценности	1160	–	–
Финансовые вложения	1170		
Отложенные налоговые активы	1180		
Прочие внеоборотные активы	1190		
<b>ИТОГО по разделу I</b>	<b>1100</b>	<b>6920</b>	<b>6146</b>
<b>II. ОБОРОТНЫЕ АКТИВЫ</b>			
Запасы	1210	250	420
Налог на добавленную стоимость по приобретенным ценностям	1220	680	720
		1300	2430
Дебиторская задолженность	1230		
Финансовые вложения (за исключением денежных эквивалентов)	1240	20	24
Денежные средства и денежные эквиваленты	1250	70	85
Прочие оборотные активы	1260	–	–
<b>ИТОГО по разделу II</b>	<b>1200</b>	<b>2320</b>	<b>3679</b>
<b>БАЛАНС (сумма строк 1100 + 1200)</b>	<b>1600</b>	<b>9240</b>	<b>9825</b>

ПАССИВ	Код стр.	на нач. отч.	на кон. отч.
<b>III. КАПИТАЛ И РЕЗЕРВЫ</b>			
Уставный капитал (складочный капитал, уставный фонд, вклады товарищей)	1310	200	200
Собственные акции, выкупленные у акционеров	1320	420	420
Переоценка внеоборотных активов	1340	30	30
Добавочный капитал (без переоценки)	1350	478	3000
Резервный капитал	1360		
Нераспределенная прибыль (непокрытый убыток)	1370		
<b>Итого по разделу III</b>	<b>1300</b>	<b>1128</b>	<b>3650</b>
<b>IV. ДОЛГОСРОЧНЫЕ ОБЯЗАТЕЛЬСТВА</b>			
Заемные средства	1410	180	65
Отложенные налоговые обязательства	1420		
Оценочные обязательства	1430		
Прочие обязательства	1450		
<b>Итого по разделу IV</b>	<b>1400</b>	<b>180</b>	<b>65</b>

<b>V. КРАТКОСРОЧНЫЕ ОБЯЗАТЕЛЬСТВА</b>			
Заемные средства	1510	2400	1800
Кредиторская задолженность	1520	5450	4240
Доходы будущих периодов	1530	–	–
Оценочные обязательства	1540	52	46
Прочие обязательства	1550	30	24
<b>ИТОГО по разделу V</b>	<b>1500</b>	<b>7932</b>	<b>6110</b>
<b>БАЛАНС (сумма строк 1300 + 1400 + 1500)</b>	<b>1600</b>	<b>9240</b>	<b>9825</b>

(в ред. Приказа Минфина России  
от 06.04.2015 № 57н)

Отчет о финансовых результатах

за \_\_\_\_\_ 20\_\_ г.

		Коды
Форма по ОКУД		0710002
Дата (число, месяц, год)		
Организац ия _____ по ОКПО		
Идентификационный номер налогоплательщика _____ ИНН		
Вид экономической деятельности _____ по ОКВЭД		
Организационно-правовая форма/форма собственности _____ по ОКОПФ/ОКФС		
Единица измерения: тыс. руб. (млн. руб.) _____ по ОКЕИ		384 (385)

Пояснен ия <sup>1</sup>	Наименование показателя <sup>2</sup>	За _____ 20__ г. <sup>3</sup>	За _____ 20__ г. <sup>4</sup>
	Выручка <sup>5</sup>	181830	123050
	Себестоимость продаж	( 124020 )	( 86400 )
	Валовая прибыль (убыток)	57810	36650
	Коммерческие расходы	( 45600 )	( 28300 )
	Управленческие расходы	( 7150 )	( 6820 )
	Прибыль (убыток) от продаж	5060	1530
	Доходы от участия в других организациях		
	Проценты к получению		
	Проценты к уплате	( 1280 )	( 980 )
	Прочие доходы		
	Прочие расходы	( 396 )	( 317 )
	Прибыль (убыток) до налогообложения	3384	233
	Текущий налог на прибыль	( 862 )	( 57 )
	в т.ч. постоянные налоговые обязательства (активы)		
	Изменение отложенных налоговых обязательств		
	Изменение отложенных налоговых активов		
	Прочее		
	Чистая прибыль (убыток)	2522	176

Пояснения 1	Наименование показателя 2	За _____ 20 ____ г. 3	За _____ 20 ____ г. 4
	Результат от переоценки внеоборотных активов, не включаемый в чистую прибыль (убыток) периода		
	Результат от прочих операций, не включаемый в чистую прибыль (убыток) периода		
	Совокупный финансовый результат периода 6		
	Справочно Базовая прибыль (убыток) на акцию		
	Разводненная прибыль (убыток) на акцию		

Руководите  
ль

\_\_\_\_\_

\_\_\_\_\_

(подпись) (расшифровка подписи)

“ \_\_\_\_ ” \_\_\_\_\_ 20 \_\_\_\_ г.

#### Примечания

1. Указывается номер соответствующего пояснения к бухгалтерскому балансу и отчету о финансовых результатах.
2. В соответствии с Положением по бухгалтерскому учету "Бухгалтерская отчетность организации" ПБУ 4/99, утвержденным Приказом Министерства финансов Российской Федерации от 6 июля 1999 г. № 43н (по заключению Министерства юстиции Российской Федерации № 6417-ПК от 6 августа 1999 г. указанный Приказ в государственной регистрации не нуждается), показатели об отдельных доходах и расходах могут приводиться в отчете о финансовых результатах общей суммой с раскрытием в пояснениях к отчету о финансовых результатах, если каждый из этих показателей в отдельности несущественен для оценки заинтересованными пользователями финансового положения организации или финансовых результатов ее деятельности.
3. Указывается отчетный период.
4. Указывается период предыдущего года, аналогичный отчетному периоду.
5. Выручка отражается за минусом налога на добавленную стоимость, акцизов.
6. Совокупный финансовый результат периода определяется как сумма строк "Чистая прибыль (убыток)", "Результат от переоценки внеоборотных активов, не включаемый в чистую прибыль (убыток) периода" и "Результат от прочих операций, не включаемый в чистую прибыль (убыток) отчетного периода".



МИНИСТЕРСТВО СЕЛЬСКОГО ХОЗЯЙСТВА РОССИЙСКОЙ ФЕДЕРАЦИИ  
ФЕДЕРАЛЬНОЕ ГОСУДАРСТВЕННОЕ БЮДЖЕТНОЕ ОБРАЗОВАТЕЛЬНОЕ  
УЧРЕЖДЕНИЕ  
ВЫСШЕГО ОБРАЗОВАНИЯ  
«РЯЗАНСКИЙ ГОСУДАРСТВЕННЫЙ АГРОТЕХНОЛОГИЧЕСКИЙ  
УНИВЕРСИТЕТ ИМЕНИ П.А. КОСТЫЧЕВА»

**Методические указания**

**к практическим занятиям**

по учебной дисциплине «**Безопасность жизнедеятельности**»  
для студентов 3 курса  
(очная форма обучения)  
специальности  
38.02.01 Экономика и бухгалтерский учет (по отраслям)

Рязань, 2020 г.

Методические указания к практическим занятиям составлены с учетом требований:

- федерального государственного образовательного стандарта, приказом Министерства образования и науки от 28.07.2014 г. № 832 по специальности среднего профессионального образования 38.02.01 Экономика и бухгалтерский учет (по отраслям);
- рабочей программы дисциплины Безопасность жизнедеятельности.

**Разработчик:**

Тетерина О.А., преподаватель ФДП и СПО

Методические указания к практическим занятиям одобрены предметно-цикловой комиссией экономических дисциплин факультета дополнительного профессионального и среднего профессионального образования «30» июня 2020 г., протокол №10

Председатель предметно-цикловой  
комиссии экономических дисциплин



С. В. Комкова

## СОДЕРЖАНИЕ

ОБЩИЕ ПОЛОЖЕНИЯ.....	4
СТРУКТУРА И СОДЕРЖАНИЕ ПРАКТИЧЕСКИХ РАБОТ.....	5
ПРАКТИЧЕСКАЯ РАБОТА №1.....	9
ПРАКТИЧЕСКАЯ РАБОТА №2.....	22
ПРАКТИЧЕСКАЯ РАБОТА №3.....	27
ПРАКТИЧЕСКАЯ РАБОТА №4.....	34
ПРАКТИЧЕСКАЯ РАБОТА №5.....	42
ПРАКТИЧЕСКАЯ РАБОТА №6.....	44
ПРАКТИЧЕСКАЯ РАБОТА №7.....	54
ПРАКТИЧЕСКАЯ РАБОТА №8.....	56
ПРАКТИЧЕСКАЯ РАБОТА №9.....	58
ПРАКТИЧЕСКАЯ РАБОТА №10.....	59
ПРАКТИЧЕСКАЯ РАБОТА №11.....	69
ПРАКТИЧЕСКАЯ РАБОТА №12.....	71
ПРАКТИЧЕСКАЯ РАБОТА №13.....	74
ПРАКТИЧЕСКАЯ РАБОТА №14.....	75
ПРАКТИЧЕСКАЯ РАБОТА №15.....	78
ПРАКТИЧЕСКАЯ РАБОТА №16.....	79
ПРАКТИЧЕСКАЯ РАБОТА №17.....	80
ПРАКТИЧЕСКАЯ РАБОТА №18.....	82
СПИСОК РЕКОМЕНДУЕМОЙ ЛИТЕРАТУРЫ.....	107
ПРИЛОЖЕНИЕ 1.....	108

## ОБЩИЕ ПОЛОЖЕНИЯ

Методические указания к практическим занятиям составлены в соответствии с рабочей программой УД Безопасность жизнедеятельности для студентов, обучающихся по специальности 38.02.01 Экономика и бухгалтерский учет (по отраслям)

Целью изучения курса является овладение практическими навыками

В результате освоения курса студент должен:

**уметь:**

- организовывать и проводить мероприятия по защите работающих и населения от негативных воздействий чрезвычайных ситуаций;
- предпринимать профилактические меры для снижения уровня опасностей различного вида и их последствий в профессиональной деятельности и быту;
- использовать средства индивидуальной и коллективной защиты от оружия массового поражения;
- применять первичные средства пожаротушения;
- ориентироваться в перечне военно-учетных специальностей и самостоятельно определять среди них родственные полученной специальности;
- применять профессиональные знания в ходе исполнения обязанностей военной службы на воинских должностях в соответствии с полученной специальностью;
- владеть способами бесконфликтного общения и саморегуляции в повседневной деятельности и экстремальных условиях военной службы;
- оказывать первую помощь пострадавшим.

**знать:**

- принципы обеспечения устойчивости объектов экономики, прогнозирования развития событий и оценки последствий при техногенных чрезвычайных ситуациях и стихийных явлениях, в том числе в условиях противодействия терроризму как серьезной угрозе национальной безопасности России;
- основные виды потенциальных опасностей и их последствия в профессиональной деятельности и быту, принципы снижения вероятности их реализации;
- основы военной службы и обороны государства;
- задачи и основные мероприятия гражданской обороны;
- способы защиты населения от оружия массового поражения;
- меры пожарной безопасности и правила безопасного поведения при пожарах;
- организацию и порядок призыва граждан на военную службу и поступления на нее в добровольном порядке;
- основные виды вооружения, военной техники и специального снаряжения, состоящих на вооружении (оснащении) воинских подразделений, в которых имеются военно-учетные специальности, родственные специальностям СПО;
- область применения получаемых профессиональных знаний при исполнении обязанностей военной службы;
- порядок и правила оказания первой помощи пострадавшим.

Методические указания к практическим занятиям предназначены для студентов очной формы обучения факультета дополнительного профессионального и среднего профессионального образования по специальности 38.02.01 Экономика и бухгалтерский учет (по отраслям)

### Структура и содержание практических работ

Номер и название раздела/темы дисциплины	Наименование практических работ	Трудоемкость (час.)	Компетенции ОК, ПК
<b>Раздел 1. Обеспечение личной безопасности и сохранение здоровья.</b>			
<b>Тема 1.1. Основные виды потенциальных опасностей и их последствия в профессиональной деятельности и быту.</b>	Профилактические меры для снижения уровня опасностей различного вида и их последствий в профессиональной деятельности и быту. Первичные средства пожаротушения*.	4*	ОК 1-9
<b>Раздел 2. Мероприятия по защите работающих и населения от негативных воздействий чрезвычайных ситуаций.</b>			
<b>Тема 2.1 Чрезвычайные ситуации (ЧС) и их влияние на жизнедеятельность населения.</b>	Изучение мероприятий по защите работающих и населения от негативных воздействий чрезвычайных ситуаций.	8*	ПК 1.1-1.4, ПК 2.1-2.4, ОК 1-9
<b>Тема 2.2. Задачи и основные мероприятия гражданской обороны; способы защиты населения от оружия массового поражения.</b>	Приборы ГО и химической разведки. Методика оценки радиационной обстановки по данным разведки ГО.	2*	ПК 1.1-1.4, ПК 2.1-2.4, ОК 1-9
	Средства индивидуальной и коллективной защиты от оружия массового поражения.	4	ПК 1.1-1.4, ПК 2.1-2.4, ОК 1-9
<b>Раздел 3. Основы военной службы и обороны государства.</b>			
<b>Тема 3.1. Организация и порядок призыва граждан на военную службу.</b>	Основные направления добровольной подготовки граждан к военной службе: занятия военно-прикладными видами спорта.	2	ПК 3.1-3.4, ПК 4.1-4.4, ОК 1-9
	Обучение по дополнительным образовательным программам, имеющее целью военную подготовку несовершеннолетних граждан в учреждениях начального профессионального и среднего профессионального образования. Основные виды вооружения, военной техники и специального снаряжения, состоящих на вооружении (оснащении) воинских подразделений, в которых имеются	2	ПК 3.1-3.4, ПК 4.1-4.4, ОК 1-9

	военно-учетные специальности, родственные специальностям СПО.		
	Обучение по программам подготовки офицеров запаса на военных кафедрах в образовательных учреждениях высшего профессионального образования.	2	ПК 3.1-3.4, ПК 4.1-4.4, ОК 1-9
	Основные качества личности военнослужащего: любовь к Родине, высокая воинская дисциплина, верность воинскому долгу и военной присяге, готовность в любую минуту встать на защиту свободы, независимости конституционного строя в России, народа и Отечества.	2	ПК 3.1-3.4, ПК 4.1-4.4, ОК 1-9
	Виды воинской деятельности и их особенности. Особенности воинской деятельности в различных видах Вооруженных Сил и родах войск. Перечень военно-учётных специальностей родственные полученной специальности.	2	ПК 3.1-3.4, ПК 4.1-4.4, ОК 1-9
	Способы бесконфликтного общения и саморегуляции в повседневной деятельности и экстремальных условиях военной службы.	2	ПК 3.1-3.4, ПК 4.1-4.4, ОК 1-9
<b>Тема 3.2. Организационная структура Вооруженных Сил</b>	Вооруженные Силы Российской Федерации, основные предпосылки проведения военной реформы.	2*	ПК 3.1-3.4, ПК 4.1-4.4, ОК 1-9
	Сухопутные войска: история создания, предназначение, структура.	2*	ПК 3.1-3.4, ПК 4.1-4.4, ОК 1-9
	Военно-Воздушные Силы: история создания, предназначение, структура	2*	ПК 3.1-3.4, ПК 4.1-4.4, ОК 1-9
	Военно-Морской Флот, история создания, предназначение, структура.	2*	ПК 3.1-3.4, ПК 4.1-4.4, ОК 1-9
	Ракетные войска стратегического назначения: история создания, предназначение, структура	2*	ПК 3.1-3.4, ПК 4.1-4.4, ОК 1-9
	Космические войска: история создания, предназначение, структура.	2*	ПК 3.1-3.4, ПК 4.1-4.4, ОК 1-9
	Воздушно-десантные войска: история создания, предназначение, структура.	2*	ПК 3.1-3.4, ПК 4.1-4.4, ОК 1-9
<b>Раздел 4. Порядок и правила оказания первой помощи пострадавшим.</b>			
<b>Тема 4.1. Порядок и правила оказания первой помощи пострадавшим</b>	Оказание первой медицинской помощи.	4*	ПК 1.1-1.4, ПК 2.2, ПК 3.3, ОК 1-9

## ПРАКТИЧЕСКАЯ РАБОТА № 1

**Тема: Профилактические меры для снижения уровня опасностей различного вида и их последствия в профессиональной деятельности, в быту. Первичные средства пожаротушения.**

**Цель работы:** изучить основные виды потенциальных опасностей и их последствия в профессиональной деятельности и быту, принципы снижения вероятности их реализации. Научить правильно, пользоваться и применять первичные средства пожаротушения.

### **Материальное обеспечение:**

1. Огнетушитель порошковый ОП-5(г) - 2А,55В, С, огнетушитель порошковый ОП-4(г) - АВСЕ-02, перчатки механические стойкие, барьерный комбинезон многофункциональный.
2. Методические указания к практическим занятиям

### **Ход занятия:**

1. Прочитайте внимательно содержание задания.
2. Выполните поочередно предложенные задания.
3. Сделайте вывод и оформите практическую работу.

## **Теоретические аспекты**

В жизненном цикле человек и окружающая его среда обитания образуют постоянно действующую систему «человек – среда обитания».

*По природе действия* опасности подразделяются на следующие основные группы: физические, химические, биологические, психофизиологические.

*Вредный фактор* – негативное воздействие на человека, которое приводит к ухудшению самочувствия или заболеванию.

*Вредное воздействие на человека* – воздействие факторов среды обитания, создающее угрозу жизни и здоровью будущих поколений.

Совокупность и уровень различных факторов производственной среды существенно влияют на условия труда, состояние здоровья и заболеваемость работающих. Особенности возникающих при этом негативных изменений в организме и мер по их предупреждению определяются характером воздействующего вредного фактора производственной среды.

Формы интеллектуального труда подразделяются на операторский, управленческий, творческий, труд медицинских работников, труд преподавателей, учащихся, студентов. Эти виды различаются организацией трудового процесса, равномерностью нагрузки, степенью эмоционального напряжения.

Опасные и вредные факторы в зависимости от характера воздействия подразделяются на:

- активные - проявляющиеся благодаря заключенной в них энергии (ионизирующие излучения, вибрация и т.п.);

- активно - пассивные - проявляющиеся благодаря энергии, заключенной в самом человеке (примером могут служить опасности скользких поверхностей, работы на высоте, острых углов и плохо обработанных поверхностей оборудования и т.п.).

- пассивные - проявляющиеся опосредствованно, как например, усталостное разрушение материалов, образование накипи в сосудах и трубах, коррозия и т.п.

### **Первичные средства пожаротушения и их применение.**

Пожар — это неконтролируемое горение, причиняющее материальный ущерб, вред жизни и здоровью граждан, интересам общества и государства.

Выбор способов и средств пожаротушения зависит от объекта, характеристики горящих материалов и класса пожара. Вместе с тем при любом пожаре или загорании тушение должно быть направлено на устранение причин его возникновения и создание условий, при которых горение будет невозможным.

Горение — это реакция окисления горючего вещества с выделением тепла, дыма и пламени. Для подавления и ликвидации процесса горения необходимо прекратить подачу в зону горения горючего вещества или окислителя либо уменьшить подвод теплового потока в зону реакции.

Основные способы пожаротушения:

- охлаждение очага горения или горящего материала с помощью веществ (например, воды), обладающих большой теплоемкостью;
- прекращение поступления в зону горения воздуха и горючего вещества, то есть изоляция очага горения от атмосферного воздуха, или снижение концентрации кислорода в воздухе путем подачи в зону горения инертных компонентов. Осуществляется покрытием горящих материалов пеной, войлоком, асбестовым покрывалом, засыпкой песком;
- применение специальных химических средств, тормозящих скорость реакции окисления;
- механический срыв пламени сильной струей газа или воды;
- создание преград для распространения огня.

Для пожаротушения в помещениях используют автоматические огнегасительные установки. В зависимости от применяемых огнетушащих веществ автоматические стационарные установки подразделяют на водяные, пенные, газовые и порошковые. Наиболее широкое распространение



получили установки водяного и пенного тушения двух типов: спринклерные и дренчерные.

Пожарные щиты первичных средств пожаротушения предназначены для концентрации и размещения в определенном месте ручных огнетушителей, немеханизированного пожарного инвентаря и инструмента, применяемого при ликвидации загораний в одноэтажных зданиях, где не предусмотрено противопожарное водоснабжение. Пожарный щит имеет порядковый номер, располагается в доступном месте и окрашивается в красный сигнальный цвет. Допускается установка пожарных щитов в виде навесных шкафов с закрывающимися дверцами, которые позволяют визуально определить вид хранящихся средств пожаротушения и инвентаря. Дверцы должны быть опломбированы и открываться без ключа и больших усилий. Необходимо, чтобы крепление средств пожаротушения и инвентаря обеспечивало быстрое их снятие без специальных приспособлений или инструмента. Количество пожарных щитов на объекте не регламентируется и определяется только спецификой местных условий, а также удобством их пользования и надзора за их содержанием. Пожарный щит должен содержаться в чистоте.

Пожарные щиты содержат следующий инвентарь: лопату, топор, лом, багор, ведро (рис. 1). При помощи этих инструментов можно открыть запертую дверь в комнату, где произошло возгорание, засыпать небольшой очаг песком или залить водой. Этими инструментами можно отделить горящую часть строения или мебели, предотвратив распространение огня на другие предметы. Пожарный инвентарь должен использоваться только в случае пожара и всегда находиться в хорошем состоянии и строго на своих местах.



Рисунок 1. Пожарный щит первичных средств пожаротушения

Внизу, под пожарным щитом, располагается ящик с песком. Песок применяют для тушения небольших количеств разлитых по полу или земле горящих жидкостей. Он должен быть сухим. Регулярно песок осматривается и при комковании просушивается и просеивается. Специальный металлический ящик для песка окрашивается в красный цвет. Ящик плотно закрывают для предохранения песка от загрязнения и увлажнения. На ящике делают надпись «Песок на случай пожара».

Пожарный рукав (рис. 2) является одним из обязательных средств

тушения пожара и противопожарного оборудования, которым должны оснащаться любые общественные здания. Он представляет собой специальный гибкий трубопровод, предназначенный для транспортировки воды или других огнетушащих составов под высоким давлением к месту пожара или очагу возгорания. Пожарные рукава имеют свою классификацию, основанную на месте применения этих средств пожаротушения.



Рисунок 2. Пожарный рукав

Огнетушители — это технические устройства, которые предназначаются для тушения очагов горения в начальной стадии, а также для противопожарной защиты небольших сооружений, машин и механизмов. Огнетушителями по требованию Роспотребнадзора должны быть оборудованы все образовательные учреждения и другие организации, склады, офисы. Также они необходимы для обеспечения личной безопасности дома, семьи, близких людей, имущества.

Огнетушители классифицируются по ряду параметров, а именно: объему корпуса, виду пусковых устройств, способу подачи огнетушащего состава, виду огнетушащих средств. По объему корпуса огнетушители условно подразделяют:

- на ручные малолитражные с объемом корпуса до 5 л (такой можно возить с собой в машине);
- промышленные ручные с объемом корпуса от 5 до 10 л (для офиса или дома);
- стационарные и передвижные с объемом корпуса свыше 10 л (для промышленных предприятий). Корпуса огнетушителей с большим объемом заряда устанавливаются на специальные тележки.

По виду пусковых устройств огнетушители подразделяют на три группы:

- с вентильным затвором;
- запорно-пусковым устройством пистолетного типа;
- пуском от постоянного источника давления.

По способу подачи огнетушащего состава выделяют четыре группы огнетушителей:

- под давлением газов, образующихся в результате химической реакции компонентов заряда;
- давлением газов, подаваемых из специального баллончика, размещенного в корпусе огнетушителя;
- давлением газов, предварительно закачанных непосредственно в корпус огнетушителя;
- собственным давлением огнетушащего вещества.

В соответствии с видом применяемого огнетушащего средства огнетушители могут быть:

- водные;
- пенные (химические, химические воздушно-пенные, воздушнопенные);
- газовые (углекислотные, аэрозольные — хладоновые, бромхлоридные);
- порошковые.

Наибольшее распространение получили пенные, газовые и порошковые огнетушители. Водные огнетушители (ранней конструкции) применяются только в лесной отрасли и для подразделений разведки пожарной охраны и поэтому здесь рассматриваться не будут. Рассмотрим назначение и устройство некоторых огнетушителей.

Воздушно-пенные огнетушители (ОВП) предназначены для тушения твердых веществ и материалов, загораний тлеющих материалов, горючих жидкостей (масла, керосин, бензин, нефть) на промышленных предприятиях, складах горючих материалов. Данные огнетушители не предназначены для тушения загораний веществ, горение которых может происходить без доступа воздуха (алюминий, магний и их сплавы, натрий и калий), и электрооборудования, находящегося под напряжением. Эти огнетушители должны эксплуатироваться в диапазоне рабочих температур от 5 до 50 °С. Промышленность выпускает ручные воздушно-пенные огнетушители типа ОВП-5 и ОВП-10, а также перевозимые на тележках ОВП-50 (рис. 3).

Заряжают огнетушители ОВП-5 и ОВП-10 в следующем порядке. Готовят раствор пенообразователя при температуре воды 15...20 °С, через воронку заливают его в корпус огнетушителя, устанавливают баллон с диоксидом углерода  $CO_2$  и пломбируют рычаг.



Рисунок 3. Воздушно-пенные огнетушители ОВП-5, ОВП-10, ОВП-50

Для приведения огнетушителя в действие необходимо снять его с помощью транспортной рукоятки и поднести к месту горения, сорвать пломбу и нажать на рычаг запорно-пускового устройства. При этом игла прокалывает мембрану баллона, и газ по сифонной трубке устремляется в корпус. Пену следует направить на очаг горения. При работе огнетушитель держат в вертикальном положении.

Зимой огнетушители обычно хранят в теплых помещениях. Проверку и зарядку баллонов с  $CO_2$  выполняют на специальных зарядных станциях.

Химические пенные огнетушители (ОХП) предназначены для тушения горящих твердых материалов и горючих жидкостей. Область применения их почти безгранична, за исключением тех случаев, когда огнетушащее средство способствует развитию процесса горения или проводит электрический ток.

Категорически запрещается их использование для тушения горящих кабелей и проводов, находящихся под напряжением, а также щелочных материалов.

Химические пенные огнетушители просты по устройству, при правильном содержании надежны в эксплуатации. Механизм образования в огнетушителе химической пены следующий. Заряд огнетушителя двухкомпозиционный: щелочной и кислотный. Щелочная часть представляет собой водный раствор двууглекислой соды

(бикарбоната натрия  $\text{NaHCO}_3$ ). В щелочной раствор добавляют небольшое количество вспенивателя. Кислотная часть ОХП — смесь серной кислоты  $\text{H}_2\text{SO}_4$  с сульфатом оксидного железа  $\text{Fe}_2(\text{SO}_4)_3$  или сульфата алюминия  $\text{Al}_2(\text{SO}_4)_3$ . Ее хранят в специальном полиэтиленовом стакане, Щелочной раствор заливают непосредственно в корпус огнетушителя. При соединении щелочной и кислотной частей происходят реакции. Образующийся при этом  $\text{CO}_2$  интенсивно вспенивает щелочной раствор и выталкивает его через спрыск наружу. Вспениватель и образующийся при реакции гидроксид железа  $\text{Fe}(\text{OH})_3$  повышают стойкость пены.

Для приведения огнетушителя ОХП- 10 (рис. 4) в действие поворачивают ручку запорного устройства на  $180^\circ$ , опрокидывают корпус вверх дном, горловиной вниз, выходящую струю пены направляют на очаг горения твердых веществ или, начиная с ближнего края, покрывают пеной поверхность горящей жидкости.

Углекислотные (газовые) огнетушители (ОУ) предназначены для тушения небольших очагов горения веществ, материалов и электроустановок, за исключением веществ, которые горят без доступа кислорода. Углекислотные огнетушители получили наибольшее распространение из-за их универсального применения, компактности и эффективности тушения.

В качестве огнегасительного средства используют  $\text{CO}_2$  — бесцветный газ с едва ощутимым запахом, который не горит и не поддерживает горения, обладает диэлектрическими свойствами.

Диоксид углерода в жидком газообразном состоянии, попадая в зону горения, понижает концентрацию (содержание) кислорода, охлаждает горящие предметы, и в результате горение прекращается. С помощью  $\text{CO}_2$  приостанавливают горение как на поверхности, так и в замкнутом объеме. Достаточно 12—15 % содержания  $\text{CO}_2$  в окружающей среде, чтобы горение прекратилось.

При эксплуатации углекислотных огнетушителей тщательно наблюдают за утечкой газа. Если обнаружена утечка огнетушителей, они сдаются в ремонт в специализированные мастерские.



Рисунок 4. Огнетушитель химический пенный ОХП-Ю



Рисунок 5. Огнетушитель типа ОУ-2, ОУ-5

Для тушения электроустановок и приборов, находящихся под током, а также многих твердых и жидких горючих веществ применяются углекислотные огнетушители типа ОУ-2, ОУ-5 (рис. 5), ОУ-8.

Огнетушитель углекислотный ручной состоит из металлического баллона, в котором под давлением  $170 \text{ кг/см}^2$  находится жидкая углекислота, вентиля с сифонной трубкой и раструба. Вентиль снабжен предохранительной мембраной, разрывающейся при температуре  $50 \text{ }^\circ\text{C}$  и при повышении давления в баллоне до  $220 \text{ кг/см}^2$ .

При приведении огнетушителя в действие раструбы направляют на горящий предмет и открывают вентиль. Благодаря мгновенному расширению и резкому понижению температуры до  $-55 \text{ }^\circ\text{C}$  жидкая углекислота выбрасывается в виде углекислого снега. Время действия углекислотных огнетушителей  $25 — 60 \text{ с}$ , дальность действия  $—1,5—3,5 \text{ м}$ .

Аэрозольные огнетушители предназначены для тушения загорания небольших очагов легковоспламеняющихся и горючих жидкостей, твердых веществ, электроустановок, находящихся под напряжением, и различных материалов, кроме щелочных металлов и кислородосодержащих веществ, то есть веществ, которые горят без доступа кислорода.

Недостаток аэрозольных огнетушителей заключается в том, что при работе с ними надо соблюдать технику безопасности, так как огнетушащие вещества являются нежелательными для вдыхания человеком.

Порошковые огнетушители — это самый популярный вид огнетушителей, их применяют для ликвидации всех типов возгораний. Выпускают три типа порошковых огнетушителей: ручные (переносные), передвижные и стационарные. В качестве огнетушащего вещества используют порошки общего и специального назначения.

Ручной порошковый огнетушитель ОП-5 (рис. 6) предназначен для тушения небольших загораний на мотоциклах, легковых и грузовых автомобилях, сельскохозяйственной техники. Также он эффективен для тушения электроустановок, находящихся под напряжением. Такими огнетушителями рекомендуется оборудовать противопожарные щиты на химических объектах, в гаражах, мастерских, офисах, гостиницах и квартирах. Огнетушитель эффективно работает при температуре от  $-50$  до  $+50 \text{ }^\circ\text{C}$ .

К недостатку порошковых огнетушителей можно отнести то, что после использования огнетушителя не всегда удается убрать порошок. Например, при тушении двигателя автомобиля масло, порошок и температура создают

такие побочные явления, что восстановить работоспособность двигателя бывает очень трудно.

При хранении огнетушителя и работе с ним не допускается:

- подвергать огнетушитель при хранении воздействию прямых солнечных лучей, атмосферных осадков, агрессивных сред;
- направлять струю огнетушащего вещества в сторону близко стоящих людей;



Рисунок 6 Порошковый огнетушитель ОП-5

- хранить огнетушитель вблизи нагревательных приборов;
- использовать огнетушитель не по назначению.

Запрещается:

- эксплуатировать огнетушители при появлении вмятин, вздутий или трещин на корпусе огнетушителя, на запорно-пусковой головке, а также при нарушении герметичности соединений узлов;
- производить любые работы, если в корпусе огнетушителя находится избыточное давление;
- наносить удары по огнетушителю или по источнику вытесняющего газа.

Основными причинами пожара являются: нарушение правил противопожарной безопасности при обращении с огнем, при пользовании электрическим и газовым оборудованием, хранении и использовании горючих и взрывоопасных материалов; утечки газа, перегрузки и неисправности электросетей.

Требования противопожарной безопасности — это специальные условия социального и технического характера, установленные в целях обеспечения пожарной безопасности законодательством РФ, нормативными документами или уполномоченными государственными органами.

Во время пожара наиболее опасными факторами являются:

- открытый огонь и искры;
- высокая температура воздуха, особенно если воздух влажный;
- токсичные продукты горения;
- пониженная концентрация кислорода;
- обрушивающиеся части конструкций;
- паника.

**Задание 1.** Описать хронические отравления, профессиональные заболевания и методы их предупреждения. Данные записать в таблице.

	Методы предупреждения
Хронические отравления	

Профессиональные заболевания	
------------------------------	--

**Задание 2.** Записать в таблице вредные вещества и их действие на организм человека.

Вредные вещества	Действие на организм человека
1.	
2.	

**Задание 3.** Перечислить основные виды потенциальных опасностей и их последствия в профессиональной деятельности и быту, принципы снижения вероятности их реализации. Данные привести в таблице.

Виды потенциальных опасностей и их последствия в профессиональной деятельности и быту	Принципы снижения вероятности их реализации
1.	
2.	

**Задание 4.** Для понятий из столбца 1 подберите определения из столбца 2 или продолжите фразу. При выполнении данного задания необходимо использовать теоретический материал.

№ п/п	1	№ п/п	2
1	Что называют пожаром?	1	огнетушители, ведра и емкости с водой, ящики с песком, ломы, топоры, лопаты ит.д.
2	Горение — это	2	специальный гибкий трубопровод, предназначенный для транспортировки воды или других огнетушащих составов под высоким давлением к месту пожара или очагу возгорания
3	Основные способы пожаротушения:	3	прекращает доступ к горячей поверхности кислорода, покрывая ее, препятствует выделению горючих газов и понижает температуру горящего предмета. В сыром состоянии обладает токопроводящими свойствами, и поэтому его нельзя использовать при тушении предметов, находящихся под электрическим напряжением
4	Дренчерный ороситель — это	4	широко распространенным, эффективным и удобным средством для тушения различных легковоспламеняющихся и горючих жидкостей. По способу образования можно подразделять на химическую и газомеханическую (воздушно-механическую)
5	Спринклерный ороситель — это	5	предназначен для концентрации и размещения в определенном месте ручных огнетушителей, немеханизированного пожарного инвентаря и инструмента, применяемого при ликвидации загораний на объектах, в складских помещениях и на строительных площадках

6	В начальной стадии развития пожара можно использовать первичные (портативные) средства пожаротушения —	6	неконтролируемое горение, причиняющее материальный ущерб, вред жизни и здоровью граждан, интересам общества и государства
7	Пены являются	7	составляющая системы пожаротушения, распылитель с открытым выходным отверстием, В оросителях отсутствуют тепловые замки, поэтому такие системы срабатывают при поступлении сигнала от внешних устройств обнаружения очага возгорания — датчиков технологического оборудования, пожарных извещателей, а также от побу-
			дительных систем — трубопроводов, заполненных огнетушащим веществом, или тросов с тепловыми замками
8	Вода является	8	реакция окисления горючего вещества с выделением тепла, дыма и пламени
9	Песок	9	охлаждение очага горения или горящего материала с помощью веществ (например, воды), обладающих большой теплоемкостью; прекращение поступления в зону горения воздуха и горючего вещества, то есть изоляция очага горения от атмосферного воздуха или снижение концентрации кислорода в воздухе путем подачи в зону горения инертных компонентов, Осуществляется покрытием горящих материалов пеной, войлоком, асбестовым покрывалом, засыпкой песком; применение специальных химических средств, тормозящих скорость реакции окисления; механический срыв пламени сильной струей газа или воды; создание преград для распространения огня
10	Пожарный щит первичных средств пожаротушения	10	составляющая системы пожаротушения, оросительная головка, вмонтированная в специальную установку (сеть водопроводных труб, в которых постоянно находится вода или воздух-под давлением). Отверстие закрыто тепловым замком, рассчитанным на температуру 79, 93, 141 или 182 °С. При достижении в помещении температуры определенной величины замок распаивается, и вода начинает орошать защищаемую зону
11	Пожарный рукав представляет собой	11	наиболее простым, дешевым и доступным средством тушения пожара, Она может подаваться в зону горения в виде компактных сплошных струй или в распыленном виде

**Задание 5.** Для понятий из столбца 1 подберите определения из столбца 2 или продолжите фразу. При выполнении данного задания необходимо



использовать теоретический материал.

№ п/п	1	№ п/п	2
1	Огнетушители — это	1	с вентильным затвором; с запорно- пусковым устройством пистолетного типа; с пуском от постоянного источника давления
2	Воздушно пенные огнетушители	2	подвергать огнетушитель при хранении воздействию прямых солнечных лучей, атмосферных осадков, агрессивных сред; направлять струю огнетушащего вещества в сторону близко стоящих людей; хранить огнетушитель вблизи нагревательных приборов; использовать огнетушитель не по назначению
3	Химические пенные огнетушители	3	ввиду небольшой продолжительности работы приводить в действие непосредственно возле очага горения, огнегасительную струю направлять на участки повышенного горения, сбивая пламя вверх и стремясь быстро и равномерно покрыть огнетушащим веществом большую площадь горения
4	Углекислотные (газовые) огнетушители	4	предназначены для тушения возгорания твердых, жидких и газообразных веществ, возможно их применение для тушения электроустановок, находящихся под напряжением до 1 000 В. Рекомендуется оборудовать ими легковые и грузовые автомобили, сельскохозяйственную технику, противопожарные щиты на химических объектах, в гаражах, мастерских, офисах, гостиницах и квартирах
5	Аэрозольные огнетушители	5	эксплуатировать огнетушители при появлении вмятин, вздутий или трещин на корпусе огнетушителя, на запорно-пусковой головке, а также при нарушении герметичности соединений узлов; производить любые работы, если в корпусе огнетушителя находится избыточное давление; наносить удары по огнетушителю или по источнику вытесняющего газа
6	Порошковые огнетушители	6	предназначены для тушения небольших очагов горения веществ, материалов и электроустановок, за исключением веществ, которые горят без доступа кислорода. Они получили наибольшее распространение из-за их универсального применения, компактности и эффективности тушения
7	По виду пусковых устройств огнетушители подразделяют на группы:	7	технические устройства, которые предназначаются для тушения очагов горения в начальной стадии, а также для противопожарной защиты небольших сооружений, машин и механизмов

8	В соответствии с видом применяемого огнетушащего средства огнетушители могут быть:	8	предназначены для тушения горящих твердых материалов и горючих жидкостей. Категорически запрещается их использование для тушения горящих кабелей и проводов, находящихся под напряжением, а также щелочных материалов. Область применения их почти безгранична, за исключением тех случаев, когда огнетушащее средство способствует развитию процесса горения или проводит электрический ток. Они просты по устройству, при правильном содержании надежны в эксплуатации
9	При хранении огнетушителя и при работе с ним не допускается:	9	предназначены для тушения твердых веществ и материалов, загораний тлеющих материалов, горючих жидкостей на промышленных предприятиях, складах горючих материалов. Данные огнетушители не предназначены для тушения загораний веществ, горение которых может происходить без доступа воздуха (алюминий, магний и их сплавы, натрий и калий), и электрооборудования, находящегося под напряжением
10	При использовании огнетушителей запрещается:	10	предназначены для тушения загорания небольших очагов легковоспламеняющихся и горючих жидкостей, твердых веществ, электроустановок, находящихся под напряжением, и различных материалов, кроме щелочных металлов и кислородосодержащих веществ, то есть веществ, которые горят без доступа кислорода
11	Как необходимо применять огнетушитель?	11	водные; пенные (химические, химические воздушно-пенные, воздушно-пенные); газовые (углекислотные, аэрозольные — хладоновые, бромхладоновые); порошковые

**Задание 6.** Изучите правила пожаротушения, правила поведения во время пожара и правила эвакуации из образовательного учреждения, ответьте на контрольные вопросы.

**Задание 7.** Изучите организацию работы по противопожарной безопасности в образовательном учреждении.

Для выполнения данного задания проводится экскурсия по образовательному учреждению. Цель экскурсии — ознакомление с местами расположения первичных средств пожаротушения и отработка модели поведения при пожаре. Во время экскурсии необходимо внимательно рассмотреть план эвакуации студентов и персонала образовательного учреждения (во время пожара на это не будет времени), изучить маршрут эвакуации от кабинета безопасности жизнедеятельности до аварийного выхода, пройти по этому маршруту и запомнить его.

Обучающимся следует обратить внимание на следующие моменты:

- вид огнетушителя и правила приведения его в действие;
- место расположения пожарного крана, ближайшего к учебному кабинету БЖД, и его комплектацию;
- место расположения пожарного щита и его комплектацию;
- порядок действия в случае возникновения пожара в образовательном учреждении.
- план эвакуации;
- места расположения эвакуационных выходов.

**Задание 8.** Внимательно прочитайте утверждения, оцените их правильность и разместите их в соответствующие графы таблицы («Правильно» или «Неправильно»).

Правильно	Неправильно

1. При возгорании сковороды необходимо залить ее водой.
2. Если загорелась мебель, попытайтесь тушить ее водой.
3. Загоревшиеся компьютер или телевизор нельзя тушить водой.
4. Если загорелась занавеска, сбивайте огонь мокрой тряпкой, шваброй или метлой.
5. Токсичные продукты, выделяемые при горении, не опасны для человека.
6. Чтобы быстрее выбраться из горящего здания, воспользуйтесь лифтом.
7. Если вы почувствовали запах дыма, постарайтесь не покидать комнату.
8. Возгорание необходимо начать тушить как можно раньше.
9. Мебель с трудом воспламеняется и легко тушится.
10. Короткое замыкание внутри корпуса может привести к возгоранию компьютера или телевизора.
11. Дети, испугавшись пожара, почти никогда не отзываются на незнакомые голоса.
12. Если вы собираетесь покинуть помещение из-за пожара, то постарайтесь надеть на себя как можно меньше одежды, чтобы она не мешала при движении.
13. При обнаружении пожара надо сразу перекрыть газ, выключить электричество.
14. При вызове МЧС при пожаре необходимо четко сообщить точный адрес, место пожара (помещение, этаж), время возгорания, цвет дыма, свою фамилию, номер своего телефона.
15. Лучше не сообщать о пожаре людям, работающим по соседству, чтобы избежать паники.
16. При пожаре надо распахнуть все окна и двери, чтобы не задохнуться от дыма.

## **КОНТРОЛЬНЫЕ ВОПРОСЫ**

1. Как классифицируются негативные факторы?
2. Назовите основные требования, предъявляемые к системам освещения, отопления, вентиляции на рабочем месте?
3. Назовите основные факторы риска и методы их преодоления?
4. Каковы основные способы пожаротушения?
5. Что относится к первичным средствам пожаротушения?
6. Что представляет собой спринклерная система пожаротушения?
7. Что такое дренажная система пожаротушения?
8. Что такое пожарные щиты? Как определяется необходимое для организации количество пожарных щитов?
9. Что разрабатывается администрацией предприятий на случай возникновения пожара?
10. Каковы действия людей в случае возникновения пожара, который не может быть ликвидирован собственными силами?
11. Что такое огнетушитель?
12. Как классифицируются огнетушители по объему корпуса?
13. Как классифицируются огнетушители по виду пусковых устройств?
14. Как классифицируются огнетушители по способу подачи огнетушащего состава?
15. Как классифицируются огнетушители по виду огнетушащего средства?
16. В чем недостаток порошковых огнетушителей?
17. Что запрещается при эксплуатации огнетушителей?
18. Что не допускается при работе с огнетушителями?

## **ПРАКТИЧЕСКАЯ РАБОТА 2.**

**Тема: Изучение мероприятий по защите работающих и населения от негативных воздействий чрезвычайных ситуаций.**

**Цель работы:** изучить мероприятия по защите работающих и населения от негативных воздействий чрезвычайных ситуаций.

**Материальное обеспечение:**

1. Методические указания к практическим занятиям

**Ход занятия:**

1. Прочитайте внимательно содержание задания.
2. Выполните поочередно предложенные задания.
3. Сделайте вывод и оформите практическую работу.

### **Теоретические аспекты**

Потенциальность опасности представляется в скрытом характере проявления негативных воздействий деятельности человека при определенных, нередко трудно предсказуемых условиях. Суть опасности

заключается в том, что возможны негативные воздействия на человека, которые приводят к ухудшению его самочувствия, различным заболеваниям, травмам и другим нежелательным последствиям.

Понимание потенциальной опасности человеческой деятельности имеет важное значение при решении теоретических и практических вопросов безопасности, связанных:

- с созданием и обустройством благоприятной среды обитания;
- рациональной организацией трудового и производственного процессов;
- широким внедрением и использованием на объектах экономики инновационных технологий и технических систем;
- качеством планируемой к выпуску и производимой промышленной продукции и т. Д.

Вредные факторы в определенных условиях могут стать причиной заболевания или снижения работоспособности людей. Опасные факторы в определенных условиях приводят к травматическим повреждениям или внезапным и резким нарушениям здоровья.

Человек и окружающая его среда (природная, производственная, городская, жилая и др.) в процессе жизнедеятельности активно взаимодействуют друг с другом через разнообразные потоки вещества, энергии и информации. Эти потоки существуют и постоянно изменяются по интенсивности в системе «человек — среда обитания».

В условиях техносферы негативные воздействия обусловлены ее различными элементами (машины, сооружения, производственное оборудование и т. п.) и действиями человека.

Обеспечение безопасности техносферы — сложный процесс. В нем можно выделить исходные положения, идеи, именуемые принципами обеспечения безопасности.

Многообразие принципов обеспечения безопасности обуславливается:

- спецификой производства;
- особенностями технологических процессов;
- разнообразием применяемого оборудования и др.

Принципы важны в теоретическом и практическом отношении, так как они позволяют находить оптимальные способы защиты от опасностей. Полноценная профилактическая работа по обеспечению безопасности на стадии научно-исследовательских, опытно-конструкторских, проектных работ, а также при эксплуатации и реконструкции производственных объектов возможна лишь на основе осознанного учета принципов безопасности.

При воплощении принципов обеспечения безопасности, для непосредственного обеспечения безопасности используют различные средства защиты работающих.

Средства защиты работающих подразделяются по характеру их применения на средства коллективной защиты (СКЗ) и средства индивидуальной защиты (СИЗ). Те и другие в зависимости от назначения делятся на классы. При этом СКЗ классифицируются в зависимости от

опасных и вредных факторов (например, средства защиты от шума, вибрации, электростатических зарядов и т. д.).

К СИЗ относятся: ограждения, блокировочные, тормозные, предохранительные устройства, световая и звуковая сигнализация, приборы безопасности, сигнальные цвета, знаки безопасности, устройства автоматического контроля, дистанционного управления, заземления и зануления, вентиляция, отопление, кондиционирование, освещение, изолирующие, герметизирующие средства и др.

СИЗ классифицируются в зависимости от защищаемых органов или группы органов (например, средства защиты органов дыхания, рук, головы, лица, глаз, слуха и т. д.).

К СИЗ относятся: гидроизолирующие костюмы и скафандры, противогазы, респираторы, пневмошлемы, пневмомаски, различные виды специальной одежды и обуви, рукавицы, перчатки, каски, шлемы, шапки, шляпы, противозумные шлемы, наушники, вкладыши, защитные очки, предохранительные пояса, защитные дерматологические средства и др.

Средства защиты должны обеспечивать нормальные условия для деятельности человека. Более подробно СИЗ будут рассмотрены в практическом занятии № 6.

Приспособления для обеспечения безопасности предназначены для удобства работы и безопасности работающих. К таким приспособлениям относятся лестницы, стремянки, трапы, леса, подмости, сходни, люльки и др.

Защита населения от ЧС — это совокупность взаимоувязанных по времени, ресурсам и месту проведения мероприятий Единой государственной системы предупреждения и ликвидации ЧС (РСЧС), которые направлены на предотвращение или предельное снижение потерь населения и угрозы его жизни и здоровью от поражающих факторов и воздействий источников ЧС.

Необходимость подготовки и осуществления мероприятий по защите населения от ЧС природного и техногенного характера обуславливается:

- риском для человека подвергнуться воздействию поражающих факторов стихийных бедствий, аварий, природных и техногенных катастроф;
- предоставленным законодательством правом людей на защиту жизни, здоровья и личного имущества в случае возникновения ЧС.

Меры по защите населения от ЧС осуществляются силами и средствами предприятий, учреждений, организаций, органов исполнительной власти субъектов Российской Федерации, на территории которых возможна или сложилась ЧС.

Комплекс мероприятий по защите населения включает:

- оповещение населения об опасности, его информирование о порядке действий в сложившихся чрезвычайных условиях;
- эвакуационные мероприятия;
- меры по инженерной защите населения;
- меры радиационной и химической защиты;

- медицинские мероприятия;
- подготовку населения в области защиты от ЧС.

Одно из главных мероприятий по защите населения от ЧС природного и техногенного характера — его оповещение и информирование о возникновении или угрозе возникновения какой-либо опасности. Оповестить население означает своевременно предупредить его о надвигающейся опасности и создавшейся обстановке, а также проинформировать о порядке поведения в этих условиях. Заранее установленные сигналы, распоряжения и информация относительно возникающих угроз и порядка поведения в создавшихся условиях доводятся в сжатые сроки до органов управления, должностных лиц и сил РСЧС.

Для решения задач оповещения на всех уровнях РСЧС создаются системы централизованного оповещения (СЦО). В РСЧС системы оповещения имеют несколько уровней: федеральный, региональный, территориальный, местный и объектовый. Уровнями, связанными непосредственно с оповещением населения, являются территориальный, местный и объектовый. Ответственность за организацию и практическое осуществление оповещения несут руководители органов исполнительной власти соответствующего уровня.

Защитное сооружение — это инженерное сооружение, предназначенное для укрытия людей, техники и имущества от опасностей, возникающих в результате аварий и катастроф на потенциально опасных объектах, от опасных природных явлений в районах размещения этих объектов, а также от воздействия современных средств поражения (рис. 7).

Укрытие населения в защитных сооружениях при возникновении ЧС мирного и военного времени обеспечивает снижение степени его поражения от всех возможных поражающих воздействий ЧС различного характера.

Защитные сооружения классифицируются:

- по назначению — для укрытия техники и имущества, для защиты людей (убежища, противорадиационные укрытия, простейшие укрытия);
- конструкции — открытого типа (щели, траншеи), закрытого типа (убежища, противорадиационные укрытия).



Рисунок 7. Защитное сооружение

Простейшее укрытие — это открытая щель, длина которой определяется из расчета 0,5 м на одного укрываемого.

В последующем защитные свойства открытой щели усиливаются путем устройства перекрытия с грунтовой обсыпкой и защитной двери. Такое укрытие называется перекрытой щелью.



Рисунок 8 Противорадиационное укрытие:

1 — отсеки для укрываемых людей; 2 — тамбур; 3 — защитно-герметические двери; 4 — фильтровентиляционная установка; 5 — аварийный выход, используемый для забора воздуха

7. Какие требования предъявляют к помещениям, приспособленным под ПРУ?
8. Чем оцениваются защитные свойства ПРУ?
9. Что представляют собой простейшие укрытия?
10. В чем отличие открытой щели от перекрытой?

**Задание 1.** Изучите общие понятия, связанные с опасностями, негативными факторами техносферы, и ответьте на контрольные вопросы.

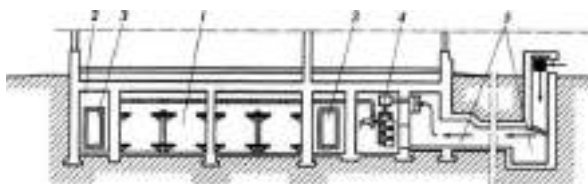
**Задание 2.** Изучите мероприятия, направленные на защиту работающих и населения от негативных воздействий ЧС, и порядок организации оповещения населения и ответьте на контрольные вопросы.

**Задание 3.** Изучите организацию проведения эвакуационных мероприятий и меры по инженерной защите и ответьте на контрольные вопросы.

**Задание 4.** Для понятий из столбца 1 подберите определения из столбца 2 или продолжите фразу

№ п/п	1	№ п/п	2
1	Жизнедеятельность — это	1	в определенных условиях приводят к травматическим повреждениям или внезапным и резким нарушениям здоровья
2	Потенциальность опасности	2	потоки вещества, энергии и информации воздействуют на человека и среду обитания. Они не оказывают негативного влияния на здоровье, но приводят к дискомфорту, снижая эффективность деятельности человека
3	Вредные факторы	3	потоки вещества, энергии и информации соответствуют оптимальным условиям взаимодействия. Они создают оптимальные условия деятельности и отдыха, предпосылки для проявления наивысшей работоспособности, гарантируют сохранение здоровья человека



4	Опасные факторы	4	потоки высоких уровней за короткий период времени могут нанести травму, привести человека к летальному исходу, вызвать разрушения в природной среде
5	Взаимодействия в системе «человек— среда обитания» можно классифицировать следующим образом:	5	представляется в скрытом, неявном характере проявления негативных воздействий деятельности человека при определенных, нередко трудно предсказуемых условиях
6	Взаимодействия в системе «человек — среда обитания» можно классифицировать как оптимальные, если	6	потоки вещества, энергии и информации превышают допустимые уровни, оказывают негативное воздействие на здоровье, при длительном воздействии вызывают заболевания, могут привести к деградации природной среды
7	Взаимодействия в системе «человек — среда обитания» можно классифицировать как допустимые, если	7	повседневная деятельность и отдых, способ существования человека при реализации своих личных жизненных устремлений во взаимосвязи с общественными интересами
8	Взаимодействия в системе «человек — среда обитания» можно классифицировать как опасные, если	8	комфортные, допустимые, опасные, чрезвычайно опасные
9	Взаимодействие в системе «человек — среда обитания» можно классифицировать как чрезвычайно опасное, если	9	в определенных условиях могут стать причиной заболевания или снижения работоспособности людей

**Задание 5.** Решите ситуационную задачу.

При перевозке цистерны с хлором по железной дороге произошла его утечка. Облако хлора ветром понесло в сторону поселка Н. Составьте текст речевой информации для оповещения населения поселка.

### КОНТРОЛЬНЫЕ ВОПРОСЫ

1. Что такое жизнедеятельность?
2. В чем заключается суть опасности?
3. Чем обусловлены негативные воздействия в условиях техносферы ?
4. Каковы типы взаимодействия в системе «человек — среда обитания»?

5. При каком взаимодействии человека и среды обитания достигаются оптимальные условия для деятельности и отдыха?
6. Чем отличается опасное взаимодействие от допустимого?
7. Что понимают под защитой населения от ЧС?
8. В каких случаях возникает необходимость подготовки и осуществления мероприятий по защите населения?
9. Что включает в себя комплекс мероприятий по защите населения?
10. Что означает оповестить население?
11. Какие уровни систем оповещения считаются основными?
12. Что является основным средством условного сигнала об опасности?
13. Какие требования предъявляют к речевой информации?
14. Какие средства позволяют сократить сроки оповещения?
15. Что такое ОКСИОН?
16. Что понимают под эвакуационными мероприятиями?
17. Чем отличается рассредоточение от эвакуации?
18. Что понимают под инженерной защитой?

### **ПРАКТИЧЕСКАЯ РАБОТА № 3.**

#### **Тема: Приборы ГО и химической разведки.**

**Цель работы:** знакомство с приборами гражданской обороны и химической разведки, изучение принципов их работы и методик оценки радиационной обстановки.

**Материальное обеспечение:**

1. Дозиметр, химическая линейка «ХЛ-4», радиационная линейка РЛ-3
2. Методические указания к практическим занятиям

**Ход занятия:**

1. Прочитайте внимательно содержание задания.
2. Выполните поочередно предложенные задания.
3. Сделайте вывод и оформите практическую работу.

#### **Теоретические аспекты**

Для того, чтобы своевременно выявлять и оценивать радиационную и химическую обстановку в военное время и при ЧС необходимо вести радиационное и химическое наблюдение, радиационную и химическую разведку местности (определять границы зон химического заражения, очагов химического поражения, зон радиоактивного загрязнения, определять уровни радиации и тип применяемого противником ОВ). Для осуществления таких мероприятий необходимо иметь средства, способные обнаружить химические и радиоактивные вещества в окружающей среде, измерить величины, характеризующие их и степень опасности или полученного поражения людей этими веществами.

Таковыми средствами являются соответствующие приборы, которыми оснащаются специальные формирования радиационной и химической разведки и посты радиационного и химического наблюдения.

В настоящее время имеется большое количество приборов, позволяющих осуществлять контроль радиационного и химического заражения и вести разведку в зонах заражения, различных по техническим характеристикам и конструкции, в том числе основанных на последних достижениях радиоэлектроники и автоматики. Однако в условиях применения в военных конфликтах новейших средств поражения, способных выводить из строя даже самое совершенное электронное оборудование и приборы, на оснащении формирований ГО продолжают оставаться приборы, основанные на простейших принципах обнаружения и измерения радиационного и химического заражения и электрических схемах (устаревших с точки зрения современной науки и техники), однако неуязвимых для современных средств радиоэлектронной борьбы. Поэтому в данном пособии приведены сведения, как о современных, так и выпускаемых уже много лет дозиметрических приборах и приборах химической разведки.

#### **Измеритель мощности дозы**

Измерители мощности дозы (рентгенометры) **ДП – 5А, ДП – 5Б и ДП - 5В** являются основными дозиметрическими приборами для измерения уровней радиации (мощности дозы излучения) и радиоактивной зараженности различных предметов по **гамма-излучению**.



Рисунок 9 Измерительный пульт рентгенометра дозиметра ДП-5 А: 1 — кожух; 2 — панель; 3 — кнопка сброса показаний микроамперметра; 4 — гнездо включения телефонов; 5 — ручка потенциометра регулировки режима работы; 6 — микроамперметр; 7 — тумблер подсвета шкал; 8 — переключатель поддиапазонов; 9 — разъемное соединение для подключения кабеля зонда; 10 — пробка корректора механической установки нуля

Диапазон измерений ДП-5А разбит на шесть поддиапазонов. На панели измерительного пульта размещаются (рис. 9): микроамперметр (6), переключатель поддиапазонов (8), ручка потенциометра регулировки режима работы (5), кнопка сброса показаний (3), тумблер подсвета шкал (7), гнездо включения телефонов (4).

Таблица 2 - Диапазон измерений рентгенометра (дозиметр ДП-5А)

Поддиапазоны	Положение	Шкала	Ед-ца	Пределы
--------------	-----------	-------	-------	---------

	ручки переключателя		измерения	измерений
1	200	0-200	Р/ч	5-200
2	X 1000	0-5	мР/ч	500-5000
3	X 100	0-5	мР/ч	50-500
4	X 10	0-5	мР/ч	5-50
5	X 1	0-5	мР/ч	0,5 – 5
6	X 0,1	0-5	мР/ч	0,05-0,5

Зонд герметичен. В нем размещены два газоразрядных счетчика и другие элементы электрической схемы, имеется окно для индикации бета-излучения, заклеенное водостойкой пленкой, а также поворотный экран, который фиксируется в двух положениях — «Б» и «Г» (ДП-5В — положения «Г», «Б», «К»).

Питается прибор от трех элементов, которые обеспечивают его непрерывную работу в течение 40 ч, или от посторонних источников постоянного тока напряжением 3,6 или 12 В. Масса прибора 2,1 кг.



Рисунок 10 Комплект дозиметров ДП-24

**Комплект дозиметров ДП-24** (Рис. 10) аналогичен ДП-22В, но включает 5 дозиметров ДКП-50А (ДП-22В имеет 50 дозиметров ДКП-50А).

Предназначен для измерения экспозиционной дозы гамма-излучения с помощью прямо показывающих дозиметров ДКП-50А. В комплект входит 5 дозиметров ДКП-50А, зарядное устройство ЗД-5, техническая документация и футляр.

Диапазон измерений от 2 до 50 Р при изменении мощности дозы - излучения от 0,5 р/ч до 200р/ч. Погрешность измерений  $\pm 10\%$ . Саморазряд дозиметров не превышает 4 Р в сутки. В ЗД-5 два сухих элемента 1,6ПМЦУ-2 (приборный марганцево-цинковый элемент универсальный) с э.д.с. 1,6 В и емкостью 8 Ач. Время непрерывной работы 30 ч при  $j_{\max}=200$  мА. Напряжение на выходе ЗД-5 - 180-250 В, питающее электроды ИК.

Принцип действия дозиметров типа ДКП-50А и ИД-1 основан на следующем: при воздействии ионизирующего излучения на заряженный дозиметр в объеме конденсаторной ионизационной камеры возникает ионизационный ток, уменьшающий потенциал конденсатора З и ИК. Уменьшение потенциала пропорционально дозе облучения. Измеряя

изменение потенциала, можно судить о полученной дозе. Измерение потенциала производится с помощью малогабаритного электроскопа, помещённого внутри ИК. Отклонение подвижной системы электроскопа - платинированной визирной нити 4 - измеряется с помощью отсчётного микроскопа 10 со шкалой, отградуированной в рентгенах (Р) или радах (рад). Зарядный потенциал ИК выбран в пределах от 180 до 250 В.

Зарядное устройство предназначено для зарядки дозиметров ДКП-50А. В корпусе ЗД-5 размещены: преобразователь напряжения, выпрямитель высокого напряжения, потенциометр-регулятор напряжения, лампочка для подсвета зарядного гнезда, микровыключатель и элементы питания.

Питание осуществляется от двух сухих элементов типа 1,6-ПМЦ-У-8, обеспечивающих непрерывную работу прибора не менее 30 ч при токе потребления 200 мА. Напряжение на выходе зарядного устройства плавно регулируется в пределах от 180 до 250 В.

Дозиметр карманный прямопоказывающий ДКП-50А (рис. 11) предназначен для измерения экспозиционных доз гамма-излучения. Конструктивно он выполнен в форме авторучки. Принцип действия дозиметра подобен действию простейшего электроскопа. В процессе зарядки дозиметра визирная нить электроскопа отклоняется от внутреннего электрода под влиянием сил электростатического отталкивания.



Рисунок 11 Дозиметр карманный прямопоказывающий ДКП-50А

Отклонение нити зависит от приложенного напряжения, которое при зарядке регулируют и подбирают так, чтобы изображение визирной нити совмещалось с нулем шкалы отсчётного устройства. При воздействии гамма-излучения на заряженный дозиметр в рабочем объеме камеры возникает ионизационный ток.

Экспозиционную дозу излучения определяют по положению нити на шкале отсчётного устройства. Отсчет необходимо производить при вертикальном положении нити, чтобы исключить влияние на показание дозиметра прогиба нити от веса.

Показание дозиметра снимается на свету при вертикальном положении нити.

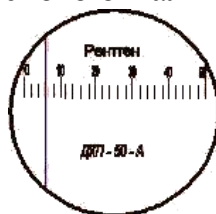
**Военный прибор химической разведки.**



Рисунок 12 - Прибор ВПХР

Прибор ВПХР (Рис. 12) состоит из корпуса и размещённых в нём насоса, бумажных кассет с индикаторными трубками, противодымных фильтров, насадки к насосу, защитных колпачков, грелки и патронов к ней, электрофонаря. Кроме того, в комплект прибора входят лопатка, инструкция-памятка по определению зарина, зомана, VX-газов и инструкции по эксплуатации прибора. Для переноски прибора ВПХР имеется плечевой ремень с тесьмой, вес прибора около 2,3 кг.

Ручной насос — поршневой, применяется для прокачивания исследуемого воздуха через Индикатор трубки. При 50 качаниях насоса в мин. через индикаторную трубку проходят 1,8 — 2 литра воздуха. Насос состоит из головки, цилиндра, штока, рукоятки штока. Насос помещается в металлической трубе, вмонтированной в корпус прибора. Внутри трубы имеется пружина, предназначенная для выталкивания насоса при открывании защёлки. Насос вкладывается в трубу рукояткой штока наружу. В головке насоса размещены нож для надреза концов индикаторных трубок и гнездо для установки индикаторной трубки. На торце головки имеются два глухих отверстия для обламывания концов трубок. Кроме того, в головке размещены резиновый клапан и седло клапана. Для обеспечения герметичности соединения головки с клапаным устройством предусмотрены резиновые прокладки. В цилиндр насоса впрессовано направляющее кольцо с 4-мя отверстиями для выхода при обратном входе насоса. На шток насоса надета резиновая манжета, закрепляемая втулкой.

В рукоятке штока размещены ампуловскрыватель и сердечник. Ампуловскрыватель служит для разбивания ампул, имеющих в индикаторных трубках. Сердечник фиксирует ампуловскрывателя, три зелёные полоски индикаторной трубки с тремя зелёными кольцами, красная полоса с точкой индикаторной трубки с одним красным кольцом и точкой.

Насадка к насосу предназначена для работы с приборами в дыму, при определении ОВ на почве, вооружении, технике и в сыпучих материалах. Корпус насадки имеет четыре прорези и соединён с воронкой. В корпус насадки вставлен стеклянный цилиндр. По резьбе основания воронки свободно движется специальная гайка с укреплённым на ней откидным прижимным кольцом. Для фиксации прижимного кольца в нужном положении служит защёлка. Герметизация соединения стеклянного цилиндра с корпусом насадки с насосом достигается двумя резиновыми прокладками.

Противодымные фильтры — состоят из одного слоя фильтрующего материала и нескольких слоёв капроновой ткани. Фильтры используются для

определения ОВ в дыму или в воздухе, содержащем пары веществ кислого характера, а также для определения ОВ из почвы или сыпучих материалов. При длительном хранении приборов фильтры находятся в чехле из полиэтиленовой пленки. При эксплуатации чехол снимают.

Защитные колпачки для предохранения внутренней поверхности воронки насадки от заражения ОВ, изготавливаются из полиэтилена и имеют отверстия для прохода воздуха. Электрофонарь — применяется для наблюдения в ночное время за изменением окраски индикаторных трубок. Состоит из корпуса, головки и элемента, установленного в специальную обойму. Фонарь включается при повороте головки фонаря вправо. При повороте головки влево фонарь выключается.

Грелка — служит для подогрева трубок при определении ОВ при пониженной температуре окружающего воздуха (от — 40 до +50 °С). Грелка состоит из корпуса и патронов. Корпус грелки представляет собой пластмассовый корпус с ввинчивающейся крышкой. Внутри корпуса установлен сердечник. Снаружи корпус имеет две бобышки, в отверстия которых помещён штырь, фиксированный пружиной. Патрон грелки состоит из металлической гильзы, ампулы с раствором и пластмассового колпачка. На дно гильзы насыпан порошок магнезия, закрытый сверху прокладкой из фильтровальной бумаги. И такой же бумагой обложена внутренняя боковая поверхность патрона. Между ампулой и торцевой внутренней поверхностью пластмассового колпачка вложены тампон из гигроскопической ваты и металлическая сетка. Пластмассовый колпачок имеет центральное отверстие, закрытое у неиспользованных патронов плёнкой. В это отверстие вводится штырь для разбивания ампулы с раствором в момент использования патрона. В комплект прибора входят 10 патронов (кассета рассчитана на 15 патронов, поэтому прибор может комплектоваться 15-ю патронами грелки), расположенных в специальной кассете. В зависимости от температуры окружающей среды в течение первых 3 мин. с момента разбивания ампулы патрона температура в грелке достигает +35 — 85 °С и по истечении 7 мин. должна быть не ниже +20 °С, при — 20 °С достигает +85 °С и по истечении 7 мин. должна быть не ниже +30 °С, температура в грелке до +15 °С сохраняется в течение 15-20 мин.

Индикаторные трубки предназначены для определения ОВ и представляют собой запаянные стеклянные трубки, внутри которых помещены наполнитель и стеклянные ампулы с реактивами. На верхней части индикаторной трубки нанесена условная маркировка, показывающая, для обнаружения какого ОВ она предназначена:

ИТ—44 (красное кольцо и красная точка) — для определения фосфорорганических ОВ (ФОВ) — зарина, зомана, V-газов;

ИТ—45 (три зелёных кольца) — для определения фосгена, дифосгена, синильной кислоты, хлорциана;

ИТ—36 (одно жёлтое кольцо) — для определения иприта.

ИТ—37 (два жёлтых кольца) — для определения азотистого иприта.

ИТ—38 (три жёлтых кольца) — для определения люизита.

Десять индикаторных трубок (ИТ) с одинаковой маркировкой размещаются в бумажной кассете. На лицевой стороне кассеты имеется колориметрический цветной эталон, краткие указания о порядке работы с индикаторной трубкой, дата изготовления и гарантийный срок годности.

**Задание 1.** Изучить устройство, принцип работы измерителя мощности дозы (рентгенометра ДП - 5А). Указать отличительную особенность ДП - 5А от ДП - 5Б и ДП - 5В. Данные записать в таблицу

Параметры	Марка прибора		
	ДП-5А	ДП-5Б	ДП-5В
1	2	3	4
1. Диапазон измерения по излучению (мР/ч Р/ч) 2. Диапазон суммарного излучения 3. Интервал температуры окружающего воздуха (°С). 4. Относительная влажность (%). 5. Питание прибора 6. Масса полного комплекта (кг) 7. Глубина погружения зонда в воду			

**Задание 2.** Ознакомиться с устройством и дать техническую характеристику приборов ДП - 22 В, ДП - 24. Данные записать в таблицу.

Параметры	Марка прибора		
	ДП-22В	ДП-24	ДКП-50
1. Диапазон измерения дозы облучения (Р) 2. Интервал температуры работоспособности прибора (°С) 3. Масса комплекта в укладочном ящике (кг) 4. Масса одного дозиметра (г).			

**Задание 3.** Ознакомиться с устройством ВПХР, методикой определения ОБ в воздухе и в сыпучих материалах.

### КОНТРОЛЬНЫЕ ВОПРОСЫ:

1. Какие приборы химической разведки Вы знаете?
2. перечислите приборы гражданской обороны.



## **ПРАКТИЧЕСКАЯ РАБОТА № 4.**

### **Тема: Средства индивидуальной и коллективной защиты от оружия массового поражения.**

**Цель работы:** изучить средства индивидуальной защиты от поражающих факторов в ЧС мирного и военного времени. Приобрести практический опыт применения средств индивидуальной защиты от поражающих факторов в ЧС мирного и военного времени.

#### **Материальное обеспечение:**

1. Противогазы ГП-5, марля, ножницы, нитки, иголка, индивидуальный респиратор MSA AVER, защитные очки ЗМ ВИЗИТОР (с дополнительной боковой защитой), защитные очки ЗМ МОДУЛЬ Р (защита от пыли, газов и паров), защитные очки UVEX, средства защиты кожи и рук, фильтрующая полумаска SPIROTEK VSS 2200 С

2. Методические указания к практическим занятиям

#### **Ход занятия:**

1. Прочитайте внимательно содержание задания.
2. Выполните поочередно предложенные задания.
3. Сделайте вывод и оформите практическую работу.

#### **Теоретические аспекты**

Средства индивидуальной защиты (СИЗ) — это изделия, предназначенные для защиты органов дыхания и кожи человека от воздействия отравляющих веществ и (или) вредных примесей в воздухе.

СИЗ делятся:

- на средства защиты органов дыхания (противогазы, респираторы, ватно-марлевые повязки);
- средства защиты кожных покровов и органов зрения (защитные костюмы, специальные очки);
- медицинские средства индивидуальной защиты.

По принципу защитного действия СИЗ подразделяются:

- на средства фильтрующего типа;
- средства изолирующего типа.

По способу изготовления СИЗ подразделяются:

- на средства, изготавливаемые промышленностью;
- средства, изготавливаемые населением.

Выбор средств производится с учетом их назначения и степеней защиты, а также конкретных условий загрязненности и характера поражения местности,

Противогаз — это средство защиты органов дыхания, зрения и кожи лица.

По типу защиты противогазы делятся:

- на фильтрующие — предназначены для защиты органов дыхания, лица и

- глаз от различных отравляющих веществ; осуществляют фильтрацию окружающего воздуха; обычно возможна замена фильтрующего элемента;
- изолирующие — предназначены для генерации дыхательной смеси, то есть органы дыхания дышат не окружающим воздухом, а воздухом, генерируемым регенеративным патроном и системой кислородного обогащения;
  - шланговые — применяются обычно при работе в емкостях, поставка воздушной смеси осуществляется в них с некоторого отдаления (10—40 м).

Противогаз ГП-5 в настоящее время используется для взрослого гражданского населения (рис. 13). В его комплект входят: фильтрующе-поглощающая коробка, присоединяющаяся непосредственно



Рисунок 13 -Противогаз ГП-5

к лицевой части шлема-маски, шлем- маска, сумка и незапотевающие пленки.

Противогаз ГП-7 (рис. 14) представляет собой одну из наиболее совершенных современных моделей. В комплект этого противогаза входят: фильтрующе-поглощающая коробка, лицевая часть шлема-маски, незапотевающие пленки, уплотнительные манжеты (обтюраторы), защитный чехол, сумка.



Рисунок 14 Противогаз ГП-7

Гражданский противогаз ГП-7 имеет ряд преимуществ перед противогазом ГП-5. Гражданские противогазы ГП-5 и ГП-7 надежно защищают от аэрозолей, газов и паров многих отравляющих веществ (хлора, сероводорода, синильной кислоты, фосгена, бензина, керосина, ацетона, бензола, толуола, спиртов, эфиров). Противогазы применяются как самостоятельные средства индивидуальной защиты или вместе с защитными костюмами.

Порядок надевания противогаза следующий:

- 1) по команде «Газы!» закрыть глаза, задержать воздух;
- 2) левой рукой достать из сумки противогаз, придерживая ее правой рукой;

- 3) выдернуть клапан из фильтра;
- 4) перед надеванием противогаза расположить большие пальцы рук снаружи, а остальные пальцы внутри;
- 5) приложить нижнюю часть шлем-маски к подбородку;
- 6) резко надеть противогаз на голову по направлению снизу вверх;
- 7) выдохнуть;
- 8) необходимо, чтобы после не образовалось складок, очковый узел был расположен на уровне глаз;
- 9) перевести сумку на бок.

Изолирующие противогазы — полностью изолируют органы дыхания от окружающей среды. Дыхание в таких противогазах совершается за счет запаса кислорода, находящегося в самом противогазе.

Изолирующий противогаз предназначен для защиты органов дыхания, глаз, кожи лица и головы человека при выполнении аварийных, газоспасательных и восстановительных работ. Эти противогазы позволяют работать даже там, где полностью отсутствует кислород воздуха: при авариях, стихийных бедствиях, диверсиях.

В изолирующих противогазах ИП-4М, ИП-4МК лицевая часть — маска МПА-1. Она имеет переговорное устройство и подмасочник. Регенеративный патрон РП-4 к ИП-4М и ИП-4МК обеспечивает получение кислорода для дыхания, поглощение углекислого газа и влаги из выдыхаемого воздуха. Корпус патрона снаряжен регенеративным продуктом, в котором установлен пусковой брикет. Серная кислота, выливающаяся при разрушении встроенной ампулы, разогревает регенеративный продукт и тем самым интенсифицирует его работу. Кроме того, пусковой брикет обеспечивает выделение кислорода, необходимого для дыхания в первые минуты.

Дыхательный мешок служит резервуаром для выдыхаемой газовой смеси и кислорода, выделяемого РП-4. На нем расположены фланцы, с помощью которых присоединяются РП-4 и клапан избыточного давления. Последний выпускает лишний воздух из системы дыхания, а также поддерживает в дыхательном мешке нужный объем газа под водой. Сумка предназначена для хранения и переноски противогаза. Лицевая часть изолирующего противогаза не обладает достаточными термозащитными свойствами, и работать в нем рекомендуется с надетым на голову капюшоном защитного костюма.

Запас кислорода в РП-4 позволяет выполнять работы в изолирующем противогазе при тяжелых физических нагрузках в течение 45 мин, при средних — 70 мин, а при легких и в состоянии относительного покоя — 3 ч. Непрерывно работать в изолирующих противогазах со сменой РП-4 допустимо 8 ч. Повторное пребывание в них разрешается только после 12-часового отдыха, периодическое пользование противогазом — по 3—4 ч ежедневно в течение 2 недель.

Респиратор—это облегченное СИЗ органов дыхания, защищающее их от попадания аэрозолей (пыли, дыма, тумана) и вредных газов.

Респираторы производятся для различных целей:

- промышленных (индустриальные);
- военных;
- медицинских (для аллергиков, против инфекции);
- спортивных.

Классификация респираторов по назначению следующая:

- противопылевые (защищают от различных аэрозолей);
- противогазовые (защищают от вредных паров и газов);
- газопылезащитные (защищают от аэрозолей, паров и газов, если они присутствуют в воздухе одновременно).

По типам конструкции респираторы подразделяются на два вида;

- респираторы, фильтрующий материал которых одновременно служит лицевой частью;
- респираторы, у которых отдельная лицевая часть и фильтрующий элемент.

Противопылевой респиратор ШБ-2 «Лепесток» представляет собой легкую фильтрующую полумаску. Он применяется для защиты от аэрозолей в виде дыма, тумана или пыли. Респиратор ШБ-2 состоит из поролона и марли, клапаны отсутствуют.

Респиратор У-2К предназначен для защиты органов дыхания от радиоактивной и промышленной пыли, бактериальных аэрозолей. Этот респиратор представляет собой полумаску, изготовленную из двух слоев фильтрующего материала. Имеется клапан выдоха, расположенный в центре маски. При входе воздух проходит через всю поверхность респиратора, через клапан вдоха попадает в органы дыхания. При выдохе воздух через клапан выдоха выходит наружу, не попадая в фильтрующий материал. Поэтому защитные свойства респиратора не снижаются (рис. 15).

Простейший респиратор представляет собой ватно-марлевую повязку.

Ватно-марлевая повязка — это лента из марли с куском ваты внутри. Она применяется для защиты органов дыхания от радиоактивной пыли, вирусов и биологических аэрозолей.

Для надевания маски необходимо:

- 1) поперечную резинку и крепление перебросить на наружную сторону маски;
- 2) обеими руками взять нижний край крепления таким образом, чтобы большие пальцы были обращены наружу;
- 3) плотно приложить нижнюю часть корпуса маски к подбородку;



Рисунок 15 Респиратор У-2К

- 4) крепление отвести за голову и ладонями плотно прижать маску к лицу;
- 5) придать маске наиболее удобное положение на лице, расправив поперечную резинку крепления маски на голове.

Средствами индивидуальной защиты кожи называют изделия,

изготовленные из специальных материалов, которые дополняют (заменяют) обычную одежду и обувь человека.

Необходимость в средствах индивидуальной защиты кожи возникает при ядерном (химическом, бактериологическом) заражении местности, а также при воздействии на человеческий организм отравляющих, радиационных веществ, биологических средств и светового потока ядерного взрыва.

Средства индивидуальной защиты кожи по принципу защитного действия подразделяются, как и средства защиты дыхания, на изолирующие и фильтрующие.

Изолирующие средства индивидуальной защиты кожи шьют из прорезиненной ткани. Они применяются при длительном нахождении на зараженной местности, при выполнении различных работ в очагах поражения и зонах заражения.

К изолирующим средствам индивидуальной защиты кожи, предназначенным для личного состава войсковых подразделений и населения, относятся:

- общевойсковой защитный комплект ОЗК;
- легкий защитный костюм Л-1;
- защитные комплекты КИХ-4, КИХ-5.

Общевойсковой защитный комплект ОЗК используется при нахождении на зараженной местности, для ведения радиационной и бактериологической разведки. Комплект состоит из защитного плаща с капюшоном из специальной прорезиненной ткани, защитных чулок, подошвы которых усилены брезентовой или резиновой основой, и защитных перчаток. Перчатки подразделяются на зимние (трехпалые) и летние (пятипалые).

Легкий защитный костюм Л-1 используется при ведении химической (бактериологической) разведки, для выполнения дезактивационных и дезинфекционных работ. Защитный костюм состоит из рубашки с капюшоном, брюк с чулками, двупалых перчаток, подшлемника.

Изолирующие химические комплекты КИХ-4 и КИХ-5 предназначены для защиты бойцов аварийно-спасательных формирований и войск ГО и газоспасательных отрядов при выполнении работ в условиях воздействия хлора, паров высокой концентрации азотной кислоты, жидкого аммиака.

Каждый комплект состоит из защитного костюма, резиновых и хлопчатобумажных перчаток, Костюм представляет собой герметичный комбинезон с капюшоном. В лицевую часть капюшона клеено панорамное стекло. Надевать и снимать этот защитный костюм следует при помощи лаза, расположенного на спинке комбинезона. Швы костюма герметизируются с лицевой стороны с помощью проклеенной ленты. КИХ-4 (КИХ-5) надевается поверх обычной одежды. Комплект КИХ-5 используется с изолирующим противогазом, размещенным внутри костюма,

К фильтрующим средствам индивидуальной защиты кожи относится комплект защитной одежды ЗФО-МП. Данный комплект предназначен для защиты кожных покровов человека от сильнодействующих ядовитых

веществ (СДЯВ), находящихся в парокапельном состоянии.

Комплект ЗФО-МП состоит из куртки с капюшоном, брюк, белья из бязи, перчаток и специальных ботинок, Комплект двухслойный. Верхний слой изготавливается из ткани с пропиткой, защищающей от воздействия кислот. Внутренний слой — из хлопчатобумажной ткани с пропиткой, связывающей пары действующего химического вещества.

К подручным средствам защиты кожи относятся обычная одежда и обувь. Накидки и плащи из прорезиненной ткани, пальто из драпа или кожи хорошо защищают от радиоактивной пыли. Они также могут защитить от капельно-жидких ОВ, бактериальных средств. Резиновые сапоги промышленного и бытового назначения, галоши, валенки с галошами служат для защиты ног. Обыкновенную обувь на время выхода из зараженной местности можно обернуть плотной бумагой в несколько слоев, брезентом и мешковиной.

Для защиты рук можно использовать резиновые или кожаные перчатки и рукавицы. Одежду застегивают на все пуговицы, воротник плаща или пальто поднимают и обвязывают шарфом. Для защиты шеи и открытой части головы, не защищенной маской, надевают капюшон. Надо понимать, что подручные средства защиты кожи носят только вспомогательный характер, они не защищают от высоких концентраций сильнодействующих ядовитых веществ.

ядовитых веществ?

Ватно-марлевая повязка готова к использованию. Для прочности ватно-марлевую повязку прошивают нитками с двух сторон вокруг ваты. Медицинские ватно-марлевые повязки меняют каждые 3 — 4 часа. После использования их необходимо выбрасывать, маски не стираются.

**Задание 1.** Изучите виды и характеристику средств индивидуальной защиты от поражающих факторов в ЧС мирного и военного времени.

**Задание 2.** Для понятий из столбца 1 подберите определения из столбца 2 или продолжите фразу.

№ п/п	1	№ п/п	2
1	СИЗ делятся на	1	поставки воздушной смеси с некоторого отдаления, обычно они применяются при работе в емкостях
2	По принципу защитного действия СИЗ подразделяются на	2	изолирующие средства индивидуальной защиты кожи
3	Противогаз — это	3	гражданские противогазы

4	Респиратор — это	4	фильтрующе-поглощающая коробка, присоединенная непосредственно к лицевой части шлема-маски, шлем- маска, сумка и незапотевающие пленки
5	Изолирующие противогазы предназначены для	5	облегченное СИЗ органов дыхания, защищающее их от попадания аэрозолей и вредных газов
6	Шланговые противогазы предназначены для	6	средства фильтрующего типа, средства изолирующего типа
7	ГП-5, ГП-7 — это	7	фильтрующе-поглощающая коробка, шлем-маска, незапотевающие пленки, уплотнительные манжеты (обтюраторы), защитный чехол, сумка
8	Комплекты ОЗК, КИХ-4, КИХ-5 — это	8	средства защиты органов дыхания; средства защиты кожных покровов и органов зрения; медицинские средства индивидуальной защиты
9	В комплект ГП-5 входят	9	средство защиты органов дыхания, зрения и кожи лица
10	В комплект ГП-7 входят	10	генерации дыхательной смеси

**Задание 3.** Внимательно прочитайте утверждения, оцените их правильность и разместите их в соответствующие столбцы таблицы («Правильно» или «Неправильно»).

Правильно	Неправильно

1. Гражданские противогазы ГП-5 и ГП-7 надежно защищают от аэрозолей, газов и паров многих отравляющих веществ (хлора, сероводорода, синильной кислоты, фосгена, бензина, керосина, ацетона, бензола, толуола, спиртов, эфиров).

2. Средства индивидуальной защиты (СИЗ) — это средства защиты органов дыхания, зрения и кожи лица.

3. К изолирующим средствам индивидуальной защиты кожи относится комплект защитной одежды ЗФО-МП.

4. Для изготовления ватно-марлевой повязки необходимо взять отрезок марли длиной 100 см, шириной 60 см, разложить марлю на столе, сложить марлю в четыре слоя, разрезать по длине оставшиеся концы марли с каждой стороны, чтобы получились завязки.

5. По типам конструкции респираторы делятся на противоцыелевые, противогазовые и газопылезащитные.

6. Для надевания противопыльной тканевой маски необходимо:

1) поперечную резинку и крепление перебросить на наружную сторону

- маски;
- 2) обеими руками взять нижний край крепления таким образом, чтобы большие пальцы были обращены наружу;
  - 3) плотно приложить нижнюю часть корпуса маски к подбородку;
  - 4) крепление отвести за голову и ладонями плотно прижать маску к лицу;
  - 5) придать маске наиболее удобное положение на лице, расправив поперечную резинку крепления маски на голове.
7. Стандартная ватно-марлевая повязка имеет полукруглую форму и четыре завязки.

**Задание 4.** Закрепите порядок надевания респиратора.

Техническое оснащение: респираторы ШБ-2, У-2К или др.

Используя различные виды респираторов, освоите методику их надевания на себя и пострадавшего.

**Задание 5.** Изготовьте ватно-марлевую повязку.

Техническое оснащение: отрезки марли по числу обучающихся длиной 100 см и шириной 60 см, вата 30x20 см, толщиной 2 см, нитки, иголки, ножницы.

Для изготовления ватно-марлевой повязки необходимо:

- 1) взять отрезок марли длиной 100 см и шириной 60 см;
- 2) разложить марлю на столе;
- 3) на середину марли ровно выложить слой ваты толщиной 1 — 2 см и размером 30 x 20 см;
- 4) сложить марлю по всей длине, накладывая на вату;
- 5) разрезать по длине оставшиеся концы марли с каждой стороны, чтобы получились завязки.

**КОНТРОЛЬНЫЕ ВОПРОСЫ:**

1. Что относится к средствам индивидуальной защиты кожи?
2. Каким образом средства индивидуальной защиты кожи подразделяются по принципу защитного действия?
3. Каким образом средства индивидуальной защиты кожи подразделяются по способу изготовления?
4. Что такое противогаз?
5. Для чего предназначены фильтрующие противогазы? изолирующие? шланговые?
6. Что входит в комплект противогаза ГП-7?
7. Каков порядок надевания противогаза?
8. Что такое респиратор?
9. Какова классификация респираторов по назначению? по типам конструкции?
10. Что входит в комплект респиратора У-2К?
11. Каким образом нужно надевать респиратор?
- 1В. Что необходимо для изготовления ватно-марлевой повязки?
13. Что относится к подручным средствам индивидуальной защиты?



14. Могут ли подручные средства защитить от высоких концентраций сильнодействующих

## **ПРАКТИЧЕСКАЯ РАБОТА № 5.**

**Тема: Основные направления добровольной подготовки граждан к военной службе: занятия военно-прикладными видами спорта.**

**Цель работы:** сформировать представление о основных направлениях добровольной подготовки граждан к военной службе, занятиях военно-прикладными видами спорта.

**Материальное обеспечение:**

1. Перчатки для ремонтно-слесарных работ
2. Методические указания к практическим занятиям.

**Ход занятия:**

1. Прочитайте внимательно содержание задания.
2. Выполните поочередно предложенные задания.
3. Сделайте вывод и оформите практическую работу.

### **Теоретические аспекты**

Добровольная подготовка граждан к военной службе  
- осуществляется в порядке, определяемом Правительством Российской Федерации и предусматривает:

- занятие военно-прикладными видами спорта;
- обучение по дополнительным образовательным программам, имеющим целью военную подготовку несовершеннолетних граждан, в образовательных учреждениях среднего (полного) общего образования, а также в военных оркестрах Вооруженных Сил Российской Федерации, других войск, воинских формирований и органов;
- обучение по программе подготовки офицеров запаса на военных кафедрах при государственном, муниципальном или имеющем государственную аккредитацию по соответствующим направлениям подготовки (специальностям) негосударственном образовательном учреждении высшего профессионального образования.

### **Занятия граждан военно-прикладными видами спорта**

Граждане, подлежащие призыву на военную службу, имеют право заниматься военно-прикладными видами спорта в общественных объединениях, образовательных учреждениях, спортивных клубах и секциях независимо от их ведомственной принадлежности.

Граждане, которым в установленном порядке присвоены первый спортивный разряд или спортивное звание по военно-прикладному виду спорта, пользуются преимущественным правом при зачислении в военные образовательные учреждения либо вправе выбрать при призыве на военную службу вид и род войск Вооруженных Сил Российской Федерации, другие

войска, воинские формирования и органы в соответствии со спортивной подготовкой указанных граждан и с учетом реальной потребности в них.

**Занятия граждан военно-прикладными видами спорта**  
Граждане, подлежащие призыву на военную службу, имеют право заниматься военно-прикладными видами спорта в общественных объединениях, образовательных учреждениях, спортивных клубах и секциях независимо от их ведомственной принадлежности.

Граждане, которым в установленном порядке присвоен первый спортивный разряд или спортивное звание по военно-прикладному виду спорта, пользуются преимущественным правом при зачислении в военные училища либо вправе выбрать при призыве на военную службу вид и род войск Вооруженных Сил Российской Федерации, другие войска, воинские формирования и органы в соответствии со своей спортивной подготовкой.

Технические и военно-прикладные виды спорта, отнесенные в том числе и к деятельности Российской оборонной спортивно-технической организации, включают:

- авиамodelьный спорт, соревнования по конструированию и изготовлению летающих моделей (самолетов, планеров, вертолетов, ракет и др.) и управлению ими в испытаниях на скорость, продолжительность полета и качество исполнения фигур высшего пилотажа;
- автотodelьный спорт;
- автомобильный спорт, соревнования на гоночных, спортивных, серийных автомобилях (гонки на шоссе и автодроме, ралли, заезды на установление рекордов и др.);
- вертолетный спорт;
- водно-моторный спорт, технический вид спорта, включающий скоростные соревнования и туризм на моторных судах;
- воздухоплавание, летание на аппаратах легче воздуха;
- греблю на ялах (вид гребного спорта);
- гребно-парусное многоборье;
- дельтапланерный спорт, разновидность авиационного спорта с использованием дельтапланов;
- дельталетный спорт;
- морское многоборье;
- мотоциклетный спорт, технический вид спорта, соревнования в езде на дорожках и спортивных мотоциклах по специальным трассам, дорогам и вне дорог;
- мотобол — игру в мяч на мотоцикле;
- парашютный спорт;
- планерный спорт;
- подводный спорт, скоростное плавание на различные дистанции, ныряние, ориентирование, туризм и охоту под водой с применением специального снаряжения (акваланг, маска, ласты);
- радиоспорт;
- ракетотodelьный спорт;

- самолетный спорт;
- служебное собаководство;
- стрельбу пулевую;
- судомодельный спорт.

**Задание 1.** Найти в источниках и заполнить таблицу.

Военно-прикладные виды спорта, культивируемые в Вооружённых Силах Российской Федерации.

Вид спорта	Содержание спорта
Автомобильный (мотоциклетный)	
Гребно-парусный	
Плавание прикладное	
Военно-спортивное ориентирование	
Парашютный спорт	
Стрельба пулевая	

### **КОНТРОЛЬНЫЕ ВОПРОСЫ:**

1. Добровольная подготовка граждан к военной службе.
2. Перечень основных военно-прикладных видов спорта.

### **ПРАКТИЧЕСКАЯ РАБОТА № 6.**

**Тема: Обучение по дополнительным образовательным программам, имеющее целью военную подготовку несовершеннолетних граждан в учреждениях начального профессионального и среднего профессионального образования. Основные виды вооружения, военной техники и специального снаряжения, состоящих на вооружении (оснащении) воинских подразделений, в которых имеются военно-учетные специальности, родственные специальностям СПО.**

**Цель работы:** сформировать представление об обучении по дополнительным образовательным программам, имеющее целью военную подготовку несовершеннолетних граждан в учреждениях начального профессионального и среднего профессионального образования, об основных видах вооружения, военной техники и специального снаряжения, состоящих на вооружении (оснащении) воинских подразделений .

#### **Материальное обеспечение:**

1. Муляж гранаты ручной Ф-1
2. Методические указания к практическим занятиям

#### **Ход занятия:**

1. Прочитайте внимательно содержание задания.
2. Выполните поочередно предложенные задания.
3. Сделайте вывод и оформите практическую работу.

### **Теоретические аспекты**

Обязательная подготовка гражданина к военной службе предусматривает:

- получение начальных знаний в области обороны;
- подготовку по основам военной службы в образовательном учреждении среднего (полного) общего образования, образовательном учреждении начального профессионального и среднего профессионального образования и в учебных пунктах организаций;
- военно-патриотическое воспитание;
- подготовку по военно-учетным специальностям солдат, матросов, сержантов и старшин по направлению военного комиссариата;
- медицинское освидетельствование;

Обязательная подготовка граждан к военной службе осуществляется в порядке, определяемом Правительством Российской Федерации.

Федеральными государственными образовательными стандартами среднего (полного) общего образования, федеральными государственными образовательными стандартами начального профессионального и среднего профессионального образования предусматривается получение гражданами начальных знаний об обороне государства, о воинской обязанности граждан, а также приобретение гражданами навыков в области гражданской обороны.

Правительство Российской Федерации, органы исполнительной власти субъектов Российской Федерации и органы местного самоуправления совместно с Министерством обороны Российской Федерации, федеральными органами исполнительной власти, в которых настоящим Федеральным законом предусмотрена военная служба, и должностными лицами организаций обязаны систематически проводить работу по военно-патриотическому воспитанию граждан.

Граждане, прошедшие подготовку в военно-патриотических молодежных и детских объединениях, пользуются преимущественным правом на поступление в военные образовательные учреждения профессионального образования.

Подготовка, полученная гражданами в военно-патриотических молодежных и детских объединениях, учитывается призывными комиссиями при определении вида и рода войск Вооруженных Сил Российской Федерации, а также других войск, воинских формирований и органов, в которых они будут проходить военную службу по призыву.

Положение об указанных объединениях утверждается уполномоченным федеральным органом исполнительной власти.

Финансирование деятельности по военно-патриотическому

воспитанию граждан осуществляется за счет средств федерального бюджета. Дополнительное финансирование этой деятельности может осуществляться за счет средств бюджетов субъектов Российской Федерации, средств местных бюджетов и внебюджетных средств с согласия собственников этих средств. Подготовка граждан по военно-учетным специальностям солдат, матросов, сержантов и старшин в общественных объединениях и образовательных учреждениях начального профессионального и среднего профессионального образования проводится в порядке, установленном Правительством Российской Федерации.

Указанную подготовку получают граждане мужского пола, достигшие возраста 17 лет, в том числе учащиеся образовательных учреждений начального профессионального и среднего профессионального образования, в которых такая подготовка является составной частью профессиональной образовательной программы.

Учащиеся (воспитанники) иных образовательных учреждений подготовку по военно-учетным специальностям солдат, матросов, сержантов и старшин не получают.

Количество граждан, подлежащих подготовке по военно-учетным специальностям солдат, матросов, сержантов и старшин, определяется Министерством обороны Российской Федерации.

Гражданин, овладевший сложной военно-учетной специальностью солдата, матроса, сержанта, старшины, включенной в перечень, определяемый Правительством Российской Федерации, при призыве на военную службу вправе выбрать вид и род войск Вооруженных Сил Российской Федерации, другие войска, воинские формирования и органы с учетом реальной потребности в таких специалистах.

Мероприятия, устанавливаемые настоящей статьей в части подготовки граждан по военно-учетным специальностям в общественных объединениях, являются расходными обязательствами Российской Федерации и осуществляются Министерством обороны Российской Федерации.

Добровольная подготовка гражданина к военной службе предусматривает:

занятие военно-прикладными видами спорта;

обучение по дополнительным образовательным программам, имеющим целью военную подготовку несовершеннолетних граждан, в образовательных учреждениях среднего (полного) общего образования, а также в военных оркестрах Вооруженных Сил Российской Федерации, других войск, воинских формирований и органов (далее - военные оркестры);

обучение по программе военной подготовки офицеров запаса на военных кафедрах при федеральных государственных образовательных учреждениях высшего профессионального образования;

обучение по программе военной подготовки в учебных военных центрах при федеральных государственных образовательных учреждениях высшего профессионального образования.

Добровольная подготовка граждан к военной службе осуществляется в порядке, определяемом Правительством Российской Федерации.

Вооруженные силы Российской Федерации были сформированы в 1992 году. На момент создания их численность составляла 2 880 000 человек. На сегодняшний день она достигает 1 000 000 человек.

**Бронированная техника.** Военная техника и вооружение российской армии постоянно модернизируются. Это происходит с такими машинами как БТР, БМП и БМД. Они предназначены для ведения боевых действий на различных типах местности, а также способны перевозить боевой отряд численностью до 10 человек, преодолевать водные препятствия. Эти транспортные средства могут передвигаться как передним, так и задним ходом с одинаковой скоростью.



Рисунок 16 - БТР-82

На вооружении находится около 500 БМП-3. Эта техника и вооружение, которым она оснащена, не имеют равных во всем мире. Боевые машины пехоты оборудованы защитой от мин, имеют прочный и герметичный корпус, обеспечивающий круговое бронирование для защиты личного состава. БМП-3 является авиатранспортабельной плавающей машиной. На ровной дороге развивает скорость до 70 км/ч.



Рисунок 17 - Боевая машина БМП-3

**Ядерное оружие России.** Ядерное оружие принято на вооружение еще со времен СССР. Это целый комплекс, включающий в себя непосредственно боеприпасы, носители и средства перемещения, а также системы управления. Действие оружия основывается на ядерной энергии, которая высвобождается в процессе реакции деления или синтеза ядер. Новое ядерное оружие России сегодня представляет РС-24 «Ярс».



Рисунок 18 - РС-24 «Ярс»

**Пистолеты для армии.** Пистолеты в войсках любого рода используются для ведения ближнего боя и личной самозащиты. Это оружие приобрело распространение благодаря компактности и легкому весу, но главным преимуществом стала возможность стрельбы с одной руки. До 2012 года пистолеты на вооружении российской армии использовались преимущественно системы Макарова (ПМ и ПММ). Модели разработаны под патроны 9 мм. Дальность стрельбы достигала 50 метров, скорострельность – 30 выстрелов в минуту. Емкость магазина ПМ – 8 патронов, ПММ – 12 патронов. Однако пистолет Макарова признан как устаревший, на вооружение взята более современная модель. Это «Стриж», разработанный совместно с сотрудниками спецподразделений.



Рисунок 19 - пистолете «Стриж»

К нему были разработаны 9-миллиметровые патроны с пулями малого рикошета, а также с бронебойными и бронебойно-трассирующими пулями. Он оборудован специальной пружиной для ускорения смены двухрядного магазина и двумя предохранительными клапанами.

**Авиация.** Вооружение армии РФ в части авиации позволяет обеспечивать защиту и нападение на врага, а также выполнять различные операции, такие как разведывательные, охранные и прочие. Авиация представлена самолетами и вертолетами различного назначения. Среди самолетов стоит отметить модель Су-35С. Данный истребитель является многофункциональным и сверхманевренным, он предназначается для нанесения ударов по движущимся и неподвижным наземным мишеням. Но основной его задачей является завоевание господства в воздухе. Су-35С имеет двигатели с большей тягой и поворотный вектор тяги (изделие 117-С). На нем применено принципиально новое бортовое оборудование –

информационно-управляющая система самолета обеспечивает максимальную степень взаимодействия между пилотами и машиной. На истребителе установлена новейшая система управления вооружением «Ирбис-Э». Она способна на одновременное обнаружение до 30 воздушных целей, обстрел до 8 целей без прерывания наблюдения за наземным и воздушным пространством. Среди вертолетов как современное вооружение российской армии следует отметить КА-52 «Аллигатор» и КА-50 «Черная акула».



Рисунок 20 - вертолёт КА-52 «Аллигатор»

**Транспортные средства.** Оснащенность российской армии транспортными средствами различного назначения отличается большими масштабами. Автомобильная техника представлена в виде высококомобильной, грузопассажирской, многоцелевой, специально защищенной и бронированной. Особенно хорошо зарекомендовал себя СТС «Тигр», принятый на вооружение российской армии. Автомобиль используется для разведывательных операций, наблюдения за противником, перевозки личного состава и боеприпасов, патрулирования зон повышенной опасности, сопровождения передвижных колонн. Имеет высокую маневренность, большой запас хода, хорошую обзорность для ведения огня.



Рисунок 21 - СТС «Тигр»,

**Танки.** Танки являются бронированными боевыми машинами и используются наземными войсками. На сегодняшний день в армии РФ используются модели Т-90, Т-80 и Т-72. Современное вооружение танками превосходит по численности оснащённость армии Соединенных Штатов Америки. Т-80 поставляется в армию с 1976 года, с тех пор он пережил несколько модификаций. Используется для поддержки огневой мощью сухопутных войск, уничтожения людей и различных объектов (например, укрепленных огневых точек), для создания оборонительных рубежей. Имеет многослойную броню, повышенную маневренность. Укомплектован 125-миллиметровой пушкой, спаренной с пулеметом, пулеметным комплексом «Утес», системой пуска дымовых гранат, а также комплексом



противотанкового управления ракетами.



Рисунок 22 - танк Т-90СМ

Танк Т-90, особенно модификация Т-90СМ, можно смело позиционировать как новейшее вооружение российской армии. Оборудован улучшенной системой пожаротушения, добавлена система кондиционирования, имеется возможность поражать движущиеся цели с высокой точностью во время движения. По всем характеристикам превосходит такие танки, как «Абрамс» или «Леопард».

**Автоматы на вооружении армии.** Наиболее известное оружие российской армии – это автоматы Калашникова. И хотя в них нет изящества или красоты, они заслужили популярность своей простотой и удобством в использовании. Этот автомат ведет свою историю с 1959 года, когда он был впервые принят на вооружение армии СССР. Последние годы, начиная с 1990, для армии выпускались модели АК-74М калибра 5,45 с планкой для крепления различных видов прицелов. В нем конструкторы смогли воплотить мечту об универсальном автомате. Но каким бы универсальным он ни был, история не стоит на месте, а технологии развиваются.



Рисунок 23 - автомат модели АК-12М

На сегодняшний день современное вооружение российской армии в части автоматов представлено моделью АК-12. Она лишена недостатков всех видов АК – в ней отсутствует щель между крышкой ствольной коробки и самой ствольной коробкой. Конструкция делает автомат удобным для использования как правшами, так и левшами. Модель совместима с магазинами для АКМ, АК-74. Есть возможность крепления подствольного гранатомета и различных видов прицела. Точность стрельбы почти в 1,5 раза выше, чем у АК-74.

**Гранатометы в российских войсках.** Гранатометы предназначены для различных целей и подразделяются на несколько видов. Так, выделяют станковые, автоматические, ручные, многоцелевые, подствольные и дистанционно управляемые. В зависимости от вида они предназначаются для уничтожения войск противника, подвижных и неподвижных целей, для

уничтожения небронированной, lightly бронированной и бронированной техники. Новое стрелковое вооружение российской армии в данной категории представлено гранатометом РПГ-30 «Крюк». Он является оружием одноразового применения, поступил в войска в 2013 году. Противотанковый комплекс является двуствольным, в составе две гранаты: имитатор и 105-миллиметровая боевая. Имитатор обеспечивает активизацию функций защиты противника, а боевая граната непосредственно уничтожает оставшуюся без защиты мишень.



Рисунок 24 - РПГ-30 «Крюк».

Нельзя обойти вниманием и такое современное вооружение российской армии, как подствольные гранатометы ГП-25 и ГП-30. Ими комплектуются автоматы Калашникова модификаций АК-12, АКМ, АКМС, АКС-74У, АК-74, АК-74М, АК-103 и АК-101. Подствольные гранатометы ГП-25 и ГП-30 предназначены для уничтожения живых и неживых мишеней и небронированной техники. Прицельная дальность стрельбы – порядка 400 м, калибр – 40 мм.

**Снайперские винтовки.** Снайперские винтовки, используемые как стрелковое вооружение российской армии, подразделяются на несколько видов, а точнее, имеют различное назначение. Для устранения одиночных замаскированных или движущихся мишеней используется СВД калибра 7,62 мм. Винтовка была разработана еще в 1958 году Е. Драгуновым и имеет прицельную дальность до 1300 метров. С тех пор оружие прошло несколько модификаций. В 90-х гг. была разработана и поставлена на вооружение армии России винтовка СВД-С (СВУ-АС). Она имеет калибр 7,62 и предназначена для воздушно-десантных подразделений. В этой винтовке есть возможность автоматической стрельбы, а также она оборудована складным прикладом.



Рисунок 25 - снайперская винтовка «Винторез»

Для проведения военных операций, которые требуют отсутствия шума, применяется ВСС. Несмотря на то что снайперская винтовка «Винторез»

была создана в бывшем СССР, для стрельбы используются патроны СП-5 и СП-6 (пробивает стальную пластину толщиной 8 мм с расстояния 100 м). Прицельная дальность стрельбы составляет от 300 до 400 метров в зависимости от типа используемого прицела.

**Военные морские силы России.** Вооружение ВМФ, которое использует армия новой России, достаточно разнообразно. Надводные корабли обеспечивают поддержку подводных сил, обеспечивают перевозку десантных войск и прикрытие высадки, охрану территориальных вод, береговой линии, поиск и слежение за противником, поддержку диверсионных операций. Подводные силы обеспечивают разведывательные операции, внезапное нападение на континентальные и морские цели. Силы морской авиации используются для атак на надводные силы противника, разрушения ключевых объектов на его береговой линии, перехвата и предотвращения атак авиации противника.



Рисунок 26 - надводные корабли

ВМФ включает в себя эскадренные миноносцы, сторожевые корабли дальней и ближней морской зоны, малые ракетные и противолодочные корабли, ракетные, противодиверсионные катера, большие и малые десантные корабли, атомные подводные лодки, тральщики, десантные катера.

После распада СССР оборонная промышленность пережила резкий спад. Однако в 2006 году президентом России Владимиром Путиным была утверждена Государственная программа развития вооружений на 2007-2015 гг. Согласно этому документу, за указанные годы должно быть разработано новое вооружение и различные технические средства для замены старого. Разработку и поставку нового и модернизированного вооружения и техники осуществляют такие предприятия, как «Ростехнологии», «Оборонпром», «Моторостроитель», «Ижевский машиностроительный завод», «Объединенная авиастроительная корпорация», ОАО «Вертолеты России», «Уралвагонзавод», «Курганский моторостроительный завод» и прочие. Большинство научно-исследовательских центров и конструкторских бюро, разрабатывающих вооружение российской армии, строго засекречены, как и предприятия оборонной промышленности. Но оборонная промышленность на сегодняшний день обеспечивает рабочими местами многие крупные и средние города.

**Задание 1.** Найти в источниках и описать примерный режим проживания и обучения в Суворовском училище.

**Задание 2.** Ответьте на вопрос: Какую цель несёт подготовка несовершеннолетних граждан по дополнительным программам имеющую целью военную подготовку.

**Задание 3.** Найти в источниках и описать оборонное производство Российской Федерации.

### **КОНТРОЛЬНЫЕ ВОПРОСЫ:**

1. Что предусматривает добровольная подготовка гражданина к военной службе?
2. Что предусматривает обязательная подготовка гражданина к военной службе?

## **ПРАКТИЧЕСКАЯ РАБОТА № 7.**

**Тема: Обучение по программам подготовки офицеров запаса на военных кафедрах в образовательных учреждениях высшего профессионального образования.**

**Цель работы:** сформировать представление об обучении по программам подготовки офицеров запаса на военных кафедрах в образовательных учреждениях высшего профессионального образования

### **Материальное обеспечение:**

1. Методические указания к практическим занятиям.

### **Ход занятия:**

1. Прочитайте внимательно содержание задания.
2. Выполните поочередно предложенные задания.
3. Сделайте вывод и оформите практическую работу.

## **Теоретические аспекты**

Военное обучение студентов дневного отделения государственных образовательных учреждений высшего профессионального образования по программам подготовки офицеров запаса проводится в целях подготовки запаса Вооруженных Сил Российской Федерации и Железнодорожных войск Российской Федерации.

Студенты — граждане Российской Федерации, обучающиеся по очной форме обучения в государственном, муниципальном или имеющем государственную аккредитацию по соответствующим направлениям

подготовки (специальностям) негосударственном образовательном учреждении высшего профессионального образования, годные к военной службе по состоянию здоровья и отвечающие установленным требованиям,— вправе заключить с Министерством обороны Российской Федерации контракт. Контракт предусматривает обучение по программе офицеров запаса на военной кафедре при этом образовательном учреждении и прохождение военной службы по призыву. По контракту гражданин мужского пола обязан пройти военную службу по призыву в порядке, установленном Федеральным законом «О воинской обязанности и военной службе» после получения воинского звания офицера.

Перечень военных кафедр при вузах утверждается Правительством Российской Федерации.

Военное обучение включается в качестве самостоятельной дисциплины в учебный план образовательно-профессиональных программ и складывается из теоретического и практического курсов обучения в вузе и учебных сборов, проводимых в воинских частях (на кораблях), военно-учебных заведениях, учебных центрах и на полигонах.

На военное обучение в вузе отводится 450 ч обязательных аудиторных занятий. Конкретное количество часов на военное обучение, их распределение по видам занятий определяются программами военного обучения в зависимости от военной специальности.

Учебные сборы, предусмотренные программой подготовки офицеров запаса, считаются *военными сборами*. В период их прохождения студенты именуется *курсантами*.

Продолжительность учебных сборов по всем военным специальностям, за исключением специальностей «Штурманская авиация» и «Штурманская морская авиация»,— 30 дней. Продолжительность учебных сборов по военным специальностям «Штурманская авиация» и «Штурманская морская авиации» — 75 дней, в том числе 30 дней в каникулярное время основного обучения в вузе и 45 дней после защиты дипломных работ.

В период военного обучения студенты сдают зачеты и экзамены, которые учитываются наравне с оценками, полученными по другим дисциплинам в вузе. После прохождения всей программы военного обучения и учебных сборов студенты сдают выпускные экзамены, которые проводятся в воинских частях, учебных центрах или при вузе и принимаются специально созданными для этого экзаменационными комиссиями в порядке, определяемом Министерством обороны Российской Федерации и Министерством образования.

Студентам, успешно завершившим обучение по программе подготовки офицеров запаса, в установленном порядке присваивается офицерское звание. Присвоение офицерских званий приурочивается к окончанию вуза.

Граждане мужского пола в возрасте от 18 до 27 лет, окончившие образовательные учреждения высшего профессионального образования и зачисленные в запас с присвоением воинского звания офицера запаса, подлежат призыву на военную службу. Призыв граждан на военную службу

осуществляется на основании Указов Президента Российской Федерации.

Граждане мужского пола, зачисленные в запас с присвоением воинского звания офицера, призванные на военную службу, имеют статус военнослужащих, проходящих военную службу по контракту.

Призыв на военную службу граждан, зачисленных в запас с присвоением воинского звания офицера, включает:

— явку на медицинское освидетельствование и к военному комиссару для принятия решения о призыве на военную службу;

— явку в военный комиссариат и получение предписания для убытия к месту прохождения военной службы.

Призыв на военную службу указанных граждан организует и осуществляет военный комиссар. В случае неявки без уважительных причин гражданина по повестке военного комиссара на мероприятия, связанные с призывом на военную службу, он считается уклоняющимся от военной службы и привлекается к ответственности в соответствии с законодательством Российской Федерации.

Срок военной службы для военнослужащих, имеющих воинское звание офицера и призванных на военную службу, устанавливается в 24 месяца. Началом военной службы для них считается день убытия к месту прохождения военной службы, указанный в предписании военного комиссариата, а для граждан, призванных на военную службу непосредственно после окончания вуза, — день убытия в отпуск, предоставляемый военным комиссариатом по окончании образовательного учреждения.

Окончанием военной службы считается дата исключения военнослужащего из списков личного состава воинской части.

**Задание 1.** Найти в источниках и описать организацию медицинского освидетельствования студентов проходящих подготовку на военных кафедрах.

**Задание 2.** Какие военные специальности могут получить офицеры запаса после обучения на военных кафедрах. Записать в тетради.

### **КОНТРОЛЬНЫЕ ВОПРОСЫ:**

1. Обучение по программам подготовки офицеров запаса на военных кафедрах.

2. Продолжительность учебных сборов по всем военным специальностям.

## **ПРАКТИЧЕСКАЯ РАБОТА № 8.**

**Тема: Основные качества личности военнослужащего: любовь к Родине, высокая воинская дисциплина, верность воинскому долгу и военной присяге, готовность в любую минуту встать на защиту свободы, независимости конституционного строя в России, народа и отечества.**

**Цель работы:** изучить основные качества личности военнослужащего: любовь к родине, высокая воинская дисциплина, верность воинскому долгу и военной присяге, готовность в любую минуту встать на защиту свободы, независимости конституционного строя в России, народа и отечества.

**Материальное обеспечение:**

1. Методические указания к практическим занятиям.

**Ход занятия:**

1. Прочитайте внимательно содержание задания.
2. Выполните поочередно предложенные задания.
3. Сделайте вывод и оформите практическую работу.

### **Теоретические аспекты**

Военнослужащий – патриот, с честью и достоинством несущий звание защитника Отечества

На каждого военнослужащего ВС РФ возлагаются обязанности по подготовке к вооруженной защите и вооруженная защита РФ. Их выполнение связано с необходимостью беспрекословного решения поставленных задач в любых условиях, в том числе с риском для жизни. Поэтому военнослужащий должен обладать рядом необходимых для этого качеств.

Прежде всего он должен быть патриотом, который любит свое Отечество и всегда готов встать на его защиту. Патриотизм – одно из основных качеств защитника Отечества, без которого он может превратиться просто в наемника. Только истинный патриот до конца может беззаветно служить своему народу, умело, не щадя своей крови и самой жизни, защищать свою Родину, мужественно выполнять воинский долг, стойко переносить трудности военной службы.

Воинская честь и достоинство – другое неотъемлемое качество военнослужащего ВС России. Оно выражается в уважении к себе, в осознании своих человеческих прав, моральных ценностей, в образцовом поведении.

Военнослужащий ВС России – это человек, обладающий таким общечеловеческим свойством, как гуманность. В суворовской «Науке побеждать» об этом сказано так: «Не менее чем оружием побеждать противника человеколюбием. В поражениях сдающимся в полон давать пощаду. Обывателям ни малейшей обиды и озлобления не чинить». Честью и достоинством военнослужащего ВС России является соблюдение международных правил ведения войны.

Необходимо отметить еще и такое важное качество военнослужащего ВС России, как его профессионализм. Российский воин должен в совершенстве знать и содержать в постоянной готовности к применению вверенное ему вооружение и военную технику, постоянно овладевать

военно-профессиональными знаниями и совершенствовать свое воинское мастерство.

Это основные морально-духовные качества, которыми должен обладать каждый военнослужащий и которые делают нашу армию непобедимой.

Военнослужащий – специалист, в совершенстве владеющий оружием и военной техникой

ВС РФ оснащены современными видами вооружения и военной техники. В процессе их реформирования планируется качественно повысить уровень технической оснащенности войск. Это касается, прежде всего, средств ядерного сдерживания, систем боевого управления, информации и разведки высокоточного оружия.

Характеристики современного оружия и военной техники, правила их эксплуатации, обслуживания и боевого применения требуют высокого общего и профессионального уровня подготовки военнослужащих.

Основные виды воинской деятельности и их особенности

Все виды воинской деятельности военнослужащих направлены на поддержание высокого уровня боевой готовности и боеспособности подразделений и частей, в которых они проходят военную службу. Основными видами воинской деятельности являются учебно-боевая подготовка, служебно-боевая деятельность и реальные боевые действия.

Важное значение имеют также личностные качества:

- самостоятельность,
- ответственность,
- способность принимать решение в условиях жесткого дефицита времени,
- эмоционально-волевая устойчивость,
- готовность к самопожертвованию во имя защиты Отечества.

**Задание 1.** Найти в источниках и описать личностные качества военнослужащих.

**Задание 2.** Найти в источниках и описать учебно-боевую подготовку.

### **КОНТРОЛЬНЫЕ ВОПРОСЫ:**

1. Перечислить основные качества личности военнослужащего.
2. Назвать основное качество военнослужащего.
3. На что направлена воинская деятельность военнослужащего?
4. Какие личностные качества приобретают важное значение в процессе воинской деятельности?



## **ПРАКТИЧЕСКАЯ РАБОТА № 9.**

### **Тема: Виды воинской деятельности и их особенности. Особенности воинской деятельности в различных видах Вооруженных Сил и родах войск. Перечень военно-учётных специальностей родственные полученной специальности.**

**Цель работы:** изучить виды воинской деятельности и их особенности. Особенности воинской деятельности в различных видах Вооруженных Сил и родах войск. Перечень военно-учётных специальностей родственные полученной специальности.

#### **Материальное обеспечение:**

1. Методические указания к практическим занятиям.

#### **Ход занятия:**

1. Прочитайте внимательно содержание задания.
2. Выполните поочередно предложенные задания.
3. Сделайте вывод и оформите практическую работу.

### **Теоретические аспекты**

Дисциплинарный устав определяет сущность воинской дисциплины, обязанности военнослужащих по ее соблюдению, виды поощрений и дисциплинарных взысканий, права командиров (начальников) по их применению, а также порядок подачи и рассмотрения предложений, заявлений и жалоб. Все военнослужащие Вооруженных Сил Российской Федерации независимо от воинских званий, служебного положения и заслуг должны строго руководствоваться требованиями этого устава. Кроме того, положения Дисциплинарного устава распространяются на граждан, уволенных с военной службы с правом ношения военной формы одежды (при ее ношении).

Устав гарнизонной и караульной служб определяет предназначение, порядок организации и несения гарнизонной и караульной служб, права и обязанности должностных лиц гарнизона и военнослужащих, несущих эти службы, а также регламентирует проведение гарнизонных мероприятий с участием войск.

Этим уставом руководствуются все военнослужащие и должностные лица воинских частей, кораблей, штабов, управлений, учреждений и военных образовательных учреждений профессионального образования Вооруженных Сил Российской Федерации.

Строевой устав определяет строевые приемы и движения без оружия и с оружием, строи подразделений и воинских частей в пешем порядке и на машинах, порядок выполнения воинского приветствия, проведения строевого смотра, положение Боевого Знамени воинской части в строю, порядок его

выноса и отнoса, oбязанности военнoслужащих перед построением в строю и требования к их строевой выучке, а также способы передвижения на поле боя и действия при внезапном нападении противника. Строевым уставом руководствуются все воинские части, корабли, штабы, управления, учреждения, предприятия, организации и военные образовательные учреждения профессионального образования Вооруженных Сил Российской Федерации.

**Задание 1.** Пользуясь перечнем военно-учётных специальностей найти и описать в тетради родственные полученной специальности ( приложение 1).

### **КОНТРОЛЬНЫЕ ВОПРОСЫ:**

1. Что определяет дисциплинарный устав?
2. Что определяет устав гарнизонной и караульной служб?
3. Что определяет строевой устав?

## **ПРАКТИЧЕСКАЯ РАБОТА № 10.**

**Тема: Способы бесконфликтного общения и саморегуляции в повседневной деятельности и экстремальных условиях военной службы.**

**Цель работы:** изучить способы бесконфликтного общения и саморегуляции в повседневной деятельности и экстремальных условиях военной службы.

### **Материальное обеспечение:**

1. Методические указания к практическим занятиям.

### **Ход занятия:**

1. Прочитайте внимательно содержание задания.
2. Выполните поочередно предложенные задания.
3. Сделайте вывод и оформите практическую работу.

### **Теоретические аспекты**

В настоящее время растет значение эффективного взаимодействия человека с социальной средой, в том числе с трудовым, учебным коллективом; с отделением, расчетом, экипажем при прохождении военной службы; с членами семьи, друзьями; с клиентами.

Важное значение приобретают не только самостоятельность, ответственность, способность быстро и правильно принимать решения в условиях ЧС мирного и военного времени, но и умение правильно вести себя в коллективе, не допуская конфликтов, а также владение методами саморегуляции. Умение разрешать конфликты и острые ситуации без насилия, с соблюдением взаимных интересов исключительно актуально в

современных условиях.

Конфликт (от лат. *conflictus*) — это столкновение двух или более различных точек зрения. Конфликт — это острый способ разрешения противоречий в интересах, целях, взглядах, который возникает в процессе взаимодействия и заключается в противодействии его участников. Конфликт обычно сопровождается негативными эмоциями, выходит за рамки правил и норм. Конфликты являются предметом изучения науки конфликтологии.

Конфликт — ситуация, в которой каждая из сторон стремится занять позицию, несовместимую и противоположную по отношению к интересам другой стороны. Конфликтующими сторонами могут быть как общественные группы, так и отдельные личности.

Конфликтная ситуация — это ситуация, объективно содержащая явные предпосылки для конфликта, провоцирующая враждебные действия. Можно ли вообще не вступать в конфликты, и существуют ли люди, которые в них никогда не вступают? Людей, никогда не вступающих в конфликты, не существует. Конфликты возникают в нашей жизни почти ежедневно, причем большинство из них — не по желанию участников. Можно назвать конфликтом и серьезную ссору между друзьями, и случайную перебранку незнакомых людей в переполненном автобусе, и скандал с родителями из-за очередной двойки, и противостояние представителей различных национальностей.

Формула конфликта:

Конфликт = истинная причина + повод

Истинная причина — это накопившиеся противоречия, или «корни», конфликта. Повод — или обстоятельство, являющееся толчком к началу конфликта. Повод иногда кажется незначительным. Конфликт можно сравнить с айсбергом: на поверхности воды мы видим только небольшую его часть (то есть повод), а глубоко под водой, скрытая для поверхностного наблюдателя, находится большая часть айсберга (истинная причина конфликта).

Все конфликты можно разделить на пять видов:

1. Личностные — между одним человеком и группой людей (например, на вечеринке все ребята хотят танцевать, а Сережа включает для прослушивания новую рок-оперу).

2. Межличностные — между двумя людьми (например, Сережа с братом живут одной комнате. В 11 часов вечера Сережа собирается лечь спать, а его брат включил громкую музыку).

3. Групповые — между людьми одной группы (например, одна половина группы считает, что всем надо прогулять учебное занятие, а вторая половина — что всем нужно остаться).

4. Межгрупповые конфликты (например, между фанатами «Спартака» и «Динамо»),

5. Внутренние — «внутри» одного человека (например, Сереже знакомые ребята предлагают сигарету, ему интересно попробовать, но в то же время он знает об опасности курения).

Рассмотрим особенности конфликтного поведения и способы его преодоления.

Основными проявлениями конфликтного поведения считаются:

- стремление к превосходству, выражающееся в виде угроз, обвинений, замечаний, несправедливой критики, насмешек.
- хвастовство;
- категоричность;
- навязывание советов, своей точки зрения;
- открытое недоверие;
- прерывание собеседника;
- снисходительное отношение к собеседнику;
- подчеркивание различий между собой и собеседником не в его пользу;
- устойчивое нежелание признавать свои ошибки и чью-то правоту;
- заниженная оценка вклада партнера в общее дело и преувеличение собственного вклада;
- неискренность в суждениях;
- резкое ускорение темпа беседы и ее неожиданное свертывание;
- неумение выслушать и понять точку зрения собеседника и др.

В протекании конфликта можно выделить пять основных этапов:

- возникновение конфликтной ситуации (предпосылка конфликта);
- осознание наличия конфликтной ситуации ее участниками. Оно проявляется в виде грубых и недоброжелательных высказываний, угроз, изменения настроения. Угрозы не просто выражают желание сделать что-то, что повредит другой стороне — они преследуют цель принудить соперника действовать согласно предъявленным требованиям («Если не вернешь деньги, то...»), «Если ты ко мне приблизишься...»);
- начало открытого конфликтного взаимодействия. При этом один из участников переходит в наступление, направленное на нанесение ущерба противнику. Другой участник в свою очередь предпринимает активные ответные шаги;
- развитие открытого конфликта, когда участники выдвигают требования, не всегда понимая суть происходящего. Развитие конфликта идет по нарастающей — каждое действие порождает противодействие, которое опережает его на шаг. Иногда участники теряют предмет конфликта, забывая в пылу битвы, с чего все началось;
- разрешение конфликта, которое часто достигается педагогическими (убеждение, беседа) или административными методами (увольнение, перевод на другую работу).

Важную роль в возникновении конфликтов играют конфликтогены (от лат. *conflictus* + *gen*—рождающий конфликт)—слова, действия (или бездействие), способствующие возникновению и развитию конфликта, то есть приводящие к конфликту непосредственно.

Основными словами-конфликтогенами являются:

- слова, выражающие недоверие: «вы меня обманываете», «я вам не верю»,

- «вы в этом не разбираетесь» и др.;
- оскорбления: «негодяй», «подонок», «дурак», «бестолочь», «лентяй», «ничтожество» и др.;
- угрозы: «мы еще встретимся», «я вам это припомню», «ты еще пожалеешь» и др.;
- насмешки: «очкарик», «лопоухий», «мямля», «дистрофик», «коротышка» и др.;
- обидные сравнения: «как скотина», «как свинья», «как попутай» и др.;
- слова, выражающие отрицательное отношение: «я тебя ненавижу», «я не хочу с тобой разговаривать», «ты мне противен» и др.;
- долженствования: «вы обязаны», «ты должен» и др.;
- обвинения: «вы все испортили», «вы обманщик», «ты во всем виноват» и др.;
- слова, выражающие категоричность: «всегда», «никогда», «все», «никто» и др.;
- слова, выражающие снисходительность: «Это же все, кроме тебя, прекрасно понимают», «Не представляю, как можно не знать таких элементарных вещей!», «Ведешь себя, как маленький»;
- слова, выражающие хвастовство: «Я разбираюсь в этом лучше, чем ты», «Вот я — совсем другое дело!»;
- слова, навязывающие свою точку зрения: «Слушайся меня, я старше и понимаю это лучше тебя».

Как правило, критикуемый, воспринимая перечисленные выше слова, вступает в борьбу за самого себя и пытается включить весь арсенал оборонительных и оправдательных средств. Если это происходит, то виновником такой ситуации становится тот, кто первым стал использовать слова-конфликтогены. Еще одна важная особенность, объясняющая природу конфликтогенов, заключается в том, что мы более чувствительны к словам других, чем к тому, что говорим сами.

Какие же черты личности способствуют тому, что человек становится трудным в общении, конфликтным, часто употребляет слова-конфликтогены? Это прежде всего излишнее стремление к превосходству, агрессивность и эгоизм. Для того чтобы удержаться от употребления слов-конфликтогенов и перейти на бесконфликтное общение, надо попытаться преодолеть в себе эти негативные черты.

Единственный способ преодолеть собственное тщеславие и чувство превосходства над другими — предоставить собеседнику возможность почувствовать свою значимость в ваших глазах, сознательно отказаться от выпячивания собственных достоинств, проявить скромность в поведении и высказываниях.

Агрессивность, как и любое другое чувство, требует выхода. Однако выплеснув ее на окружающих, человек обычно сталкивается с еще большей агрессивностью. В то же время «накапливание пара», подавление эмоций вредно для здоровья и даже может привести к различным заболеваниям. Что же делать? Для снятия психической напряженности в виде повышенной

агрессивности есть проверенные методы.

Пассивный способ — выговориться, поплакаться кому-то. Психическое напряжение снимается при помощи сочувствия и сопереживания. Психотерапевты советуют плакать, так как со слезами происходит удаление из организма особых ферментов — спутников стресса, оказывающих вредное влияние на нервную систему.

Женщины в этом отношении находятся в более выгодных условиях; мужчинам, так уж сложилось, не свойственно жаловаться и плакать. Поэтому им больше поможет активный способ снятия психического напряжения — занятие различными видами спорта с большой физической нагрузкой. Очень полезно бегать, заниматься теннисом, волейболом, баскетболом. Активная физическая работа (чистить снег, пилить и колоть дрова, копать огород, мыть пол) также отлично помогает снять излишнюю агрессивность.

И еще одно общее правило: стараться больше думать о хорошем, позитивном, жизнеутверждающем. Позитивное мышление очень важно для улучшения настроения и самочувствия.

Как известно, любая крайность в чем-то — это недостаток. Это, конечно, касается и эгоизма, принципа «все себе». Разумная любовь к себе необходима. Но она может быть доведена до такого состояния, когда человека перестают любить даже близкие. Для преодоления эгоизма следует понимать, что, делая добро другим, мы делаем его в первую очередь себе. В настоящее время часто употребляют термин «разумный эгоизм», то есть умение жить собственными интересами, не противореча интересам других людей. Только элементарно обеспечивший свои потребности человек может сделать что-то для другого, так, например, чтобы помогать обездоленным деньгами, надо их сначала заработать.

Стратегия поведения — устойчивый комплекс действий, предпочитаемый человеком для решения различных задач. Устойчивыми считаются привычные, автоматизированные действия.

Стратегия поведения человека в конфликтной ситуации, то есть то, как он ведет себя в данной ситуации, зависит от его индивидуальных свойств (пола, общих способностей) и его окружения. В то же время стратегия поведения является результатом личного выбора определенных действий из множества других.

В современной конфликтологии выделяют пять стратегий поведения в конфликтной ситуации:

- соперничество — активное противостояние другой стороне;
- избегание — уход от конфликтной ситуации;
- приспособление — одна сторона во всем соглашается с другой, но имеет свое мнение, которое боится высказывать;
- компромисс — попытка совместного решения, частично удовлетворяющего обе стороны, стратегия взаимной уступки;
- сотрудничество — уравнивание интересов, признание ценности межличностных отношений.

Многие люди, попав в конфликтную ситуацию, выбирают стратегию

поведения: «я выигрываю — ты проигрываешь» (конкуренция, соперничество). Это агрессивная модель поведения, когда люди защищают свои права и взгляды за счет подавления оппонента. Такой стратегией поведения может воспользоваться человек, обладающий сильной волей, достаточным авторитетом, не очень заинтересованный в сотрудничестве и стремящийся в первую очередь удовлетворить собственные интересы. Ее можно использовать, если исход конфликта очень важен для вас, и вы делаете ставку на решение возникшей проблемы в вашу пользу; если чувствуете, что у вас нет иного выбора и вам нечего терять; если вы имеете авторитет.

Однако такое поведение не подходит при общении в семье, с близкими друзьями, с любимым человеком, Кроме чувства отчуждения вы ничего не добьетесь. Вот пример крайнего проявления этой стратегии поведения, Люди едут в переполненном автобусе. Один человек случайно толкает другого. Что вызывает в ответ раздражение и оскорбления личностного характера: «Толстый, чего толкаешься!». При таком развитии конфликт даже может перейти в драку, в которую нередко оказываются втянуты другие пассажиры и водитель.

Следующая стратегия поведения при конфликте — избегание или уклонение, уход от конфликтной ситуации, пассивное поведение. Такая модель поведения может оправдать себя, если:

- конфликт не существенен для вас и вы не хотите тратить на него силы;
- вы не можете и не хотите разрешить разногласия в свою пользу;
- вы хотите выиграть время;
- разрешение конфликта опасно для вас из-за того, что при его вскрытии и обсуждении может выйти на поверхность какая-то негативная информация и ситуация только ухудшится.

Но если конфликт с течением времени не разрешится сам собой или не возникнет удобной обстановки для его разрешения, то результаты такой стратегии поведения могут быть негативными. Часто люди, следующие этой модели поведения, не решают свои проблемы, а просто загоняют их вглубь.

Во многих ситуациях гораздо полезнее сделать шаг назад, признать свою долю ответственности за возникновение конфликта и попытаться примириться.

Стратегию поведения, когда одна сторона во всем соглашается с другой и не пытается отстаивать собственные интересы в целях устранения конфликта, называют приспособлением. Такая стратегия поведения наиболее оптимальна, если ваша задача — спокойствие и стабильность, а не разрешение конфликта; предмет конфликта не важен для вас; не хочется ссориться; лучше сохранить добрые отношения, чем отстаивать свою точку зрения; если правда не на вашей стороне; если у вас недостаточно шансов победить.

Компромисс как попытка найти совместное решение, удовлетворяющее обе стороны, более конструктивен. При такой стратегии поведения у сторон, втянутых в конфликт, сохраняются хорошие взаимоотношения, ощущение

достоинства и уважения к себе. Ее суть заключается в том, что стороны стремятся урегулировать разногласия, допуская уступки друг другу. Обе стороны хотят одного и того же, но они понимают, что одновременно этого достичь невозможно.

Например, несколько человек работают в кабинете, в котором установлен кондиционер. Одни сотрудники постоянно мерзнут, а другим жарко, то есть одни хотят согреться, а другие — освежиться. Они не в состоянии полностью выполнить свои желания одновременно, но могут прийти к компромиссному решению, так отрегулировав кондиционер или поменявшись рабочими местами, что одним при этом будет немного жарко, а другим — немного холодно.

Такой подход к разрешению конфликта эффективен в ситуациях, когда обе стороны имеют убедительные аргументы; если компромисс позволит больше получить, чем потерять; если удовлетворение желания для вас не слишком важно. Но, к сожалению, оппоненты не всегда готовы к такой модели поведения.

Сотрудничество как стратегию поведения используют, если, отстаивая собственные интересы, одна сторона вынуждена принимать во внимание желания другой. Эта стратегия требует большой внутренней работы, высокой ответственности, умения слушать и объяснять свои желания оппонентам. Она применяется, когда необходимо найти общее решение, но компромисс невозможен; имеются длительные дружественные отношения с другой стороной; стороны способны обуздать негативные эмоции и выслушать друг друга. Компромисс и сотрудничество в чем-то схожи, но при компромиссе взаимопонимание достигается на более поверхностном уровне.

Довольно часто встречаются ситуации, когда в коллективе появляется конфликтный человек. Как вести себя при общении с ним? Если вы сталкиваетесь с таким человеком в дружеской компании, то можно применить тактику избегания. А если в учебном или в трудовом коллективе, когда уже нельзя выбирать, с кем учиться или работать?

Тогда наилучшими советчиками в выборе оптимального разрешения конфликта являются жизненный опыт и желание не усложнять ситуацию. Можно, например, добиться компромисса, приспособиться к нуждам другого человека, уклониться от обсуждения конфликтного вопроса, если он не очень важен для вас; использовать стиль сотрудничества для удовлетворения самых важных интересов обеих сторон. Существует также очень хорошее средство — подобрать к такому человеку ключик. Для этого попытайтесь увидеть в нем друга и обратить внимание на лучшие черты его личности. Если же и это невозможно, то остается один-единственный выход — перевести такого человека в разряд стихийного бедствия.

Таким образом, при общении с «трудным» человеком следует использовать такой подход, при котором вы могли бы чувствовать себя наиболее комфортно. Разрешение конфликта очень сложное и тонкое дело. Осуществить его можно лишь на принципиальной и объективной основе, учитывая индивидуальные особенности людей и их психологическое



состояние. Даже доброжелательные люди в состоянии конфликта теряют свои положительные качества и допускают неэтичные поступки, стремясь обвинить другого.

Для учебной группы, как и для любого коллектива, также характерны различного рода конфликты, особенно межличностные и групповые. Потенциальные участники конфликтов: обучающиеся, преподаватели, родители и администрация учебного заведения. Наиболее распространены среди обучающихся конфликты лидерства, в которых отражается борьба двух-трех лидеров и их группировок за первенство в коллективе. Может обозначиться конфликт трех-четырех молодых людей со всей группой или вспыхнуть конфликтное противостояние одного студента и группы. Путь к лидерству в молодежной среде иногда связан с демонстрацией превосходства, цинизма, жестокости.

Проблемы межличностных и групповых конфликтов достаточно остро стоят при прохождении военной службы. Военская деятельность носит ярко выраженный коллективный характер: военнослужащие взаимодействуют друг с другом и при выполнении своих обязанностей, и в свободное время. Различные противоречия, которые неизбежно возникают в результате такого взаимодействия, могут перерасти в конфликты. Конфликты отрицательно влияют на взаимоотношения в группе, эффективность работы в команде и, следовательно, на уровень боеспособности отделения, экипажа, расчета.

Какая же стратегия поведения при конфликте самая лучшая? Ответ: никакая. Надо уметь правильно строить свою стратегию поведения, каждый раз исходя из конкретной ситуации и обстоятельств. Для этого нужно анализировать конфликты и понимать причины их возникновения. К тому же необходимо учитывать, что реакция человека и степень его реагирования на стрессовую ситуацию зависит от его эмоционального состояния, темперамента и характера. В одной и той же ситуации разные люди ведут себя по-разному. Они выбирают те стратегии поведения, которые дают им возможность наиболее комфортно выйти из конфликтной ситуации. Так, агрессивные личности предпочитают соперничество, люди со спокойным темпераментом легче идут на уступки и компромиссы.

Предупреждение конфликта заключается в воздействии на его участников до момента открытого противостояния. Наиболее эффективная форма предупреждения конфликта — выявление и устранение его причин, налаживание и укрепление дружеских связей, сотрудничества. Большое значение при регулировании конфликтов имеют нравственные нормы поведения людей. И это естественно, поскольку почти любой конфликт так или иначе затрагивает нравственные представления: о добре и зле, справедливости и порядочности, вознаграждении и наказании и т. п.

Поэтому сам конфликт и его участники получают нравственные оценки. Трудность состоит в том, что эти оценки неоднозначны, а порой и противоречивы (например, право или долг отомстить за какой-либо проступок). В результате конфликт и его причины нередко расцениваются

по-разному не только его участниками, но и окружающими, что способно вызвать новые конфликты.

Своеобразной искусственно создаваемой имитацией конфликта служит спортивная игра (бокс, футбол, шахматы). Участие в ней доставляет удовольствие как самим игрокам, так и болельщикам. Но правила проведения игры должны строго соблюдаться, чтобы предупредить подлинные конфликты — межличностные и групповые, возникающие во время и после игр.

Часто конфликтующие стороны видят в борьбе единственный способ разрешения проблем. Они забывают о других возможностях, упускают из виду, что могут добиться большего, если конструктивно проанализируют ситуацию. Завершение конфликта иногда достигается просто потому, что оппоненты устают враждовать и приспосабливаются к сосуществованию. Проявив достаточную терпимость, они, если контакты неизбежны, постепенно приучаются жить в мире, несмотря на отсутствие полного согласия взглядов и привычек.

Однако гораздо чаще разрешение конфликта достигается только посредством специальных усилий. Такие усилия могут потребовать немало искусства и большой изобретательности.

Рассмотрим возможность разрешения межличностного конфликта при условии, что одна из конфликтующих сторон решила взять на себя инициативу примирения. Разрешить такой конфликт достаточно сложно, так как обычно обе стороны считают себя правыми. Объективная оценка ситуации каждым конфликтующим сильно затруднена из-за негативных эмоций.

Для разрешения конфликта необходимо:

- принять упорную, стойкую установку на прекращение конфликта. Проявить инициативу и изменить свое поведение в конфликте. Настроиться на то, что для перехода на путь сотрудничества или компромисса нужны определенные усилия. Чтобы выработать в себе эту установку, надо понять: в конфликтах никто никогда никому ничего не может доказать. Это в равной степени относится к каждому участнику конфликта, поскольку отрицательные эмоции блокируют способность принимать, соглашаться, учитывать, понимать, то есть останавливают работу мысли. Значит, незачем и пытаться что-то доказывать, когда одна из сторон не приемлет никаких доводов;
- отказаться от негативных эмоций по отношению к противнику. Постараться найти возможность уменьшить его негативные эмоции по отношению к себе;
- посмотреть на ситуацию со стороны, попытаться увидеть, что оба оппонента не совсем правы, у обоих есть сильные и слабые стороны;
- понять суть конфликта, выявить, каковы истинные интересы противника, что он боится потерять в случае проигрыша;
- попытаться смягчить конфликт, чтобы в дальнейшем снять противоречия. Подготовить два-три варианта частичного разрешения или смягчения

конфликта с максимально возможным учетом своих интересов и интересов противника. Если это возможно, представить варианты полного разрешения конфликта;

- открыто поговорить с противником. Объяснить ему, что конфликт вредит обеим сторонам, предложить перемирие; признать свои ошибки; обсудить возможность взаимных уступок, компромисса и, таким образом, частично или полностью разрешить конфликт. Если разговор не удался, следует вернуться к нему через какое-то время.

А есть и иной, не менее эффективный способ поведения. Если вы незаметно для себя уже оказались втянутым в конфликт, то нужно замолчать. Не от противника требовать: «замолчи», «прекрати», а от себя, добиться этого от себя легче, чем от другого.

Молчание дает возможность выйти из конфликтной ситуации и тем самым прекратить ее. Это же просто: для ссоры, конфликта, скандала нужно участие двух сторон, а если одна исчезла — с кем ссориться?

Так же следует всячески избегать словесной констатации отрицательного эмоционального состояния партнера («А чего ты нервничаешь, чего злишься?», «Ты никогда меня не можешь понять»), так как это его только укрепляет и усиливает.

Войну может победить только отказ от войны. Нужно учиться избегать конфликтов. А это достигается прежде всего силой собственного примера. И самое главное — надо вести себя с другими так, как вам хотелось бы, чтобы они вели себя с вами. Поэтому, заявляя о своих правах, следует помнить: они есть и у окружающих. Если каждый научится уважать личные права других, то другие будут также уважать его права. И конфликтов в нашей жизни станет намного меньше.

**Задание 1.** Для понятий из столбца 1 подберите определения из столбца 2 или продолжите фразу. Для выполнения данного задания необходимо использовать теоретический материал.

№ п/п	1	№ п/п	2
1	Конфликт — это	1	уход от конфликтной ситуации
2	Стратегия поведения человека — это	2	попытка прихода к совместному решению, частично удовлетворяющему обе стороны, стратегия взаимной уступки
3	Стратегия поведения в конфликтной ситуации зависит от	3	ситуация, объективно содержащая явные предпосылки для конфликта, провоцирующая враждебные действия, конфликт
4	Стратегии поведения в конфликтной ситуации, выделяемые современной конфликтологией:	4	одна сторона во всем соглашается с другой, но имеет свое мнение, которое боится высказывать

5	Виды конфликтов	5	«дурак», «бестолочь», «мы еще встретимся», «я вам это припомню», «ты еще пожалеешь», «я не хочу с тобой разговаривать»
6	Основными проявлениями конфликтного поведения считаются:	6	уравновешивание интересов, признание ценности межличностных отношений
7	Соперничество как стратегия поведения в конфликтной ситуации — это	7	слова, действия (или бездействие), способствующие возникновению и развитию конфликта, то есть приводящие к конфликту непосредственно
8	Избегание как стратегия поведения в конфликтной ситуации — это	8	личностные, межличностные, групповые, межгрупповые, личностные
9	Приспособление как стратегия поведения в конфликтной ситуации выражается в том, что	9	совместное решение, удовлетворяющее обе стороны, когда разногласия регулируются путем взаимных уступок
10	Компромисс как стратегия поведения в конфликтной ситуации — это	10	соперничество, приспособление, избегание, компромисс; сотрудничество
11	Конфликтная ситуация — это	11	стремление к превосходству; снисходительное отношение к собеседнику; хвастовство; категоричность; навязывание своих советов; разная точка зрения на одну и ту же проблему; утаивание информации
12	Конфликтогены — это	12	устойчивый комплекс действий (то есть привычные, автоматизированные действия), предпочитаемый человеком для решения различных задач
13	Примеры слов-конфликтогенов:	13	активное противостояние другой стороне
14	Искусственно созданной имитацией конфликта является	14	острый способ разрешения противоречий в интересах, целях, взглядах, который возникает в процессе социального взаимодействия и заключается в противодействии его участников. Обычно он сопровождается негативными эмоциями и выходит за рамки правил и норм
15	Сотрудничество как стратегия поведения в конфликтной ситуации — это	15	индивидуальных свойств человека (его пола, общих способностей) и от его окружения

**Задание 2.** Расставьте этапы протекания конфликта в правильном порядке.

1. Начало открытого конфликтного взаимодействия.
2. Возникновение конфликтной ситуации.
3. Развитие открытого конфликта.
4. Осознание наличия конфликтной ситуации ее участниками.
5. Разрешение конфликта.

**Задание 3.** Решите ситуационные задачи.

Задача 1. Две фирмы одновременно стремятся занять одно и то же помещение для работы. Определите правильную стратегию поведения в данной конфликтной ситуации.

Задача 2. Муж начал злоупотреблять спиртными напитками. Жена не хочет «выносить сор из избы», боится разрушить семью, поэтому делает вид, что ничего не происходит, скрывает ситуацию от родственников и друзей.

Какую стратегию поведения в данной ситуации выбрала жена? Правильно ли она поступает? Как вы считаете, какая стратегия поведения здесь наиболее эффективна?

Задача 3. Вы нечаянно толкнули в переполненном транспорте стоящую рядом пожилую женщину, она сделала вам резкое замечание. Как правильно вести себя в этой ситуации?

### **КОНТРОЛЬНЫЕ ВОПРОСЫ:**

1. Что такое конфликт?
2. Что такое конфликтная ситуация?
3. Какова формула конфликта?
4. Какие причины могут привести к конфликту?
5. Какие виды конфликтов различают?
6. В чем заключается конфликтная ситуация?
7. Что такое слова-конфликтогены?
8. Какие виды слов-конфликтогенов необходимо исключить из лексикона?
9. Как снять психическую напряженность, которая проявляется в виде повышенной агрессивности?
10. Как вы понимаете высказывание Будды: «Истинная победа та, когда никто не чувствует себя побежденным»?
11. Что такое стратегия поведения?
12. Каковы стратегии поведения в конфликтной ситуации? Дайте им характеристику.
13. Как строить общение с трудным, конфликтным человеком?
14. В чем заключается предупреждение конфликта?
15. Что считается искусственной имитацией конфликта?
16. Почему молчание дает возможность выйти из конфликтной ситуации?
17. Какие действия необходимо предпринимать для разрешения конфликта?

## ПРАКТИЧЕСКАЯ РАБОТА № 11

### Тема: Вооружённые силы Российской Федерации, основные предпосылки проведения военной реформы.

**Цель работы:** должны иметь представление о вооруженных силах Российской Федерации, основных предпосылках проведения реформы.

#### Материальное обеспечение:

1. Методические указания к практическим занятиям

#### Ход занятия:

1. Прочитайте внимательно содержание задания.
2. Выполните поочередно предложенные задания.
3. Сделайте вывод и оформите практическую работу.

### Теоретические аспекты

Вооружённые Силы Российской Федерации (ВС России), — государственная военная организация Российской Федерации, предназначенная для отражения агрессии, направленной против Российской Федерации, для вооружённой защиты целостности и неприкосновенности её территории, а также для выполнения задач в соответствии с международными договорами Российской Федерации

В состав Вооружённых Сил России входят Сухопутные Войска, Военно-воздушные силы, Военно-Морской Флот; отдельные рода войск — Космические, Воздушно-десантные войска и РВСН; центральные органы военного управления; Тыл Вооружённых Сил, а также войска, не входящие в виды и рода войск.

ВС России сформированы 7 мая 1992 года. Это одни из крупнейших ВС мира, численность их личного состава составляет 1 млн человек. Вооружённые Силы России отличаются наличием крупнейшего в мире [6] арсенала оружия массового поражения, в том числе ядерного, и хорошо развитой системой средств его доставки.

Основание Конец IX века

В нынешнем виде с 7 мая 1992 года

С момента создания Российских Вооруженных Сил (7 мая 1992 г.) было немало разговоров об их реформировании. На практике дело вперед по существу не продвигалось. Сегодня в стране, в военном руководстве, сформировалось четкое и ясное понимание объективной необходимости, целей, путей реформирования армии и флота.

Каковы же конкретно закономерности, обуславливающие необходимость проводимой реформы? В чем состоит их сущность и как они влияют на военное строительство?

В стране уже 6-ой год осуществляется экономическая реформа. Она

проводится в условиях жесточайшего кризиса. До сих пор не преодолен спад производства. Россия по ряду ключевых показателей серьезно отстает от главных центров силы в современном мире. На ее долю приходится только 2 % мирового экономического производства, но зато 4 % военных расходов. Это значит, что в стране расходы на военную сферу вдвое превышают среднемировой уровень. И еще один показатель: по величине валового внутреннего продукта на душу населения мы находимся на 46-м месте в мире.

В настоящее время на содержание Вооруженных Сил, других войск и правоохранительные органы расходуется до 40 % доходной части годового бюджета страны. Это сдерживает экономические преобразования, не позволяет увеличить капиталовложения на развитие промышленного и сельскохозяйственного производства. Выдержать такую нагрузку наша экономика, находящаяся к тому же в кризисном положении, просто не в состоянии. С этим связано недофинансирование армии, особенно на боевую подготовку и оснащение новым вооружением, задержки с выплатой денежного довольствия и рост числа бесквартирных военнослужащих. Эти обстоятельства крайне негативно сказываются на боеспособности и боевой готовности армии и флота. Жизнь требует привести Вооруженные Силы в соответствие с уровнем существующей военной опасности и экономическими возможностями государства.

**Задание 1.** Описать структуру Вооружённых сил. Данные привести в таблицу

Структура Вооружённых сил	Предназначение
Органы управления	
Объединения	
Соединения	
Воинские части	
Учреждения	
Военно-учебные заведения	

**Задание 2.** Предназначение Вооружённых сил

### **КОНТРОЛЬНЫЕ ВОПРОСЫ:**

1. Для чего предназначены Вооруженные Силы?
2. Какие задачи решает Вооруженная организация государства?
3. Назовите состав Вооруженных Сил России?
4. Какова главная задача реформирования Вооруженных Сил?

## **ПРАКТИЧЕСКАЯ РАБОТА № 12.**

### **Тема: Сухопутные войска: история создания, предназначение, структура.**

**Цель работы:** должны иметь представление о сухопутных войсках Российской Федерации, истории создания и структуре.

#### **Материальное обеспечение:**

1. Методические указания к практическим занятиям.

#### **Ход занятия:**

1. Прочитайте внимательно содержание задания.
2. Выполните поочередно предложенные задания.
3. Сделайте вывод и оформите практическую работу.

#### **Теоретические аспекты**

Сухопутные войска (СВ) -- вид вооружённых сил (ВС) многих государств мира, наряду с военно-морским флотом (силами) и военно-воздушными силами (флотом).

В некоторых странах могут называться сухопутными силами, Армией (например, Армия США[3]). Традиционно состоят из пехотных, кавалерийских, артиллерийских, моторизированных и механизированных подразделений, частей, соединений и объединений. Могут также иметь собственные авиационные подразделения, называемые Авиацией Сухопутных войск или Армейской авиацией и Войска ПВО.

Сухопутные войска - наиболее многочисленный вид вооружённых сил любого государства и именно на них ложится основная нагрузка в любом вооружённом конфликте и войне.

Сухопутные войска (СВ) -- вид вооружённых сил СССР, был предназначен для ведения боевых действий преимущественно на суше, наиболее многочисленный и разнообразный по вооружению и способам ведения боевых действий. По своим боевым возможностям способен самостоятельно или во взаимодействии с другими видами ВС вести наступление в целях разгрома группировок войск противника и овладения его территорией, наносить огневые удары на большую глубину, отражать вторжение противника, его крупные воздушные и морские десанты, прочно удерживать занимаемые территории, районы и рубежи. В своём составе СВ имеют различные рода войск, специальные (специального назначения (спецназ)) войска и службы. В организационном отношении СВ состоят из подразделений, частей, соединений и объединений.

Новыми родами войск стали войска ПВО, армейская авиация (авиация Сухопутных войск), стрелковые войска превратились в мотострелковые, артиллерия -- в ракетные войска и артиллерию. Начиная с 1992 года, в



Сухопутных войсках произошли настолько масштабные преобразования в рамках реформирования Вооруженных Сил, что их облик существенно изменился. Причем, на первых порах, далеко не в лучшую сторону, так как вначале военная реформа по сути дела свелась к сокращению Вооруженных Сил и Сухопутных войск в том числе. Так, с 1989 года по 1997 год из состава СВ странам СНГ были переданы объединения, соединения, воинские части и организации, дислоцированные на территориях восьми военных округов, выведены войска из четырех групп войск, сокращено 17 армий, 8 армейских корпусов, 104 дивизии. Штатная численность за этот период сократилась более чем на 1 млн 100 тыс. военнослужащих, в том числе было сокращено (уволено с военной службы) 188 тыс. офицеров. И только начиная с 1997 года, реформа стала проводиться более целенаправленно, в соответствии с утверждаемыми пятилетними планами строительства и развития Сухопутных войск.

С учетом предназначения и решаемых задач Сухопутные войска приведены к трехкомпонентной структуре, позволяющей минимизировать затраты на их содержание и адекватно реагировать на военные угрозы различного масштаба.

Мотострелковые войска - самый многочисленный род войск, составляющий основу Сухопутных войск и ядро их боевых порядков. Они оснащены мощным вооружением для поражения наземных и воздушных целей, ракетными комплексами, танками, артиллерией и минометами, противотанковыми управляемыми ракетами, зенитными ракетными комплексами и установками, эффективными средствами разведки и управления.

Танковые войска - род войск и главная ударная сила Сухопутных войск. Применяются преимущественно на главных направлениях для нанесения по противнику мощных рассекающих ударов на большую глубину. Обладая большой устойчивостью и огневой мощью, высокой подвижностью и маневренностью танковые войска способны наиболее полно использовать результаты ядерных и огневых ударов, в короткие сроки достигать конечных результатов боя и операции.

Ракетные войска и артиллерия - род войск Сухопутных войск, являющийся основным средством огневого и ядерного поражения во фронтовых и армейских (корпусных) операциях и в общевойсковом бою. Предназначены для поражения средств ядерного нападения, живой силы, артиллерии, других огневых средств и объектов противника.

Войска противовоздушной обороны -- род войск Сухопутных войск предназначенный для отражения ударов средств воздушного нападения противника и защиты группировок войск и объектов тыла от ударов с воздуха.

Специальные войска - воинские формирования, учреждения и организации, предназначенные для обеспечения боевой деятельности Сухопутных войск и решения присущих им специальных задач. Успешное выполнение общевойсковыми формированиями стоящих перед ними задач

обеспечивается специальными войсками (инженерными, радиационной, химической и биологической защиты и другие) и службами (вооружения, тыла).

**Задание 1.** Перечислите основные задачи сухопутных войск. Запишите в таблицу.

	Задачи
Сухопутные войска в мирное время	
Сухопутные войска в угрожающей период	
Сухопутные войска в военное время	

**Задание 2.** Перечислите основные роды сухопутных войск. Запишите в таблицу.

Род сухопутных войск	описание
Мотострелковые	
Танковые	
Ракетные войска или артиллерия	
Армейская авиация	
Воздушно-десантные войска	

### **КОНТРОЛЬНЫЕ ВОПРОСЫ:**

1. Виды сухопутных войск.
2. Основные задачи сухопутных войск в мирное время
3. Основные задачи сухопутных войск в военное время
4. Основные задачи сухопутных войск в угрожающее время

### **ПРАКТИЧЕСКАЯ РАБОТА № 13.**

**Тема: Военно-воздушные силы: история создания, предназначение, структура.**

**Цель работы:** должны иметь представление военно-воздушных силах РФ, истории создания и структуре.

**Материальное обеспечение:**

1. Методические указания к практическим занятиям.

**Ход занятия:**

1. Прочитайте внимательно содержание задания.
2. Выполните поочередно предложенные задания.

3. Сделайте вывод и оформите практическую работу.

### **Теоретические аспекты.**

Военно-воздушные силы (ВВС) состоят из:

- родов авиации;
- зенитных, ракетных и радиотехнических войск;
- ракетные войска и артиллерия;
- специальных войск, частей и учреждений тыла.

Военно-воздушные силы (ВВС) – вид Вооруженных Сил Российской Федерации. Они предназначены для ведения разведки группировок противника; обеспечения завоевания господства (сдерживания) в воздухе; защиты от ударов с воздуха важных военно-экономических районов (объектов) страны и группировок войск; предупреждения о воздушном нападении; поражения объектов, составляющих основу военного и военно-экономического потенциала противника; поддержки с воздуха сухопутных войск и сил флота; десантирования воздушных десантов; перевозки войск и материальных средств по воздуху.

В мирное время они осуществляют охрану Государственной границы Российской Федерации в воздушном пространстве.

В состав ВВС входят следующие рода войск: авиация (рода авиации – бомбардировочная, штурмовая, истребительная авиация противовоздушной обороны, разведывательная, транспортная и специальная), зенитные ракетные войска, радиотехнические войска, специальные войска, части и учреждения тыла.

На вооружении авиации противовоздушной обороны состоят самолеты-истребители противовоздушной обороны, боевые вертолеты, специальные и транспортные самолеты и вертолеты.

Разведывательная авиация подразделяется на авиацию тактической, оперативной и стратегической разведки.

Транспортная авиация предназначена для перевозки войск, боевой техники, вооружения, боеприпасов, горючего, продовольствия, высадки воздушных десантов, эвакуации раненых, больных и др.

Специальная авиация предназначена для дальнего радиолокационного обнаружения и наведения, дозаправки самолетов в воздухе, ведения радиоэлектронной борьбы, радиационной, химической и биологической защиты, обеспечения управления и связи, метеорологического и технического обеспечения, спасения экипажей, терпящих бедствие, эвакуации раненых и больных.

Зенитные ракетные войска предназначены для защиты важнейших объектов страны и группировок войск от ударов воздушного противника.

Радиотехнические войска - основной источник информации о воздушном противнике и предназначены для ведения его радиолокационной разведки, контроля за полетами своей авиации и соблюдения летательными аппаратами всех ведомств правил использования воздушного пространства.

**Задание 1.** Перечислите основные роды Военно-Воздушных сил. Запишите в таблицу.

Род сухопутных войск	описание
бомбардировочную	
истребительно - бомбардировочную	
штурмовую	
истребительную	
разведывательную и транспортную	
Войска ПВО	

**КОНТРОЛЬНЫЕ ВОПРОСЫ:**

1. Для каких целей предназначены Военно-Воздушные силы?
2. какие проблемы решают Военно-Воздушные силы?
3. Задачи военно-транспортной авиации

**ПРАКТИЧЕСКАЯ РАБОТА № 14.**

**Тема: Военно-Морской Флот, история создания, предназначение, структура.**

**Цель занятия:** сформировать представление о значении ВМФ, истории создания и развития флота.

**Материальное обеспечение:**

1. Методические указания к практическим занятиям.

**Ход занятия:**

1. Прочитайте внимательно содержание задания.
2. Выполните поочередно предложенные задания.
3. Сделайте вывод и оформите практическую работу.

**Теоретические аспекты**

Военно-Морской Флот (ВМФ) включает в себя следующие рода сил:

- подводные силы;
- надводные силы;
- морская авиация;
- береговые ракетно-артиллерийские войска;
- морская пехота;
- силы ПВО;
- специальные войска;
- войска тыла.

ВМФ является видом Вооруженных Сил Российской Федерации. Он предназначен для вооруженной защиты интересов России, ведения боевых действий на морских и океанских театрах войны. ВМФ способен наносить ядерные удары по наземным объектам противника, уничтожать группировки его флота в море и базах, нарушать океанские и морские коммуникации

противника и защищать свои морские перевозки, содействовать сухопутным войскам в операциях на континентальных театрах военных действий, высаживать морские десанты, участвовать в отражении десантов противника и выполнять другие задачи.

ВМФ подразделяется на стратегические ядерные силы и силы общего назначения. Стратегические ядерные силы обладают большой ракетно-ядерной мощностью, высокой подвижностью и способностью длительное время действовать в различных районах Мирового океана.

ВМФ является мощным фактором обороноспособности страны. Организационно он включает в себя Северный, Тихоокеанский, Балтийский и Черноморский флоты, Каспийскую военную флотилию и Ленинградскую военно-морскую базу.

ВМФ состоит из следующих родов сил: подводных, надводных, морской авиации, морской пехоты и войск береговой обороны. В его состав входят также корабли и суда, части специального назначения, части и подразделения тыла.

Подводные силы - ударная сила флота, способная контролировать просторы Мирового океана, скрытно и быстро разворачиваться на нужных направлениях и наносить неожиданные мощные удары из глубины океана по морским и континентальным целям.

В зависимости от основного вооружения подводные лодки подразделяются на ракетные и торпедные, а по виду энергетической установки на атомные и дизель-электрические.

Основной ударной силой ВМФ являются атомные подводные лодки, вооруженные баллистическими и крылатыми ракетами с ядерными зарядами. Эти корабли постоянно находятся в различных районах Мирового океана, готовые к немедленному применению своего стратегического оружия.

Подводные атомоходы, вооруженные крылатыми ракетами класса "корабль-корабль", нацелены в основном на борьбу с крупными надводными кораблями противника.

Торпедные атомные подводные лодки используются для нарушения подводных и надводных коммуникаций противника и в системе обороны от подводной угрозы, а также для эскортирования ракетных подводных лодок и надводных кораблей.

Использование дизельных подводных лодок (ракетных и торпедных) связано, главным образом, с решением типовых для них задач в ограниченных районах моря.

Надводные корабли являются основными силами для обеспечения выхода и развертывания подводных лодок в районы боевых действий и возвращения в базы, перевозки и прикрытия десантов. Им отводится главная роль в постановке минных заграждений, в борьбе с минной опасностью и защите своих коммуникаций.

Традиционной задачей надводных кораблей является нанесение ударов по объектам противника на его территории и прикрытие своего побережья с моря от военно-морских сил противника.

Таким образом, на надводные корабли возлагается комплекс ответственных боевых задач. Эти задачи они решают группами, соединениями, объединениями как самостоятельно, так и во взаимодействии с другими родами сил флота (подводными лодками, авиацией, морской пехотой).

Морская авиация - род сил ВМФ. Она состоит из стратегической, тактической, палубной и береговой.

Морская авиация — род сил Военно-морского флота, предназначенный для поиска и уничтожения боевых сил флота противника, десантных отрядов, конвоев и одиночных кораблей (судов) в море и на базах; прикрытия группировок кораблей и объектов флота от ударов противника с воздуха; уничтожения самолётов, вертолётов и крылатых ракет; ведения воздушной разведки; наведения на корабельные силы противника своих ударных сил и выдачи им целеуказания. Привлекается также к минным постановкам, противоминным действиям, радиоэлектронной борьбе (РЭБ), воздушным перевозкам и десантированию, поисково-спасательным работам на море. Основу морской авиации составляют самолёты (вертолёты) различного назначения. Поставленные задачи выполняет самостоятельно и во взаимодействии с другими родами сил флота, а также с соединениями (частями) других видов Вооружённых Сил.

Функционально морская авиация подразделяется на рода авиации: морскую ракетноносную; противолодочную; истребительную; разведывательного и вспомогательного назначения (дальнего радиолокационного обнаружения и наведения, РЭБ, противоминную, обеспечения управления и связи, заправки летательных аппаратов топливом в воздухе, поисково-спасательную, транспортную, санитарную).

Морская авиация базируется на аэродромах и авианесущих кораблях. По месту базирования подразделяется на палубную авиацию и авиацию берегового базирования.

**Задание 1.** Перечислите подразделения Военно-Морского Флота  
Запишите в таблицу.

подразделения	описание
Надводный	
подводный	
Авиация ВМФ	
Береговые ракетно-артиллерийские войска	
Морская пехота	

### **КОНТРОЛЬНЫЕ ВОПРОСЫ:**

1. Для каких целей предназначен Военно-Морской Флот?
2. Какие подразделения входят в состав ВМФ?

## ПРАКТИЧЕСКАЯ РАБОТА № 15.

### Тема: Ракетные войска стратегического назначения, история создания, предназначение, структура.

**Цель работы:** сформировать представление о значении РВСН, истории создания и развития флота.

**Материальное обеспечение:**

1. Методические указания к практическим занятиям.

**Ход занятия:**

1. Прочитайте внимательно содержание задания.
2. Выполните поочередно предложенные задания.
3. Сделайте вывод и оформите практическую работу.

### Теоретические аспекты

Ракетные войска стратегического назначения (РВСН) состоят из:

- ракетных армий;
- специальных войск (части и подразделения - ракетно-технические, ядерно-технические, инженерные, радиационной, химической и биологической защиты, связи, радиоэлектронной борьбы, геодезические, метеорологические, охраны и разведки);
- частей и подразделений транспортной авиации и тыла.
- РВСН - главный компонент стратегических ядерных сил, имеют на вооружении межконтинентальные боевые ракетные комплексы различных типов и предназначены для поражения в ядерной войне наиболее важных объектов противника, уничтожения его стратегических и других средств ядерного нападения, поражения крупных группировок вооруженных сил, нарушения государственного и военного управления, дезорганизации тыла.
- РВСН включают ракетные войска стационарного и мобильного базирования, а также специальные войска (части и подразделения ракетно-технические, ядерно-технические, инженерные, радиационной, химической и биологической защиты, связи, радиоэлектронной борьбы, геодезические, метеорологические, охраны и разведки), части и подразделения транспортной авиации и тыла.

Зарождение Ракетных войск стратегического назначения (РВСН) связано с развитием отечественного и зарубежного ракетного оружия, затем ракетно-ядерного оружия и совершенствованием его боевого применения.

Материальная основа создания РВСН закладывалась в процессе развертывания в СССР новой отрасли оборонной промышленности – ракетостроения. В соответствии с постановлением Совета Министров СССР от 13 мая 1946 г. № 1017-419 «Вопросы реактивного вооружения» была определена кооперация головных министерств промышленности, начаты научно-исследовательские и экспериментальные работы, создан

Специальный комитет по реактивной технике при Совете Министров СССР.

Будущие перспективы РВСН

Глава РВСН генерал-лейтенант С. Каракаев заявил, что до 2021 года группировка РВСН будет полностью перевооружена новыми ракетными комплексами.

Переворужение идет полным ходом. К 2016 году группировка РВСН будет иметь порядка 60 процентов новейшего вооружения. На 2021 год этот процент должен составить 98-100 процентов.

В течение ближайших десяти лет будут сниматься с вооружения РК «Стилет» с МБР «РС-18», РК «Сатана» с МБР «РС-20В» и РК «Тополь» с МБР «РС-12М», комплексы 4-го поколения.

Командующий РВСН особо подчеркнул, что ни одна ПУ, а тем более ракетный комплекс не будет снят с вооружения подразделений РВСН при наличии ракет, годных к боевому дежурству.

И хотя более 70 процентов РК РВСН использовали свои гарантийные сроки, но техническая надежность и готовность находится на высоком уровне – более 90 процентов РК РВСН готовы к боевому применению.

**Задание 1.** Опишите стационарные вооружения РВСН России

**Задание 2.** Опишите мобильные (грунтовые и железнодорожные) ракетные комплексы.

### **КОНТРОЛЬНЫЕ ВОПРОСЫ:**

1. Основные задачи РВСН России.
2. Для каких целей предназначены РВСН России?

## **ПРАКТИЧЕСКАЯ РАБОТА № 16.**

**Тема: Космические войска: история создания, предназначение, структура.**

**Цель работы:** сформировать представление о значении космических войск, истории создания и развития флота.

**Материальное обеспечение:**

1. Методические указания к практическим занятиям.

**Ход занятия:**

1. Прочитайте внимательно содержание задания.
2. Выполните поочередно предложенные задания.
3. Сделайте вывод и оформите практическую работу.

### **Теоретические аспекты**

Космические войска Вооруженных сил РФ были созданы в



соответствии с Указом президента Российской Федерации от 24 марта 2001 года.

Первые воинские формирования космического назначения были образованы в 1955 году, когда постановлением правительства СССР было принято решение о строительстве научно-исследовательского полигона, ставшего впоследствии всемирно известным космодромом Байконур

3 октября 2002 года Указом президента РФ введен День Космических войск, отмечаемый ежегодно 4 октября.

Космические войска РФ предназначены для решения следующих задач:

- обнаружение начала ракетного нападения на РФ и ее союзников;
- борьба с баллистическими ракетами противника, атакующими обороняемый район;
- поддержание в установленном составе орбитальных группировок космических аппаратов военного и двойного назначения и обеспечение их применения по целевому назначению;
- контроль над космическим пространством;
- обеспечение выполнения Федеральной космической программы России, программ международного сотрудничества и коммерческих космических программ.

В состав Космических войск входят объединение ракетно-космической обороны (РКО), Государственные испытательные космодромы Министерства обороны Российской Федерации Байконур, Плесецк и Свободный; Главный испытательный центр испытаний и управления космическими средствами имени Г.С.Титова; управление по вводу средств РКО; военно-учебные заведения и части обеспечения.

На вооружении Космических войск - спутники видовой разведки (оптико-электронной и радиолокационной разведки), радиоэлектронного контроля (радио- и радиотехнической разведки), связи (серии "Космос", "Глобус" и "Радуга") и глобальная система спутниковой навигации для войск (серии "Ураган"). Вывод спутников на заданную орбиту обеспечивают ракеты-носители легкого ("Старт-1", "Космос-3М", "Циклон-2", "Циклон-3"), среднего ("Союз-У", "Союз-2", "Зенит") и тяжелого ("Протон-К", "Протон-М") классов.

Основным космодромом для запуска космических аппаратов военного и двойного назначения является космодром Плесецк. Его основу составляют технические и стартовые комплексы для ракет космического назначения "Молния-М", "Союз-У", "Союз-2", "Циклон-3", "Космос-3М", "Рокот".

Космические войска используют средства наземного автоматизированного комплекса управления космическими аппаратами (НАКУ КА): командно-измерительные системы "Тамань-База", "Фазан", РЛС "Кама", квантово-оптическая система "Сажень-Т", наземная приемно-регистрационная станция "Наука М-04", радиолокационные станции "ДОН-2Н", "Днепр", "Дарьял", "Волга", радиооптический комплекс

распознавания космических объектов "КРОНА", Оптико-электронный комплекс «ОКНО».

В структуру Космических войск входят военные образовательные учреждения: Военно-космическая академия (ВКА) им. А.Ф.Можайского (г. Санкт-Петербург), Пушкинский военный институт радиоэлектроники Космических войск им. маршала авиации Е.Я.Савицкого (г. Пушкин), Московский военный институт радиоэлектроники Космических войск (г. Кубинка), Военно-космический Петра Великого кадетский корпус (г. Санкт-Петербург).

**Задание 1.** Опишите структуру Космических войск.

### **КОНТРОЛЬНЫЕ ВОПРОСЫ:**

1. Основные задачи Космических войск.
2. Для каких целей предназначены Космических войск?

## **ПРАКТИЧЕСКАЯ РАБОТА № 17.**

**Тема: Воздушно-Десантные войска: история создания, предназначение, структура.**

**Цель работы:** сформировать представление о значении ВДВ, истории создания и развития флота.

**Материальное обеспечение:**

1. Методические указания к практическим занятиям.

**Ход занятия:**

1. Прочитайте внимательно содержание задания.
2. Выполните поочередно предложенные задания.
3. Сделайте вывод и оформите практическую работу.

### **Теоретические аспекты**

Воздушно-десантные войска (ВДВ) - мобильный род войск, предназначенный для выполнения боевых задач в тылу противника, а также для действий в качестве резерва Верховного Главного Командования.

ВДВ могут применяться для: овладения административно-политическими центрами, промышленными объектами, районами базирования авиации и сил флота противника; захвата и удержания переправ на водных преградах, горных перевалов и проходов, узлов коммуникаций; уничтожения средств ядерного нападения, электростанций, аэродромов и других важных объектов; нарушения управления войсками и работы тыла противника, срыва формирования и переброски его резервов.

ВДВ оснащены современным вооружением и военной техникой, специальными средствами, позволяющими эффективно и в срок выполнять возложенные на них задачи (боевыми машинами десанта, самолетами,

вертолетами и др.)

Они могут также применяться в качестве оперативно-тактических десантов на отдельных направлениях в интересах сухопутных группировок войск в возможных локальных конфликтах.

Организационно ВДВ состоят из парашютно-десантных, артиллерийских, самоходно-артиллерийских, специальных и других частей и подразделений.

В ВДВ особое значение придается обучению личного состава. Его подготовка включает в себя: изучение теоретических основ прыжков с парашютом, воздушно-десантной техники (парашютных и парашютно-реактивных систем, грузовых десантных контейнеров, платформ для установки и сбрасывания оружия и военной техники), военно-транспортных самолетов.

### **Воздушно-десантные войска**

История российских Воздушно-десантных войск (ВДВ) началась в конце 1920-х гг. прошлого века. В апреле 1929 г. у поселка Гарм (территория нынешней Республики Таджикистан) на нескольких самолетах была высажена группа красноармейцев, которая при поддержке местных жителей разгромила отряд басмачей.

2 августа 1930 г. на учении Военно-воздушных сил (ВВС) Московского военного округа под Воронежем впервые на парашютах для выполнения тактической задачи десантировалось небольшое подразделение численностью 12 человек. Эту дату официально принято считать «днем рождения» ВДВ.

**Задание 1.** Опишите структуру Воздушно - Десантных Войск.

### **КОНТРОЛЬНЫЕ ВОПРОСЫ:**

1. Основные задачи Воздушно - Десантные Войска.
2. Для каких целей предназначены Воздушно - Десантные Войска?

## **ПРАКТИЧЕСКАЯ РАБОТА № 18.**

**Тема: Оказание первой медицинской помощи.**

**Цель работы:** приобретение умений оказания первой медицинской помощи.

### **Оборудование:**

1. Сумка санитарная укомплектованная (приспособление для искусственного дыхания ДТ-102, пакеты перевязочные медицинские индивидуальные, фиксирующие повязки, жгуты, термометры, ножницы, пинцеты, булавки, накладки медицинские «НМ» для защиты от холода, вещевой мешок, костюм ОЗК, носилки санитарные), комплект плакатов.

## 2. Методические указания к практическим занятиям.

### **Ход занятия:**

1. Прочитайте внимательно содержание задания.
2. Выполните поочередно предложенные задания.
3. Сделайте вывод и оформите практическую работу.

## **Теоретические аспекты**

### **Оказание первой помощи при кровотечениях.**

Экстремальные ситуации, возникающие в результате стихийных бедствий или техногенных катастроф, например крупные ДТП, часто приводят к одновременному появлению большого количества пострадавших, нуждающихся в экстренном оказании первой помощи.

Первая помощь оказывается непосредственно на месте происшествия в основном в порядке само- и взаимопомощи с использованием аптечки первой помощи, если она имеется, и других подручных средств.

При задержке оказания первой помощи в течение 1 ч погибают 30 % пострадавших с тяжелыми и крайне тяжелыми травмами, а через 6 ч — уже 90 %. Поэтому оказание первой помощи часто имеет решающее значение для сохранения жизни.

Основные цели первой помощи:

- сохранение жизни пострадавшего;
- предупреждение тяжелых осложнений;
- прекращение или ослабление действия травмирующих факторов — необходимо вытащить пострадавшего из транспортного средства, отнести в безопасное место, потушить горящую одежду, вынести из воды или зоны действия угарного газа;
- остановка наружного кровотечения;
- подготовка пострадавшего к транспортированию в больницу.

В случаях когда в результате чрезвычайного происшествия появилось несколько пострадавших, помощь сначала оказывается тем, у которых жизнь в наибольшей опасности. При наличии большого числа тяжело травмированных людей помощь в первую очередь оказывается детям.

Остановка наружного кровотечения и наложение повязок на травмированные части тела часто являются первоочередными мерами первой помощи при ЧС.

Кровотечением называется потеря крови из кровеносной системы. Кровь может истекать из кровеносных сосудов внутрь организма или наружу при повреждении кожи или нарушении проницаемости стенок сосудов.

Кровотечение называют: наружным, если кровь вытекает из раны наружу, и внутренним, если кровь поступает в грудную, брюшную и другие полости организма или в полые органы (полость желудка, трахеи, бронхи). Это опасный вид кровотечений, потому что внутренние кровотечения протекают

скрытно, их трудно распознать.

При оказании первой помощи пострадавшим с наружным кровотечением необходимо немедленно остановить кровотечение. На месте ЧС возможна только временная остановка кровотечения. После этого пострадавшего можно отправлять в больницу.

Кровотечение может быть артериальным, венозным, капиллярным и смешанным.

При артериальном кровотечении изливающаяся кровь имеет ярко-красный цвет, бьет сильной прерывистой струей (фонтаном), выбросы крови соответствуют ритму сердечных сокращений. Артериальное кровотечение наиболее опасно для жизни, потому что за несколько минут раненый может потерять много крови и погибнуть из-за этого. Обычно здоровый человек может пережить потерю 10—15 % объема крови без каких-либо медицинских осложнений. Потеря 20 — 25 % общего объема крови опасна для жизни, потеря более 30 % — смертельна.

Для остановки артериального кровотечения из крупной артерии на ноге или руке пострадавшего необходимо прижать артерию выше места повреждения пальцами одной руки, двумя большими пальцами или кулаком с силой, достаточной для остановки кровотечения. В области шеи поврежденную артерию прижимают ниже места повреждения. На рисунке 27 показаны точки прижатия артерий.



Рисунок 27 Точки прижатий артерий для остановки кровотечений



Рисунок 28 Наложение жгута:

а — подготовка к наложению; б — наложение первого витка; в — фиксация первого витка; г — окончательный вид

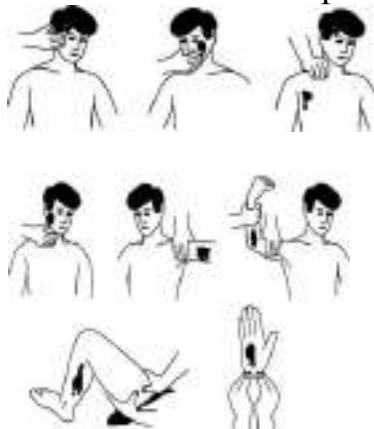
Другой метод временной остановки артериального кровотечения при поражении конечностей — наложение кровоостанавливающего жгута (рис. 28). При отсутствии стандартного жгута могут быть использованы различные подручные средства — поясные ремни, косынки, шарфы, из которых изготавливается импровизированный жгут в виде «закрутки». Жгут

сдавливает мягкие ткани, в том числе артериальный сосуд, и останавливает кровотечение. При первой же возможности импровизированный жгут должен быть заменен стандартным.

При наложении жгута необходимо следовать следующим правилам:

- конечность приподнимают;
- жгут накладывают поверх одежды, мягкой подкладки, нескольких слоев бинта;
- жгут растягивают;
- жгут накладывают на конечность в растянутом состоянии выше места кровотечения и как можно ближе к месту повреждения, чтобы ограничить обескровливание конечности;
- делают 2 — 3 витка, непосредственно прилегающих один к другому;
- концы жгута фиксируются при помощи крючка;
- к одежде пострадавшего на самом видном месте прикрепляется записка с точным указанием даты, часа и минут наложения жгута;
- если жгут наложен правильно, то конечность бледнеет, кровотечение останавливается.

Профессиональные спасатели советуют записывать информацию о времени наложения жгута на лбу пострадавшего, потому что записка может оторваться и потеряться при транспортировке пострадавшего в больницу. Врачу очень важно знать точное время наложения жгута, чтобы вовремя его снять. В холодное время года жгут накладывается не более чем на 1 ч. В летнее время — не более чем на 2 ч. Рекомендуется, если это возможно, уже через 1 ч после наложения жгута немного ослабить его для восстановления кровообращения. Если жгут не снят вовремя, может произойти омертвление тканей. Это очень опасно для жизни пострадавшего.

Если в качестве жгута можно использовать только нерастягивающийся материал, например ремень, то лучше наложить жгут-закрутку. Он накладывается на подкладку из мягкой ткани. Из ремня



Рисунок 29 Наложение жгута-закрутки

или другого подобного материала делается петля. В петлю вставляется ветка или палочка, которую необходимо закрутить. Петля стягивает мягкие ткани, сдавливает сосуды, прекращая кровотечение (рис. 29).

Ошибки, совершаемые при наложении жгута:

- применение при венозном кровотечении;
- наложение на голое тело без защиты мягкими тканями;
- наложение слишком далеко от места кровотечения;

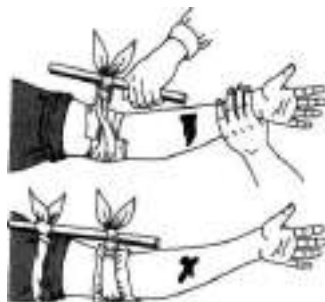
- слишком слабое или слишком сильное перетягивание;
- отсутствие информации о времени наложения жгута.

При кровотечении в паховой, подмышечной области, в области предплечья трудно или невозможно наложить жгут. Для временной остановки кровотечения в этих областях применяют метод максимального сгибания конечности в суставе. На место сгиба подкладывают подушечку из ваты или ткани, подушечка давит на сосуд и останавливает кровотечение. Конечность фиксируют в согнутом состоянии.

При венозном кровотечении кровь вытекает равномерной струей, имеет темно-вишневую окраску (в случае повреждения крупной вены может отмечаться пульсирование струи крови в ритме дыхания). Венозное кровотечение редко опасно для жизни, угрозу представляет только ранение в районе шеи. При таком ранении пострадавшего подстерегает опасность; в венах в районе шеи и подключичной области при вдохе давление крови становится ниже атмосферного, и в этот момент, если вены повреждены, в рану засасывается воздух. Пузырьки воздуха вместе с кровью попадают в сердце потерпевшего, что может стать причиной его смерти.

При венозном кровотечении пострадавшему необходимо наложить давящую повязку. Края раны обрабатывают настойкой йода, рану закрывают стерильной салфеткой или кусочком чистой материи и сверху туго бинтуют. После этого пострадавшего необходимо доставить в лечебное учреждение. Если на повязку из раны вытечет какое-то количество крови, то не надо пугаться — наоборот, опытный врач по состоянию повязки и по степени ее промокания кровью сразу определит, насколько серьезно повреждение вены, и примет соответствующие меры.

При капиллярном кровотечении кровь выделяется равномерно из всей раны (как из губки). Для прекращения артериального кровотечения принимают такие же меры, как и при венозном кровотечении, — обрабатывают края раны и накладывают давящую стерильную повязку. При нормальной свертывающей способности крови это кровотечение обычно проходит самостоятельно, без медицинской помощи.

Смешанное кровотечение — это одновременное повреждение артерий, вен и капилляров.

Внутренние кровотечения не так явно заметны, как наружные, их трудно распознать. Для определения внутреннего кровотечения надо расспросить пострадавшего или внимательно понаблюдать за ним. Симптомы внутреннего кровотечения: шум в ушах, головокружение, потемнение и мелькание «мушек» в глазах, жажда и тошнота, рвота. Кожа бледнеет, дыхание частое, возможны потеря сознания, судороги.

При легочном кровотечении у пострадавшего на губах, особенно при кашле, появляется кровавая пена. Пострадавшему необходимо принять полусидящее положение, приложить к груди холод. Следует успокоить пострадавшего, объяснить, что ему нельзя двигаться и разговаривать, при первой же возможности срочно госпитализировать.

Желудочное кровотечение опасно для жизни. При таком кровотечении у

пострадавшего может наблюдаться рвота с кровью. Пострадавшему необходимо обеспечить покой, уложить его, к животу приложить холод. Запрещено пить, принимать пищу, промывать желудок. Требуется срочная госпитализация.

В результате чрезвычайных происшествий и просто в домашних условиях у человека может начаться кровотечение из носа. Оно может быть вызвано травмой лица, повышенным артериальным давлением или другими причинами.

При кровотечении из носа часть крови вытекает наружу, часть попадает в носоглотку и вызывает кашель или рвоту.

Для оказания первой помощи при кровотечении из носа пострадавшего необходимо успокоить, объяснить, что кашель, сморкание, резкие движения могут только усилить кровотечение, удобно усадить его в прохладное место (если кровотечение происходит в жаркое время года) в положении с немного наклоненной вперед головой. К области носа можно приложить лед или другой холод. Если кровотечение не останавливается, рекомендуется вставить в полости носа стерильные ватные тампоны. Затем пострадавшего необходимо доставить в лечебное учреждение.

### **Оказание первой помощи при различных видах травм**

Травма (или повреждение организма) — это нарушение целостности или функций органов или тканей организма пострадавшего. Травма может возникнуть в результате воздействия вредных факторов окружающей среды.

Неблагоприятные факторы делятся:

- на механические, когда травмы возникают в результате удара, растяжения, сдавливания;
- физические, когда травмы возникают из-за действия высокой или низкой температуры, удара электрическим током;
- химические, когда организм травмируется воздействием кислот, ядовитых веществ;
- психические, когда причиной травмы становится сильный стресс, испуг.

Травмы бывают открытыми и закрытыми. Если в результате травмирования нарушается целостность кожных покровов или органов тела, речь идет об открытых травмах. К ним относятся открытые переломы, ожоги и все виды ран. Ушибы, растяжения, сдавливания, вывихи, сотрясение головного мозга, закрытые переломы костей считаются закрытыми травмами.

Основные виды ран:

- резаные;
- колотые;
- рваные;
- рубленые;
- ушибленные;
- огнестрельные;
- с потерей пальцев, конечностей и др.



Основные этапы первой помощи при ранениях.

1. Если рана кровоточит, остановить кровотечение. Различные способы остановки кровотечений описаны в первой части практического занятия № 7.

2. Произвести первичную доврачебную обработку раны. Раны обрабатывают только чистыми руками. При отсутствии воды руки протирают спиртом, водкой, одеколоном. Одежда с пострадавшего аккуратно снимается или удаляется с его тела путем разрезания, чтобы дополнительно не травмировать человека. Кожу вокруг раны очищают от инородных предметов, обрабатывают раствором йода, спиртом, перекисью водорода, раствором фурацилина или марганцовки для дезинфекции. Рану не рекомендуется промывать водой или спиртом, накладывать на нее мази или порошки. Это может вызвать ожог раненых тканей, инфекцию. Если из раны выпали внутренние органы, то категорически запрещается вправлять их обратно, это может сделать только врач.

3. Перевязать рану. Повязка должна быть стерильной. Для этого используют бинты, марлю, стерильные салфетки, имеющиеся, например, в аптечке автомобилиста, или другой материал.

Различают следующие виды повязок:

- простые — защищают рану от проникновения инфекции;
- давящие — останавливают венозное или капиллярное кровотечение;
- иммобилизирующие — обеспечивают неподвижность раненых частей тела при перевозке пострадавшего в больницу;
- корригирующие — исправляют неправильное положение какой-либо части тела.

Повязки из бинта — самые распространенные, так как они просты, надежны, особенно при повреждениях на подвижных частях (область суставов), не вызывают аллергических реакций, легко модифицируются, позволяют усилить давление. Используются бинты трех размеров:

- узкий (ширина 3 — 7 см, длина 5 м);
- средний (ширина 10—12 см, длина 5 м);
- широкий (ширина 14—16 см, длина 7 м).

Узкие бинты употребляют при перевязках пальцев кисти и стопы, средние — головы, шеи, кисти, предплечья, стопы и голени, широкие — грудной клетки, молочной железы, плеча, бедра.

Правила бинтования:

- перед началом бинтования стоять лицом к пострадавшему, насколько это возможно (наблюдение за пострадавшим);
- во время перевязки разговаривать с пострадавшим и до наложения повязки объяснить ее назначение (привлечение пострадавшего к содружеству, контроль состояния);
- пострадавший должен находиться в удобном положении;
- перевязываемая часть тела (конечность) должна быть неподвижной. Следует создать упор, например, при повязке на голень пострадавшего усадить, стопу поместить на табурет, подставку;
- повязка должна быть наложена удобно для пострадавшего с учетом того,

будет он ходить или лежать после перевязки, будет ли двигаться пострадавшая часть тела;

- во время бинтования бинт держат в правой руке, а его начало — в левой;
- повязку делают в направлении слева направо и снизу вверх.

Бинтовать начинают с закрепления конца бинта. Каждый новый виток (тур) бинта должен придерживать часть предыдущего бинта;

- бинт не следует накладывать слишком туго или слишком свободно, чтобы он не сползал;
- бинтование ног проводят в их разогнутом состоянии, бинтование рук — в полусогнутом. Затем руку закрепляют в полусогнутом положении косынкой или шарфом;
- бинтование заканчивают выше места раны, конец бинта закрепляют или завязывают.

Различают несколько видов бинтовых повязок. Самые распространенные из них — циркулярные, спиральные и крестообразные. Не бинтовыми повязками являются лейкопластырные и косыночные.

При выполнении лейкопластырной повязки наложенный на раневую поверхность перевязочный материал закрепляют несколькими параллельными полосками липкого пластыря, прикрепленными к здоровым участкам кожи. Следует учитывать, что липкий пластырь хорошо приклеивается только к сухой коже.

Недостатками лейкопластырной повязки являются возможность изменения кожи под пластырем (у некоторых больных вокруг полоски лейкопластыря развивается повреждение кожи) и не совсем надежная фиксация перевязочного материала. Такие повязки применяют при ранах живота, особенно при широком расхождении краев раны, также при переломах ребер. В последнем случае повязка накладывается по ходу ребра от позвоночника до средней линии спереди.

Косыночная повязка представляет собой кусок перевязочного материала треугольной формы, в котором различают основание (длинная сторона), верхушку (угол, лежащий против основания) и концы — остальные два угла. Применяют косыночные повязки для наложения на различные части тела и для подвешивания руки при травмах ее и ключицы,

При наложении косыночкой повязки на руку для фиксации руки последнюю сгибают до прямого угла, а косынку подводят так, что верхний конец укладывается под ключицей со стороны пораженной руки, а второй конец свешивается вниз, верхушка косынки выходит наружу из-под локтя. Завернув верхний конец вверх спереди от предплечья больной руки, проводят его на надплечье здоровой стороны и сзади на шею, где связывают с другим концом косынки. Верхушку косынки загибают вокруг локтя и закрепляют ее спереди локтя булавкой.

При наложении косыночной повязки на плечо косынку укладывают на наружную боковую поверхность плеча (рис. 30).



Рисунок 30 Косыночная повязка на плечо. Рисунок 31 Циркулярная повязка на грудь.

Верхушка косынки направлена к шее. Концы косынки обводят вокруг плеча, перекрещивают, выводят на наружную поверхность плеча и связывают. Чтобы повязка не соскальзывала, верхушку косынки фиксируют с помощью петли из шнура, бинта или второй косынки, проведенной через противоположную подмышечную впадину.

Циркулярная (круговая) повязка является наиболее прочной, так как в ней все обороты бинта ложатся один на другой. Применяется при перевязках конечностей в области голени, предплечья, а также накладывается на лоб, шею, грудь, живот (рис. 31).

Спиральные повязки применяют для закрытия больших ран. Бинтование начинается с циркулярной повязки ниже повреждения, затем ходы бинта идут в косом направлении вверх, на  $2/3$  прикрывая предыдущий ход.

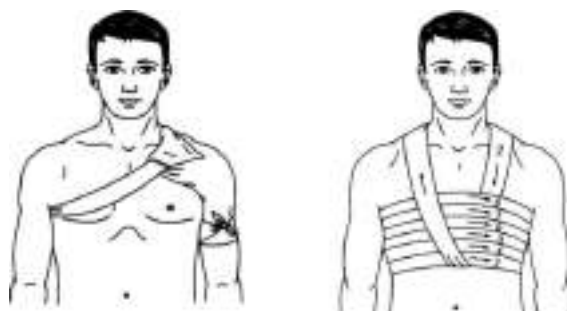
Наложение спиральной повязки на грудную клетку начинается с того, что кусок бинта перебрасывается через надплечье.

На грудную клетку накладываются два циркулярных витка бинта, затем укрепляющими турами, перекрывая на  $2/3$  каждый предыдущий тур, закрывают всю или часть проксимального отдела грудной клетки. Для предупреждения сползания циркулярных туров концы бинта, который был переброшен через надплечье, завязывают.

Спиральная повязка также накладывается при перевязке пальца на руке. На рисунке 32 представлена спиральная повязка на указательный палец кисти руки.



Рисунок 32 Спиральная повязка на указательный палец голеностопного сустава к боковой поверхности

Крестообразные (восьмиобразные) повязки используют для бинтования ран на груди, на затылочной области, кисти руки, голеностопного сустава, то есть для бинтования частей тела с неправильной поверхностью.

Крестообразную повязку на груди начинают делать, накладывая витки

бинта вокруг грудной клетки, затем перебинтовывают грудь крест-накрест, получая «восьмерку», причем верхнее кольцо «восьмерки» охватывает шею, а нижнее — грудную клетку.

Крестообразная (восьмиобразная) повязка на стопу позволяет надежно фиксировать голеностопный сустав при повреждении связок и некоторых заболеваниях сустава (рис. 33). Ширина бинта — 10 см. Стопу устанавливают в положении под прямым углом по отношению к голени. Бинтование начинают с круговых фиксирующих туров в нижней трети голени над лодыжками. Затем ведут ход бинта косо по тыльной поверхности стопы (к наружной на левой стопе и к внутренней на правой стопе). Выполняют круговой ход вокруг стопы. Далее с противоположной боковой поверхности стопы по ее тылу косо вверх пересекают предыдущий ход бинта и возвращаются на голень. Вновь выполняют круговой ход над лодыжками и повторяют восьмиобразные ходы бинта 5 — 6 раз для создания надежной фиксации голеностопного сустава. Повязку заканчивают круговыми турами на голени над лодыжками.



Рисунок 33 Крестообразная [восьмиобразная] повязка на стопу

«Черепашья» повязка накладывается на область суставов при согнутом положении. Выделяют расходящуюся (рис. 34, а) и сходящуюся (рис. 34, б) «черепашью» повязку.

Расходящаяся повязка в области колена начинается с кругового хода через середину сустава, затем делают подобные ходы выше и ниже предыдущего (2 и 3). Последующие ходы все более расходятся, постепенно закрывая всю область сустава (4—9). Ходы перекрещиваются в подколенной впадине. Закрепляют повязку вокруг бедра.



Рисунок 34 «Черепашья» повязка:  
а — расходящаяся; б — сходящаяся

Сходящаяся повязка начинается с периферических туров выше и ниже сустава, перекрещивающихся в подколенной ямке. Последующие ходы идут подобно предыдущим, постепенно сходясь к центру сустава. Заканчивают повязку циркулярным ходом на уровне середины сустава.

«Черепашью» повязку накладывают на область локтевого сустава. При повреждении непосредственно в области локтевого сустава накладывают сходящуюся «черепашью» повязку. Если повреждение располагается выше или ниже сустава, применяют расходящуюся «черепашью» повязку. Ширина бинта — 10 см. Рука согнута в локтевом суставе под углом 90°.

Бинтование начинают круговыми укрепляющими турами либо в нижней трети плеча над локтевым суставом или в верхней трети предплечья. Затем восьмиобразными турами закрывают перевязочный материал в области повреждения. Ходы бинта перекрещиваются только в области локтевого сгиба. Восьмиобразные туры бинта постепенно смещают к центру сустава. Заканчивают повязку циркулярными турами по линии сустава.

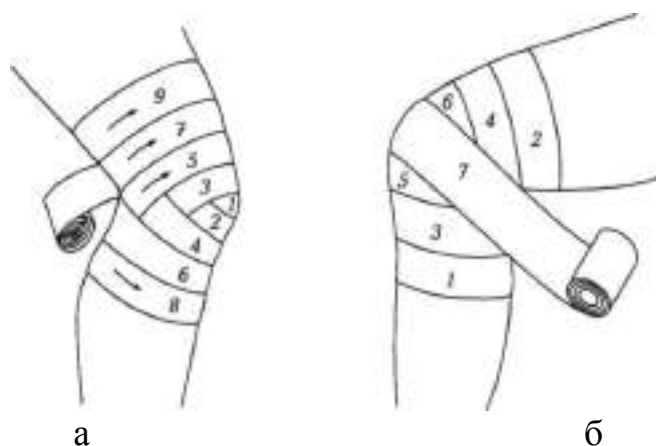
Расходящуюся «черепашью» повязку накладывают, начиная бинтование с круговых закрепляющих туров непосредственно по линии сустава, затем бинт поочередно проводят выше и ниже локтевого сгиба, прикрывая на 2/3 предыдущие туры. Все ходы перекрещиваются по сгибательной поверхности локтевого сустава. Таким образом, закрывают всю область сустава. Повязку заканчивают круговыми ходами на плече или предплечье.

«Черепашью» повязку используют также для бинтования коленного сустава. Для наложения расходящейся «черепашьей» повязки бинт начинают накладывать с кругового витка вокруг коленной чашечки. Затем витки бинта проходят выше и ниже первого витка, перекрещиваются под коленом. Таким образом, весь сустав оказывается забинтованным. Сходящаяся «черепашья» повязка начинается с круговых витков ниже и выше сустава, потом витки сходятся.

При травмах головы накладывают бинтовую повязку «чепец» (рис. 35).

Последовательность действий:

- встать лицом к пострадавшему:

- закрыть рану стерильной салфеткой, пользуясь пинцетом;
- уложить приготовленный отрезок узкого бинта длиной 70 см на темени в виде ленты так, чтобы его концы спускались вниз впереди ушных раковин;



Рисунок 35 Бинтовая повязка «чепец»

- попросить пострадавшего или помощника удерживать концы бинта натянутыми и слегка разведенными в стороны;
- сделать два закрепляющих циркулярных тура вокруг головы через лоб и затылок;
- следующий тур выполнить вокруг отрезка бинта, удерживаемого пострадавшим, и направить по затылочной области на противоположную сторону к другому концу бинта; обернув тур вокруг противоположного конца бинта-завязки, вернуться по лобно-теменной области к первоначальному отрезку бинта-завязки и повторить все действия, постепенно приближая каждый тур к центру головы, пока повязка не закроет всю теменную часть;
- оставшийся конец бинта обернуть и завязать вокруг любого конца бинта-завязки и связать под подбородком с противоположной завязкой. Остатки бинта отрезать ножницами;
- если повязка приклеилась к раневой поверхности, то ее следует осторожно размочить 3-процентным раствором перекиси водорода и только после этого снять.

При повреждении глаза накладывают повязку на глаз:

- круговым горизонтальным ходом бинт закрепляют через лоб, сзади спускают на затылок, ведут под ухом по боковой поверхности шеи, через

- щеку и вверх, закрывая большой глаз;
- предыдущий ход закрепляют круговым ходом;
- далее — аналогично.

### **Изучение и освоение основных способов искусственного дыхания**

С наступлением XXI в. количество катастроф, ЧС природного и техногенного характера не уменьшилось. В дорожно-транспортных происшествиях ежегодно погибает около 100 тыс. человек, получает ранения различной степени тяжести в 5 раз больше. Число погибших могло быть примерно на 20 % меньше при своевременном оказании им первой помощи. Поэтому освоение ее приемов актуально и для всех современных людей.

Оказание первой помощи пострадавшим в ЧС мирного и военного времени нередко предполагает необходимость проведения им искусственного дыхания, имеющего при определенных обстоятельствах решающее значение в спасении от гибели.

История методики искусственного дыхания уходит своими корнями в глубокую древность, насчитывая, по-видимому, от 3 до 5 тыс. лет. Об этом свидетельствует широко распространенная во всех языках идиома «вдохнуть жизнь в кого-либо (или что-либо)». Изначально искусственное дыхание применялось только для оживления новорожденных, родившихся в состоянии асфиксии (нарушение дыхания), затем и для внезапно умерших людей или для поддержания жизни при внезапном прекращении самостоятельного дыхания.

Дыхание — физиологический процесс, при котором происходит обмен газов между организмом и внешней средой. Организм получает кислород, необходимый всем его клеткам и тканям, и выделяет углекислоту, накопившуюся в результате их жизнедеятельности.

К органам дыхания относятся воздухоносные пути (полость носа, гортань, трахея, бронхи) и легкие. Вдыхаемый через нос или рот воздух, проходя через гортань, трахею и бронхи, поступает в легкие. Бронх в легком разветвляется на ветви все более мелкого калибра. Мельчайшие конечные веточки бронха заканчиваются пузырьками-альвеолами. Через тонкую стенку альвеол и происходит газообмен: в кровь поступает кислород, в альвеолы из крови выделяется углекислый газ. Таким образом, выдыхаемый воздух содержит углекислого газа больше, а кислорода меньше, чем воздух, поступающий в легкие при вдохе: во вдыхаемом воздухе кислорода 20,94 %, а углекислого газа 0,03 %, а в выдыхаемом — соответственно 16,3 и 4 %.

Процесс дыхания состоит из ритмично повторяющихся вдоха и выдоха. При вдохе благодаря сокращению определенных мышц грудная клетка расширяется, воздух заполняет бронхи и альвеолы, вследствие чего расширяются и легкие. Затем мышцы расслабляются, грудная клетка спадается, сжимая легкие и вытесняя из них воздух, — происходит выдох.

Под искусственным дыханием подразумевают манипуляции, искусственно воспроизводящие дыхательный акт в случае отсутствия или резкого нарушения самостоятельного дыхания.

Назначение искусственного дыхания заключается в обеспечении газообмена в организме пострадавшего, то есть в насыщении его крови кислородом и удалении из нее углекислого газа. Кроме того, искусственное дыхание, воздействуя рефлекторно на дыхательный центр головного мозга, способствует восстановлению самостоятельного дыхания пострадавшего.

Сердце, сокращаясь, направляет кровь, насыщенную кислородом, ко всем органам, тканям и клеткам, в которых благодаря этому продолжают окислительные процессы, обеспечивающие их нормальное функционирование и жизнедеятельность.

По физиологическому значению искусственное дыхание уступает естественному, но в тяжелых случаях нарушения дыхательной деятельности у пострадавших оно может оказаться единственным средством спасения.

Показания к проведению искусственного дыхания. Искусственное дыхание проводят, если:

- отсутствует естественное дыхание;
- естественное дыхание резко нарушено (поверхностное редкое дыхание, особенно с нарушением ритма, дыхание в виде редких «хватаящих воздух» вдохов, не ритмичное, неравномерное по глубине дыхание при наличии цианоза);
- при дыхании с большими перерывами (периодическое дыхание), особенно в тех случаях, когда оно сопровождается появлением цианоза (синюшности слизистых губ и кожных покровов лица) и наблюдается у пострадавших, находящихся в бессознательном состоянии.

Периодическое дыхание — это дыхание, при котором поверхностные и редкие дыхательные движения постепенно учащаются и углубляются и, достигнув максимума на пятый — седьмой вдох, вновь ослабляются и урежаются, после чего наступает пауза. Затем цикл дыхания повторяется в той же последовательности и переходит в очередную дыхательную паузу.

Одна из форм периодического дыхания характеризуется чередованием равномерных ритмических дыхательных движений и длительных (до полминуты и более) пауз.

При обнаружении у пострадавшего этих признаков ему следует без промедления провести искусственное дыхание на том самом месте, где возникла в нем необходимость.

В условиях боевых действий, если в атмосфере содержатся отравляющие или радиоактивные вещества, искусственное дыхание нужно проводить при надетом на пострадавшего противогазе. На поле боя и в мирное время искусственное дыхание пострадавшим следует продолжать до тех пор, пока у спасаемого не появится удовлетворительное по глубине, ритму и частоте самостоятельное дыхание. Отказ от искусственного дыхания или его прекращение допустимы только в том случае, если у пострадавшего будут обнаружены несомненные признаки смерти.

Состояние, пограничное между жизнью и смертью, называется терминальным. Организм не погибает одновременно с остановкой дыхания. Остановка сердца и прекращение дыхания влекут за собой кислородное



голодание, от которого отмирают в первую очередь клетки коры головного мозга. Пострадавший теряет сознание, впадает в состояние клинической смерти (ее продолжительность—3— 5 мин), затем наступает агония. Это время для реанимации, пострадавшего еще можно спасти.

Реанимация — комплекс мер, направленных на поддержание жизнедеятельности человека.

При терминальном состоянии пострадавшего имеется всего 10— 15 с для определения тяжести его состояния. Для этого проверяют наличие у него сознания, дыхания и сердечной деятельности. После проверки надо быстро принять решение о необходимости реанимационных действий.

Сердечно-легочная реанимация является экстренным мероприятием, проводимым при внезапно развившейся остановке сердца или дыхания.

В случае внезапной остановки сердца и потери сознания, что бывает, например, при сильном поражении электрическим током, дыхание сохраняется еще 30—40 с. Если сердце не начинает работать, естественное дыхание останавливается.

Если пострадавший находится без сознания, то его укладывают на спину, запрокидывают голову назад. Выдвигают вперед и удерживают в таком положении его нижнюю челюсть. Проверяют наличие дыхания, то есть слушают шум вдоха и выдоха, наблюдают, есть ли движение грудной клетки.

При прекращении или отсутствии дыхания пострадавшему срочно требуется сердечно-легочная реанимация, поэтому искусственное дыхание при реанимационных действиях обычно совмещается с искусственным массажем сердца для восстановления сердечной деятельности пострадавшего.

Первым делом следует восстановить работу сердца. Это можно сделать при помощи удара по груди пострадавшего, так называемого прекардиального удара. Его применение имеет смысл только в первые 10 с. Вероятность восстановления работы сердца после прекардиального удара, нанесенного в течение 1 мин после остановки сердца, составляет более 50 %.

В экстремальных ситуациях прекардиальный удар является реальным шансом на спасение. Но надо помнить: его наносят только при отсутствии пульса. Ошибка может привести к остановке сердца, то есть к прямо противоположному эффекту.

После прекардиального удара проверьте пульс на сонной артерии, Если пульс не появился, значит, ваши действия не эффективны. Если отсутствует пульс, то без промедления начинают делать наружный массаж сердца, при отсутствии дыхания — искусственное дыхание.

«Инструкция по определению критериев и порядка определения момента смерти человека, прекращения реанимационных мероприятий», утвержденная Минздравом России в 2003 г., предусматривает, что реанимационные мероприятия могут быть прекращены только при констатации смерти человека. Реанимационные мероприятия не проводятся при наличии признаков биологической смерти.

Способы выполнения искусственного дыхания делятся на неаппаратные и

аппаратные.

Аппаратные способы выполнения искусственного дыхания подразумевают использование специальных медицинских аппаратов для проведения принудительной вентиляции легких. Для этих целей применяются аппараты искусственного дыхания РПА (ручной портативный аппарат), АДР-1 (рис. 36), а также работающие по принципу «вдувание и отсасывание» — дыхательные приборы (ДП) и «горноспасатели». На этапах медицинской эвакуации в стационарных и специализированных машинах «Скорой помощи» искусственное дыхание может выполняться с помощью специальных аппаратов, которые обеспечивают вдувание и удаление воздуха из легких через резиновую трубку, вставленную в дыхательные пути, или через маску, надетую на лицо пострадавшего.

Неаппаратные способы менее эффективны, чем аппаратные, но могут немедленно выполняться без каких-либо приспособлений и приборов как в условиях ЧС мирного времени, так и в очагах поражения атомным и химическим оружием.

Неаппаратные способы искусственного дыхания делятся на два вида: искусственное дыхание выдыхаемым воздухом («изо рта в рот», «изо рта в нос», «рот к воздуховоду») и ручные способы.

Искусственное дыхание выдыхаемым воздухом. В настоящее время установлено, что наиболее эффективными способами искусственного дыхания являются те, которые воспроизводят вдох путем вдувания в легкие пострадавшего выдыхаемого воздуха спасающего. Так как известно несколько различных модификаций этого способа, то они объединяются под общим названием искусственного дыхания (оживления) выдыхаемым воздухом.



Рисунок 36 Аппарат искусственного дыхания РПА



Рисунок 37 Искусственное дыхание «изо рта в рот»

Необходимо обеспечить приток к пострадавшему свежего воздуха:

расстегнуть ему воротник, ремень, пояс и другие стесняющие дыхание части одежды, очистить полость рта от рвотных масс, крови и слизи, вынуть зубные протезы при их наличии. Это делают пальцами, салфеткой, тряпочкой, марлевой повязкой.

Наиболее простым и в то же время самым эффективным является искусственное дыхание методом «изо рта в рот» (рис. 37). Голову пострадавшего максимально запрокидывают назад. Чтобы удержать ее в таком положении, под лопатки что-нибудь подкладывают. Удерживая одной рукой голову пострадавшего в запрокинутом положении, другой отжимают ему нижнюю челюсть к низу для того, чтобы рот оказался полуоткрытым. Затем, сделав глубокий вдох, оказывающий помощь прикладывает через платок или кусок марли свой рот ко рту пострадавшего и выдыхает в него воздух из своих легких. Одновременно пальцами руки, удерживающей голову он зажимает пострадавшему нос. Грудная клетка пострадавшего при этом расширяется — происходит вдох. Вдувание воздуха прекращают, грудная клетка спадается — происходит выдох. Оказывающий помощь вновь делает вдох, снова вдувает воздух, соответствующий частоте дыхания здорового человека. Вдувание воздуха в легкие можно производить и через специальную трубку — воздуховод.

Если челюсти пострадавшего плотно сжаты, воздух в его легкие нужно вдувать через нос (способ «изо рта в нос»). Для этого голову пострадавшего также одной рукой удерживают в запрокинутом положении, а другой рукой закрывают ему рот (рис. 38). Затем оказывающий помощь, сделав глубокий вдох, через платок охватывает своими губами нос пострадавшего и вдувает в него воздух. Как толь-



Рисунок 38 Подготовка к проведению искусственного дыхания «изо рта в нос»: одна рука лежит на темени пострадавшего, другой — приподнимают челюсть и закрывают рот, грудная клетка пострадавшего расширится, оказывающий помощь отнимает свой рот от его носа и снимает руку с его рта — происходит выдох.

К числу достоинств способа искусственное дыхание выдыхаемым воздухом относится следующее:

- он выполним каждым человеком;
- при частоте дыхания 12 — 20 раз в минуту количество вдуваемого воздуха достигает 100— 1500 мл, что полностью обеспечивает достаточную степень насыщения кислородом артериальной крови и выведение из организма углекислоты;
- он применим при любых нарушениях дыхания;

- его может выполнять один человек в течение 30 — 60 мин;
- при его выполнении оказывающий помощь может лежать. Ручные способы искусственного дыхания. Из ручных способов наиболее эффективными считаются те, при выполнении которых активными являются как вдох, так и выдох. Оснащение: подстилка на пол, длинные ремни (лямки для переноса раненых).

Способ Каллистова (рис. 39). Пострадавшего укладывают вниз лицом с вытянутыми вперед руками. Под его лицо подкладывают



Рисунок 39 Способ Каллистова:  
а — вдох; б — выдох

что-либо мягкое из предметов одежды. Оказывающий помощь становится впереди его головы, лицом к нему, берет два соединенных вместе ремня (или один длинный ремень, или лямку для переноса раненых) и накладывает их на лопатки пострадавшего, выводя их концы впереди из-под его плеч. После этого оказывающий помощь берет концы ремней в руки и принимает наклонное положение. Для производства вдоха спасающий выпрямляется, не сгибая своих рук. При этом пострадавшего приподнимают над землей. Он повисает на ремне. При выполнении выдоха спасаемого опускают на землю (нужно следить, чтобы не ударить его лицом об землю). В минуту проделывают 12—14 дыханий.

Способ Нильсена (рис. 40). Пострадавшего укладывают на живот вниз лицом, руки его сгибают в локтях так, чтобы кисти располагались под подбородком. Оказывающий помощь становится одной ногой на колено у изголовья, а другой — на ступню у головы пострадавшего.



Рисунок 40 Способ Нильсена

На счет «раз» оказывающий помощь опускает грудь и плечи пострадавшего на землю, на счет «два» кладет свои ладони на спину, на счет «три, четыре» давит на грудную клетку, обеспечивая активный выдох, на

счет «пять» берет пострадавшего за плечи, приподнимает его на себя, при этом лопатки несколько сближаются, а тяга мышц и связочного аппарата плечевого пояса заставляет грудную клетку подниматься и, таким образом, расширяться. Происходит вдох.

Способ «сильное сжатие груди руками + поднятие одной руки»'. Пострадавшего укладывают на бок лицом, обращенным к земле. Оказывающий помощь ложится позади него на тот же самый бок и подводит свои руки под руки спасаемого.

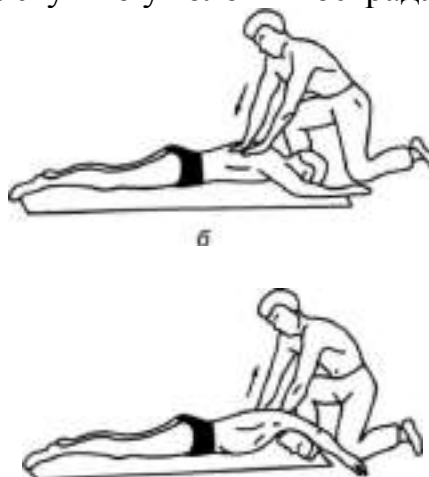
Для производства выдоха спасающий сжимает своими руками нижнюю часть груди пострадавшего.

Для выполнения вдоха оказывающий помощь разводит свои руки и находящейся сверху рукой ведет одноименную руку пострадавшего к его голове и вытягивает ее там. Вдох выполняется на счет «раз, два, три», а выдох — на счет «раз, два». Частота дыхательных движений — 12—14 в минуту.

В условиях мирного времени большинство ручных способов искусственного дыхания непопулярны из-за недостаточной эффективности, к тому же делать их очень утомительно. Способы ручного искусственного дыхания, при которых пострадавший лежит не на спине, не позволяют одновременно с искусственным дыханием проводить массаж сердца. Один лишь факт существования более 120 ручных способов искусственного дыхания свидетельствует об их невысокой эффективности.

Если пострадавший находится без сознания и без явных признаков дыхания и сердцебиения, то нужно приподнять его веко и проверить, реагирует ли зрачок на свет (сужается при освещении). Затем проверяют пульс на сонной артерии (боковая поверхность шеи). Пульс проверяют не менее 10 с, чтобы не ошибиться.

Когда оказывающий помощь удостоверился, что у пострадавшего нет пульса, то следует перевернуть его на спину и начать сердечно-легочную реанимацию. Грудную клетку освобождают. Чтобы не терять время, свитер, майку не снимают, а сдвигают к шее. Галстук у мужчины нужно снять. Ремень на брюках, юбках следует расстегнуть. Также надо убедиться, что в области грудной клетки нет медальонов, крестиков или других предметов.

Двумя пальцами прикрывают мечевидный отросток, чтобы уберечь его от повреждения. Он находится внизу грудины, там, где сходятся нижние ребра, и может при резком ударе отломиться и травмировать печень.



Рисунок 41 Непрямой массаж сердца

Затем ребром сжатой в кулак ладони немного выше прикрытого пальцами мечевидного отростка наносят прикардиальный удар. Выглядит это так: двумя пальцами одной руки прикрывают мечевидный отросток, а кулаком другой руки наносят удар. При этом локоть руки должен быть направлен вдоль туловища пострадавшего.

После удара проверяют наличие пульса на сонной артерии и наличие дыхания.

Если пульс отсутствует, то немедленно начинают делать наружный массаж сердца, если нет дыхания — искусственное дыхание. Если отсутствуют пульс и дыхание, то проводят искусственное дыхание и наружный массаж сердца одновременно. Это могут делать один или два человека (рис. 41).

**Задание 1.** Для понятий из столбца 1 подберите определения из столбца 2. При выполнении данного задания необходимо использовать теоретический материал.

№ п/п	1	№ п/п	2
1	Кровотечение — это	1	опасна для жизни
2	Временная остановка наружного кровотечения часто является	2	смертельна для пострадавшего
3	При задержке оказания первой помощи в течение 1 ч	3	кровь вытекает равномерной струей, имеет темно-вишневую окраску
4	Основные цели первой помощи:	4	применение при венозном кровотечении: наложение на голое тело без защиты мягкими тканями; наложение слишком далеко от места кровотечения; слишком слабое или слишком сильное перетягивание; отсутствие информации о времени наложения жгута
5	Кровотечение называют наружным, если	5	изливающаяся кровь имеет ярко- красный цвет, бьет сильной прерывистой струей (фонтаном), выбросы крови соответствуют ритму сердечных сокращений
6	Кровотечение называют внутренним, если	6	шум в ушах, головокружение, потемнение и мелькание «мушек» в глазах, жажда и тошнота, возможна рвота. Кожа бледнеет, дыхание частое, возможны потеря сознания, судороги
7	Потеря 20—25 % общего объема крови	7	прикрепляется к одежде пострадавшего на самом видном месте

8	Потеря 30 % и более от общего объема крови	8	производится при оказании первой помощи на месте чрезвычайной ситуации
9	При артериальном кровотечении	9	одновременное повреждение артерий, вен и капилляров
10	При венозном кровотечении	10	кровь поступает в грудную, брюшную и другие полости организма или в полые органы (полость желудка, трахеи, бронхи)
11	Смешанное кровотечение — это	11	погибает 30 % пострадавших с тяжелыми и крайне тяжелыми травмами
12	Симптомы внутреннего кровотечения:	12	необходимо прижать артерию выше места повреждения пальцами одной руки, двумя большими пальцами, или кулаком с силой, достаточной для остановки кровотечения
13	Временная остановка кровотечения	13	кровь вытекает из раны наружу
14	Ошибки, совершаемые при наложении жгута	14	первоочередной мерой первой помощи при ЧС
15	Записка с указанием точного времени наложения жгута при артериальном кровотечении	15	применяют метод максимального сгибания конечности в суставе. На место сгиба подкладывают подушечку из ваты или ткани, подушечка давит на сосуд и останавливает кровотечение. Конечность фиксируют в согнутом состоянии
16	Для временной остановки кровотечения из крупной артерии на ноге или руке пострадавшего методом пальцевого прижатия	16	сохранение жизни пострадавшего; предупреждение тяжелых осложнений; прекращение или ослабление действия травмирующих факторов; остановка наружного кровотечения; подготовка пострадавшего к транспортированию в больницу
17	Для временной остановки артериального кровотечения в паховой, подмышечной области, в области предплечья	17	потеря крови из кровеносной системы

**Задание 2.** Расставьте в правильном порядке действия при наложении жгута при артериальном кровотечении.

1. Концы жгута фиксируются при помощи крючка.
2. Если жгут наложен правильно, то конечность бледнеет, кровотечение останавливается.
3. Жгут накладывают поверх одежды, мягкой подкладки, нескольких слоев бинта.
4. К одежде пострадавшего на самом видном месте прикрепляется записка с точным указанием даты, часа и минут наложения жгута.

5. Конечность приподнимают.

6. Жгут накладывают на конечность в растянутом состоянии выше места кровотечения и как можно ближе к месту повреждения, чтобы ограничить обескровливание конечности.

7. Делают 2—3 витка, непосредственно прилегающих один к другому.

8. Жгут растягивают.

**Задание 3.** Решите ситуационную задачу.

В результате дорожно-транспортного происшествия у пострадавшего началось артериальное кровотечение. Каковы будут ваши действия?

**Задание 4.** Отработайте навыки оказания первой помощи по остановке:

1) артериального кровотечения, используя методы пальцевого прижатия артерии, наложения жгута, жгута-закрутки, максимального сгибания конечности в суставе;

2) венозного кровотечения, используя метод наложения давящей повязки.

Техническое оснащение: подстилка на пол, жгут, жгут-закрутка, палочка, бинты, салфетки, муляж человека или обучающиеся- добровольцы.

**Задание 5.** Для понятий из столбца 1 подберите определения из столбца 2 или продолжите фразу. При выполнении данного задания необходимо использовать теоретический материал.

№ п/л	1	№ п/п	2
1	Травма — это	1	нарушение целостности или функций органов или тканей организма пострадавшего
2	К закрытым травмам относятся:	2	если нужно забинтовать значительную часть тела, например грудь, Туры бинта накладываются снизу вверх по косой линии так, чтобы они не сползали. Каждый верхний виток бинта придерживает часть нижнего
3	К открытым травмам относятся:	3	самые распространенные, так как они просты, надежны, особенно при повреждениях на подвижных частях (область суставов), не вызывают аллергических реакций, легко модифицируются, позволяют усилить давление
4	Основные виды ран:	4	наложенный на раневую поверхность перевязочный материал закрепляют несколькими параллельными полосками липкого пластыря, прикрепленными к здоровым участкам кожи
5	Основные этапы первой помощи при ранениях:	5	один виток бинта



6	Виды повязок:	6	представляет собой кусок перевязочного материала треугольной формы. Она широко применяется при оказании первой помощи. Часто служит для подвешивания руки
7	Спиральная повязка накладывается,	7	ее следует осторожно размочить 3-процентным раствором перекиси водорода и только после этого снять
8	Повязку на глаз накладывают следующим образом:	8	используют для бинтования ран на груди, на затылочной области, кисти руки, голеностопного сустава, то есть для бинтования частей тела с неправильной поверхностью, Их накладывают в виде восьмерки
9	Повязки из бинта —	9	относятся к не бинтовым повязкам
10	Тур — это	10	резанные, колотые, рваные, рубленые, ушибленные, огнестрельные и др.
11	При выполнении лейкопластырной повязки	11	является наиболее прочной, так как в ней все обороты бинта ложатся один на другой. Применяется при перевязках конечностей в области голени, предплечья, а также накладывается на лоб, шею, живот
12	Косыночная повязка	12	круговым горизонтальным ходом бинт закрепляют через лоб, сзади спускают на затылок, ведут под ухом по боковой поверхности шеи, через щеку и вверх, закрывая больной глаз; предыдущий ход закрепляют круговым ходом; далее — аналогично
13	Циркулярная (круговая) повязка	13	простые, давящие, иммобилизирующие, корригирующие
14	Если повязка приклеилась к раневой поверхности,	14	открытые переломы, ожоги и все виды ран
15	Лейкопластырные и косыночные повязки	15	если рана кровоточит, остановить кровотечение; произвести первичную доврачебную обработку раны; перевязать рану
16	Крестообразные повязки	16	ушибы, растяжения, сдавливания, вывихи, сотрясение головного мозга, закрытые переломы костей

**Задание 6.** Расставьте в правильном порядке действия по наложению бинтовой повязки «чепец».

1. Закрывать рану стерильной салфеткой, пользуясь пинцетом.
2. Попросить пострадавшего или помощника удерживать концы бинта натянутыми и слегка разведенными в стороны.
3. Сделать два закрепляющих циркулярных тура вокруг головы через лоб и затылок.

4. Следующий тур выполнить вокруг отрезка бинта, удерживаемого пострадавшим, и направить по затылочной области на противоположную сторону к другому концу бинта.

5. Уложить приготовленный отрезок узкого бинта /ушной 70 см на темени в виде ленты так, чтобы его концы спускались вниз впереди ушных раковин.

6. Обернув тур вокруг противоположного конца бинта-завязки, вернуться по лобно-теменной области к первоначальному отрезку бинта-завязки и повторить все действия, постепенно приближая каждый тур к центру головы, пока повязка не закроет всю теменную часть,

7. Оставшийся конец бинта обернуть и завязать вокруг любого конца бинта-завязки и связать под подбородком с противоположной завязкой. Остатки бинта отрезать ножницами.

8. Встать лицом к пострадавшему.

**Задание 7.** Отработайте навыки наложения пострадавшим различных видов повязок:

- повязки «чепец» с бинтованием головы;
- «черепашьей» повязки с бинтованием коленного сустава;
- повязки на глаз;
- спиральной повязки на грудь;
- крестообразной повязки на кисть.

Техническое оснащение: подстилка на пол, стул, бинты различной ширины, лейкопластырь, косынка, салфетки, муляж человека или обучающиеся-добровольцы.

**Задание 8.** Внимательно прочитайте утверждения, оцените их правильность и разместите их в соответствующие столбцы таблицы («Правильно» или «Неправильно»). При выполнении данного задания необходимо использовать теоретический материал.

Правильно	Неправильные



Рисунок 42 Повязка на глаз

1. Неблагоприятные факторы, вызывающие травмы, могут быть

механическими.

2. Бинтовую повязку накладывают в направлении справа налево и снизу вверх.

3. Бинтовую повязку накладывают в направлении слева направо и снизу вверх.

4. Бинтовую повязку накладывают в направлении справа налево и сверху вниз.

5. Для наложения расходящейся «черепашьей» повязки на колено пострадавшего бинт начинают накладывать с кругового витка вокруг коленной чашечки.

6. Циркулярная (круговая) повязка является наиболее прочной, так как в ней все обороты бинта ложатся один на другой в форме восьмерки.

7. Различают несколько видов бинтовых повязок: циркулярные, спиральные, крестообразные, лейкопластырные и косыночные.

8. Косыночная повязка служит для перевязки головы.

9. Крестообразные (восьмиобразные) повязки используют для бинтования ран на груди, на затылочной области, кисти руки, голеностопного сустава, то есть для бинтования частей тела с неправильной поверхностью.

10. Крестообразную повязку при травме кисти начинают делать с круговых витков бинта в области лучезапястного сустава.

11. Виды повязок: простые, давящие, иммобилизирующие, корригирующие.

12. Иммобилизирующая повязка исправляет неправильное положение какой-либо части тела.

13. Повязки из бинта — самые распространенные, так как они просты, надежны, особенно при повреждениях на подвижных частях (область суставов), не вызывают аллергических реакций, легко модифицируются, позволяют усилить давление.

14. Циркулярная (круговая) повязка применяется для закрытия больших ран. При ее наложении туры бинта идут в косом направлении вверх, на 2/3 прикрывая предыдущий ход.

**Задание 9.** Для понятий из столбца 1 подберите определения из столбца 2 или продолжите фразу. При выполнении данного задания необходимо использовать теоретический материал.

№ п/п	1	№ п/п	2
1	Герминальное состояние — это	1	манипуляции, искусственно воспроизводящие дыхательный акт в случае отсутствия или резкого нарушения самостоятельного дыхания

2	История искусственного дыхания насчитывает	2	при отсутствии у пострадавшего пульса
3	Реанимация — это	3	физиологический процесс, при котором происходит обмен газов между организмом и внешней средой. Организм получает кислород, необходимый всем его клеткам и тканям, и выделяет углекислоту, накопившуюся в результате их жизнедеятельности
4	Сердечно-легочная реанимация является	4	состояние, пограничное между жизнью и смертью
5	Реанимационные мероприятия могут быть прекращены	5	от 3 до 5 тыс. лет
6	Дыхание — это	6	при надетом на пострадавшего противогазе
7	К органам дыхания относятся	7	отсутствует естественное дыхание; естественное дыхание резко нарушено (поверхностное редкое дыхание, особенно с нарушением ритма, дыхание в виде редких «хватаяющих воздух» вдохов, не ритмичное, неравномерное по глубине дыхание при наличии цианоза); при дыхании с большими перерывами
8	Искусственное дыхание — это	8	комплекс мер, направленных на поддержание жизнедеятельности человека
9	В условиях ведения боевых действий, если в атмосфере содержатся отравляющие или радиоактивные вещества, искусственное дыхание нужно проводить	9	воздухоносные пути (полость носа, гортань, трахея, бронхи) и легкие
10	Прекардиальный удар наносят только	10	только при констатации смерти человека
11	Необходимо проводить искусственное дыхание независимо от причины, вызвавшей нарушение дыхательной деятельности, если:	11	экстренным мероприятием, проводимым при внезапно развившейся остановке сердца или дыхания

**Задание 10.** Изучите основные способы выполнения искусственного

дыхания и других составляющих сердечно-легочной реанимации и ответьте на контрольные вопросы.

**Задание 11.** Найдите в столбце 2 продолжение фраз, начатых в столбце 1. При выполнении данного задания необходимо использовать теоретический материал к заданию 3.

№ п/п	1	№ п/п	2
1	Аппаратные способы выполнения искусственного дыхания подразумевают	1	является простым и в то же время самым эффективным методом искусственного дыхания
2	Неаппаратные способы искусственного дыхания делятся на два вида:	2	он выполним каждым человеком; полностью обеспечивает достаточную степень насыщения кислородом артериальной крови и выведение из организма углекислоты; он применим при любых нарушениях дыхания; его может выполнять один человек в течение 30 — 60 мин; при его выполнении оказывающий помощь может лежать
3	Все способы выполнения искусственного дыхания делятся на	3	челюсти пострадавшего крепко сжаты
4	Прекардиальный удар	4	способы искусственного дыхания Каллистова и Нильсена
5	Наиболее эффективными способами искусственного дыхания являются те, которые	5	активными являются как вдох, так и выдох
6	Метод «изо рта в рот»	6	наносится по груди пострадавшего
7	Способ «изо рта в нос» применяют, если	7	использование специальных медицинских аппаратов для проведения принудительной вентиляции легких
8	К числу достоинств способа «искусственное дыхание выдыхаемым воздухом» относится следующее:	8	искусственное дыхание выдыхаемым воздухом («изо рта в рот», «изо рта в нос», «рот к воздуховоду») и ручные способы
9	Из ручных способов выполнения искусственного дыхания наиболее эффективными считают те, при которых	9	воспроизводят вдох путем вдувания в легкие потерпевшего выдыхаемого воздуха спасающего
10	Для выполнения искусственного дыхания в полевых условиях, где не требуется маскировка оказывающего помощь, рекомендуют использовать	10	аппаратные и неаппаратные

**Задание 12.** Расставьте в правильном порядке действия при нанесении прекардиального удара.

1. Нанесите ребром сжатой в кулак ладони немного выше прикрытого пальцами мечевидного отростка перикардиальный удар. Выглядит это так: двумя пальцами одной руки вы прикрываете мечевидный отросток, а кулаком другой руки наносите удар (при этом локоть руки направлен вдоль туловища пострадавшего).

2. Освободите грудную клетку от одежды. Чтобы не терять время, свитер, майку не снимают, а сдвигают к шее. Галстук у мужчины нужно снять. Ремень на брюках, юбках следует расстегнуть. Также надо убедиться, что в области грудной клетки нет медальонов, крестиков или других предметов.

3. Приподнимите веко пострадавшего и проверьте, реагирует ли зрачок на свет (сужается при освещении). Затем проверьте пульс на сонной артерии (боковая поверхность шеи). Пульс проверяют не менее 10 с, чтобы не ошибиться.

4. Когда вы удостоверились, что у пострадавшего нет пульса, то переверните его на спину и начинайте сердечно-легочную реанимацию.

5. Прикройте двумя пальцами мечевидный отросток, чтобы уберечь его от повреждения. Он находится внизу грудины, там, где сходятся нижние ребра, и может при резком ударе отломиться и травмировать печень.

**Задание 13.** Имитируйте оказание пострадавшему первой медицинской помощи — установите наличие или отсутствие дыхания, пульса, выполните следующие приемы:

- прекардиальный удар;
- искусственное дыхание методом «изо рта в рот».

Техническое оснащение: подстилка на пол, салфетка или кусок марли, муляж человека.

**Задание 14.** Решите ситуационную задачу.

Пострадавший находится без сознания и без явных признаков дыхания и сердцебиения. Каковы будут ваши действия?

### **КОНТРОЛЬНЫЕ ВОПРОСЫ:**

1. Перечислите основные цели оказания первой помощи.
2. В чем состоит первая помощь при наружных кровотечениях?
3. В чем разница между временной и окончательной остановкой кровотечения?
4. Каковы виды кровотечений?
5. Что такое артериальное кровотечение? Как его определить?
6. Что такое венозное кровотечение? В чем состоит первая помощь при венозном кровотечении?
7. В чем состоит первая помощь при капиллярном кровотечении?
8. Что такое смешанное кровотечение?
9. Каковы симптомы внутреннего кровотечения?
10. Как устранить носовое кровотечение?

11. В чем состоит первая помощь при подозрении на желудочное, легочное кровотечения?
12. Каковы основные виды неаппаратных способов искусственного дыхания?
13. Какие способы искусственного дыхания рекомендованы для проведения в полевых условиях?
14. Какой способ искусственного дыхания является наиболее эффективным?
15. В чем заключаются достоинства способа «искусственного дыхания выдыхаемым воздухом»?
16. Что такое терминальное состояние?
17. Что такое реанимация?
18. Что подразумевают под искусственным дыханием? Каковы показания к применению искусственного дыхания?
19. Приведите примеры открытых и закрытых травм.
20. Каковы основные этапы первой помощи при ранениях?
21. Какие виды повязок вы знаете?
22. Приведите примеры бинтовых повязок. Какие из них самые распространенные?

### Список рекомендуемой литературы:

#### Нормативно-правовые акты:

1. Конституция Российской Федерации (действующая редакция).
2. Семейный кодекс Российской Федерации (действующая редакция).
3. Уголовный кодекс Российской Федерации (последняя редакция).
4. Безопасность жизнедеятельности: научно-практический и учебно-методический журнал учрежден Министерством по делам гражданской обороны, чрезвычайным ситуациям и ликвидации последствий стихийных бедствий РФ.

#### Учебная литература:

##### Основная литература:

1. **Безопасность жизнедеятельности:** учебник для студ. Учреждений сред. проф. образования / [Э.А.Арустамов, Н.В.Косолапова, Н.А.Прокопенко, Г.В.Гуськов]. — 17-е изд., стер. — М. : Издательский центр «Академия», 2018. — 176 с. — (Профессиональное образование). — ISBN 978-5-4468-7746-1. — Текст : электронный // ЭБС Академия [сайт]. — URL: <https://www.academia-moscow.ru/reader/?id=369797> – ЭБС Академия
2. **Косолапова, Н.В.** Безопасность жизнедеятельности [Текст] : учебник для студ. учреждений сред. проф. образования. - 2-е изд., стер. - Москва : Академия, 2018. - 288 с. - ISBN 978-5-4468-6946-6 : 863-94.
3. **Каракеян, В. И.** Безопасность жизнедеятельности : учебник и практикум для среднего профессионального образования / В. И. Каракеян, И. М. Никулина. — 3-е изд., перераб. и доп. — Москва : Издательство Юрайт, 2020. — 313 с. — (Профессиональное образование). — ISBN 978-5-534-04629-8. — Текст : электронный // ЭБС Юрайт [сайт]. — URL: <https://urait.ru/bcode/450749> - ЭБС Юрайт

#### Дополнительная литература:

**1. Беляков, Г. И.** Основы обеспечения жизнедеятельности и выживание в чрезвычайных ситуациях : учебник для среднего профессионального образования / Г. И. Беляков. — 3-е изд., перераб. и доп. — Москва : Издательство Юрайт, 2020. — 354 с. — (Профессиональное образование). — ISBN 978-5-534-03180-5. — Текст : электронный // ЭБС Юрайт [сайт]. — URL: <https://urait.ru/bcode/452122> - ЭБС Юрайт

**Интернет-ресурсы:**

1. Первые шаги граждан в чрезвычайных ситуациях (памятка о правилах поведения граждан в чрезвычайных ситуациях) – Режим доступа: <https://novochgrad.ru/texts/ugochs/id/2108.html>
2. Статьи по выживанию в различных экстремальных условиях – Режим доступа: <https://survival.com.ua/bez-rubriki/>
3. Портал МЧС России – Режим доступа: <http://www.mchs.gov.ru/>
4. Энциклопедия безопасности жизнедеятельности – Режим доступа: <http://bzhde.ru>
5. Единое окно доступа к образовательным ресурсам – Режим доступа: <http://window.edu.ru>

**Учебно-методические издания:**

Методические рекомендации по самостоятельной работе [Электронный ресурс] / О.А. Тетерина. - Рязань: РГАТУ, 2020- ЭБ РГАТУ. – URL: <http://bibl.rgatu.ru/web/Default.asp>  
Методические указания по практическим работам [Электронный ресурс] / Тетерина О.А. - Рязань: РГАТУ, 2020- ЭБ РГАТУ. – URL: <http://bibl.rgatu.ru/web/Default.asp>

*Приложение 1.*

<b>Код</b>	<b>Примеры военно-учётных специальностей: Название ВУС (специализация)</b>	<b>Название ВУС (должно)</b>
------------	--	------------------------------



ВУС	сть)	
903	Специалист специальной связи (СПС)	
0300	Организация продовольственного обеспечения	
10101	Помощник командира воинской части по финансово-экономической работе или Финансовое обеспечение и экономика боевой и хозяйственной деятельности	
10200	Работник полевого учреждения банка по организации эмиссионно-кассовой, учётно-операционной, кредитной работы и работы с иностранной валютой или аналогичная работа	
41002	Начальник службы горючего воинской части или обеспечение горючим и смазочными материалами	Эксплуатация и ремонт средств химической защиты и специальной обработки войск
171565	Пильщик лесозаготовительных и лесопильных средств	
174774	Старший мастер полевого водоснабжения	
178543	Оператор	
61400	Организация эксплуатации и ремонта военной автомобильной техники в подразделениях и частях	
86113	Инструктор служебного собаководства	
06008	Инженерно-технический персонал	
10003	Командир инженерно-технического взвода	
100868	Старший стрелок	
2301	Флотские навигационные системы	
24259	Водитель БТР 60ПБ	
241002	Начальник службы горючего воинской части или обеспечение горючим и смазочными материалами	
641000	Эксплуатация и ремонт технических средств службы горючего и и эксплуатация и ремонт технических средств службы горючего и смазочных материалов	
170201	Командир путевого взвода	
170203	Командир взвода механизации	
170204	Командир взвода связи	
260101	Помощник военного коменданта ж.-д. участка и станции	
101001	Командир инженерно-саперного подразделения или боевое применение инженерно-саперных подразделений и частей	
180201	Строительство автомобильных дорог и аэродромов	
072301	Штурман дизельных подводных лодок	
666	Специалисты электротехнических средств ограждения и сигнализации	
021101	Боевое применение подразделений средних танков <i>или</i> Боевое применение подразделений, частей средних танков	
420201	Заместитель командиров танковых рот по технической части	
420100	Заместитель командира роты по вооружению <i>или</i> Организация эксплуатации ремонта БТВГ	
850100	Судебная работа	
850200	Прокурорско-следственная работа <i>или</i> старший судебный секретарь	

- суда военного округа
- 021001 Боевое применение мотострелковых подразделений, частей на БМП
- 390400 Офицер-переводчик
- 390200 Офицер-воспитатель *или* офицер-психолог
- 60201 Эксплуатация и ремонт автомобильной техники многоцелевого назначения
- 53020 Программное обеспечение функционирования автоматизированных систем управления войсками
- 191182 Командир геодезического отделения
- 191893 Старший химик - специалист РХБЗ (жидкостных средств обработки)
- 850300 Юрисконсультская работа и психология или правоведение
- 808600 Организация гуманитарной подготовки
- 461000 Эксплуатация и ремонт самолетов, вертолетов и авиационных двигателей
- 461200 Эксплуатация и ремонт авиационного оборудования самолетов и вертолетов
- 461203 Эксплуатация и ремонт приборного, высотного оборудования и бортовых средств регистрации полётных данных самолётов, вертолётов и авиационных ракет
- 30403 Боевое применение подразделений и частей полковой и дивизионной артиллерии. Могут занимать должности: командир огневого взвода, командир взвода управления, командир миномётного взвода
- 30405 Боевое применение минометных подразделений, частей и соединений. Могут занимать должности: командир огневого взвода, командир взвода управления, командир миномётного взвода
- 901000 Лечебное дело в наземных войсках (врач общей практики)
- 659 Специалист силовых и осветительных электроагрегатов и электростанций
- 510203 Эксплуатация и ремонт средств химической защиты и специальной обработки войск
- 100182 Командир стрелкового отделения
- 113194 Специалист средних танков - командир танка
- 124259 Водитель БТР 60ПБ
- 021000 Командир мотострелкового взвода или Боевое применение мотострелковых подразделений, частей и соединений
- 021002 Боевое применение мотострелковых подразделений, воинских частей и соединений на БТР (автомобилях).
- 030403 Боевое применение подразделений и воинских частей полковой и дивизионной артиллерии
- 030404 Боевое применение подразделений, воинских частей противотанковой артиллерии
- 030405 Боевое применение минометных подразделений, частей и соединений
- 037 Командир БМ Стрела-10
- 041800 Боевое применение подразделений и воинских частей, вооруженных ЗРК ближнего действия (Стрела-10)

- 041900 Боевое применение подразделений и воинских частей, вооруженных ЗРК ближнего действия (Игла)
- 043203 Боевое применение стартовых подразделений многоканальных зенитно-ракетных систем средней дальности ПВО
- 45000 Применение радиотехнических подразделений, воинских частей, соединений войсковой ПВО
- 485620 Почтальон фельдъегерско-почтовой связи
- 48 Заместитель начальника расчета 9А52
- 062600 Лётный состав
- 093500 Офицер психологической борьбы (со знанием иностранного языка)
- 094001 Боевое применение наземных подразделений войсковой разведки
- 097001 Боевое применение подразделений артиллерийской оптической разведки
- 100182 Командир мотострелкового отделения
- 100415 Связист мотострелковых войск
- 101002 Боевое применение подразделений и воинских частей инженерных заграждений и разграждений
- 101004 Применение инженерно-маскировочных подразделений и воинских частей
- 103061 Гранатомётчик ручных противотанковых гранатомётов
- 104182 Командир отделения ПЗРК Игла
- 106147 Командир взвода войсковой разведки
- 106182 Командир отделения войсковой разведки
- 106097 Заместитель командира взвода войсковой разведки
- 106646 Разведчик войсковой разведки
- 107654 разведчик-водолаз разведки частей специального назначения
- 107746 Старший инструктор по тактико-специальной подготовке частей специального назначения
- 107847 Старший разведчик воинских частей специального назначения
- 212956 Укладчик парашютов парашютно-десантной и воздушно-десантной техники
- 111000 Применение подразделений, воинских частей и соединений РХБЗ
- 121000 Применение подразделений, воинских частей и соединений связи
- 121202 Применение подразделений и воинских частей с радиоустройствами радиостанциями средней мощности
- 121203 Применение подразделений с радиостанциями малой мощности
- 121301 Применение подразделений и воинских частей со средствами многоканальной радиорелейной связи
- 121400 Применение подразделений и воинских частей со средствами малоканальной радиорелейной и тропосферной связи
- 121702 Применение подразделений и воинских частей по эксплуатации средств дальней связи и кроссовых устройств
- 122144 Командир БМД
- 124259 Водитель БТР 60ПБ
- 129000 Организация фельдъегерско-почтовой связи
- 133 Командир орудия 2А65 (152-мм гаубицы «Мста-Б»)
- 134 Командир орудия 2С3 (152-мм самоходная артиллерийская

- установка «Акация»)
- 134 Командир орудия 2С5 (152-мм самоходная пушка «Гиацинт-С»)
- 135 Командир орудия Д-30 (122-мм гаубица)
- 136 Командир орудия 2С1 (122-мм самоходная гаубица «Гвоздика»)
- 136281 Наводчик самоходных орудий орудия 2С9 (120-мм самоходное орудие «Нона»)
- 137 Командир противотанкового орудия МТ-12
- Командир машины [[9П148|9П148 (боевая машина противотанкового комплекса 9К111-1 «Конкурс»)],  
139 [[9П149|9П149 (боевая машина ПТРК 9К114 «Штурм-С»)]]
- 139 Командир орудия 9П135
- 140 Командир БМ-21 (реактивная система залпового огня калибра 122мм «Град»)
- 143 Командир [[2С12 «Сани»|миномета 2С12 (возимый миномёт калибра 120 мм «Сани»)]]
- 146182 Командир отделения артиллерийской разведки ПРП-3 (подвижный разведывательный пункт «Вал»), ПРП-4 (подвижный разведывательный пункт «Нард»)
- 157259 Водитель-механик зенитной самоходной установки с радиолокаторной системой
- 166182 Командир инженерно-сапёрного отделения
- 166855 Старший сапёр
- 166662 Сапёр
- 167618 Понтонёр
- 1672596 Механик-водитель — радист  
42
- 1680971 Заместитель командира взвода —  
82 командир отделения инженерной разведки
- 1686626 Специалист инженерной разведки — сапёр-разведчик  
46
- 166855 Специалист инженерной разведки — старший сапёр
- 172039 Водолаз инженерной разведки
- 170201 Применение подразделений и воинских частей по восстановлению и строительству железнодорожного пути
- 170202 Применение подразделений и воинских частей по восстановлению и строительству искусственных сооружений на железных дорогах
- 170203 Применение подразделений и воинских частей механизации восстановления и строительства железных дорог
- 170204 Применение подразделений и воинских частей по восстановлению и строительству устройств автоматики, телемеханики и связи на железных дорогах
- 180201 Строительство автомобильных дорог и аэродромов
- 180202 Применение мостостроительных подразделений, частей и соединений
- 180203 Командир подразделения механизации дорожно-строительных и мостостроительных работ
- 180204 Командир дорожно-комендантского подразделения

180147 Командир инженерно-дорожного взвода  
 180097 Заместитель командира инженерно-дорожного взвода  
 180182 Командир инженерно-дорожного отделения  
 180994 Водитель-экскаваторщик  
 183639 Радиоминёр  
 185182 Командир отделения механизации и технических работ  
 187182 Командир отделения радиационной химической разведки  
 210003 Командир инженерно-технического взвода  
 213182 командир отделения специалистов средств десантирования  
 220256 Механик самолетов и двигателей  
 Применение подразделений, частей и соединений по строительст  
 221000 ву и эксплуатации зданий и сооружений специального и  
 общевойскового назначения  
 223256 Механик вертолетов и двигателей  
 233256 Механик бомбардировочного и артиллерийского вооружения и  
 автоматов пассивных помех  
 241002 Обеспечение горючим и смазочными материалами  
 244256 Механик радиооборудования  
 250256 Механик оборудования радиосвязи самолетов и вертолетов  
 250300 Организация продовольственного обеспечения  
 250400 Организация вещевого обеспечения  
 Организация военных сообщений и воинских перевозок  
 260101 железнодорожным транспортом  
 261001 Применение автомобильных подразделений, частей общевойсков  
 ого назначения  
 261300 Применение трубопроводных подразделений, частей и соединени  
 й  
 261400 Применение соединений, воинских частей и подразделений ремо  
 нта автомобильной техники  
 262256 Механик электрооборудования  
 300100 Специальная связь. Контроль за режимом секретности  
 301 Сигнальщик зрительной связи ВМФ  
 310101 Финансовое обеспечение и экономика боевой и хозяйственной  
 деятельности войск  
 310104 Пенсионное обеспечение  
 Работник полевого учреждения банка по организации эмиссионн  
 310200 о-кассовой, учетно-операционной, кредитной работы и работы с  
 иностранной валютой  
 360200 Морально-психологическое обеспечение войск (сил)  
 360202 Информационно-воспитательная работа  
 360203 Военно-социальная работа  
 366899 Старший электрик -  
 специалист корабельного электрооборудования  
 390201 Морально-психологическое обеспечение боевой и повседневной  
 деятельности войск  
 390403 Иностраный язык (английский, польский, эстонский)  
 390434 Иностраный язык (немецкий, литовский)  
 390454 Иностраный язык (французский, латышский)

- 400182 Командир отделения по восстановлению воздушных линий связи  
404 Специалист дальней связи
- 411600 Эксплуатация и ремонт средств боевого управления и связи РВС  
Н
- 419413 Начальник радиостанции/средней мощности  
420 Радиотелеграфист радиостанций Р-142Н, Р-145
- 420414 Начальник радиостанции инженерной разведки
- 420100 Организация эксплуатации и ремонта бронетанковой техники
- 420200 Командир взвода по ремонту базовых машин БТТ
- 420201 Заместитель командиров танковых рот по технической части"  
Инженер по ремонту ЭСО и автоматики танков или помощник  
420300 начальника бронетанковой службы Т и МСП по  
электроспецоборудованию
- 423640 Специалист радиосвязи УКВ и ДМ радиостанций малой мощност  
и -радиотелеграфист
- 420640 Радиотелеграфист взвода инженерной разведки ОУМ
- 426412 Начальник однополосной радиостанции большой мощности
- 427 Специалист подразделений радиостанций средней и малой  
мощности
- 429 Радиотелеграфист ВМФ
- 430 Эксплуатация оптических, электронно-  
оптических и механических приборов
- 430601 Инженерно-технический состав
- 430900 Хранение и ремонт боеприпасов, взрывателей, осветительных и  
сигнальных средств
- 431000 Эксплуатация и ремонт радиотехнических и радиолокационных  
средств Ракетных войск и артиллерии
- 436182 Командир отделения радиоперехвата и пеленгования  
радиотелефонных передач
- 436810 Старший оператор радиоперехвата и пеленгования  
радиотелефонных передач
- 441003 Эксплуатация и ремонт радиотехнических средств наведения ЗРК  
средней дальности ПВО
- 441101 Эксплуатация и ремонт радиотехнических средств наведения ЗРК  
средней дальности войсковой ПВО
- 441102 Эксплуатация и ремонт радиотехнических средств наведения ЗРК  
малой дальности войсковой ПВО
- 443003 Эксплуатация и ремонт средств автоматизированного управления  
большой производительности ЗРК ПВО
- 444001 Эксплуатация и ремонт радиолокационных комплексов  
сантиметрового диапазона ПВО
- 444003 Эксплуатация и ремонт радиолокационных комплексов метровог  
о диапазона ПВО
- 444004 Эксплуатация и ремонт радиовысотометров ПВО
- 445001 Эксплуатация и ремонт средств автоматизированного управления  
малой производительности радиотехнических средств ПВО
- 445002 Эксплуатация и ремонт средств автоматизированного управления  
средней производительности радиотехнических средств ПВО
- 460 Помощник начальника радиорелейной станции Р-414

- 461 Начальник радиорелейной станции Р-409 (Р-415)  
 461002 Эксплуатация и ремонт приборного, высотного оборудования и бортовых средств регистрации полётных данных самолетов, вертолетов и авиационных ракет  
 461003 Эксплуатация и ремонт самолетов и авиационных двигателей  
 461004 Эксплуатация и ремонт вертолетов и авиационных двигателей  
 461102 Эксплуатация и ремонт авиационного ракетного вооружения  
 461103 Эксплуатация и ремонт бомбардировочного и артиллерийского вооружения  
 461300 Эксплуатация и ремонт радиоэлектронного оборудования самолетов, вертолетов и авиационных ракет  
 461302 Эксплуатация и ремонт радиоэлектронного навигационного оборудования самолетов, вертолетов  
 461303 Эксплуатация и ремонт радиолокационного оборудования самолетов, вертолетов  
 461600 Эксплуатация и ремонт кислородно-газовых и других средств аэродромно-технического обслуживания самолетов и вертолетов  
 461701 Эксплуатация и ремонт радиосветотехнических средств обеспечения полетов авиации  
 469244 Специалист антенно-мачтовых РР и космической связи - мастер  
 474256 Специалист ЗАС (гарантированной стойкости) - механик  
 474940 Специалист ЗАС (гарантированной стойкости) - телеграфист  
 500182 Командир отделения, старший оператор РЛС метрового диапазона обнаружения (П-18)  
 500201 Эксплуатация и ремонт инженерных машин  
 501182 Командир отделения, старший оператор РЛС дециметрового диапазона обнаружения (П-19)  
 502182 Командир отделения, старший оператор РЛС сантиметрового диапазона обнаружения  
 507187 Командир отделения, старший оператор РЛС ПРВ-13, ПРВ-17  
 510201 Эксплуатация и ремонт средств радиационной и химической разведки  
 515 Командир орудия АРК  
 516 Командир орудия СНАР-10  
 521304 Эксплуатация каналобразующих систем и кроссовых устройств  
 528256 Механик приводных радиостанций и радиомаркеров  
 530100 Системный анализ функционирования АСУ  
 530202 Программное обеспечение функционирования автоматизированных систем управления войсками  
 531000 Техническое обеспечение функционирования стационарных средств АСУ  
 538 Начальник станции СПН-30, СПН-40  
 544810 Старший оператор средств комплексного технического контроля  
 549 Помощник начальника станции Р-378А  
 550100 Эксплуатация и подготовка к применению специзделий  
 550182 Командир отделения, станции Р-934  
 560200 Организация эксплуатации и ремонта автомобильной техники  
 560201 Эксплуатация и ремонт автомобильной техники много целевого назначения

600543 Оператор электронно-вычислительных машин  
600945 Техник электронно-вычислительных машин  
605 Командир КШМ СОБ  
606008 Инженерно-технический  
615182 Командир отделения, старший оператор 5Н 93М Межа  
615256 Специалист по эксплуатации специальной аппаратуры и оборудования АСУ командных пунктов  
620100 Строительство и эксплуатация зданий и сооружений специального и общевойскового назначения  
620102 Применение подразделений и организация инженерно-аэродромного обеспечения полетов авиации  
627 Начальник звукометрического поста АЗК, ВПЗК  
640200 Технология и хранение горючего и смазочных материалов  
641100 Эксплуатация и ремонт полевых магистральных трубопроводов  
650103 Войсковое хлебопечение  
653001 Эксплуатация и ремонт банно-прачечного оборудования  
659491 Начальник электростанции  
661995 А Электромонтер высоковольтных сетей  
671567 Картограф - планшетист  
674 Командир машины управления КД (КБ)  
720244 Мастер  
720331 Начальник мастерской  
735428 Начальник склада по хранению артиллерийских боеприпасов  
735945 Специалист по хранению артиллерийских боеприпасов - техник  
776543 Специалист по ремонту и хранению телевизионной аппаратуры - оператор  
799500 Офицер - специалист ядерной физики (практическое применение)  
808034 что-то с политикой (замполит)  
824182 Командир отделения по ремонту гусеничной бронетанковой техники  
826182 Командир отделения по ремонту ЭСО бронетанковой техники  
827182 Командир инженерно-маскировочного отделения  
837 Водители транспортных средств категории ВС  
837037 Водитель-электрик  
837182 Командир автомобильного отделения  
840259 Механик-водитель многоосных дизельных автомобилей  
840791 Старший механик-водитель  
844950 Тракторист  
849182 Командир ремонтного (разборочно-сборочных работ, слесарно-механических работ и текущего ремонта агрегатов) отделения  
849256 Специалист по ремонту и хранению автомобилей - механик  
868182 Командир отделения материального обеспечения  
869569 Повар  
878 Санитарный инструктор  
878659 Санитарный инструктор инженерно-дорожной роты  
879962 Фельдшер батальона  
886040 Вожатый служебных собак



886113	Инструктор служебного собаководства	
900025	Бухгалтер финансовой службы	
900628	Помощник начальника отделения финансовой службы	
900629	Помощник командира части по финансовой службе	
901	Лечебное дело	
901000	Лечебное дело	лечебное дело в наземных войсках
901200	Лечебное дело	лечебное дело на кораблях
901628		Помощник начальника отдела делопроизводства
902—	Терапия	
902000	Терапия	Терапия внутренних болезней
902901	Терапия	Стоматология общая
904300		Лабораторное дело клинических лабораторий
905001	Эпидемиология	Эпидемиология общая
905601	Эпидемиология	Гигиена общая
909000	Фармация	Фармация
917271	Музыкант военных оркестров	
924112	Инструктор	
933256	Механик подъёмно-транспортного оборудования	
937182	Командир отделения путевых работ	
940182	Командир отделения по сборке и монтажу мостов из металлоконструкций	
948182	Командир отделения движения	
960669	Т	
	Слесарь водоснабжения и канализации в строительных частях	
962256	Механик шахтных подъёмников лифтов	
969669	Специалист холодной обработки металла - слесарь	
971664	Сварщик	
980182	Командир отделения паросиловых и котельных установок ДКВР	
999000	Ограниченно годный к воинской службе, не имеющий военной специальности	
999647	Ограниченно годный к воинской службе - разнорабочий	

МИНИСТЕРСТВО СЕЛЬСКОГО ХОЗЯЙСТВА РОССИЙСКОЙ ФЕДЕРАЦИИ  
ФЕДЕРАЛЬНОЕ ГОСУДАРСТВЕННОЕ БЮДЖЕТНОЕ ОБРАЗОВАТЕЛЬНОЕ  
УЧРЕЖДЕНИЕ ВЫСШЕГО ОБРАЗОВАНИЯ  
«РЯЗАНСКИЙ ГОСУДАРСТВЕННЫЙ АГРОТЕХНОЛОГИЧЕСКИЙ  
УНИВЕРСИТЕТ ИМЕНИ П.А. КОСТЫЧЕВА»

Факультет дополнительного профессионального и среднего  
профессионального образования

**МЕТОДИЧЕСКИЕ УКАЗАНИЯ  
К ПРАКТИЧЕСКИМ ЗАНЯТИЯМ**

по дисциплине

**ОСНОВЫ ЭКОНОМИЧЕСКОГО АНАЛИЗА (ОЭА)**

для студентов 2 курса ФДП и СПО  
по специальности

**38.02.01 Экономика и бухгалтерский учет (по отраслям)**

(очная форма обучения)

Рязань, 2020

Методические указания к практическим занятиям составлены с учетом требований федерального государственного образовательного стандарта среднего профессионального образования (ФГОС СПО), утвержденного от 28.07.2014 г. № 832 по специальности 38.02.01 «Экономика и бухгалтерский учет (по отраслям)».

Разработчик:

Астахова Е.П., преподаватель ФДП и СПО

Методические указания к практическим занятиям одобрены предметно-цикловой комиссией экономических дисциплин ФДП и СПО  
«30 июня 2020 г., протокол № 10 .

Председатель предметно-цикловой  
комиссии экономических дисциплин



С. В. Комкова

## СОДЕРЖАНИЕ

Методика проведения занятий	4
Требования к оформлению работ	4
Структура и содержание практических работ	4
Раздел 1. Научные основы экономического анализа	5
Тема 1.2. Основные методы экономического анализа	5
Раздел 2. Основы анализа финансово-хозяйственной деятельности организации	7
Тема 2.1. Анализ использования основных средств	7
Тема 2.2. Анализ использования материальных ресурсов	15
Тема 2.3. Анализ использования трудовых ресурсов	20
Тема 2.4. Анализ финансовых результатов	22
Тема 2.5. Анализ финансового состояния и деловой активности организации	26
СПИСОК ИСПОЛЬЗУЕМЫХ ИСТОЧНИКОВ	33

## Методика проведения занятий

Практические занятия проводятся в аудитории с группой в полном составе. Продолжительность занятий – 2 академических часа. В начале занятий студенты знакомятся с теоретической частью темы и предложенными заданиями. Преподаватель путем фронтального опроса и собеседования проводит проверку знаний студентов и готовности их к выполнению работы. Далее студенты начинают выполнять задания в строгой последовательности.

## Требования к оформлению работ

Отчет о практической работе выполняется в рабочей тетради. Отчет должен содержать: название темы и цель работы, заполненные таблицы, решение задач. Формы таблиц и порядок предоставления данных приведены в методическом пособии.

В конце занятия каждый студент предъявляет преподавателю рабочую тетрадь с выполненной и оформленной практической работой и получает отметку о выполнении практической работы.

## Структура и содержание практических работ:

Номер и название раздела/темы дисциплины	Наименование практических/лабораторных работ	Трудоемкость (час.)	Компетенции ОК, ПК
<b>Раздел 1. Научные основы экономического анализа</b>			
<b>Тема 1.2.</b> Основные методы экономического анализа	1. Расчет удельного веса показателя, расчет роста и прироста, применение метода сравнения. Расчет влияния факторов способом цепных подстановок, абсолютных и относительных разниц	8 (в т.ч. 2*)	ОК 1-9 ПК 4.5
<b>Раздел 2. Основы анализа финансово-хозяйственной деятельности организации.</b>			
<b>Тема 2.1.</b> Анализ использования основных средств	1. Анализ состава, структуры и движения основных средств 2. Оценка состояния и движения основных средств на основе коэффициентов 3. Характеристика изношенности основных средств 4. Анализ эффективности использования основных средств	8 (в т.ч. 2*)	ОК 1-9 ПК 4.5
<b>Тема 2.2.</b> Анализ использования материальных ресурсов	1. Анализ расхода материальных ресурсов 2. Факторный анализ влияния материальных ресурсов на объем выпускаемой продукции 3. Расчет частных показателей материалоемкости	6 (в т.ч. 2*)	ОК 1-9 ПК 4.5
<b>Тема 2.3.</b> Анализ использования	1. Анализ состава и структуры работников организации	8	ОК 1-9 ПК 4.5

трудовых ресурсов	2. Анализ движения работников организации 3. Анализ использования календарного времени. Анализ использования фонда рабочего времени (одного рабочего) 4. Анализ производительности труда	(в т.ч. 2*)	
<b>Тема 2.4.</b> Анализ финансовых результатов	1. Анализ динамики показателей прибыли (убытка) до налогообложения организации 2. Анализ влияния основных факторов на финансовый результат от продаж 3. Анализ влияния среднерезультационных цен на финансовый результат 4. Анализ рентабельности	8 (в т.ч. 2*)	ОК 1-9 ПК 4.5
<b>Тема 2.5.</b> Анализ финансового состояния и деловой активности организации	1. Построение агрегированного аналитического баланса 2. Группировка активов и пассивов баланса. Оценка ликвидности баланса 3. Анализ платежеспособности 4. Анализ финансовой устойчивости 5. Анализ динамики оборачиваемости активов, расчет оборачиваемости оборотных активов Расчет рационального соотношения заемных и собственных средств с учетом оборачиваемости дебиторской и кредиторской задолженности	12 (в т.ч. 2*)	ОК 1-9 ПК 4.5
	<b>ИТОГО</b>	<b>50</b>	

## Содержание занятий

### Раздел 1. Научные основы экономического анализа Тема 1.2. Основные методы экономического анализа Практическое занятие (2 ч.)

#### Цель занятия

Ознакомление с порядком расчета аналитических показателей.

Выполнение и обсуждение задания: Расчет удельного веса показателя, расчет темпов роста и прироста, применение методов сравнения.

#### Задание № 1

Сравнение показателей для анализа эффективности мероприятий по совершенствованию производства

Таблица 1.

Мероприятие	Выпуск товаров, шт.		Изменения (+; -)	
	по плану	фактически	абсолютное, шт.	относительное, %
1	2	3	4	5
Внедрение новой техники	150	120		
Модернизация действующего оборудования	300	270		
Приобретение новой техники	500	545		

Выявление резервов производства осуществляется путем сравнения фактических данных о росте объема производства в результате проведенных мероприятий за год с плановыми показателями. Если план по увеличению выпуска товаров не был выполнен, то это можно рассматривать как неиспользованный резерв увеличения производства.

По данным таблицы 1 определить есть ли резерв увеличения производства продукции и его величину.

Алгоритм решения задач с применением методов детерминированного факторного анализа:

- определяют взаимосвязь между показателями с помощью факторной детерминированной модели, при этом необходимо выявить результирующий показатель и факторы, на него влияющие;
- выбирают приемы и способы, которые необходимо применить к решению факторной модели;
- составляют аналитическую таблицу с исходными данными;

- г) рассчитывают влияние факторов на результирующий показатель;  
 д) составляют обобщающую таблицу, в которой содержатся данные о размере влияния факторов в абсолютных и относительных величинах.

### Задание № 2

Способом цепных подстановок и абсолютных разниц провести факторный анализ объема производства, используя данные таблицы.

По результатам анализа сделать соответствующие выводы.

Исходные данные для факторного анализа влияния численности работников, их выработки и продолжительности рабочего дня на объем производства

Таблица

Показатель	Символьное обозначение	Базисное значение (0)	Фактическое значение (1)	Изменение (+; -)
Среднесписочная численность работников, человек	R	10	7	
Часовая выработка работника, руб./час	W	400	450	
Средняя продолжительность рабочего дня, часов	T	7.8	8.0	
Объем производства, руб.	V			

#### Контрольные вопросы:

1. Что представляют собой абсолютные и относительные показатели?
2. Что такое средние величины.
3. Графический метод анализа.
4. Метод группировок.
5. Этапы решения задач с применением методов детерминированного факторного анализа

## Раздел 2. Основы анализа финансово-хозяйственной деятельности организации.

### Тема 2.1. Анализ использования основных средств

#### Практическое занятие (2 ч.)

##### Цель занятия

Изучение и практическое применение методов детерминированного факторного анализа (цепных подстановок).

Выполнение и обсуждение задания: Определение влияние на объем производства товаров количества работников и их выработки. Решение задачи следующим методом:

- цепной подстановки

#### Задание № 1

Определить влияние на объем производства товаров количества работников и их выработки. Решить задачу следующими методами:

- цепной подстановки;
- абсолютных разниц;

Исходные данные для факторного анализа



Таблица 1

Показатель	Условное обозначение	Базисное значение (0)	Фактическое значение (1)	Изменение (+; -)
Среднесписочная численность работников, человек	R	20	25	+ 5
Часовая выработка работника, руб./час	W	146	136	- 10
Средняя продолжительность рабочего дня, часов	T	7.86	7.97	+ 0.11
Объем производства, руб.	V	22 951.2	27 098.0	+ 4 146.8

$$V_0 = R_0 \times W_0 \times T_0$$

$$V_{\text{усл.1}} = R_1 \times W_0 \times T_0$$

$$V_{\text{усл.2}} = R_1 \times W_1 \times T_0$$

$$V_1 = R_1 \times W_1 \times T_1$$

Общее изменение  $\Delta V = V_1 - V_0$  складывается из суммы изменений результирующего показателя за счет изменения каждого фактора при фиксированном изменении остальных факторов:

$$\Delta V = \Delta V_R + \Delta V_W + \Delta V_T$$

$$\Delta V_R = V_{\text{усл.1}} - V_0$$

$$\Delta V_W = V_{\text{усл.2}} - V_{\text{усл.1}}$$

$$\Delta V_T = V_1 - V_{\text{усл.2}}$$

Расчет представлен в таблице 2 (способом цепных подстановок) и в таблице 6 (способом абсолютных разниц). Увеличение численности работников на 5 человек привело к увеличению объема производства на 5 737.8 руб., снижение производительности на 10 руб./час отрицательно сказалось на объеме производства (-1965 руб.), увеличение средней продолжительности рабочего дня на 0.11 часа (за счет снижения потерь рабочего времени) привело к увеличению объема производства на 374 руб. Общее увеличение объема производства под влиянием трех факторов составило 4 146.8 руб. Суммарное влияние всех факторов соответствует изменению результирующего показателя – объема производства.

Факторный анализ объема производства способом цепных подстановок

Таблица 2

Показатель	Расчетная формула	Расчет	Значение, (руб.)	Влияние фактора, (руб.)
Базисное значение объема производства, $V_0$	$R_0 \times W_0 \times T_0$	$20 \times 146 \times 7.86$	22 951.2	-
Промежуточное значение	$V_{\text{усл.1}} = R_1 \times W_0 \times T_0$	$25 \times 146 \times 7.86$	28 689	+ 5 737.8

объема производства с учетом изменения фактора R				
Промежуточное значение объема производства с учетом изменения фактора W	$V_{\text{усл.2}} = R_1 \times W_1 \times T_0$	25×136×7.86	26 724	- 1 965
Промежуточное значение объема производства с учетом изменения фактора T	$V_1 = R_1 \times W_1 \times T_1$	25×136×7.97	27 098	+ 374
Общее изменение объема производства, $\Delta V$	$V_1 - V_0$	27 098 – 22 951.2	4 146.8	4 146.8

Способ абсолютных разниц является модификацией способа цепной подстановки. Изменение резульативного показателя за счет каждого фактора способом разниц определяется как произведение отклонения изучаемого фактора на базисное или отчетное значение другого фактора в зависимости от выбранной последовательности подстановки:

$$V_0 = R_0 \times W_0 \times T_0$$

$$\Delta V_R = \Delta R \times W_0 \times T_0$$

$$\Delta V_W = \Delta W \times R_1 \times T_0$$

$$\Delta V_T = \Delta T \times R_1 \times W_1$$

$$V_1 = R_1 \times W_1 \times T_1$$

$$\Delta V = \Delta V_R + \Delta V_W + \Delta V_T$$

Факторный анализ объема производства способом абсолютных разниц

Таблица 3

Показатель	Расчетная формула	Расчет	Влияние фактора, (руб.)
Промежуточное значение объема производства с учетом изменения фактора R	$V_{\text{усл.1}} = (R_1 - R_0) \times W_0 \times T_0$	(25-20)×146×7.86	+ 5 737.8

Промежуточное значение объема производства с учетом изменения фактора W	$V_{\text{усл.2}} = R_1 \times (W_1 - W_0) \times T_0$	$25 \times (136 - 146) \times 7.86$	- 1 965
Промежуточное значение объема производства с учетом изменения фактора T	$V_1 = R_1 \times W_1 \times (T_1 - T_0)$	$25 \times 136 \times (7.97 - 7.86)$	+ 374
Общее изменение объема производства, $\Delta V$	$V_1 - V_0$	$27\,098 - 22\,951.2$	4 146.8

### Контрольные вопросы:

1. Этапы решения задач с применением методов детерминированного факторного анализа.
2. Что такое факторная модель?
3. Что относится к результативным факторам, а что к факторам влияния?
4. Какие данные необходимы для расчета влияния факторов способом цепных подстановок?

### Раздел 2. Основы анализа финансово-хозяйственной деятельности организации.

#### Тема: Основные методы экономического анализа (продолжение).

#### Практическое занятие (2ч.)

#### Цель занятия

Изучение и практическое применение методов детерминированного факторного анализа (абсолютных разниц).

Выполнение и обсуждение задания: Определение влияние на объем производства товаров количества работников и их выработки. Решение задачи следующим методом:

- абсолютных разниц.

#### Задание № 1

По данным двух предприятий провести анализ влияния объема выпуска и себестоимости единицы продукции на себестоимость выпуска всеми возможными методами, сделать вывод.

#### Исходные данные

Таблица

Предприятие	Кварталы	Выпуск продукции (N), шт.	Себестоимость единицы продукции (s), руб.	Себестоимость выпуска (S), руб.
А	I	20 300	10,0	
	II	20 450	9,0	
Б	I	15 200	11,0	
	II	14 800	12,0	

Самостоятельная работа: изучение формализованных и неформализованных методов анализа (подготовка конспекта).

### Контрольные вопросы:

1. Последовательность применения метода абсолютных разниц.

2.Определение факторной модели, факторов влияния и результативного фактора. Самостоятельное решение у доски задачи по применению цепных подстановок.

## Раздел 2. Основы анализа финансово-хозяйственной деятельности организации.

### Тема 2.1. Анализ использования основных средств (продолжение).

#### Практическое занятие

##### Цель занятия

Ознакомление с оценкой состояния и движения основных средств на основе коэффициентов.

Выполнение и обсуждение задания: На основе имеющихся исходных данных оценить состояния и движения основных средств, используя соответствующие коэффициенты.

##### Задание № 1

Оценить состав, структуру и движение основных средств организации. Рассчитать экономию (перерасход) основных средств за период, если известно, что:

- объем производства товаров в текущем периоде составил 717 416 тыс. руб.;
- объем производства товаров в предыдущем периоде составил 572 661тыс. руб.

По результатам расчетов сделать выводы.

Таблица – Состав, структура и движение основных средств (остаточная стоимость)

Состав основных средств	на начало периода		поступило, тыс.руб.	выбыло, тыс.руб.	на конец периода		темп роста, %
	сумма, тыс.руб.	структура, %			сумма, тыс.руб.	структура, %	
1	2	3	4	5	6	7	8
Здания	32 373		2 858	9			
Сооружения	610		-	-			
Машины и оборудование	65 521		7 894	1 771			
Транспортные средства	16 087		3 393	1 694			
Производственный и хозяйственный инвентарь	1 449		1 581	1 331			
Земельные участки и объекты природопользования	-		7 164	-			
<b>ИТОГО</b>		<b>100</b>				<b>100</b>	

Остаток основных средств на конец периода определяют балансовым методом:

$$C_k = C_n + C_{п} - C_{в}$$

$C_k$  – стоимость основных средств на конец периода;

$C_n$  – стоимость основных средств на начало периода;

$C_{п}$  – стоимость поступивших в отчетном периоде основных средств;

$C_v$  – стоимость выбывших в отчетном периоде основных средств.

Экономия (перерасход) основных средств за период определяется по формуле:

$$Э_{ос} = C_k - C_n \times T_v$$

$$T_v = V_t : V_{п}$$

$V_t$  – объем производства товаров в текущем периоде;

$V_{п}$  – объем производства товаров в предыдущем периоде.

### Контрольные вопросы:

1. Объекты основных средств.
2. Источники поступления основных средств.
3. Направления выбытия основных средств.
4. Признаки отнесения объекта к основным средствам.
5. Что показывают коэффициент выбытия и коэффициент поступления основных средств?
6. Что показывают коэффициент обновления и коэффициент интенсивности обновления основных средств?
7. Что показывают коэффициент темп поступления основных средств?

## Раздел 2. Основы анализа финансово-хозяйственной деятельности организации.

### Тема 2.1. Анализ использования основных средств (продолжение).

#### Практическое занятие

#### Цель занятия

Ознакомление с основными показателями, характеризующими уровень изношенности основных средств.

Выполнение и обсуждение задания: На основе имеющихся исходных данных оценить состояние основных средств, используя коэффициенты износа и годности.

#### Задание № 1

Проанализировать состояние основных средств, используя данные таблицы. Сделать выводы.

Таблица – Оценка износа основных средств

Состав основных средств	Первоначальная стоимость, тыс.руб.		Сумма износа, тыс.руб.		Коэффициент износа, %		Коэффициент годности, %	
	на начало периода	на конец периода	на начало периода	на конец периода	на начало периода	на конец периода	на начало периода	на конец периода
	да	да	да	да	да	да	да	да

1	2	3	4	5	6	7	8	9
Здания	40 500	43 995	8 097	8 743				
Сооружения	757	757	147	179				
Машины и оборудование	88 192	100 233	22 731	28 659				
Транспортные средства	21 117	23 923	5 000	6 107				
Производственный и хозяйственный инвентарь	1 828	2 180	379	481				
Земельные участки объекты природопользования	-	7 164	-	-				
ИТОГО								

Коэффициент износа определяется как соотношение величины износа к первоначальной стоимости основных средств:

$$K_{и} = C_{и} : C_{п}$$

$C_{и}$  – сумма износа начисленная за период эксплуатации оборудования;

$C_{п}$  - первоначальная (восстановительная) стоимость объекта основных средств.

Коэффициент годности определяется:

$$K_{г} = 100 - K_{и}$$

Чем выше коэффициент годности и ниже коэффициент износа, тем лучше техническое состояние основных средств организации.

#### **Контрольные вопросы:**

1. Особенности перенесения стоимости основных средств на себестоимость выпускаемой продукции.
2. Понятие износа основных средств.
3. Понятие годности основных средств.
4. Физический и моральный износ основных средств.
5. Влияние уровня износа основных средств на эффективность их использования.

## **Раздел 2. Основы анализа финансово-хозяйственной деятельности организации.**

### **Тема 2.1. Анализ использования основных средств (продолжение).**

#### **Практическое занятие**

#### **Цель занятия**

Ознакомление с основными показателями, характеризующими уровень эффективности использования основных средств.

Выполнение и обсуждение задания: На основе имеющихся исходных данных рассчитать показатели фондоотдачи и фондоемкости и оценить их динамику.

#### **Задание № 1**

Рассчитать показатели фондоотдачи и фондоемкости и оценить их динамику по данным таблицы.

Таблица – Показатели использования основных средств

Показатель	базисный период	отчетный период	отклонение (+; -)	темп изменения, %
1	2	3	4	5
Объем выпуска продукции, тыс.руб.	34 992	40 945		
Среднегодовая стоимость основных производственных фондов, тыс.руб.	26 885	31 113		
Фондоотдача				
Фондоемкость				

**Контрольные вопросы:**

1. Особенности перенесения стоимости основных средств на себестоимость выпускаемой продукции.
2. Понятие износа основных средств.
3. Понятие годности основных средств.
4. Физический и моральный износ основных средств.
5. Влияние уровня износа основных средств на эффективность их использования.
6. Понятие эффективности использования основных средств.
7. Расчет показателей фондоотдачи и фондоемкости.
8. Какие факторы влияют на фондоотдачу и фондоемкость в первую очередь?

**Раздел 2. Основы анализа финансово-хозяйственной деятельности организации.**

**Тема 2.2. Анализ использования материальных ресурсов (продолжение).**

**Цель занятия**

Освоение последовательности факторного анализа материальных ресурсов, определение влияния факторов на объем выпускаемой продукции.

Проверка конспектов по теме: «Анализ эффективности договорной работы предприятия».

Выполнение и обсуждение задания: На основе имеющихся исходных данных определить влияние материальных ресурсов на изменение объема выпускаемой продукции.

**Задание № 1**

Необходимо определить влияние материальных ресурсов на изменение объема выпускаемой продукции.

Таблица – Исходные данные для расчета влияния обеспеченности производства сырьем на изменение объема выпускаемой продукции

Показатель	План	Факт	Отклонение (+; -)
1. Масса заготовленного сырья, т	4300	4800	
2. Изменение переходящих остатков, т	+ 5	- 2	
3. Отходы сырья, т	200	270	
4. Расход сырья на производство продукции, т (1 ± 2 - 3)	4095	4532	
5. Расход сырья на производство единицы продукции, т	0,1	0,09	
6. Количество выпущенной продукции, шт (4 : 6)	40950	50356	

Для определения влияния факторов используется следующая модель:

$$ВП = \frac{\text{Заготовл сырье} \pm \text{Измен.переход.ост.} - \text{Отходы сырья}}{\text{Удельный расход сырья на единицу продукции}}$$

$$V ВП = \frac{З \pm \Delta \text{Ост.} - \text{Отх.}}{У.р.}$$

Для дальнейших расчетов используется метод цепных подстановок:

#### Контрольные вопросы:

1. Какие факторы влияют на объем выпуска продукции?
2. Методика расчета влияния факторов на объем выпускаемой продукции.
3. Резервы увеличения объема выпускаемой продукции.
4. Резервы уменьшения удельного расхода сырья на единицу продукции.
5. Обобщающие показатели эффективности использования материальных ресурсов.
6. Частные показатели эффективности использования материальных ресурсов.

## Раздел 2. Основы анализа финансово-хозяйственной деятельности организации.

### Тема 2.2. Анализ использования материальных ресурсов (продолжение).

#### Цель занятия

Освоение последовательности анализа частных показателей использования материальных ресурсов.

Проверка конспекта по теме: «Анализ покрытия потребности организации в материалах за счет внутренних и внешних источников».

Выполнение и обсуждение задания: На основе имеющихся исходных рассчитать частные показатели материалоемкости.

#### Задание № 1

Используя исходные данные таблицы 2 рассчитать частные показатели материалоемкости.

Таблица – Расчет частных показателей материалоемкости

Показатели	План	Факт	Отклонение (+; -)



Выпуск продукции, тыс. р.	96000	104000	
Материальные затраты, тыс. р. в т.ч.	28000	32000	
- сырье, материалы	19000	22000	
- топливо	5000	5000	
- энергия	4000	5000	
Общая материалоемкость, коп в т.ч.	29,17	30,77	
- сырьеемкость	19,79	21,15	
- топливоемкость	5,21	4,81	
- энергоемкость	4,17	4,81	

$$ME = \frac{MZ}{ВП} = \frac{\text{Матер. затраты}}{\text{Выпуск прод.}}$$

в т.ч.

$$CE = \frac{CЗ}{ВП} = \frac{\text{Сырьевые затраты}}{ВП}$$

$$TE = \frac{TЗ}{ВП} = \frac{\text{Топливн. затраты}}{ВП}$$

$$ЭЕ = \frac{ЭЗ}{ВП} = \frac{\text{Энерг. затраты}}{ВП}$$

$$ME = CE + TE + ЭЕ$$

### Контрольные вопросы:

1. Какие обобщающие показатели используются для оценки эффективности использования материальных ресурсов?
2. Какие частные показатели используются для оценки эффективности использования материальных ресурсов?

## Раздел 2. Основы анализа финансово-хозяйственной деятельности организации.

### Тема 2.3.: Анализ использования трудовых ресурсов.

#### Цель занятия

Изучить показатели, характеризующие состав и структуру работников организации.

Проверка конспекта по теме: «Экстенсивные и интенсивные факторы влияния на годовую производительность труда работников».

Выполнение и обсуждение задания: На основе имеющихся исходных данных проанализировать состав и структуру работников организации.

### Задание № 1

Проанализировать состав и структуру работников организации.

Таблица – Состав и структура работников организации

Показатель	Отчет, чел.		Структура, %		Темп роста, %
	предыдущий период	текущий период	предыдущий период	текущий период	
Среднесписочная численность работников	1 077	1 108			
Основной вид деятельности,	1 077	1 108			
в том числе:					
рабочие	948	953			
служащие	129	155			

На сколько изменилась общая численность работников по сравнению с предыдущим периодом?

Как изменилась численность по категориям работников?

Как изменилась структура работников?

### Контрольные вопросы:

1. Понятие среднесписочной численности работников.
2. Понятие средневзвешенной численности работников.
3. Понятие среднего числа фактически работающих

## Раздел 2. Основы анализа финансово-хозяйственной деятельности организации.

### Тема 2.3.: Анализ использования трудовых ресурсов (продолжение).

#### Цель занятия

Изучить показатели, характеризующие движение работников организации.

Выполнение и обсуждение задания: На основе имеющихся исходных изучить расчет основных показателей численности работников

#### Задание № 16

Проанализировать движение работников организации.

Коэффициент оборота по приему ( $K_{п}$ ) – это отношение численности всех принятых работников за отчетный период к средней численности работников за тот же период ( $R_{cc}$ ):

$$K_{п} = R_{п} : R_{cc}$$

Коэффициент оборота по выбытию ( $K_{в}$ ) – это отношение всех уволившихся работников в отчетном периоде ( $R_{у}$ ) к среднесписочной численности работников ( $R_{cc}$ ):

$$K_{в} = R_{у} : R_{cc}$$

Сумма значений коэффициентов по приему и выбытию характеризует общий оборот рабочей силы:

$$K_{\text{общ}} = K_{\text{н}} + K_{\text{в}}$$

Оборот рабочей силы делится на нормальный и излишний. Нормальный – это оборот, который не зависит от организации, обусловлен такими причинами как:

призыв в армию, уход на пенсию, на учебу, переход на выборные должности и т.п. Излишний оборот – это увольнение по собственному желанию, за прогулы и др.

Коэффициент текучести кадров ( $K_{\text{т}}$ ) – это отношение излишнего оборота рабочей силы ( $R_{\text{ун}}$ ) за определенный период к среднесписочной численности:

$$K_{\text{т}} = R_{\text{ун}} : R_{\text{сс}}$$

Коэффициент постоянства состава ( $K_{\text{пост}}$ ) – это отношение количества работников, проработавших весь период ( $R_{\text{р}}$ ), к среднесписочной численности:

$$K_{\text{пост}} = R_{\text{р}} : R_{\text{сс}}$$

Уровень трудовой дисциплины определяется по расчету:

$$K_{\text{д}} = 1 - R_{\text{пр}} : R_{\text{сс}}$$

$R_{\text{пр}}$  – количество работников, уволенных за прогулы

Таблица 19. – Движение работников организации

Показатель	Количество работников, чел.	Значение коэффициента
1. Списочный состав работников на начало периода	1 080	
2. Принято работников - всего ( $R_{\text{н}}$ )	232	
3. в том числе на дополнительно введенные места	4	
4. Выбыло работников – всего ( $R_{\text{у}}$ ) из них:		
в связи с сокращением численности работников	4	
в том числе в связи с массовым увольнением	-	
по собственному желанию	193	
в том числе уволенных за прогулы	9	
5. Списочный состав работников на конец отчетного периода	1 115	
6. Количество работников проработавших весь период ( $R_{\text{р}}$ )	883	
7. Среднесписочная численность работников, ( $R_{\text{сс}}$ )	1 108	
8. Коэффициент оборота по приему, ( $K_{\text{н}}$ )		
9. Коэффициент оборота по выбытию, ( $K_{\text{в}}$ )		
10. Общий оборот рабочей силы, ( $K_{\text{общ}}$ )		
11. Коэффициент текучести кадров, ( $K_{\text{т}}$ )		
12. Уровень трудовой дисциплины, ( $K_{\text{д}}$ )		
13. Коэффициент постоянства состава, ( $K_{\text{пост}}$ )		

Объем производства продукции зависит не столько от численности работающих, сколько от затраченного на ее производство труда (определенного количества рабочего времени). В процессе анализа следует проверить обоснованность производственных заданий, изучить уровень их выполнения, выявить потери рабочего времени, установить их причины, наметить пути улучшения использования рабочего времени, разработать необходимые мероприятия. Анализ использования рабочего времени осуществляется на основе баланса рабочего времени.

Таблица 20. – Основные показатели баланса рабочего времени одного рабочего

Показатель	Формула расчета	Примечание
Календарный фонд рабочего времени, $T_k$	$T_k = 365$ дней	
Номинальный фонд рабочего времени, $T_n$	$T_n = T_k - T_{\text{вых}}$	$T_{\text{вых}}$ – количество выходных и праздничных дней
Явочный фонд рабочего времени, $T_y$	$T_y = T_n - T_{\text{неяв}}$	$T_{\text{неяв}}$ – дни неявок: отпуска, по болезни, по решению администрации, прогулы и прочее
Полезный фонд рабочего времени, $T_p$	$T_p = T_y \times (t - t_{\text{вп}})$	$t$ – номинальная продолжительность рабочего времени $t_{\text{вп}}$ – время внутрисменных простоев и перерыва в работе, сокращенных и льготных часов

#### Контрольные вопросы:

1. Порядок расчета коэффициента оборота по приему.
2. Порядок расчета коэффициента оборота по выбытию.
3. Порядок расчета коэффициента общего оборота рабочей силы.
4. Порядок расчета коэффициента текучести кадров.
5. Порядок расчета коэффициента постоянства состава.
6. Порядок расчета коэффициента уровня трудовой дисциплины.

Проверка конспекта по теме: «Виды стимулирования производительности труда».

## Раздел 2. Основы анализа финансово-хозяйственной деятельности организации.

### Тема 2.3.: Анализ использования трудовых ресурсов (продолжение).

#### Цель занятия

Провести анализ использования фонда рабочего времени одного рабочего.

Выполнение и обсуждение задания: На основе имеющихся исходных данных проанализировать динамику фонда рабочего времени одного работника организации.

По результатам расчетов дать оценку использования фонда рабочего времени, отметить положительные и отрицательные моменты

#### Задание № 1

Таблица – Анализ использования календарного времени.

Показатель	Предыдущий период	Текущий период	Изменения	
			абсолютное (+; -)	темпа роста, %
Среднесписочная численность рабочих	948	953		
Потенциальный фонд рабочего времени, человеко-дней	346 020	347 845		
Фактически отработано, человеко-дней	160 686	194 980		
Потери рабочего времени, человеко-дней	185 334	152 865		
Число человеко-дней целодневных простоев	42 233	14 486		
Число человеко-дней неявок на работу	35 997	31 449		
в т.ч.: ежегодные отпуска	14 732	13 627		
отпуска по учебе	417	191		
болезни	6 389	13 818		
неявки, разрешенные законом, (выполнение государственных обязанностей)	673	381		
с разрешения администрации	13 670	3 336		
прогулы (одного рабочего)	96	96		
Прогулы, всего	91 008	91 488		
Число праздничных и выходных человеко-дней	107 124	106 927		
Число отработанных человеко-часов, всего	1 262 992	1 554 062		

По результатам расчетов дать оценку использования календарного времени, отметить положительные и отрицательные моменты.

Производительность труда характеризуется объемом продукции (работ, услуг), произведенной одним работником за единицу рабочего времени:

$$W = V : T$$

V – объем производства товаров;

T- трудовой показатель, в отношении которого исчисляется производительность труда (год, месяц, день, смена, час).

В стоимостном измерении основной показатель производительности труда – это отношение стоимости произведенной продукции к среднесписочной численности работников организации:

$$W = V : R_{cc}$$

Таким образом, на величину производительности труда оказывают влияние две группы факторов:

- 1) изменение объема производства продукции;
- 2) изменение численности работников организации.

**Контрольные вопросы:**

1. Что представляет собой календарный фонд рабочего времени?
2. Что представляет собой потенциальный фонд рабочего времени?
3. Основные причины неявок на работу.

**Раздел 2. Основы анализа финансово-хозяйственной деятельности организации.**

**Тема 2.3.: Анализ использования трудовых ресурсов (продолжение).**

**Цель занятия**

Изучить последовательность факторного анализа производительности труда

Выполнение и обсуждение задания: На основе имеющихся исходных данных провести факторный анализ производительности труда способом цепных подстановок. По результатам расчетов дать оценку использования труда работников, отметить положительные и отрицательные моменты

**Задание № 1**

Провести факторный анализ производительности труда способом цепных подстановок, предварительно проведя расчеты показателе в таблице 22.

Таблица 1. – Исходные данные для факторного анализа производительности труда

Показатель	Отчет			Изменение, (+;-)
	предыдущий период	текущий период	темп роста, %	
<b>Объем выпуска продукции (V), тыс. руб.</b>	<b>572 661</b>	<b>717 416</b>		
в том числе: продукция А	490 340	616 299		
продукция Б	82 321	101 117		
<b>Среднесписочная численность работников (R<sub>сс</sub>)</b>	<b>1 077</b>	<b>1 108</b>		
в том числе: рабочих	948	953		
служащих	129	155		
<b>Производительность труда, тыс. руб. годовая: одного работника (W)</b>				
одного рабочего				
часовая одного рабочего				
Отработано человеко-дней рабочими всего	160 686	194 980		
Отработано человеко-часов рабочими всего	1 262 992	1 554 062		
Отработано одним рабочим:				

за год: человеко-дней	169.5	204.6		
человеко-часов	1 332.3	1 630.7		
за день: человеко-часов	7.86	7.97		

Необходимо: рассчитать темпы роста и изменения по всем показателям и определить величину производительности труда.

Таблица 2. – Факторный анализ производительности труда одного работника способом цепных подстановок

Фактор	Расчет уровня влияния		Уровень влияния на производительность труда, тыс. руб.
	алгоритм	цифровой расчет	
Изменение средней численности работающих	$V_{пп} \cdot R_{тп} - V_{пп}: R_{пп}$ или $V_{пп} \times (1/R_{тп} - 1/R_{пп})$		
Изменение объема производства продукции	$V_{тп} \cdot R_{тп} - V_{пп}: R_{тп}$ или $(V_{тп} - V_{пп}) \times R_{тп}$		
Изменение производительности труда	$W_{тп} - W_{пп}$		

**Контрольные вопросы:**

1. Основные факторы, влияющие на производительность труда.
2. Методы, применяемые для расчета влияния факторов.

**Раздел 2. Основы анализа финансово-хозяйственной деятельности организации.**

**Тема 2.4.: Анализ финансовых результатов.**

**Цель занятия**

Провести анализ влияния основных факторов на финансовый результат от продаж.

Выполнение и обсуждение задания: На основе имеющихся исходных данных провести факторный анализ прибыли от продаж.

**Задание № 1**

**Факторный анализ финансовых результатов**

Таблица - Факторный анализ прибыли от реализации продукции «А»

Показатели	Базисный год	Отчетный год
1. Объем реализованной продукции, ед.	1090	1430
2. Цена реализации единицы продукции, руб.	39	42

3. Себестоимость единицы продукции, руб.	20	21
4. Прибыль, руб.		

Используя один из способов метода элиминирования и модель, объединяющую факторные признаки и результат, определить количественное влияние основных факторов на изменение суммы полученной прибыли в конце отчетного периода.

$$П = ВРП \times (Ц - С)$$

**П** – прибыль

**ВРП** – объем реализованной продукции

**Ц** – цена единицы продукции

**С** – себестоимость единицы продукции

Сумма общего отклонения должна быть равна сумме трех частных отклонений.

**Контрольные вопросы:**

1. Факторы первого порядка, влияющие на прибыль от продаж.
2. Методика факторного анализа.

**Раздел 2. Основы анализа финансово-хозяйственной деятельности организации.**

**Тема 2.4.: Анализ финансовых результатов (продолжение).**

**Цель занятия**

Провести анализ влияния основных факторов на финансовый результат от продаж.

Выполнение и обсуждение задания: На основе имеющихся исходных данных провести факторный анализ прибыли от продаж.

**Задание № 2**

Таблица - Факторный анализ прибыли от реализации продукции «А»

Показатели	Базисный год	Отчетный год
1. Объем реализации продукции, ед.	1090	1430
2. Цена единицы продукции, руб.	39	42
3. Себестоимость единицы продукции, руб.	20	21
4. в т. ч. удельные переменные затраты, руб.	12.5	14
5. Сумма постоянных затрат на весь объем произведенной продукции, руб.	8175	10010
6. Прибыль, руб.		

Факторная модель:

$$П = V \times (Ц - з) - З$$

**П** - прибыль

**V** - объем реализации продукции

**Ц** - цена единицы продукции

**з** - переменные затраты на единицу продукции

**З** - постоянные затраты на весь объем произведенной продукции

**Контрольные вопросы:**

1. Факторная модель прибыли от продаж; факторы-причины и фактор-результат.



## 2. Методика факторного анализа

### Раздел 2. Основы анализа финансово-хозяйственной деятельности организации.

#### Тема 2.4.: Анализ финансовых результатов (продолжение).

##### Цель занятия

Провести анализ влияния основных факторов на финансовый результат от продаж.

Выполнение и обсуждение задания: На основе имеющихся исходных данных провести факторный анализ влияния рынков сбыта продукции на среднюю цену реализации.

##### Задание № 1

Проанализируйте динамику показателей финансовых результатов на основании данных формы отчёта о финансовых результатах. Данные оформите в виде аналитической таблицы. Сделайте соответствующие выводы.

Таблица - Динамика показателей финансовых результатов

Показатели	Сумма, тыс.руб.		Отклонение (+/-)	Уровень в % к выручке		Отклонение (+,-)	Темп роста, %
	31.12.200_	31.12.200_					
1	2	3	4	5	6	7	8
Выручка от продажи продукции, товаров							
Себестоимость							
Валовая прибыль							
Коммерческие расходы							
Управленческие расходы							
Прибыль от продажи							
Проценты полученные							
Проценты уплаченные							
Доходы от участия в других предприятиях							
Прочие доходы							

Прочие расходы							
Прибыль(убыток) до налогообложения							
Отложенные налоговые активы							
Отложенные налоговые обязательства							
Налог на прибыль							
Чистая прибыль (убыток)							

**Контрольные вопросы:**

1. Влияние качества продукции на среднюю цену реализации.
2. Влияние рынков сбыта продукции на среднюю цену реализации.

**Раздел 2. Основы анализа финансово-хозяйственной деятельности организации.**

**Тема 2.4.: Анализ финансовых результатов (продолжение).**

**Цель занятия**

Провести анализ влияния основных факторов на финансовый результат от продаж.

Выполнение и обсуждение задания: На основе имеющихся исходных данных провести

1. факторный анализ влияния сроков реализации продукции на среднюю цену реализации;
2. факторный анализ влияния инфляционных процессов на среднюю цену реализации;
3. обобщение результатов факторного анализа среднереализационной цены;
4. рассчитать влияние изменения цены на изменение прибыли от продаж.

**Задание № 1**

Используя данные таблиц, проанализировать влияние факторов на изменение среднего уровня цены изделия «А»

Таблица 1. - Влияние сортового состава на изменение среднего уровня цены изделия «А»

Сорт продукции	Цена за единицу, руб.	Структура продукции, %			Изменение средней цены в руб.
		план	факт	(+;-)	
1. I сорт	5400	70	75		

2. II сорт	4000	30	25		
ИТОГО:	5000(план)	100	100	-	

Определить:

1. На сколько рублей изменится средняя цена реализации 1 изделия?
2. В связи чем это произойдет?
3. Какую сумму составит дополнительная прибыль(убыток), если известно, что фактический объем продаж изделия «А» составил 12546 штук?

Аналогичная методика используется для расчета изменения средней цены реализации в зависимости от рынков сбыта продукции и сроков реализации.

Таблица 2. - Влияние рынков сбыта продукции на изменение средней цены изделия «А»

Рынок сбыта	Цена изделия, руб.	Объем продаж, штук		Структура рынков сбыта, %			Изменение средней цены, руб.
		план	факт	план	факт	(+;-)	
Экспорт	5915	5455	6900				
Внутренний	4000	5000	5646				
ИТОГО:	5000(план)	10455	12546	100	100	-	

Выводы по таблице 2 следует сделать аналогично таблице 1

Таблица 3. - Влияние сроков реализации продукции на изменение средней цены изделия «А»

Сроки реализации	Цена изделия, руб.	Объем продаж, штук		Структура продаж, %			Изменение средней цены, руб.
		план	факт	план	факт	(+;-)	
В сезон	5200	9410	10915				
Несезонная продажа	3200	1045	1631				
ИТОГО:	5000(план)	10455	12546	100	100	-	

Выводы по таблице 3 следует сделать аналогично таблицам 1, 2.

Результаты анализа необходимо обобщить в таблице 4.

Таблица 4. - Обобщение результатов анализа влияния факторов на изменение средней цены реализации изделия «А»

Факторы	Изменение средней цены изделия «А», руб.	Изменение суммы прибыли, в связи с изменением средней цены реализации изделия «А», руб.
1. Качество продукции		

2. Рынки сбыта		
3. Сроки реализации		
4. Инфляция		
ИТОГО:		

**Контрольные вопросы:**

1. Влияние рынков сбыта продукции на среднюю цену реализации.
2. Влияние сроков реализации продукции на среднюю цену реализации.
3. Влияние инфляционных процессов на среднюю цену реализации.

**Раздел 2. Основы анализа финансово-хозяйственной деятельности организации.**

**Тема 2.5.: Анализ финансового состояния и деловой активности организации.**

**Цель занятия**

Опрос по теме «Анализ финансового состояния и деловой активности организации»

Вопросы:

1. Влияние оборачиваемости активов на деловую активность организации.
2. Что показывает период оборота запасов и готовой продукции?

Выполнение и обсуждение задания: На основе имеющихся исходных данных провести анализ деловой активности хозяйствующего субъекта.

**Задание № 1**

На основании данных таблицы 1, проведите анализ деловой активности хозяйствующего субъекта. Данные оформите в виде аналитической таблицы 2. Сделайте соответствующие выводы.

Таблица 1. – Оценка имущественного положения предприятия по данным агрегированного баланса

Наименование показателя	Группа	31.12.20__ год			31.12.20__ год			200_ в % к 200_
		тыс. руб.	% к валюте баланса	% к итогу	тыс. руб.	% к валюте баланса	% к итогу	
Текущие активы (A1+A2+A3)				100			100	
Активы абсолютной ликвидности:	A1							
- денежные средства								
- краткосрочные финансовые вложения								
Активы высокой ликвидности:	A2							

- дебиторская задолженность краткосрочная								
- товары и готовая продукция								
- прочие активы высокой ликвидности								
Активы низкой ликвидности:								
- производственные запасы и затраты	А3							
- прочие активы низкой ликвидности								
Постоянные активы				100			100	
Труднореализуемые активы:	А4			100			100	
- основные средства								
- прочие труднореализуемые активы								
Итого активов			100	-		100	-	
Пассивы								
Заёмные средства (П1+П2+П3)				-			-	
Текущие пассивы (П1+П2)								
Срочные пассивы:	П1							
- кредиторская задолженность								
Среднесрочные пассивы:	П2							
- краткосрочные кредиты и займы								
- прочие краткосрочные пассивы								
Долгосрочные пассивы:	П3			100			100	

- долгосрочные кредиты и займы								
- прочие долгосрочные пассивы								
Собственные средства			100			100		
Постоянные пассивы:	П4		100			100		
- капитал и резервы								
- прибыль (убыток) отчётного периода								
Итого пассивов		100	-		100	-		

Таблица 2. – Оценка деловой активности хозяйствующего субъекта

Показатели	31.12.20__	31.12.20__	Отклонение (+/-)
Оборачиваемость активов			
Оборачиваемость запасов			
Оборачиваемость дебиторской задолженности			
Время обращения дебиторской задолженности			
Средний возраст запасов			
Операционный цикл			
Оборачиваемость готовой продукции			
Оборачиваемость оборотного капитала			
Оборачиваемость собственного капитала			
Оборачиваемость общей задолженности			
Оборачиваемость привлечённого финансового капитала			

**Контрольные вопросы:**

1. Анализ оборачиваемости дебиторской задолженности.
2. Взаимосвязь деловой активности и оборачиваемости дебиторской задолженности организации

**Раздел 2. Основы анализа финансово-хозяйственной деятельности организации.**

**Тема 2.5.: Анализ финансового состояния и деловой активности организации (продолжение).**

**Цель занятия**

Освоить приемы анализа деловой активности организации.

## Опрос по теме «Анализ финансового состояния и деловой активности организации»

Вопросы:

1. Влияние оборачиваемости активов на деловую активность организации.
2. Что показывает период оборота дебиторской задолженности?
3. Что показывает период оборота денежных средств?
4. Оптимальное сочетание темпов роста капитала, объема продаж и прибыли.

Выполнение и обсуждение задания: На основе имеющихся исходных данных провести расчет оборачиваемости денежных средств и текущих активов.

### Задание № 1

Проанализируйте оборачиваемость денежных средств организации. Определите период оборота денежных средств организации за каждый месяц. На основании полученных результатов обоснуйте величину среднемесячного остатка денежных средств, необходимых для текущей деятельности.

Таблица - Движение денежных средств.

Месяц	Остатки денежных средств, тыс.руб.	Оборот за месяц, тыс.руб.	Период оборота, дни(2:3*30)
Январь	2840	20530	
Февраль	5138	19196	
Март	4222	39335	
Апрель	3764	24128	
Май	4766	23287	
Июнь	5044	20644	
Июль	2677	13752	
Август	2013	12375	
Сентябрь	4312	25667	
Октябрь	5243	24424	
Ноябрь	5801	46408	
Декабрь	4752	26547	

Результаты расчетов показывают колебания оборота денежных средств, в течение отчетного периода и срока с момента поступления денег на расчетный счет до момента их выбытия. Сделайте и запишите вывод.

### Контрольные вопросы:

1. Анализ оборачиваемости денежных средств.
2. Анализ оборачиваемости текущих активов.

## Раздел 2. Основы анализа финансово-хозяйственной деятельности организации.

**Тема 2.5.: Анализ финансового состояния и деловой активности организации (продолжение).**

**Цель занятия**

Освоить приемы анализа деловой активности организации.

Выполнение и обсуждение задания: На основе имеющихся исходных данных провести расчет оборачиваемости дебиторской задолженности.

**Задание № 1**

Проанализируйте оборачиваемость дебиторской задолженности.

Таблица - Анализ оборачиваемости дебиторской задолженности.

Показатели	Предыдущий год	Отчетный год	Отклонение(+,-)
1. Выручка от реализации продукции, тыс. руб.			
2. Среднегодовая сумма дебиторской задолженности, тыс. руб.			
3. Оборачиваемость дебиторской задолженности(1:2)			
4. Оборачиваемость дебиторской задолженности в днях(2:1*360)			
5. Текущие активы			
6. Удельный вес дебиторской задолженности в текущих активах(2:5*100)			

**Контрольные вопросы:**

1. Оценка оборачиваемости и качества дебиторской и кредиторской задолженности.

**Раздел 2. Основы анализа финансово-хозяйственной деятельности организации.**

**Тема 2.5.: Анализ финансового состояния и деловой активности организации (продолжение).**

**Цель занятия**

Освоить приемы анализа деловой активности организации.

Выполнение и обсуждение задания: На основе имеющихся исходных данных провести состав, структуру и динамику дебиторской задолженности.

**Задание № 1**

Проанализируйте состав, структуру и динамику дебиторской задолженности.

Таблица. - Анализ дебиторской задолженности.

Показатели	На начало года	На конец года	Отклонение(+;-)
1. Дебиторская задолженность всего, тыс. руб. в том числе			



2. Дебиторская задолженность долгосрочная, тыс.руб. % к итогу			
3.Расчеты с покупателями и заказчиками -авансы выданные -прочие дебиторы			
4.Дебиторская задолженность краткосрочная, тыс.руб. % к итогу			
5. Расчеты с покупателями и заказчиками -авансы выданные -прочие дебиторы.			

**Контрольные вопросы:**

1. Показатели, характеризующие качество дебиторской задолженности.
2. Взаимосвязь деловой активности и оборачиваемости активов организации.

**Раздел 2. Основы анализа финансово-хозяйственной деятельности организации.**

**Тема 2.5. Анализ финансового состояния и деловой активности организации (продолжение).**

**Цель занятия**

Освоить приемы анализа деловой активности организации.

Выполнение и обсуждение задания: На основе имеющихся исходных данных провести расчет оборачиваемости кредиторской задолженности.

**Задание № 1**

Проанализируйте состав, структуру, динамику и оборачиваемость кредиторской задолженности.

Таблица - Анализ кредиторской задолженности.

Показатели	Предыдущий год	Отчетный год	Отклонение (+,-)
1.Кредиторская задолженность, тыс.руб.			
2.Краткосрочная-всего В т.ч.			
2.1.Расчеты с поставщиками и подрядчиками % к итогу			
2.2Векселя к уплате % к итогу			
2.3.Задолженность перед дочерними и зависимыми обществами % к итогу			
2.4.Задолженность по оплате труда % к итогу			
2.5.Задолженность по соц.страхованию и обеспечению % к итогу			
2.6.Задолженность перед бюджетом % к итогу			
2.7.Авансы полученные % к итогу			

2.8.Прочие кредиторы % к итогу .			
3. Долгосрочная-всего В т.ч.			
3.1.Кредиты			
3.2.Займы			

### Контрольные вопросы:

1. Показатели, характеризующие качество дебиторской задолженности.
2. Взаимосвязь деловой активности и оборачиваемости активов организации.
3. Оценка оптимального сочетания собственных и заемных средств организации.

## СПИСОК ИСПОЛЬЗУЕМЫХ ИСТОЧНИКОВ

### Основная литература:

1. **Румянцева, Е. Е.** Экономический анализ : учебник и практикум для среднего профессионального образования / Е. Е. Румянцева. — Москва : Издательство Юрайт, 2020. — 381 с. — (Профессиональное образование). — ISBN 978-5-9916-7946-6. — Текст : электронный // ЭБС Юрайт [сайт]. — URL: <https://urait.ru/bcode/452238> - ЭБС «Юрайт»

### Дополнительная литература:

1. **Шадрина, Г. В.** Анализ финансово-хозяйственной деятельности : учебник и практикум для среднего профессионального образования / Г. В. Шадрина. — 2-е изд., перераб. и доп. — Москва : Издательство Юрайт, 2020. — 431 с. — (Профессиональное образование). — ISBN 978-5-534-04620-5. — Текст : электронный // ЭБС Юрайт [сайт]. — URL: <https://urait.ru/bcode/452784> - ЭБС «Юрайт»

2. **Райзберг, Б.А.** Современный экономический словарь / Б.А. Райзберг, Л.Ш. Лозовский, Е.Б. Стародубцева. — 6-е изд., перераб. и доп. — Москва : ИНФРА-М, 2019. — 512 с. — (Библиотека словарей «ИНФРА-М»). - ISBN 978-5-16-009966-8 (print) ; ISBN 978-5-16-105386-7 (online). - Текст : электронный. - URL: <https://znanium.com/catalog/product/1003268> - ЭБС Znanium

### Интернет-ресурсы:

1. Справочная правовая система КонсультантПлюс - Режим доступа: <http://www.consultant.ru/>
2. Справочная правовая система Гарант - Режим доступа: <http://www.garant.ru/>
3. Система Главбух – справочная система для бухгалтеров - Режим доступа: [www.1gl.ru](http://www.1gl.ru)
4. Единое окно доступа к образовательным ресурсам – Режим доступа: <http://window.edu.ru>

### Учебно-методические издания:

Методические рекомендации по самостоятельной работе [Электронный ресурс] Астахова Е.П. - Рязань: РГАТУ, 2020- ЭБ РГАТУ. - URL : <http://bibl.rgatu.ru/web/Default.asp>

Методические указания к практическим работам [Электронный ресурс] Астахова Е.П. - Рязань: РГАТУ, 2020- ЭБ РГАТУ. - URL : <http://bibl.rgatu.ru/web/Default.asp>

МИНИСТЕРСТВО СЕЛЬСКОГО ХОЗЯЙСТВА РОССИЙСКОЙ ФЕДЕРАЦИИ  
ФЕДЕРАЛЬНОЕ ГОСУДАРСТВЕННОЕ БЮДЖЕТНОЕ ОБРАЗОВАТЕЛЬНОЕ  
УЧРЕЖДЕНИЕ ВЫСШЕГО ОБРАЗОВАНИЯ  
«РЯЗАНСКИЙ ГОСУДАРСТВЕННЫЙ АГРОТЕХНОЛОГИЧЕСКИЙ  
УНИВЕРСИТЕТ ИМЕНИ П. А. КОСТЫЧЕВА»

Факультет дополнительного профессионального и  
среднего профессионального образования

**МЕТОДИЧЕСКИЕ УКАЗАНИЯ К ПРАКТИЧЕСКИМ ЗАНЯТИЯМ**

**МДК 01.01 ПРАКТИЧЕСКИЕ ОСНОВЫ БУХГАЛТЕРСКОГО УЧЕТА  
ИМУЩЕСТВА ОРГАНИЗАЦИИ**

для студентов 2 курса,  
обучающихся по специальности

38.02.01 Экономика и бухгалтерский учет (по отраслям)

(очная форма обучения)

Рязань, 2020

Методические указания к практическим занятиям составлены с учетом требований Федерального государственного образовательного стандарта (далее – ФГОС), утвержденного 28.07.2014 г. приказом Министерства образования и науки РФ за № 832 по специальности среднего профессионального образования (далее - СПО) 38.02.01 «Экономика и бухгалтерский учёт (по отраслям)».

Методические указания к практическим занятиям подготовлены:

Стишковой Е.В., преподавателем кафедры бухгалтерского учета, анализа и аудита для ведения занятий на ФДП и СПО

Расходчиковой О.В., преподавателем кафедры бухгалтерского учета, анализа и аудита

Методические указания к практическим занятиям одобрены предметно-цикловой комиссией экономических дисциплин ФДП и СПО «30» июня 2020 г., протокол № 10.

Председатель предметно-цикловой  
комиссии экономических дисциплин



С. В. Комкова

## СОДЕРЖАНИЕ

ВВЕДЕНИЕ	4
1. ОРГАНИЗАЦИЯ УЧЕТНОЙ РАБОТЫ НА ПРЕДПРИЯТИИ	5
2. ВНЕОБОРОТНЫЕ АКТИВЫ	7
2.1. Учет основных средств	7
2.2. Учет нематериальных активов	15
2.3. Учет финансовых вложений	22
3. ОБОРОТНЫЕ АКТИВЫ	24
3.1. Учет производственных запасов	24
3.2. Учет затрат на производство	32
3.3. Учет готовой продукции и товаров	38
3.4. Учет денежных средств	42
3.5. Учет дебиторской задолженности	47
СПИСОК РЕКОМЕНДОВАННЫХ ИСТОЧНИКОВ	52

## ВВЕДЕНИЕ

Методические указания к практическим занятиям составлены в соответствии с программой курса Практические основы бухгалтерского учета имущества организации и предназначены для практических занятий и самостоятельной работы студентов.

Цель пособия - обеспечить восприятие бухгалтерского учета в качестве целостной, взаимосвязанной и логически обоснованной процедуры, закрепления теоретических знаний, обучения студентов практическим навыкам отражения в бухгалтерском учете операций по учету имущества организации, заполнения бухгалтерских документов и контроля усвоения материала, полученного на занятиях.

Выполнение предложенных заданий включает следующие этапы: отражение ситуаций на счетах бухгалтерского учета, заполнение первичных документов, отражение данных первичных документов в соответствующих учетных регистрах. В ряде заданий до заполнения регистров требуется произвести соответствующие расчеты.

Пособие предусматривает аудиторную и самостоятельную работу студентов, состоит из заданий, позволяющих на практике закрепить полученные теоретические знания. Все задания взаимосвязаны по своему содержанию и последовательности выполнения. При выполнении заданий необходимо обращать внимание на экономическое содержание хозяйственных операций, в соответствии с которыми они должны отражаться в системе бухгалтерского учета.

Цифровые данные условные и представляют собой методически отработанный материал для учебных целей.

### Тематический план практических занятий

Номер и название раздела дисциплины	Темы практических занятий	Трудоемкость (час.)	Компетерции ОК, ПК
1	2	3	4
1. Основы организации бухгалтерского учета на предприятии	Организация учетной работы на предприятии	22	ПК 1.1., ОК-1, ОК-4, ОК-6
2. Внеоборотные активы	Учет основных средств	12	ПК 1.1. ПК1.4., ОК-1, ОК-4, ОК-6
	Учет нематериальных активов	10	ПК 1.1., ПК 1.4., ОК-1, ОК-4, ОК-6
	Учет финансовых вложений	8	ПК 1.1., ПК 1.4., ОК-1, ОК-4, ОК-6
3. Оборотные активы	Учет производственных запасов	8	ПК 1.1., ПК 1.4., ОК-1, ОК-4, ОК-6
	Учет затрат на производство	8	ПК 1.1., ПК 1.4., ОК-1, ОК-4, ОК-6
	Учет готовой продукции и товаров	8	ПК 1.1., ПК 1.4., ОК-1, ОК-4, ОК-6
	Учет денежных средств	6	ПК 1.1., ПК 1.3., ПК 1.4., ОК- 1, ОК-3, ОК-7, ОК-8
	Учет дебиторской задолженности	6	ПК 1.1., ПК1.2, ПК 1.4., ОК-1, ОК-4, ОК-6
<b>ВСЕГО</b>		<b>88</b>	

## Практическое занятие по теме 1.1. Организация учетной работы на предприятии

**Цель занятия:** ознакомиться с учетной политикой предприятия, ролью и задачами бухгалтерского учета в рыночной экономике, обработка бухгалтерских документов

Ведение бухгалтерского учета и хранение документов бухгалтерского учета организуются руководителем экономического субъекта. В соответствии с ФЗ №402 индивидуальный предприниматель, лицо, занимающееся частной практикой сам организуют ведение бухгалтерского учета и хранение документов бухгалтерского учета, а также несут иные обязанности.

В случае возникновения разногласий в отношении ведения бухгалтерского учета между руководителем экономического субъекта и главным бухгалтером или иным должностным лицом, на которое возложено ведение бухгалтерского учета, либо лицом, с которым заключен договор об оказании услуг по ведению бухгалтерского учета:

1) данные, содержащиеся в первичном учетном документе, принимаются (не принимаются) главным бухгалтером или иным должностным лицом, на которое возложено ведение бухгалтерского учета, либо лицом, с которым заключен договор об оказании услуг по ведению бухгалтерского учета, к регистрации и накоплению в регистрах бухгалтерского учета по письменному распоряжению руководителя экономического субъекта, который единолично несет ответственность за созданную в результате этого информацию;

2) объект бухгалтерского учета отражается (не отражается) главным бухгалтером или иным должностным лицом, на которое возложено ведение бухгалтерского учета, либо лицом, с которым заключен договор об оказании услуг по ведению бухгалтерского учета, в бухгалтерской (финансовой) отчетности на основании письменного распоряжения руководителя экономического субъекта, который единолично несет ответственность за достоверность представления финансового положения экономического субъекта на отчетную дату, финансового результата его деятельности и движения денежных средств за отчетный период [19].

Каждый факт хозяйственной жизни подлежит оформлению первичным учетным документом.

Обязательными реквизитами первичного учетного документа являются:

- 1) наименование документа;
- 2) дата составления документа;
- 3) наименование экономического субъекта, составившего документ;
- 4) содержание факта хозяйственной жизни;
- 5) величина натурального и (или) денежного измерения факта хозяйственной жизни с указанием единиц измерения;
- 6) наименование должности лица (лиц), совершившего (совершивших) сделку, операцию и ответственного (ответственных) за правильность ее оформления, либо наименование должности лица (лиц), ответственного (ответственных) за правильность оформления свершившегося события;
- 7) подписи лиц, с указанием их фамилий и инициалов либо иных реквизитов, необходимых для идентификации этих лиц.

Первичный учетный документ должен быть составлен при совершении факта хозяйственной жизни, а если это не представляется возможным - непосредственно после его окончания.

Формы первичных учетных документов утверждает руководитель экономического субъекта по представлению должностного лица, на которое возложено ведение бухгалтерского учета. Формы первичных учетных документов для организаций государственного сектора устанавливаются в соответствии с бюджетным законодательством Российской Федерации.

Первичный учетный документ составляется на бумажном носителе и (или) в виде электронного документа, подписанного электронной подписью.

В случае, если законодательством Российской Федерации или договором предусмотрено представление первичного учетного документа другому лицу или в государственный орган на бумажном носителе, экономический субъект обязан по требованию другого лица или государственного органа за свой счет изготавливать на бумажном носителе копии первичного учетного документа, составленного в виде электронного документа.

В первичном учетном документе допускаются исправления, если иное не установлено федеральными законами или нормативными правовыми актами органов государственного регулирования бухгалтерского учета. Исправление в первичном учетном документе должно содержать дату исправления, а также подписи лиц, составивших документ, в котором произведено исправление, с указанием их фамилий и инициалов либо иных реквизитов, необходимых для идентификации этих лиц.

В случае, если в соответствии с законодательством Российской Федерации первичные учетные документы, в том числе в виде электронного документа, изымаются, копии изъятых документов, изготовленные в порядке, установленном законодательством Российской Федерации, включаются в документы бухгалтерского учета [19].

Согласно положению о документах и документообороте в бухгалтерском учете под документооборотом следует понимать создание или получение от других организаций первичных документов, их принятие к учету, обработка и передача в архив.

Организация документооборота подразумевает обработку:

- 1) форм первичных документов
- 2) учетных регистров
  - а) форм отчетности отличных от унифицированных форм
  - б) механизм принятия документов к учету
- 3) график документооборота
- 4) систему обработки документов и порядок их хранения

Принятые в организации системы документирования хозяйственных операций должны обеспечивать:

- полноту отражения в бухгалтерском учете всех фактов хозяйственной деятельности;
- выявление на предприятии скрытых резервов система документирования должна быть построена таким образом, чтобы уже в процессе формирования первичной документации производился анализ эффективности использования ресурсов на предприятии. Это достигается путем введения в первичные документы специальных граф с контрольными показателями – норма расхода материалов, нормы технологических потерь, нормы трудоемкости. Фактические данные прошлых периодов, плановые показатели и другое;
- отражение в бухгалтерском учете фактов хозяйственной деятельности, исходя не только из правовой формы, но и из экономического содержания;
- тождество данных аналитического и синтетического учета;
- рациональное и экономическое ведение бухгалтерского учета, исходя из условий хозяйственной деятельности и величины предприятия.

При организации системы документооборота на предприятии руководитель утверждает приказ (положение о документообороте, график документооборота, перечень должностных лиц, имеющих право подписи первичных учетных документов, а также сами формы первичных документов).

График документооборота составляется в виде схемы или перечня работ, выполненных каждым подразделением предприятия, а также всеми исполнителями с указанием их взаимосвязи и сроков выполнения работ. Формирование и соблюдение графика документооборота способствует рациональному распределению должностных обязанностей между работниками, усилению контрольных функций бухгалтерского учета и обеспечивает своевременность составления отчетности. Формирует график документооборота главный бухгалтер, утверждает руководитель.

Целесообразно включить в график документооборота следующие документы:

- 1) порядок создания документа, количество экземпляров, ответственный за выписку и хранение, ответственный за срок исполнения;
- 2) порядок проверки документа – порядок представления документа на проверку, в том числе кто предоставляет и срок представления, ответственный за проверку;
- 3) Порядок обработки документа (исполнитель и срок исполнения)
- 4) порядок передачи документов в архив (отправка из организации), исполнитель, срок передачи (отправки).

Данные, содержащиеся в первичных учетных документах, подлежат своевременной регистрации и накоплению в регистрах бухгалтерского учета.

Не допускаются пропуски или изъятия при регистрации объектов бухгалтерского учета в регистрах бухгалтерского учета.

Бухгалтерский учет ведется посредством двойной записи на счетах бухгалтерского учета

Обязательными реквизитами регистра бухгалтерского учета являются:

- 1) наименование регистра;
- 2) наименование экономического субъекта, составившего регистр;
- 3) дата начала и окончания ведения регистра и (или) период, за который составлен регистр;
- 4) хронологическая и (или) систематическая группировка объектов бухгалтерского учета;
- 5) величина денежного измерения объектов бухгалтерского учета с указанием единицы измерения;
- 6) наименования должностей лиц, ответственных за ведение регистра;
- 7) подписи лиц, ответственных за ведение регистра, с указанием их фамилий и инициалов либо иных реквизитов, необходимых для идентификации этих лиц.

Формы регистров бухгалтерского учета утверждает руководитель экономического субъекта по представлению должностного лица, на которое возложено ведение бухгалтерского учета. Формы регистров бухгалтерского учета для организаций государственного сектора устанавливаются в соответствии с бюджетным законодательством Российской Федерации.

Регистр бухгалтерского учета составляется на бумажном носителе и (или) в виде электронного документа, подписанного электронной подписью.

В случае, если законодательством Российской Федерации или договором предусмотрено представление регистра бухгалтерского учета другому лицу или в государственный орган на бумажном носителе, экономический субъект обязан по требованию другого лица или государственного органа изготавливать за свой счет на бумажном носителе копии регистра бухгалтерского учета, составленного в виде электронного документа.

В регистре бухгалтерского учета не допускаются исправления, не санкционированные лицами, ответственными за ведение указанного регистра. Исправление в регистре бухгалтерского учета должно содержать дату исправления, а также подписи лиц, ответственных за ведение данного регистра, с указанием их фамилий и инициалов либо иных



реквизитов, необходимых для идентификации этих лиц.

### Ход работы

#### **Задание 1.**

1. Отразить в журнале регистрации (Таблица 1) следующие операции.
2. Отрадите финансовый результат от ликвидации объектов основных средств (Таблица 2)
3. На основании исходных данных задачи определите последовательность заполнения документов и лиц, ответственных за оформление данных документов и оформите в виде таблицы 3

Исходные данные:

- 1) учредитель внес в качестве пая в уставной капитал автомобиль стоимостью 220 000 рублей.
- 2) учредитель внес в качестве пая в уставной фонд право на пользования землей стоимостью 16 000 рублей.
- 3) списан металлорежущий станок первоначальной стоимостью 590 000 рублей.
- 4) Начислена амортизация на день списания 590 000 рублей.
- 5) Оприходовано запчастей на сумму 20 200 рублей.
- 6) Начислена зарплата за демонтаж 2 000 рублей.

Таблица 1 - Журнал регистрации

п/п	Наименование документа	Содержание операции	Сумма, руб.	Корр. Счетов	
				Дт	Кт
.					
.	....				

Таблица 2 – Расчет финансового результата от ликвидации объекта основных средств

п/п	Показатели	Расчет	Результат
.			
.	.....		

Таблица 3 - Выписка из графика документооборота

п/п	Документ	Исполнитель	Срок исполнения	Ответственный	Обработка документа
.					
.	.....				

#### **Порядок выполнения работы:**

1. Оформите в тетрадь макеты таблиц 1,2
2. Проставьте корреспонденцию счетов и проведите необходимые расчеты, основываясь на учебном материале и Плате счетов бухгалтерского учета финансово-хозяйственной деятельности организаций. Утвержден приказом Минфина РФ № 94н от 31 октября 2000 г. (ред. от 08.11.2010 № 38 н),
3. Перенесите в тетрадь макет таблицы 3, заполните его, исходя из учебного материала, требований Федерального закон «О бухгалтерском учете» № 402-ФЗ от 06.12.2011 (ред. от 04.11.2014)

#### **Контрольные вопросы:**

1. В чем состоит значимость графика документооборота?
2. Каким образом определяется сальдо конечное по активному и пассивному счету?
3. Какие бухгалтерские документы называются первичными?

## **2. ВНЕОБОРОТНЫЕ АКТИВЫ**

### **Практическое занятие по теме 2.1 Учет основных средств**

**Цель занятия:** отработка практических навыков на заполнение документов на движение основных средств.; расчет амортизации основных средств различными способами

Организация бухгалтерского учета основных средств регулируется Положением по бухгалтерскому учету «Учет основных средств» (ПБУ 6/01).

Основные средства – часть имущества, используемая в качестве средств труда и удовлетворяющая условиям:

- использование этих активов в процессе производства продукции, при выполнении работ, оказании услуг, для управленческих нужд организации либо для предоставления организацией за плату во временное пользование;
- их использование в течение длительного времени, т.е. срока полезного использования продолжительностью свыше 12 месяцев или обычного операционного цикла, если он превышает 12 месяцев;
- организацией не предполагается перепродажа данных активов;
- способность данных активов приносить организации экономические выгоды (доход) в будущем.

Сроком полезного использования является период, в течение которого использование объекта ОС приносит экономические выгоды организации.

Активы, отвечающие условиям признания основными средствами и стоимостью в пределах лимита, установленного в учетной политике организации, но не более 40 000 руб. за единицу, могут отражаться в бухгалтерском учете и бухгалтерской отчетности в составе материально-производственных запасов. Для обеспечения сохранности этих объектов в производстве или при эксплуатации в организации должен быть обеспечен надлежащий контроль за их движением [6].

Основные средства, предназначенные исключительно для предоставления организацией за плату во временное владение и пользование или во временное пользование с целью получения дохода, отражаются в бухгалтерском учете и бухгалтерской отчетности в составе доходных вложений в материальные ценности.

В бухгалтерском учете различают первоначальную, восстановительную и остаточную стоимость (оценку) основных средств.

Первоначальная стоимость основных средств, приобретенных за плату, включает сумму фактических затрат организации на приобретение, сооружение и изготовление объектов за вычетом НДС и других возмещаемых налогов (за исключением случаев, предусмотренных законодательством Российской Федерации).

В состав фактических затрат включаются:

- суммы, уплачиваемые в соответствии с договором поставщику (продавцу), а также суммы, уплачиваемые за доставку объекта и приведение его в состояние, пригодное для использования;
- суммы, уплачиваемые организациям за осуществление работ по договору строительного подряда и иным договорам;
- суммы, уплачиваемые организациям за информационные и консультационные услуги, связанные с приобретением основных средств; таможенные пошлины и таможенные сборы;
- невозмещаемые налоги, государственная пошлина, уплачиваемая в связи с приобретением объекта основных средств;
- вознаграждения, уплачиваемые посреднической организации, через которую приобретен объект основных средств;
- иные затраты, непосредственно связанные с приобретением, сооружением и изготовлением объекта основных средств.

В фактические затраты на приобретение основных средств не включаются общехозяйственные и иные подобные расходы, если они непосредственно не связаны с приобретением объектов.

*Первоначальная стоимость основных средств, внесенных в счет вклада в уставный (складочный) капитал организации, определяется в сумме денежной оценки, согласованной с учредителями организации, если иное не предусмотрено законодательством Российской Федерации.*

*Первоначальной стоимостью основных средств, в случаях безвозмездного получения является текущая рыночная стоимость объектов на дату принятия к бухгалтерскому учету в качестве вложений во внеоборотные активы.*

Первоначальной стоимостью основных средств, приобретенных в обмен на другое имущество, признается стоимость ценностей, переданных или подлежащих передаче организацией, которую устанавливают исходя из цены, на основе которой в сравнимых обстоятельствах организация определяет стоимость аналогичных ценностей.

В первоначальную стоимость объектов, приобретенных за плату, (в том числе по договорам мены), внесенных в качестве вклада в уставный капитал, полученных по договору дарения включаются суммы, уплачиваемые:

- за доставку объектов и приведение их в состояние, пригодное для использования, по договору строительного подряда;
- за информационные, консультационные и посреднические услуги, связанные с приобретением основных средств.

В первоначальную стоимость включаются также таможенные пошлины и сборы, невозмещаемые налоги, государственная пошлина и другие затраты, непосредственно связанные с приобретением, сооружением и изготовлением объекта основных средств.

Оценка объектов, приобретенных за иностранную валюту, производится в рублях по курсу Банка России, действующему на дату принятия объекта к бухгалтерскому учету в качестве вложений во внеоборотные активы.

Стоимость основных средств, по которой они приняты к бухгалтерскому учету, не подлежит изменению, кроме случаев, установленных законодательством Российской Федерации. Изменение первоначальной стоимости основных средств, по которой они приняты к учету в организации, допускается только в случаях достройки, дооборудования, реконструкции, частичной ликвидации и переоценки объектов основных средств.

*Восстановительная стоимость основных средств* – это стоимость их воспроизводства. Коммерческая организация может не чаще одного раза в год (на начало отчетного года) переоценивать группы однородных объектов основных средств по текущей (восстановительной) стоимости.

*Остаточная стоимость* определяется как разность между первоначальной или восстановительной стоимостью и суммой начисленной амортизации основных средств.

Отражение на счетах бухгалтерского учета поступления объектов основных средств, не требующих монтажа, представлено в таблице 4.

Таблица 4 - Хозяйственные операции

№ п/п	Содержание хозяйственной операции	Корреспонденция счетов	
		Дт	Кт
1	Приняты к оплате счета поставщиков за оборудование, не требующее монтажа:		
	покупная стоимость оборудования	08	60
	НДС	19	60
2	Приняты к оплате счета консультационных, посреднических, транспортных организаций:		
	на стоимость услуг	08	60,76
	НДС	19	60,76
3	Произведена оплата с расчетного счета:		
	стоимости объекта стоимости	60	51
	услуг	76	51
4	Объект принят в эксплуатацию по первоначальной стоимости	01	08
5	Списан уплаченный НДС на зачет с бюджетом	68	19

Отражение на счетах бухгалтерского учета поступления объектов основных средств, требующих монтажа, представлено в таблице 5.

Таблица 5 - Хозяйственные операции

№ п/п	Содержание хозяйственной операции	Корреспонденция счетов	
		Дт	Кт
1	2	3	4
1	Приняты к оплате счета поставщиков за оборудование, требующее монтажа:		
	покупная стоимость оборудования	07	60
	НДС	19	60
1	2	3	4
2	Приняты к оплате счета транспортных организаций:		
	на стоимость доставки	07	60,76
	НДС	19	60,76
3	Произведена оплата с расчетного счета:		
	стоимости оборудования	60	51
	стоимости транспортной услуги	60,76	51
4	Передано оборудование в монтаж или на сборку	08	07
5	Приняты к оплате счета подрядчиков:		
	на стоимость выполненных монтажных работ	08	60
	НДС	19	60
6	Произведена оплата с расчетного счета стоимости монтажных и сборочных работ	60	51
7	Приняты к бухгалтерскому учету основные средства по первоначальной стоимости	01	08
8	Списан уплаченный НДС на зачет с бюджетом	68	19

Отражение на счетах бухгалтерского учета поступления объектов основных средств в качестве вклада в уставный капитал, представлено в таблице 6.

Таблица 6 - Хозяйственные операции

№ п/п	Содержание хозяйственной операции	Корреспонденция счетов	
		Дт	Кт
1	Отражается сумма задолженности учредителей по вкладам в уставный капитал	75	08
2	Отражается погашение задолженности учредителей по вкладам в уставный капитал путем передачи основных средств, оборудования, незавершенных капитальных вложений	08	75
3	Отражаются расходы по доставке, монтажу, установке оборудования и независимой оценке объектов основных средств	08	23,60 76,70,69
4	Приняты к бухгалтерскому учету основные средства, поступившие в качестве вклада в уставный капитал	01	08

Отражение на счетах бухгалтерского учета безвозмездного поступления объектов основных, представлено в таблице 7.

Таблица 7 - Хозяйственные операции

№ п/п	Содержание хозяйственной операции	Корреспонденция счетов	
		Дт	Кт
1	Оприходованы объекты основных средств по рыночной стоимости	08	98
2	Отражаются расходы по доставке, монтажу, установке оборудования	08	23,60 76,70,69
3	Объект принят в эксплуатацию по первоначальной стоимости	01	08

Отражение на счетах бухгалтерского учета поступления объектов основных, по договору мены представлено в таблице 8.

Таблица 8 - Хозяйственные операции

№ п/п	Содержание хозяйственной операции	Корреспонденция счетов	
		Дт	Кт
1	Отражена задолженность покупателя за полученную им продукцию, исходя из стоимости предполагаемой к получению продукции	62	90
2	Списана себестоимость реализованной по договору мены продукции	90	43
3	Отражена стоимость приобретенных объектов основных средств:		
	по себестоимости переданной продукции	08	60
	НДС	19	60
4	Произведен взаимозачет задолженностей, исходя из стоимости реализованной продукции	60	62
5	Списана разница в стоимости продукции, сформированная на счете	90	62
		62	90
6	Принят объект в эксплуатацию	01	08
7	Списан уплаченный НДС на зачет с бюджетом	68	19
8	отражен финансовый результат от сделки:		
	прибыль	90	99
	убыток	99	90

При перемещении внутри организации объектов, не требующих монтажа, затраты по перемещению включаются в общехозяйственные расходы:

Дебет счета 26 «Общехозяйственные расходы»

Кредит счетов 23 «Вспомогательные производства», 70 «Расчеты с персоналом по оплате труда», 69 «Расчеты по социальному страхованию и обеспечению» и др.

Затраты по монтажу перемещенных объектов и устройству фундамента на новом месте их эксплуатации включаются в первоначальную стоимость таких объектов.

В процессе эксплуатации ОС постепенно теряют свои потребительские и физические качества и становятся непригодными к использованию. За период эксплуатации объекта его стоимость должна быть перенесена на вновь созданный продукт полностью. Но т.к. себестоимость продукции предприятия исчисляется ежемесячно, то и стоимость изношенной части ОС определяется каждый месяц для включения в затраты в виде износа ОС. Различают физический и моральный износ объектов основных средств.

*Физический износ* – это утрата основными средствами своей потребительской стоимости в результате снашивания деталей, воздействия естественных природных факторов и агрессивных сред.

*Моральный износ* – это утрата стоимости вследствие снижения стоимости воспроизводства аналогичных объектов основных средств, обусловленных совершенствованием технологии и организации производственного процесса.

*Амортизация основных средств* – это систематическое уменьшение первоначальной (восстановительной) стоимости основных средств на протяжении срока его полезного использования [1].

Амортизация начисляется по основным средствам, находящимся у предприятия на праве собственности (в оперативном управлении, хозяйственном ведении). По основным средствам, сданным в аренду, амортизацию начисляет арендодатель. По основным средствам, переданным в лизинг, амортизацию начисляет или лизингодатель, или лизингополучатель в зависимости от условий договора лизинга.

Амортизация начисляется с месяца, следующего за месяцем принятия объектов основных средств к бухгалтерскому учету. Прекращается начисление амортизации с 1-го числа месяца, следующего за месяцем полного погашения стоимости объектов основных средств.

Начисляется амортизация до полного погашения стоимости объектов основных средств либо списания объектов основных средств, ежемесячно независимо от результатов финансово-хозяйственной деятельности организации.

Приостанавливается начисление амортизации в случаях, когда объекты основных средств находятся:

- на консервации по решению руководителя организации сроком более трех месяцев;
- на модернизации и реконструкции сроком более 12 месяцев.

По объектам основных средств некоммерческих организаций амортизация не начисляется. По ним на забалансовом счете производится обобщение информации о суммах износа, начисляемого линейным способом.

По объектам жилищного фонда, которые учитываются в составе доходных вложений в материальные ценности, амортизация начисляется в общеустановленном порядке.

*Не амортизируются:*

- земельные участки;
- объекты природопользования;
- объекты, отнесенные к музейным предметам и музейным коллекциям, и др.

Важное значение имеет определение срока полезного использования объектов ОС. Срок полезного использования определяется организацией при принятии объекта к бухгалтерскому учету. Определение срока полезного использования объекта ОС производится, исходя:

- из ожидаемого срока использования этого объекта в соответствии с ожидаемой производительностью или мощностью;
- ожидаемого физического износа, зависящего от режима эксплуатации (количества смен), естественных условий и влияния агрессивной среды, системы проведения ремонта;
- нормативно-правовых и других ограничений использования этого объекта (например, срок аренды).

В случаях улучшения (повышения) первоначальных нормативных показателей функционирования объекта основных средств в результате проведенной реконструкции или модернизации организацией пересматривается срок полезного использования по этому объекту.

Срок полезного использования определяется налогоплательщиком на дату ввода в эксплуатацию объекта в соответствии с положениями ч. 2 ст. 258 НК РФ и на основании классификации основных средств по Постановлению Правительства РФ от 01.01.2002 № 1 о группах амортизируемого имущества. Амортизируемое имущество объединяется в 10 групп в зависимости от срока полезного использования.

Амортизация объектов основных средств начисляется одним из следующих способов:

1. Линейным;
2. Уменьшаемого остатка;
3. Списания стоимости по сумме чисел лет срока полезного использования;
4. Списания стоимости пропорционально объему продукции (работ).

Один из способов применяется по группе однородных объектов в течение всего срока их полезного использования.

*При линейном способе амортизационные* отчисления определяются, исходя из первоначальной стоимости и нормы амортизации, исчисленной с учетом срока полезного использования объекта.

*При амортизации по способу уменьшаемого остатка* отчисления определяются, исходя из остаточной стоимости объекта основных средств на начало отчетного года и нормы амортизации, исчисленной исходя из срока полезного использования этого объекта и коэффициента не выше 3, установленного организацией.

*При способе списания стоимости по сумме чисел лет срока полезного использования* амортизационные отчисления определяются, исходя из первоначальной стоимости объекта и соотношения лет, оставшихся до окончания срока службы, к сумме чисел лет.

*При способе списания стоимости пропорционально объему продукции (работ)* размер амортизационных отчислений определяется за каждый отчетный период, исходя из первоначальной стоимости и соотношения

фактического объема продукции в натуральном выражении за отчетный период к предполагаемому объему выпуска продукции (работ) за весь срок полезного использования объекта основных средств.

Учёт амортизации основных средств ведётся на счёте 02 «Амортизация основных средств» методом её накопления.

Сумма начисленной амортизации в балансе-нетто отдельной статьёй не отражается.

Начисленная амортизация вычитается из первоначальной стоимости объектов основных средств, образуя остаточную стоимость объектов основных средств, по которой они отражаются в балансе.

Начисление амортизации отражается по Дебету счетов 20, 23, 25, 26, 29, 44 и

Кредиту счета 02 – в зависимости от места эксплуатации объекта.

Отражение на счетах бухгалтерского учета выбытия объектов основных, представлено в таблице 9.

Таблица 9 - Хозяйственные операции

№ п/п	Содержание хозяйственной операции	Корреспонденция счетов	
		Дт	Кт
1	Списывается первоначальная стоимость объекта	01/2	01
2	Списывается начисленная амортизация по объекту	02	01
3	Списывается остаточная стоимость объекта	91	01/2
4	Отражается задолженность покупателей	62	91
5	Начислен к перечислению в бюджет НДС	91	68
6	Оприходованы материалы от ликвидации объектов основных средств	10	91
7	Отражаются расходы, связанные с выбытием основных средств (демонтаж, разборка и пр.)	91	10,23,60, 69,70 и др.
8	Отражается сумма вклада в уставный капитал других организаций (по согласованию сторон)	58/1	91

#### Ход работы:

##### Часть А

##### Задание 1.

На основе данных для выполнения задачи отразить на счетах бухгалтерского учета поступление основных средств.

##### Исходные данные

Таблица 10 - Хозяйственные операции ЗАО «Проспект»

№ п/п	Документ и содержание операции	Сумма руб.
1	Счет автомобильного завода Акцептован предъявленный к оплате счет автомобильного завода за приобретенный автомобиль на сумму 170 000 руб., в т.ч. НДС: покупная стоимость НДС	? ?
2	Выписка из расчетного счета и платежное поручение Перечислено автомобильному заводу за автомобиль, который будет использоваться для служебных целей	?
3	Акт приемки-передачи основных средств № 10 Оприходован приобретенный автомобиль в состав основных средств	?
4	Выписка из расчетного счета и платежное поручение № 68 Перечислено поставщику за фрезерный станок по договорной стоимости в размере 250000 руб., в т.ч. НДС: договорная стоимость НДС	? ?
5	Накладная № 13, счет-фактура № 13 Поступил от поставщика фрезерный станок, не требующий монтажа: покупная цена НДС	160000 ?
6	Счет транспортной организации Акцептован предъявленный к оплате счет транспортной организации за перевозку фрезерного станка: отпускная цена услуги НДС по действующим ставкам Итого	800  ? ?

7	Акт приемки-передачи основных средств № 11 Введен в эксплуатацию фрезерный станок и принят к учету по первоначальной стоимости	?
---	---	---

**Задание 2.**

На основании исходных данных отразить поступление и ввод основных средств в эксплуатацию, составить бухгалтерские проводки.

**Исходные данные**

Производственно-коммерческое предприятие «Искра» приобрело в автосалоне легковой автомобиль стоимостью 200 600 руб., в том числе НДС 30 600 руб., и грузовой автомобиль стоимостью 236 000 руб., в том числе НДС 36 000 руб. Источник приобретения транспортных средств — банковский кредит. Оплата произведена с расчетного счета. Ввод в эксплуатацию оформлен актом о приеме - передаче объекта основных средств.

**Задание 3.**

01.03.2020 года ООО «Сараевское» приобрело у ЗАО "Рязаньагроснаб" опрыскиватель Опрыскиватели JAR-MET. (2012 года выпуска) по цене 700 000 руб., в том числе НДС — 126 000 руб. В этот же день руководитель ООО «Сараевское» издал распоряжение № 56 о вводе объекта в эксплуатацию. Чтобы это сделать и сначала зачислить поступившее оборудование в состав основных средств, на основании еще одного приказа руководителя от 01 марта 2012 г. № 57 была создана комиссия.

В этот же день, 01 марта 2020, бухгалтер ООО «Сараевское» составил акт по форме № ОС-1.

Организация-получатель: 391860, Рязанская область, р.п.Сараи, ул.Полевая, д.2

ИНН 6217006739, КПП 621701001 р.сч. 40702810753210100480 в Отделении №8606 СБ РФ г.Рязань

Организация-сдатчик: 390013, г.Рязань, Михайловское шоссе, д.63

ИНН 6227004106 КПП 622701001 р.сч 40702810058240000059 в Рязанский РФ ОАО "Россельхозбанк"

На основании исходных данных заполните акт приема передачи формы № ОС-1

**Задание 4.**

На основе данных для выполнения задачи начислить амортизацию объекта основных средств линейным способом, способом уменьшаемого остатка и способом списания по сумме чисел лет срока полезного использования.

**Исходные данные**

ЗАО «Шарм» приобрело швейное оборудование на сумму 236 000 руб., в том числе НДС 36 000 руб. Оплата произведена с расчетного счета. При постановке на учет установлен срок полезного использования 5 лет.

**Порядок выполнения:**

1. Внимательно ознакомьтесь с условиями задания 1,2, проставьте необходимую корреспонденцию исходя из учебного материала и Плана счетов бухгалтерского учета финансово-хозяйственной деятельности организаций. Утвержден приказом Минфина РФ № 94н от 31 октября 2000 г.
2. Заполните форму ОС-1, указав исходные данные по соответствующим реквизитам, при заполнении опирайтесь на **Постановление** Госкомстата РФ от 30 октября 1997 г. № 71а « Об утверждении унифицированных форм первичной документации по учету труда и его оплаты, основных средств и нематериальных активов, материалов и малоценных и быстроизнашивающихся предметов, работ в капитальном строительстве»
3. Рассчитать амортизацию 4 способами, используя исходные данные, при расчете норм амортизационных отчислений руководствоваться учебным материалом, ПБУ 6/01 «Учет основных средств» от 30.03.2011 №26н

**Контрольные вопросы:**

1. Каким образом отражаются операции по оприходованию основных средств в организацию?
2. Поясните методику расчета амортизации линейным способом?
3. В чем состоит особенность расчета амортизации способом уменьшаемого остатка?

## Часть Б

**Задание 1.**

На основании акта инвентаризации привести учетные данные в соответствии с фактическим наличием основных средств. Составить бухгалтерские проводки по отражению в учете недостачи. Решение оформить в виде таблицы.

**Исходные данные**

При инвентаризации основных средств установлена недостача двух компьютеров. Виновный в хищении одного компьютера установлен — инженер Малевич В.П., материалы переданы в суд, по решению которого в месячный срок он обязан возместить рыночную стоимость компьютера.

Виновный в недостаче другого компьютера не установлен, и решением комиссии сумма потерь от недостачи второго компьютера списывается на прочие расходы организации.

Первоначальная стоимость каждого компьютера — 27 000 руб.

Сумма начисленной амортизации каждого компьютера — 2 790 руб.

Рыночная стоимость каждого компьютера на момент недостачи — 24500 руб.

Инженером Малевичем В. П. внесено в кассу наличными в частичное возмещение ущерба 7500 руб., уплачено через Сбербанк — 15 000 руб., оставшаяся к возмещению сумма удержана из заработной платы.

Таблица 11 – Хозяйственные операции

№ п/п	Хозяйственные операции	Корреспонденция счетов		Сумма, руб.
		Дт	Кт	
1	Списание недостающих компьютеров:			?
2	Списана сумма недостачи на прочие расходы по компьютеру, по которому виновное лицо не установлено			?
3	Сумма недостачи по одному компьютеру отнесена на виновное лицо: по остаточной стоимости на сумму разницы между рыночной и остаточной стоимостью			?
4	Внесена сумма недостачи виновным лицом в кассу			?
5	Уплачено через Сбербанк виновным лицом в погашение недостачи			?
6	Удержано из заработной платы в погашение недостачи			?
7	Списывается сумма доходов будущих периодов на прочие доходы			?

### Задание 2.

На основании данных для выполнения задачи отразить на счетах операции по продаже объекта основных средств, определить финансовый результат от продажи.

#### Исходные данные

ЗАО «Веста» продает принадлежащий ему грузовой автомобиль за 177 000 руб. (в том числе НДС — 27 000 руб.). Первоначальная стоимость автомобиля — 200 000 руб., сумма начисленной амортизации к моменту продажи — 65 000 руб. Расходы по снятию автомобиля с учета в ГИБДД составили 2 000 руб.

#### Хозяйственные операции

1. Отражена задолженность покупателя — 177 000 руб.
2. Поступили на расчетный счет деньги от покупателя за автомобиль - 177 000 руб.
3. Начислен НДС с выручки — 27 000 руб.
4. Списана первоначальная стоимость автомобиля — 200 000 руб.
5. Списана сумма начисленной амортизации — 65 000 руб.
6. Списана остаточная стоимость — ?
7. На основании авансового отчета подотчетного лица списаны расходы по снятию автомобиля с учета в ГИБДД — 2 000. руб.
8. Отражен финансовый результат от продажи автомобиля — ?

### Задание 3.

1. На основе данных для выполнения задачи составить акт на списание основных средств (типовая форма № ОС-4).
2. В акте произвести расчет результатов от ликвидации объекта.

#### Исходные данные

Состав комиссии:

- главный инженер Трошин И. Б.;
- инженер Сергеенко В. В.;
- зав. складом № 1 Гриценко Т. М.

Комиссия назначена приказом директора ОАО «Весна» за № 19 от 10 мая 2020г. 14 мая 2020г. осмотрено здание склада № 1, инвентарный номер 10015. Комиссия считает необходимым ликвидировать объект по следующим причинам:

1. техническое состояние аварийное;
2. введен в эксплуатацию 8 июня 1999 г.;
3. произведено 3 капитальных ремонта на сумму 231 119 руб.

Заключение комиссии: здание склада № 1 списать с баланса предприятия вследствие аварийного состояния и нецелесообразности дальнейшего ремонта. Восстановительная стоимость объекта — 885 430 руб. Годовая норма амортизации 2,5%, амортизация начисляется линейным способом (сумму амортизации на день ликвидации рассчитать). Ремонтно-строительное управление (РСУ) предъявило ОАО «Весна» счет на оплату работ по демонтажу здания в сумме 59 000 руб., в том числе НДС 9000 руб.

#### Порядок выполнения:

1. Внимательно прочтите содержания заданий 1,2, проставьте бухгалтерские записи, основываясь на учебном материале и План счетов бухгалтерского учета финансово-хозяйственной деятельности организаций. Утвержден приказом Минфина РФ № 94н от 31 октября 2000 г.
2. Заполните акт выбытия основного средства, пользуясь Постановлением Госкомстата РФ от 30 октября 1997 г. № 71а « Об утверждении унифицированных форм первичной документации по учету труда и его оплаты, основных



средств и нематериальных активов, материалов и малоценных и быстроизнашивающихся предметов, работ в капитальном строительстве»

**Контрольные вопросы:**

1. Каким документом отражают выбытие основного средства? Каков порядок его заполнения?
2. По какой стоимости списывают основное средство?
3. Какие бухгалтерские записи необходимо составлять в случае списания основного средства?

**Практическое занятие по теме 2.2. Учет нематериальных активов**

**Цель занятия:** Отработка практических навыков по определению деловой репутации организации, по начислению амортизации на НМА, оценки НМА.

Организация бухгалтерского учета нематериальных активов регулируется Положением по бухгалтерскому учету «Учет нематериальных активов» (ПБУ 14/2007).

*Нематериальные активы (НМА)* – это объекты, обладающие стоимостной оценкой, способные приносить организации экономические выгоды, используемые при производстве продукции (выполнении работ, оказании услуг либо в целях управления) в течение срока, превышающего 12 месяцев, не обладающие материально-вещественной структурой.

При принятии к бухгалтерскому учету активов в качестве нематериальных необходимо одновременное выполнение следующих условий:

- отсутствие материально-вещественной (физической) структуры;
- возможность идентификации (выделения, отделения) этих активов от другого имущества организации;
- использование в производстве продукции при выполнении работ, оказании услуг либо для управленческих нужд организации;
- использование в течение длительного времени, т.е. срока полезного использования продолжительностью свыше 12 месяцев или обычного операционного цикла, если он превышает 12 месяцев;
- организацией не предполагается последующая перепродажа данного имущества;
- способность этого имущества приносить организации экономические выгоды (доход) в будущем;
- наличие документов, подтверждающих существование самого актива и исключительного права у организации на результаты интеллектуальной деятельности (патенты, свидетельства, другие охранные Документы, договор уступки (приобретения) патента, товарного знака и т.п.).

*Инвентарным объектом* нематериальных активов считается совокупность прав, возникающих из одного патента, свидетельства, договора уступки прав и т.п.

Основным признаком, по которому один инвентарный объект отличают от другого, служит выполнение им самостоятельных функций в производстве продукции, при выполнении работ или оказании услуг либо использование для управленческих нужд организации.

К бухгалтерскому учету нематериальные активы принимаются по первоначальной стоимости.

*Первоначальная стоимость нематериальных активов, приобретенных за плату*, включает сумму фактических затрат организации на приобретение, создание объектов за вычетом НДС и других возмещаемых налогов (за исключением случаев, предусмотренных законодательством Российской Федерации).

*В состав фактических затрат* включаются:

- суммы, уплачиваемые в соответствии с договором уступки (приобретения) поставщику (продавцу);
- суммы, уплачиваемые организациям за информационные и консультационные услуги, связанные с приобретением нематериальных активов;
- регистрационные сборы, таможенные пошлины и другие аналогичные платежи, произведенные в связи с приобретением (получением) прав на объект нематериальных активов;
- вознаграждения, уплачиваемые посреднической организации, через которую приобретен объект нематериальных активов;
- иные затраты, непосредственно связанные с приобретением, созданием нематериальных активов.

При приобретении нематериальных активов могут возникать дополнительные расходы на приведение их в состояние, в котором они пригодны к использованию в запланированных целях. Такими расходами могут быть суммы оплаты труда занятых этим работников, соответствующие отчисления на социальные нужды, материальные и иные расходы. Дополнительные расходы увеличивают первоначальную стоимость нематериальных активов.

*Первоначальная стоимость нематериальных активов, созданных самой организацией*, определяется как сумма фактических расходов на создание, изготовление объектов нематериальных активов (израсходованные материальные ресурсы, оплата труда, услуги сторонних организаций по соисполнительским договорам, патентные пошлины, связанные с получением патентов, свидетельств и т.п.), за исключением налога на добавленную стоимость и иных возмещаемых налогов.

Нематериальные активы считаются созданными в случае, если:

- исключительное право на результаты интеллектуальной деятельности, полученные в порядке выполнения

служебных обязанностей или по конкретному заданию работодателя, принадлежит организации-работодателю;

- исключительное право на результаты интеллектуальной деятельности, полученные авторами по договору с заказчиком, не являющимся работодателем, принадлежит организации-заказчику;
- свидетельство на товарный знак или на право пользования наименованием места происхождения товара выдано на имя организации.

Не включаются в фактические расходы на приобретение, создание нематериальных активов общехозяйственные и иные аналогичные расходы, кроме случаев, когда они непосредственно связаны с приобретением активов.

*Первоначальная стоимость нематериальных активов, внесенных в счет вклада в уставный (складочный) капитал организации*, определяется в сумме денежной оценки, согласованной с учредителями организации, если иное не предусмотрено законодательством Российской Федерации.

*При безвозмездном получении нематериальных активов первоначальной* является рыночная стоимость объектов на дату их принятия к бухгалтерскому учету.

*Первоначальную стоимость нематериальных активов, полученных по договорам мены*, определяют исходя из стоимости товаров (ценностей), переданных или подлежащих передаче организацией. В качестве такой стоимости применяется в сравнимых обстоятельствах стоимость аналогичных товаров (ценностей).

Стоимость нематериальных активов, по которой они приняты к бухгалтерскому учету, изменению не подлежит, кроме случаев, установленных законодательством Российской Федерации.

Оценка нематериальных активов, стоимость которых при приобретении определена в иностранной валюте, проводится путем пересчета иностранной валюты по курсу Банка России, действовавшему на дату приобретения организацией объектов на правах собственности, хозяйственного ведения, оперативного управления.

*Остаточная стоимость* определяется как разность между первоначальной стоимостью и суммой начисленной амортизации нематериальных активов. По остаточной стоимости объекты нематериальных активов отражаются в бухгалтерском балансе.

Стоимость объектов нематериальных активов погашается путем начисления амортизации в течение установленного срока их полезного использования.

Амортизационные отчисления определяются одним из следующих способов:

- линейным;
- уменьшаемого остатка;
- списания стоимости пропорционально объему продукции, работ, услуг.

Один из способов по группе однородных нематериальных активов применяется в течение всего срока их полезного использования.

*Срок полезного использования нематериальных активов* определяется организацией при принятии объекта к бухгалтерскому учету.

Основаниями для определения этого срока являются:

- срок действия патента, свидетельства и других ограничений сроков использования объектов интеллектуальной собственности согласно законодательству Российской Федерации;
- ожидаемый срок использования этого объекта, в течение которого организация может получить экономические выгоды (доход).

Для отдельных групп нематериальных активов срок полезного использования определяют исходя из количества продукции или иного натурального показателя объема работ, ожидаемого к получению в результате использования этого объекта.

По нематериальным активам, по которым невозможно определить срок полезного использования, нормы амортизационных отчислений устанавливаются в расчете на 20 лет (но не более срока деятельности организации).

Начисление амортизации:

- начинается с 1-го числа месяца, следующего за месяцем принятия НМА к бухгалтерскому учету;
- прекращается с 1-го числа месяца, следующего за месяцем полного погашения стоимости актива либо его списания с бухгалтерского учета;
- приостанавливается при консервации организации.

Амортизационные отчисления по нематериальным активам начисляются независимо от результатов деятельности организации в отчетном периоде и отражаются в бухгалтерском учете отчетного периода, к которому относятся.

Амортизационные отчисления организация может отражать на счетах бухгалтерского учета путем накопления соответствующих сумм на отдельном счете либо путем уменьшения первоначальной стоимости объекта.

Амортизационные отчисления по организационным расходам и положительной деловой репутации отражаются в бухгалтерском учете путем равномерного уменьшения первоначальной стоимости в течение 20 лет (но не более срока деятельности организации).

Расчет амортизации осуществляется в ведомости по видам нематериальных активов либо по каждому инвентарному объекту, а также по местам их эксплуатации и статьям калькуляции.

Суммы начисленной амортизации НМА оформляются записями:

- Дебет счета 20, 23, 25, 26, 44, 91-2 и др.  
Кредит счета 05 – начислена амортизация НМА путем накопления соответствующих сумм на отдельном счете;
- Дебет счета 20, 23, 25, 26, 44, 91-2 и др.

Кредит счета 04 – начислена амортизация НМА путем уменьшения их первоначальной стоимости.

Для учета движения нематериальных активов типовые формы первичных документов отсутствуют. Согласно Положению по ведению бухгалтерского учета и бухгалтерской отчетности организации могут самостоятельно разработать формы первичных документов, исходя из требований ФЗ «О бухгалтерском учете», определяющих перечень обязательных реквизитов в документах, и особенностей учитываемых объектов.

К ним относятся следующие документы:

- акт приемки нематериальных активов;
- акт списания нематериальных активов;
- карточку учета нематериальных активов (ф. НМА-1);

Самостоятельно разработанные документы должны содержать следующие обязательные реквизиты:

- номер документа;
- наименование организации;
- дату составления;
- наименование объекта;
- способ приобретения;
- срок полезного использования.

Акты могут составляться в произвольной форме. При составлении актов следует обратить внимание на правильность оформления права на владение нематериальными активами:

-приобретенные права должны подтверждаться лицензионными договорами, зарегистрированными в Патентном отчете;

- должны быть оформлены договорами с юридическими и физическими лицами.

Документами, подтверждающими права организации-правообладателя и отражающими сущность сделок, являются:

- охранные документы – выдаются правообладателю по его просьбе уполномоченным органом и подтверждают исключительные права на объект интеллектуальной собственности;
- договор об уступке прав;
- лицензионные договоры;
- договоры на ноу-хау;

- договоры о создании объекта интеллектуальной собственности;

- прилагаемые к договорам оригиналы или копии выданных общественными организациями документов о регистрации авторских прав.

Учет поступления НМА зависит от способа их поступления. Отражение на счетах бухгалтерского учета операций, связанных с поступлением НМА в организацию, представлены в таблицах 12 – 16.

Таблица 12 - Учет приобретения нематериальных активов за плату

№ п/п	Содержание хозяйственной операции	Корреспонденция счетов	
		Дт	Кт
1	Приняты к оплате счета поставщиков за нематериальные активы:		
	покупная стоимость объекта	08	60
	НДС	19	60
2	Приняты к оплате счета посреднических организаций:		
	на стоимость услуг	08	60
	НДС	19	60
3	Произведена оплата с расчетного счета: стоимости объекта и стоимости посреднической услуги	60	51
4	Приняты к бухгалтерскому учету нематериальные активы по первоначальной стоимости	04	08
5	Списывается на уменьшение задолженности перед бюджетом сумма НДС	68	19

Таблица 13 - Учет создания нематериальных активов организацией

№ п/п	Содержание хозяйственной операции	Корреспонденция счетов	
		Дт	Кт
1	Отражаются фактические затраты по созданию нематериальных активов	08	10,60,69,70,76 и др.
2	Приняты к бухгалтерскому учету нематериальные активы по первоначальной стоимости	04	08

Таблица 14 - Учет поступления НМА в качестве вклада в уставный капитал

№ п/п	Содержание хозяйственной операции	Корреспонденция счетов	
		Дт	Кт
1	Отражено поступление НМА в оценке, согласованной учредителями в договоре или сумма организационных расходов, признанных вкладом в уставный капитал	08	75
2	Объект НМА введен в эксплуатацию	04	08

Таблица 15 - Учет безвозмездного получения нематериальных активов

№ п/п	Содержание хозяйственной операции	Корреспонденция счетов	
		Дт	Кт
1	Отражено поступление НМА	08	98/2
2	Объект НМА введен в эксплуатацию	04	08

Таблица 16 - Учет поступления НМА по договору мены.

№ п/п	Содержание хозяйственной операции	Корреспонденция счетов	
		Дт	Кт
1	Отражена выручка от реализации продукции (она равна стоимости, приобретенного нематериального актива)	62	90
2	Оприходован полученный объект НМА по стоимости обмениваемой продукции	08	60
3	Отражен НДС	19	60
4	Зачтены обязательства по договору мены	60	62
5	Отражена разница между стоимостью НМА и стоимостью реализованной продукции	91	62
6	Объект НМА введен в эксплуатацию	04	08
7	Зачтен НДС с бюджетом	68	19

Выбытие нематериальных активов производится путем списания стоимости с баланса организаций в результате:

- уступки исключительных прав на объекты интеллектуальной собственности другому юридическому или физическому лицу (за денежные средства или в обмен на иное имущество;
- вклада в уставный капитал другой организации;
- безвозмездной передачи;
- прекращения срока действия или аннулирования охранного документа;
- морального устаревания и др.

Передача НМА другим лицам может быть оформлена актом приемки-передачи нематериальных активов, а списание вследствие окончания или аннулирования действия охранного документа либо морального старения объекта – актом на списание (выбытие) нематериальных активов.

На основании актов в карточке учета нематериальных активов производится запись о выбытии объекта.

Методология отражения в учете списания НМА зависит от используемого способа отражения в учете амортизации объекта, а также от причин выбытия.

Отражение на счетах бухгалтерского учета выбытия НМА представлено в таблице 17.

Таблица 17 - Хозяйственные операции

№ п/п	Содержание хозяйственной операции	Корреспонденция счетов	
		Дт	Кт
1	Списывается начисленная амортизация по объекту	05	04
2	Списывается остаточная стоимость объекта	91	04
3	Отражается задолженность покупателей	62	91
4	Начислен к перечислению в бюджет НДС	91	68
5	Списаны затраты по выбытию	91	44,60,76

6	Отражается сумма вклада в уставный капитал других организаций (по согласованию сторон)	58/1	91
7	Отражен финансовый результат от выбытия НМА:		
	прибыль	91/9	99
	убыток от реализации	99	91/9

Часть А

**Задание 1.**

1. Отообразить в бухгалтерском учете операции по приобретению фирмы.
2. Определить деловую репутацию фирмы.
3. Определить ежемесячную сумму амортизации деловой репутации.

**Исходные данные**

ОАО «Янтарь» приобрело на аукционе обанкротившуюся фирму ЗАО «Кэт». Рыночная стоимость имущества ЗАО «Кэт» составила 2 200 000 руб. Упрощенный баланс ЗАО «Кэт» имеет следующий вид:

Таблица 18 – Упрощенный баланс

Актив	Сумма (руб.)	Пассив	Сумма (руб.)
Основные средства	1100000	Уставный капитал	1300000
Производственные запасы	1 050 000	Кредиторы	900000
Расчетный счет	50000		
Баланс	2200000	Баланс	2200000

ОАО «Янтарь» уплачено за фирму ЗАО «Кэт» 3 000 000 руб. Для расчета ежемесячной амортизации первоначальной стоимости деловой репутации фирмы принят срок 20 лет (но не более срока деятельности организации).

Таблица 19 - Хозяйственные операции

Номер операции	Содержание операции	Сумма (руб.)
1	Уплачено по договору за фирму	3000000
2	Приняты на баланс организации с баланса ЗАО «Кэт»:	
	основные средства	1 100 000
	производственные запасы	1 050 000
	денежные средства	50 000
3	Приняты на баланс организации обязательства ЗАО «Кэт»	900 000
4	Принята к учету в качестве нематериального актива деловая репутация фирмы	?
5	Отражена сумма ежемесячной амортизации первоначальной стоимости деловой репутации фирмы	?

**Задание 2.**

На основании данных учредительного договора о зачете в качестве взноса в уставный капитал права пользования землей выполнить расчеты амортизации, отразить операции бухгалтерскими проводками.

**Исходные данные**

Учредительным договором ОАО «Альфа» предусмотрено, что один из учредителей в качестве вклада в уставный капитал предоставляет ОАО право пользования землей с 05.07.10 г. сроком на 10 лет по договорной цене 950 000 руб.

При составлении годового отчета за 2020 г. сумма начисленной амортизации на оприходованное в качестве вклада в уставный капитал право пользования землей составит руб. ? Амортизация начисляется линейным способом.

**Задание 3.**

На основе данных для выполнения задания отразить на счетах операции по движению нематериальных активов, принадлежащих предприятию на правах собственности, и начислению амортизации по ним.

**Исходные данные:**

Таблица 20 - Хозяйственные операции

Номер операции	Содержание операции	Сумма (руб.)
1	Внесено учредителем в счет вклада в уставный капитал право на использование изобретения по согласованной стоимости Оприходовано право на использование изобретения по первоначальной стоимости	164500 ?
2	Отражается в учете приобретение нематериальных активов за плату у ОАО «Эрудит»: договорная стоимость 124600, в т.ч. НДС НДС по утвержденным ставкам	? ?
3	Приходуются нематериальные активы, приобретенные у ОАО «Эрудит»	?
4	Произведена оплата обязательств по приобретенным НМА у ОАО «Эрудит»	?
5	Отражается на счетах безвозмездное получение исключительного права от ОАО «Эра» и принятие его к учету в составе НМА Ежегодная амортизация определяется из расчета его 3-летнего использования (сумму рассчитать линейным способом)	151000 ?
6	Переданы безвозмездно другой организации нематериальные активы: первоначальная стоимость сумма начисленной амортизации за период эксплуатации остаточная стоимость	57980 48460 ?
7	Начислен в бюджет НДС по безвозмездно переданным НМА Списывается финансовый результат от безвозмездной передачи НМА	? ?
8	Отражается в бухгалтерском учете продажа объектов нематериальных активов: первоначальная стоимость амортизация на момент продажи остаточная стоимость отражена выручка от продажи, в том числе НДС начислен НДС с выручки списан финансовый результат продажи	125 000 56 900 ? 88 500 ? ?
9	Переданы в счет вклада в уставный капитал другой организации нематериальные активы по согласованной стоимости	150 000
10	Списываются с баланса нематериальные активы, переданные в уставный капитал другой организации: первоначальная стоимость амортизация на момент передачи остаточная стоимость	92000 32000 ?
11	Списывается финансовый результат от вложений НМА в уставный капитал других организаций	?

**Порядок выполнения работы:**

1. Внимательно прочтите задания 1,2,3
2. Произведите необходимые расчеты и проставьте корреспонденцию, пользуясь учебным материалом, Планом счетов бухгалтерского учета финансово-хозяйственной деятельности организаций. Утвержден приказом Минфина РФ № 94н от 31 октября 2000 г. (ред. от 08.11.2010 № 38 н) и ПБУ 14/07 «Учет нематериальных активов» от 27.12.2007 N 153н (ред. от 24.12.2010)

**Контрольные вопросы:**

1. По какой стоимости отражаются НМА в учете и какую запись необходимо сделать?
2. По какой стоимости выбывают НМА в учете и какую запись необходимо сделать?
3. Какими способами можно начислить амортизацию на НМА?

**Часть Б**

**Цель занятия:** Отработка практических навыков по заполнению документов по учету наличия и движения объектов НМА.

**Задание 1**

Организация по договору приобрела исключительные имущественные авторские права на программный продукт за 59 000 руб., в том числе НДС - 9000.

Организация произвела дополнительные расходы, непосредственно связанные с приобретением программного продукта в виде консультационных услуг на сумму 5900 рублей, в том числе НДС 900 рублей. Денежные средства перечислены с расчетного счета организации после фактического получения всех необходимых документов.

Отразить хозяйственные операции на счетах бухгалтерского учета организации

Таблица 21 – Хозяйственные операции

№ п/п	Содержание операции	Сумма, руб.	Корр. счетов	
			Дт	Кт
1.				
2.	.....			

### Задание 2.

Заполнить карточку [формы № НМА-1](#) на основании исходных данных

12 июня 2012 года ООО «Зоя» (код по ОКПО для условного примера 07318675) приобрело у патентообладателя ЗАО «Интеграл» исключительное право патентообладателя на промышленный образец.

ООО «Зоя» начало выпуск продукции по приобретенному промышленному образцу с июля 2020 года. Оприходование объекта нематериальных активов было оформлено Актом приемки № 43 от 12 июня 2020 года.

Сумма затрат на приобретение и оформление этого продукта составила 1 000 000 руб. (без учета НДС).

Карточку заполнила бухгалтер Иванова О. В.

### Порядок выполнения:

1. Заполните таблицу 1 на основе исходных данных, при простановке корреспондирующих счетов ориентироваться на План счетов бухгалтерского учета финансово-хозяйственной деятельности организаций. Утвержден приказом Минфина РФ № 94н от 31 октября 2000 г. (ред. от 08.11.2010 № 38 н) и учебный материал
2. Заполните необходимый документ, основываясь на учебном материале и [Постановлении](#) Госкомстата РФ от 30 октября 1997 г. № 71а « Об утверждении унифицированных форм первичной документации по учету труда и его оплаты, основных средств и нематериальных активов, материалов и малоценных и быстроизнашивающихся предметов, работ в капитальном строительстве» (ред. от 21.01.2003 [N 7](#) )

### Контрольные вопросы:

1. Каким образом заполняют ф.НМА-1?
2. Какие записи делают в учете при движении НМА?

### Часть В

**Цель занятия:** Отработка первичных практических умений по отражению на счетах бухгалтерского учета движения нематериальных активов

### Задание 1.

На основе данных для выполнения задачи:

1. Составить бухгалтерские проводки по отражению движения нематериальных активов;
2. Определить финансовый результат от передачи права использования товарного знака.

### Исходные данные

Организация — владелец товарного знака заключила лицензионный договор на предоставление неисключительных прав использования этого товарного знака. Вознаграждение по договору составляет 472 000 руб. (в том числе НДС — 72 000 руб.) в месяц. Первоначальная стоимость исключительного права 200 000 руб. Сумма начисленной амортизации на момент передачи права — 140 000 руб. Ежемесячная сумма амортизационных отчислений по предоставленному в пользование нематериальному активу 4 000 руб. Предоставление за плату прав на использование товарного знака является одним из видов деятельности организации.

### Задание 2.

На основе данных для выполнения задачи составить бухгалтерские проводки по отражению движения нематериальных активов;

### Исходные данные

Организация приобрела исключительное право на изобретение, охраняемое патентом, стоимость которого составляет 354 000 руб. (в том числе НДС — 54 000 руб.). Оплата правообладателю произведена с расчетного счета. Изобретение используется в основном производстве. Срок действия патента 8 лет. Амортизация начисляется линейным способом. По истечении срока действия патента исключительное право на изобретение списывается с баланса.

**Задание 3.**

На основе данных для выполнения задачи отразить на счетах операции по созданию собственными силами и включению в состав нематериальных активов программного обеспечения;

**Исходные данные**

Силами работников организации разработано программное обеспечение использования в производственных целях.

Сумма затрат на разработку составила:

- материальные затраты — 20 000 руб.;
- заработная плата — 55 000 руб.
- страховые взносы во внебюджетные фонды — ?
- начислен НДС на стоимость выполненных работ по созданию программного обеспечения — ?

**Порядок выполнения:**

1. Прочтите внимательно задания 1,2,3
1. Проставьте корреспонденцию счетов, основываясь на учебном материале и Плате счетов бухгалтерского учета финансово-хозяйственной деятельности организаций. Утвержден приказом Минфина РФ № 94н от 31 октября 2000 г. (ред. от 08.11.2010 № 38 н)

**Практическое занятие по теме 2.3 Учет финансовых вложений**

**Цель:** Отработка практических навыков по составлению регистров аналитического и синтетического учета, составление корреспонденции счетов.

Правила формирования в бухгалтерском учете и бухгалтерской отчетности информации о финансовых вложениях организации установлены Положением по бухгалтерскому учету «Учет финансовых вложений» (ПБУ 19/02).

Для принятия к бухгалтерскому учету активов в качестве финансовых вложений (ФВ) необходимо одновременное выполнение следующих условий:

- наличие надлежаще оформленных документов, подтверждающих существование у организации права на ФВ и на получение денежных средств или других активов, вытекающее из этого права;
- переход к организации финансовых рисков, связанных с ФВ (риск изменения цены, неплатежеспособности должника, риск ликвидности и др.);
- способность приносить организации экономические выгоды (доход) в будущем в форме процентов, дивидендов либо прироста их стоимости (в виде разницы между ценой продажи (погашения) ФВ и его покупной стоимостью в результате его обмена, использования при погашении обязательств организации, увеличения текущей рыночной стоимости и т.п.) [13].

*Аналитический учет финансовых вложений* должен обеспечить информацию по единицам бухгалтерского учета финансовых вложений, эмитентам ценных бумаг — организациям, участником которых является организация, а также по организациям-заемщикам и т.п.

При принятии к бухгалтерскому учету ценных бумаг в аналитическом учете необходимо обеспечить информацию о наименовании эмитента и названии ценной бумаги, номере, серии, номинальной цене покупки, расходах, связанных с приобретением ценных бумаг, общем количестве ценных бумаг, дате покупки, дате продажи и ином выбытии, месте хранения, а также дополнительную информацию, формируемую организацией.

Финансовые вложения принимаются к бухгалтерскому учету по первоначальной стоимости, в качестве которой признается сумма фактических затрат организации на их приобретение, за исключением налога на добавленную стоимость и иных возмещаемых налогов.

Фактическими затратами на приобретение активов в качестве финансовых являются:

- суммы, уплачиваемые в соответствии с договором продавцу;
- суммы, уплачиваемые организациям и иным лицам за информационные и консультационные услуги, связанные с приобретением указанных активов;
- суммы вознаграждений, уплачиваемые посреднической организации или иному лицу, через которое приобретены активы в качестве финансовых вложений;
- иные затраты, непосредственно связанные с приобретением активов в качестве финансовых вложений.

Первоначальная стоимость финансовых вложений, стоимость которых при приобретении установлена в иностранной валюте, определяется в рублях путем пересчета иностранной валюты по курсу Банка России, действовавшему на дату принятия этих активов к бухгалтерскому учету.

Первоначальная стоимость финансовых вложений, по которой они приняты к бухгалтерскому учету, может меняться в случаях, установленных нормативными актами.

Для целей последующей оценки финансовые вложения подразделяются на две группы:

- финансовые вложения, по которым можно определить текущую рыночную стоимость;
- финансовые вложения, по которым рыночная стоимость не определяется.

Финансовые вложения, по которым можно определить в установленном порядке текущую рыночную стоимость, отражаются в бухгалтерской отчетности на конец отчетного года по текущей рыночной стоимости путем



корректировки оценки на предыдущую отчетную дату.

Корректировка может проводиться ежемесячно или ежеквартально. Разница между оценкой финансовых вложений по текущей рыночной стоимости на отчетную дату и предыдущей оценкой включается в состав прочих доходов или расходов в корреспонденции со счетом учета финансовых вложений.

Финансовые вложения, по которым текущая рыночная стоимость не определяется, отражаются в бухгалтерском учете и бухгалтерской отчетности по первоначальной стоимости. Если по объекту финансовых вложений, ранее оцениваемому по текущей рыночной стоимости, на отчетную дату текущая стоимость не определяется, такой объект отражается в бухгалтерской отчетности по стоимости его последней оценки.

Организация может составлять расчет оценки долговых ценных бумаг и предоставленных займов по дисконтированной стоимости и обеспечить подтверждение обоснованности такого расчета.

Выбытие финансовых вложений из бухгалтерского учета организации признается на дату единовременного прекращения действия условий принятия этих вложений к бухгалтерскому учету и происходит в случаях погашения, продажи, безвозмездной передачи, передачи в виде вклада в уставный капитал других организаций, передачи в счет вклада по договору простого товарищества и пр.

Вклады в уставный капитал других организаций (за исключением акций акционерных обществ), предоставленные другим организациям займы, депозитные вклады в кредитных организациях, дебиторская задолженность, приобретенная на основании уступки права требования, оцениваются по первоначальной стоимости каждой выбывающей единицы бухгалтерского учета.

Ценные бумаги при выбытии могут оцениваться по средней первоначальной стоимости, определяемой по каждому виду ценных бумаг как частное от деления первоначальной стоимости данного вида ценных бумаг на их количество, складывающихся соответственно из первоначальной стоимости и количества (остатка) на начало месяца и поступивших в течение данного месяца ценных бумаг.

При выбытии финансовых вложений, оцениваемых по текущей рыночной стоимости, их стоимость определяют исходя из последней оценки. По каждому виду финансовых вложений в течение отчетного года применяется один способ оценки.

В соответствии с ПБУ 9/99 «Доходы организации» доходы от финансовых вложений признаются доходами от обычных видов деятельности либо прочими доходами. Расходы, связанные с предоставлением займов, оплатой услуг банков, депозитариев и осуществлением других подобных операций, относятся к прочим расходам организации.

### **Ход работы**

#### **Задание 1.**

На основании данных для выполнения задачи отразить на счетах операции по получению и погашению краткосрочных и долгосрочных займов.

#### **Исходные данные**

Таблица 22 - хозяйственные операции

№ п/п	Содержание операции	Сумма, руб.	Корр. счетов	
			Дт	Кт
1	Получен краткосрочный заем от другого предприятия сроком на 6 месяцев под 20 % годовых	750 000		
2	Реализованы ценные бумаги: отпускная стоимость балансовая стоимость	400000 390500		
3	Списывается финансовый результат от продажи ценных бумаг	?		
4	Возвращены краткосрочные заемные средства заимодавцу	750000		
5	Начислен процент за пользование краткосрочными заемными средствами	?		
6	Уплачен процент за пользование краткосрочными заемными средствами	?		
7	Получен долгосрочный заем от другого хозяйственного органа сроком на 2 года под 20% годовых	200 000		
8.	Возвращен долгосрочный заем заимодавцу	200 000		
9.	Начислены проценты за пользование долгосрочным займом	?		
10.	Уплачены проценты за пользование долгосрочным займом	?		

#### **Задание 2.**

На основании исходных данных составить расчеты и бухгалтерские проводки по приобретению ценных бумаг, поступлению дохода и их реализации.

**Исходные данные**

ОАО «Шарм» приобрело в марте на фондовой бирже 1 000 акций ОАО «Скат» по 750 руб. за 1 штуку при их номинальной стоимости 7 000 руб.

Оплата произведена:

- перечислением с расчетного счета - 700 000 руб.;
- 50 000 руб. оплачено наличными через подотчетное лицо, получившее в кассе ОАО «Шарм» указанную сумму под отчет.

В июле на расчетный счет ОАО «Шарм» поступила сумма 90 000 руб. — начисленные проценты по акциям ОАО «Скат» за II квартал.

В октябре на расчетный счет ОАО «Шарм» поступили проценты по акциям ОАО «Скат» за III квартал в сумме 120 000 руб.

В декабре ОАО «Шарм» реализовало 1 000 акций ОАО «Скат» на фондовой бирже по цене 730 руб. за штуку, сумма 730 000 руб. поступила на расчетный счет.

Бухгалтерией определен финансовый результат по финансовой операции в сумме ? руб

**Задание 3.**

ЗАО «Дон» представило заем ООО «Квнтет» в сумме 100 000руб. под 25% годовых. Сроком на 1 год. На основании исходных данных сделать необходимые расчеты и отразить бухгалтерскими проводками.

**Порядок выполнения:**

1. Внимательно прочтите задания 1,2
2. Укажите необходимые корреспонденции, основываясь на учебном материале и Плате счетов бухгалтерского учета финансово-хозяйственной деятельности организаций. Утвержден приказом Минфина РФ № 94н от 31 октября 2000 г. (ред. от 08.11.2020 № 38 н)

**Контрольные вопросы:**

1. На каком счете отражаются финансовые вложения?
2. Охарактеризуйте данный счет по отношению к баланс?
3. Приведите примеры отражения движения информации по данному счету?

**3. ОБОРОТНЫЕ АКТИВЫ****Практическое занятие по теме 3.1. Учет производственных запасов**

**Цель:** Отработка практических навыков на заполнение форм первичных документов по оприходованию производственных запасов

**Задание 1.**

1. Составить счет – фактуру № 127 от 25 марта 2020 г. ОАО «Металлург».
2. На основании счетов поставщиков оформить поступившие на склад ООО «Дон» материалы приходным орденом № 5 (типовая форма М-4).
3. Составить карточку складского учета материалов № 37.
4. Отпуск материалов на текущий ремонт здания офиса оформить требованием-накладной на отпуск материалов № 63 (типовая форма М-11).

**Исходные данные:**

1. Согласно счет - фактуре № 127 на склад поступили материалы:

- швеллер № 10 (номенклатурный номер 101 006, цена 1 529,5 руб.) — 40 т;
- чугун ЛК-15 (номенклатурный номер 101 107, цена 1 985 руб.) — 54 т;
- сталь круглая 80 мм (номенклатурный номер 101 102, цена 2 830 руб.) — 37 т.

Продавец: ОАО «Металлург» ИНН 6123765490/КПП 616801001, г. Хабаровск, ул. Светлая, д.91.

Покупатель: ООО «Дон» ИНН 6156743780, КПП 616802002, г. Нижний Новгород, ул.Заводская, д. 35.

2. На ремонт здания офиса было затребовано и отпущено:

- олифы (номенклатурный номер 105 005, цена 52 руб.) — 18,7 кг;
- белил (номенклатурный номер 105 001, цена 75 руб.) — 24,3 кг;
- краски зеленой (номенклатурный номер 105 002, цена 70 руб.) — 8,5 кг.

Материалы затребовал Соколов И.В., разрешил отпуск материалов Чернов С.С.

Материал отпустил кладовщик склада №1 Таран В. А., получил бригадир Малик Г. С.

**Задание 2.**

Отразить хозяйственные операции по приобретению материалов на счетах бухгалтерского учета..

**Исходные данные**

Таблица 23 - Хозяйственные операции

№ п/п	Документ и содержание операции	Сумма, руб.
1	Счет- фактура № 112 ОАО «Радуга», акт о приемке материалов Акцептован счет поставщика за поступившие материалы: стоимость материалов по цене поставщика 55500 руб., в т.ч. НДС 18% железнодорожный тариф 6300 руб., в т.ч. НДС 20% НДС на материалы и перевозки Итого по счету	? ? ? ? ?
2	Счет-фактура № 124 ЗАО «Альфа», приходный ордер Поступили материалы по счету и оприходованы на склад: покупная стоимость 38940 руб., в т.ч. НДС железнодорожный тариф 3500 руб., в т.ч. НДС НДС на материалы и перевозки Итого по счету	? ? ? ?
3	Акт о приемке материалов Поступили материалы без счета-фактуры от ЗАО «Дон» и оприходованы на склад по учетной цене	25450
4	Выписка из расчетного счета в банке Перечислено поставщикам за материалы и перевозки: ОАО «Радуга» ЗАО «Альфа»	? ?
5	Накладные на сдачу лома и отходов на склад от основного производства от ликвидации основных средств	2150 3420

**Задание 3**

В журнале хозяйственных операций составить корреспонденцию счетов. Составить журнал-ордер №6.

**Исходные данные**

Сальдо на начало месяца на счете 60 «Расчеты с поставщиками и подрядчиками»:

ОАО «Весна» — 121 600 руб. (счет № 135);

ЗАО «Альфа» — 140 000 руб. (счет № 167).

Таблица 24 - Хозяйственные операции

Содержание хозяйственных операций	Сумма, руб.
02.06 - Перечислено Химзаводу по счету №315	29 800
03.06 - Оплачен счет № 167 ЗАО «Альфа»	140000
03.06 - Оплачен счет № 135 ОАО « Весна»	121600
07.06 - Принят к оплате счет №111 ОАО «Прогресс» за поступившие по приходному ордеру №21: основные материалы инструменты запасные части железнодорожный тариф НДС Итого по счету	100000 68500 76200 13300 46440 304440
09.06 - Принят к оплате счет № 172 автотранспортной организации за доставку на склад: инструментов основных материалов запасных частей НДС Итого по счету	600 850 430 338 2218

15.06 - Оплачен счет № 111 ОАО «Прогресс»	?
---	---

**Задание 4.**

На основании исходных данных определить фактическую себестоимость приобретенных материалов, составить бухгалтерские проводки.

**Исходные данные**

Учетной политикой, принятой ОАО «Аккорд» на текущий год, предусмотрен бухгалтерский учет заготовления материалов на счете 10 «Материалы». Для изготовления специального заказа на производство партии пианино заключен договор на поставку лесоматериалов ценных пород.

На поступившие материалы акцептован счет поставщика:

- лесоматериалы ценных пород — 20 м<sup>3</sup> по цене 2500 руб. на сумму — ? –
- НДС-?
- железнодорожный тариф — 10 000 руб.;
- НДС — ?
- Итого ?

Акцептован счет автотранспортного предприятия за перевозку лесоматериалов с железнодорожной станции на склад ОАО «Аккорд»:

- транспортные услуги — 1 700 руб.;
- НДС-?
- итого: ?

Начислена заработная плата за погрузочно-разгрузочные работы — 2 800 руб. Начислены страховые взносы во внебюджетные фонды от начисленной заработной платы – ?руб.

Фактическая себестоимость 1 м<sup>3</sup> лесоматериала составила ? руб. Лесоматериал в полном объеме отпущен в производство.

**Порядок работы:**

1. Внимательно прочтите задание 1, заполните необходимые документы, опираясь на **Постановлении** Госкомстата РФ от 30 октября 1997 г. № 71а «Об утверждении унифицированных форм первичной документации по учету труда и его оплаты, основных средств и нематериальных активов, материалов и малоценных и быстроизнашивающихся предметов, работ в капитальном строительстве» и Постановление Правительства РФ 26.12.2011 № 1137 О формах и правилах заполнения (ведения) документов, применяемых при расчетах налога на добавленную стоимость
2. Проставьте корреспонденцию счетов в таблице, пользуясь учебным материалом, Планом счетов бухгалтерского учета финансово-хозяйственной деятельности организаций. Утвержден приказом Минфина РФ № 94н от 31 октября 2000 г.
3. Основываясь на учебном материале и. Письме Министерства Финансов СССР от 6 июня 1960 г. N 176 «Об инструкции по применению единой журнально-ордерной формы счетоводства для небольших предприятий и хозяйственных организаций», заполните журнал – ордер № 6
4. Опираясь на учебный материал, ПБУ 5/01 «Учет материально-производственных запасов» от 09.06.201 № 44н и План счетов бухгалтерского учета финансово-хозяйственной деятельности организаций. Утвержден приказом Минфина РФ № 94н от 31 октября 2000 г, произведите счета, проставьте проводки

**Контрольные вопросы:**

1. Каким образом отражаются в учете приходные операции по МПЗ?
2. По какой стоимости оприходуется МПЗ?
3. В каких документах на складе отражаются МПЗ?

## Часть Б

**Цель:** Отработка практических навыков порядка составления регистров аналитического и синтетического учета

*Материально-производственные запасы* – это часть активов организации:

– используемая в качестве сырья, материалов и т. п. при производстве продукции, предназначенной для продажи, выполнении работ, оказании услуг;

– предназначенная для продажи;

используемая для управленческих нужд организации [14]

Учетной единице присваивается соответствующий номенклатурный номер.

В бухгалтерском учете *оценка* производственных запасов производится по фактической себестоимости. В текущем учете организации могут производить оценку материалов по учетной цене и отдельно учитывать отклонения фактической себестоимости материалов от учетной цены. В бухгалтерской отчетности материалы оцениваются по фактической себестоимости.

*Фактической себестоимостью запасов, приобретенных за плату*, признается сумма фактических затрат организации на их приобретение. НДС и иные возмещаемые налоги (кроме случаев, предусмотренных законодательством РФ) в фактическую себестоимость не включаются.

*К фактическим затратам* относятся:

- суммы, уплачиваемые в соответствии с договором поставщику (продавцу);
- расходы за информационные и консультационные услуги, связанные с приобретением материально-производственных запасов;
- таможенные пошлины;
- вознаграждения, уплачиваемые посреднической организации, через которую приобретены запасы;
- затраты по заготовке и доставке запасов до места их использования, включая расходы по страхованию;
- иные затраты, непосредственно связанные с приобретением материально-производственных запасов.

*Фактическая себестоимость запасов, полученных организацией по договору дарения или безвозмездно*, а также остающихся от выбытия основных средств и другого имущества, определяется исходя из их текущей рыночной стоимости на дату принятия к бухгалтерскому учету. В фактическую себестоимость в данном случае включаются фактические затраты организации на доставку материально-производственных запасов и приведение их в состояние, пригодное для использования.

*Фактическая себестоимость запасов, внесенных в счет вклада в уставный (складочный) капитал организации*, определяется исходя из их денежной оценки, согласованной учредителями (участниками) организации, если иное не предусмотрено законодательством РФ. В фактическую себестоимость включаются фактические затраты организации на доставку материально-производственных запасов и приведение их в состояние, пригодное для использования.

*Фактическая себестоимость запасов при их изготовлении самой организацией* определяется исходя из фактических затрат, связанных с производством данных запасов. Учет и формирование затрат на производство запасов осуществляется организацией в порядке, установленном для определения себестоимости соответствующих видов продукции.

*Фактической себестоимостью материально-производственных запасов, полученных по договорам мены*, признается стоимость активов, переданных или подлежащих передаче организацией. Стоимость таких активов устанавливается исходя из цены, по которой в сравнимых обстоятельствах организация обычно определяет стоимость аналогичных активов. Транспортные и другие расходы, связанные с обменом, присоединяются к стоимости полученных запасов непосредственно или предварительно зачисляются в состав транспортно-заготовительных расходов, если иное не предусмотрено законодательством РФ. Если договором мены предусмотрен обмен неравноценных товаров, то разница между ними в денежной форме числится у стороны, передавшей товар большей стоимости, по дебету счета расчетов. Образовавшаяся задолженность погашается в порядке, установленном договором.

*Оценка производственных запасов, не принадлежащих данной организации, но находящихся в ее пользовании или распоряжении*, производится в сумме, предусмотренной в договоре, или в сумме, согласованной с их собственником. При отсутствии цены на указанные запасы в договоре или цены, согласованной с собственником, они могут учитываться по условной оценке.

*Оценка производственных запасов, стоимость которых при приобретении определена в иностранной валюте*, производится в рублях путем пересчета суммы в иностранной валюте по курсу ЦБ России, действующему на дату принятия запасов к бухгалтерскому учету [2].

Для учета движения материалов используется типовая документация.

Поступление материалов на склад оформляют следующими документами:

- приходный ордер (ф. М-4);
- акт о приемке материалов (ф. М-7)

При поступлении материалов на склад от поставщиков заведующий складом проверяет соответствие их фактического количества документальным данным поставщика и, если расхождений нет, выписывает «приходный ордер» на все количество поступившего груза в одном экземпляре в день поступления материалов.

«Акт о приемке материалов» применяется для оформления поступивших материальных ценностей без платежных документов (неотфактурованные поставки) и в случае расхождений (количественных и качественных) с данными сопроводительных документов поставщика.

Акт составляется комиссией с обязательным участием представителя поставщика или представителя незаинтересованной организации.

Акт составляется в 2 экземплярах: первый передается в бухгалтерию как основание для бухгалтерских записей на счетах и расчета суммы недостачи или излишков, второй – передается в отдел маркетинга для предъявления претензии поставщику.

Если перевозку осуществляют автотранспортом, то в качестве первичного документа применяют «товарно-транспортную накладную», которую выписывает грузоотправитель в 4 экземплярах:

- первый – служит основанием для списания материалов у грузоотправителя;
- второй – для оприходования материалов получателем;
- третий – для расчетов с автотранспортной организацией;
- четвертый – для учета транспортной работы и прилагается к путевому листу.

Поступление на склад отходов производства, а также внутреннее перемещение материалов оформляют накладной, которую выписывают в 2 экземплярах цехи-сдатчики.

Материалы, полученные от разборки и демонтажа зданий и сооружений, приходят на основании акта об оприходовании материальных ценностей.

Расход материала со склада на производственные и хозяйственные нужды оформляют следующими документами:

- лимитно-заборная карта (ф. М-8)
- требование-накладная на отпуск материалов (ф. М-11)
- требование-накладная на отпуск материалов на сторону (ф. М-15)

Лимитно-заборная карта (ф. М-8) применяется при наличии лимитов отпуска материалов для оформления отпуска материалов, систематически потребляемых при изготовлении продукции, а также для текущего контроля за соблюдением установленных лимитов отпуска материалов на производственные нужды и является оправдательным документом для списания материальных ценностей со склада; выписывается в двух экземплярах на одно наименование материала (номенклатурный номер); один экземпляр до начала месяца передается структурному подразделению — потребителю материалов, второй — складу; отпуск материалов в производство осуществляется складом при предъявлении представителем структурного подразделения своего экземпляра лимитно-заборной карты; кладовщик отмечает в обоих экземплярах дату и количество отпущенных материалов, после чего выводит остаток лимита по номенклатурному номеру материала; в лимитно-заборной карте расписывается кладовщик, а в лимитно-заборной карте склада — представитель структурного подразделения

Отпуск материалов сторонним организациям оформляют «накладной на отпуск материалов на сторону». Она выписывается в 2 экземплярах. Один экземпляр остается на складе, другой передается получателю. При перевозке материалов автотранспортом выписывается товарно-транспортная накладная (ф. № 1-Т).

*Аналитический учет* материалов предполагает использование унифицированных форм первичных учетных документов: «Доверенность»; «Приходный ордер»; «Акт о приемке материалов»; «Лимитно-заборная карта»; «Требование-накладная»; «Накладная на отпуск материалов на сторону»; «Карточка учета материалов»; «Акт об оприходовании материальных ценностей, полученных при разборке и демонтаже зданий и сооружений» и др.

Для хранения материалов организация создает склады, каждому из которых приказом присваивается определенный шифр. Склады должны быть обеспечены весо-измерительными приборами, мерной тарой.

На складах материалы хранятся в контейнерах, на стеллажах, полках по группам, сортам, размерам, что обеспечивает прием, отпуск и контроль за их наличием.

Учет материалов на складе ведут материально ответственные лица: заведующие складами и кладовщики, с которыми заключается договор о полной материальной ответственности.

Учет остатков и движения материалов осуществляют в натуральном выражении в карточках складского учета материалов. Карточка открывается бухгалтерией на каждый номенклатурный номер материала, регистрируется в специальном реестре и под расписку передается заведующему складом (кладовщику).

Запись в карточке кладовщик делает на основании приходных (расходных) документов в день совершения операции. Карточки сортового учета материалов хранятся в картотеке в разрезе номенклатурных номеров.

*Аналитический учет* материалов в бухгалтерии может осуществляться:

- с применением карточек аналитического учета, в которых на основании первичных документов отражаются операции по движению материалов в натуральном и стоимостном (денежном) выражении. По данным карточек в конце месяца составляют сортовые количественно-суммовые оборотные ведомости, затем сверяют их с остатками на синтетических счетах.

- без применения карточек аналитического учета (все приходные и расходные документы группируют по номенклатурным номерам и в конце месяца подсчитанные по документам итоговые сведения о движении каждого вида материалов записывают в оборотные ведомости). Остатки в оборотных ведомостях сверяют с остатками, выведенными в карточках складов.

- сальдовым методом. В этом случае количественный и суммовой учет движения материалов в разрезе их номенклатуры не ведут, оборотные ведомости по номенклатуре материалов не составляют. Учет движения материалов осуществляют по группам только в денежном выражении в учетных ценах.

Автоматизация бухгалтерского учета материалов позволяет непосредственно в результате обработки первичных документов (приемных актов, накладных, требований и т.п.) формировать показатели, характеризующие движение материалов в целом по синтетическим счетам и субсчетам бухгалтерского учета. В этом случае накопительные ведомости по приходу и расходу материалов могут не составляться.

Применение организацией программ автоматизации учетных работ должно обеспечить формирование необходимых регистров бухгалтерского учета материалов, основными из которых могут быть:

- оборотная ведомость движения материалов по номенклатурным номерам в разрезе складов, подразделений, мест хранения;
- ведомость расхода материалов по заказам, сериям, переделам, другим калькуляционным единицам;
- оборотная ведомость по материалам, находящимся в пути;
- оборотная ведомость движения материалов, по которым отсутствуют расчетные документы (неотфактурованные поставки).

*Синтетический учет* материалов ведется на счете 10 «Материалы», к которому могут быть открыты следующие

субсчета:

- 10-1 «Сырье и материалы»;
- 10-2 «Покупные полуфабрикаты и комплектующие изделия, конструкции и детали»;
- 10-3 «Топливо»;
- 10-4 «Тара и тарные материалы»;
- 10-5 «Запасные части»;
- 10-6 «Прочие материалы»;
- другие необходимые субсчета.

На счете 10 «Материалы» материалы могут отражаться по фактической себестоимости или в учетных ценах.

Материалы поступают в организацию от поставщиков, подотчетных лиц, учредителей, в качестве вклада в уставный капитал, вследствие выбытия пришедших в негодность основных средств, безвозмездно от юридических и физических лиц, могут изготавливаться собственными вспомогательными производствами.

На основании первичных документов приобретение материалов отражается в бухгалтерском учете следующими записями:

Таблица 25- Хозяйственные операции

№ п/п	Содержание хозяйственной операции	Корреспонденция счетов	
		Дт	Кт
1	Отражена сумма фактических затрат на приобретение материалов	10	60, 71, 76
2	Отражена сумма НДС по поступившим материалам	19	60, 71, 76
3	Зачтен НДС с бюджетом	68	19
4	Оприходованы материалы, полученные от учредителей в качестве вклада в уставный капитал	10	75
5	Оприходованы материалы, полученные безвозмездно	10	98/2
6	Оприходованы материалы, полученные при ликвидации объектов основных средств	10	91
7	Оприходованы материалы, выпущенные вспомогательным производством	10	23

Учет транспортно-заготовительных расходов

В процессе заготовления у предприятия возникают дополнительные расходы, связанные с погрузкой и доставкой производственных запасов, которые называются транспортно-заготовительными расходами (ТЗР).

*Транспортно-заготовительные расходы* – это затраты организации, непосредственно связанные с процессом заготовления и доставки материалов в организацию. В состав транспортно-заготовительных расходов входят:

- расходы по погрузке материалов в транспортные средства, их транспортировке, подлежащие оплате покупателем сверх цены этих материалов согласно договору;
- расходы по содержанию заготовительно-складского аппарата организации, включая расходы на оплату труда работников, непосредственно занятых заготовкой, приемкой, хранением и отпуском приобретаемых материалов, работников специальных заготовительных контор, складов и агентств, организованных в местах заготовления материалов, отчисления на социальные нужды указанных работников;
- расходы на содержание специальных заготовительных пунктов, складов и агентств, организованных в местах заготовок, кроме расходов на оплату труда с отчислениями на социальные нужды;
- наценки, комиссионные вознаграждения, уплачиваемые снабженческим, внешнеэкономическим и иным посредническим организациям;
- плата за хранение материалов в местах приобретения, на железнодорожных станциях, в портах, на пристанях;
- оплата процентов по заемным средствам, связанным с приобретением материалов до принятия их к бухгалтерскому учету;
- расходы на командировки по непосредственному заготовлению материалов;
- стоимость потерь по поставленным материалам в пути (недостача, порча) в пределах норм естественной убыли;
- другие расходы.

Предусматривается несколько вариантов организации учета ТЗР:

- отнесение таких расходов на счет 15 «Заготовление и приобретение материалов» согласно расчетным документам поставщика;
- отнесение таких расходов на отдельный субсчет к счету 10 «Материалы»;
- непосредственное включение в фактическую себестоимость материала (присоединение к договорной цене материала, присоединение к денежной оценке вклада в уставный капитал, внесенный в форме производственных запасов, присоединение к рыночной стоимости безвозмездно полученных материалов и др.) [1].

Вариант учета транспортно-заготовительных расходов устанавливается организацией самостоятельно и отражается в учетной политике. Сумма ТЗР учитывается на тех же счетах, и материалы.

В течение месяца учет материалов ведется по учетным ценам отдельно от учета ТЗР. Ежемесячно ТЗР распределяются между израсходованными ценностями и их остатками на конец месяца. Поэтому фактическую себестоимость материальных ценностей можно определить только в конце месяца. Для этого в конце месяца по каждому виду материалов рассчитывается средний % ТЗР по формуле:

$$\%TЗР = \frac{TЗР_{\text{пост.}} + TЗР_{\text{рост.}}}{\text{Мпост.} + \text{Мост}} * 100\%$$

Материалы отражаются по учетным ценам.

Сумма ТЗР по израсходованному материалу, которая должна быть списана на затраты определяется по формуле:

$$TЗР = \frac{\text{Мизр.} * \%TЗР}{100\%}$$

Списание ТЗР по отдельным видам материалов производится пропорционально учетной стоимости материалов исходя из отношения суммы величины ТЗР на начало месяца и текущих ТЗР (или отклонений) за месяц к сумме остатка материалов на начало месяца и поступивших материалов за месяц по учетной цене.

Ход работы

Часть А

### Задание 1.

Отразить в регистрационном журнале хозяйственные операции по учету поступления и расхода материалов, составить бухгалтерские проводки.

Исходные данные

Таблица 26 - Хозяйственные операции за отчетный период

«№ п/п	Содержание операций	Сумма, руб.
1	2	3
1	Приходный ордер Отражена стоимость материалов, внесенных учредителями в счет вклада в уставный капитал	25000
2	Приходный ордер Оприходованы материалы, полученные безвозмездно по рыночной стоимости	31500
3	Требование-накладная Отпущены в производство материалы, полученные безвозмездно Списывается часть доходов будущих периодов	16100 ?
4	Накладная Сданы на склад материалы, полученные: от выбытия основных средств от брака возвратные отходы	6000 1460 2980
5	Авансовый отчет Подотчетным лицом оплачены расходы, связанные с приобретением материалов	1950
6	Накладная Оприходованы инструменты, изготовленные инструментальным цехом	14300
7	Счет-фактура Приобретена у поставщика спецодежда: Покупная стоимость НДС Итого по счету	150000 ? ?
8	Требования-накладные Выдана работникам со склада спецодежда	80500
9	Требования-накладные Списываются израсходованные материалы по учетной цене: на производство продукции в цех основного производства на производство в инструментальный цех на строительство здания офиса, выполняемое хозяйственным способом	55000 21600



	на ремонт оборудования цехов на ремонт здания склада на исправление брака на освоение нового вида продукции	198000 6500 7900 1200 2100
10	Накладная на отпуск на сторону, Счет-фактура Реализованы материалы покупателю: договорная цена (в том числе НДС) начислен НДС в бюджет фактическая себестоимость материалов расходы, связанные с продажей материалов финансовый результат от продажи материалов	118000 18000 75500 4900 ?
11	Выписка банка Зачислены денежные средства на расчетный счет от покупателей за материалы	?
12	Требование-накладная Списаны материалы на нужды обслуживающих производств и хозяйств	26400
13	Требование-накладная Списаны материалы, использованные для упаковки реализованной продукции	2150
14	Накладная Списана стоимость безвозмездно переданных материалов	10000
15	Сличительная ведомость Списана недостача материалов, выявленная при инвентаризации	4500
16	Списаны материалы при ликвидации последствий чрезвычайных обстоятельств	9870

**Задание 2.**

Отразить в регистрационном журнале хозяйственные операции по учету движения материалов, составить расчет распределения транспортно-заготовительных расходов.

**Исходные данные**

По состоянию на 1 октября на счете 10 «Материалы» числится сальдо по фактической себестоимости 118 400 руб., в том числе транспортно-заготовительные расходы — 18 400 руб. Текущий учет материалов на предприятии ведут по покупным ценам.

Таблица 27 - Содержание хозяйственных операций за октябрь

№ п/п	Документы и содержание операций	Сумма, руб.
1	2	3
1	Счет-фактура № 616 ЗАО «Актив» Акцептован счет поставщика за полученные в адрес завода основные материалы: покупная стоимость железнодорожный тариф НДС Итого по счету	106400 12800 ? ?
2	Счет-фактура № 473 ОАО «Пассив» Акцептован счет поставщика за полученные в адрес завода основные материалы: покупная стоимость железнодорожный тариф НДС Итого по счету	76000 8640 ? ?
3	Счет автотранспортной организации Акцептован счет автотранспортной организации за перевозку основных материалов со станции на склад НДС Итого по счету	2500 ? ?

4	Ведомость распределения расхода материалов Согласно лимитно-заборным картам и требованиям отпущено основных материалов по покупным (учетным) ценам: цехам основного производства на изготовление продукции парокотельной на текущий ремонт цеха на общехозяйственные нужды	80500 9680 5940 3795
5	Расчет бухгалтерии Определить и списать после распределения транспортно-заготовительные расходы	?
6	Выписка из расчетного счета в банке Перечислено: поставщикам за материалы транспортной организации за перевозку	? ?
7	Справка бухгалтерии Предъявлена к возмещению сумма НДС по приобретенным материальным ценностям	?

**Задание 3.**

1. Составить бухгалтерские проводки по приведенным операциям.
2. Определить финансовый результат от продажи материалов.

**Исходные данные**

ООО «Кентавр» продает материалы ЗАО «Дон» по цене 11 800 руб., в т.ч. НДС. Денежные средства за проданные материалы покупателем внесены в кассу организации. Учетная стоимость проданных материалов — 7 400 руб.

**Порядок работы:**

1. Внимательно прочтите задания 1,2,3
2. Произведите расчеты, основываясь на учебном материале и ПБУ 5/01 «Учет материально-производственных запасов» от 09.06.201 № 44н (ред. от 25.10.2010)
3. Укажите корреспондирующие счета, используя План счетов бухгалтерского учета финансово-хозяйственной деятельности организаций. Утвержден приказом Минфина РФ № 94н от 31 октября 2000 г. (ред. от 08.11.2010 № 38 н), учебный материал

**Контрольные вопросы:**

1. Каким образом определяется сальдо конечное по счету 10?
2. Каким образом отражается ТЗР в учете?
3. Какова методика списания ТЗР?

**Практическое занятие по теме 3.2. Учет затрат на производство**

**Цель:** Уметь проводить учет затрат на производство и калькулирование себестоимости

*Затраты* – это стоимость ресурсов, использованных на производство продукции, оказание услуг, выполнение работ за определенный отчетный период.

*Расходы* – это уменьшение экономических выгод в результате выбытия активов, возникновение обязательств, приводящее к уменьшению капитала организации.

*Издержки производства* – это стоимостная оценка затрат на трудовые, финансовые и материальные ресурсы, израсходованные в процессе производства и реализации продукции.

*Себестоимость продукции (работ, услуг)* – стоимостная оценка используемых в процессе производства продукции (работ, услуг) природных ресурсов, сырья, материалов, топлива, энергии, основных фондов, трудовых ресурсов, а также других затрат на ее производство и реализацию.

*Калькулирование* – процесс расчета денежных затрат на единицу продукции или конкретного вида работы, услуги.

*Объекты калькулирования* – отдельные изделия, группы изделий, полуфабрикаты, работы и услуги, себестоимость которых определяется.

*Калькуляционная единица* – измеритель объекта калькулирования.

Учет затрат основного производства организуется на счете 20 «Основное производство» по статьям затрат и видам выпускаемой продукции (работ, услуг). По дебету этого счета отражаются прямые расходы, связанные непосредственно с выпуском продукции (выполнением работ, оказанием услуг), а также потери от брака, косвенные расходы, связанные с управлением и обслуживанием производства.

Прямые расходы, связанные непосредственно с производством продукции (выполнением работ, оказанием услуг), списываются на счет 20 «Основное производство» с кредита счетов учета производственных запасов, расчетов с персоналом по оплате труда, и других счетов.

Косвенные расходы, связанные с управлением и обслуживанием производства, списываются на счет 20 «Основное производство» со счетов 25 «Общепроизводственные расходы» и 26 «Общехозяйственные расходы».

По кредиту счета 20 «Основное производство» отражается фактическая себестоимость готовой продукции (выполненных работ, оказанных услуг) в корреспонденции со счетами 40 «Выпуск продукции (работ, услуг)», 43 «Готовая продукция», 90 «Продажи».

Остаток на счете 20 «Основное производство» показывает себестоимость незавершенного производства на конец отчетного периода.

В состав незавершенного производства включается продукция (работы, услуги), не прошедшая в организации всех стадий обработки, технологической приемки, испытаний, не укомплектованная, не сданная на склад готовой продукции или не принятая заказчиком Аналитический учет затрат на счете 20 «Основное производство» ведут по видам затрат и видам выпускаемой продукции (работ, услуг), подразделениям организации. Информацию о затратах на производство продукции формируют по корреспондирующим счетам и составляют ведомость оборотов по счету 20 «Основное производство»

Учет общепроизводственных расходов организуется на счете

25 «Общепроизводственные расходы» по подразделениям организации и статьям расходов.

На этом счете отражаются следующие расходы:

- амортизационные отчисления на полное восстановление машин, оборудования, производственных зданий, сооружений, транспортных средств, инструментов, инвентаря производственного назначения;
- расходы на содержание и эксплуатацию машин и оборудования;
- расходы на отопление, освещение и содержание производственных помещений;
- расходы на проведение всех видов ремонта оборудования, транспортных средств, зданий, сооружений производственного назначения;
- арендная плата за производственные помещения;
- оплата труда производственного персонала, занятого управлением производством и его обслуживанием;
- другие аналогичные расходы.

Расходы, учтенные на счете 25 «Общепроизводственные расходы», списываются в дебет счетов 20 «Основное производство», 23 «Вспомогательные производства», 29 «Обслуживающие производства и хозяйства» и др. и распределяются между выпущенной продукцией. Счет 25 «Общепроизводственные расходы» остатков не имеет.

Порядок распределения общепроизводственных расходов между отдельными объектами учета регулируется распорядительным документом организации по учетной политике.

Учет общехозяйственных расходов организуется на счете 26 «Общехозяйственные расходы» по местам возникновения затрат и статьям расходов.

На этом счете отражаются следующие расходы:

- административно-управленческие расходы;
- расходы на содержание общехозяйственного персонала, не связанного с производственным процессом;
- амортизационные отчисления на полное восстановление основных средств и нематериальных активов и расходы на ремонт основных средств управленческого и общехозяйственного назначения;
- арендная плата за помещения общехозяйственного назначения;
- расходы по оплате информационных, аудиторских и консультационных услуг;
- другие аналогичные расходы.

Общехозяйственные расходы отражаются на счете 26 «Общехозяйственные расходы» с кредита счетов учета производственных запасов, расчетов с персоналом по оплате труда, расчетов с другими организациями и др.

Расходы, учтенные на счете 26 «Общехозяйственные расходы», списываются в дебет счетов 20 «Основное производство», 23 «Вспомогательные производства», 29 «Обслуживающие производства и хозяйства», 90 «Продажи» и др. и распределяются между видами выпущенной продукции.

Аналитический учет на счете 26 «Общехозяйственные расходы» ведут по статьям, местам возникновения затрат и др.

Порядок распределения общехозяйственных расходов между отдельными объектами учета регулируется распорядительным документом об учетной политике организации.

*Незавершенным производством (НП)* называется продукция, не прошедшая все стадии производственного процесса, а также изделия, не укомплектованные, не прошедшие испытаний и технической приемки.

В связи с разной продолжительностью производственного цикла в различных отраслях остатки НП могут иметь разный удельный вес в объеме затрат на производство. Наиболее высок удельный вес НП в машиностроении (особенно с единичным характером производства). Оно отсутствует на предприятиях добывающей промышленности и на электростанциях.

Точное определение НП и его правильная оценка имеют существенное значение не только для обеспечения сохранности НП, но и для определения себестоимости выпускаемой продукции.

Себестоимость готовой продукции (Сгп) определяется по формуле:

**Сгп** = НП на начало месяца + затраты за месяц – НП на конец месяца.

Допускаются следующие виды оценки НП:

*1. В массовом и серийном производстве:*

- по фактической себестоимости (в разрезе калькуляционных статей);
- плановой (нормативной) производственной себестоимости (прямые затраты – материалы, заработная плата основных производственных рабочих, исчисленные по нормам по каждому калькуляционному объекту, и суммы прочих косвенных затрат, определяемых в процентном отношении к прямым затратам);
- прямым статьям затрат (сырье, материалы, заработная плата основных производственных рабочих);
- стоимости сырья, материалов, полуфабрикатов.

*2. В единичном производстве – по фактическим расходам.*

Порядок оценки НП рекомендуется отраслевыми инструкциями и определяется учетной политикой организации.

В бухгалтерском учете объем НП представляет собой сальдо по счетам 20 «Основное производство» и 23 «Вспомогательное производство».

Для уточнения данных оперативного учета периодически проводится инвентаризация НП. Сроки и порядок проведения инвентаризации НП определяются учетной политикой организации, за исключением тех случаев, когда инвентаризация обязательна:

- перед составлением годовой бухгалтерской отчетности;
- при смене материально ответственных лиц;
- при выявлении фактов хищения, злоупотребления или порчи имущества;
- при реорганизации и т. п.

В некоторых отраслях (химическая, пищевая, легкая промышленность) инвентаризация проводится ежемесячно.

При инвентаризации НП в организациях, занятых промышленным производством, необходимо определить степень готовности НП. Проверка заделов НП (деталей, узлов, агрегатов) производится путем фактического подсчета, взвешивания, перемеривания. Описи составляются отдельно по каждому обособленному структурному подразделению (цех, участок, отделение) с указанием наименований заделов, стадии или степени их готовности, количества или объема, а по строительно-монтажным работам – с указанием объема работ.

Сырье, материалы и покупные полуфабрикаты, находящиеся у рабочих мест и не подвергавшиеся обработке, в опись НП не включаются, а инвентаризируются и фиксируются в отдельных описях. Забракованные детали также не включаются в описи НП, по ним составляются отдельные описи.

По НП, представляющему собой неоднородную массу или смесь сырья (в соответствующих отраслях промышленности), в описях, а также в сличительных ведомостях приводятся два количественных показателя: количество этой массы или смеси и количество сырья или материалов (по отдельным наименованиям), входящих в ее состав. Количество сырья или материалов определяется техническими расчетами в порядке, установленном отраслевыми инструкциями по вопросам планирования, учета и калькулирования себестоимости продукции (работ, услуг).

По незавершенному капитальному строительству в описях указываются наименование объекта и объем выполненных работ по этому объекту, по каждому отдельному виду работ, конструктивным элементам, оборудованию и т. п.

Результаты инвентаризации отражаются на счетах бухгалтерского учета в следующем порядке:

- излишки: Д 20 К 91-1 – по рыночной стоимости;
- недостача: Д 94 К 20.

Затем стоимость недостачи отражается:

- в пределах норм естественной убыли – Д 20 К 94
- сверх норм естественной убыли – Д 73/2 К 94.

Учет затрат вспомогательных производств организуется на счете 23 «Вспомогательные производства» по видам производств. Вспомогательными являются производства, обеспечивающие организацию всеми видами энергии, транспортным обслуживанием, инструментом, запчастями, производящие все виды ремонтов.

По дебету счета 23 «Вспомогательные производства» отражаются прямые расходы, связанные непосредственно с выпуском продукции (выполнением работ, оказанием услуг), а также потери от брака, косвенные расходы, связанные с управлением производством и его обслуживанием.

Прямые расходы списываются на счет 23 «Вспомогательные производства» с кредита счетов учета производственных запасов, расчетов с персоналом по оплате труда и других счетов.

Косвенные расходы, связанные с управлением производством и его обслуживанием, списываются на счет 23 «Вспомогательные производства» со счетов 25 «Общепроизводственные расходы» и 26 «Общехозяйственные расходы». По кредиту счета 23 «Вспомогательные производства» отражаются суммы фактической себестоимости готовой продукции (выполненных работ, оказанных услуг), которые списываются с этого счета в дебет счетов 40 «Выпуск продукции (работ, услуг)», 43 «Готовая продукция», 90 «Продажи».

Остаток на счете 23 «Вспомогательные производства» показывает себестоимость незавершенного производства на конец отчетного периода.

В состав незавершенного производства включается продукция (работы, услуги), не прошедшая в организации всех стадий обработки, технологической приемки, необходимых испытаний, не укомплектованная, не сданная на склад готовой продукции или не принятая заказчиком.

Аналитический учет на счете 23 «Вспомогательные производства» ведется по видам производств. По окончании

месяца составляется ведомость распределения услуг вспомогательных производств и хозяйств, в которой указывают цехи — потребители услуг, наименования вспомогательных цехов, количество отпущенной ими продукции или оказанных услуг соответствующим цехам-потребителям, ее себестоимость.

Методы калькуляции себестоимости продукции.

#### 1. *Нормативный метод калькулирования себестоимости.*

Учет затрат и калькулирование себестоимости продукции может вестись с использованием элементов нормативного метода или без них. Применение нормативного метода возможно при четкой организации производства, отлаженности технологических процессов, наличии технически обоснованных норм расхода ресурсов.

Основанием нормативного метода учета являются нормативные калькуляции, т. е. калькуляции изделий, исчисленные по действующим на начало отчетного периода нормам. Себестоимость продукции, определенная на основе нормативных калькуляций, называется нормативной.

При нормативном методе отдельно выявляются:

- затраты по действующим нормам;
- отклонения от действующих норм.

*Действующими нормами* называются нормы, по которым в данное время осуществляется отпуск материалов на рабочие места и производится оплата рабочим за выполненную работу.

*Отклонениями от норм* по расходу материалов называются отступления от норм при расходовании материалов в производстве. Дополнительный отпуск материалов обычно осуществляется по специальным требованиям с красной сигнальной диагональной полосой. Отклонениями от норм по заработной плате являются выплаты за работы, не предусмотренные технологическим процессом, а также разного рода доплаты вследствие несоответствия инструментов, обработки сырья пониженного качества и пр. Такие отклонения оформляются доплатами листками по заработной плате.

В связи с тем что действующие нормы изменяются по мере освоения производства и улучшения использования материальных и трудовых ресурсов, на предприятиях (в организациях) ведется регистрация и учет изменений норм. Это обеспечивает тождество действующих норм в технической и нормативной документации. При изменении норм на 1-е число каждого месяца производится перерасчет затрат в незавершенном производстве (НП) по новым нормам, установленным на начало месяца. При снижении норм затраты в НП по нормам уменьшаются, и сумма уменьшения этих затрат отражается как появившиеся затраты по изменениям норм.

#### 2. *Показанный метод калькулирования себестоимости.*

Используется в индивидуальном или мелкосерийном производстве.

*Объект калькулирования* – отдельный производственный заказ, открываемый заранее на определенное количество продукции, на конкретную работу (услугу).

Каждому заказу присваивается номер, который указывается на всех документах по затратам, относящимся к данному заказу (лимитно-заборные карты и требования на материалы, маршрутные листы и пр.).

Фактическая себестоимость продукции, изготавливаемой по заказу, определяется после его выполнения.

Себестоимость заказа определяется суммой всех затрат производства со дня его открытия до дня выполнения и закрытия. Окончание работ по заказам должно быть зафиксировано в накладной или акте на сдачу выполненных работ, готовых изделий. Затем заказ закрывается и выписка документов с обозначением номера закрытого заказа прекращается.

#### 3. *Попередельный метод калькулирования себестоимости.*

*Передел* – это совокупность технологических операций, которая завершается выработкой промежуточного продукта (полуфабриката) или получением законченного готового продукта. Перечень переделов определяется, исходя из особенностей технологического процесса. Полуфабрикаты, изготовленные в одном переделе, последовательно передаются по установленному технологическому процессу на следующий передел до превращения их в готовые изделия.

Этот метод широко используется в массовом, крупносерийном производстве, где производственный процесс состоит из последовательных стадий (переделов), перерабатывающих исходный материал от начала обработки до получения из него готового изделия (предприятия текстильной, химической, металлургической промышленности и др. отраслей).

Объектом калькулирования является вид или группа продукции каждого передела, объектом учета затрат – передел.

4. *Попроцессный метод* применяется и для массовых типов производств, где производится одинаковая продукция, например поточное производство телевизоров, автомобилей.

Ход работы

#### **Задание 1.**

На основе данных для выполнения задачи сгруппировать затраты на производство по экономическим элементам и статьям калькуляции.

Группировку по экономическим элементам осуществить в таблице 1 и группировку по статьям калькуляции в таблице 2.

Таблица 28 - Затраты на производство по экономическим элементам

№п/п	Элементы затрат	Сумма, руб.
1	Материальные затраты	
2	Затраты на оплату труда	
3	Отчисления на социальные нужды	
4	Амортизация основных средств	
5	Амортизация нематериальных активов	
6	Прочие затраты	
Итого	Производственная себестоимость	

Таблица 29 - Затраты на производство продукции по калькуляционным статьям расходов

№п/п	Статья расходов	Сумма, руб.
1	Сырье и материалы	
2	Возвратные отходы	
3	Покупные изделия, полуфабрикаты и услуги производственного характера сторонних организаций	
4	Топливо и энергия на технологические цели	
5	Основная заработная плата производственных рабочих	
6	Дополнительная заработная плата производственных рабочих	
7	Отчисления на социальные нужды	
8	Расходы на подготовку и освоение производства	
9	Расходы на содержание и эксплуатацию оборудования	
10	Общепроизводственные расходы	
11	Общехозяйственные расходы	
12	Потери от брака	
13	Прочие производственные расходы	
Итого	Производственная себестоимость	

**Исходные данные**

Таблица 30 - Перечень элементов затрат и статей расходов промышленного предприятия

№п/п	Наименование расходов	Сумма, руб.
1	2	3
1.	Расходы на содержание и эксплуатацию оборудования	17850
2.	Прочие затраты	15900
3.	Прочие производственные расходы	16890
4.	Сырье и материалы	44652
5.	Возвратные отходы	650
6.	Общепроизводственные расходы	25350
7.	Потери от брака	1200
8.	Общехозяйственные расходы	38400
9.	Основная заработная плата производственных рабочих	125640
10.	Дополнительная заработная плата производственных рабочих	65160
11.	Отчисления на социальные нужды	49608
12.	Топливо и энергия на технологические цели	14250
13.	Амортизация основных средств	11 960
14.	Амортизация нематериальных активов	5980
15.	Расходы на подготовку и освоение производства	8750
16.	Затраты на оплату труда работников управления	190800

17.	Покупные изделия, полуфабрикаты и услуги производственного характера сторонних организаций	23100
-----	--	-------

**Задание 2.**

1. На основе данных для выполнения задачи распределить косвенную, основную и дополнительную заработную плату рабочих и отчисления на социальные нужды по видам выпускаемой продукции.
2. Составить бухгалтерские проводки по начислению заработной платы.

**Исходные данные**

На основании первичных документов (нарядов, рапортов о выработке) начислено рабочим-сдельщикам за производство:

- электромоторов — 987 200 руб.;
- станков — 763 700 руб.;
- приборов — 612 000 руб.

Основная заработная плата рабочих-повременщиков и доплаты за руководство бригадой составили (косвенная) — 224 400 руб.

Дополнительная заработная плата — 322 200 руб.

Начислены страховые взносы во внебюджетные фонды — ?

Косвенная заработная плата распределяется пропорционально прямой сдельной заработной плате. Дополнительная заработная плата распределяется пропорционально основной заработной плате (повременной и сдельной). Отчисления на социальные нужды распределяются пропорционально всей заработной плате (основной и дополнительной). Распределение выполнить в разработочной таблице 31.

Таблица 31 - Ведомость распределения заработной платы, отчислений на социальные нужды по видам продукции, руб.

№ заказа	Наименование продукции	Прямая основная зарплата рабочих	Косвенная основная зарплата рабочих	Итого основная зарплата рабочих	Дополнительная зарплата рабочих	Всего заработная плата	Отчисления во внебюджетные фонды
2001	Электромоторы						
2002	Станки						
2003	Приборы						
Итого							

**Задание 3.**

1. Подготовить журнал регистрации хозяйственных операций, составить корреспонденцию счетов.
2. Списать и распределить общепроизводственные расходы по видам продукции пропорционально принятой базе распределения.

Исходные данные:

Таблица 32 - Журнал хозяйственных операций

№ п/п	Содержание хозяйственной операции	Сумма, руб.
1	Начислена и распределена заработная плата специалистам, младшему обслуживающему персоналу цеха основного производства	525000
2	Произведены отчисления единого социального налога с заработной платы	?
3	Израсходовано топлива на отопление цеха	34800
4	Начислена амортизация на здание и прочие основные средства цеха	14000
5	Израсходовано наличными на охрану труда	5750
6	Акцептован счет РО «Донэнерго»: за электроэнергию, потребленную цехом основного производства для общих нужд	4550
	НДС	?
	Итого	?

7	В конце месяца общепроизводственные расходы списываются и распределяются по видам продукции пропорционально сумме заработной платы производственных рабочих и расходов на содержание и эксплуатацию машин и оборудования	?
---	--	---

Распределение выполнить в Ведомости распределения общепроизводственных расходов по видам продукции, используя следующие данные:

Таблица 33 – Исходные данные

Виды продукции	Нормативная заработная плата производственных рабочих, руб.	Расходы по содержанию и эксплуатации машин и оборудования, руб.
С 20	100 000	30 000
С 21	140 000	35 000
С 22	200 000	74 000
Итого	440 000	139 000

Таблица 34 - Ведомость распределения общепроизводственных расходов по видам продукции

Виды продукции	Нормативная заработная плата производственных рабочих, руб.	Расходы по содержанию и эксплуатации машин и оборудования, руб.	Итого, руб.	Общепроизводственные расходы, руб.
С 20	100000	30000		
С 21	140000	35000		
С 22	200000	74000		
Итого	440000	139000		

Порядок выполнения:

1. Внимательно прочтите задания 1,2,3

2. Пользуясь учебным материалом произведите классификацию и необходимый расчет

3. Корреспонденцию проставьте на основе План счетов бухгалтерского учета финансово-хозяйственной деятельности организаций. Утвержден приказом Минфина РФ № 94н от 31 октября 2000 г. (ред. от 08.11.2010 № 38 н),

Контрольные вопросы:

1. Какие затраты относят к прямым ?

2. Приведите пример косвенных затрат?

3. Перечислите элементы затрат?

### Практическое занятие по теме 3.3. Учет готовой продукции и товаров

**Цель:** Уметь проводить учет готовой продукции и ее реализацию

*Готовой продукцией* считается продукция, прошедшая все стадии технологической обработки, необходимые испытания, укомплектованная, соответствующая условиям договора или требованиям иных документов в случаях, установленных законодательством.

Готовая продукция оценивается в учете или по фактической или по нормативной себестоимости. В этой же оценке она отражается в балансе предприятия. Оценка по фактической производственной себестоимости применяется в индивидуальном производстве продукции. Для других производств используются учетные цены, в качестве которых могут быть применены отпускные цены или плановая себестоимость.

Готовая продукция должна сдаваться на склад по *сдаточной накладной*. Крупногабаритные изделия и продукция, сдача которой на склад затруднена по техническим причинам, принимаются представителем покупателя в месте изготовления, комплектации или сборки или отгружаются непосредственно с этих мест. Выполненные работы оформляются *актом сдачи - приемки*.

На складе готовая продукция учитывается в натуральном выражении в *карточках складского учета*. Организация учета готовой продукции должна обеспечить формирование информации о наличии и движении готовой продукции по местам хранения и материально ответственным лицам. В установленные сроки бухгалтер проверяет порядок ведения карточек, первичные документы сдают в бухгалтерию, где на их основании составляют ведомость



выпуска готовой продукции. По данным аналитического и синтетического учета готовой продукции составляется бухгалтерская отчетность.

Продукцию продают на основании заключенных с заказчиками договоров, в которых предусматриваются условия поставки. Готовую продукцию отпускают покупателям (заказчикам) *по накладным*. Основанием для оформления накладной (приказа-накладной) на отпуск готовой продукции является распоряжение руководителя организации или уполномоченного им лица. Накладная должна выписываться в количестве экземпляров, достаточном для осуществления контроля за отгрузкой (вывозом) готовой продукции. На основании накладных выписываются *счета-фактуры* в двух экземплярах, один из которых направляется покупателю, другой остается у организации-поставщика.

Оценка готовой продукции, используемая в текущем учете, предусматривается в распорядительном документе об учетной политике организации. Наиболее распространенным методом является оценка готовой продукции по фактической производственной себестоимости.

*Фактическую производственную себестоимость* можно определить лишь по окончании отчетного периода — месяца. Движение готовой продукции происходит ежедневно, поэтому в текущем бухгалтерском учете используется условная оценка готовой продукции, так называемая *учетная цена*, в качестве которой могут применяться фактическая производственная себестоимость, нормативная производственная себестоимость, договорные цены и другие виды цен.

Применение нормативной себестоимости целесообразно в массовом и серийном производствах и при большой номенклатуре готовой продукции. Использование учетных цен удобно для осуществления оперативного учета движения готовой продукции и единства оценки при планировании и аналитическом учете продукции.

Фактическая производственная себестоимость применяется в качестве учетной цены, в единичном и мелкосерийном производстве, а также при выпуске массовой продукции небольшой номенклатуры.

Договорные цены применяются в качестве учетных цен преимущественно при стабильности таких цен.

Если учет готовой продукции ведется по учетным ценам, то разница между фактической себестоимостью и стоимостью готовой продукции по таким ценам отражается на счете 43 «Готовая продукция», субсчет 2 «Отклонения фактической себестоимости готовой продукции от учетной цены».

Отклонения учитываются в разрезе номенклатуры, либо отдельных групп готовой продукции, либо по организации в целом. Превышение фактической себестоимости над учетной ценой отражается по дебету указанного субсчета и кредиту счетов учета затрат. Если фактическая себестоимость ниже учетной стоимости, разница отражается сторнировочной записью.

Отгрузка продукции производится:

- по *договору купли-продажи* – одна сторона (продавец) обязуется передать вещь (товар) в собственность другой стороне (покупателю), а покупатель – принять имущество и уплатить за него определенную денежную сумму (цену);
- по *договору поставки* – поставщик-продавец, осуществляющий предпринимательскую деятельность, обязуется в установленные сроки (срок) передать в собственность покупателю производимые или закупаемые им товары, предназначенные для использования в предпринимательской деятельности или иных целях, не связанных с личным, семейным, домашним или иным подобным потреблением.

В договоре определяется момент перехода права собственности от продавца к покупателю. Право собственности у приобретателя вещи по договору возникает с момента ее передачи, если иное не предусмотрено законом или договором.

*Передача* – это вручение вещи приобретателю или перевозчику для отправки приобретателю. Одновременно с получением права собственности приобретатель (собственник) вещи (товара) в результате случайной гибели или порчи товара вследствие непредвиденных обстоятельств по общему правилу гражданского законодательства несет соответствующие убытки.

На счете 90 как по дебету, так и по кредиту отражается один и тот же объем реализации продукции (работ, услуг), но в разных оценках:

- по кредиту – по ценам реализации (свободным, договорным и т. д.);
- по дебету – по полной себестоимости с НДС, акцизом и аналогичными обязательными платежами.

Сопоставляя выручку от реализации продукции (работ, услуг) с суммой, отраженной по дебету счета 90, выявляют результат от реализации продукции (работ, услуг) – прибыль или убыток.

Реализация продукции (работ, услуг) в бухгалтерском учете отражается следующими записями:

- Д 62 К 90 – отражена выручка от реализации продукции;
- Д 90 К 43 – списана себестоимость продукции;
- Д 90 К 68 – отражен НДС, начисленный при отгрузке продукции;
- Д 90 К 44 – отражены расходы на продажу;
- Д 90/9 К 99 – отражена прибыль или Д 99 К 90/9 – отражен убыток от реализации.

Все операции по движению (поступление, перемещение, продажа) готовой продукции должны оформляться первичными документами. Готовая продукция сдается из производства на склад на основании приемо-сдаточных накладных, актов, спецификаций и других аналогичных документов, которые выписываются в двух экземплярах. Один экземпляр документа предназначен для сдатчика готовой продукции, другой остается на складе. На готовую продукцию, поступившую на склад, заводится карточка складского учета.

Если продукция изготавливается по разовым заказам, то в накладной перечисляются изделия, входящие в заказ, и номер договора или письма, по которому выполняется данный заказ. При изготовлении сложной и многокомплектной продукции, вместо накладной составляется приемо-сдаточный акт. В нем указываются наименование изделия, количество, стоимость, а также отмечается, что изготовленные изделия закончены производством, полностью укомплектованы, отвечают техническим условиям (условиям договора) и, согласно актам технической приемки, в окончательно готовом и упакованном виде приняты техническим контролем и сданы на склад. Если договором предусмотрено участие в приеме продукции представителя заказчика, то сдаточная накладная или сдаточный акт также подписывается им.

В массовом производстве на многих предприятиях готовую продукцию передают из цеха на склад многократно в течение смены. В этом случае кроме накладной применяется приемо-сдаточная ведомость. Каждое поступление готовых изделий на склад фиксируется в сдаточной ведомости. По окончании смены подсчитывается общее количество принятых изделий и оформляется приемо-сдаточная накладная. Приемо-сдаточные ведомости остаются на складе, а сдаточные накладные, как и в других случаях, используются для ведения бухгалтерского учета, записей в накопительных сводках, регистрах синтетического и аналитического учета. На учет готовой продукции распространяются все основные положения по учету материально-производственных запасов. В частности, учет готовой продукции на складах осуществляется в том же порядке, что и при учете материалов.

Для хранения готовой продукции создаются, как правило, отдельные склады готовой продукции. Исключение допускается для крупногабаритных изделий и иной продукции, сдача на склад которых затруднена по техническим причинам. Они могут приниматься представителем покупателя (заказчика) на месте изготовления, комплектации или сборки либо отгружаться непосредственно с этих мест.

Передача готовой продукции в торговое подразделение организации оформляется требованием-накладной. При продаже готовой продукции через структурное подразделение (магазин, торговый дом, павильон) производственные организации могут использовать следующие первичные документы: «Товарный отчет» и «Ведомость движения готовой продукции». Период, за который составляется товарный отчет, не должен превышать 1 календарный месяц.

К товарному отчету прилагается «Ведомость движения готовой продукции и товаров», в которой отражаются приход и расход готовой продукции и товаров», с указанием их наименований, номенклатурных номеров, единицы измерения, количества, цены и суммы по продажным ценам (включая налог на добавленную стоимость). В ведомости указываются итоговые суммы отдельно по приходу и расходу.

Готовая продукция в основном предназначена для реализации на сторону, но часть ее может быть направлена на собственные нужды, в том числе на капитальное строительство, для обслуживающих производств и хозяйств, на другие хозяйственные нужды. Такие материальные ценности приходуются по фактической производственной себестоимости в дебет соответствующих счетов по учету материальных ценностей (в зависимости от их дальнейшего назначения) с кредита счета 43 «Готовая продукция».

В бухгалтерском учете могут быть сделаны следующие проводки (в зависимости от того, для чего будет использоваться продукция): Д-т 08, 10, 23, 25, 26, 28 К-т 43.

Основанием для отпуска готовой продукции покупателям, (заказчикам) является распоряжение руководителя организации или уполномоченного им лица, а также договор с покупателем.

На автоматизированных складах данные о приходе и расходе готовой продукции вводятся оперативно в компьютер. Ежедневно составляются оборотные ведомости учета выпуска из производства и движения готовой продукции по складам.

Учет готовой продукции на складе организуется по оперативно-бухгалтерскому (сальдовому методу) аналогично учету материалов. Каждому виду изделий присваивается номенклатурный номер.

Готовая продукция, как правило, должна быть сдана на склад в подотчет материально-ответственному лицу. Крупногабаритные изделия и продукция, которая не может быть сдана на склад, принимается представителем заказчика на месте изготовления, комплектации и сборки. Поступление готовой продукции на склад оформляется *приемо-сдаточной накладной, актами приема-сдачи работ (услуг)*.

Для учета готовой продукции на каждый номенклатурный номер изделий открывается *карточка складского учета*. По мере поступления и отпуска готовых изделий кладовщик на основе соответствующих документов записывает в карточках количество ценностей в графы «приход» и «расход», и рассчитывает остаток после каждой записи.

Бухгалтер должен ежедневно забирать со склада документы за истекшие сутки (*приказы-накладные, товарно-транспортные накладные*). Выборочно проверяет записи в карточках складского учета. Остатки продукции периодически инвентаризуют.

В конце месяца на основании карточек складского учета, кладовщик заполняет *ведомость учета остатков готовых изделий* в разрезе номенклатурных номеров и передает ее в бухгалтерию для сверки остатков по учетным ценам.

На автоматизированных складах, данные о приходе и расходе готовой продукции вводятся оперативно в компьютер. Ежедневно составляются оборотные ведомости учета выпуска из производства и движения готовой продукции по складам.

### **Ход работы**

#### **Часть А**

**Задание 1.**

Записать операции ОАО «Луч» и составить бухгалтерские проводки.

Таблица 35 - Выписка из документов по операциям

№ п\п	Содержание операции	Сумма, руб.
1	Отгружена продукция по фактической себестоимости	62 000
2	Перечислено с расчетного счета на счет чековых книжек	3500
3	Согласно отчету экспедитора оплачена чеками из чековой книжки плата по грузовому тарифу за перевозку отгруженной покупателям продукции	2800
4	Зачислено на расчетный счет от покупателей: по счетам за отгруженную продукцию грузовой тариф НДС	80000 2800 ?
5	Определить финансовый результат от продажи продукции	?

**Задание 2.**

ООО «Салют» учитывает готовую продукцию по нормативной себестоимости. В мае изготовлена продукция, себестоимость которой составила:

- нормативная — 2 500 000 руб.;
- фактическая — 2 800 000 руб.

В соответствии с учетной политикой разница между фактической и нормативной себестоимостью учитывается на отдельном субсчете счета 43 «Готовая продукция».

В июне покупателям продано готовой продукции по нормативной стоимости на сумму 1 700 000 руб. Отрадите совершенные операции в бухгалтерском учете.

**Задание 3.**

ООО «Дон» в марте изготовило 4 котла. Фактические расходы по их производству составили 2 200 000 руб. Нормативная (плановая) себестоимость 1 котла — 900 000 руб. На 1 марта остатка готовой продукции не было. В марте заказчикам отгрузили 2 котла.

В соответствии с учетной политикой предприятие осуществляет учет готовой продукции по нормативной себестоимости. Отрадите ситуацию на счетах бухгалтерского учета.

**Задание 4.**

Составить бухгалтерские записи по следующим хозяйственным операциям.

Таблица 36 – Хозяйственные операции

№ п\п	Содержание операции	Сумма, руб.
1	2	3
1	Сдана на склад из производства готовая продукция по фактической себестоимости	56 000
2	Отгружена готовая продукция покупателям по фактической себестоимости	35 000
3	Поступила на расчетный счет выручка от реализации по договорной цене, включая НДС	60000
4	Начислен НДС 20 %	?
5	Определить результат от реализации готовой продукции.	?

**Задание 5.**

Плановая себестоимость отгруженной продукции на конец месяца — 800 000 руб. Реализовано продукции по плановой себестоимости 600 000 руб. Сумма расходов на продажу за отчетный период составила 160 000 руб. Определить сумму расходов на продажу, подлежащих списанию в отчетном месяце, на объем реализованной продукции

**Порядок выполнения:**

1. Внимательно ознакомьтесь с содержанием заданий 1-5

Произведите необходимые расчеты, проставьте проводки, опираясь на учебный материал, План счетов бухгалтерского учета финансово-хозяйственной деятельности организаций. Утвержден приказом Минфина РФ № 94н от 31 октября 2000 г. (ред. от 08.11.2010 № 38 н) и ПБУ 5/01 «Учет материально-производственных запасов» от 09.06.201 № 44н (ред. от 25.10.2010)

**Контрольные вопросы:**

1. На каком счете учитывается готовая продукция?

2. Охарактеризуйте данный счет по отношению к балансу?
3. Приведите примеры проводок по счету 43?

### **Часть Б**

**Цель:** Знать заполнение бухгалтерских документов по учету наличия и движения готовой продукции и товаров.

#### **Задание 1.**

Составить приемо-сдаточную накладную на сданную на склад готовую продукцию.

#### **Исходные данные**

17 июня 2011г. мастер сборочного цеха завода «Станок» Маслов А.А. сдал кладовщику склада № 3 Рогову А.И. пять сверлильных станков ССУ-1 по учетной цене 440 000руб. Станки приняты начальником цеха Марковым О.В. и контролером ОТК Вороновым С.Т.

#### **Задание 2.**

Составить накладную и счет-фактуру на отгруженную покупателю продукцию.

#### **Исходные данные**

19 июня кладовщик склада № 1 Градов Р.В. по распоряжению начальника отдела маркетинга Лапина Л.Ю. отпустил экспедитору Чернову С.Д. по договору № 573 от 01.06.2020 г. два сверлильных станка марки ССУ-1 по договорной цене 510 000руб., в т. ч. НДС. Учетная цена одного станка – 440 000 руб. Накладная зарегистрирована в бухгалтерии – № 148 от 19.06.2020г; подписана главным бухгалтером Вороной Е.Л.

Продавец: ОАО «Станок» ИНН 6123765490/КПП 616801001, г. Хабаровск, ул. Светлая, д.91.

Покупатель: ОАО «Металлург» ИНН 6156743780, КПП 616802002, г. Нижний Новгород, ул. Заводская, д. 15.

#### **Задание 3.**

В отчетном периоде организация реализовала готовую продукцию на 660 000 руб. (в том числе НДС).

Себестоимость отгруженной продукции 360 000 руб. Расходы на продажу составили 90 000 руб. Учет, согласно учетной политике, ведется по отгрузке. На расчетный счет организации поступила выручка за продукцию 660 000 руб. Составить бухгалтерские проводки и определить финансовый результат продажи

#### **Порядок выполнения**

1. Основываясь на Приказе Минфина РФ от 28.12.2001 N 119н (ред. от 24.12.2020) "Об утверждении Методических указаний по бухгалтерскому учету материально-производственных запасов", заполните необходимые документ
2. Пользуясь Постановлением Правительства РФ 26.12.2011 № 1137 О формах и правилах заполнения (ведения) документов, применяемых при расчетах налога на добавленную стоимость заполните документ
3. Проставьте бух.записи и произведите расчеты, пользуясь учебным материалом и Планом счетов бухгалтерского учета финансово-хозяйственной деятельности организаций. Утвержден приказом Минфина РФ № 94н от 31 октября 2000 г.(ред. от 08.11.2010)

#### **Контрольные вопросы:**

1. Каким документом отражают отгрузку продукции на склад покупателя?
2. В чем суть приемо-сдаточную накладной?

### **Практическое занятие по теме 3.4 Учет денежных средств**

**Цель:** Усвоение правил заполнения первичных кассовых документов и порядка отражения на счетах бухгалтерского учета операций по кассе

Общие правила хранения и использования в учете денежных средств устанавливаются ЦБ России. Согласно Указания ЦБ РФ № 3210-У с 1 июня 2014 г. вводится новый учет кассовых операций для соблюдения кассовой дисциплины и правильного учета денежных средств в кассе, устанавливаются новые правила ведения кассовых операций 2014 .

Федеральным законом от 22.05.2003 № 54-ФЗ «О применении контрольно-кассовой техники при осуществлении наличных денежных расчетов и (или) расчетов с использованием платежных карт».

Для хранения, поступления и выдачи денежных средств наличными организация создает специальный участок бухгалтерии – кассу. Ее возглавляет кассир – материально ответственное лицо, с которым заключается договор о полной материальной ответственности.

По приказам руководителя и главного бухгалтера организации кассир выполняет операции по движению денежной наличности. В небольших организациях обязанности кассира может выполнять главный бухгалтер. При этом главный бухгалтер назначается приказом по предприятию с разрешением выполнять обязанности кассира и с

обязательным заключением с ним договора о полной материальной ответственности кассира. Временная замена кассира производится по письменному распоряжению администрации. Договор о материальной ответственности заключается и с замещающим работником.

Действующим законодательством предусматриваются:

- специально оборудованное помещение кассы;
- полная материальная ответственность кассира;
- лимитирование остатков наличных денежных средств;
- ограничение срока их хранения;

- размеры и продолжительность использования авансов на хозяйственные, командировочные расходы.

Организация может хранить в своей кассе наличные денежные средства в пределах лимитов, по согласованию с руководителем организации. При необходимости лимиты остатков касс пересматриваются.

Сверх установленных норм наличные деньги могут храниться в кассе только в дни выплаты заработной платы, пенсий, пособий, стипендий в течение трех рабочих дней, включая день получения денег в кредитном учреждении. Поступление наличных денег в кассу оформляется *приходным кассовым ордерам* (форма № КО-1), подписанным главным бухгалтером или уполномоченным лицом. При этом, лицу, внесшему деньги в кассу, выдается квитанция к приходному кассовому ордеру за подписью главного бухгалтера и кассира, скрепленная печатью и штампом организации. При получении денежных средств в банке по чеку бухгалтером также выписывается приходный кассовый ордер с регистрацией его номера и даты на оборотной стороне корешка чека.

Выдача наличных денег производится по *расходным кассовым ордерам* или другим надлежаще оформленным документам (платежным ведомостям, заявлениям на выдачу денег, счетам и др.), на которые ставится специальный штамп, имеющий реквизиты расходного кассового ордера (форма № КО-2). Документы на выдачу денег подписывают руководитель и главный бухгалтер. Если на прилагаемых к расходным кассовым ордерам документах имеется разрешающая подпись руководителя организации, то его подпись на расходном кассовом ордере не обязательна. Приходные и расходные кассовые ордера выписываются бухгалтером общего или финансового отдела либо главным бухгалтером.

Деньги отдельному лицу, не работающему в данной организации, выдаются при предъявлении им паспорта или иного документа, удостоверяющего личность, по расходному кассовому ордеру, где проставляются подпись в получении и данные предъявленного документа.

Заработная плата, пособия, премии выплачиваются по платежным ведомостям без составления расходного кассового ордера на каждого получателя. По истечении трех рабочих дней, установленных для выплаты заработной платы, бухгалтер выписывает расходный кассовый ордер на общую выплаченную по платежной ведомости сумму. Никаких подчисток, помарок или исправлений в кассовых документах не допускается.

Деньги по кассовым ордерам принимаются и выдаются только в день составления этих документов. Приходные, расходные кассовые ордера или заменяющие их документы не выдаются на руки лицам, вносящим или получающим документ.

При выдаче денежных средств по доверенности они прилагаются к расходному кассовому ордеру или ведомости на выдачу средств. По мере выполнения кассовых операций кассир обязан подписать их, а также приложенные к ним документы погасить штампом или надписью «Оплачено» или «Получено» («число, месяц, год»).

До передачи в кассу на исполнение кассовые документы записываются бухгалтером в специальном журнале регистрации приходных и расходных кассовых ордера с указанием кодов (цифровых обозначений) причин и условий поступления и выдачи наличных денежных средств. Журнал регистрации построен таким образом, что по его данным контролируется целевое назначение полученных и израсходованных наличных денежных средств организаций, присваиваются номера кассовым документам, проверяется полнота произведенных кассиром операций, составляется отчетность.

*Аналитический учет* денежных средств ведется кассиром в кассовой книге.

Каждая организация может иметь только одну кассовую книгу. Листы в книге нумеруются, прошнуровываются и печатаются печатью организации. На последней странице книги делается надпись: «В настоящей книге всего пронумеровано листов \_\_\_», проставляются подписи руководителя и главного бухгалтера организации.

В кассовой книге регистрируется остаток средств на начало дня, операции по приходу и расходу (за день), подводятся итоги поступления и выдачи наличных денег, определяется остаток на конец дня.

Записи в кассовой книге ведутся в двух экземплярах через копировальную бумагу. Второй экземпляр – отрывной – служит *отчетом кассира*. К отчету прилагаются все приходные и расходные документы и в конце рабочего дня сдаются в бухгалтерию под расписку бухгалтера.

При автоматизированной форме ведения бухгалтерского учета отдельные листы кассовой книги ежедневно формируются в виде машинограмм:

- 1-й лист – вкладной лист кассовой книги;
- 2-й лист – отчет кассира.

По окончании отчетного периода кассовая книга заверяется подписями главного бухгалтера и руководителя организации, прошнуровывается и печатается.

*Синтетический учет кассовых операций.* Для учета наличия и движения денежных средств в кассе организации используется счет 50 «Касса», к которому могут быть открыты следующие субсчета:

– 50/1 «Касса организации», где учитываются денежные средства организации в кассе. Когда организация производит кассовые операции с иностранной валютой, то к счету 50 должны быть открыты соответствующие субсчета для обособленного учета движения каждой наличной иностранной валюты;

– 50/2 «Операционная касса» учитывается наличие и движение денежных средств в кассах товарных контор (пристаней) и эксплуатационных участков, остановочных пунктов, речных переправ, судов, билетных и багажных кассах портов, вокзалов, кассах хранения билетов, кассах отделений связи и т.п. Он открывается организациями при необходимости.

– 50/3 «Денежные документы» на этом субсчете учитываются находящиеся в кассе организации почтовые марки, марки государственной пошлины, вексельные марки, оплаченные авиабилеты и другие денежные документы в сумме фактических затрат на их приобретение. Аналитический учет денежных документов ведется по их видам.

*Синтетический учет ведется в журнале-ордере № 1 и ведомости № 1.* Каждому отчету в регистре отводится одна строка независимо от периода, за который составлен кассовый отчет. Количество занятых строк в журнале-ордере №1 и ведомости №1 должно соответствовать количеству сданных кассиром отчетов.

*Получение денег в кассу отражается по Д 50 К 51, 71, 62, 76 и др. Расходование наличных денежных средств – Д 51, 71, 60, 76 и др. К 50.*

*Ревизия кассы.* Порядком ведения кассовых операций предусмотрены внезапные ревизии кассы с полным полистным пересчетом денег и проверкой других ценностей, находящихся в кассе, в сроки, установленные руководителем.

Ревизия проводится инвентаризационной комиссией в присутствии кассира. Результаты оформляются актом (ф. № инв.-15). В акте фактические остатки кассовой наличности сопоставляют с данными учета, что дает возможность определить недостачу или излишек денежных средств. Акт должен быть оформлен в день ревизии кассы и подписан всеми членами инвентаризационной комиссии. Если есть расхождения, то кассир представляет комиссии письменное объяснение. Акт составляют в 2-х экземплярах, один остается в бухгалтерии, другой – кассиру. В день проведения ревизии кассовые операции не осуществляются.

Выявленные излишки денег приходуется на доходы предприятия – Д 50 К 91/1

Выявленная недостача отражается в учете следующими записями:

установлена недостача денег в кассе – Д 94 К 50;

недостачу относят на виновное лицо (кассира) – Д 73/2 К 94;

возмещение недостачи – Д 50, 70 К 73/2.

Среди расчетных документов на основании которых банки выполняют поручения своих клиентов по расчетно-кассовому обслуживанию, следует назвать:

платежные поручения;

платежные требования;

платежные требования-поручения;

расчетные чеки;

заявления на аккредитив.

Следует иметь в виду, что при дистанционном обслуживании банком своих клиентов, плательщик имеет возможность оформлять электронный расчетный документ только в виде платежного поручения и платежного требования-поручения.

Что же касается оформления электронных расчетных документов в виде платежных требований (для взыскания платежа), а также расчетных документов, требующих дополнений, таких, например, как реестры расчетных чеков, реестры документов по аккредитивам и т. п., то их использование запрещено в дистанционном обслуживании.

Следует отметить, что банки принимают от своих клиентов расчетные документы без ограничения их сумм (максимальной или минимальной).

Уместно отметить, что в Инструкции 22 рассматриваются как самостоятельные понятия такие словосочетания как «расчетные документы» и «платежные инструменты», используемые при выполнении безналичных расчетов. Рассмотрим чем отличаются друг от друга эти понятия.

Платежные инструменты, в соответствии с Инструкцией 22, представляют собой носители информации определенной формы в бумажном, электронном или другом виде, оформляемые банком (мемориальные ордера, пластиковые карточки и др.). Что же касается расчетных документов, то они представляют собой документы на бумажном носителе<sup>1</sup> (в виде бланков установленной формы, оформляемых клиентами) и которые содержат либо поручение о переводе средств со счета плательщика на счет получателя, либо требование взыскать средства со счета плательщика. Более того, в зависимости от выбранной деловыми партнерами формы безналичных расчетов, указываемой в обязательном порядке в договоре купли-продажи, оформляются и соответствующие «носители информации», являющиеся инструкцией для банка, как и в какой форме он должен выполнить поручение своего клиента — то ли произвести платеж, то ли взыскать средства с должника.

Понятно, что платежные инструменты не одно и то же, что расчетные документы. Обратим внимание, что Инструкцией 22 среди платежных инструментов назван также и вексель (п. 1.13). Однако природа векселя и его реквизиты не согласуются с трактовкой понятия «платежный инструмент», данного той же Инструкцией.

Кроме того следует подчеркнуть, что не существует «платежных инструментов» и «расчетных документов» вне форм безналичных расчетов. Вексель же — это инструмент коммерческого кредита и как таковой он представляет

собой письменное безусловное и ничем не оговоренное обязательство должника платить, никак, при этом, не иницируя банк выполнить перевод средств с соответствующего счета плательщика на соответствующий счет получателя средств, что характерно именно для «платежного инструмента».

Во-первых, вексель не требует обязательного участия банков для его реализации, как это присуще всем без исключения платежным инструментам (безналичных расчетов), среди обязательных реквизитов которых находятся наименования и коды участвующих в расчетах банков, чего нет в векселе;

во-вторых, вексель, будучи обязательством платить, в соответствии с вексельным правом Украины, погашается в порядке безналичных расчетов и потому сам требует платежных инструментов для реализации своего обязательства платить. И таким платежным инструментом, позволяющим реализовать вексель как обязательство платить, является в Украине платежное поручение, выписываемое плательщиком к своему текущему счету с целью погасить вексель, как долговое обязательство.

Изложенное свидетельствует, что вексель никак нельзя относить к платежным инструментам (так же как и к расчетным документам), используемым в безналичных расчетах.

Рассматривая пластиковые карточки, необходимо отметить следующее. Банковские пластиковые карточки (дебитные и кредитные), являются собственностью банка-эмитента.

Пластиковые карточки — это инструмент управления средствами на «карточном» счете. В руках владельца «карточного» счета это своеобразный ключ (разрешение на доступ) к этому счету, который дает разрешение на использование имеющихся на нем сумм в наличной и в безналичной формах. Для банка-эмитента платежная карточка представляет собой пароль (носитель информации), позволяющий банку идентифицировать лицевой счет клиента и осуществить по нему списание средств либо в порядке перевода (для оплаты приобретенных клиентом товаров или услуг), либо в порядке выдачи наличных через банкомат. Для держателя банковской платежной карточки последняя представляет собой инструмент, с помощью которого можно либо получить наличные (обналичить средства на карточном счете), либо оплатить приобретаемые в торговой сети товары (услуги). Другими словами, банковские платежные карточки используются как для «обналичивания» через банкомат средств на лицевом («карточном») счете, так и для использования их в торговой сети в качестве банковского технического и платежного инструмента при оплате товаров или услуг в безналичном порядке.

На основании оформленных и своевременно предоставленных в обслуживающий банк (в соответствии с требованиями Инструкции 22) расчетных документов, банки осуществляют расчет

Но кассовое обслуживание своих клиентов в соответствующих этим документам формах безналичных расчетов.

Нормативным документом, определяющим порядок осуществления безналичных расчетов, является Положение «О платежной системе Банка России» (утв. Банком России 29.06.2012 №384 – П) (ред. от 14.07.2014 N 3323-У).

Организация может иметь несколько расчетных счетов одновременно. По своему усмотрению она выбирает банк для открытия счета. Организация может производить все виды операций с любого расчетного счета.

Порядок открытия расчетных и иных счетов, совершение и оформление операций устанавливаются ЦБ России.

Для открытия расчетного счета в банке необходимо представить следующие документы:

- нотариально заверенную копию устава (и нотариально заверенную копию учредительного договора, если он есть);
- нотариально заверенную копию свидетельства о регистрации в регистрационной палате;
- нотариально заверенную копию свидетельства о постановке на учет в налоговом органе;
- ксерокопию кодов статистики, заверенную руководителем организации и печатью организации;
- ксерокопия решения учредителя (протокола общего собрания учредителей) о назначении руководителя организации, заверенную ее руководителем и печатью;
- ксерокопию приказа о назначении главного бухгалтера организации, заверенную ее руководителем и печатью;
- справки из Фонда социального страхования, Фонда обязательного медицинского страхования и Пенсионного фонда;
- банковскую карточку с нотариально заверенными образцами подписей руководителя и главного бухгалтера организации, оттиском печати.

После проверки указанных документов банк открывает организации расчетный счет и присваивает ему номер. Информация об открытии счета в пятидневный срок передается банком в налоговую инспекцию, в которой состоит на учете данная организация. Обслуживание организации в банке осуществляется согласно договору банковского счета, в котором определяются обязанности банка и клиента, порядок расчетов банка с клиентом, ответственность сторон за обеспечение тайны по операциям расчетного и других счетов, а также указываются реквизиты сторон.

Все операции по расчетному счету банк проводит с согласия владельца или на основании его распоряжений (документов установленной формы). В отдельных случаях банк списывает денежные средства со счета владельца в порядке бесспорного их взыскания. Основанием для этого являются:

- решение суда на списание по исполнительным листам;
- установленные законом нормы безакцептного порядка расчетов за услуги коммунальных, энергетических и водопроводно-канализационных предприятий;
- условия, предусмотренные договором банковского счета между клиентом и банком.

На расчетный счет денежные средства поступают за реализованную продукцию, выполненные работы, услуги, кредиты банка, займы и прочие зачисления. С расчетного счета производятся почти все платежи организации: поставщикам за материалы, за работы, погашение задолженности бюджету, внебюджетные социальные фонды.

Банк выполняет поручения организации о перечислении или выдаче соответствующих сумм в пределах остатка средств на счете и соблюдения очередности, предусмотренной законодательством.

Наличные деньги с расчетного счета выдаются организации ( на оплату труда, пособий по временной нетрудоспособности, премий, на командировочные, представительские расходы, на приобретение ГСМ ) на основании денежных чеков.

Денежный чек – это распоряжение организации выдать указанную в нем сумму наличных денег с расчетного счета. Предприятие получает чековые книжки в обслуживающем банке. Чек заполняют от руки чернилами. В нем указывают сумму, дату выдачи, наименование получателя, и сведения о назначении полученных сумм. Чеки подписывают руководитель и главный бухгалтер и скрепляют подписи печатью. Какие-либо исправления в чеках не допускаются. Банк выдает деньги по чеку после проверки подлинности подписей и печати. Чеки бывают именные и на предъявителя.

*Именной чек* выписывается на конкретное лицо (кассира) с указанием ФИО и паспортных данных.

В чеке на предъявителя этих данных нет. На практике целесообразно использовать именные чеки.

Наличные деньги банк принимает на расчетный счет предприятия по объявлению на взнос наличными.

*Объявление на взнос наличными* – письменный приказ владельца счета банку о зачислении денежных средств на его счет. Состоит из трех частей: объявление, квитанция и ордер. Объявление заполняют от руки, в нем обязательно указывают источник вносимых денег (выручка за услуги, продукцию, взнос в уставный капитал, депонированная заработная плата). На принятые деньги банк выдает кассиру квитанцию, которая служит основанием для составления в бухгалтерии расходного кассового ордера и списания денег в кассе. Ордер будет приложен к выписке банка, он служит основанием для зачисления денег на расчетный счет предприятия.

Перечисление денежных средств с расчетного счета банк осуществляет на основании платежного поручения.

*Платежное поручение* – распоряжение организации своему банку перевести сумму, указанную в документе, на счет получателя либо произвести депонирование указанной суммы для последующего перечисления средств на счет получателя. Действительно в течение 10 дней со дня выписки (день выписки в расчет не принимается) и оформляется в трех экземплярах при совершении операции в рамках одного кредитного учреждения, в остальных случаях — в четырех экземплярах.

Платежные поручения используются для оформления расчетов с поставщиками, подрядчиками, государственными внебюджетными фондами, работниками организации при перечислении заработной платы на их счета в другие кредитные организации, при платежах налогов и сборов, при уплате банку комиссионных и т.д.

*Инкассо* представляет собой банковскую операцию, посредством которой банк по поручению и за счет клиента осуществляет действия по получению от плательщика платежа на основании расчетных документов.

Обо всех изменениях расчетного счета банк извещает своего клиента (организацию) *выписками из расчетного счета*. Это второй экземпляр лицевого счета организации, открытого ему банком. В выписке указывают все поступления и списания денежных средств с расчетного счета, остаток на нем на начало и конец дня. Выписка имеет определенные показатели, часть которых кодируется банком. И эти же коды использует организация при ее обработке.

Приступая к обработке выписки, бухгалтер должен проверить и подобрать оправдательные документы на каждую зафиксированную операцию.

Выписка банка является регистром *аналитического учета*, на основании ее ведут записи в учетных регистрах (ведомости №2, журнал-ордер №2). Все приложенные документы к выписке гасятся штампом «погашено», оправдательные документы нумеруются. На полях проверенной выписки против сумм операций и в документах, приложенных к ней, проставляют коды корреспондирующих счетов со счетом 51, а на документах еще и порядковый номер его записи в выписке. Проверка и обработка выписок должна производиться в день их поступления. При обнаружении ошибки организация сообщает об этом банку.

*Синтетический учет* ведется на счете 51 «Расчетные счета». Поступление денег на расчетный счет отражается по дебету счета 51 в корреспонденции со счетами 50, 62, 76, 66, 67 и др. Перечисление денежных средств с расчетного счета отражается по кредиту счета 51 в корреспонденции со счетами 50, 60, 68, 69, 76, 66,67 и др.

Регистром синтетического учета является журнал-ордер № 2 и ведомость № 2. учетный регистр заполняется на основании выписок банка. Количество занятых строк в учетном регистре должно соответствовать количеству выписок банка.

### **Ход работы**

#### **Требуется:**

1. Составить корреспонденцию счетов по приведенным в таблице операциям
2. Заполнить по данным журнала хозяйственных операций приходный кассовый ордер и расходный кассовый ордер.
3. Сделать записи в кассовую книгу.

Условия для выполнения задания:

Таблица 37 - Журнал регистрации хозяйственных операций за 05 мая 2020 г.

Содержание хозяйственных операций	Сумма, руб.	Дт	Кт
]			



Остаток денежных средств в кассе на 05 мая 2020г.	5000		
1. Расходный кассовый ордер № 381. Выдано маркетологу Иванову В.П. в перерасход по авансовому отчету № 46	1600		
2. Приходный кассовый ордер №75. Получены в банке денежные средства по чеку № 093615 для выплаты заработной Платы	126600		
3. Приходный кассовый ордер №76. Поступила в кассу плата за кредит от Соломонова А.Н.	15000		
4. Расходный кассовый ордер № 382. По платежной ведомости № 71 выплачена заработная плата работникам организации	122600		
5. Приходный кассовый ордер № 77. Поступили в кассу денежные средства от Козлова Н.М. возмещение недостачи материальных ценностей	2500		
6. Расходный кассовый ордер №383. Выдана из кассы материальная помощь слесарю Коровину А.С.	6000		
7. Расходный кассовый ордер № 384. Выданы из кассы денежные средства в подотчет на хозяйственные расходы Платонову Д.С.	2100		
8. Приходный кассовый ордер №78. Возвращен в кассу Титковым В.М. остаток неизрасходованной подотчетной суммы	2200		

Выдача наличных денег из кассы организации производится бухгалтерией на основании расходного кассового ордера (РКО). Бланк расходника официально утвержден постановлением Госкомстата России от 18.08.1998 № 88 и именуется унифицированной формой № КО-2.

Оформляется расходный кассовый ордер в соответствии с порядком ведения кассовых операций, согласно которому выписывается бухгалтерским работником (или ответственным за это лицом) в единственном экземпляре.

#### **Порядок выполнения:**

**1.** Внимательно прочтите задание заполните соответствующие бланки на основе исходных данных, исходя из требований Постановления Государственного Комитета статистики РФ от 18 августа 1998 г. N 88 «Об утверждении унифицированных форм первичной учетной документации кассовых операций, по учету результатов инвентаризации» (ред. от 03.05.2000 [N 36](#))

2. Бухгалтерские записи проставьте, пользуясь учебным материалом и Планом счетов бухгалтерского учета финансово-хозяйственной деятельности организаций. Утвержден приказом Минфина РФ № 94н от 31 октября 2000 г. (ред. от 08.11.2010 № 38 н),

#### **Контрольные вопросы:**

1. Какова особенность заполнения кассовых документов?
2. Какими операциями в учете оформляют оприходование и выдачу средств из кассы?

### **Практическое занятие по теме 3.5 Учет дебиторской задолженности**

**Цель:** Уметь заполнять документы по учету дебиторской задолженности и составлять авансовые отчеты

*Подотчетными лицами* являются работники организации, получившие авансом наличные суммы денежных средств на предстоящие хозяйственно-операционные, представительские и командировочные расходы.

Список подотчетных лиц, регулярно получающих денежные средства под отчет на хозяйственно-операционные расходы, оформляется приказом по организации.

*Под хозяйственно-операционными расходами* понимаются расходы работников на покупку в установленных пределах товаров, включая ГСМ, на оплату работ и услуг. Размер выдачи наличных на хозяйственные нужды предусмотрен сметой предприятия. Хозяйственные расходы подтверждаются квитанциями почтовых отделений, счетами и чеками магазинов, оптовых и транспортных организаций и др.

*Представительские расходы* – затраты, связанные с проведением официального приема (завтрак, обед, ужин) представителей, их транспортное обслуживание, посещение культурно-зрелищных мероприятий, буфетным обслуживанием во время переговоров и мероприятий культурной программы, оплатой услуг переводчиков, не состоящих в штате организации.

*Служебная командировка* – это поездка работника по распоряжению руководителя организации для выполнения служебного поручения вне места постоянной работы.

За время нахождения в командировке работнику сохраняется заработная плата по месту постоянной работы. Работника направляет в командировку руководитель, что оформляется выдачей командировочного удостоверения. По усмотрению руководителя организации наряду с командировочным удостоверением может оформляться приказ. При направлении в командировку подотчетное лицо также получает служебное задание, форма которого утверждена Госкомстатом России.

Размер аванса, выдаваемого подотчетному лицу, определяется служебным заданием и условиями командировки (пункт назначения, виды транспорта, продолжительность командировки).

Выдача наличных денег под отчет оформляется расходным кассовым орденом после расчета бухгалтерией причитающихся сумм.

Подотчетное лицо обязано в трехдневный срок (после использования средств или возвращения из командировки) составить и сдать в бухгалтерию авансовый отчет. К авансовому отчету прилагаются оправдательные документы (квитанции, чеки, проездные билеты, счет и др.), командировочное удостоверение.

Целесообразность расходов подтверждает руководитель отдела, в котором работает сотрудник. Бухгалтерия проверяет расходы, представленные в авансовом отчете, а руководитель организации утверждает отчет. Затем авансовый отчет принимается к учету.

Командировочные расходы включаются в себестоимость продукции (работ, услуг).

Остаток неиспользованных сумм сдается подотчетным лицом в кассу по приходному кассовому орденом, а перерасход выдается из кассы по расходному кассовому орденом в день сдачи авансового отчета.

Денежные средства, полученные под отчет, расходуются строго по назначению. Передача выданных под отчет наличных денег одним лицом другому запрещается. Наличные деньги выдаются под отчет при условии полного отчета конкретного подотчетного лица по ранее выданному ему авансу.

У лиц, не представивших отчеты и оправдательные документы о расходовании подотчетных сумм в установленные сроки или не возвративших в кассу организации остатки неиспользованных сумм авансов, бухгалтерия вправе удержать из начисленной заработной платы задолженность.

Учет расчетов с подотчетными лицами ведется на счете 71 «Расчеты с подотчетными лицами».

Синтетический и аналитический учет расчетов с подотчетными лицами ведется по каждой сумме, выданной под отчет. Синтетический учет ведется в журнале-ордере № 7.

Основанием для заполнения журнала-ордера № 7 являются расходные кассовые ордера – на суммы, выданные в подотчет и авансовые отчеты – на израсходованные суммы, новые приходные или расходные кассовые ордера.

Хозяйственные операции по учету расчетов с подотчетными лицами отражены в таблице 38.

Таблица 38 – Хозяйственные операции

№ п/п	Содержание хозяйственной операции	Корреспонденция Счетов	
		Дт	Кт
1	Выданы наличные деньги под отчет из кассы, перерасход по авансовым отчетам	71	50
2	Перечислены авансы подотчетным лицам, находящимся в командировке	71	51
3	Получено от покупателей и заказчиков	71	62
4	Приобретены подотчетным лицом ТМЦ, оборудование, вложения во внеоборотные активы, включая расходы по их доставке НДС	10,08.07 19	71 71
5	Списаны по авансовым отчетам суммы использованные на хозяйственные, представительские, командировочные расходы	26	71
6	Удержаны из зарплаты работников суммы, своевременно не возвращенные	70	71
7	Установлена недостача подотчетных сумм	94	71
	Отражена стоимость работ и услуг сторонних организаций, оплаченных через подотчетное лицо	20,23,25,26,44	71

### **Задание 1.**

Составить авансовые отчеты подотчетных лиц ОАО «Дон» и указать корреспонденцию счетов.

### **Исходные данные**

1. Начальник административно-хозяйственного отдела (АХО) Беляев Б. Н. получил 11.02.2020 под отчет на хозяйственные расходы 1600 руб., имея остаток от предыдущего аванса в сумме 11 руб. 20 коп.

Произведены расходы:

Таблица 39 – Исходные данные

Дата	Действие	Сумма, руб.
11 февраля	Приобретение мелких канцелярских принадлежностей по товарным чекам №157	1163.
15 февраля	За телеграммы по квитанциям 10-12	158
15 февраля	За доставку посылок со справочными изданиями на предприятие	130
16 февраля	За плакаты по технике безопасности для цеха №1 по товарным чекам магазина № 18	183
	Итого	1 634

2. Инженер АХО Воронцов В. В. выехал в командировку в г. Санкт-Петербург 25 января, прибыл к месту назначения 27 января, выехал обратно 9 февраля и возвратился в г. Москву 10 февраля. 22 января был выдан аванс под отчет в сумме 18 000 руб.

Таблица 40 – Командировочные расходы

1	Железнодорожные билеты в оба конца	3 000 руб.
2	За постель туда и обратно	100 руб.
3	По счету гостиницы за 14 суток	14240 руб.
4	По квитанции за междугородные разговоры	122 руб.
5	По квитанции № 18/31 за телеграмму	76 руб.
6	Суточные за время командировки	?
	Итого	

3. Экспедитор Зорин З. Н. выехал в командировку в г. Белгород 2 февраля, прибыл к месту назначения 3 февраля, выехал обратно 14 февраля и возвратился в г. Ростов-на-Дону 15 февраля. При выезде выдан аванс под отчет в сумме 1500 руб. К отчету приложены 2 железнодорожных билета стоимостью проезда в один конец 472 руб.

4. Мастер цеха № 1 Лавров Л. А выехал в командировку по обмену опытом в г. Екатеринбург 15 марта, прибыл в г. Екатеринбург 17 марта, выехал обратно и возвратился в г. Москву 26 марта. При выезде выдан аванс под отчет в сумме 20 000 руб. К авансовому отчету приложены 2 железнодорожных билета стоимостью проезда в один конец 2945 руб. и счет на проживание в гостинице за 7 суток на 17980 руб.

### Задание 2.

Составить журнал операций по приведенным ниже операциям ОАО «Станкостроитель» за апрель 2020 г.

Таблица 41 – Хозяйственные операции

№	Содержание операций	Сумма (руб., коп.)	
		частная	общая
1.	Выдано 2 апреля под отчет по расходным кассовым ордерам: № 113 — экспедитору Бабкину Б. Н. № 115 — инженеру Гарину Г. Н. № 16 — начальнику цеха № 1 Дроздову Д. В.	300-00 1 500-00 2200-00	4000-00
2.	Принято 5 апреля по приходному кассовому ордеру № 70 от заведующей канцелярией Волковой В. А. остаток подотчетных сумм		15-00
3.	Выдано 9 апреля под отчет по расходным кассовым ордерам: № 131 — экспедитору Егорову Е. В. № 133 зав. канцелярией. Волковой В. А.	1 250-00 100-00	1 350-00
4.	Списывается по утвержденным 9 апреля авансовым отчетам: № 18 — начальника цеха № 1 Дроздова Д. В. на расходы по содержанию помещения цеха № 19 — экспедитора Бабкина Б. Н. на расходы по доставке основных материалов на склад	2212-00 278-00	2490-00
5.	Списывается по утвержденным 15 апреля авансовым отчетам:		

	№ 20 — инженера Воронцова В. В. на расходы по командировке по делам фирмы № 21 — инженера Гарина Г. Н., то же № 22 — зав. канц. Волковой В. А. на канцелярские расходы № 23 — экспедитора Егорова Е. В. на расходы по доставке материалов на склад по содержанию помещения цеха № 1	1 855-00 1 469-50 196-00 1 158-00 280-00	4958-50
6.	Выдано 16 апреля под отчет по расходным кассовым ордерам: № 145 — Дроздову Д. В. — перерасход по отчету № 18 № 146 — Воронцову В. В. то же по отчету № 20 № 147 — инженеру АХО Лаврову Л.В. на командировочные расходы	12-00 55-00 1 700-00	1 767-00
7.	Приняты 17 апреля остатки подотчетных сумм по приходным кассовым ордерам: № 81 — от Бабкина Б. Н. — по авансовому отчету № 19 № 82 — от Гарина Г. Н. по авансовому отчету № 21	13-00 30-50	43-50
8.	Списывается по утвержденному 27 апреля отчету № 24 инженера АХО Лаврова Л. В. на командировочные расходы		680-00

**Задание 3.**

Составить авансовый отчет.

**Исходные данные**

К авансовому отчету № 3 от 20 января 200\_ г. завхоза Тереховой Т. В. приложены следующие документы:

- товарный чек и чек контрольной кассовой машины (ККМ) магазина №12 за канцтовары на сумму 450 руб.;
- товарный чек и чек ККМ магазина №17 за краску на сумму 460 руб.;
- товарный чек и чек ККМ за комплект бухгалтерских документов 500 руб.

Аванс на хозяйственные расходы выдан 16 января 200\_ г. в сумме 1 400 руб.

**Задание 4.**

Составить журнал-ордер № 7 по расчетам с подотчетными лицами за апрель.

**Исходные данные**

Остатки по расчетам с подотчетными лицами за апрель.

Таблица 42 – Хозяйственные операции

Фамилия И.О.	Должность	Дата возникновения	Сумма, руб.	
			Дебет	Кредит
1. Соколов А. И.	агент	29 марта	400	
2. Петров Е. Н.	экспедитор	30 марта		60
3. Жукова О. А.	менеджер	30 марта	30	
Итого			430	60

Таблица 43 - Операции за апрель

Дата	Наименование документа и его содержание	Сумма, руб.
2.04	Расходный кассовый ордер № 15 Выдан перерасход подотчетных сумм Петрову Е. Н.	60
2.04	Расходный кассовый ордер № 16. Выдан аванс на командировку главному бухгалтеру Калачевой А. Ю.	6500
5.04	Авансовый отчет № 20 Соколова А. И. Израсходовано на оплату доставки топлива	480
5.04	Расходный кассовый ордер № 17. Выдано менеджеру Жуковой О. А. на приобретение канцелярских товаров.	1000
7.04	Расходный кассовый ордер № 18. Выдан перерасход подотчетных сумм Соколову А. И.	?
10.04	Авансовый отчет №21. Сдан отчет главного бухгалтера Калачевой А. Ю.	6000
13.04	Приходный кассовый ордер № 10 Принят остаток подотчетных сумм Калачевой А. Ю.	?
15.04	Авансовый отчет № 22. Сдан авансовый отчет Жуковой О. А. за приобретенные канцелярские товары.	1200

16.04	Расходные кассовые ордера № 19,20. Выдано из кассы подотчет: Жуковой О. А. на оплату услуг почтовой связи Петрову Е. Н. на хозяйственно-операционные расходы	500 800
-------	---	------------

**Порядок работы:**

1. Внимательно прочтите задание 1,3, заполните ф.АО-1, используя Постановление Государственного комитета РФ по статистике от 01.08.2001 № 55 « Об утверждении унифицированной формы первичной учетной документации № АО-1 «Авансовый отчет»
2. Проставьте корреспонденцию в таблице 2. Основываясь на учебном материале и Плате счетов бухгалтерского учета финансово-хозяйственной деятельности организаций. Утвержден приказом Минфина РФ № 94н от 31 октября 2000 г. (ред. от 08.11.2010 № 38 н).
3. Заполните журнал-ордер № 7, опираясь на Письмо Минфина СССР от 08.03.1960 N 63 (ред. от 18.07.1985) "Об инструкции по применению единой журнально-ордерной формы счетоводства"

**Контрольные вопросы:**

1. Каким образом необходимо заполнять журнал-ордер № 7?
2. С какой целью составляется ф. АО-1?
3. Охарактеризуйте счет 71?

## СПИСОК РЕКОМЕНДОВАННЫХ ИСТОЧНИКОВ

## Основные источники:

**Нормативно-правовые акты (в действующей редакции):**

1. Гражданский кодекс Российской Федерации (часть первая) от 30.11.1994 № 51-ФЗ
2. Гражданский кодекс Российской Федерации (часть вторая) от 26.01.1996 № 14-ФЗ
3. Гражданский кодекс Российской Федерации (часть третья) от 26.11.2001 № 146-ФЗ
4. Гражданский кодекс Российской Федерации (часть четвертая) от 18.12.2006 N 230-ФЗ
5. Инструкция по применению Плана счетов бухгалтерского учета финансово-хозяйственной деятельности организаций. Утверждена приказом Минфина РФ № 94н от 31 октября 2000 г.
6. Налоговый кодекс Российской Федерации (часть первая) от 31.07.1998 N 146-ФЗ
7. Налоговый кодекс Российской Федерации (часть вторая) от 05.08.2000 117-ФЗ
9. План счетов бухгалтерского учета финансово-хозяйственной деятельности организаций. Утвержден приказом Минфина РФ № 94н от 31 октября 2000 г.
9. Положение по ведению бухгалтерского учета и бухгалтерской отчетности в Российской Федерации. Утверждено приказом Минфина РФ № 34н от 29 июля 1998 г.
10. Положение по бухгалтерскому учету «Бухгалтерская отчетность организации» ПБУ 4/99, утв. Приказом Минфина РФ от 06.07.99 №43н
11. Федеральный закон "О бухгалтерском учете" от 06 декабря 2011 г. № 402-ФЗ

**Учебная литература:****Основная литература:**

1. **Стишкова Е.В., Бабаева Е.Ю.** Практические основы бухгалтерского учета имущества организации [Электронный ресурс]: уч. пособие для студентов СПО. – Рязань: РГАТУ 2020 г. - ЭБ РГАТУ. – URL: <http://bibl.rgatu.ru/web/Default.asp>

**Дополнительная литература:**

1. **Дмитриева, И. М.** Бухгалтерский учет: учебник и практикум для среднего профессионального образования / И. М. Дмитриева. — 6-е изд., перераб. и доп. — Москва: Издательство Юрайт, 2020. — 319 с. — (Профессиональное образование). — ISBN 978-5-534-13850-4. — Текст: электронный // ЭБС Юрайт [сайт]. — URL: <https://urait.ru/bcode/467050> – ЭБС «Юрайт»

**Интернет-ресурсы:**

1. Единое окно доступа к образовательным ресурсам – Режим доступа: <http://window.edu.ru>
2. Справочная правовая система КонсультантПлюс - Режим доступа: <http://www.consultant.ru/>
3. Справочная правовая система Гарант - Режим доступа: <http://www.garant.ru/>
4. Портал «Всеобуч»- справочно-информационный образовательный сайт – Режим доступа: <http://www.edu-all.ru/>
5. Электронно-библиотечная система «Znanium» - Режим доступа: <http://znanium.com>

**Периодические издания:**

1. Бухучет в сельском хозяйстве : науч.-практич. журн. / учредитель : Издательский дом «Панорама» - 2003, май - . - Москва : ИД «Панорама» изд-во «Афина», 2020 - . - Ежемес. - ISSN: 2075-0250. – Текст : непосредственный.
2. Учет в сельском хозяйстве : отраслевой журн. / учредитель : ЗАО «Консультационно-финансовый центр «Акцион». – 2003 - . Москва : ЗАО ИД «Главбух», 2016 - 2017 . – Ежемес. - ISSN 2075-0250. – Текст : непосредственный.

**Учебно-методические издания:**

Методические рекомендации по организации самостоятельной работы при изучении ПМ 01 [Электронный ресурс]/ Стишкова Е.В., Расходчикова О.В. - Рязань: РГАТУ, 2020- ЭБ РГАТУ. – URL: <http://bibl.rgatu.ru/web/Default.asp>

Методические указания к практическим работам при изучении ПМ.01 [Электронный ресурс]/ Стишкова Е.В., Расходчикова О.В. - Рязань: РГАТУ, 2020- ЭБ РГАТУ. – URL: <http://bibl.rgatu.ru/web/Default.asp>

МИНИСТЕРСТВО СЕЛЬСКОГО ХОЗЯЙСТВА РОССИЙСКОЙ ФЕДЕРАЦИИ  
ФЕДЕРАЛЬНОЕ ГОСУДАРСТВЕННОЕ БЮДЖЕТНОЕ ОБРАЗОВАТЕЛЬНОЕ  
УЧРЕЖДЕНИЕ ВЫСШЕГО ОБРАЗОВАНИЯ  
«РЯЗАНСКИЙ ГОСУДАРСТВЕННЫЙ АГРОТЕХНОЛОГИЧЕСКИЙ  
УНИВЕРСИТЕТ ИМЕНИ П.А. КОСТЫЧЕВА»

Факультет дополнительного профессионального  
и среднего профессионального образования

**МЕТОДИЧЕСКИЕ УКАЗАНИЯ К ПРАКТИЧЕСКИМ ЗАНЯТИЯМ**

**ПМ.02** ВЕДЕНИЕ БУХГАЛТЕРСКОГО УЧЕТА ИСТОЧНИКОВ ФОРМИРОВАНИЯ  
ИМУЩЕСТВА, ВЫПОЛНЕНИЕ РАБОТ ПО ИНВЕНТАРИЗАЦИИ ИМУЩЕСТВА И  
ФИНАНСОВЫХ ОБЯЗАТЕЛЬСТВ ОРГАНИЗАЦИИ

**МДК.02.01** ПРАКТИЧЕСКИЕ ОСНОВЫ БУХГАЛТЕРСКОГО УЧЕТА  
ИСТОЧНИКОВ ФОРМИРОВАНИЯ ИМУЩЕСТВА ОРГАНИЗАЦИИ

для студентов 3 курса факультета ФДП и СПО, обучающихся по специальности  
38.02.01 Экономика и бухгалтерский учет (по отраслям)  
(очная форма обучения)

Рязань, 2020

Методические указания к практическим занятиям для студентов составлены с учетом требований Федерального государственного образовательного стандарта (далее – ФГОС), утвержденного 28.07.2014 г. приказом Министерства образования и науки РФ за № 832 по специальности среднего профессионального образования (далее - СПО) 38.02.01 «Экономика и бухгалтерский учёт (по отраслям)».

Методические указания для практических занятий подготовлены:

Стишковой Е.В., преподавателем кафедры бухгалтерского учета, анализа и аудита для преподавания на ФДП и СПО,

Расходчиковой О.В., преподавателем кафедры бухгалтерского учета, анализа и аудита

Методические указания для практических занятий одобрены предметно-цикловой комиссией экономических дисциплин ФДП и СПО «30» июня 2020 г., протокол № 10.

Председатель предметно-цикловой  
комиссии экономических дисциплин



С. В. Комкова



## СОДЕРЖАНИЕ

ВВЕДЕНИЕ		5
Практическое занятие № 1.	Классифицирование активов и источников его образования на собственные и заемные	6
Практическое занятие № 2.	Учет расчетов с поставщиками и подрядчиками	9
Практическое занятие № 3.	Учет расчетов с персоналом по оплате труда	11
Практическое занятие № 4.	Учет расчетов с персоналом по возмещению материального ущерба, с прочими кредиторами	21
Практическое занятие № 5.	Учет расчетов по кредитам и займам	22
Практическое занятие № 6.	Учет финансовых результатов по обычным видам деятельности	31
Практическое занятие № 7.	Учет финансовых результатов по прочим видам деятельности	47
Практическое занятие № 8.	Учет нераспределенной прибыли (непокрытого убытка)	48
Практическое занятие № 9.	Учет уставного капитала	52
Практическое занятие № 10.	Учет резервного, добавочного капитала	57
Практическое занятие № 11.	Учет средств целевого финансирования	60
СПИСОК ИСПОЛЬЗУЕМЫХ ИСТОЧНИКОВ		62

## ВВЕДЕНИЕ

Методические указания к практическим занятиям составлены в соответствии с программой курса Практические основы бухгалтерского учета источников формирования активов организации предназначены для практических занятий и самостоятельной работы студентов.

Цель Методических указаний к практическим занятиям - обеспечить восприятие бухгалтерского учета в качестве целостной, взаимосвязанной и логически обоснованной процедуры, закрепления теоретических знаний, обучения студентов практическим навыкам отражения в бухгалтерском учете операций по учету источников активов организации, заполнения бухгалтерских документов и контроля усвоения материала, полученного на занятиях.

Выполнение предложенных заданий включает следующие этапы: отражение ситуаций на счетах бухгалтерского учета, заполнение первичных документов, отражение данных первичных документов в соответствующих учетных регистрах. В ряде заданий до заполнения регистров требуется произвести соответствующие расчеты.

Указания предусматривают аудиторную и самостоятельную работу студентов, состоит из заданий, позволяющих на практике закрепить полученные теоретические знания. Все задания взаимосвязаны по своему содержанию и последовательности выполнения. При выполнении заданий необходимо обращать внимание на экономическое содержание хозяйственных операций, в соответствии с которыми они должны отражаться в системе бухгалтерского учета.

Цифровые данные условные и представляют собой методически отработанный материал для учебных целей.

### Структура и трудоемкость практических занятий:

Номер и название раздела дисциплины	Наименование практических работ	Трудоемкость (час.)	Компетенции ОК, ПК
Тема 1.1. Классификация источников формирования активов организации Тема 1.2. Учет труда и заработной платы Тема 1.3. Учет кредитов и займов	Классифицирование активов и источников его образования на собственные и заемные	2	ПК 2.1 ОК 01-05 ОК 09-11
	Учет расчетов с персоналом по оплате труда	12	
	Учет расчетов с персоналом по возмещению материального ущерба, с прочими кредиторами	6	
	Учет расчетов по кредитам и займам	6	
Тема 1.4. Учет уставного, резервного, добавочного капитала и целевого финансирования	Учет уставного капитала	2	ПК 2.1 ОК 01-05 ОК 09-11
	Учет резервного, добавочного капиталов	2	
	Учет средств целевого финансирования	2	
Тема 1.5. Учет финансовых результатов	Учет финансовых результатов по обычным видам деятельности	6	ПК 2.1 ОК 01-05 ОК 09-11
	Учет финансовых результатов по прочим видам деятельности	6	
	Учет нераспределенной прибыли (непокрытого убытка)	6	
<b>ИТОГО:</b>		<b>50</b>	

*Практическое занятие № 1*  
*Классифицирование активов и источников их образования на собственные и заемные*

**Цель работы:** закрепление теоретических знаний, приобретение практических умений и навыков по классификации и систематизации источников формирования активов организации

---

Источники формирования активов организации представлены несколькими составляющими.

Собственный капитал – это чистая стоимость активов, определяемая как разница между стоимостью активов организации и ее обязательствами.

Собственный капитал состоит из нескольких частей.

Уставный капитал – это совокупность вкладов учредителей в имущество при создании предприятия в размерах, определенных учредительными документами. Иначе говоря, это та сумма средств, которая была вложена собственниками первоначально.

Уставный капитал определяется в денежном выражении (в рублях), хотя вклады учредителей могут осуществляться и основными средствами, и материалами, и ценными бумагами, и денежными средствами в различных формах. Если вклад осуществляется в неденежной форме, то вносимому имуществу должна быть приписана определенная денежная оценка по согласованию с остальными учредителями, что фиксируется в учредительном договоре.

Величина уставного капитала фиксируется в уставе предприятия при его создании и может изменяться только по решению самих учредителей, причем для того, чтобы внести такие изменения, придется менять и перерегистрировать устав предприятия в установленном законодательством порядке.

В акционерных обществах уставный капитал равен сумме номиналов всех выпущенных акций.

Добавочный капитал – это дополнительный капитал, образующийся в следующих случаях:

– прирост стоимости активов в результате дооценки основных средств (увеличения их стоимости из-за инфляции путем специальной процедуры переоценки);

– возникновение курсовой разницы по взносам иностранных учредителей в уставный капитал организации (поскольку все ценности, стоимость которых выражена в валюте, необходимо переводить в рубли, а курс валюты на день регистрации предприятия и на день фактического поступления валюты или иных ценностей от иностранного учредителя, скорее всего, будет разным);

– получение акционерным обществом при выпуске акций эмиссионного дохода – разницы между продажной стоимостью и номинальной стоимостью проданных акций, если они проданы по цене выше номинальной стоимости (продавать акции ниже номинала при первичном их выпуске нельзя).

Резервный капитал и прочие резервы – представлен резервными фондами, образованными в соответствии с законодательством (для покрытия убытков, выкупа собственных акций, погашения своих облигаций), а также аналогичными резервами, образованными по инициативе предприятия в соответствии с учредительными документами за счет чистой прибыли (если предприятие хочет создать резерв в объеме, превышающем установленный законодательством размер резервного капитала). Кроме того, предприятие может создавать резервы под предстоящие расходы – например, под выплату отпускных, вознаграждения по итогам работы за год, под осуществление дорогостоящих ремонтов и т.д.

Прибыль – сумма превышения доходов над расходами предприятия. Она накапливается по мере деятельности предприятия, поэтому различают прибыль отчетного года (полученную с 1 января по текущий момент) и прибыль прошлых лет (полученную предприятием с момента создания по 31 декабря предыдущего года).

Поскольку прибыль является объектом обложения налогом, существуют понятия бухгалтерская прибыль до налогообложения – это прибыль, полученная и учтенная на предприятии до уплаты налога, и чистая прибыль – часть бухгалтерской прибыли, остающаяся в распоряжении организации после уплаты налога на прибыль.

Так как часть чистой прибыли уходит на выплату доходов владельцам предприятия (дивидендов), существует также понятие нераспределенная прибыль – это часть чистой прибыли, не распределенная между учредителями и прибыль, остающаяся в распоряжении предприятия.

Целевое финансирование – средства, полученные из бюджета, различных фондов специального назначения, от других организаций и физических лиц для осуществления мероприятий целевого назначения.

Таковыми мероприятиями могут быть проведение научных исследований, конференций, строительство и эксплуатация социально значимых объектов, оплачиваемые или субсидируемые за счет средств бюджетов, и т.д.

Формами целевого финансирования являются государственные субсидии, гранты, членские взносы и т.д. Целевое финансирование отличается от других видов собственного капитала тем, что оно поступает от других предприятий или из бюджета, однако оно приравнивается к собственному капиталу, поскольку полученные в рамках целевого финансирования средства не нужно возвращать – необходимо только правильно отчитаться о целевом использовании средств на те нужды, на которые средства были получены.

Заемный капитал представлен разнообразными обязательствами организации, которые также можно разделить на несколько групп.

Кредиты банков – это непогашенные суммы ссуд различных банков, или обязательства перед банками. В зависимости от срока выдачи различают два вида кредитов:

- краткосрочные кредиты организации получают на срок до одного года, как правило – под запасы товарно-материальных ценностей, расчетные документы в пути и другие нужды;
- долгосрочные кредиты получают на срок более одного года, чаще всего на внедрение новой техники, организацию и расширение производства, механизацию производства и другие цели.

Займы – это средства (денежные и неденежные), полученные займы от других организаций (не банков) по договорам займа, под векселя и другие обязательства, а также средства от выпуска и продажи облигаций организации.

В отличие от кредитов, займы в принципе могут быть и беспроцентными.

Кредиторская задолженность – это задолженность организации перед другими организациями и физическими лицами, которые называются кредиторами.

В зависимости от происхождения различают два вида кредиторской задолженности: обязательства по расчетам и обязательства по распределению валового внутреннего продукта (ВВП).

Обязательства по расчетам – это задолженность организации за полученные от других предприятий и лиц ценности, работы и услуги. В частности, к обязательствам по расчетам относят:

- задолженность перед поставщиками за полученные материалы, товары, оборудование и т.д.;
- задолженность перед строительно-монтажными организациями за выполненные работы по строительству и монтажу основных средств;
- задолженность за потребленную электроэнергию, отопление, воду, газ – задолженность за телефонные переговоры, за пользование Интернетом (иными словами, за услуги, предоставленные органами связи);
- и другие виды задолженностей.

Как правило, эти обязательства возникают на основании расчетных документов (например, счетов других предприятий), предъявляемых поставщиками-кредиторами данному предприятию, в которых зафиксирована сумма долга за получаемые ценности, работы или услуги.

Например, если для закупки материалов организация нашла поставщика, который готов отгружать материал с отсрочкой платежа на 30 дней. Т.е. платить за материалы нужно через месяц после их получения – конечно, для организации это очень удобно, потому что за месяц она успеет произвести из материалов продукцию и, может быть, даже продать ее и получить за нее деньги.

Получая материал от поставщика, вместе с накладной организация получает счет-фактуру, в котором будет расписано, какие виды материала, в каком количестве, по какой цене, и на какую общую сумму получила материалы организация. Таким образом, поставщик выставляет вам сумму долга, т.е. размер обязательства организации задается извне.

Обязательства по распределению валового внутреннего продукта – это обязательства, которые появляются в связи с тем, что момент возникновения (начисления) некоторых долгов не совпадает со временем их уплаты. Они существенно отличаются от других видов привлеченных средств, так как образуются путем начисления, а не поступают со стороны.

Сумма таких обязательств определяется результатами деятельности организации или иными внутренними показателями. Примерами обязательств по распределению являются:

- задолженность предприятия (организации) перед своими работниками по выплате им заработной платы;
- задолженность перед бюджетом и различными внебюджетными фондами по начисленным, но не уплаченным налогам, сборам и иным обязательным платежам;
- задолженность перед учредителями по выплате доходов;
- другие виды задолженности.

### **Ход работы:**

**Задание 1.** Систематизируйте имущество по источникам формирования средств согласно классификационным группам таблицы 1.

**Задание 2.** Систематизируйте имущество по источникам формирования средств согласно классификационным группам таблицы 2.

### **Порядок выполнения работы**

Внимательно прочитайте классификацию источников формирования активов по классификационным группам, изложенную в конспекте

Запишите задания и расчертите таблицу

В таблице 1,2, указанных в заданиях 1,2, классифицируйте: отметьте в соответствующей строке при сопоставлении с классификационной группой (столбец)

### **Контрольные вопросы:**

1. На какие группы делятся источники образования активов?
2. Что включает в себя собственный капитал?
3. Какие виды заемного капитала вы можете выделить?

## *Практическое занятие № 2.*

### *Учет расчетов с поставщиками и подрядчиками*

Цель работы: закрепление теоретических знаний, приобретение практических умений и навыков по учету расчетов с поставщиками и подрядчиками

Экономические субъекты в процессе своей деятельности контактируют с поставщиками и подрядчиками, пользуясь их услугами и работами, а так же приобретая у них необходимое сырье для производства.

Для отражения операций используется счет 60 «Расчеты с поставщиками и подрядчиками». По дебету счета отражаются суммы выданных авансов, а так же списание суммы кредиторской задолженности перед сторонней организацией за выполненные работы, оказанные услуги и поставленную продукцию. Дебет счет отражает образование кредиторской задолженности.

Первичным документом по учету расчетов с поставщиками и подрядчиками является счет-фактура товарная накладная ф. ТОРГ- 12, товарно-транспортная накладная ф. 1Т. Данные документы используются для отражения суммы кредиторской задолженности со стороны организации – потребителя в отношении организации-продавца. Для оплаты или погашения кредиторской задолженности используются расходные кассовые ордера ф. КО—2, при этом оплатить наличными счет поставщика возможно в случаи не превышения суммы по данной операции 100 тыс. руб., для безналичной формы оплаты применяются платежные – требования, платежные поручения, чековые книжки и пр.

---

Форма и сроки оплаты отражаются в договорах на поставку. Так же данный документ определяет права и обязанности сторон сделки.

Все операции по приобретению отражаются в книге покупок в хронологическом порядке. При этом аналитический учет на предприятии может быть организован по каждой сделке, договору, поставщику.

### **Ход работы**

**Задание 1.** Сделать бухгалтерские записи по данным задачи в таблице 1

В декабре 20XX года на предприятие «Акрополис» ООО поступила вода питьевая на сумму 7000 руб. (в т.ч. НДС 20%) от ООО «Нэфис», которая в том же месяце была полностью израсходована. Счет данного поставщика (счет №11564в от 06.12.2007, счет-фактура №11564в от 06.12.2007, товарная накладная №11564в от 06.12.2007) был акцептован и оплачен с расчетного счета. Банк-клиент.

**Задание 2** Сделать бухгалтерские записи по данным задачи в таблице 1

В декабре 2020 года на предприятие «Восход» ООО поступили канцелярские товары на сумму 20 000 руб. (в т.ч. НДС 20%) от ООО «Рассвет», которые были списаны на общехозяйственные расходы израсходована. Счет данного поставщика был акцептован и оплачен с использованием системы Банк-клиент.

**Задание 3.** Заполните таблицу, указав корреспонденцию счетов.

**Задание 4.** На основании исходных данных заполните счет-фактуру, товарную накладную ф.ТОРГ-12 и платежное поручение

ООО «Беркут» (КПП\ИНН 123\321) реализует ООО «Агроснаб» (КПП\ИНН 193\391) 4 монитора Canon по цене 12 тыс. руб. Ставка НДС составляет 20 %. Принтеры были привезены из Малайзии. ООО «Беркут» располагается по адресу г.Рязань, ул.Колхозная, д.3., ООО «Агроснаб»- г.Рязань, ул. Сельская д.5. Руководитель ООО «Беркут» Волченков Д.А., гл.бухгалтер Безруков Д.В. Весь товар в жесткой упаковке (коробке), масса монитора составляет 1,2 кг, вес коробки составляет 200 г., отгрузку груза производил кладовщик Селяев Е.П.

На данную операцию составили счет-фактуру № 321 от 12.03.XX и товарную накладную № 324.

Через 3 дня ООО «Агроснаб» выписала платежное поручение. Банк ООО «Агроснаб» БИК 1234567, р.с.097655 в ОАО Альфабанке. Банк продавца ОАО «Форум» БИК 23456, р.с. 098654

### **Порядок выполнения работы:**

1. Запишите задания 1,2,3,4, и расчертите таблицу  
 2. Заполните таблицу в части бухгалтерских проводок, основываясь на Платежном поручении, счете-фактуре, товарной накладной ф.ТОРГ-12 и платежном поручении. Утвержден приказом Минфина РФ № 94н от 31 октября 2000 г. и Инструкции по применению Плана счетов бухгалтерского учета финансово-хозяйственной деятельности организаций. Утверждена приказом Минфина РФ № 94н от 31 октября 2000 г.

3. Укажите в таблице по каждой хозяйственной операции первичный документ, основываясь на рекомендованных формах

4. Произведите расчеты суммы НДС путем перемножения ставки налога и суммы покупки

5. Подготовьте чистый бланк счета-фактуры, товарной накладной ф.ТОРГ-12 и платежного поручения, скачав их и распечатав

6. Внимательно прочитайте исходные условия задания 6, ознакомьтесь с материалами учебной бухгалтерии

7. Заполните документы, основываясь на Постановлении Правительства РФ 26.12.2011 № 1137 О формах и правилах заполнения (ведения) документов, применяемых при расчетах налога на добавленную стоимость, Постановлении Государственного

комитета РФ по статистике от 25 декабря 1998 г. N 132 Об утверждении унифицированных форм первичной учетной документации по учету торговых операций, Положении о правилах осуществления перевода денежных средств" (утв. Банком России 19.06.2012 N 383-П) (Зарегистрировано в Минюсте России 22.06.2012 N 24667)

**Контрольные вопросы:**

1. Что отражается по дебету и кредиту счета 60 «Расчеты с поставщиками и подрядчиками»?
  2. Какие субсчета открыты к счету 60 «Расчеты с поставщиками и подрядчиками»?
  3. Какими первичными документами оформляются операции по счету 60 «Расчеты с поставщиками и подрядчиками»?
- 

*Практическое занятие №3. Учет расчетов с персоналом по оплате труда*

Цель работы: закрепление теоретических знаний, приобретение практических умений и навыков по учету расчетов с персоналом по оплате труда, расчетов по возмещению материального ущерба, прочими кредиторами

Необходимые средства и оборудование: материалы учебной бухгалтерии по учету расчетов с персоналом по оплате труда

Заработная плата - это вознаграждение за труд в зависимости от квалификации работника, сложности, количества, качества и условий выполняемой работы, а также выплаты компенсационного характера (ст. 129 Трудового кодекса РФ).

Основной считается заработная плата, начисляемая за отработанное время, количество и качество выполненных работ: по сдельным расценкам, тарифным ставкам, окладам, премии рабочим-сдельщикам и повременщикам, доплаты в связи с отклонениями от нормальных условий работы, за работу в ночное время и другие систематические выплаты.

К дополнительной относятся выплаты за непроработанное, но оплачиваемое время, предусмотренные трудовым законодательством: оплата очередных отпусков, перерывов в работе кормящих матерей, льготных часов подростков, за время выполнения государственных и общественных обязанностей, выходного пособия при увольнении и др. В качестве первичных документов преимущественно используются унифицированные формы первичной документации формы Т, утвержденные постановлением Госкомстата от 05.01.2004 № 1.

1) Формы Т-12 и Т-13

Работодатель обязан вести учет времени, фактически отработанного каждым работником (ст. 91 ТК РФ). Затраты рабочего времени учитываются в таблице или методом сплошной регистрации явок и неявок на работу, или путем регистрации только отклонений (неявок, опозданий, сверхурочных часов и т.п.).

Табель учета рабочего времени служит основанием для начисления заработной платы, используются для получения данных об отработанном времени, для обеспечения контроля за соблюдением работниками предприятия установленного режима рабочего времени, а также для составления статистической отчетности.

Кроме того, в них проставляется информация о причинах неявок на работу, работе в режиме неполного рабочего времени или за пределами нормальной продолжительности рабочего времени по инициативе работника или работодателя, сокращенной продолжительности рабочего времени, дней административного отпуска, командировки и др.



Сменная работа может осуществляться только в соответствии с графиком сменности (ст. 103 ТК РФ) на месяц (квартал, иной учетный период), в котором указываются рабочие дни и продолжительность работы каждый день. В этом случае график сменности может выступать как самостоятельный локальный нормативный акт.

Если по условиям производства (работы) не может быть соблюдена установленная (ст. 94 ТК РФ) для данной категории работников ежедневная или еженедельная продолжительность рабочего времени, допускается введение суммированного учета рабочего времени (ст. 104 ТК РФ). Но продолжительность рабочего времени за учетный период (месяц, квартал и др.) не может превышать нормальное число рабочих часов. Порядок введения суммированного учета рабочего времени не регламентирован законодательством, а устанавливается правилами внутреннего трудового распорядка.

2) Расчетные и платежные ведомости (формы № Т-49, Т-51, Т-53) (Приложение Б).

Всего таких формы три:

- расчетно-платежная ведомость (унифицированная форма № Т-49);
- расчетная ведомость (унифицированная форма № Т-51);
- платежная ведомость (унифицированная форма № Т-53).

При применении расчетно-платежной ведомости по форме № Т-49 другие расчетные и платежные документы по формам № Т-51 и Т-53 не составляются. На работников, получающих заработную плату с применением платежных карт, составляется только расчетная ведомость № Т-51.

На титульном листе расчетно-платежной ведомости (формы № Т-49) и платежной ведомости (формы № Т-53) указывается общая сумма, подлежащая выплате. Разрешение на выплату заработной платы подписывается руководителем организации или уполномоченным им на это лицом. В конце ведомости указываются суммы выплаченной и депонированной заработной платы.

В расчетно-платежной ведомости (форме № Т-49) и платежной ведомости (форме № Т-53) по истечении срока выплаты против фамилий работников, не получивших заработную плату, соответственно в графах 23 и 5 делается отметка «Депонировано». При необходимости в графе «Примечание» формы № Т-53 указывается номер предъявленного документа.

В конце платежной ведомости после последней записи проводится итоговая строчка для проставления общей суммы ведомости. На выданную сумму заработной платы составляется расходный кассовый ордер (форма № КО-2), номер и дата которого проставляются на последней странице платежной ведомости.

3) Лицевой счет (формы № Т-54, Т-54а). Лицевой счет применяется для ежемесячного отражения сведений о начисленной заработной плате и произведенных вычетов в течение календарного года.

Форма № Т-54 применяется для записи всех видов начислений и удержаний из заработной платы работника на основании первичных документов по учету и иных документов (исполнительных листов, заявлений работников и др.)

Форма № Т-54а применяется при автоматизированной обработке учетных данных.

При применении автоматизированной обработки производится распечатка расчетного листка, один экземпляр которого выдается работнику, а другой вкладывается (подшивается) ежемесячно в лицевой счет работника на бумажном носителе.

Расчетный лист, содержит данные о составных частях заработной платы, размерах и основаниях произведенных удержаний, об общей денежной сумме, подлежащей выплате.

4) Записка-расчет о предоставлении отпуска работнику (форма № Т-60).

Записка-расчет применяется для расчета работникам предприятия отпускных, заработной платы и иных выплат, причитающихся ему, при предоставлении ежегодного оплачиваемого или иного отпуска.

Удержания из заработной платы работника могут производиться только в случаях, предусмотренных ТК РФ и иными федеральными законами (ст. 137 ТК РФ):

- 1) для возмещения неотработанного аванса, выданного в счет зарплаты;
- 2) для погашения неизрасходованного и своевременно не возвращенного аванса на хозяйственные нужды, в т.ч. в связи со служебной командировкой;
- 3) для возврата сумм, излишне выплаченных вследствие счетных ошибок;
- 4) за неотработанные дни отпуска, предоставленные авансом.

Общий размер удержаний при каждой выплате заработной платы не может превышать 20%, а в случаях, предусмотренных федеральными законами, - 50% заработной платы, причитающейся работнику (ст. 138 ТК РФ).

1) По исполнительным листам. Наиболее распространенным по исполнительным листам, выданным судом, являются алименты на содержание несовершеннолетних детей. Но они могут удерживаться и по заявлению работника о добровольном перечислении алиментов. Удержание алиментов производится со всех видов заработной платы и дополнительного вознаграждения как по основному месту работы в денежной и натуральной форме, так и за работу по совместительству.

Взыскание алиментов производится после удержания НДФЛ.

Удерживаемая сумма не может превышать 70% заработка работника, уменьшенного на сумму НДФЛ.

Удержание алиментов в бухгалтерском учете отражается бухгалтерской проводкой:

Дебет **70** - Кредит **76**, субсчет «Расчеты по исполнительным листам» - удержана сумма алиментов по исполнительному листу и расходы на их почтовый перевод.

2) За неотработанные дни оплаченного авансом отпуска. Если работник увольняется до окончания того рабочего года, в счет которого он уже получил ежегодный оплачиваемый отпуск «авансом», работодатель имеет право удержать из его заработной платы сумму за неотработанные дни отпуска, за исключением определенных случаев (ст. 137 ТК РФ).

Удержания за эти дни не производятся в том случае, если работник увольняется по следующим основаниям:

- ликвидация организации либо прекращение деятельности работодателем - физическим лицом (п. 1 ст. 81 ТК РФ);
- сокращение численности или штата работников организации (п. 2 ст. 81 ТК РФ);
- смена собственника активов организации (в отношении руководителя организации, его заместителей и главного бухгалтера) (п. 4 ст. 81 ТК РФ);
- призыв работника на военную службу или направление его на заменяющую ее альтернативную гражданскую службу (п. 1 ст. 83 ТК РФ);
- восстановление на работе работника, ранее выполнявшего эту работу, по решению государственной инспекции труда или суда (п. 2 ст. 83 ТК РФ);
- признание работника полностью нетрудоспособным в соответствии с медицинским заключением (п. 5 ст. 83 ТК РФ);
- смерть работника либо работодателя - физического лица, а также признание судом работника либо работодателя - физического лица умершим или безвестно отсутствующим (п. 6 ст. 83 ТК РФ);
- наступление чрезвычайных обстоятельств, препятствующих продолжению трудовых отношений (военные действия, катастрофа, стихийное бедствие, крупная авария, эпидемия и другие чрезвычайные обстоятельства), если данное обстоятельство признано решением Правительства РФ или органа государственной власти соответствующего субъекта РФ (п. 7 ст. 83 ТК РФ).

В случае удержания переплаты нужно уменьшить налоговую базу по страховым за текущий период. Аналогично пересчитывается НДФЛ.

Рекомендуется переплату сторнировать (методом красного сторно) следующей бухгалтерской записью:

Дебет 20, 23, 25, 26, 44 и иных счетов учета затрат на производство - Кредит 70.

3) За причиненный материальный ущерб. Возмещение ущерба зависит от вида договора между работодателем и работником. Если с работником заключен трудовой договор,

ущерб возмещается в соответствии с ТК РФ; если работник не является штатным сотрудником и работает по договору гражданско-правового характера, ущерб возмещается в соответствии с ГК РФ (как правило, в полном объеме).

Материальная ответственность работников за ущерб, причиненный организации, предусматривается ст. 238-250 ТК РФ. Различают полную и ограниченную материальную ответственность.

Работник обязан возместить работодателю причиненный прямой действительный ущерб. Неполученные доходы (упущенная выгода) взысканию с работника не подлежат.

Работник несет материальную ответственность не только за прямой ущерб, но и за ущерб, возникший у работодателя в результате возмещения им ущерба другим лицам (ст. 238 ТК РФ). Однако материальная ответственность работника исключается в случаях возникновения ущерба вследствие непреодолимой силы, нормального хозяйственного риска, крайней необходимости или необходимой обороны либо неисполнения работодателем обязанности по обеспечению надлежащих условий для хранения активов, вверенного работнику (ст. 239 ТК РФ).

В большинстве случаев можно привлечь работника лишь к ограниченной материальной ответственности, т.е. с него можно удержать сумму, не превышающую его среднего месячного заработка (ст. 241 ТК РФ). Например, ограниченная материальная ответственность наступает, если работник допустил брак в работе, испортил имущество организации по небрежности или неосторожности; потерял или неправильно оформил документы (например, неправильно составил акт приемки материалов, и организации из-за этого было отказано во взыскании с поставщика суммы выявленной недостачи).

Размер причиненного ущерба определяют по фактическим потерям по данным бухгалтерского учета. При хищении, недостаче, умышленной порче размер ущерба определяют исходя из рыночных цен на соответствующие виды активов, а по импортным материальным ценностям - по таможенной стоимости с учетом уплаченных таможенных пошлин, налоговых платежей и других расходов.

Взыскание с виновного суммы причиненного ущерба, не превышающей среднего месячного заработка, производится по распоряжению работодателя (ст. 248 ТК РФ), которое сделано не позднее одного месяца со дня окончательного установления работодателем размера причиненного работником ущерба. Сумма ущерба, которая превышает среднемесячный заработок работника, взыскивается только в судебном порядке.

Работник, виновный в причинении ущерба работодателю, может добровольно возместить его полностью или частично. По соглашению сторон трудового договора допускается возмещение ущерба с рассрочкой платежа. В этом случае работник представляет работодателю письменное обязательство о возмещении ущерба с указанием конкретных сроков платежей. В случае увольнения работника, который дал письменное обязательство о добровольном возмещении ущерба, но отказался возместить указанный ущерб, непогашенная задолженность взыскивается в судебном порядке.

С согласия работодателя работник может передать для возмещения причиненного ущерба равноценное имущество или исправить поврежденное имущество.

Возмещение ущерба производится независимо от привлечения работника к дисциплинарной, административной или уголовной ответственности за действия или бездействие, которыми причинен ущерб работодателю.

В бухгалтерском учете для учета расчетов по возмещению материального ущерба в результате недостач и хищений товарно-материальных ценностей, брака и возмещению др. предназначен счет 73 субсчет «Расчеты по возмещению материального ущерба»:

Дебет **73** - Кредит **20, 23, 28** (брак), **94** (недостачи) - отражена сумма причиненного материального ущерба, подлежащего взысканию с работника.

Ущерб, который понесла организация из-за выпуска бракованной продукции, может быть удержан с работника только в том случае, если брак возник по его вине.

Полная материальная ответственность возникает:

- при заключении договора о полной материальной ответственности с работником, отвечающим за сохранность соответствующих активов (состоящим в штате организации, совместителем, временным сезонным рабочим);
- если утраченные ценности получены работником на основании специального письменного договора или по разовому документу (доверенности);
- если работник находился в состоянии алкогольного опьянения и др.

Перечень должностей и работ, замещаемых или выполняемых работниками, с которыми работодатель может заключать письменные договоры о полной индивидуальной материальной ответственности, и Перечень работ, при выполнении которых может вводиться полная коллективная (бригадная) материальная ответственность за недостачу вверенного работникам активов, утверждены Постановлением Минтруда России от 31.12.2002 № 85.

Материальная ответственность в полном размере причиненного работодателю ущерба должна быть установлена трудовым договором, заключаемым между работником и работодателем (ст. 243 ТК РФ). Размер ущерба, причиненного работодателю при утрате и порче активов, определяется по фактическим потерям, исчисляемым исходя из рыночных цен, действующих в данной местности на день причинения ущерба, но не ниже стоимости активов по данным бухгалтерского учета с учетом степени износа этого активов (ст. 246 ТК РФ).

4) За невозвращенную форменную одежду. Стоимость бесплатно выданной форменной одежды может быть удержана из заработной платы, если работник увольняется и не возвращает одежду, испортил или потерял форменную одежду до окончания срока ее носки.

Если по законодательству форменная одежда работнику не положена, то порядок удержания ее стоимости устанавливается по договоренности между работником и организацией.

Расчет средней заработной платы (среднего заработка) производится в случаях:

- оплата труда за время нахождения работника в командировке (ст. 167 ТК РФ);
- оплата за отпуск (ст. 114 ТК РФ);
- начисление пособия по временной нетрудоспособности и по беременности и родам (ст. 183 ТК РФ);
- взыскание с виновного работника причиненного ущерба (ст. 248 ТК РФ) и т.п.

В тех случаях, когда ТК РФ предусматривается сохранение за работником среднего заработка, следует исчислять средний заработок в порядке, определенном ст. 139 ТК РФ, а не выплачивать текущую заработную плату.

Для расчета средней заработной платы учитываются все предусмотренные системой оплаты труда виды выплат, применяемые у соответствующего работодателя независимо от источников этих выплат.

При любом режиме работы расчет средней заработной платы работника производится исходя из фактически начисленной ему заработной платы и фактически отработанного им времени за 12 календарных месяцев, предшествующих периоду, в течение которого за работником сохраняется средняя заработная плата.

Пособия по временной нетрудоспособности выплачивают на основании листов нетрудоспособности, выдаваемые лечебными учреждениями.

Право на пособия имеют застрахованные лица: граждане России; постоянно или временно проживающие на ее территории иностранные граждане и лица без гражданства, при условии уплаты ими или за них налогов и (или) страховых взносов в ФСС РФ.

Первые 3 дня временной нетрудоспособности пособие выплачивается за счет средств работодателя, с третьего дня - за счет средств ФСС (ст. 3 Закона № 255-ФЗ). Пособие по временной нетрудоспособности полностью оплачивает ФСС при:

- уходе за больным членом семьи;

- карантин ребенка до 7 лет или другого члена семьи, признанного в установленном порядке недееспособным;
- осуществление протезирования по медицинским показаниям в стационарном специализированном учреждении;
- долечивание в санаторно-курортных учреждениях.

Пособие по беременности и родам застрахованным лицам осуществляется за счет ФСС РФ.

В страховой стаж включаются периоды работы застрахованного лица по трудовому договору, государственной гражданской и муниципальной службы, а также периоды иной деятельности, в течение которой гражданин подлежал обязательному страхованию на случай временной нетрудоспособности и в связи с материнством.

Размер пособия зависит от страхового стажа (**ст. 7** Закона № 255-ФЗ):

- при стаже 8 лет - выплачивается 100% среднего заработка;
- от 5 до 8 лет - 80%;
- до 5 лет - 60%.

Тем, у кого страховой стаж меньше 6 месяцев, за полный календарный месяц болезни за счет средств ФСС может быть выплачен только МРОТ (в установленном случае - с учетом районных коэффициентов).

При необходимости осуществления ухода за больным членом семьи при его амбулаторном лечении (за исключением случаев ухода за больным ребенком в возрасте до 15 лет) пособие также выплачивается в размере, определяемом в зависимости от продолжительности страхового стажа застрахованного лица.

Пособие по уходу за ребенком оплачивается:

- ребенок в возрасте до 7 лет - выплачивается не более чем за 60 календарных дней в году (за 90 дней в году заплатят, если у ребенка особо тяжелое заболевание);
- в возрасте от 7 до 15 лет - не более 15 дней по каждому случаю амбулаторного лечения, но не более чем за 45 календарных дней в год;
- инвалидом в возрасте до 15 лет - не более чем за 120 календарных дней в календарном году;
- в возрасте до 15 лет, являющимся ВИЧ-инфицированным, - за весь период совместного пребывания в стационаре в размере 100% оплаты;
- в возрасте до 15 лет при его болезни, связанной с поствакцинальным осложнением, - за весь период амбулаторного лечения или совместного пребывания с ребенком в стационаре.

При необходимости осуществления ухода за больным ребенком пособие выплачивается:

- 1) при амбулаторном лечении ребенка - за первые 10 календарных дней в размере, определяемом в зависимости от продолжительности страхового стажа, за последующие - в размере 50% среднего заработка;
- 2) при стационарном лечении ребенка - в размере, определяемом в зависимости от продолжительности страхового стажа.

Пособие по временной нетрудоспособности при утрате трудоспособности вследствие заболевания или травмы выплачивается застрахованным лицам в размере 60% среднего заработка в случае заболевания или травмы, наступивших в течение 30 календарных дней после прекращения работы по трудовому договору, служебной или иной деятельности, в течение которой они подлежат обязательному социальному страхованию.

Застрахованному лицу, имеющему страховой стаж менее 6 месяцев, пособие выплачивается в размере, не превышающем за полный календарный месяц МРОТ. В районах и местностях, в которых применяются районные коэффициенты, МРОТ определяется с их учетом.

Пособия по временной нетрудоспособности, по беременности и родам назначаются и выплачиваются совместителям каждым работодателем, если застрахованное лицо работает у нескольких работодателей. Но размер пособия по временной

нетрудоспособности не может превышать максимальный размер пособия по каждому месту работы.

Пособие выплачивается за календарные дни (в т.ч. нерабочие праздничные), приходящиеся на период временной нетрудоспособности.

В Порядке расчета заработка указаны некоторые периоды и начисленные за эти периоды суммы.

Таким образом, чтобы рассчитать пособие по временной нетрудоспособности, необходимо знать:

- расчетный период;
- сумму выплат, облагаемых страховыми взносами в ФСС за расчетный период, учитываемую при расчете пособия;
- дневное пособие работника;
- действующий на момент наступления страхового случая МРОТ.

При расчете среднего заработка учитывают:

- заработную плату, начисленную работникам по тарифным ставкам, должностным окладам, по сдельным расценкам, в процентах от выручки от реализации продукции (выполнения работ, оказания услуг);
- заработную плату, выданную в неденежной форме;
- комиссионное вознаграждение;
- вознаграждение лицам, замещающим государственные должности и должности государственной гражданской службы;
- заработную плату преподавателям системы профтехобразования за часы работы сверх уменьшенной годовой нагрузки;
- авторское вознаграждение работников редакций средств массовой информации;
- надбавки и доплаты (за классность, квалификационный разряд, выслугу лет, совмещение профессий и т.п.);
- выплаты, связанные с режимом работы и условиями труда (в местностях с особыми климатическими условиями, доплаты за работу во вредных и тяжелых условиях труда, в ночное время, при многосменном режиме, в выходные и праздничные дни и сверхурочно);
  - премии и вознаграждения (в том числе годовые и за выслугу лет);
  - другие выплаты, которые включают в базу для начисления страховых взносов.

Повышение зарплаты учитывают с даты, когда сотруднику фактически подняли оклад.

Обратите внимание: с 2011 года не имеет значения число календарных дней, за которые начислены заработная плата или другие вознаграждения в расчетном периоде (письмо ФСС РФ от 14 декабря 2010 г. N 02-03-17/05-13765).

Средний заработок должен учитываться за каждый календарный год в сумме, которая не превышает предельной базы для начисления страховых взносов.

Для целей уплаты НДФЛ физические лица делятся на налоговых резидентов РФ и лиц, которые ими не являются.

Понятие «физическое лицо - налоговый резидент» определено в ст. 207 НК РФ.

К доходам резидентов и нерезидентов применяются разные налоговые ставки - соответственно 13% и 30% (п.п. 1 и 3 ст. 224 НК РФ). Ставка 35% к трудовым и гражданско-правовым договорам не относится.

Для определения статуса физического лица следует учитывать любой непрерывный 12-месячный период, в том числе начавшийся в одном календарном году, а продолжающийся в другом.

Выплаты физическому лицу должны облагаться страховыми взносами, если заключен:

- трудовой договор;
- гражданско-правовой договор на выполнение работ (оказание услуг), например договор подряда, возмездного оказания услуг, выполнения НИОКР и др.;

- авторский договор.

Заключение с физическим лицом трудового договора предполагает, что страховыми взносами должны облагаться:

- любые вознаграждения за труд, начисленные работнику в соответствии с принятой в организации системой оплаты труда (заработная плата, надбавки за сложность, квалификацию, различные виды премирования и т.д.);

- стоимость оплаченных за работника товаров (работ, услуг имущественных или иных прав, в том числе коммунальных услуг, питания, отдыха, обучения в его интересах, оплата страховых взносов по договорам добровольного страхования).

В ст. 241 НК РФ установлены ставки страховыми взносами. Общая величина налоговой ставки составляет 30% (если организация не имеет льгот).

Величина ставки распределена между федеральным бюджетом и внебюджетными фондами в определенном процентном соотношении.

В Приложении В представлены налоговые ставки, которые применяются в зависимости от величины налоговой базы.

В бухгалтерском учете организации сумма начисленных взносов на страхование в ПФ, ФСС, ФФОМС учитываются:

Дебет 20, 23, 25, 26, 44 - Кредит 69 (соответствующие субсчета).

## Часть А

### Ход работы:

#### Часть А

**Задание 1** Рассчитать заработную плату за март, налог на доходы физических лиц и отпускные. Написать проводки по начислению заработной платы и отпускных с учетом того, что отпуск приходится на два месяца.

Иванов И.И. работает в ООО «Березка» и с 11 марта уходит в отпуск на 28 календарных дней. Из них 20 дней приходится на март, а 8 дней приходится на апрель. Оклад работника 5 000 рублей, в расчетном периоде он отработал все дни. У Иванова И.И. двое детей — 14 лет и 20 лет. Старший — студент дневного отделения института.

**Задание 2.** Рассчитать сумму НДФЛ в апреле нарастающим итогом с начала года, если совокупный доход работника составил:

- в январе – 19 345 руб. 34 коп.
- в феврале – 17 499 руб. 55 коп.
- в марте – 21 567 руб. 32 коп.
- в апреле – 21 409 руб. 16 коп.

У работника 3 детей в возрасте до 18 лет.

**Задание 3.** Провести расчет начислений, удержаний и алиментов по сотрудникам предприятия, провести расчет страховых взносов

На предприятии работают следующие сотрудники:

Сотрудники	Оклад, руб.	Отработано в месяце (рабочие дни)	Отклонения (календарные дни)	Год рождения	Страховой стаж (лет)	Кол-во детей
Руководитель	30 000	3	Отпуск, 21 день	1969 г.	10	1, алименты
Бухгалтер	20 000	11	Больничный, 5 дней	1970 г.	6	3
Рабочий (договор)	25 000	20	-	1977 г.	10	-

подряда)						
----------	--	--	--	--	--	--

За январь месяц, исходя из количества 20 рабочих дней в месяце. Средний заработок за месяц для расчета больничных и отпускных считать равным размеру оклада.

**Задание 4.** Заполните Платежную ведомость ф. Т-53 на основании исходных данных ООО «Импульс» сняла с расчетного счета 535 тыс. руб. для выдачи заработной платы за период с 16.01.xx по 31.01.xx через кассу с 03.02.xx по 06.02.xx. На выдачу составили платежную ведомость № 6 от 03.02.xx. Ведомость подписали гл. бухгалтер Васина Н.Г. и директор Илюшкин В.Д. Выплату производил кассир Гришунина Р.О., которая в последний день выдачи составили РКО № 67. Согласно ведомости заработную плату получили

Директор	Илюшкин В.Д	200 тыс. руб.
Гл. бухгалтер	Васина Н.Г	150 тыс. руб.
Экономист	Сапина Г.Т.	20 тыс. руб.
Кладовщик	Волков П.Д.	10 тыс. руб.
Рабочий	Иванов И.И.	25 тыс. руб.
Рабочий	Петров П.П.	25 тыс. руб.
Рабочий	Сидоров С.С.	25 тыс. руб.

Не пришли получать заработную плату по причине болезни

Гл.инженер	Суриков Г.Т.	20 тыс. руб.
Кладовщик	Волков П.Д.	10 тыс. руб.
Бригадир	Иванцов	35 тыс. руб.
Уборщица	Путилина П.П.	15 тыс. руб.

**Задание 5.** Заполните справку по форме 2-НДФЛ

В ООО «Импульс» работает Иванов И.И. рабочим. Данный сотрудник запросил справку за период январь, февраль и март 20xx года.

Месяц	З/п, тыс. руб.	Премия, тыс. руб.
Январь	50	5
Февраль	45	-
Март	55	5

**Задание 6.** Заполните Табель учета рабочего времени ф.Т-13 на исходных данных

В ООО «Импульс» работает Иванов И.И. рабочим, табельный номер 12356. Работник отработал февраль полностью, при этом у сотрудника 2 выходных неделю. Заполняет табель рабочий Сидоров С.С. Подписал также кадровик Крючков С.В.

### Порядок выполнения работы:

1. Внимательно прочтите задания 1-3
2. Ознакомьтесь с учебными материалами по теме, Планом счетов бухгалтерского учета финансово-хозяйственной деятельности организаций. Утвержден приказом Минфина РФ № 94н от 31 октября 2000 г. и Инструкцией по применению Плана счетов бухгалтерского учета финансово-хозяйственной деятельности организаций. Утверждена приказом Минфина РФ № 94н от 31 октября 2000 г.
3. Запишите задания в тетрадь и решите, решение занесите в тетрадь
4. Внимательно прочтите задания 1-6 и запишите в тетрадь
5. Подготовьте чистый бланк Платежной ведомости ф. Т-53, Справки по форме 2-НДФЛ, Табеля учета рабочего времени ф.Т-13
6. Заполните документы на основании данных заданий, основываясь на Постановлении государственного комитета РФ по статистике от 5 января 2004 г. N 1 Об утверждении унифицированных форм первичной учетной документации по учету труда и



его заработной платы, Приказом МинФина РФ от 17 ноября 2010 г. N ММВ-7-3/611 «Об утверждении формы сведений о доходах физических лиц и рекомендаций по ее заполнению, формата сведений о доходах физических лиц в электронном виде, справочников»

**Контрольные вопросы:**

1. Что отражается по дебету и кредиту счета 70 «Расчеты с персоналом по оплате труда»?
2. Каким образом рассчитывают отпускные пособия и пособия по временной нетрудоспособности?
3. Какие первичные документы используются при учете труда и заработной платы?

*Практическое занятие № 4. Учет расчетов с персоналом по возмещению материального ущерба, с прочими кредиторами*

**Цель практического занятия:** закрепление теоретических знаний, приобретение практических умений и навыков по учету расчетов с персоналом по возмещению материального ущерба, с прочими кредиторами

**Необходимые средства и оборудование:** материалы учебной бухгалтерии по учету расчетов с персоналом по возмещению материального ущерба, с прочими кредиторами

**Ход работы:**

**Задание 1.** Составьте бухгалтерские записи и заполните таблицу 1

**Задание 2.** Оцените правомерность ситуации и записей, сделанных в учете

По результатам июньской инвентаризации была выявлена недостача материалов в размере 100 тыс. руб. По решения комиссии сумма недостачи была отнесена на виновное лицо, которое признало свою вину. Было решено, что погашение причиненного материального ущерба будет происходить за счет начисляемой заработной платы

В июле работнику начисли заработную плату в размере 50 тыс. руб. (Дт 20 Кт 70), после чего начисленная сумма было списана в счет погашения полностью (Дт 70 Кт 73-2).

**Порядок выполнения:**

1. Ознакомьтесь с материалами учебной бухгалтерии
2. Внимательно прочтите задания и конспект по теме
3. Запишите задание 1 и расчертите таблицу 1
4. Заполните таблицу, руководствуясь конспектом и Планом счетов бухгалтерского учета финансово-хозяйственной деятельности организаций. Утвержден приказом Минфина РФ № 94н от 31 октября 2000 г. и Инструкцией по применению Плана счетов бухгалтерского учета финансово-хозяйственной деятельности организаций. Утверждена приказом Минфина РФ № 94н от 31 октября 2000 г.
5. Запишите задание 2 и произведите необходимые расчеты, основываясь на материалах лекции, Трудового кодекса Российской Федерации" от 30.12.2001 N 197-ФЗ и сделайте вывод о правомерности ситуации.

**Контрольные вопросы:**

1. Какие субсчета, открытые к счету 76, используются для учета кредиторской задолженности?
2. На каком счете учитывается задолженность сотрудника за причиненным им ущерб?

*Практическое занятие № 5. Учет расчетов по кредитам и займам*

**Цель практического занятия:** закрепление теоретических знаний, приобретение практических умений и навыков по учету расчетов по кредитам и займам

**Необходимые средства и оборудование:** материалы учебной бухгалтерии по учету расчетов по кредитам и займам

Порядок учета полученных организацией кредитов и займов регулируется ПБУ 15/01 «Учет займов и кредитов и затрат по их обслуживанию», утв. приказом Минфина РФ от 02.08.2001 № 60н. Оно разработано на основании МСФО 23 «Затраты по займам».

Основная сумма долга по полученному займу учитывается заемщиком в соответствии с условиями договора займа в момент фактического получения денег в составе кредиторской задолженности (п. 3 и 4 ПБУ 15/01).

Отступление от основного принципа бухгалтерского учета - допущения принципа начисления, независимо от фактического времени поступления или выплаты денежных средств, - связано с требованием ст. 807 ГК.

В случае невыполнения обязательств займодавцем организация приводит информацию о недополученных суммах в Пояснительной записке к годовой бухгалтерской отчетности. Это может быть необходимо, например, в случае, если под обещанный заем организация произвела действия, которые сказались на ее финансовом положении, заем при этом так и не был получен, и эта информация, по мнению организации-заемщика, важна для пользователей официальной отчетности.

Обобщенная информация об обязательствах по кредитам и займам формируется на счетах 66 «Расчеты по краткосрочным кредитам и займам» и 67 «Расчеты по долгосрочным кредитам и займам».

Аналитический учет обязательств организуют по видам, займодавцам, заключенным договорам, типам валютных операций и т.д. (Инструкция по применению Плана счетов, п. 8 ПБУ 15/01). Кроме того, в аналитическом учете должна отражаться информация по видам заемных обязательств в зависимости от целей их получения (на приобретение товарно-материальных ценностей, строительство основных средств и т.п.). Аналитические данные используются, прежде всего, для контроля за правильным размещением заемных средств, своевременным возвратом долгов и соблюдением требований валютного законодательства.

Согласно п. 5 и 6 ПБУ 15/01 в бухгалтерском учете задолженность организации заемщика займодавцу по полученным займам и кредитам подразделяется на краткосрочную и долгосрочную.

Задолженность считается краткосрочной, если срок ее погашения не превышает 12 месяцев, долгосрочной - срок погашения которой по условиям договора превышает 12 месяцев.

Перевод долгосрочной задолженности в краткосрочную или ее учет в составе долгосрочной зависит от волеизъявления самой организации, которая может:

1) осуществлять перевод долгосрочной задолженности в краткосрочную в момент, когда по условиям договора займа и (или) кредита до возврата основной суммы долга остается не более 365 дней;

2) не осуществлять перевод, и учитывать заемные средства, срок погашения которых по договору займа или кредита превышает 12 месяцев, до истечения указанного срока в составе долгосрочной задолженности.

Способ отражения долгосрочной задолженности устанавливается в учетной политике организации и применяется ко всем заемным средствам.

Для бухгалтера более удобным является второй способ учета - в составе долгосрочной задолженности независимо от времени, остающегося до их возврата, так как он хорошо владеет информацией об очередности погашения займов (кредитов), а лишние проводки, связанные с переводом задолженности, ему не нужны.

С точки зрения акционеров (учредителей) организации, более предпочтителен способ учета кредиторской задолженности в зависимости от остающегося по договору кредита (займа) срока возврата (первый способ), наглядно демонстрирующий в бухгалтерской отчетности, какие средства для расчета с кредиторами понадобятся организации в ближайшем будущем.

Штрафы, пени и неустойки, предусмотренные договором займа, принимаются к бухгалтерскому учету в суммах, признанных организацией (или присужденных судом), в составе прочих расходов (п. 12 и 14.2 ПБУ 10/99 «Расходы организации»).

В ст. 811 ГК РФ сказано, что при невозвращении суммы займа (тела) в срок, уплачиваются проценты, предусмотренные п. 1 ст. 395 ГК РФ независимо от процентов по ст. 809 ГК РФ, которые являются платой за пользование деньгами.

Проценты, предусмотренные п. 1 ст. 811 ГК РФ, являются мерой гражданско-правовой ответственности. Указанные проценты, взыскиваемые в связи с просрочкой возврата суммы займа, начисляются на эту сумму без учета начисленных на день возврата процентов за пользование заемными средствами, если в обязательных для сторон правилах либо в договоре нет прямой оговорки об ином порядке начисления процентов.

На сумму несвоевременно уплаченных процентов за пользование заемными средствами, когда они подлежат уплате до срока возврата основной суммы займа, проценты на основании п. 1 ст. 811 ГК РФ не начисляются, если иное прямо не предусмотрено законом или договором. То есть проценты по ст. 395 ГК РФ начисляются на основную сумму займа, проценты на проценты не начисляются.

В целях исчисления налога на прибыль кредиты и займы признаются долговыми обязательствами (п. 1 ст. 269 НК РФ). Полученные денежные средства по договору займа не увеличивают налогооблагаемый доход заемщика (пп. 10 п. 1 ст. 251 НК РФ).

Штрафные санкции, признанные должником, либо подлежащие уплате должником на основании решения суда, вступившего в законную силу, отражаются в составе внереализационных расходов (подп. 13 п. 1 ст. 265 НК РФ).

К затратам, связанным с получением и использованием займов и кредитов, относятся (п. 11 ПБУ 15/01):

- проценты, причитающиеся к уплате по полученным займам и кредитам;
- проценты, дисконт по причитающимся к оплате векселям и облигациям;
- дополнительные затраты, связанные с получением займов и кредитов, выпуском и размещением заемных обязательств;
- курсовые разницы, относящиеся на причитающиеся к уплате проценты по займам и кредитам, полученным и выраженным в иностранной валюте или условных единицах.

Курсовые разницы по основной сумме займа или кредита к затратам по займам не относятся. Они по общему правилу (п. 13 ПБУ 3/2006) такая курсовая разница зачисляется на прочие доходы и расходы.

Бухгалтерский учет расходов, связанным с получением и использованием заемных средств, определяют цели, на которые привлекаются заемные средства. По общему правилу (п. 12 ПБУ 15/01) затраты по полученным кредитам и займам должны учитываться как расходы в том периоде, в котором они произведены. Исключение составляют затраты в той части, которая подлежит включению в стоимость инвестиционного актива.

К дополнительным затратам, связанным с получением займов и кредитов, относятся (п. 19 ПБУ 15/01) расходы на:

- оказание заемщику услуг юридического и консультационного характера;
- осуществление копировально-множительных работ;
- оплата налогов и сборов в соответствии с действующим законодательством;
- проведение экспертиз;
- потребление услуг связи;

- другие затраты, непосредственно связанные с получением кредитов и займов и размещением заемных обязательств.

Все дополнительные затраты, непосредственно связанные с получением займов (кредитов) и размещением заемных обязательств, относят к прочим расходам в том отчетном периоде, в котором они были произведены (п. 20 ПБУ 15/01).

Если дополнительные затраты имеют значительный размер (например, при эмиссии выпуска облигаций) и их одномоментное включение в текущие расходы приведет к существенному ухудшению финансового положения организации-эмитента (заемщика), то последний вправе предварительно учесть указанные затраты в составе дебиторской задолженности по счету 76 «Расчеты с разными дебиторами и кредиторами» на отдельном субсчете.

В последующем заемщик равномерно в течение срока погашения соответствующих заемных обязательств списывает «отложенные» дополнительные затраты на прочие расходы (Дебет 91-2 - Кредит 76).

Решение об использовании счетов дебиторской задолженности для предварительного учета дополнительных затрат закрепляется в учетной политике заемщика.

Дополнительные расходы, связанные с получением займа (оплата юридических, консультационных и др. услуг), могут быть учтены в качестве прочих расходов одновременно в момент возникновения при методе начисления (пп. 14, 15 п. 1 ст. 264 НК РФ).

Помимо затрат по процентам зачастую возникают иные расходы, связанные с оплатой услуг банков. К ним, в частности, относятся плата за открытие кредитной линии, расходы на оценку предмета залога и другие расходы, направленные на получение кредита.

Для целей исчисления налога на прибыль учет расходов, связанных с получением кредита, зависит от цели его использования. Если заемные средства направлены на осуществление операций, связанных с производством и реализацией, то такие расходы подпадают под действие пп. 25 п. 1 ст. 264 НК РФ. И учесть расходы на оплату услуг банка можно при условии их экономической обоснованности в составе прочих расходов, связанных с производством и реализацией.

Иногда заемные средства используются на цели, не связанные с производством и реализацией. Например, налогоплательщик использовал кредит для предоставления займа своему контрагенту. Такие затраты вряд ли являются экономическими обоснованными в смысле ст. 252 НК РФ.

За открытие кредитной линии банк может взимать не фиксированную плату, а увеличить размер уплачиваемых процентов. В таком случае расходы признаются с учетом принципа равномерности признания доходов и расходов в течение всего срока действия кредитного договора. По мнению Минфина РФ, такие процентные выплаты включаются в общую сумму процентов по кредиту и соответственно к ним применяются принципы нормирования.

Расходы по кредиту, полученному в соответствии с соглашением о кредитовании банком счета в рублях по внутренним платежам (овердрафт), также учитывается в порядке, предусмотренном ст. 269 НК РФ.

Прочими расходами, связанными с производством и реализацией, являются для налогоплательщиков и расходы на оценку предмета залога. Они учитываются на основании подп. 40 п. 1 ст. 264 НК РФ при условии их экономической обоснованности для деятельности данной организации.

Расходы по оплате услуг банка за выдачу банковской гарантии включаются в налоговую базу равномерно в течение срока действия гарантии (п. 1 ст. 272 НК РФ), т.е. сумма платной гарантии «размазывается» по всему сроку гарантии.

Для учета банковской гарантии лучше использовать в бухгалтерском учете счет 97 «Расходы будущих периодов». Это поможет сблизить бухгалтерский и налоговый учет данных расходов.

Задолженность по кредитам и займам должна быть отражена в бухгалтерском учете с учетом всех процентов, начисленных к отчетной дате. Это установлено п. 73 Положения № 34н, п. 14 ПБУ 15/01.

В соответствии с Планом счетов и п. 18 ПБУ 15/01 начисленные суммы процентов за пользование предоставленными кредитами и займами отражаются по кредиту счетов 66 и 67 в корреспонденции с дебетом счета 91 «Прочие доходы и расходы». Суммы начисленных процентов учитываются обособленно.

Оплата начисленных процентов по полученным кредитам и займам согласно п. 10 ПБУ 15/01 отражается как уменьшение кредиторской задолженности.

Начислять их следует ежемесячно, равномерно, даже если договором предусмотрена их уплата в конце срока вместе с основной суммой долга (п. 18 ПБУ 15/01).

В настоящее время методика расчета процентов по кредитам банков и вкладам регулируется Положением о порядке начисления процентов по операциям, связанным с привлечением и размещением денежных средств банками, и отражения указанных операций по счетам бухгалтерского учета, утвержденным Банком России 26.06.1998 № 39-П.

Начисление процентов может осуществляться одним из четырех способов в соответствии с условиями договора (п. 3.9 Положения № 39-П):

- по формуле простых процентов,
- по формуле сложных процентов,

По любой из этих формул процентная ставка может быть фиксированной или плавающей.

Фиксированная процентная ставка - это постоянная процентная ставка, устанавливаемая на определенный срок и не зависящая от рыночной конъюнктуры.

Плавающая процентная ставка - это процентная ставка по кредитам, размер которой периодически пересматривается через согласованные промежутки времени (процентные периоды). При использовании плавающей ставки процентный риск несет заемщик. Обычно плавающие процентные ставки применяются в условиях высоких темпов инфляции, быстрого роста и резких колебаний уровня ссудного процента, а также на международном облигационном рынке.

Если в договоре не указан способ начисления процентов, то он осуществляется по формуле простых процентов с использованием фиксированной процентной ставки. Это определено п. 3.9 Положения № 39-П.

Если дни периода начисления процентов по размещенным банками денежным средствам приходятся на календарные годы с разным количеством дней (365 и 366 дней соответственно), то начисление процентов за дни, приходящиеся на календарный год с количеством дней 365, производится из расчета 365 календарных дней в году, а за дни, приходящиеся на календарный год с количеством дней 366, производится из расчета 366 календарных дней в году.

Формула простых процентов выглядит следующим образом:

$$S = P * (1 + I * t/K), \quad (2)$$

где: I - годовая процентная ставка;

t - количество дней начисления процентов по привлеченным (размещенным) денежным средствам;

K - количество дней в календарном году (365 или 366);

P - первоначальная сумма полученных денежных средств;

S - сумма денежных средств, причитающихся к возврату, равная первоначальной сумме привлеченных (размещенных) денежных средств плюс начисленные проценты.

Если простые проценты начисляются все время на одну и ту же первоначальную сумму долга, то есть база начисления является постоянной величиной, то сложные проценты начисляются на увеличивающуюся с каждым периодом начисления базу.

Формула сложных процентов выглядит следующим образом:

$$S = P * (1 + I * j/K)^n, \quad (3)$$

где:  $I$  - годовая процентная ставка,

$j$  - количество календарных дней в периоде, по итогам которого банк производит капитализацию начисленных процентов,

$K$  - количество дней в календарном году (365 или 366),

$n$  - количество операций по капитализации начисленных процентов в течение общего срока привлечения (размещения) денежных средств,

$P$  - первоначальная сумма выданных денежных средств

$S$  - сумма денежных средств, причитающихся к возврату, равная первоначальной сумме выданных денежных средств плюс начисленные капитализированные проценты.

Применение схемы сложных процентов целесообразно в тех случаях, когда:

- проценты не выплачиваются по мере их начисления, а присоединяются к первоначальной сумме долга. Это называется капитализацией процентов;

- срок ссуды более года.

Если процентные деньги не выплачиваются сразу по мере их начисления, а присоединяются к первоначальной сумме долга, то долг, таким образом, увеличивается на невыплаченную сумму процентов, и последующее начисление процентов происходит на увеличенную сумму долга.

На практике схема сложных процентов по кредитам банков применяется крайне редко. Обычно при таких кредитах капитализация процентов происходит ежемесячно, а выплата процентов по условиям кредитного договора - ежеквартально.

В случае если организация использует средства полученных займов и кредитов для осуществления предварительной оплаты материально-производственных запасов, других ценностей, работ, услуг, а также выдачи авансов в счет их оплаты, расходы по обслуживанию указанных займов и кредитов относятся организацией-заемщиком на увеличение дебиторской задолженности (п. 15 ПБУ 15/01).

После оприходования ТМЦ (выполнения работ, оказания услуг) начисленные в общем порядке проценты и иные расходы по обслуживанию данного займа (кредита) относятся прочими расходами организации-заемщика.

Для целей исчисления налога на прибыль организация должна будет учитывать затраты на уплату процентов по кредиту в составе внереализационных расходов в соответствии с положениями главы 25 НК РФ.

Принимаемых в бухгалтерском учете в составе фактических затрат по приобретению товаров, проценты по кредитам, возникшие до оприходования товаров, могут быть при исчислении налога на прибыль приниматься в составе прочих косвенных расходов. Но организация в соответствии с новой редакцией ст. 320 НК РФ может в учетной политике перечислить те расходы, которые она считает нужным включить в стоимость приобретения товаров в целях исчисления налога на прибыль. В таком случае правила учета для целей исчисления налога на прибыль и бухгалтерского учета совпадут, и нормы ПБУ 18/02 по учету возникающих разниц организация применять не будет.

Дата признания расходов в виде процентов по долговым обязательствам зависит от того, какой метод определения доходов и расходов применяет налогоплательщик.

Если это кассовый метод, то проценты за пользование заемными средствами учитываются в составе внереализационных расходов в момент погашения задолженности (пп. 1 п. 3 ст. 273 НК РФ).

У налогоплательщиков, которые определяют доходы и расходы по методу начисления, проценты по долговым обязательствам включаются в налоговую базу вне зависимости от сроков их фактического перечисления (уплаты):

- либо на конец отчетного (налогового) периода,

- либо на дату погашения долгового обязательства, в зависимости от того, что произошло раньше (п. 8 ст. 272 НК РФ).

В ст. 269 НК РФ установлены ограничения по включению суммы процентов по долговым обязательствам в состав внереализационных расходов налогоплательщика. Проценты, начисленные по долговому обязательству, признаются расходом, если их сумма не превышает рассчитанного предельного размера (п. 1 ст. 269 НК РФ). Величина процентов, начисленных сверх установленных норм, является расходом, не учитываемым в целях налогообложения (п. 8 ст. 270 НК РФ).

Норматив может рассчитываться двумя способами.

**Первый способ: средний уровень процентов.** Фактически начисленные проценты сравниваются со средним уровнем процентов по всем кредитам и займам, которые выданы организации в том же квартале (месяце - для налогоплательщиков, перешедших на исчисление ежемесячных авансовых платежей исходя из фактически полученной прибыли) на сопоставимых условиях.

Под долговыми обязательствами, выданными на сопоставимых условиях, понимаются долговые обязательства, выданные:

- в той же валюте,
- на те же сроки,
- в сопоставимых объемах,
- под аналогичные обеспечения.

В расходы включается только та сумма, которая не превышает средний уровень более чем на 20%.

Сопоставимы будут долговые обязательства, если различие по срокам не составляло более 10%, а по размеру различие не должно превышать 20%.

Долговые обязательства, соответствующие всем критериям сопоставимости, но принятые от разных категорий кредиторов - физических лиц или юридических лиц - считаются несопоставимыми.

Порядок определения сопоставимости по названным критериям определяется в учетной политике предприятия, заявленной до начала налогового периода, исходя из принципа существенности и обычаев делового оборота. Ст. 313 НК РФ запрещает изменять налоговую учетную политику в середине года. Закреплен в учетной политике способ должен применяться ко всем долговым обязательствам.

Что касается критерия сопоставимости по обеспечению кредита, то, здесь следует руководствоваться § 2-7 главы 23 ГК РФ. Сопоставимыми (в части обеспечения) можно считать кредиты, обязательства по которым обеспечиваются одним из этих способов. При этом если кредит обеспечен, например, залогом активов, не имеет значения характер этого активов: недвижимость, товары или ценные бумаги.

Проценты по второму и третьему займам включаются в состав внереализационных доходов и уменьшают налогооблагаемую прибыль полностью.

**Второй способ: фиксированные ставки.** Первый способ не подходит организациям, у которых нет кредитов и займов, полученных на сопоставимых условиях.

При отсутствии долговых обязательств перед российскими организациями, выданных в том же квартале на сопоставимых условиях, а также по выбору налогоплательщика предельная величина процентов, признаваемых расходом, принимается равной ставке рефинансирования ЦБ РФ, увеличенной в 1,1 раза, - при оформлении долгового обязательства в рублях и равной 15 процентам - по долговым обязательствам в иностранной валюте.

В п. 1 ст. 269 НК РФ указана дата, на которую нужно брать ставку рефинансирования.

Часто в договоре займа стороны предусматривают возможность изменения процентов в случае изменения ставки рефинансирования Банка России, но реально такое изменение они не производят. Для кредитора это выгодно, поскольку ставка рефинансирования в настоящее время падает. В этой ситуации не ясно, какую же ставку должен применять при начислении процентов заемщик - существовавшую на дату заключения договора или ту, которая действует на дату начисления процентов. И, как всегда, Минфин России не на

стороне налогоплательщика. Если договор займа содержит условие об изменении процентной ставки (несмотря на то, что фактически в течение срока договора она не менялась), то расходы в виде процентов следует исчислять, исходя из ставки рефинансирования Банка России, которая действует на дату начисления процентов.

Для организаций, применяющих «упрощенку», порядок учета полученных кредитов и займов аналогичен вышеизложенным правилам, так как данные расходы при расчете единого налога принимаются в уменьшение полученных доходов согласно ст. 269 НК РФ (п. 2 ст. 346.16 НК РФ).

При этом следует учесть, что у организаций, применяющих специальные налоговые режимы расходы признаются кассовым методом, то есть расходы по процентам учитываются только после их фактической оплаты.

Возврат займов и кредитов производится в сроки, установленные договором.

Досрочный возврат предусмотрен только для беспроцентных денежных займов. Если заем привлекался на платной основе, то досрочно его можно вернуть только с согласия кредитора (п. 2 ст. 810 ГК РФ), поскольку последний лишается в этом случае части своего дохода (процентов). Это правило действует и в отношении кредитов.

Если в договоре займа срок возврата денежных средств не оговорен (либо определяется моментом востребования), то сумму займа надо вернуть в 30-дневный срок со дня предъявления займодавцем требования об этом, если иное не предусмотрено договором (п. 1 ст. 810 ГК РФ).

Обязанности организации по возврату займа или кредита считаются выполненными при зачислении денежных средств на банковский счет кредитора, если иное не предусмотрено договором (п. 3 ст. 810 и п. 2 ст. 819 ГК РФ).

Иные способы прекращения обязательств перечислены в гл. 26 ГК РФ «Прекращение обязательств»

Когда условиями договора предусмотрено погашение займа или кредита по частям, просрочка возврата очередной их части дает кредитору право требовать досрочного возврата всей оставшейся суммы долга и процентов (п. 2 ст. 811 ГК РФ).

В этой связи правилами бухгалтерского учета предусмотрено срочную задолженность учитывать обособленно от просроченной.

Срочная задолженность - это задолженность, срок погашения которой по условиям договора не наступил или продлен (пролонгирован) в установленном порядке, а просроченной - с истекшим согласно условиям договора сроком погашения.

Просроченная задолженность подлежит обособленному отражению в составе кредитных обязательств на отдельных субсчетах к счетам 66 и 67 (п. 5 и 6 ПБУ 15/01 и План счетов). Организация-заемщик на следующий день после истечения установленного договором срока возврата суммы долга, если такой возврат не был осуществлен или договор не продлен, в обязательном порядке обязана обеспечить перевод срочной задолженности в просроченную:

Дебет 66 (67), субсчет «Расчеты по срочным кредитам и займам» - Кредит 66 (67), субсчет «Расчеты по просроченным кредитам и займам»

- невозвращенный к установленному сроку заем (кредит) либо его часть переведен в состав просроченных долговых обязательств.

Расходы в виде средств, направленных на погашение основной суммы долга не учитываются в целях налогообложения прибыли (п. 12 ст. 270 НК РФ).

ПБУ 15/01 не применяется к беспроцентным договорам займа и договорам государственного займа (п. 2 ПБУ 15/02).

По мнению некоторых экспертов в бухгалтерской отчетности полученные беспроцентные займы не следует отражать в разделе кредитов и займов, а лучше отражать в разделе «Кредиторская задолженность».

**Ход работы:**



**Задача 1.** На основании исходных данных составить бухгалтерские проводки по получению, расходованию и погашению предприятием краткосрочного кредита. Определить источник оплаты процентов за пользование кредитом.

*Исходные данные*

1. На основании кредитного договора от 02.03.13 г. между Комбанком «Век» и ООО «Форт» последнему предоставлен кредит в сумме 100 000 руб. на срок 3 месяца из расчета 20% годовых (при действующей ставке рефинансирования, установленной ЦБ РФ, 18%).

За счет краткосрочного кредита оплачены:

- а) долг поставщику материалов 30 000 руб.;
- б) задолженность бюджету по налогу на прибыль 10 000 руб.;
- в) частично погашена долгосрочная ссуда 55 000 руб.;
- г) аванс под поставку материалов 5000 руб.

2. В установленный срок, 02.06.13 г., краткосрочный кредит погашен с расчетного счета 100 000 руб.

3. Согласно условиям договора банку перечислены с расчетного счета проценты за кредит в сумме \_\_\_\_\_? руб.

4. Расходы по оплате процентов за кредит отнесены за счет соответствующих источников.

**Задача 2.** Отразить на бухгалтерских счетах операции, связанные с получением краткосрочного кредита и начисления процентов.

ООО «Мир» 10 января 2013 г. получило в банке кредит на 90 000 руб. По условиям кредитного договора эта задолженность должна быть погашена в марте 2013 г. За пользование кредитом ООО «Мир» ежемесячно (в последний день января, февраля и марта) начисляет и уплачивает проценты – 20 000 за каждый месяц. Кредит использован на предоплату материалов. Материалы на 90 000 руб. (в том числе НДС – 15 000 руб.) получены и оприходованы 11 февраля 2013 г.

**Задача 3.** На основе данных для выполнения задачи отразить на счетах операции по учету образования и погашению краткосрочных кредитов; подсчитать обороты и остатки по счетам.

*Данные для выполнения задачи*

Таблица 1 - Справка об остатках на счетах

Номер счета	Наименование счета	Сумма, руб.
51	Расчетный счет	2 000 000
52	Валютный счет	1 000 000

Таблица 2 - Хозяйственные операции

№п\п	Содержание операции	Сумма, руб.
1.	Получен на расчетный счет краткосрочный кредит банка для приобретения материалов на срок три месяца	500 000
2.	Приобретены материалы, оплаченные за счет полученного кредита	500 000
3.	Погашен полученный кредит	500 000
4.	Уплачены проценты за пользование краткосрочным банковским кредитом (оп. 1) из расчета 15% годовых	?
5.	Получен в марте кредит для покупки материалов за границей в сумме 15 000 дол. США (курс 30 руб. за 1 долл. США)	450 000
6.	Погашен в июле кредит под покупку импортных материалов (курс 31 руб. за 1 дол.США)	465 000

7.	Уплачены проценты за пользование кредитом (оп. 6) из расчета 10% годовых	?
8.	Получен в декабре отчетного года краткосрочный кредит на приобретение материальных ценностей на срок три месяца	600 000
9.	В конце года начислены проценты по кредиту, полученному в отчетном году, но подлежащему погашению в следующем отчетном периоде из расчета 15% годовых	?

### Выполнение работы:

1. Ознакомьтесь с материалами учебной бухгалтерии
2. Внимательно ознакомьтесь с Приказом Минфина России от 06.10.2008 N 107н "Об утверждении Положения по бухгалтерскому учету "Учет расходов по займам и кредитам" (ПБУ 15/2008)" (Зарегистрировано в Минюсте России 27.10.2008), Планом счетов бухгалтерского учета финансово-хозяйственной деятельности организаций. Утвержден приказом Минфина РФ № 94н от 31 октября 2000 г., Инструкцией по применению Плана счетов бухгалтерского учета финансово-хозяйственной деятельности организаций. Утверждена приказом Минфина РФ № 94н от 31 октября 2000 г. Запишите задания в тетрадь, произведите расчеты процентных ставок

### Контрольные вопросы:

1. Каким счетом используются для учета кредитов и займов?
2. На каком счете отражается начисление процентов за пользование кредитом?

### *Практическое занятие № 6. Учет финансовых результатов по обычным видам деятельности*

**Цель практического занятия:** закрепление теоретических знаний, приобретение практических умений и навыков по учету финансовых результатов по обычным видам деятельности

**Необходимые средства и оборудование:** материалы учебной бухгалтерии по учету финансовых результатов по обычным видам деятельности

Итоговый результат деятельности торговой организации за определенный период называют финансовым результатом или прибылью (убытком). Финансовый результат отражает все стороны деятельности торговой организации:

- 1) прибыль (или убыток) от реализации продукции, работ и услуг;
- 2) прибыль (или убыток) от финансовых вложений и кредитных операций (разность процентов полученных и уплаченных, доходы от участия в других организациях, прочие доходы и расходы);
- 3) сальдо прочих доходов и расходов.

Прибыль - разница между продажной ценой на реализуемые товары или услуги и затратами на их производство (приобретение). Под прибылью в торговой организации зачастую понимают торговую наценку. Торговая наценка - это надбавка к цене товара при его реализации с баз и складов оптовых организаций, необходимая для покрытия их затрат и получения определенной средней прибыли.

Информация о доходах и расходах организации от торговой деятельности обобщается на балансовом счете 90 «Продажи», этот счет предназначен и для определения финансового результата. Для торговой организации торговля - это обычный вид деятельности.

Доходом от торговой деятельности является товарооборот (без вычитаемых налогов, т.е. НДС, акцизов, экспортных пошлин). Издержками от торговой деятельности, по сути,

являются затраты на приобретение товаров (себестоимость товаров) и затраты, связанные с продажей товаров (расходы на продажу).

Товарооборот - это обращение товаров, процесс продвижения их от производителя к потребителю. Товарооборот может быть:

1) оптовым, при котором продвижение товаров осуществляется крупными партиями от производства в розничную торговую сеть;

2) розничным, основным критерием которого является доведение товаров непосредственно до потребителей. Оптовый товарооборот, в свою очередь, делится на:

- складской оборот - продажа товаров со склада торговому посреднику (торговой организации или индивидуальному предпринимателю) для дальнейшей перепродажи или организациям для профессионального использования;

- транзитный оборот - продажа товаров со складов поставщиков, минуя склады оптовой организации;

- внутрисистемный оборот - отпуск товаров одной базой другим базам одной и той же оптовой организации. Учетная стоимость - это стоимость, по которой учтен товар на складе, в оптовой организации это покупная стоимость товара. Покупная стоимость - это стоимость товара в ценах поставщика.

Розничный товарооборот делится на:

1) развозной оборот - продажа товаров, осуществляемая вне стационарной розничной сети с использованием специализированных или специально оборудованных для торговли транспортных средств, а также мобильного оборудования, применяемого только в комплекте с транспортным средством (в некоторых экономических источниках данный вид торговли также называют выездным);

2) разносной оборот - продажа товаров, осуществляемая вне стационарной розничной сети путем непосредственного контакта продавца с покупателем на дому, в учреждениях, организациях, предприятиях, транспорте или на улице (лоточники, продажа товаров на дому, «Магазин на диване» и пр.);

3) посылочный оборот - продажа товаров, осуществляемая по заказам, выполняемым путем почтовых отправок (в том числе наложенным платежом);

4) комиссионный оборот - продажа товаров, предполагающая продажу комиссионерами товаров, переданных им для реализации третьими лицами-комитентами, по договорам комиссии.

Развозной, разносной и посылочный товарооборот бывает в мелкорозничной торговле, такое разделение связано с типами торговых точек.

В состав розничного товарооборота включают:

1) продажу товаров населению за наличный расчет и по безналичным перечислениям;

2) продажу товаров в кредит с рассрочкой платежа (по полной продажной стоимости товаров на момент получения товаров покупателем);

3) стоимость упаковки, имеющей продажную цену, не входящую в стоимость товара;

4) продажу товаров длительного пользования по образцам (по полной продажной стоимости на момент передачи товара покупателю);

5) продажа порожней тары.

Товарооборот за день рассчитывается как разность между показаниями сумм контрольно-кассовых машин на конец и на начало дня по каждому отделу (структурному подразделению). Затем полученные показатели суммируются, и определяется товарооборот за день в целом по торговой организации.

Организации с высоким товарооборотом необходимо вести комплексную автоматизацию учета товара, потому что из-за большого товарооборота трудно наладить порядок приемки и хранения товара на складе, а также необходимый документооборот.

На предприятиях с высоким товарооборотом и с широким ассортиментом товара очень часто появляются излишки одного сорта и недостачи другого сорта товаров одного и того же наименования, которые именуются пересортицей.

Финансовый результат отражается в отчете о финансовых результатах. Основное предназначение информации, формируемой в этом отчете, состоит в характеристике масштабов доходообразующих поступлений и расходов, обусловленных использованием ресурсов организации. Показатели прибыли призваны представить эффективность делового оборота организации во всех существенных аспектах использования ресурсного потенциала торговой организации. Такой подход касается, прежде всего, следующих моментов деятельности торговой организации:

- 1) проводимой кредитной политики на товарном рынке;
- 2) качества доходов с точки зрения устойчивости их поступления от видов деятельности;
- 3) эффективности использования основных факторов производства - труда, средств и предметов труда, менеджмента (в ряде случаев особо характеризуется реклама);
- 4) увязки показателей прибыли и прироста денежных средств организации (ликвидности).

Показатели прибыли необходимы для выработки правильных деловых решений. В большинстве случаев те показатели, которые влияют на выбор решения, не фиксируются прямо в финансовой отчетности. Однако финансовая отчетность формирует в бухгалтерском учете такую систему показателей, которая оказывается существенной при расчете вторичных (опосредованных), но в то же время и конечных характеристик бизнеса - доходности, риска, ликвидности, экономической жизнеспособности и т.п.

Финансовый результат деятельности предприятия выражается в изменении величины его собственного капитала за отчетный период. Способность торговой организации в обеспечении роста собственного капитала можно оценить с помощью ряда финансовых показателей. В отчете о финансовых результатах представлены наиболее важные финансовые показатели.

Прибыль (убыток) - это разница между всеми доходами организации и всеми ее расходами.

Прибыль - это положительный финансовый результат, убыток - отрицательный финансовый результат.

По данным Отчета о финансовых результатах можно проанализировать динамику рентабельности продаж, чистой рентабельности отчетного периода, а также влияние факторов на изменение этих показателей.

Конечный финансовый результат (прибыль или убыток) складывается из финансового результата от реализации продукции (работ, услуг), основных средств и иного активов торговой организации и доходов от прочих операций, уменьшенных на сумму расходов по этим операциям. Прибыль (убыток) от реализации продукции (работ, услуг) и товаров определяется как разница между выручкой от реализации продукции (работ, услуг) в действующих ценах без НДС и акцизов и затратами на ее производство и реализацию. Торговые организации, осуществляющие экспортную деятельность, при исчислении прибыли из выручки от реализации продукции (работ, услуг) исключают транспортные тарифы.

Выручка от реализации продукции (работ, услуг) определяется:

- 1) или по мере оплаты (при безналичных расчетах - по мере поступления средств за товары (работы, услуги) на счета в учреждения банков, а при расчетах наличными деньгами - при поступлении средств в кассу);
- 2) или по мере отгрузки товаров (выполнения работ, услуг) и предъявления покупателю (заказчику) расчетных документов.

Метод определения выручки от реализации продукции (работ, услуг) устанавливается торговым предприятием на длительный срок (ряд лет) исходя из условий хозяйствования и заключаемых договоров.

К налоговому учету товары принимаются по стоимости, определяемой исходя из цены их приобретения по условиям контракта, контрактной цене. У торговых организаций, освобожденных от уплаты НДС, - с учетом суммы НДС, уплаченной поставщику и таможенному органу (подп. 3 п. 2 ст. 170 НК РФ).

Если торговыми организациями товары учитываются по ценам приобретения (по «покупным» ценам), их учетная стоимость формируется по правилам, установленным п. 6 ПБУ 5/01. В учетную стоимость товаров включаются все расходы, связанные с их приобретением, за исключением сумм НДС.

В стоимость товаров включаются также такие расходы, как:

- 1) затраты по заготовке и доставке товаров до места их использования, включая расходы по страхованию;
- 2) затраты по содержанию заготовительно-складского подразделения организации, затраты за услуги транспорта по доставке товаров до места их использования, если они не включены в цену товаров, установленную договором;
- 3) начисленные проценты по кредитам, предоставленным поставщиками (коммерческому кредиту);
- 4) начисленные до принятия к бухгалтерскому учету товаров проценты по заемным средствам, если они привлечены для приобретения этих запасов (после принятия товаров на учет начисленные проценты отражаются по счету 91 «Прочие доходы и расходы»);
- 5) затраты по доведению товаров до состояния, в котором они пригодны к использованию в запланированных целях (в частности, затраты по подработке, сортировке, фасовке и улучшению технических характеристик товаров);
- б) иные затраты, непосредственно связанные с приобретением товаров.

Для того чтобы выявить финансовый результат от реализации, в дебет счета 90 «Продажи» субсчет «Себестоимость продаж» должна попасть не вся выручка, а лишь стоимость приобретения товаров. Ее определяют как разность между стоимостью товаров по розничным ценам и торговой наценкой, относящейся к проданным товарам (валовым доходом).

Для этого одновременно со списанием продажной стоимости со счета 90 «Продажи» субсчет «Себестоимость продаж» списывают сумму торговой наценки, которая приходится на проданные товары (реализованное торговое наложение). Поэтому самое главное при учете товаров по продажным ценам - правильно рассчитать сумму наценки по реализованным товарам.

Тогда после списания реализованной торговой наценки на счете 90 «Продажи» субсчет «Себестоимость продаж» образуется (как и при учете товаров по покупным ценам) кредитовое сальдо, показывающее валовой доход от реализации товаров.

Методику расчета реализованной торговой наценки фиксируют в приказе об учетной политике. Методика начисления торговой наценки в законодательстве отсутствует, поэтому организация вправе использовать любую методику:

- 1) устанавливать единый процент торговой наценки на все товары или по отдельным группам товаров;
- 2) устанавливать для конкретного товара (группы товаров) торговую наценку в виде твердой суммы (константы);
- 3) устанавливать продажную цену, а затем рассчитывать торговую наценку;
- 4) применять иные способы расчета торговой наценки. Суммарная торговая наценка является характеристикой эффективности торговли и рассчитывается как разница между выручкой и себестоимостью приобретения.

Предусмотрены четыре различных варианта оценки товаров при продаже (или ином выбытии) по себестоимости каждой единицы (п. 16 ПБУ 5/01):

- 1) по стоимости единицы товара;
- 2) по средней стоимости;
- 3) по стоимости первых по времени приобретения (ФИФО). Торговая организация может выбрать любой из этих вариантов, и выбранный метод оценки товаров при выбытии закрепить приказом в учетной политике для целей налогообложения.

Для оценки товаров организации необходимо иметь документально подтвержденную информацию о том, сколько и каких товаров продано.

На практике применяются различные способы учета количества и номенклатуры реализованных товаров.

В небольших магазинах и торговых точках, где мало покупателей, которые к тому же не приобретают большого количества товаров разных наименований, учет реализованных товаров можно вести следующими способами:

- 1) каждая продажа записывается продавцом в специальную тетрадь (книгу);
- 2) сохраняются копии всех товарных чеков;
- 3) при передаче в торговый зал к каждой единице товара прикрепляются специальные бирки, которые открепляются при ее продаже;
- 4) все приобретенные товары заносятся в список, из которого проданный товар вычеркивается в день продажи (с указанием даты продажи) и т.д.

В крупных магазинах (супермаркетах), обслуживающих большое количество покупателей и имеющих большой ассортимент товаров, для идентификации конкретной единицы товара используют штрих-код, который содержит всю необходимую для учета реализации этой единицы товара информацию.

Для нанесения штрих-кодов требуется дорогостоящее оборудование, поэтому данный способ при всей его простоте и удобстве доступен не всем организациям.

Если наладить учет реализованных товаров в разрезе каждого наименования (группы) товаров не представляется возможным, то количество реализованных товаров рассчитывают по формуле:

$$K_{рт} = O_{тн} + K_{пм} - O_{тк}, \quad (3)$$

где  $O_{тн}$  - остаток товаров на начало месяца;

$K_{пм}$  - количество поступивших в течение месяца товаров;

$O_{тк}$  - остаток товаров на конец месяца.

Все расходы торговых организаций подразделяются на расходы, связанные с реализацией и прочие расходы. Расходы, связанные с реализацией, подразделяются на прямые и косвенные (ст. 318 НК РФ). А у торговых организаций косвенными являются все расходы, за исключением стоимости реализованных товаров и транспортных расходов, приходящихся на остаток нереализованного товара (ст. 320 НК РФ). Косвенные расходы конкретного периода в полном объеме относятся на уменьшение доходов от производства и реализации данного периода.

В течение отчетного (налогового) периода торговые организации на основании первичных документов фиксируют в налоговом учете суммы понесенных расходов, затем в соответствии с положениями гл. 25 НК РФ формируют сумму расходов отчетного (налогового) периода, уменьшающую полученные доходы. При этом учитываются все ограничения и нормативы.

При определении расходов, связанных с производством и реализацией продукции (товаров, работ, услуг), нужно принимать во внимание коммерческие расходы (расходы на продажу). Торговая организация может списать на себестоимость реализованных в отчетном периоде продукции, товаров, работ, услуг всю сумму расходов, связанных с продажей, или частично, распределив их между реализованной и нереализованной продукцией (товарами, работами, услугами), это определяется учетной политикой организации.

Для целей налогообложения коммерческие расходы являются косвенными расходами и в полном объеме относятся на уменьшение доходов от производства и реализации (ст. 318 НК РФ).

Розничная торговля характеризуется в основном низкой рентабельностью, поэтому магазины розничной торговли постоянно стоят перед выбором: или поднимать цены, увеличивая наценку, или снижать их, увеличивая массу продаж и прибыли.

Если поднимать цены, то можно потерять покупателей и ничего не продать, если снижать цены, то легко потерять прибыль, на которую рассчитывает торговое предприятие,

поэтому оба пути ведут к зачастую к банкротству. На практике многие торговые организации выбирают компромиссный путь: они взвинчивают цены, но предоставляют покупателям множество скидок.

В соответствии с п. 1 ст. 265 НК РФ расходы торговой организации в виде премии (скидки), выплаченной (предоставленной) покупателю, относятся к внереализационным расходам, уменьшающим налоговую базу по налогу на прибыль.

Скидки должны быть прописаны в договоре или дополнительных соглашениях к нему, но часто скидка оговаривается уже в товаросопроводительном документе (товарной накладной) или при составлении документа, если скидка предоставляется при продаже, или путем внесения исправлений в уже составленный документ. Это на практике часто вызывает претензии контролирующих органов, хотя такой документ при наличии всех реквизитов договора (предмета, цены) и может быть признан договором купли-продажи в письменной форме, однако только в судебном порядке.

На практике применяется несколько способов установления скидок, причем они могут как влиять, так и не влиять на цену поставляемого товара. Среди не влияющих на цену товара: дополнительная поставка, уменьшение задолженности покупателя и осуществление премиальных выплат. Скидка может проявляться и в уменьшении цены товара, но этот случай влечет наступление иных налоговых последствий.

Если торговая организация, выплачивает (предоставляет) покупателям премии (скидки) по условиям договора, без изменения цены единицы товара, и отражает сумму таких премий (скидок) в составе прочих расходов, то признаются такие суммы в соответствии со ст. 271 и 265 НК РФ: у покупателя на дату их получения, у продавца на дату их выплаты.

Налоговую базу по НДС формирует стоимость товара, исчисленная с учетом скидки.

В своей работе торговые организации используют различные системы скидок как элемент маркетинговой политики, поэтому система скидок и способов их предоставления очень многообразна.

Любая торговая организация может снизить цены на свои товары, и единственным ограничением с точки зрения налогового права является **ст. 40** НК РФ, в которой установлены принципы определения цены товаров, работ и услуг для целей налогообложения.

Если оформить выдачу подарка как рекламную акцию, то стоимость подарка можно учесть в качестве рекламных расходов в пределах 1% от выручки (ст. 264 НК РФ). Если рекламные расходы превышают установленный норматив, то на сумму превышения должен быть начислен НДС в бюджет.

При покупке двух предметов по цене одного на основной приобретаемый предмет предоставляется скидка в размере стоимости подарка. Если покупатель за два товара заплатит как за один, то сумма предоставленной скидки по основному приобретаемому предмету будет равна продажной стоимости подарка. Налог на доходы физических лиц удерживать не надо. НДС в бюджет будет уплачен в такой же сумме, какую уплатил бы продавец, если бы продавал основной товар без подарков. Покупная стоимость подарка уменьшит налогооблагаемую прибыль. При условии, что стоимость подарка не превышает 20% от цены основного товара, этот способ является предпочтительным.

Скидки привлекают покупателей, а рост продаж удовлетворяет продавцов, однако у продавцов возникает проблема учета этих продаж, и она решается в зависимости от учетной политики торговой организации.

Учетная политика предполагает выбор вариантов, ориентированных на условия учета товаров по покупным ценам и на выбор схемы стоимостного (суммового) учета или натурально-стоимостного (количественно-суммового) учета товаров.

Если товары учитываются по покупным ценам в условиях стоимостной схемы, когда фиксируется общий объем товарной массы, в результате по кредиту счета 90 «Продажи» прибыль окажется на величину скидки меньше, чем предполагалось.

Если учет вести без разделения по ассортименту, то можно просто фиксировать реальную выручку по счету 50 «Касса» и в адекватной сумме списывать проданные товары с кредита субсчета 41.2 «Товары в розничной торговле». В этом случае субсчет 41.2 «Товары в розничной торговле» становится смешанным:

- по дебету делаются записи по фактическим затратам на приобретаемые товары,
- по кредиту - списываемые товары по продажным ценам. Они в подавляющем большинстве случаев выше покупных.

Отсюда между оценкой дебетовых и кредитовых оборотов возникает несопоставимость, которая устраняется по окончании отчетного периода, когда путем снятия натуральных остатков и их оценки в денежном измерителе устанавливается конечное сальдо по субсчету 41.2 «Товары в розничной торговле».

Складывая сальдо начальное и дебетовый оборот по этому счету и вычитая из него конечное сальдо, торговая организация определяет себестоимость проданных товаров. Если она больше, чем сумма, отраженная за отчетный период, то разница доначисляется, если меньше - сторнируется. В этом случае не надо прибегать к выделению в учете потерь от предоставленных скидок. Эти потери органически увеличивают (уменьшают) себестоимость продаж и тем самым позволяют на счете 90 «Продажи» показать фактический финансовый результат.

Если товары учитываются по продажным ценам, то в этом случае, прежде всего, на кассовом аппарате (контрольно-кассовой машине) следует использовать специальные счетчики на каждый процент скидок (сколько скидок, столько и счетчиков).

Кассир обязан зафиксировать по специальным кассовым счетчикам суммы предоставленных скидок. Эту величину нужно отметить в книге кассира-операциониста и внести в кассовый отчет, что позволит сопоставить данные товарных и кассовых отчетов. Затем необходимо установить стоимость проданных товаров по учетным (продажным) ценам.

В результате на счете 90 «Продажи» в этом случае будет дебетовое сальдо - это потери от упущенной потенциальной прибыли - результат предоставленных покупателям скидок.

По окончании отчетного периода счет 90 «Продажи» будет иметь кредитовое сальдо, так как продажные цены выше покупных (за исключением иных случаев), но, отражая валовой доход от продажи товаров, оно будет меньше ожидаемой прибыли, так как без скидок этот доход был бы больше.

Многие торговые организации применяют локальную систему безналичных платежей с помощью дисконтных карт.

Обычно в этом случае дебетуют счет 62 «Расчеты с покупателями и заказчиками», уменьшая задолженность. Однако исходя из целей бухгалтерского учета удобнее открыть субсчет к счету 76 «Расчеты с разными дебиторами и кредиторами», так как кредиторская задолженность включает и НДС. Сумма прибыли складывается из выручки и расходов - продажной стоимости товаров и НДС.

В розничной торговле в основном преобладает схема стоимостного (суммового) учета, когда ассортиментный разрез товарной массы в бухгалтерском учете не раскрывается. Хотя финансовые результаты будут более точными при натурально-стоимостном учете по продажным ценам, при применении стоимостного учета конечное сальдо счета 41 «Товары» определяется путем инвентаризации и вносится в дебет счета 41 «Товары». При этом потери от предоставленных скидок смешиваются с недостающими товарами, и исправить это положение может только использование специальных счетчиков.

Торговые организации, осуществляющие оптовую, мелкооптовую и розничную торговлю, зачастую самостоятельно осуществляют порядок формирования стоимости товаров с учетом расходов, связанных с процессом их приобретения.

Порядок распределения прямых расходов:



1) распределению по методу "среднего процента" подлежит не вся сумма прямых расходов (к которым относится и сама стоимость приобретения товаров), а только транспортные расходы;

2) для расчета прямых расходов принимается весь остаток нереализованных товаров, а не только складской остаток, однако при этом алгоритм распределения остался прежним.

Способ деления расходов по торговым операциям на прямые и косвенные следующий:

1) к прямым расходам относятся стоимость приобретения товаров, реализованных в данном отчетном (налоговом) периоде, и суммы расходов на доставку (транспортные расходы) покупных товаров до склада покупателя (организации), однако при условии, что они не включены в цену приобретения соответствующих товаров;

2) все остальные расходы, за исключением прочих, осуществленные в текущем месяце, признаются косвенными и уменьшают доходы от реализации текущего месяца.

Сумма прямых расходов, в части транспортных расходов, относящихся к остаткам нереализованных товаров, определяется по среднему проценту за текущий месяц с учетом переходящего остатка на начало месяца в следующем порядке:

1) определяется сумма прямых расходов, приходящихся на остаток нереализованных товаров на начало месяца и произведенных в текущем месяце;

2) определяется стоимость приобретения товаров, реализованных в текущем месяце, и стоимость приобретения остатка нереализованных товаров на конец месяца;

3) рассчитывается средний процент как отношение суммы прямых расходов к стоимости товаров;

4) рассчитывается сумма прямых транспортных расходов, которая относится к остатку нереализованных товаров на конец месяца как произведение среднего процента и стоимости остатка товаров на конец месяца.

Если стоимость возвратной тары, принятой от поставщика с материально-производственными запасами, включена в цену этих ценностей, из общей суммы расходов на их приобретение исключается стоимость возвратной тары по цене ее возможного использования или реализации. Стоимость невозвратной тары и упаковки, принятых от поставщика с материально-производственными запасами, включается в сумму расходов на их приобретение.

Гражданское законодательство допускает изменение цены договора купли-продажи (поставки), в том числе и путем предоставления скидок, они бывают разные:

1) скидка при покупке определенной партии товара (чем больше партия приобретенных товаров, тем больше скидка);

2) сезонная скидка (обычно предоставляется на сезонные товары);

3) праздничные скидки (приурочены к каким-либо праздничным событиям);

4) скидки при потере качества (предоставляемые при продаже товаров, утративших первоначальные потребительские свойства).

Для целей налогообложения прибыли в покупную стоимость приобретения товаров не включаются:

1) таможенная пошлина и таможенные сборы;

2) расходы по разгрузке и хранению товаров;

3) расходы по доставке товаров на склад торговой организации, если по условиям договора они не включены в стоимость поставки.

Покупная стоимость реализованных товаров является самостоятельным прямым расходом и принимается к уменьшению дохода от реализации этих товаров непосредственно в момент реализации товаров, она не суммируется с расходами на доставку. Покупная стоимость отгруженных, но не реализованных на конец месяца товаров не включается в состав расходов, связанных с производством и реализацией, до момента реализации этих товаров.

При осуществлении хозяйственной деятельности у торговых предприятий зачастую возникает необходимость в проведении переоценки реализуемых товаров. Это может быть

вызвано как изменением ценовой конъюнктуры рынка, так и ухудшением потребительских свойств товаров - устареванием моделей, изменением товарного вида, частичной потерей свойств и снижением качества.

Переоценка товаров может производиться как в форме уценки (снижения), так и в форме дооценки (повышения) их стоимости.

Бухгалтерский учет результатов переоценки товаров можно вести следующим образом:

1) уценка в рамках ранее сделанной торговой наценки отражается методом «красное сторно»:

Дебет субсчета 41.1 «Товары» - Кредит субсчета 41.2 «Торговая наценка» - на сумму уценки. Уценка сверх ранее сделанной торговой наценки отражается в бухгалтерском балансе с использованием счета 14 «Резервы под снижение стоимости материальных ценностей»;

2) дооценка возможна путем увеличения ранее сделанной торговой наценки:

Дебет субсчета 41.1 «Товары» - Кредит субсчета 41.2 «Торговая наценка» - на сумму дооценки.

Сопоставление фактической себестоимости с текущей рыночной стоимостью проводят по каждой товарной позиции.

В учете на сумму резервов под снижение стоимости товаров делается запись:

Дебет субсчета 91.2 «Прочие расходы» - Кредит счета 14 «Резервы под снижение стоимости материальных ценностей» - создан резерв под снижение стоимости товаров.

Товары показываются в годовом бухгалтерском балансе за вычетом резервов под снижение стоимости, т.е. в нетто-оценке. Если в период, следующий за отчетным, текущая стоимость товаров, по которым в отчетном периоде был создан резерв, увеличилась, делается запись:

Дебет счета 14 «Резервы под снижение стоимости материальных ценностей» - Кредит субсчета 91.1 «Прочие доходы» - восстановлен резерв при повышении стоимости товаров.

При продаже товаров, по которым ранее был создан резерв, начисленный резерв списывается аналогично:

Дебет счета 14 «Резервы под снижение стоимости материальных ценностей» - Кредит субсчета 91.1 «Прочие доходы» - резерв отнесен на финансовый результат при продаже товаров.

В торговле выручка определяется как разница между товарооборотом без вычитаемых налогов и себестоимостью проданных товаров.

Практика внешнеторговой торговли показывает, что стоимость импортного товара формируется в бухгалтерском учете постепенно, так как для сбора всей суммы расходов по импорту требуется длительный период. Поэтому до момента отражения полной стоимости импортного товара на соответствующем счете накапливаемую сумму расходов нужно где-то учитывать.

Самый удачный вариант отражения в бухгалтерском учете формирования себестоимости импортного товара с использованием свободного счета. В рабочий план счетов вводится отдельный счет, например счет 17 «Формирование импортной себестоимости материальных ценностей», к которому по необходимости можно открывать субсчета первого и второго порядка: «Формирование импортной себестоимости сырья», «Формирование импортной себестоимости товаров», «Формирование импортной себестоимости оборудования» и пр.

На этом счете аккумулируются все расходы по закупке импортного товара. И только после того, как на этом счете определится фактическая стоимость приобретенного товара, товар списывается на соответствующий счет, предназначенный для его учета.

При этом варианте учета формирования полной стоимости импортного товара накладные расходы, связанные с импортом, в рублях и иностранной валюте можно транзитом относить на соответствующие субсчета синтетического счета 17 без использования счета 44 «Расходы на продажу».

Такие факторы, как оборот значительного ассортимента товаров, постоянные изменения цен на товары, различия в условиях их доставки от поставщиков и иное, делают распределение произведенных расходов на их приобретение по каждой партии товаров довольно затруднительным и трудоемким.

Поэтому торговым организациям, у которых постоянно возникают такие затраты, нужно:

- 1) либо включать их сразу же в состав издержек обращения (однако это относится только транспортным расходам);
- 2) либо формировать фактическую себестоимость товаров с использованием счетов 15 «Заготовление и приобретение материальных ценностей» и 16 «Отклонение в стоимости материальных ценностей».

Счета 15 и 16 предназначены для обобщения информации о разнице в стоимости приобретенных товаров, исчисленной в фактической себестоимости приобретения, и учетных ценах, а также о данных, характеризующих курсовые разницы.

В дебет счета 15 относится покупная стоимость полученных от поставщиков товаров и другие расходы, связанные с их приобретением. В кредит же этого счета в корреспонденции со счетом 41 «Товары» относится стоимость фактически поступивших в организацию и оприходованных товаров по планово-учетным ценам, сформированным торговой организацией.

Сумма разницы в стоимости приобретенных товаров, исчисленной по фактической себестоимости приобретения и планово-учетных ценах, списывается со счета 15 на счет 16.

Затем накопленные на счете 16 (по дебету или кредиту) разницы в стоимости приобретенных товаров, исчисленных по фактической себестоимости приобретения и учетных ценах, списываются (сторнируются при отрицательной разнице) в дебет счета учета расходов на продажу (издержек обращения).

Такой порядок предусматривает полное списание отклонений, собранных на счете 16 «Отклонение в стоимости материальных ценностей» на издержки обращения. Однако накопленные по дебету или кредиту счета 16 разницы (отклонения) реально относятся ко всем товарам, числящимся в учете торговой организации (в том числе и к находящимся на складе). Поэтому с точки зрения бухгалтерского учета нужно производить соответствующий расчет этих отклонений, приходящихся на остаток товаров на конец месяца, оставляя полученную сумму на счете 16.

Расчет такой величины отклонений, приходящийся на стоимость товаров на складе на конец отчетного периода (месяца), производится следующим образом.

Определяется процент отклонений, приходящийся на реализованные в отчетном месяце товары, который можно привести к формуле:

$$\text{Отклонения, \%} = \frac{П_{\text{ом}}}{(M_{\text{н}} + M_{\text{ом}})} * 100\% , \quad (4)$$

где  $П_{\text{ом}}$  - стоимость (по планово-учетным ценам) товаров, реализованных в отчетном периоде (месяце);

$M_{\text{н}}$  - остаток товаров на складе (на счете 41 «Товары») на начало отчетного периода (месяца);

$M_{\text{ом}}$  - поступило (оприходовано) товаров на счете 41 «Товары» в отчетном месяце (по планово-учетным ценам). Затем нужно умножить полученный процент на величину отклонений, учтенных по дебету или кредиту счета 16, и получить сумму отклонений, которая подлежит отнесению (сторнированию) на издержки обращения.

Соответственно разница между общей величиной отклонений на счете 16 на конец месяца и суммой отклонений, включаемой в состав издержек обращения, остается на счете 16. При этом в бухгалтерской отчетности данная величина будет показываться свернутым сальдо с балансовой стоимостью товаров на складе на конец месяца (остаток по счету 41 «Товары»).

Такой порядок не предусмотрен действующими положениями бухгалтерского учета, поэтому торговая организация должна этот вопрос для себя решить самостоятельно, зафиксировав его в своей учетной политике для целей бухгалтерского учета.

В торговой организации разность в ценах является приростом чистых активов, поэтому все виды активов должны быть оценены в балансе по текущим рыночным ценам, по справедливой стоимости.

Прибыль должна определяться не приростом стоимости отдельных видов собственных средств (активов) организации, а приростом стоимости самой организации. В рыночной экономике каждая организация может быть предметом купли-продажи и, следовательно, иметь свою цену. Рост этой цены и есть подлинная прибыль предприятия, которую называют рыночной капитализацией.

Если сравнить все доходы, полученные торговой организацией за все время ее существования, с расходами, понесенными ею, то будет легко найти полученную прибыль. Но обычно финансовый результат исчисляют за какие-то отдельно взятые временные промежутки: год, квартал, месяц. Здесь и возникает сложность: какие именно доходы были получены именно в данный отчетный период и как выявить величину расходов, благодаря которым эти доходы были получены. Такие расчеты затруднительны, что придает прибыли условный характер.

Разделяя доходы и расходы по промежуточным отчетным периодам, торговая организация сталкивается с одной из ситуаций:

- 1) расходы очевидны, а доходы сомнительны;
- 2) доходы очевидны, а расходы сомнительны.

Распределение чистой прибыли находится в компетенции собрания акционеров торговой организации (или собственника). Направление части прибыли отчетного года на выплату доходов учредителям (участникам) общества по итогам утверждения годовой бухгалтерской отчетности отражается по дебету счета 84 «Нераспределенная прибыль (непокрытый убыток)» и кредиту счетов 75 «Расчеты с учредителями» и 70 «Расчеты с персоналом по оплате труда». Такая же запись составляется при выплате промежуточных доходов. Сумма отчислений в резервный капитал отражается по дебету счета 84 в корреспонденции с кредитом счета 82 «Резервный капитал».

В течение отчетного года финансовый результат деятельности торговой организации (прибыль или убыток) отражается на счете 99 «Прибыли и убытки», и 31 декабря каждого года при реформации баланса сумма полученной чистой прибыли (убытка) списывается со счета 99 на счет 84.

Для удобства ведения учета использования прибыли к счету 84 можно открыть субсчета: «Прибыль, подлежащая распределению», «Нераспределенная прибыль», «Непокрытый убыток».

Если по итогам отчетного года организация получила прибыль, то следует сделать запись: Дебет счета 99 «Прибыли и убытки» - Кредит счета 84 «Нераспределенная прибыль (непокрытый убыток)» субсчет «Прибыль, подлежащая распределению» - отражена чистая прибыль отчетного года.

Если по итогам отчетного года организация получила убыток:

Дебет счета 84 «Нераспределенная прибыль (непокрытый убыток)» субсчет «Непокрытый убыток» - Кредит счета 99 «Прибыли и убытки» - отражен чистый (непокрытый) убыток отчетного года.

Распределение чистой прибыли используется так:

- 1) выплата дивидендов акционерам (участникам) общества, в этом случае делается запись: Дебет счета 84 «Нераспределенная прибыль (непокрытый убыток)» субсчет «Прибыль, подлежащая распределению» - Кредит счета 75 «Расчеты с учредителями» (70 «Расчеты с персоналом по оплате труда») - начислены дивиденды акционерам (участникам) организации;
- 2) создание и пополнение резервного капитала:

Дебет счета 84 «Нераспределенная прибыль (непокрытый убыток)» субсчет «Прибыль, подлежащая распределению» - Кредит счета 82 «Резервный капитал» - чистая прибыль направлена на создание и пополнение резервного капитала организации;

3) погашение убытков прошлых лет:

Дебет счета 84 «Нераспределенная прибыль (непокрытый убыток)» субсчет «Прибыль, подлежащая распределению» - Кредит счета 84 «Нераспределенная прибыль (непокрытый убыток)» субсчет «Непокрытый убыток» - чистая прибыль направлена на погашение убытков прошлых лет.

После того как в бухгалтерском учете отражено использование прибыли (погашение убытка), сальдо по субсчету «Прибыль, подлежащая распределению» счета 84 показывает сумму нераспределенной прибыли. Эту сумму можно отразить следующей записью:

счета 84 «Нераспределенная прибыль (непокрытый убыток)» субсчет «Прибыль, подлежащая распределению» - Кредит счета 84 «Нераспределенная прибыль (непокрытый убыток)» субсчет «Нераспределенная прибыль».

Расходы, понесенные торговой организацией в отчетном (налоговом) периоде, учитываются при исчислении налоговой базы по налогу на прибыль в течение определенного срока.

Расходы будущих периодов - это расходы, произведенные торговой организацией в отчетном периоде, но относящиеся к следующим отчетным периодам. Порядок списания расходов будущих периодов устанавливается организацией самостоятельно и закрепляется в ее учетной политике, наиболее распространено:

- 1) равномерное списание расходов в течение периода, к которому они относятся;
- 2) списание расходов пропорционально объему продукции. Для отражения этих расходов предусмотрен счет 97 «Расходы будущих периодов».

Торговые организации часто затрудняются определить, является ли перечисление денег расходами будущих периодов или предоплатой.

Если срок, в течение которого торговая организация в бухгалтерском учете списывает расходы будущих периодов на затраты текущего периода, установлен в договоре с контрагентом или в другом правоустанавливающем документе, то и при исчислении налога на прибыль организация может учитывать эти расходы в течение установленного срока.

Если же срок установлен внутренними документами организации (приказом, распоряжением руководителя), то расходы признаются в полном объеме в периоде их осуществления. Однако нормы гл. 25 НК РФ, касающиеся расходов, которые можно квалифицировать как расходы будущих периодов, нечетки и расплывчаты, именно поэтому торговые организации, зачастую придерживаются противоположной позиции.

Предварительная оплата, авансы за приобретаемые материально-производственные ценности, работы и услуги расходами будущих периодов, не являются. Предоплата числится на счетах расчетов до тех пор, пока услуга (право) не будет получена. Получение услуги (права) должно быть подтверждено первичными документами (актами). Кроме того, поставщик в течение 5 дней после отгрузки (передачи) должен выставить покупателю счет-фактуру. Расходами будущих периодов могут быть признаны только уже потребленные налогоплательщиком услуги (полученные права), т.е. услуга уже потреблена, результат работы получен, право перешло к организации, осуществлены другие расходы, но в связи с тем, что результат этих действий будет действовать в будущем, в течение нескольких периодов, расходы на них должны быть признаны расходами будущих периодов.

Расходы торговой организации, связанные с приобретением лицензии, учитываются на счете 97 «Расходы будущих периодов» и относятся в бухгалтерском учете на себестоимость продукции (работ, услуг) в течение срока действия лицензии на право занятия каким-либо видом деятельности.

При формировании налоговой базы по налогу на прибыль срок потребления торговой организацией расходов, которые не должны единовременно относиться на затраты, может быть определен на основании договоров либо иных документов, содержащих сведения о периоде, в течение которого используются произведенные расходы.

Решение о создании резерва на оплату отпусков и порядок зачисления в него средств торговая организация также должна отразить в учетной политике.

В случае превышения фактической суммы расходов на выплату отпусков над суммой созданного резерва затраты могут быть учтены на счете 97 «Расходы будущих периодов» с последующим списанием в дебет счета 96 «Резервы предстоящих расходов», что позволит обеспечить равномерное включение расходов на отпуска в затраты организации: Дебет счета 97 «Расходы будущих периодов» - Кредит счета 70 «Расчеты с персоналом по оплате труда» (69 «Расчеты по налогам и сборам» субсчет «Расчеты по социальному страхованию»).

По окончании года расходы, произведенные сверх допустимого резерва, списываются на счета затрат. Если на конец года резерв использован не полностью, законодательство позволяет организации:

1) перенести остаток на следующий год;

2) 31 декабря на сумму остатка сделать проводку методом «красное сторно»:

Дебет счета 20 «Основное производство» (44 «Расходы на продажу») Кредит счета 96 «Резервы предстоящих расходов».

Создание резерва, порядок формирования резервного фонда на оплату отпусков изложен в ст. 324.1 НК РФ. Поэтому торговая организация, решившая создать резерв, должна:

1) отразить в учетной политике принятый ею способ резервирования;

2) определить предельную сумму отчислений;

3) установить ежемесячный процент отчислений в резерв. Ежемесячный процент отчислений в резерв определяется как отношение предполагаемой годовой суммы расходов на оплату отпусков к предполагаемому годовому размеру расходов на оплату труда (п. 1 ст. 324.1 НК РФ). Полученный результат умножается на 100%.

Сумма планируемых отпускных не учитывается при расчете предполагаемого годового размера расходов на оплату труда.

Смета составляется на основании первичных документов (положений об оплате труда, штатного расписания, графика отпусков). Поэтому, чтобы избежать возможных претензий, все показатели сметы должны быть связаны с этими документами. Затем определяется размер ежемесячных отчислений в резерв по формуле:

$$P_m = (ФОТ_m + СВ) * П\%, \quad (5)$$

где  $P_m$  - размер ежемесячных отчислений;

$ФОТ_m$  - фактические расходы на оплату труда за месяц;

$СВ$  – страховые взносы во внебюджетные фонды, начисленные на фонд оплаты труда;

$П\%$  - ежемесячный процент отчислений в резерв.

Подсчитанная таким образом сумма ежемесячных отчислений в резерв включается в состав расходов на оплату труда согласно п. 24 ст. 255 НК РФ.

Следующий вид затрат - затраты связанные с приобретением компьютерных программ, которые в соответствии с п. 5 ПБУ 10/99 «Расходы организации» относятся к расходам по обычным видам деятельности.

Пунктами 18, 19 ПБУ 10/99 «Расходы организации» предусмотрено, что расходы признаются в том отчетном периоде, когда они имели место, независимо от времени фактической выплаты денежных средств и иной формы осуществления (п. 18, 19 ПБУ 10/99). Поскольку в этом случае они обуславливают получение доходов в течение нескольких отчетных периодов, а связь между доходами и расходами невозможно четко определить, расходы обоснованно распределяются между отчетными периодами. На основании п. 65 Положения по ведению бухгалтерского учета затраты, произведенные в

отчетном периоде, но относящиеся к следующим отчетным периодам, отражаются в бухгалтерском учете в качестве расходов будущих периодов и списываются в порядке, установленном организацией (например, равномерно), в течение периода, к которому они относятся.

Срок использования программы может быть установлен в договоре или приказом руководителя торговой организации, если в договоре об этом ничего не сказано.

Все расходы, отнесенные в учетной политике торговой организации к косвенным, при отсутствии выручки будут формировать убыток отчетного года. Этот убыток организация вправе перенести на будущее в порядке, установленном ст. 283 НК РФ. Прямые расходы могут быть признаны только в том периоде, когда будет реализована готовая продукция (товары, работы, услуги).

На практике существуют и другие виды доходов и расходов, признаваемых в бухгалтерском учете доходами и расходами будущих периодов. Расходами являются, например, расходы на страхование, на уплату некоторых налогов, различные виды сборов (регистрационных, за оформление различных прав) и др.

К доходам можно отнести, например, предстоящие поступления задолженности по недостачам, выявленным за прошлые годы, разницу между суммой, подлежащей взысканию с виновных лиц, и балансовой стоимостью по недостачам ценностей.

При налоговом учете данных доходов и расходов следует руководствоваться действующим законодательством и общими принципами его применения.

Информацию о наличии и движении сумм нераспределенной прибыли или непокрытого убытка организации необходимо отражать на счете 84 «Нераспределенная прибыль (непокрытый убыток)».

Это активно-пассивный счет.

Нераспределенная прибыль - это часть чистой прибыли, которая не была распределена между акционерами и осталась в распоряжении организации.

Нераспределенная прибыль отражается по кредиту счета 84 «Нераспределенная прибыль». Распределение прибыли осуществляется на основании решения общего собрания акционеров в акционерном обществе, собрания участников в обществе с ограниченной ответственностью или другого компетентного органа.

Чистая прибыль может быть направлена на выплату дивидендов, создание и пополнение резервного капитала (фонда), покрытие убытков прошлых лет.

Прибыль прошлых лет учитывается по кредиту счета 84. В течение года проводок по дебету 84 счета не должно быть, за исключением проводок, которые связаны с распределением прибыли по решению акционеров или участников организации.

Сумму чистой прибыли отчетного года необходимо списывать заключительными оборотами декабря в кредит счета 84 «Нераспределенная прибыль (непокрытый убыток)» со счета 99 «Прибыли и убытки» (счет 99 дебетуется).

На суммы начисленных доходов учредителям дебетуют счет 84 «Нераспределенная прибыль (непокрытый убыток)» и кредитуют счета 70 «Расчеты с персоналом по оплате труда» (работникам организации) и 75 «Расчеты с учредителями» (сторонним участникам).

Отчисления в резервный капитал отражают по дебету счета 84 и кредиту счета 82 «Резервный капитал». Направление чистой прибыли на покрытие убытка предыдущего года отражают по дебету и кредиту счета 84.

Сумма чистого убытка отчетного года списывается заключительными оборотами декабря в дебет счета 84 «Нераспределенная прибыль (непокрытый убыток)» с кредита счета 99 «Прибыли и убытки».

Убыток образуется в результате:

1) убытка от финансово-хозяйственной деятельности и внереализационных операций;

2) расходов за счет чистой прибыли, сумма которых превысила прибыль, полученную организацией в текущем году. Сумма убытка прошлых лет и отчетного года отражается в бухгалтерском балансе в круглых скобках. Убыток может покрываться за счет:

- 1) резервного капитала;
- 2) добавочного капитала;
- 3) целевых взносов учредителей.

Покрытие убытка за отчетный период отражается следующими проводками:

Дебет счета 82 «Резервный капитал» - Кредит счета 84 «Нераспределенная прибыль (непокрытый убыток)» - погашен убыток отчетного года за счет средств резервного фонда;

Дебет счета 82 «Резервный капитал» - Кредит счета 84 «Нераспределенная прибыль (непокрытый убыток)» - погашен убыток отчетного года за счет добавочного капитала;

Дебет счета 75 «Расчеты с учредителями» - Кредит счета 84 «Нераспределенная прибыль (непокрытый убыток)» - погашен убыток отчетного года за счет средств учредителей.

В акционерных обществах должен создаваться резервный фонд.

Размер этого фонда определяется уставом общества. Резервный фонд формируется за счет ежемесячных отчислений из прибыли.

## Часть А

### Ход работы:

#### **Задание 1.** Сделайте бухгалтерские проводки

Предприятие отгрузило готовой продукции на 23 600 руб. Себестоимость отгруженной продукции – 17 000 руб. Учет реализации ведется по мере отгрузки продукции. Предприятие понесло дополнительные расходы при отгрузке – расходы на упаковку готовой продукции на складе предприятия составили 1 200 руб.

#### **Задание 2.**

ООО «Эль» организовалось в октябре и остатков по счетам не имело, но в ноябре реализовало продукции на сумму 200 тыс. руб., при этом себестоимость составила 130 тыс. руб., а в декабре реализация составила 500 тыс. руб., при этом себестоимость 290 тыс. руб. ежемесячные расходы на продажу составили 200 тыс. руб. НДС по реализации за ноябрь – 30 тыс. руб., в декабре – 50 тыс. руб. Определить финансовый результат по реализации

#### **Задание 3.** Решите задачу

Хозяйственная операция	Сумма, тыс. руб.	Дебет	Кредит
Отражена выручка за оказанные услуги	300		
Отражено списание себестоимости оказываемых услуг	100		
Отражено НДС (10 %)			
Списание коммерческих расходов	150		
Списание управленческих расходов	200		
Выявление финансового результата			

#### **Задание 4.**

Заполните книгу учета продаж и платежное требование на основании исходных данных за ноябрь 20XX года

ООО «Свет» (ИНН /КПП 0972652/83735343) реализует свою продукцию по ставке 20 %.





*Практическое занятие № 7. Учет финансовых результатов по прочим видам деятельности*

**Цель практического занятия:** закрепление теоретических знаний, приобретение практических умений и навыков по учету финансовых результатов по прочим видам деятельности

**Необходимые средства и оборудование:** материалы учебной бухгалтерии по учету финансовых результатов по прочим видам деятельности

**Ход работы:**

**Задание 1.** Сделать бухгалтерские проводки на выявление финансового результата

Предприятие продает не готовую продукцию или товары, а продает ставшие ненужными материалы. Цена продажи – 118 000 руб. Себестоимость материалов по данным бухучета – 80 000 руб.

**Задание 2.**

ООО «Спартак» реализует объект компьютер Асер по цене 34 тыс. руб., при этом начисленная амортизация составляет 15 тыс. руб.? НДС по ставке 20 %. Оформите данную задачу бухгалтерскими записями, произведите расчеты.

**Задание 3.** По данным задания 2 оформите счет-фактуру на продажу.

Счет-фактура № 0876 от 09.10.XX. ООО «Спартак» КПП/ИНН 0292836/563298, г.Рязань, ул.Коляева, д.8. Бухгалтер Иванов И.И., директор Сидоров С.С., покупатель ООО «Амброзий» ИНН/КПП 0918/526278 г.Рязань, ул. Заводская д.9.

**Выполнение работы :**

1. Прочтите и запишите задания 1,2
2. Проставьте бухгалтерские записи и определите сумму НДС, исходя из ставки налога, основываясь на учебных материалах, Плана счетов бухгалтерского учета финансово-хозяйственной деятельности организаций. Утвержден приказом Минфина РФ № 94н от 31 октября 2000 г., Приказе Минфина России от 06.05.1999 N 32н "Об утверждении Положения по бухгалтерскому учету "Доходы организации" ПБУ 9/99" (Зарегистрировано в Минюсте России 31.05.1999 N 1791) и Приказе Минфина России от 06.05.1999 N 33н "Об утверждении Положения по бухгалтерскому учету "Расходы организации" ПБУ 10/99" (Зарегистрировано в Минюсте России 31.05.1999 N 1790) и Инструкции по применению Плана счетов бухгалтерского учета финансово-хозяйственной деятельности организаций. Утверждена приказом Минфина РФ № 94н от 31 октября 2000 г.
3. Ознакомьтесь с материалами учебной бухгалтерии
4. Подготовьте чистый бланк счет-фактуры и заполните ее, исходя из данных задания 3, основываясь на Постановлении Правительства РФ 26.12.2011 № 1137 О формах и правилах заполнения (ведения) документов, применяемых при расчетах налога на добавленную стоимость

**Контрольные вопросы:**

1. Какие субсчета открыты к счету 91 «Прочие доходы и расходы»?
1. Какая информация отражается по дебету и кредиту счета 91 «Прочие доходы и расходы»?

*Практическое занятие № 8. Учет нераспределенной прибыли (некрытого убытка)*

**Цель практического занятия:** закрепление теоретических знаний, приобретение практических умений и навыков по учету нераспределенной прибыли, непокрытого убытка

**Необходимые средства и оборудование:** материалы учебной бухгалтерии по учету нераспределенной прибыли, непокрытого убытка

**Ход работы:**

**Задание 1.** Заполните таблицу, указав корреспонденцию счетов.

Таблица 1 – хозяйственные операции по счету 84 «Нераспределённая прибыль»

№ п/п	Содержание операций	Корреспондирующие счета	
		Дебет	Кредит
1	Отражено списание убытка отчетного года при его погашении за счет средств работников организации		
2	Отражено списание убытка отчетного года при его погашении за счет дивидендов, начисленных учредителям (участникам)		
3	Отражено списание простым товариществом убытка отчетного года при его погашении за счет целевых взносов его участников		
4	Отражено списание убытка отчетного года при его погашении структурными подразделениями, выделенными на отдельные балансы		
5	Отражено списание убытка отчетного года при доведении величины уставного фонда до величины чистых активов организации		
6	Отражено списание убытка отчетного года при направлении на его погашение средств резервного фонда		
7	Отражено списание убытка отчетного года при направлении на его погашение средств добавочного фонда		
8	Отражено списание убытка отчетного года при направлении на его погашение прибыли прошлых лет		
9	Отражено списание сумм чистой прибыли отчетного периода (заключительной записью последнего месяца отчетного периода (месяца, квартала, года))		
10	Отражено направление чистой прибыли отчетного года на выплату доходов учредителям (участникам), являющимся работниками организации		
11	Отражено направление чистой прибыли (средств соответствующих фондов, созданных в установленном порядке) на выплату дохода работникам (премии, вознаграждение по итогам работы за год, материальная помощь и др.)		
12	Отражено направление чистой прибыли отчетного года на выплату доходов учредителям (участникам)		
13	Отражено направление чистой прибыли на увеличение уставного фонда		
14	Отражено использование чистой прибыли (средств фонда потребления) на выдачу в соответствии с законодательством займов (ссуд) работникам		

15	СТОРНО: Отражен возврат работниками займов (ссуд) выданных им ранее в соответствии с законодательством за счет чистой прибыли (средств фонда потребления)		
16	Отражено направление чистой прибыли структурным подразделениям, выделенным на отдельные балансы		
17	Отражено направление чистой прибыли на пополнение уставного фонда		
18	Отражено направление чистой прибыли на образование (пополнение) резервного фонда		
19	Отражено направление чистой прибыли на пополнение собственных оборотных средств		
20	Отражено направление чистой прибыли на формирование фондов, создаваемых в соответствии с учредительными документами и коллективными договорами (записи производятся по соответствующим субсчетам)		
21	Отражено направление чистой прибыли на покрытие убытков прошлых лет		
22	Отражено списание сумм чистого убытка отчетного периода		

**Задание 2.** ООО «Строй» по состоянию на 31.12.XX имеет кредитовое сальдо по счету 99 в размере 1600 тыс. руб. Бухгалтерская и налоговая прибыль совпадают. Определите чистую прибыль и произведите реформацию баланса

**Выполнение работы:**

1. Прочитайте задание 1 внимательно, начертите таблицу и заполните ее, основываясь на учебных материалах, Плате счетов бухгалтерского учета финансово-хозяйственной деятельности организаций. Утвержден приказом Минфина РФ № 94н от 31 октября 2000 г. и Инструкции по применению Плана счетов бухгалтерского учета финансово-хозяйственной деятельности организаций. Утверждена приказом Минфина РФ № 94н от 31 октября 2000 г.

2. Изучите материалы учебной бухгалтерии

3. Прочитайте задание 2, запишите его в тетрадь и произведите реформацию баланса, основываясь на материалах лекции

**Контрольные вопросы:**

1. Что понимают под реформацией баланса?
2. Какая информация отражается по дебету и кредиту счета 84 «Нераспределенная прибыль (непокрытый убыток)?»

*Практическое занятие № 9. Учет уставного капитала*

**Цель практического занятия:** закрепление теоретических знаний, приобретение практических умений и навыков по учету уставного капитала

**Необходимые средства и оборудование:** материалы учебной бухгалтерии по учету уставного капитала

Источники формирования активов предприятия - собственные средства (собственный капитал) и заемные средства (заемный капитал). К собственному капиталу

относятся уставный капитал, добавочный капитал, резервный капитал и нераспределенная прибыль.

Уставный капитал - это совокупность в денежном выражении вкладов (долей, акций по номинальной стоимости) учредителей (участников) в имущество организации при ее создании для обеспечения деятельности в размерах, определенных учредительными документами.

Складочный капитал представляет собой совокупность вкладов участников полного товарищества или товарищества на вере, внесенных в товарищество для осуществления его хозяйственной деятельности.

В государственных и муниципальных унитарных организациях вместо уставного и складочного капитала формируется уставный фонд - совокупность выделенных организации государством или муниципальными органами основных и оборотных средств.

Паевой фонд - совокупность паевых взносов членов производственного кооператива для совместного ведения предпринимательской деятельности, а также стоимость активов, приобретенного и созданного в процессе деятельности.

Учет уставного и складочного капиталов, уставного и паевого фондов осуществляется на пассивном счете 80 «Уставный капитал». Сальдо этого счета должно соответствовать размеру уставного капитала (фонда), зафиксированного в учредительных документах организации.

В бухгалтерском балансе уставный капитал отражается по строке 1310. Эта сумма должна соответствовать размеру уставного капитала, который зафиксирован в учредительных документах. Уменьшение или увеличение уставного капитала отражается в балансе после внесения изменений в учредительные документы.

Уставный капитал акционерного общества (ЗАО или ООО) представляет собой сумму номинальной стоимости акций этого общества, которые распределяются между акционерами. Минимальный размер уставного капитала вновь учреждаемого ЗАО должен составлять 10000 руб., а ОАО - 100000 руб.

Уставный капитал ООО представляет собой сумму номинальной стоимости долей, которые распределяются между участниками общества. Минимальный размер - 10000 руб. Уставный капитал ООО, ОАО, ЗАО к моменту регистрации общества должен быть оплачен более чем на 50%. Оставшуюся часть уставного капитала необходимо внести в течение года с момента регистрации общества. Учредители акционерного общества могут самостоятельно определять форму оплаты акций: деньгами, ценными бумагами, имущественными правами, которые имеют денежную оценку, и др.

Денежную оценку имущественных вкладов необходимо проводить по взаимному соглашению учредителей. Данное соглашение отражают в учредительных документах. При номинальной стоимости акций более 20 000 руб., которые оплачиваются имуществом, необходимо привлечение для оценки независимого оценщика.

После государственной регистрации организации, созданной на средства учредителей, уставный капитал в сумме, предусмотренной учредительными документами, отражается по кредиту счета 80 «Уставный капитал» в корреспонденции со счетом 75 «Расчеты с учредителями». Фактическое поступление вкладов учредителей проводится по кредиту счета 75 в дебет таких счетов, как:

1) счет 08 «Вложения во внеоборотные активы» - на стоимость внесенных в счет вкладов зданий, сооружений, машин и оборудования и другого активов, относящегося к основным средствам (Д08 – К75-1);

2) счет 08 «Вложения во внеоборотные активы» - на стоимость внесенных в счет вкладов нематериальных активов, т.е. прав, возникающих из авторских и иных договоров, на проведение науки, на программы для ЭВМ, базы данных, из патентов на изобретения и др. (Д08 – К75-1);

Поступившие основные средства и нематериальные активы списывают со счета 08 на счета 01 «Основные средства» и 04 «Нематериальные активы»:

Д01 – К08; Д04 – К08;

3) счета 10 «Материалы», 11 «Животные на выращивании и откорме» и другие - на стоимость внесенных в счет вкладов сырья, материалов и других материальных ценностей, относящихся к оборотным средствам;

4) счета 50 «Касса», 51 «Расчетные счета», 52 «Валютные счета» - на сумму денежных средств в отечественной и иностранной валюте, внесенных участниками (Д50, 51, 52 - К75-1);

4) других счетов - на стоимость внесенного в счет вкладов иного активов.

Материальные ценности и нематериальные активы, которые вносятся в счет вкладов в уставный капитал, необходимо оценивать по согласованной между учредителями стоимости, которая ориентирована на рыночные цены. Ценные бумаги и другие финансовые активы также оценивают по согласованной стоимости. Валюту и валютные ценности оценивают по официальному курсу ЦБ РФ, действующему на момент взноса указанных ценностей.

Оценка валюты и валютных ценностей и другого активов, вносимого в счет вкладов в уставный капитал, может отличаться от оценки их в учредительных документах. Разницу, которая возникла при проведении такой операции, необходимо списывать на счет 83 «Добавочный капитал». Внесение в уставный капитал вкладов в иностранной валюте необходимо отражать в бухгалтерском учете следующим образом:

1) на сумму задолженности иностранного учредителя:

Дебет счета 75 «Расчеты с учредителями» - Кредит счета 80 «Уставный капитал»;

2) на поступления от иностранного учредителя денежных средств:

Дебет счета 52 «Валютные счета» - Кредит счета 75-1 «Расчеты с учредителями»;

3) на сумму положительной курсовой разницы:

Дебет счета 75-1 «Расчеты с учредителями» - Кредит 83 «Добавочный капитал»;

4) на сумму отрицательной курсовой разницы:

Дебет счета 83 «Добавочный капитал» - Кредит счета 75-1 «Расчеты с учредителями».

Такой порядок списания разницы в ценах позволяет не менять доли учредителей в уставном капитале, оговоренной в учредительных документах.

Переданное в пользование и управление организации имущество, право собственности на которое остается у акционеров и вкладчиков, оценивают по величине арендной платы за переданное имущество, исчисленной на весь срок использования данного активов в организации, но не более срока ее существования.

Изменение суммы уставного капитала организации может быть осуществлено только по решению учредителей и только после внесения соответствующих изменений в устав организации и другие учредительные документы. При уменьшении уставного капитала дебетуют счет 80 «Уставный капитал» и кредитуют счета тех объектов учета, на которые списывается соответствующая часть уставного капитала:

1) счет 75-1 «Расчеты с учредителями» - на сумму вкладов, возвращенных учредителям;

2) счет 81 «Собственные акции (доли)» - на номинальную стоимость аннулированных акций;

3) другие счета.

При увеличении уставного капитала кредитуют счет 80 «Уставный капитал» и дебетуют счета учета источников увеличения уставного капитала:

1) счет 83 «Добавочный капитал» - на сумму добавочного капитала, направляемого на увеличение уставного капитала;

2) счет 84 «Нераспределенная прибыль (непокрытый убыток)» - на сумму нераспределенной прибыли, направляемой на увеличение уставного капитала;

3) счет 75 «Расчеты с учредителями» - на сумму выпуска дополнительных акций;

4) другие счета источников увеличения уставного капитала.

Аналитический учет по счету 80 «Уставный капитал» должен обеспечить информацию по учредителям организации, стадиям формирования капитала и видам акций. Аналитический учет ведется по типам размещенных акций с учетом рек визитов каждого выпуска:

- 1) государственного регистрационного номера;
- 2) номинальной стоимости;
- 3) количества акций;
- 4) общей суммы выпуска по номинальной стоимости.

Ведения учета только по категориям акций мало, так как акционерное общество может иметь несколько выпусков привилегированных акций с различными правами.

Основаниями для аналитического и синтетического учета по счету 80 «Уставный капитал» являются учредительные документы, изменения и дополнения к ним, отчеты о выпусках акций.

Акционерные общества могут выкупать акции у акционеров с целью их последующей перепродажи или перераспределения между работниками. Выкупленные акции учитываются на счете 81 «Собственные акции (доли)».

Стоимость выкупленных акций отражается по дебету счета 81 и кредиту счетов, на которых учитываются денежные средства.

Выкупленные обществом собственные акции необходимо отражать в сумме фактических затрат на их приобретение независимо от номинальной стоимости. Такую операцию отражают следующей записью:

Дебет счета 81 «Собственные акции (доли)» - Кредит счета 50 «Касса» (51 «Расчетные счета») - выкуплены у акционеров собственные акции.

Выкупленные акции не дают право голоса на акционерных собраниях, по ним не начисляются и не выплачиваются дивиденды.

При продаже акций они списываются с кредита счета 81 в дебет счетов учета денежных средств. Аннулированные акции необходимо списывать на уменьшение уставного капитала.

Разницу между стоимостью проданных и аннулированных акций необходимо списывать на счет 91 «Прочие доходы и расходы»:

- 1) на расходы - Дебет счета 91 «Прочие доходы и расходы» - Кредит счета 81 «Собственные акции (доли)»;
- 2) на доходы - Дебет счета 81 «Собственные акции (доли)» - Кредит счета 91 «Прочие доходы и расходы».

## **Часть А**

### **Ход работы:**

**Задание 1.** Составить бухгалтерские проводки и рассчитать сумму нераспределенных акций.

Учредительным договором ООО «Мода» предусмотрено формирование уставного капитала в сумме 900 000 руб. Учредителями внесено в счет вклада в уставный капитал:

- основные средства – 400 000 руб.
- нематериальные активы – 10 000 руб.
- денежные средства на расчетный счет – 450 000 руб.
- материалы - 40 000 руб.

**Задание 2.** Отразить в бухгалтерском учете операции по формированию уставного капитала, используя журнал хозяйственных операций

ВОО «Дон» зарегистрирован уставный капитал в размере 25000 руб. на сумму вкладов учредителей, необходимую для обеспечения своей деятельности и объявленную в учредительных документах.

В счет взносов в уставный капитал внесены материалы в размере 10 000 руб. (Учредитель – Иванов А.А.) и денежные средства в размере 15 000 руб. (Учредитель – Петров С.С.)

Оформить первичные документы по формированию уставного капитала:

- а) приходный кассовый ордер № 1;
- б) приходный ордер № 1 на 10 000 штук кирпича марки М-150 по цене 1,0 руб. за шт.; кладовщик – Сидоров Н.Н.

**Задание 3.** Организация произвела перерегистрацию уставного капитала в связи с увеличением номинальной стоимости акций на 200 000 руб. Отразить операцию в учете.

**Задание 4.** ООО «Дон» выходит из состава участников ООО «Сигнал» и продает свою долю обществу за 250 000 руб.

Согласно учредительным документам номинальная стоимость доли организации в уставном капитале ООО «Сигнал» составляет 215 000 руб. Это соответствует 25% уставного капитала общества. Уставом общества предусмотрено преимущественное право на приобретение продаваемой доли.

Отразить произведенные операции в учете ООО «Сигнал».

**Задание 5.** Заполните таблицу 1, указав, где необходимо корреспонденцию счетов или содержание хозяйственной операции, и - первичные документы.

Таблица 1 – Бухгалтерские записи по учету формирования уставного капитала

Дебет	Кредит	Содержание хозяйственных операций	Первичные документы
		Отражен уставный капитал после государственной регистрации организации.	
		Поступило оборудование к установке в счет вкладов учредителей в уставный капитал в денежной оценке, согласованной учредителями (участниками) организации.	
		Поступили основные средства в счет вкладов учредителей в уставный капитал в денежной оценке, согласованной учредителями (участниками) организации.	
		Поступили нематериальные активы в счет вкладов учредителей в уставный капитал в денежной оценке, согласованной учредителями (участниками) организации.	
		Приняты к учету основные средства, внесенные в счет вкладов в уставный капитал.	
01	08-5		
10	75-1		
10	60, 76		
50, 51	75-1		
58-1, 58-2	75-1		

**Выполнение работы:**



1. Ознакомьтесь с материалами учебной бухгалтерии
  2. Прочитайте задания 1-5, запишите и запишите бухгалтерские записи, основываясь на материалах учебной бухгалтерии, Плана счетов бухгалтерского учета финансово-хозяйственной деятельности организаций. Утвержден приказом Минфина РФ № 94н от 31 октября 2000 г. и Инструкции по применению Плана счетов бухгалтерского учета финансово-хозяйственной деятельности организаций. Утверждена приказом Минфина РФ № 94н от 31 октября 2000 г.
- 

### **Контрольные вопросы:**

1. За счет каких источников может быть увеличена величина уставного капитала?
2. Какая информация отражается по дебету и кредиту счета 80 «Уставный капитал»?

### *Практическое занятие № 10. Учет резервного, добавочного капитала*

**Цель практического занятия:** закрепление теоретических знаний, приобретение практических умений и навыков по учету резервного и добавочного капитала

**Необходимые средства и оборудование:** материалы учебной бухгалтерии по учету резервного и добавочного капитала

Резервный капитал в соответствии с действующим законодательством в обязательном порядке создают акционерные общества и совместные организации.

Средства резервного капитала акционерного общества предназначены для покрытия его убытков, а также погашения облигаций общества и выкупа акций общества в случае отсутствия иных средств. Резервный капитал не может быть использован для других целей. Размер резервного капитала определяется уставом организации. На совместных предприятиях он не может быть менее 25% от уставного капитала, а в акционерных обществах - менее 15%. Отчисления в резервный капитал акционерных обществ и совместных предприятий в пределах указанных ограничений (соответственно 15 и 25% уставного капитала) производятся за счет уменьшения налогооблагаемой прибыли. Сумма отчислений в резервный капитал не должна превышать 50% налогооблагаемой прибыли организации.

Для получения информации о наличии и движении резервного капитала используют пассивный счет 82 «Резервный капитал». Отчисления в резервный капитал отражаются по кредиту счета 82 «Резервный капитал» и дебету счета 84 «Нераспределенная прибыль (непокрытый убыток)».

Организации, создающие резервный капитал по своему усмотрению, могут его использовать на различные цели:

- покрытие убытков от хозяйственной деятельности;
- выплату доходов по облигациям и дивидендов по акциям в случае отсутствия прибыли (кредитуют счета 70 «Расчеты с персоналом по оплате труда» и 75 «Расчеты с учредителями»);
- увеличение уставного капитала (кредитуют счет 80 «Уставный капитал»);
- покрытие различных непредвиденных расходов (кредитуют счета расходов).

При журнально-ордерной форме учета синтетический, а также аналитический учет резервного капитала осуществляется в журнале-ордере № 12. В данном учетном регистре на основании данных из других учетных регистров и документов первичного учета отражают операции по образованию резервного капитала.

На оборотной стороне журнала-ордера приведены аналитические данные по направлениям использования капитала и о его остатках на начало и конец месяца. Эти данные используют для отчета о движении капитала.

В обществах с ограниченной ответственностью резервный капитал может быть направлен на любые цели, а в акционерных обществах - только на покрытие убытков организации, а также на выкуп собственных акций или погашение облигаций в случае, если иных средств для этого недостаточно.

Использование акционерным обществом резервного фонда на погашение собственных облигаций отражается следующими проводками:

1) Дебет счета 66 «Расчеты по краткосрочным кредитам и займам» (счета 67 «Расчеты по долгосрочным кредитам и займам») субсчет «Облигации» - Кредит счета 51 «Расчетные счета» - перечислены денежные средства для выкупа собственных облигаций;

2) Дебет счета 82 «Резервный капитал» - Кредит счета 66 «Расчеты по краткосрочным кредитам и займам» (счета 67 «Расчеты по долгосрочным кредитам и займам») субсчет «Облигации» - погашены облигации акционерного общества за счет резервного капитала.

Использование средств обязательного резервного фонда на выкуп собственных акций отражается следующими проводками:

1) Дебет счета 81 «Собственные акции (доли)» - Кредит счета 75 «Расчеты с учредителями» - учтены выкупленные акции по номинальной стоимости;

2) Дебет счета 82 «Резервный капитал» - Кредит счета 75 «Расчеты с учредителями» - списано превышение выкупной стоимости акций над их номинальной стоимостью;

3) Дебет счета 75 «Расчеты с учредителями» - Кредит счета 51 «Расчетные счета» - произведена оплата акций по цене выкупа;

4) Дебет счета 80 «Уставный капитал» субсчет «Оплаченный капитал» - Кредит счета 80 «Уставный капитал» субсчет «Изъятый капитал» - погашены выкупленные акции АО.

Добавочный капитал, в отличие от уставного капитала, не разделяется на доли, внесенные конкретными участниками. Он показывает общую долю всех участников. Добавочный капитал складывается из:

1) эмиссионного дохода, возникающего при реализации акций по цене, которая превышает их номинальную стоимость;

2) прироста стоимости активов при переоценке;

3) курсовых разниц, образовавшихся при внесении учредителями вкладов в уставный капитал организации. Добавочный капитал учитывается на пассивном счете 83 «Добавочный капитал». К этому счету открываются субсчета:

1) «Прирост стоимости активов по переоценке»;

2) «Эмиссионный доход»;

3) «Курсовые разницы» и др.

При переоценке активов его стоимость может увеличиваться или уменьшаться.

Увеличение стоимости основных средств при переоценке внеоборотных активов отражается по дебету счетов 01 «Основные средства» и кредиту счета 83 «Добавочный капитал».

Уменьшение стоимости основных средств при их переоценке, осуществляемой за счет добавочного капитала, отражается по дебету счета 83 «Добавочный капитал» и кредиту счетов по учету активов (01).

Полученный организацией эмиссионный доход отражается по дебету счетов активов (счет 50 «Касса», 51 «Расчетные счета», 52 «Валютные счета» и др.) и кредиту счета 83 «Добавочный капитал».

Средства добавочного капитала могут быть направлены на:

1) увеличение уставного капитала:

Дебет счета 83 «Добавочный капитал» - Кредит счета 80 «Уставный капитал»;

2) погашение снижения стоимости внеоборотных активов, выявившихся по результатам переоценки:

Дебет счета 83 «Добавочный капитал» - Кредит счетов по учету внеоборотных активов;

3) распределение между учредителями организации:

Дебет счета 83 «Добавочный капитал» - Кредит счета 75 «Расчеты с учредителями».

Аналитический учет по счету 83 «Добавочный капитал» организуется таким образом, чтобы обеспечить получение информации по источникам образования и направлениям использования средств.

### **Ход работы:**

**Задание 1.** На балансе ЗАО «Актив» числится станок. По состоянию на 1 января предыдущего года станок был переоценен.

Первоначальная стоимость станка была уменьшена на 2000 руб., а сумма амортизации - на 500 руб.

По состоянию на 1 января текущего года вновь была проведена переоценка станка.

Первоначальная стоимость станка была увеличена на 6000 руб., а сумма амортизации - на 1500 руб.

Отразить результаты переоценки станка по состоянию на 1 января текущего года.

**Задание 2.** ОАО «Инвест» осуществило дополнительный выпуск акций на общую сумму 100 000 руб.

Выпуск состоит из 100 акций с номиналом по 1000 руб. Все акции были размещены среди учредителей по цене 1300 руб.

Таким образом, в оплату уставного капитала поступило \_\_\_\_\_ руб.

Сделайте проводки.

**Задание 3.** Отразить в учете операции по переоценке объекта основных средств.

Организация производит в текущем году переоценку объекта основных средств, результат которой отражается в учете по состоянию на 01.01.20.

При этом сумма дооценки по счету 01 «Основные средства» составила 3 000 руб., а по счету 02 «Амортизация основных средств» - 1 000 руб.

**Задание 4.** Отразить на счетах следующие операции по переоценке объектов основных средств.

Организация производит в текущем году переоценку объекта основных средств, результат которой отражается в учете по состоянию на 01.01.20, при этом данный объект дооценивался в предыдущие отчетные периоды.

Дооценка по счету 01 была произведена на сумму 5 000 руб., а по счету 02 - на сумму 2 000 руб. Эти суммы учтены в составе добавочного капитала.

В результате переоценки стоимость объекта уценивается на 3 000 руб., а сумма амортизации - на 1 500 руб.

**Задание 5.** Отразить операции по учету добавочного капитала, представленные в Таблице 1, используя журнал хозяйственных операций.

Таблица 1 - Выписка из главной книги по учету добавочного капитала

Содержание операции	Сумма, руб.	Дебет	Кредит
Увеличена стоимость объекта основных средств в результате переоценки	10 000		
Доход от размещения собственных акций по цене выше номинала (эмиссионный доход) направлен на увеличение добавочного капитала	125 000		
Чистая прибыль направлена на увеличение добавочного капитала	78 000		
Фактически использованные целевые инвестиционные средства включены в состав добавочного капитала (в некоммерческой организации)	26000		

#### Выполнение работы:

3. Ознакомьтесь с материалами учебной бухгалтерии

4. Прочитайте задания 1-5, запишите и запишите бухгалтерские записи, основываясь на материалах учебной бухгалтерии, Плана счетов бухгалтерского учета финансово-хозяйственной деятельности организаций. Утвержден приказом Минфина РФ № 94н от 31 октября 2000 г. и Инструкции по применению Плана счетов бухгалтерского учета финансово-хозяйственной деятельности организаций. Утверждена приказом Минфина РФ № 94н от 31 октября 2000 г.

#### Контрольные вопросы:

1. За счет каких источников могут формироваться резервный и добавочный капиталы, а так же на что использоваться?

2. Какая информация отражается по дебету и кредиту счета 82, 83?

*Практическое занятие № 11. Учет средств целевого финансирования*

**Цель практического занятия:** закрепление теоретических знаний, приобретение практических умений и навыков по учету средств целевого финансирования

**Ход работы:** Заполните таблицу с бухгалтерскими записями

Таблица 1 – Бухгалтерские записи по учету средств целевого финансирования

Содержание хозяйственной операции	Сумма, тыс. руб.	Дебет	Кредит
На расчетный счет поступили средства целевого финансирования на:			
-формирование основного стада	2670		
- покупку элитных семян	1290		
-производство молока	679		
-выращивание картофеля	230		
Израсходовано с расчетного счета на:			
- покупку элитных семян			
-покупку коров (порода Голштинская)			
-удобрение полей, занятых картофелем			
-приобретение новой доильной установки			

**Выполнение работы:**

1. Внимательно прочтите задание, запишите его в тетрадь и заполните таблицу основываясь на учебных материалах, Плана счетов бухгалтерского учета финансово-хозяйственной деятельности организаций. Утвержден приказом Минфина РФ № 94н от 31 октября 2000 г., Инструкции по применению Плана счетов бухгалтерского учета финансово-хозяйственной деятельности организаций. Утверждена приказом Минфина РФ № 94н от 31 октября 2000 г. и Приказ Минфина РФ от 16.10.2000 N 92н "Об утверждении Положения по бухгалтерскому учету "Учет государственной помощи" ПБУ 13/2000".

**Контрольные вопросы:**

1. Что отражается по дебету и кредиту счета 86 «Целевое финансирование»?
2. На какие нужды списываются суммы, учитываемые на счете 86 «Целевое финансирование»?

## СПИСОК ИСПОЛЬЗУЕМЫХ ИСТОЧНИКОВ

### Основные источники:

#### Нормативно-правовые акты (в действующей редакции):

1. Гражданский кодекс Российской Федерации (часть первая) от 30.11.1994 № 51-ФЗ.
2. Гражданский кодекс Российской Федерации (часть вторая) от 26.01.1996 № 14-ФЗ.
3. Гражданский кодекс Российской Федерации (часть третья) от 26.11.2001 № 146-ФЗ.
4. Гражданский кодекс Российской Федерации (часть четвертая) от 18.12.2006 N 230-ФЗ.
5. Налоговый кодекс Российской Федерации (часть первая) от 31.07.1998 N 146-ФЗ.
6. Налоговый кодекс Российской Федерации (часть вторая) от 05.08.2000 117-ФЗ.
7. Трудовой кодекс Российской Федерации" от 30.12.2001 N 197-ФЗ.
8. Федеральный закон от 06.12.2011 N 402-ФЗ "О бухгалтерском учете".
9. Приказ Минфина РФ от 16.10.2000 N 92н "Об утверждении Положения по бухгалтерскому учету "Учет государственной помощи" ПБУ 13/2000".
10. Приказ Минфина России от 06.10.2008 N 107н "Об утверждении Положения по бухгалтерскому учету "Учет расходов по займам и кредитам" (ПБУ 15/2008)".
11. Приказ Минфина России от 06.05.1999 N 32н "Об утверждении Положения по бухгалтерскому учету "Доходы организации" ПБУ 9/99".
12. Приказ Минфина России от 06.05.1999 N 33н "Об утверждении Положения по бухгалтерскому учету "Расходы организации" ПБУ 10/99".
13. Приказ Минфина РФ от 13.06.1995 N 49 "Об утверждении Методических указаний по инвентаризации имущества и финансовых обязательств".
14. План счетов бухгалтерского учета финансово-хозяйственной деятельности организаций. Утвержден приказом Минфина РФ № 94н от 31 октября 2000 г.
15. Инструкция по применению Плана счетов бухгалтерского учета финансово-хозяйственной деятельности организаций. Утверждена приказом Минфина РФ № 94н от 31 октября 2000 г.

#### Основная литература (МДК.02.01):

1. **Стишкова, Е.В.** Практические основы бухгалтерского учёта источников формирования имущества организации [Электронный ресурс] : учебное пособие для студентов СПО/ Е.В. Стишкова, О.В. Расходчикова – Рязань: РГАТУ, 2020- ЭБ РГАТУ. – URL: <http://bibl.rgatu.ru/web/Default.asp>

#### Дополнительные источники:

1. **Дмитриева, И. М.** Бухгалтерский учет : учебник и практикум для среднего профессионального образования / И. М. Дмитриева. — 6-е изд., перераб. и доп. — Москва : Издательство Юрайт, 2020. — 319 с. — (Профессиональное образование). — ISBN 978-5-534-13850-4. — Текст : электронный // ЭБС Юрайт [сайт]. — URL: <https://urait.ru/bcode/467050> – ЭБС «Юрайт»

#### Интернет-ресурсы:

1. Единое окно доступа к образовательным ресурсам – Режим доступа: <http://window.edu.ru>
2. Справочная правовая система Гарант - Режим доступа: <http://www.garant.ru/>
3. Портал «Всеобуч»- справочно-информационный образовательный сайт – Режим доступа: <http://www.edu-all.ru/>
4. Справочная правовая система КонсультантПлюс - Режим доступа: <http://www.consultant.ru/>
5. Официальный сайт Министерства Финансов Российской Федерации – Режим доступа: <https://www.minfin.ru/>
6. Электронно-библиотечная система «Znanium» - Режим доступа: <http://znanium.com>

#### Периодические издания:

1. Бухучет в сельском хозяйстве : науч.-практич. журн. / учредитель : Издательский дом «Панорама» – 2003, май - . - Москва : ИД «Панорама» изд-во «Афина», 2020 - . - Ежемес. - ISSN: 2075-0250. – Текст : непосредственный.
2. Учет в сельском хозяйстве : отраслевой журн. / учредитель : ЗАО «Консультационно-финансовый центр «Актион». – 2003 - . Москва : ЗАО ИД «Главбух», 2016 - 2017 . – Ежемес. - ISSN 2075-0250. – Текст : непосредственный.

#### Учебно-методические издания:

Методические рекомендации по организации самостоятельной работы при изучении ПМ.02 [Электронный ресурс]/ Стишкова Е.В., Расходчикова О.В. - Рязань: РГАТУ, 2020- ЭБ РГАТУ. – URL: <http://bibl.rgatu.ru/web/Default.asp>

Методические указания к практическим работам при изучении ПМ.02 [Электронный ресурс]/ Стишкова Е.В., Расходчикова О.В. - Рязань: РГАТУ, 2020- ЭБ РГАТУ. – URL: <http://bibl.rgatu.ru/web/Default.asp>

МИНИСТЕРСТВО СЕЛЬСКОГО ХОЗЯЙСТВА РОССИЙСКОЙ ФЕДЕРАЦИИ  
ФЕДЕРАЛЬНОЕ ГОСУДАРСТВЕННОЕ БЮДЖЕТНОЕ ОБРАЗОВАТЕЛЬНОЕ  
УЧРЕЖДЕНИЕ ВЫСШЕГО ОБРАЗОВАНИЯ  
«РЯЗАНСКИЙ ГОСУДАРСТВЕННЫЙ АГРОТЕХНОЛОГИЧЕСКИЙ  
УНИВЕРСИТЕТ ИМЕНИ П.А. КОСТЫЧЕВА»

Факультет дополнительного профессионального и среднего  
профессионального образования

**МЕТОДИЧЕСКИЕ УКАЗАНИЯ  
по выполнению практических занятий**

**ПМ.02** ВЕДЕНИЕ БУХГАЛТЕРСКОГО УЧЕТА ИСТОЧНИКОВ ФОРМИРОВАНИЯ  
ИМУЩЕСТВА, ВЫПОЛНЕНИЕ РАБОТ ПО ИНВЕНТАРИЗАЦИИ  
ИМУЩЕСТВА И ФИНАНСОВЫХ ОБЯЗАТЕЛЬСТВ ОРГАНИЗАЦИИ  
**МДК.02.02** БУХГАЛТЕРСКАЯ ТЕХНОЛОГИЯ ПРОВЕДЕНИЯ  
И ОФОРМЛЕНИЯ ИНВЕНТАРИЗАЦИИ

для студентов 3 курса ФДП и СПО, обучающихся по специальности  
38.02.01 Экономика и бухгалтерский учет (по отраслям)  
(очная форма обучения)

Рязань, 2020

Методические указания к практическим занятиям для студентов составлены с учетом требований Федерального государственного образовательного стандарта (далее – ФГОС), утвержденного 28.07.2014 г. приказом Министерства образования и науки РФ за № 832 по специальности среднего профессионального образования (далее - СПО) 38.02.01 «Экономика и бухгалтерский учёт (по отраслям)».

Методические указания к практическим занятиям подготовлены:

Стишковой Е.В., преподавателем кафедры бухгалтерского учета, анализа и аудита для преподавания на ФДП и СПО

Расходчиковой О.В., преподавателем кафедры бухгалтерского учета, анализа и аудита

Методические указания к практическим занятиям одобрены предметно-цикловой комиссией экономических дисциплин ФДП и СПО «30» июня 2020 г., протокол № 10.

Председатель предметно-цикловой  
комиссии экономических дисциплин  С. В. Комкова

## СОДЕРЖАНИЕ

ВВЕДЕНИЕ	4
ТЕМА 1. ОБЩИЙ ПОРЯДОК ПРОВЕДЕНИЯ ИНВЕНТАРИЗАЦИИ	5
1.1. Обязательные и плановые инвентаризации	5
1.2. Порядок проведения инвентаризации	8
ТЕМА 2. ОТРАЖЕНИЕ РЕЗУЛЬТАТОВ ИНВЕНТАРИЗАЦИИ	11
2.1. Порядок оформления и содержания сличительных ведомостей	11
2.2. Отражение в бухгалтерском учете излишков и недостач	16
ТЕМА 3. ОСОБЕННОСТИ ПРОВЕДЕНИЯ ИНВЕНТАРИЗАЦИИ ОБЪЕКТОВ БУХГАЛТЕРСКОГО УЧЁТА	20
3.1. Инвентаризация денежных средств	20
3.2. Инвентаризация основных средств и нематериальных активов	27
3.3. Инвентаризация материально-производственных запасов	35
3.4. Инвентаризация финансовых обязательств и расчетов	44
СПИСОК ИСПОЛЬЗУЕМЫХ ИСТОЧНИКОВ	54



## ВВЕДЕНИЕ

Становление и развитие рыночной экономики значительно расширили границы применения бухгалтерского учета. Появляются новые объекты и как результат этого – новые пользователи учетной информации.

В современных условиях возрастает значение бухгалтерского учета, устанавливаются его конкретные функции, повышается действенность и оперативность учета при расширении объема информации.

В этих условиях повышаются требования к знанию теоретических и практических основ построения бухгалтерского учета, порядка отражения хозяйственных операций по различным объектам учета в зависимости от особенностей и специфики деятельности организации.

В работе использованы действующие нормативные документы по бухгалтерскому учету, а также основные методические указания, рекомендованные Министерством финансов Российской Федерации.

Методические указания к практическим занятиям предназначены для студентов среднего профессионального образования, обучающихся по специальности 38.02.01. Экономика и бухгалтерский учет (по отраслям).

### Структура и трудоемкость практических занятий

Номер и название раздела дисциплины	Тема практического занятия	Трудоемкость (час.)	Компетенции ОК, ПК
Тема 2.1. Организация проведения инвентаризации	1.1 Обязательные и плановые инвентаризации	1	ПК 2.2., ОК1-9
	1.2 Порядок проведения инвентаризации	1	
	2.1. Порядок оформления и содержания сличительных ведомостей	1	ПК 2.2.,2.3, ОК1-9
	2.2. Отражение в бухгалтерском учете излишков и недостач	1	
Тема 2.2. Инвентаризация внеоборотных активов	3.1. Инвентаризация денежных средств	2	ПК 2.2-2.4., ОК1-9
Тема 2.3. Инвентаризация оборотных активов	3.2. Инвентаризация основных средств и нематериальных активов	2	
Тема 2.4. Инвентаризация расчетов	3.3. Инвентаризация материально-производственных запасов	2	
Тема 2.5. Инвентаризация целевого финансирования и доходов будущих периодов	3.4. Инвентаризация финансовых обязательств и расчетов	6	
Тема 2.6. Инвентаризация недостач и потерь от порчи ценностей			
ИТОГО:		<b>16</b>	

## ТЕМА 1. ОБЩИЙ ПОРЯДОК ПРОВЕДЕНИЯ ИНВЕНТАРИЗАЦИИ

### Практическое занятие

#### Тема 1.1 Обязательные и плановые инвентаризации

**Цель работы:** закрепление теоретических знаний, приобретение практических умений и навыков по организации и проведению обязательных и плановых инвентаризаций

В соответствии с ФЗ «О бухгалтерском учете», организации для обеспечения достоверности данных бухгалтерского учета и бухгалтерской отчетности обязаны проводить инвентаризацию активов и обязательств, в ходе которой проверяются и документально подтверждаются их наличие состояние и оценка.

Под инвентаризацией следует понимать процедуру периодически проводимой проверки наличия, состояния и оценки обязательств и активов организации, путем подсчета, описи, обмера, взвешивания в целях сопоставления данных бухгалтерского учета и результатов проверки.

Основной нормативной базой для проведения инвентаризации активов и обязательств на сегодняшний момент являются, следующие законодательные акты:

1) ФЗ «О бухгалтерском учете», который включает в себя помимо общих положений о бухгалтерском учете, различного рода определений, основные требования к ведению учета, оценке активов и обязательств организации, но и рассматривает понятие «инвентаризация», определяет случаи, когда процедура проведения инвентаризации является обязательной, а также порядок отображения выявленных в ходе проведения инвентаризации расхождений между фактическим наличием активов и данными бухгалтерского учета;

2) Положение по ведению бухгалтерского учета и бухгалтерской отчетности в РФ, утвержденное приказом Минфина РФ от 29 июля 1998 г. № 34н, которое определяет порядок организации и ведения бухгалтерского учета, составления и предоставления бухгалтерской отчетности, взаимоотношение организации с внешними потребителями бухгалтерской информации, рассматривает порядок оценки и проведения инвентаризации активов и обязательств организации;

3) Постановление Госкомстата РФ от 18 августа 1998 г. № 88 «Об утверждении унифицированных форм первичной учетной документации по учету кассовых операций, по учету результатов инвентаризации» - содержит формы первичной учетной документации оформляемых в ходе проведения инвентаризации;

4) Методические указания по инвентаризации активов и финансовых обязательств, утвержденные приказом Минфина РФ от 13 июня 1995 г. № 49 - устанавливают порядок проведения инвентаризации активов и финансовых обязательств организации и оформления ее результатов, правила проведения инвентаризации отдельных видов активов и финансовых обязательств, порядок оформления результатов инвентаризации;

5) Приказ Минфина РФ и МНС РФ от 10 марта 1999 г. № 20н «Об утверждении положения о порядке проведения инвентаризации активов налогоплательщиков при налоговой проверке» - устанавливает порядок проведения инвентаризации активов налогоплательщиков при выездной проверке, правила проведения налоговой инвентаризации отдельных видов активов и финансовых обязательств, порядок оформления результатов инвентаризации.

По обязательности проведения можно выделить обязательную и плановую инвентаризацию активов и обязательств организации.

Обязательная инвентаризация проводится в случаях и сроки, установленных действующим законодательством Российской Федерации.

Проведение инвентаризации для организаций является обязательной процедурой, в таких случаях как:

- передача государственного или муниципального активов в аренду, его выкуп, продажа, а также преобразование;
- составление годовой отчетности организации;
- выявление фактов хищения, злоупотребления или порчи активов предприятия;
- смена материально ответственных лиц (независимо от причин смены);
- реорганизация или ликвидация организации;
- стихийные бедствия, пожары, и иные чрезвычайные ситуации;
- иные случаи, предусмотренные действующим законодательством Российской Федерации.

В соответствии с действующим законодательством, для некоторых видов активов организации установлены сроки инвентаризации:

- для основных средств допускается проведение инвентаризации один раз в три года,
- библиотечных фондов - один раз в пять лет,
- в районах Крайнего Севера, и в приравненных к ним местностях допускается проведение инвентаризации товаров, сырья и материалов в период их наименьших остатков.

В учетной политике организации необходимо закрепить сроки и периодичность проведения инвентаризации активов, если необходимо разработать различные инструкции.

Инициативная инвентаризация осуществляется в соответствии с решением руководства организации на основании действующего законодательства, разработанной учетной политики, а также различных внутренних инструкциях.

Инвентаризация активов и обязательств предприятия может происходить, как по инициативе внутренних пользователей бухгалтерской информации - руководителя предприятия, так и по инициативе внешних (сторонних) пользователей бухгалтерской информации с косвенным интересом - налоговой инспекции. Поэтому, в зависимости от того, кто является инициатором проведения инвентаризации принято выделять бухгалтерскую и налоговую инвентаризацию активов и обязательств организации.

Бухгалтерская инвентаризация активов и обязательств организации производится в соответствии с принятой предприятием учетной политикой, а также на основании приказа руководителя. Данный приказ регламентирует порядок и сроки проведения инвентаризации.

Налоговая инвентаризация активов осуществляется на основе приказа утвержденного руководителем государственной налоговой инспекции или его заместителем. Перечень активов и сроки проведения проверки определяются также в соответствии с этим приказом.

Основной целью проведения налоговой инвентаризации является выявление фактического наличия активов и неучтенных объектов, подлежащих налогообложению, сопоставление фактического наличия активов с данными бухгалтерского учета, проверка полноты отражения в учете обязательств. Порядок и сроки проведения такой инвентаризации, состав инвентаризационной комиссии регламентируются распоряжением руководителя государственной налоговой инспекции (его заместителя) по месту нахождения налогоплательщика, а также по месту нахождения принадлежащего ему недвижимого активов и транспортных средств.

Бухгалтерская инвентаризация активов и обязательств организации может быть плановой и неплановой.

Плановая бухгалтерская инвентаризация, осуществляется на основании заранее составленного графика проведения инвентаризации, утвержденного приказом руководителя предприятия и учетной политики предприятия. Такая инвентаризация может проводиться ежегодно, ежеквартально, ежемесячно, в зависимости от размеров предприятия и сферы деятельности. Следует отметить, что перед составлением годовой бухгалтерской отчетности, организации в обязательном порядке обязаны проводить плановую инвентаризацию активов и обязательств в полном объеме. Такая ежегодная инвентаризация должна проводиться организацией не ранее 1 октября отчетного года.

Любая плановая бухгалтерская инвентаризация проводится на первое число месяца, так как именно на эту дату должно выводиться сальдо всех счетов бухгалтерского учета. Но законодательными актами данный вопрос не регламентируется, поэтому в случае необходимости, инвентаризация может проводиться на любую необходимую дату.

Основная задача плановой инвентаризации - выявление фактического наличия активов организации, сопоставление данных о фактическом наличии активов с данными бухгалтерского учета, проверка полноты отражения в учете всех обязательств предприятия.

Неплановая инвентаризация, производится, как правило, для проверки добросовестности выполнения своих обязанностей материально-ответственными лицами. Главная задача неплановой инвентаризации - выявление фактов хищения, обвесов, обмеров со стороны ответственных лиц, а также разработка мероприятий по недопущению в будущем таких нарушений. Для ее проведения, также необходим приказ руководителя.

Выделяют сплошную и выборочную инвентаризацию активов организации.

Сплошная инвентаризация предусматривает проверку всех, без исключения, основных средств, нематериальных активов, финансовых вложений, производственных запасов, готовой продукции, товаров, денежных средств, прочих финансовых активов, кредиторской задолженности, банковских кредитов, займов, резервов и т.д.

Выборочная инвентаризация предусматривает проверку только какой-либо части активов или обязательства организации.

Инвентаризации подлежит все принадлежащее организации имущество, независимо от его местонахождения, а также все виды финансовых обязательств. Инвентаризации подлежат производственные запасы и другие виды активов, не принадлежащие организации, но числящиеся в бухгалтерском учете (например, находящиеся на ответственном хранении, арендованные или полученные для переработки), а также имущество, не учтенное по каким-либо причинам. Инвентаризация активов производится по его местонахождению и материально ответственному лицу.

Выделяют документальную и натуральную инвентаризации.

Документальная инвентаризация заключается в проверке наличия и правильности оформления документов, подтверждающих наличие активов или обязательства (как правило, используется при проведении инвентаризации нематериальных активов, дебиторской и кредиторской задолженности организации).

Натуральная инвентаризация заключается в проведении проверки непосредственного наличия объектов, путем проведения процедур подсчета, взвешивания или обмера (как правило, используется в ходе проведения инвентаризации объектов основных средств, товарно-материальных ценностей и т.д.).

**Ход занятия:**

### **Задание 1.**

Составьте график проведения инвентаризации (график можно составить в разрезе ценностей, мест хранения, мол). В графике рассматриваемый период должен составлять календарный год. Оформите как приложение к учетной политике в виде таблицы.

**Выполнение задания**

1. Внимательно прочтите задание
2. Запишите задание в тетрадь
3. Расчертите таблицу в разрезе мест хранения, мол или ценностей, предусмотрите сроки проведения проверки и частоту
4. Оформите как приложение учетной политике- впишите приложение к учетной политике №, УТВЕРЖДАЮ руководитель, ФИО директора, «\_\_» \_\_\_\_\_ 20\_\_ г.
5. Впишите внизу таблицы реквизит Гл.бухгалтер \_\_\_\_\_ / \_\_\_\_\_ /

**Контрольные вопросы:**

1. Какая основная цель инвентаризации?
2. Какой документ определяет периодичность проведения инвентаризации?

**Практическое занятие**

**Тема 1.2. Порядок проведения инвентаризации**

**Цель работы:** закрепление теоретических знаний, приобретение практических умений и навыков по порядку проведения инвентаризации

В соответствии с Методическими указаниями № 49, главными целями проведения бухгалтерской инвентаризации активов и обязательств организации являются:

- выявление фактического наличия активов;
- сопоставление фактического наличия активов с данными бухгалтерского учета;
- проверка полноты отражения в учете обязательств.

Поэтому всю процедуру проведения бухгалтерской инвентаризации активов и обязательств организации можно условно разделить на три этапа:

- подготовительный;
- этап проведения натуральной и документальной проверки, путем пересчета, взвешивания, обмеров, составления описи активов организации;
- заключительный этап - этап сопоставления данных бухгалтерского учета и результатов проверки, а также оформления полученных результатов в виде сличительных ведомостей.

Подготовительный этап включает в себя составления приказа о порядке и сроках проведения инвентаризации, подготовке перечня активов и обязательств, проверяемых в ходе проведения инвентаризации, разработку внутренних инструкций, получение расписок о материально ответственных лиц и определение остатков активов и обязательств по данным бухгалтерского учета.

Приказ о проведении инвентаризации заполняется по форме ИНВ-22 и утверждается руководителем организации. В приказе утверждаются виды активов и обязательств, подлежащих проверки, состав инвентаризационной комиссии, ее председатель, устанавливаются сроки проведения инвентаризации.

Составленный приказ должен быть зарегистрирован в журнале учета контроля за выполнением приказов (постановлений, распоряжений) о проведении инвентаризации по утвержденной постановлением Госкомстата России от 18 августа 1998 г. № 88 унифицированной форме № ИНВ-23 «Журнал учета контроля за выполнением приказов (постановлений, распоряжений) о проведении инвентаризации».

Для проведения инвентаризации в организации необходимо создать постоянно действующую инвентаризационную комиссию, и назначить ее председателя. При большом объеме работ для одновременного проведения инвентаризации активов и финансовых обязательств могут создаваться рабочие инвентаризационные комиссии. Но, как правило, в случае если объем работ невелик, допускается наличие только ревизионной комиссии, тогда проведение инвентаризаций возлагается только на нее. Состав данной комиссии, также как и рабочей инвентаризационной комиссии, утверждается приказом руководителя.

В состав инвентаризационной комиссии могут быть включены представители администрации организации, работники бухгалтерской службы, такие специалисты как,

инженеры, экономисты, техники и т.д. Также в состав инвентаризационной комиссии могут входить представители службы внутреннего аудита организации, независимых аудиторских организаций.

Главная задача инвентаризационной комиссии - обеспечение полноты и точности внесения в описи данных о фактических остатках основных средств, запасов, товаров, денежных средств, другого активов и финансовых обязательств, правильность и своевременность оформления материалов инвентаризации.

При проведении инвентаризации необходимо присутствие всех заявленных в приказе членов комиссии, в противном случае, отсутствие хотя бы одного из них может являться основанием для признания результатов инвентаризации недействительными.

Прежде чем приступить к началу второго этапа проведения инвентаризации членам назначенной комиссии, необходимо получить последние, к началу проведения инвентаризации, приходные и расходные документы, отчеты о движении материальных ценностей и денежных средств, опломбировать места хранения товарно-материальных ценностей, имеющие отдельные входы и выходы. Необходимо осуществить проверку исправности всех весоизмерительных приборов, которые будут использованы в ходе проведения проверки.

Председатель инвентаризационной комиссии визирует все приходные и расходные документы, приложенные к реестрам (отчетам).

Материально ответственные лица предоставляют расписки о том, что к началу инвентаризации все расходные и приходные документы на имущество сданы в бухгалтерию, отражены в бухгалтерских регистрах или переданы комиссии и все ценности, поступившие на их ответственность, оприходованы, а выбывшие списаны в расход. Аналогичные расписки дают и лица, имеющие подотчетные суммы на приобретение или доверенности на получение активов.

Материально ответственные лица в состав постоянно действующей инвентаризационной комиссии входить не могут, однако второй этап проведения инвентаризации (этап проведения пересчета, взвешивания, обмеров, составления описи активов организации) должен проводиться под их непосредственным наблюдением.

Второй этап заключается в проведении проверки фактического наличия активов и реальности учтенных финансовых обязательств. Определение фактического наличия активов при инвентаризации осуществляется путем проведения обязательного подсчета, взвешивания, обмера. Все полученные в ходе проведения проверки результаты, записываются в инвентаризационные описи или акты инвентаризации, которые составляются не менее чем в двух экземплярах. Данные описи подписываются всеми членами комиссии.

К порядку оформления инвентаризационных описей предъявляются следующие обязательные для исполнения требования:

- описи могут быть заполнены как с использованием средств вычислительной и другой организационной техники, так и ручным способом;
- в случае заполнения описи ручным способом возможно использование как чернил, так и шариковой ручки. Заполнять опись необходимо четко и ясно, без помарок и подчисток;
- на каждой странице описи указывают прописью число порядковых номеров материальных ценностей и общий итог количества в натуральных показателях, записанных на данной странице, вне зависимости от того, в каких единицах измерения (штуках, килограммах, метрах и т.д.) эти ценности показаны;
- исправление ошибок производится во всех экземплярах описей путем зачеркивания неправильных записей и проставления над зачеркнутыми правильных записей;

- в описях не допускается оставлять незаполненные строки, на последних страницах незаполненные строки прочеркиваются.

Если объем номенклатуры товарно-материальных ценностей, подлежащих инвентаризации на предприятии значителен, допускается видоизменение унифицированной формы описи.

Если инвентаризация активов проводится в течение нескольких дней, то помещения, где хранятся материальные ценности, при уходе инвентаризационной комиссии должны быть опечатаны. Во время перерывов в работе инвентаризационных комиссий (в обеденный перерыв, в ночное время, по другим причинам) описи должны храниться в ящике (шкафу, сейфе) в закрытом помещении, где проводится инвентаризация.

Операции по приему и отпуску товарно-материальных ценностей на момент проведения инвентаризации необходимо приостановить, однако, если из-за различного рода технологических и производственных причин это сделать невозможно, отпуск будет произведен материально-ответственным лицом в присутствии членов комиссии с занесением отпускаемых ценностей в отдельную инвентаризационную опись.

В таком же порядке будет произведено и оприходование поступивших товарно-материальных ценностей.

3) На заключительном этапе проводится анализ полученных в ходе проведения инвентаризации данных. Такой анализ включает в себя следующие направления:

- сопоставление данных полученных в ходе инвентаризации, зафиксированных в инвентаризационных описях и актах с данными бухгалтерского учета;

- выявление в результате проводимого сопоставления расхождений, составление сличительных ведомостей;

- определение причин возникновения, а также оценка, выявленных по итогам проводимой проверки расхождений;

- подготовка предложений по отражению в бухгалтерском учете результатов проведенной инвентаризации активов и обязательств организации.

Инвентаризационные описи, заполняемые в ходе проведения проверки, передаются в бухгалтерию предприятия, которая сравнивает фактические остатки активов с данными бухгалтерского учета, составляется сличительная ведомость. Все выявленные суммы излишков и недостач товарно-материальных ценностей в сличительных ведомостях указываются в соответствии с их оценкой в бухгалтерском учете.

В соответствии с инструкцией для оформления результатов полученных в ходе проведения инвентаризации могут использоваться единые регистры, объединяющие в себе показатели инвентаризационных описей и сличительных ведомостей. На ценности, находящиеся на ответственном хранении, арендованные, т.е. не принадлежащие организации, но числящиеся по данным бухгалтерского учета составляются отдельные сличительные ведомости.

Сличительные ведомости могут быть составлены либо вручную, либо с использованием средств вычислительной и другой организационной техники.

Все результаты, полученные по итогам проведенной инвентаризации следует отражать в бухгалтерском учете и отчетности организации непосредственно того месяца, в котором она была проведена.

Если, будет выяснено, что членами инвентаризационной комиссий вносились в описи заведомо ложные сведения о фактических остатках материальных ценностей, с целью скрытия недостач и хищения активов организации - результаты инвентаризации будут считаться недействительными, а члены инвентаризационной комиссии могут быть привлечены к ответственности в установленном действующим законодательством порядке.

**Ход занятия**

## **Задание 1.**

Составьте

1. приказ о проведении инвентаризации
  - плановой
  - внеплановой (при смене мол, связи с пожаром, при выявлении хищений)
2. расписку от мол

*Исходные данные:* ООО «Арго» проводит инвентаризацию материально-производственных запасов с 12.02.20 XX по 14.02.20XX на складе № 2 на основании приказа № 2 от 10.02.20XX. Проверка проводится в составе генерального директора И.И. Петрова (председатель), финансового директора С.С. Иванова и зав.складом П.А. Савина. Материалы необходимо сдать в бухгалтерию не позднее 17.02.20XX.

### **Выполнение работы**

1. Внимательно прочитайте задание
2. Подготовьте чистые бланки Приказа о проведении инвентаризации ф.ИНВ-22
3. Впишите в бланк приказа данные исходя из исходных данных с учетом вида инвентаризации на основании конспекта лекции и Приказа Минфина РФ от 13.06.1995 N 49 "Об утверждении Методических указаний по инвентаризации активов и финансовых обязательств"

### **Контрольные вопросы:**

1. Какой документ определяет проведение инвентаризации?
2. Какая информация отражена в приказе о проведении инвентаризации?

## **2. ОТРАЖЕНИЕ РЕЗУЛЬТАТОВ ИНВЕНТАРИЗАЦИИ**

### **Практическое занятие**

#### **Тема 2.1. Порядок оформления и содержания сличительных ведомостей**

**Цель работы:** закрепление теоретических знаний, приобретение практических умений и навыков по оформлению и содержанию сличительных ведомостей

В ходе проведения инвентаризации активов и обязательств организации могут использоваться следующие формы документов:

1. ИНВ-1 «Инвентаризационная опись основных средств» – заполняется при формировании данных об основных средствах, полученных в ходе проведения процедуры инвентаризации. Составляется, как правило, в двух экземплярах, один для бухгалтерии, второй – передается материально ответственному лицу. Если необходимо экземпляров описи может быть больше (например, если основные средства приняты по договору аренды третий экземпляр описи передается арендодателю).

2. ИНВ-1а «Инвентаризационная опись нематериальных активов» – используется при формировании данных о нематериальных активах организации, полученных в ходе проведения инвентаризации. Составляется в двух экземплярах, один передается бухгалтерской службе предприятия, второй – передается материально ответственному лицу.

3. ИНВ-2 «Инвентаризационный ярлык» – заполняется в случае проведения проверки наличия материальных ценностей на складе организации, когда возможность проведения инвентаризации в течение одного дня отсутствует. Составляется в одном экземпляре.

4. ИНВ-3 «Инвентаризационная опись товарно-материальных ценностей». Для формирования этой инвентаризационной описи используются данные формы ИНВ-2 «Инвентаризационный ярлык». Опись используется для отображения сведений о фактическом наличии товарно-материальных ценностей на предприятии. Составляется в двух экземплярах.

5. ИНВ-4 «Акт инвентаризации товарно-материальных ценностей отгруженных» – используется для оформления инвентаризации стоимости отгруженных товарно-материальных ценностей. Данный акт составляется в двух экземплярах.



6. ИНВ-5«Инвентаризационная опись товарно-материальных ценностей, принятых на ответственное хранение». Опись используется, если у организации имеются товарно-материальные ценности, принятые на ответственное хранение, в ходе проведения их инвентаризации. Опись составляется в двух экземплярах.

7. ИНВ-6«Акт инвентаризации товарно-материальных ценностей, находящихся в пути». Используется, если необходимо выявить стоимость и количество товарно-материальных ценностей, находящихся в пути в период проведения инвентаризации. Акт составляется в двух экземплярах.

8. ИНВ-8«Акт инвентаризации драгоценных металлов и изделий из них».

9. ИНВ-8а«Инвентаризационная опись драгоценных металлов, содержащихся в деталях, полуфабрикатах, сборочных единицах (узлах), оборудовании, приборах и других изделиях».

10. ИНВ-9«Акт инвентаризации драгоценных камней, природных алмазов и изделий из них».

Акты по форме ИНВ-8, ИНВ-8а, ИНВ-9 применяются при инвентаризации драгоценных металлов и изделий из них, драгоценных металлов, природных металлов и изделий из них. Составляются в двух экземплярах.

11. ИНВ-10«Акт инвентаризации незаконченных ремонтов основных средств» - применяется при проведении инвентаризации незаконченных ремонтов оборудования, зданий, машин и т.д. Составляется в двух экземплярах.

12. ИНВ-11«Акт инвентаризации расходов будущих периодов»- используется в ходе проведения инвентаризации расходов будущих периодов. Составляется в двух экземплярах.

13. ИНВ-15«Акт инвентаризации наличных денежных средств» - используется в ходе проведения проверки наличных денежных средств. Акт составляется в двух экземплярах.

14. ИНВ-16«Инвентаризационная опись ценных бумаг и бланков документов строгой отчетности»- используется для отражения результатов инвентаризации фактического наличия, ценных бумаг и бланков документов строгой отчетности и выявления количественных расхождений их с учетными данными. Составляется в двух экземплярах.

15. ИНВ-17«Акт инвентаризации расчетов с покупателями, поставщиками и прочими дебиторами и кредиторами» - применяется для оформления результатов инвентаризации расчетов с покупателями, поставщиками и прочими дебиторами и кредиторами. Акт составляется в двух экземплярах и подписывается ответственными лицами инвентаризационной комиссии на основании выявления по документам остатков сумм, числящихся на соответствующих счетах. Один экземпляр акта передается в бухгалтерию, второй - остается в комиссии.

16. Приложение к форме № ИНВ-17 «Справка к акту инвентаризации расчетов с покупателями, поставщиками и прочими дебиторами и кредиторами».

17. ИНВ-18«Сличительная ведомость результатов инвентаризации основных средств».

18. ИНВ-19«Сличительная ведомость результатов инвентаризации товарно-материальных ценностей».

Сличительные ведомости по форме ИНВ-18 и ИНВ-19 применяются для отражения результатов инвентаризации основных средств, нематериальных активов, товарно-материальных ценностей, готовой продукции и прочих материальных ценностей, по которым выявлены отклонения от данных учета. Сличительная ведомость составляется в двух экземплярах бухгалтером, один из которых хранится в бухгалтерии, второй - передается материально ответственному(ым) лицу (лицам).

19. ИНВ-22«Приказ (постановление, распоряжение) о проведении инвентаризации» (Приложение А).

20. ИНВ-23«Журнал учета контроля за выполнением приказов (постановлений, распоряжений) о проведении инвентаризации».

21. ИНВ-24«Акт о контрольной проверке правильности проведения инвентаризации ценностей».

22. ИНВ-25«Журнал учета контрольных проверок правильности проведения инвентаризаций».

23. ИНВ-26«Ведомость учета результатов, выявленных инвентаризацией». Используется для оформления проведения инвентаризаций и контрольных проверок правильности проведения инвентаризации.

Первичные документы, используемые в ходе проведения инвентаризации активов и обязательств представлены на сайте справочно-поисковой системы «Гарант» (СПС Гарант) в электронном виде. Режим доступа: [garant.ru](http://garant.ru)– строка поиска: Формы первичной учетной документации в форматах Microsoft Word и Microsoft Excel (подготовлено экспертами компании «Гарант»).

В соответствии с Положением о бухгалтерском учете и отчетности в Российской Федерации излишек активов, выявленный при проведении инвентаризации, приходится на дату проведения инвентаризации, и соответствующая сумма зачисляется на финансовый результат у коммерческой организации или на увеличение дохода у некоммерческой.

По каждому виду активов или обязательств заполняют свою инвентаризационную опись или акт.

По результатам проведенной инвентаризации активов и обязательств организации, на заключительном этапе проводится анализ полученных данных, Такой анализ в первую очередь направлен на сопоставление данных полученных по итогам проведенной проверки с данными, числящимися на соответствующих счетах бухгалтерского учета. Все выявленные расхождения заносятся в соответствующие сличительные ведомости.

Руководство предприятия организует заседание комиссии, в ходе которого будут рассмотрены все результаты проведенной инвентаризации с выявлением потенциальных причин обнаруженных излишков и недостат ценностей. На этом заседании членами комиссии вырабатываются мероприятия по предупреждению в дальнейшем образования излишков или же недостат товарно-материальных ценностей, объектов основных средств и других ценностей. Все выводы и решения по итогам проведенной инвентаризации активов и обязательств организации оформляются соответствующим протоколом.

По итогам проведенного заседания оформляется «Ведомость учета результатов, выявленных инвентаризацией» по форме ИНВ-26. Также членам комиссии при проведении заседания необходимо подготовить соответствующие предложения по отражению в бухгалтерском учете результатов проведенной инвентаризации активов и обязательств организации. Однако окончательное решение по данным вопросам принимается руководителем предприятия и оформляется в форме приказа или распоряжения об утверждении результатов проведенной проверки.

Все полученные в результате проведения инвентаризации материалы работы передаются членами инвентаризационной комиссии в бухгалтерию организации, где осуществляется их дальнейшее хранение в течение срока не менее пяти лет. При этом до момента составления бухгалтерской службой организации сличительных ведомостей, уполномоченными сотрудниками бухгалтерии производится проверка правильности, всех проведенных в инвентаризационных ведомостях подсчетов.

И, только после проведения перечисленных мероприятий, сотрудниками бухгалтерской службы составляются сличительные ведомости, где отражаются все результаты, проведенной инвентаризации. При этом суммы выявленных излишков или

недостач в сличительных ведомостях указываются исходя из их оценки по данным бухгалтерского учета. Сличительные ведомости составляют в двух экземплярах: один из которых остается в бухгалтерии, а другой экземпляр передается материально ответственному работнику.

В соответствии с инструкцией для оформления результатов полученных в ходе проведения инвентаризации могут использоваться единые регистры, объединяющие в себе показатели инвентаризационных описей и сличительных ведомостей. На ценности, находящиеся на ответственном хранении, арендованные, т.е. не принадлежащие организации, но числящиеся по данным бухгалтерского учета составляются отдельные сличительные ведомости.

В соответствии с Положением о бухгалтерском учете и отчетности в Российской Федерации излишек активов, выявленный при проведении инвентаризации, приходится на дату проведения инвентаризации, и соответствующая сумма зачисляется на финансовый результат у коммерческой организации или на увеличение дохода у некоммерческой. Недостача активов и его порча в пределах норм естественной убыли относится на издержки производства или обращения (расходы), если же выявлена порча или недостача активов сверх установленных норм - за счет виновного лица. В том случае если выявленная, в результате проведенной инвентаризации, недостача не может быть отнесена на виновных лиц, т.к. они не были обнаружены, убытки относятся на финансовый результат у коммерческой организации или на увеличение расходов у некоммерческой.

В процессе проведения инвентаризации членами комиссии могут быть допущены различного вида ошибки, вследствие которых результаты проведенной проверки могут быть поставлены под сомнение или вовсе, в исключительных случаях могут быть признаны недействительными.

Среди причин, из-за которых результаты инвентаризации могут быть поставлены под сомнение, можно выделить следующие нарушения:

- отсутствие основания для проведения инвентаризации вследствие того, что приказом руководителя о проведении инвентаризации не был утвержден состав проверяющей комиссии;
- отсутствие при проведении проверки одного из членов инвентаризационной комиссии может быть документально подтверждено, вследствие чего результаты проведенной инвентаризации могут, признаны недействительными;
- неверное заполнение приказа о проведении инвентаризации, например не указаны виды активов, подлежащие проверке;
- при проведении проверки фактического наличия активов, проведения пересчета, взвешивания материальных ценностей материально ответственное лицо, вследствие различного вида причин не присутствовало;
- с материально-ответственного лица не взята расписка о предоставлении всех приходных и расходных документов в бухгалтерию, при выявлении фактов недостачи или излишков ценностей им могут быть предоставлены ложные приходные или расходные документы;
- в помещения, где хранятся инвентаризационные описи не был ограничен доступ посторонних лиц, не было произведено опечатывание, как следствие возможность посторонними лицами внести изменения в инвентаризационные описи;
- нарушение правил оформления инвентаризационных описей, составление их в одном экземпляре;
- внесение членами инвентаризационной комиссии в описи заведомо ложных сведений о фактическом наличии материальных ценностей на складах предприятия с целью сокрытия фактов недостач и хищения активов, приводит к тому, что все

результаты, полученные в ходе проверки членами комиссии, будут считаться недействительными.

Наиболее распространенными ошибками являются:

- порядок и сроки проведения инвентаризации на предприятии не регламентированы учетной политикой, не утверждены члены инвентаризационной и рабочей комиссий - как следствие, нет основания для проведения инвентаризации, нет внутреннего документа регулирующего порядок проведения проверки, нет людей ответственных за проведение проверки;

- неверное заполнение приказа на проведение инвентаризации - также является основанием для того, что бы результаты инвентаризации были оспорены;

- отсутствие хотя бы одного из заявленных членов инвентаризационной комиссии при проведении инвентаризации - также является основанием для признания результатов инвентаризации недействительными;

- нарушение требований, предъявляемых к заполнению инвентаризационных описей, таких как отсутствие указания прописью числа порядковых номеров материальных ценностей, их общего итога в натуральных показателях, неверное исправление ошибок, либо исправление ошибок только в одном экземпляре, наличие незаполненных строк; составление описи в единственном экземпляре;

- у материально-ответственных лиц не были взяты расписки перед началом проведения инвентаризации о том что все приходные и расходные документы на имущество сданы в бухгалтерию или переданы комиссии, а все ценности, поступившие на их ответственность, оприходованы, а выбывшие списаны в расход;

- грубые нарушения при проведении подсчета, взвешивания, измерения, искажившие результаты инвентаризации;

- не проведение операций по подсчету, взвешиванию, измерению материальных ценностей, занесений данных о наличии ценностей со слов материально ответственных лиц;

- нарушение порядка доступа в помещение склада, торгового зала и т.д. при проведении инвентаризации различных ценностей.

Все эти, и многие другие, нарушения могут привести к тому, что результаты, полученные при проведении инвентаризации будут не признаны или могут быть оспорены.

В результате, проведенной инвентаризации могут быть выявлены потери или уменьшение массы товара, причиной которых является естественное изменение биологических или физико-химических свойств, в пределах норм установленных различными нормативными правовыми актами, действующими на территории Российской Федерации. Причинами естественной убыли могут являться такие процессы, как утечка, таяние, просачивание, испарение, усушка, раскрошка, раструска, выветривание и т.д.

Для определения величины потерь, образовавшихся в результате транспортировке товарно-материальных ценностей, а также в результате их хранения также используют показатели норм естественной убыли.

### **Ход работы:**

#### **Задание 1.**

Составьте сличительную ведомость ф. ИНВ-18 на основании исходных данных  
Исходные данные:

ООО «Арго» проводит инвентаризацию основных средств в центральном офисе на основании приказа № 1 от 10.12.20XX г.. Инвентаризация проводится 15.12.20XX г. в течение одного дня. Ведомости проверил бухгалтер Кривцова П.П., мол – Карашев У.Д. Согласно данным проверки были выявлены:

- излишек - Принтер Canon (2013 года, инвентарный номер -12345, заводской и номер паспорта K1XX456P)

-недостача МФУ XR Laser J (2014 года, инвентарный номер-54321, заводской и номер паспорта- E1XX456K)

### **Задание 2.**

Составьте сличительную ведомость ф. ИНВ-19 на основании исходных данных  
Исходные данные:

ООО «Арго» проводит инвентаризацию в центральном офисе на основании приказа № 1 от 10.12.20XX. Инвентаризация проводится 15.12.20XX г. в течение одного дня. Ведомости проверил бухгалтер Кривцова П.П., мол – кладовщик Карашев У.Д. Согласно данным проверки были выявлены

-излишки – краска масляная красная, 6 банок, цена одной банки 150 руб.

-недостача – гвозди, 15 см., 2 кг, стоимость 1 кг 370 руб.

### **Выполнение работы:**

1. Внимательно прочтите задания 1,2
2. Подготовьте чистые бланки ф. ИНВ-18,19
3. Заполните сличительные ведомости, внося в них исходные данные, указанные в задании 1,2, основываясь на учебных материалах и Приказа Минфина РФ от 13.06.1995 N 49 "Об утверждении Методических указаний по инвентаризации активов и финансовых обязательств"

### **Контрольные вопросы:**

1. С какой целью составляют сличительные ведомости?
2. Какую сличительную ведомость составляют для внеоборотных активов?
3. Какую сличительную ведомость составляют для материально-производственных запасов?

### **Практическое занятие**

#### **Тема 2.2 Отражение в бухгалтерском учете излишков и недостач**

**Цель работы:** закрепление теоретических знаний, приобретение практических умений и навыков по отражению в бухгалтерском учете излишков и недостач

После того, как инвентаризация проведена, описи заполнены, составлены все необходимые акты, проведена аналитическая работа по сопоставлению данных бухгалтерского учета и результатов проверки, а также оформлены, в виде сличительных ведомостей полученные результаты, в случае выявления недостачи перед руководством предприятия встает вопрос об определении величины нанесенного ущерба и его возмещении лицами, признанными виновными.

В соответствии с ТК РФ, работник обязан возместить работодателю причиненный ему действительный ущерб.

Под прямым действительным ущербом, в этом случае следует понимать реальное уменьшение наличного активов работодателя, или ухудшение состояния указанного активов, включая имущество, третьих лиц находящееся на хранении у работодателя, за сохранность которого он несет ответственность, также необходимость для работодателя произвести затраты либо излишние выплаты на приобретение, восстановление активов либо на возмещение ущерба, причиненного работником третьим лицам.

До того, как решение о возмещении ущерба конкретным работником, будет принято руководством организации, необходимо провести мероприятия по установлению, как размеров причиненного ущерба, так и по установлению причин его возникновения. Для этих целей приказом руководителя создается специальная комиссия с участием соответствующих специалистов.

От предположительно виновного лица членами комиссии берется письменное объяснение для установления причины возникновения ущерба, при этом в случае отказа

или уклонении работника предоставления указанного объяснения составляется соответствующий акт.

Предположительно виновный в причинении ущерба организации работник и его законный представитель имеют право ознакомиться со всеми материалами, полученными в результате проведенной комиссией проверки и обжаловать его в порядке, установленном ТК РФ, посредством обращения в комиссию по трудовым спорам или в суд. Причем, органом по рассмотрению трудовых споров размер ущерба, подлежащий взысканию с работника, с учетом степени и форм вины может быть существенно снижен.

ТК РФ не ограничивает срок для обращения с жалобой в Государственную инспекцию труда. Однако, в комиссию по трудовым спорам работнику, необходимо обратиться с заявлением в течение трех месяцев, со дня, когда он узнал, или должен был узнать о нарушении своего права. Данное заявление в обязательном порядке регистрируется комиссией и рассматривается в десятидневный срок. Если же по истечении десятидневного срока комиссией по трудовым спорам заявление от работника рассмотрено не было, он вправе обратиться с заявлением в суд.

Если же индивидуальный трудовой спор был рассмотрен комиссией без нарушения сроков, но работник или работодатель не согласны с вынесенным решением, оно может быть обжаловано в судебном порядке также в десятидневный срок.

Существуют обстоятельства, исключающие материальную ответственность работника перед организацией, например возникновение ущерба, вследствие обстоятельств непреодолимой силы (пожар, наводнение и т.д.), нормального хозяйственного риска, крайней необходимости.

Размер реального ущерба, причиненного работником организации, выявленный по итогам инвентаризации, в результате утраты и порче активов предприятия, следует определять по фактическим потерям, исчисляемым исходя из рыночных цен, действующих в данной местности на день причинения ущерба, но не ниже стоимости активов по данным бухгалтерского учета с учетом степени износа этого активов.

В соответствии с ТК РФ за причиненный организации ущерб работник несет материальную ответственность в пределах своего среднего месячного заработка, если иное не предусмотрено действующим законодательством. Материальная ответственность в полном размере причиненного ущерба возлагается на работника в таких случаях как:

- при исполнении работником своих трудовых обязанностей, действующим законодательством, на него возложена материальная ответственность в полном объеме за нанесенный ущерб;
- при установлении факта недостачи активов, вверенных работнику в соответствии со специальным письменным договором, или при получении ценностей по разовому документу;
- в случае умышленного причинения работником организации умышленного ущерба;
- в случае причинении прямого действительного ущерба работником предприятия в состоянии алкогольного или наркотического опьянения;
- в случае причинения прямого действительного ущерба в результате различного вида преступных действий работника, в соответствии с решением суда;
- в случае причинения прямого действительного ущерба в результате административного проступка, если таковой установлен соответствующим государственным органом.

Однако, с учетом конкретных обязательств, в результате которых работником был причинен прямой действительный ущерб, руководство организации может принять решение о том, что бы полностью или частично отказаться от возмещения ущерба.

Порядок возмещения ущерба, также регулируется ТК РФ. В том случае, если сумма причиненного ущерба, подлежащая взысканию с работника, не превышает его

средней заработной платы для взыскания необходимо решение руководство предприятия, причем данное решение должно быть сделано в срок не позднее одного месяца со дня окончательного установления работодателем размера причиненного работником ущерба.

В том случае, если месячный срок с момента установления вины истек, или же работник не согласен в добровольном порядке возместить причиненный организации ущерб, и сумма причиненного ущерба, подлежащая взысканию с работника, превышает его средний месячный заработок, то взыскание может осуществляться только в судебном порядке. В том случае, если же руководством предприятия установленный ТК РФ порядок взыскания суммы причиненного работником предприятия ущерба будет нарушен, работник имеет право обжаловать действия работодателя в суд.

Для всех случаев определения размера средней заработной платы (среднего заработка) согласно ТК РФ установлен единый порядок ее исчисления. Для того, чтобы рассчитать средний заработок сотрудника предприятия, необходимо учесть все виды выплат, применяемые в организации, не противоречащие действующему законодательству, в независимости от источников этих выплат.

Независимо от режима работника предприятия расчет его средней заработной платы осуществляется исходя из фактически начисленной заработной платы и фактически отработанного им времени за 12 календарных месяцев, предшествующих моменту выплаты. Календарным месяцем следует считать период с 1-го по 30-е (31-е) число соответствующего месяца включительно (в феврале - по 28-е (29-е) число включительно). Однако, коллективным договором или ином локальным нормативным актом могут быть предусмотрены и иные периоды для расчета заработной платы, в том случае, если это не ухудшает положение работников.

Согласно действующему законодательству размер нанесенного работником предприятия ущерба при порче или утрате активов, выявленный в результате инвентаризации определяется по фактическим потерям, исходя из рыночных цен, определяемых на момент причинения ущерба, однако не ниже стоимости активов, определяемой по данным бухгалтерского учета с учетом степени его износа. В том случае если имеет место повреждение или порча активов к ущербу следует отнести все фактические расходы организации в результате полного восстановления активов до первоначального вида. Если же восстановление активов невозможно, размер ущерба, причиненного организации следует определять исходя из стоимости оставшегося в распоряжении организации поврежденного или испорченного активов, в частности лома и отходов.

Работник организации, виновный в причинении прямого действительного ущерба, может возместить его в добровольном порядке полностью или же частично, причем допускается, по согласованию с руководством организации возмещение ущерба работником с рассрочкой. При этом работник организации, в свою очередь, представляет работодателю письменное обязательство о возмещении ущерба с указанием конкретных сроков предстоящих платежей, при этом в случае увольнения работника оставшаяся часть непогашенной задолженности будет взыскана в судебном порядке. По соглашению сторон, работник, в качестве возмещения причиненного предприятию ущерба может передать равноценное имущество, или же исправить поврежденное им имущество.

Возмещение ущерба осуществляется в независимости от привлечения работника к дисциплинарной, административной или уголовной ответственности за действия или бездействие, которыми причинен ущерб работодателю.

Если же выявленный ущерб причинен несколькими работниками, сумма ущерба подлежащего возмещению определяется исходя из степени вины каждого из них, а также вида и предела материальной ответственности. При этом решение о привлечении к материальной ответственности всего коллектива или его части может приниматься руководством предприятия, только по результатам проверки. Сумма выявленного ущерба,

подлежащая возмещению, подлежит распределению между членами коллектива пропорционально их месячному должностному окладу или тарифной ставке и фактически отработанному времени за период от последней проведенной на предприятии инвентаризации до момента обнаружения ущерба.

При проведении инвентаризации могут быть выявлены потери в результате произошедших чрезвычайных ситуаций. К чрезвычайным ситуациям следует относить пожары, катастрофы, наводнения и другие различного рода стихийные бедствия.

Необходимо, чтобы чрезвычайные обстоятельства, повлекшие за собой порчу или же полное исчезновение ценностей были документально подтверждены органами, непосредственно принимавшими участие в ликвидации такого рода последствий.

Выявлены суммы потерь в результате таких событий относят, в соответствии с НК РФ к внереализационным расходам и уменьшают налогооблагаемую базу в целях исчисления налога на прибыль организации. Такие расходы в обязательном порядке должны быть документально подтверждены такими документами как: акт, подписанный руководителем организации и членами комиссии по ликвидации последствий чрезвычайных ситуаций о произошедшем событии, справка специализированных служб (например, таких как МЧС России) о произошедшем событии и др.

В соответствии с ТК РФ общий размер всех удержаний при каждой выплате заработной платы сотруднику организации не может превышать 20%.

Выявленные при инвентаризации расхождения (излишки или недостачи) оформляются составлением сличительных ведомостей по форме ИНВ-19, которая применяется для отражения результатов инвентаризации товарно-материальных ценностей, готовой продукции и прочих материальных ценностей, по которым выявлены отклонения от данных учета.

В сличительных ведомостях отражаются результаты инвентаризации, то есть расхождения между показателями по данным бухгалтерского учета и данными инвентаризационных описей.

На товары, не принадлежащие, но числящиеся в бухгалтерском учете (находящиеся на ответственном хранении или арендованные, полученные для переработки), составляются отдельные сличительные ведомости.

Сличительная ведомость составляется в двух экземплярах бухгалтером, один из которых хранится в бухгалтерии, второй - передается материально ответственному(ым) лицу (лицам).

По результатам инвентаризации составляются следующие бухгалтерские проводки:  
Дебет 41«Товары» - Кредит 91-1«Прочие расходы» - приняты на учет товары, признанные по итогам инвентаризации излишками.

Оприходование таких излишков осуществляется по рыночной стоимости, несмотря на учетную оценку материалов в бухгалтерской документации.

#### **Ход занятия:**

##### **Задание 1.**

Сформулируйте хозяйственные операции по корреспонденции, предложенной в таблице 1

##### **Задание 2.**

Отразите решение заданий из темы 2.1. на счетах бухгалтерского учета.

##### **Задание 3.**

Произведите необходимые расчеты и проставьте корреспонденцию счетов

После проведения инвентаризации на складе материалов была выявлена недостача в размере 500 усл. ед. (стоимость 1 усл. ед. материала составляет 10 руб.). По решению руководства 10 % от выявленной недостачи было решено списать на естественную убыль, остальную сумму – списать с мол.

##### **Задание 4.**



После проведения инвентаризации на складе материалов была выявлена недостача в размере 50 усл.ед (стоимость 1 усл.ед. материала составляет 23 руб.). По решению руководства 5 % от выявленной недостачи было решено списать на естественную убыль, остальную сумму – списать с мол. Однако мол не согласилось с решением руководства и обратилось в суд. По решению суда 95 % ущерба отнести на внереализационные расходы.

### **Выполнение работы**

1. Начертите таблицу 1 в тетради
2. Проставьте бухгалтерские записи, основываясь на учебных материалах, Плана счетов бухгалтерского учета финансово-хозяйственной деятельности организаций. Утвержден приказом Минфина РФ № 94н от 31 октября 2000 г. и Инструкция по применению Плана счетов бухгалтерского учета финансово-хозяйственной деятельности организаций. Утверждена приказом Минфина РФ № 94н от 31 октября 2000 г.
3. Внимательно прочтите задания 1 и 2, запишите их в тетрадь
4. Составьте бухгалтерские записи, основываясь учебных материалах, Плана счетов бухгалтерского учета финансово-хозяйственной деятельности организаций. Утвержден приказом Минфина РФ № 94н от 31 октября 2000 г. и Инструкция по применению Плана счетов бухгалтерского учета финансово-хозяйственной деятельности организаций. Утверждена приказом Минфина РФ № 94н от 31 октября 2000 г.
5. Произведите расчеты исходя из указанных процентных соотношений

### **Контрольные вопросы:**

1. На какой счет относят выявленные в ходе инвентаризации недостачи?
2. На какой счет относят выявленные в ходе инвентаризации излишки?

## **3. ОСОБЕННОСТИ ПРОВЕДЕНИЯ ИНВЕНТАРИЗАЦИИ ОБЪЕКТОВ БУХГАЛТЕРСКОГО УЧЕТА**

### **Практическое занятие**

#### **Тема 3.1. Инвентаризация денежных средств**

**Цель работы:** закрепление теоретических знаний, приобретение практических умений и навыков по инвентаризации денежных средств

Денежные средства организации могут быть представлены наличными деньгами в кассе организации, денежными средствами на расчетных счетах предприятия, аккредитивами, чековыми книжками и т.д.

В ходе проведения инвентаризации денежных средств, денежных документов и бланков строгой отчетности инвентаризационной комиссии необходимо:

- проверить и подтвердить путем пересчета фактическое наличие денежных знаков в организации;
- проверить фактическое наличие денежных документов;
- проверить фактическое наличие бланков документов строгой отчетности.

В ходе проведения налоговой инвентаризации денежных средств, денежных документов и бланков строгой отчетности сотрудниками инспекции производится подсчет фактического наличия денежных знаков и других ценностей, находящихся в кассе. Проверка фактического наличия бланков ценных бумаг, а также прочих бланков документов строгой отчетности производится по видам бланков, а также по каждому месту хранения и ответственным лицам. Если имеет место наличие денежных средств в пути, их инвентаризация должна осуществляться путем сверки числящихся сумм на счетах бухгалтерского учета с данными квитанциями учреждений банка, копий сопроводительных ведомостей на сдачу выручки инкассаторам банка и т.д. При проведении проверки денежных средств предприятия, находящихся на расчетных счетах в банках, в независимости от того является ли они текущими, специальными или же валютными проводится сверка остатков сумм, числящихся на соответствующих счетах бухгалтерского учета и данных выписок банков на конкретную дату.

При проведении инвентаризации, в первую очередь рекомендуется проводить инвентаризацию кассы, в целях обеспечения фактора внезапности.

Инвентаризация кассы обязательна в случаях смене материально ответственного лица - кассира, в случаях выявления недостатков, обнаружения фактов хищения и перед составлением годового отчета. Во всех остальных случаях инвентаризация проводится в соответствии с учетной политикой на основании приказа руководителя предприятия.

Главной задачей проведения инвентаризации кассы является проверка соблюдения правил хранения наличных денежных средств в кассе организации, а также соблюдение требований, предъявляемых к первичной документации, соответствие остатка по кассовой книги на текущую дату фактическому.

Для обобщения информации о наличии денежных средств в организации в бухгалтерском учете используют счет 50 «Касса».

При проведении пересчета денежных знаков в кассе организации следует помнить, что законным платежным средством, обязательным к приему по нарицательной стоимости на территории Российской Федерации в соответствии с Гражданским кодексом РФ является рубль. Если в кассе организации присутствует иностранная валюта, необходимо провести ее пересчет в рубли по курсу на момент проведения инвентаризации по каждому из видов валюты. Полученные в ходе пересчета данные заносятся в опись по отдельным видам валюты, например евро или доллары США.

Порядок ведения кассовых операций, а также порядок хранения и расходования денежных средств регламентируется в настоящее время Положением о порядке ведения кассовых операций с банкнотами и монетой Банка России на территории Российской Федерации в Российской Федерации от 12 октября 2011 г. № 373-П.

Согласно данному Порядку, независимо от форм собственности предприятия, объединения, организации и учреждения обязаны хранить свободные денежные средства в специализированных учреждениях банков (банках).

Как правило, расчеты по своим обязательствам с другими организациями производится предприятием в безналичном порядке через банки, или применяя иные другие формы расчетов, не противоречащие действующему законодательству Российской Федерации.

Для осуществления расчетов наличными денежными средствами каждое предприятие должно иметь кассу и вести кассовую книгу по установленной форме.

Наличные деньги, полученные предприятиями в банках, могут расходоваться только на цели, указанные в чеке, например, на выплату заработной платы сотрудникам, или на выдачу денежных средств под авансовый отчет сотруднику организации.

По согласованию с обслуживающим банком предприятия могут иметь в своих кассах наличные деньги в пределах установленных лимитов. В случае возникновения необходимости установленные банком лимиты могут пересматриваться.

Всю денежную наличность сверх установленных лимитов организации обязаны сдавать в банк в соответствии с согласованными с обслуживающими банками сроками. Следует помнить, что все наличные деньги могут быть сданы в дневные и вечерние кассы банков, инкассаторам и в объединенные кассы при предприятиях для последующей сдачи в банк, а также предприятиям связи для перечисления на счета в банках на основе заключенных договоров.

В том, случае если организация имеет постоянную денежную выручку, по согласованию с обслуживающими их банками данная выручка может расходоваться на следующие цели:

- на оплату труда и выплату социально-трудовых льгот;
- на закупку сельскохозяйственной продукции;
- на закупку тары и вещей у населения.

Организации не имеют права накапливать в своих кассах наличные денежные средства, сверх установленных лимитов для осуществления предстоящих расходов, в том числе и на оплату труда. Данное превышение допускается на срок не более 3-х дней - для денежных средств, предназначенных для выплаты заработной платы персоналу организации.

Выдача наличных денег под отчет производится из касс предприятий. Предприятия могут осуществлять выдачу наличных денег под отчет на такие цели как: хозяйственно-операционные расходы, расходы экспедиций, геологоразведочных партий, уполномоченных предприятий и организаций, отдельных подразделений хозяйственных организаций, в том числе филиалов, не состоящих на самостоятельном балансе и находящихся вне района деятельности организаций в размерах и на сроки, определяемые руководителями предприятий.

Выдача наличных денег под отчет на расходы, связанные со служебными командировками, производится в пределах сумм, причитающихся лицам на эти цели.

Все лица получившие наличные деньги под отчет, обязаны в срок, не позднее 3 рабочих дней по истечении срока, на который были выданы подотчетные суммы, или же со дня их возвращения из командировки предъявить в бухгалтерию предприятия отчет об израсходованных суммах и произвести окончательный расчет по ним. Следует помнить, что в дальнейшем, выдача наличных денег под отчет может производиться только при условии полного отчета конкретного подотчетного лица по ранее выданному ему авансу.

Передача выданных под отчет наличных денег одним лицом другому запрещается.

Перед проведением инвентаризации материально-ответственное лицо предоставляет расписку о сдаче всех расходных и приходных документов и о списании и оприходовании всех денежных средств поступивших под его ответственность.

При проведении инвентаризации денежных средств в кассе организации следует обратить внимание на оформление первичных документов по поступлению и расходованию денежных средств (приходные и расходные кассовые ордера), каждый из которых должен быть зарегистрирован в журнале регистрации, на ведение кассовой книги.

Следует помнить при проведении инвентаризации, что к заполнению всех приходных и расходных ордеров, квитанции применяются очень жесткие требования - исправления, помарки, подчистки - не допускаются.

Осуществление приема наличных денежных средств в кассу организации, производится в соответствии с приходным кассовым ордером, подписанным главным бухгалтером или лицом, на это уполномоченным письменным распоряжением руководителя. На все поступившие в кассу организации денежные средства оформляются

приходные кассовые ордера по ф. КО-1, отрывная часть которого заверяется печатью организации и выдается внесшему денежные средства лицу. Денежные средства могут поступать в кассу организации в результате снятия с расчетного счета в банке, от покупателей, от учредителей, в качестве вклада в уставный капитал, в результате возврата из неиспользованных подотчетных средств, в качестве возврата займов, возмещения ущерба сотрудниками организации, и т.д. Кассиром организации при осуществлении операции по приему денежных средств в кассу организации к приходному кассовому ордеру о приеме денег выдается квитанция за подписями главного бухгалтера или иного лица, на это уполномоченного.

В случае осуществления операций по приему денежных билетов и монет в счет платежей кассирам организации необходимо руководствоваться установленными Центральным банком Российской Федерации признаками и правилами определения платежности банковских билетов (банкнот) и монет Банка России.

Операции по выдаче наличных денег из кассы предприятий оформляются расходным кассовым ордером по ф. КО-2 в соответствии с надлежаще оформленным документами такими, как платежные ведомости, заявлениям на выдачу денег, счетами и др., с наложением на этих документах штампа с реквизитами расходного кассового ордера.

Выдача наличных денежных средств из кассы, как правило производится в следующих случаях: выдача заработной платы (и иных платежей отпускные, премии и т.д.) работникам организации, выдача денежных средств под отчет, сдача наличных в банк, оплата поставщикам, выплаты учредителям. Документы на выдачу денег подписываются руководителем организации и главным бухгалтером предприятия, а также иными другими лицами, на это уполномоченными. В случаях, когда на документах прилагаемых к расходным кассовым ордерам, таких как, заявления или счета имеется разрешительная надпись руководителя предприятий, его подпись на расходных кассовых ордерах в этом случае не является обязательной.

При наличии централизованной бухгалтерской службы на общую сумму выданной заработной платы работникам предприятия оставляется один расходный кассовый ордер, дата и номер которого проставляются на каждой платежной ведомости.

При проведении операции по выдаче наличных денежных средств отдельному лицу кассир требует предъявления документа, удостоверяющего личность, такого, например, как паспорт сотрудника. При этом в расходном кассовом ордере кассиру следует указать наименование и номер документа предъявленного сотрудником, также, кем и когда данный документ был выдан.

В том случае, когда документ, заменяющий расходный кассовый ордер составлен на выдачу денег нескольким лицам, то получателями денежных средств также предъявляют указанные документы, удостоверяющие их личность, и расписываются в соответствующей графе платежных документов. Однако в таком случае, запись о данных документах удостоверяющего личность, на денежном документе, заменяющем кассовый расходный ордер, может не производиться.

Расписка в получении денежных средств может быть сделана получателем только собственноручно чернилами или шариковой ручкой с указанием полученной суммы: рублей - прописью, копеек - цифрами. При получении денег по платежной (расчетно-платежной) ведомости сумма прописью не указывается.

Следует помнить, что в том случае, когда осуществляется операция по выдаче денежных средств лицу, не состоящему в списочном составе предприятия, расходные кассовые ордера выписываются кассиром организации, или же лицом, на которого в соответствии с приказом руководителя организации возложена данная обязанность, на каждое лицо или по отдельной ведомости.

Выдача денежных средств кассиром предприятия может производиться только лицу, указанному в расходном ордере или замещающем его документе. В том случае, если выдача денежных средств производится по доверенности, оформленной в установленном действующем законодательстве порядке, в тексте ордера после фамилии, имени и отчества получателя денег бухгалтерией указывается фамилия, имя и отчество лица, которому доверено получение денег. В том случае, когда выдача денег производится по ведомости, перед распиской в получении денег кассир делает надпись: «По доверенности».

Доверенность остается в документах дня в качестве приложения к расходному кассовому ордеру или ведомости.

После истечения установленных, действующем законодательством сроков оплаты труда, выплаты пособий по социальному страхованию и стипендий кассиру организации необходимо выполнить следующие действия:

- во-первых, в платежной или расчетно-платежной ведомости напротив фамилии лиц, которым не были произведены выплаты начисленных сумм заработной платы или пособий по социальному страхованию и стипендий, необходимо поставить штамп или сделать отметку от руки: «Депонировано»;

- во-вторых, необходимо составить реестр депонированных сумм; в конце платежной ведомости кассиру организации, производившему выплаты, необходимо сделать надпись о фактически выплаченной им сумме денежных средств, данную сумму необходимо сверить с общим итогом по платежной ведомости и скрепить надпись подписью кассира;

- в третьих, в кассовой книге делается запись о фактически выплаченной сумме денежных средств и на платежной ведомости ставится штамп: «Расходный кассовый ордер № \_\_\_\_».

После чего, бухгалтерской службой предприятия производится проверка отметок, сделанных кассирами в платежных ведомостях, и производится подсчет выданных и депонированных по ним сумм.

Депонированные суммы подлежат сдаче в банк, на сданные суммы денежных средств составляется один общий расходный кассовый ордер.

При проведении инвентаризации кассы необходимо проверить правильность ведения и заполнения кассовой книгой.

В условиях автоматизированного ведения кассовой книги при проведении инвентаризации кассы необходимо произвести проверку правильности работы программных средств обработки кассовых документов.

Как правило, кассовая книга предприятия ведется кассиром. Каждый лист кассовой книги состоит из 2-х одинаковых частей (кассир заполняет только первую часть, вторая заполняется через копировальную бумагу). Второй экземпляр является отчетом кассира, именно к нему в конце рабочего дня подшиваются все приходные и расходные кассовые ордера, а также подтверждающие документы. На сегодняшний момент в большинстве организаций кассовая книга, также как и бухгалтерский учет ведется автоматизировано.

При проведении инвентаризации кассы организации рекомендуется применять метод взаимного контроля. Метод взаимного контроля заключается в том, например, что при проведении проверки денежных средств в кассу организации с расчетного счета проверяются не только данные по с.50, 51.

Следует помнить, что за исключением индивидуальных предпринимателей, занимающихся розничной торговлей и уплачивающих единый налог на вмененный доход, во всех остальных случаях прием денежных средств, в качестве выручки может осуществляться с применением кассового аппарата. При приеме денежных средств от покупателей кассиров пробивается кассовый чек, а по итогам рабочего дня с кассового аппарата снимается Z отчет, показывающий общую сумму выручки за день.

По результатам проведенной инвентаризации составляется Акт инвентаризации денежных средств ф. ИНВ-15.

Ответственность за соблюдение Порядка ведения кассовых операций возлагается на руководителей предприятий, главных бухгалтеров и кассиров. Лица, виновные в неоднократном нарушении кассовой дисциплины, привлекаются к ответственности в соответствии с законодательством Российской Федерации. Так согласно КоАП РФ за нарушение порядка работы с денежной наличностью и ведения кассовых операций предусмотрена административная ответственность - наложение административного штрафа на должностных лиц в размере от четырех тысяч до пяти тысяч рублей; на юридических лиц - от сорока тысяч до пятидесяти тысяч рублей.

Помимо проведения инвентаризации кассы, в целях обеспечения контроля за сохранностью денежных средств по решению руководителя предприятия, или же по требованию налогового органа в организации могут проводиться внезапные ревизии кассы. Ревизия кассы проводится членами специальной комиссии, утверждаемой приказом руководителя предприятия. В том случае, если инициатором проведения такой ревизии является налоговый орган, в состав комиссии включают ее сотрудника - проверяющего.

Систематические проверки соблюдения предприятиями порядка требований Порядка ведения кассовых операций может осуществляться обслуживающими организацию банками. При этом все предложения и рекомендации по устранению выявленных в ходе проверок кассовой дисциплины недостатков, а также причин и условий, способствующих совершению хищений и злоупотреблений, обязательны к выполнению предприятиями.

При проведении ревизии кассы, также как и проведении инвентаризации могут быть выявлены как излишки денежных средств, так и их недостача. В бухгалтерском учете делаются соответствующие проводки.

В соответствии с ГК РФ все безналичные расчеты между юридическими лицами, а также расчеты с участием граждан, связанные с осуществлением ими предпринимательской деятельности, производятся в безналичном порядке. Все безналичные расчеты производятся через банки, иные кредитные организации (далее - банки), в которых открыты соответствующие счета, если иное не вытекает из закона и не обусловлено используемой формой расчетов.

Инвентаризация денежных средств, находящихся на расчетных счетах в банках и денежных средств находящихся в пути производится в обязательном порядке при составлении годовой отчетности.

Перед началом проведения инвентаризации денежных средств на расчетных счетах в банках, в первую очередь необходимо проверить на основании заключенных договоров, в каких кредитных учреждениях на момент проведения инвентаризации открыты расчетные счета. Следует помнить, что при открытии и закрытии расчетного счета в соответствии со **ст. 118** НК РФ Нарушение налогоплательщиком установленного настоящим Кодексом срока представления в налоговый орган информации об открытии или закрытии им счета в каком-либо банке влечет взыскание штрафа в размере пяти тысяч рублей. Сроки предоставления информации об открытии или о закрытии счетов (лицевых счетов) составляют семь дней со дня открытия (закрытия) таких счетов.

Для обобщения информации о наличии и движении денежных средств в валюте Российской Федерации на расчетных счетах организации, открытых в кредитных организациях в бухгалтерском учете используется **счет 51** «Расчетные счета».

Операции по расчетному счету отражаются в бухгалтерском учете на основании выписок кредитной организации по расчетному счету и приложенных к ним денежно-расчетных документов.

Аналитический учет по с.51 «Расчетные счета» ведется по каждому расчетному счету.

Для обобщения информации о наличии и движении денежных средств в иностранных валютах на валютных счетах организации, открытых в кредитных организациях на территории Российской Федерации и за ее пределами используют с.52 «Валютные счета».

Операции по валютным счетам отражаются в бухгалтерском учете на основании выписок кредитной организации и приложенных к ним денежно-расчетных документов.

Для обобщения информации о наличии и движении денежных средств в валюте Российской Федерации и иностранных валютах, находящихся на территории Российской Федерации и за ее пределами в аккредитивах, чековых книжках, иных платежных документах (кроме векселей), на текущих, особых и иных специальных счетах, а также о движении средств целевого финансирования в той их части, которая подлежит обособленному хранению, используют с.55 Специальные счета в банках».

В соответствии с ГК РФ при расчетах по аккредитиву банк, действующий по поручению плательщика об открытии аккредитива и в соответствии с его указанием (банк-эмитент), обязуется произвести платежи получателю средств или оплатить, акцептовать или учесть переводной вексель либо дать полномочие другому банку (исполняющему банку) произвести платежи получателю средств или оплатить, акцептовать или учесть переводной вексель.

Для обобщения информации о движении денежных средств (переводов) в валюте Российской Федерации и иностранных валютах в пути, т.е. денежных сумм (преимущественно выручка от продажи товаров организаций, осуществляющих торговую деятельность), внесенных в кассы кредитных организаций, сберегательные кассы или кассы почтовых отделений для зачисления на расчетный или иной счет организации, но еще не зачисленные по назначению принято использовать с. 57 «Переводы в пути». Основанием для принятия на учет по с.57 «Переводы в пути» сумм (например, при сдаче выручки от продажи) являются квитанции кредитной организации, сберегательной кассы, почтового отделения, копии сопроводительных ведомостей на сдачу выручки инкассаторам.

Движение денежных средств (переводов) в иностранных валютах учитывается на с.57 «Переводы в пути» обособленно.

Инвентаризация денежных средств, находящихся в банках на расчетном (текущем), валютном и специальных счетах, производится путем сверки остатков сумм, числящихся на соответствующих счетах по данным бухгалтерии организации, с данными выписок банков по каждому расчетному счету.

Инвентаризация денежных средств в пути производится путем сверки сумм, числящихся на с.57 «Переводы в пути», с данными квитанций учреждения банка, почтового отделения, копий сопроводительных ведомостей на сдачу выручки инкассаторам банка и т.п.

#### **Ход занятия:**

##### **Задание 1.** Решите задачу

В ходе проведения инвентаризации была выявлена недостача наличных денежных средств в размере 5 тыс. руб. Кассир полностью согласен, в том, что отклонение образовалось в связи с его ошибкой и внес недостающую сумму средств.

##### **Задание 2.**

Заполните акт инвентаризации № 5 наличных денежных средств на основании исходных данных: ООО «Агро» провела инвентаризацию 03.02.XX на основании приказа № 2 02.02.XX. При проверке 03.02.XX присутствовал кассир Иванникова О.Л., которая перед проведением инвентаризации дала расписку, в которой указала, что все деньги оприходованы, а на все расходные есть подтверждающие документы, при этом в кассе должны были быть согласно учетным данным 3000 рублей. В результате проверки было обнаружены денежные средства в размере 4000 рублей. Инвентаризационная комиссия в

составе председателя Чижовой И.О. (главный экономист) и членов комиссии Карповой Р.Л. (бухгалтер) и Самохиной В.Д.(менеджер по продажам). По решению комиссии было решено, что причиной недостачи является ошибка кассира при выдаче заработной платы.

**Задание 3.** Заполните таблицу с бухгалтерскими записями

Таблица 1 – Журнал учета хозяйственных операций

Хозяйственная операция	Дебет	Кредит
Отражена недостача денежных средств в кассе		
Выявлен излишек денежных средств в кассе		
Недостачу денежных средств было принято решение отнести на виновное лицо – кассиру		
Сумма недостачи денежных средств была внесена кассиром наличными		
Сумма недостачи денежных средств была удержана из заработной платы кассира		
Сумма недостачи была отнесена на внереализационные расходы в связи с тем, что решением суда было отказано в отнесении на мол		

### Выполнение работы:

1. Внимательно прочтите задания 1,3 и проставьте бухгалтерские записи, основываясь на учебных материалах, Плате счетов бухгалтерского учета финансово-хозяйственной деятельности организаций. Утвержден приказом Минфина РФ № 94н от 31 октября 2000 г. и Инструкции по применению Плате счетов бухгалтерского учета финансово-хозяйственной деятельности организаций. Утверждена приказом Минфина РФ № 94н от 31 октября 2000 г.

2. Прочтите задание 2

3. Подготовьте чистый бланк ф.ИНВ-15

4. Заполните акт инвентаризации денежных средств, внося в них исходные данные, основываясь на конспекте лекции и Приказа Минфина РФ от 13.06.1995 N 49 "Об утверждении Методических указаний по инвентаризации активов и финансовых обязательств"

### Контрольные вопросы:

1. Каким актом оформляется проведение инвентаризации наличных денежных средств?

2. Каким образом списывается недостача денежных средств в кассе?

3. Каким образом списывается выявленные излишки денежных средств?

### Практическое занятие

#### Тема 3.2. Инвентаризация основных средств и нематериальных активов

**Цель работы:** закрепление теоретических знаний, приобретение практических умений и навыков по инвентаризации основных средств и нематериальных активов

Единицей бухгалтерского учета основных средств является инвентарный объект. Инвентарным объектом основных средств признается объект со всеми приспособлениями и принадлежностями или отдельный конструктивно обособленный предмет, предназначенный для выполнения определенных самостоятельных функций, или же обособленный комплекс конструктивно сочлененных предметов, представляющих собой единое целое и предназначенный для выполнения определенной работы. Каждому из объектов основных средств при принятии к бухгалтерскому учету присваивается свой инвентарный номер.

Основные средства могут поступать в организацию в результате их приобретения за плату, по договору мены, на безвозмездной основе, в качестве вклада учредителей в уставный капитал, в результате строительства и другими путями не противоречащими



действующему законодательству. К бухгалтерскому учету основные средства принимаются по первоначальной стоимости.

С момента поступления основного средства и до момента его ввода в эксплуатацию учет основного средства будет осуществляться на **счете 08** «Вложения во внеоборотные активы», в бухгалтерском учете делается запись:

Дебет **08** «Вложения во внеоборотные активы» Кредит **60** «Расчеты с поставщиками и подрядчиками» - отражено поступление основных средств в организацию.

При вводе в эксплуатацию объекта основных средств делается следующая проводка:

Дебет **01** «Основные средства» Кредит **08** «Вложения во внеоборотные активы» - введены в эксплуатацию объекты основных средств.

После того, как объект основного средства введен в эксплуатацию с 1-го числа следующего месяца необходимо будет начислить амортизацию, в соответствии с выбранным способом.

Объект основных средств может быть введен в эксплуатацию только на основании приказа руководителя. Бухгалтерская служба предприятия подготавливает Акт приема-передачи основных средств по **формам № ОС-1** «Акт о приеме передачи основных средств (кроме зданий, сооружений)», **№ ОС-1а** «Акт о приеме-передачи здания (сооружения)», **№ ОС-2** «Накладная на внутреннее перемещение объектов основных средств», если же одновременно вводятся в эксплуатацию несколько объектов, то используют **форму № ОС-1б** «Акт о приеме-передаче групп объектов основных средств (кроме зданий, сооружений)».

Введенные в эксплуатацию объекты основных средств учитываются в инвентарных карточках по **формам № ОС-6**, **№ ОС-6а**. На небольших предприятиях может использоваться инвентарная книга по **форме № ОС-6б**.

Списание объектов основных средств оформляется следующими первичными документами: «Акт о списании объекта основных средств» (**форма ОС-4**), «Акт о списании автотранспортных средств» (**форма ОС-4а**), «Акт о списании групп объектов основных средств (кроме автотранспортных средств)» (**форма ОС-4б**).

После того, как приказом руководителя предприятия утверждается приказ о проведении инвентаризации объектов основных средств:

- проверяется наличие и правильность заполнения первичных документов по учету, вводу в эксплуатацию и выбытию объектов основных средств;
- осуществляется проверка состояния инвентарных карточек, инвентарных книг, описей и других регистров аналитического учета,
- проверка наличия и состояние технических паспортов или другой технической документации на каждое основное средство, наличие документов на основные средства, сданные или принятые организацией в аренду и на хранение.

Если в ходе осуществления контроля за наличием первичной документацией по проверяемым объектам основных средств, будет выявлено, что по каким-либо из проверяемых объектов основных средств отсутствуют документы - необходимо выяснить причины их отсутствия, а также обеспечить их получение или оформление.

Если на этапе подготовки к проведению инвентаризации выяснились какие-либо неточности и расхождения в регистрах бухгалтерского учета или технической документации необходимо внести соответствующие исправления и уточнения.

В ходе осуществления проверки фактического наличия объектов основных средств, членам комиссии, во главе с председателем, необходимо произвести осмотр всех объектов, в инвентаризационную опись заносится их полное наименование, назначение, инвентарный номер и основные технические или эксплуатационные показатели.

Если проверке подвергаются такие объекты основных средств, как земельные участки, водоемы и иные объекты природных ресурсов, в этом случае также необходимо

произвести проверку документов, подтверждающих наличие указанных объектов в собственности организации, установить их качественное состояние, выявить неиспользуемые или используемые не по целевому назначению объекты природных ресурсов, установить причины.

Если в ходе проведения инвентаризации комиссией будут выявлены объекты основных средств, не принятые к бухгалтерскому учету, а также объекты, по которым в регистрах бухгалтерского учета будут отсутствовать данные, либо указанные сведения, характеризующие основные средства будут неверными комиссии необходимо включить в опись верные сведения и технические показатели по этим объектам. Оценка таких неучтенных объектов должна быть произведена с учетом рыночных цен, а износ определен по действительному техническому состоянию объектов с оформлением сведений об оценке и износе соответствующими актами.

Основные средства вносятся в описи по наименованиям в соответствии с прямым назначением объекта. Если объект подвергся восстановлению, реконструкции, расширению или переоборудованию и вследствие этого изменилось основное его назначение, то он вносится в опись под наименованием, соответствующим новому назначению.

Если комиссией установлено, что проведенные работы капитального характера (надстройка этажей, пристройка новых помещений и др.) или частичная ликвидация строений и сооружений (слом отдельных конструктивных элементов) не были отражены в бухгалтерском учете и привели к изменению балансовой стоимости объекта, необходимо по соответствующим документам определить сумму увеличения или снижения балансовой стоимости объекта и привести в описи данные о произведенных изменениях.

Если на балансе предприятия числятся какие-либо машины, оборудование и транспортные средства, каждое из них заносится в опись индивидуально с указанием заводского инвентарного номера по техническому паспорту организации - изготовителя, года выпуска, назначения, мощности и т.д.

При наличии однотипных предметов хозяйственного инвентаря, инструменты, станков и т.д. одинаковой стоимости, поступивших одновременно в одно из структурных подразделений организации и учитываемые на типовой инвентарной карточке группового учета, в описях проводятся по наименованиям с указанием количества этих предметов. Основные средства, которые в момент инвентаризации находятся вне места нахождения организации (в дальних рейсах морские и речные суда, железнодорожный подвижной состав, автомашины; отправленные в капитальный ремонт машины и оборудование и т.п.), инвентаризуются до момента временного их выбытия.

На основные средства, не пригодные к эксплуатации и не подлежащие восстановлению, инвентаризационная комиссия составляет отдельную опись с указанием времени ввода в эксплуатацию и причин, приведших эти объекты к непригодности (порча, полный износ и т.п.).

Одновременно с инвентаризацией собственных основных средств проверяются основные средства, находящиеся на ответственном хранении и арендованные. По указанным объектам составляется отдельная опись, в которой дается ссылка на документы, подтверждающие принятие этих объектов на ответственное хранение или в аренду.

По арендованным основным средствам необходимо проверить:

- наличие заключенного в соответствии с действующим законодательством договора аренда;
- в случае если срок действия договора более одного года необходимо проверить наличие свидетельства о государственной регистрации аренды;
- целевое использование арендованных объектов основных средств, если это предусмотрено договором;

- порядок начисления амортизации.

В ходе подведения итогов проведения инвентаризации основных средств при сопоставлении данных бухгалтерского учета и фактических, полученных в ходе проверки, может быть выявлен как излишек основных средств, так и их недостача, причем, если по результатам проведенной проверки выявлена недостача, необходимо установить виновные лица.

Если в результате проведения инвентаризации был выявлен излишек основных средств, тогда для установления стоимости объекта необходимо обратиться к **п. 36** Методических указаний по бухгалтерскому учету основных средств, утвержденных **приказом** Минфина России от 13 октября 2003 г. № 91н. Согласно данному пункту неучтенные объекты основных средств, выявленные при проведении инвентаризации, принимаются к бухгалтерскому учету по текущей рыночной стоимости и отражаются в качестве внереализационных доходов.

В бухгалтерском учете делается следующая проводка:

Дебет **01** «Основные средства» Кредит **91** «Прочие доходы и расходы» субсчет «Прочие доходы» - приняты на учет основные средства, признанные по итогам инвентаризации излишками.

Выявленные в ходе инвентаризации основные средства относятся к внереализационным доходам, полученным в натуральной форме.

Если инвентаризационной комиссией в ходе проверки выявлена недостача объектов основных средств ее необходимо отнести на виновных лиц. В тех случаях, когда виновные не установлены или во взыскании с виновных лиц отказано судом, убытки от недостач и порчи списываются на издержки производства и обращения у организации или уменьшение финансирования (фондов) у бюджетной организации.

Необходимо помнить, что для того что бы привлечь к ответственности материально-ответственное лицо, его вина должна быть доказана в судебном порядке. По этому, по окончании проведения инвентаризации, основных средств членам комиссии необходимо составить акт, в котором будет зафиксирован причиненный выявленными недостачами организации ущерб, предполагаемые причины возникновения, оценка ущерба по рыночной стоимости, указываются виновные лица, а также даются рекомендации администрации организации о привлечении виновных лиц к ограниченной или полной материальной ответственности, об обращении с иском в судебные органы, а в случае необходимости и о передаче материалов работы комиссии в следственные или иные уполномоченные органы.

Если виновные лица установлены не были, в бухгалтерском учете необходимо сделать следующие записи:

Дебет **01** субсчет «Выбытие основных средств» Кредит **01** субсчет «Основные средства в эксплуатации» - отражение по первоначальной стоимости объекта основного средства недостача которого выявлена по результатам инвентаризации;

Дебет **02** Кредит **01** субсчет «Выбытие основных средств» - списана начисленная амортизация;

Дебет **94** «Недостачи и потери от порчи ценностей» Кредит **01** субсчет «Выбытие основных средств» - отражена остаточная стоимость объекта;

Дебет **94** «Недостачи и потери от порчи ценностей» Кредит **68** субсчет «НДС» - отображена сумма НДС приходящаяся на остаточную стоимость основного средства;

Дебет **91** субсчет «Прочие расходы» Кредит **94** «Недостачи и потери от порчи ценностей» - сумма недостачи отражена в составе прочих расходов.

Расходы на ликвидацию основных средств, в соответствии с НК РФ, следует отнести к внереализационным расходам, доходы от полученных в ходе ликвидации запасных частей, материалов - к внереализационным доходам.

Если, все же виновные лица были установлены, и обязанность по возмещению ущерба будет на них возложена, то суммы возмещаемого ущерба, согласно ст. 250 НК РФ будут отнесены к внереализационным доходам., причем датой признания такого дохода будет являться дата признания должником, либо дата вступления в законную силу решения суда - по доходам в виде штрафов, пеней и (или) иных санкций за нарушение договорных или долговых обязательств, а также в виде сумм возмещения убытков (ущерба).

В бухгалтерском учете выявленная недостача активов будет списываться за счет виновных лиц и должны быть сделаны следующие проводки:

Дебет **94**«Недостачи и потери от порчи ценностей» Кредит **01**«Основные средства» - списание стоимости недостающего основного средства;

Дебет **73** субсчет «Расчеты по возмещению материального ущерба» Кредит **94**«Недостачи и потери от порчи ценностей» - возмещение выявленной недостачи за счет виновного лица.

В соответствии со ст. 138 Трудового Кодекса Российской Федерации, размер всех удержаний при каждой выплате заработной платы не может превышать 20 процентов, а в случаях, предусмотренных федеральными законами, - 50 процентов заработной платы. Если удержание заработной платы происходит по нескольким исполнительным документам, за работником, во всяком случае, должно сохраняться 50 процентов заработной платы. При несоблюдении требований ТК РФ по порядку взыскания ущерба работник организации имеет право обжаловать действия работодателя в судебном порядке.

При проведении инвентаризации объектов основных средств до начала проведения инвентаризации, согласно Приказу, рекомендуется проверить:

- наличие и состояние инвентарных карточек, инвентарных книг, описей и других регистров аналитического учета по объектам основных средств;
- наличие и состояние технических паспортов и иной технической документации;
- наличие на основные средства, сданные или принятые налогоплательщиком в аренду или на ответственное хранение необходимой и правильно оформленной документации.

Членами комиссии производится осмотр проверяемых объектов, в описи заносится полное наименование объекта, назначение, присвоенный при принятии к бухгалтерскому учету инвентарный номер, а также основные технические или эксплуатационные показатели. Осуществляется проверка документов, подтверждающих нахождение проверяемых объектов основных средств в собственности организации. Проводится проверка наличия соответствующих документов на земельные участки, водоемы и другие природные ресурсы, находящиеся в собственности организации.

Если будут выявлены объекты основных средств, не принятые к бухгалтерскому учету, или принятому с указанием неверных данных, в описи им необходимо указать правильные сведения и технические показатели по эти объектам. При этом оценка стоимости выявленных в ходе инвентаризации неучтенных объектов основных средств будет производиться экспертами.

В соответствии с п. 3 ст. 257 НК РФ нематериальными активами признаются приобретенные и (или) созданные налогоплательщиком результаты интеллектуальной деятельности и иные объекты интеллектуальной собственности (исключительные права на них), используемые в производстве продукции (выполнении работ, оказании услуг) или для управленческих нужд организации в течение длительного времени (продолжительностью свыше 12 месяцев).

Для того, чтобы признать объект нематериальным активом, необходимо наличие способности приносить налогоплательщику экономические выгоды (доход), а также наличие надлежаще оформленных документов, подтверждающих существование самого

нематериального актива и (или) исключительного права у налогоплательщика на результаты интеллектуальной деятельности (в том числе патенты, свидетельства, другие охранные документы, договор уступки (приобретения) патента, товарного знака).

Формирование информации в бухгалтерском учете о нематериальных активах предприятия происходит на основании Положения по бухгалтерскому учету «Учет нематериальных активов» ПБУ 14/2007, утвержденного приказом Минфина РФ от 27 декабря 2007 г. № 153н.

В соответствии с данным положением, для принятия к бухгалтерскому учету объекта в качестве нематериального актива необходимо одновременное выполнение следующих условий:

- организация способна осуществлять контроль над объектом;
- имеются в наличии документы подтверждающие как существование самого актива, так и права организации на него (например патент, свидетельство и т.д.);
- актив способен приносить в будущем экономические выгоды организации;
- данный актив возможно выделить или отделить от других объектов;
- не предполагается последующая перепродажа актива;
- предполагается использование актива свыше 12 месяцев;
- первоначальная стоимость объекта может быть достоверно определена;
- у актива отсутствует материально-вещественная форма.

К нематериальным активам можно отнести права на произведения науки, искусства и литературы, различные программы для электронных вычислительных машин, изобретения, товарные знаки.

К нематериальным активам, в соответствии с НК РФ в частности, можно отнести:

- 1) исключительное право патентообладателя на изобретение, промышленный образец, полезную модель;
- 2) исключительное право автора и иного правообладателя на использование программы для ЭВМ, базы данных;
- 3) исключительное право автора или иного правообладателя на использование топологии интегральных микросхем;
- 4) исключительное право на товарный знак, знак обслуживания, наименование места происхождения товаров и фирменное наименование;
- 5) исключительное право патентообладателя на селекционные достижения;
- 6) владение «ноу-хау», секретной формулой или процессом, информацией в отношении промышленного, коммерческого или научного опыта.

В составе нематериальных активов учитывается также деловая репутация организации, возникшая в связи с приобретением другой организации как имущественного комплекса в целом.

К нематериальным активам не относятся не давшие положительного результата научно-исследовательские, опытно-конструкторские и технологические работы, а также интеллектуальные и деловые качества работников организации, их квалификация и способность к труду.

Единицей бухгалтерского учета нематериальных активов является инвентарный объект. Инвентарным объектом нематериальных активов признается совокупность прав, возникающих из одного патента, свидетельства, договора об отчуждении исключительного права на результат интеллектуальной деятельности или на средство индивидуализации и т.п., предназначенная для выполнения определенных самостоятельных функций. В качестве инвентарного объекта нематериальных активов также может признаваться сложный объект, включающий несколько охраняемых результатов интеллектуальной деятельности (кинофильм, иное аудиовизуальное произведение, театральное-зрелищное представление, мультимедийный продукт, единая технология).

Для обобщения информации о наличии и движении нематериальных активов, находящихся в собственности организации, а также о расходах на научно-исследовательские, опытно-конструкторские и технологические работы для целей бухгалтерского учета используется счет 04 «Нематериальные активы».

Аналитический учет по счету 04 «Нематериальные активы» ведется по отдельным объектам нематериальных активов, а также по видам расходов на научно-исследовательские, опытно-конструкторские и технологические работы. Главной задачей постановки аналитического учета нематериальных активов должно являться обеспечение возможности получения данных о наличии и движении нематериальных активов, а также суммах расходов по научно-исследовательским, опытно-конструкторским и технологическим работам.

Если организации используют нематериальные активы по лицензионным договорам, данные объекты учитываются на забалансовых счетах.

К бухгалтерскому учету нематериальные активы принимаются по первоначальной стоимости.

Первоначальная стоимость амортизируемых нематериальных активов определяется как сумма расходов на их приобретение (создание) и доведение их до состояния, в котором они пригодны для использования, за исключением налога на добавленную стоимость и акцизов. Стоимость нематериальных активов, созданных самой организацией, определяется как сумма фактических расходов на их создание, изготовление (в том числе материальных расходов, расходов на оплату труда, расходов на услуги сторонних организаций, патентные пошлины, связанные с получением патентов, свидетельств), за исключением сумм налогов, учитываемых в составе расходов в соответствии с действующим налоговым законодательством.

Основным первичным документом для учета всех видов нематериальных активов поступивших в использование в организацию является Карточка учета нематериальных активов по форме НМА-1. Данная карточка составляется в бухгалтерии на каждый объект в одном экземпляре на основании документов на оприходование, приемки-передачи (перемещения) нематериальных активов и другой документации.

Стоимость объектов нематериальных активов, принятых к бухгалтерскому учету в организациях погашается за счет начисления амортизации в течение установленного срока использования объекта. Если нематериальный актив используется некоммерческой организацией, в этом случае амортизация не начисляется. Амортизация также не начисляется на нематериальные активы, по которым, в соответствии с установленным порядком, не проводится погашение стоимости (товарные знаки, знаки обслуживания и т.д.).

Для обобщения информации о накопленной во время использования объектов нематериальных активов амортизации используется счет 05 «Амортизация нематериальных активов», однако в некоторых случаях амортизация может списываться на прямую - в кредит счета 04 «Нематериальные активы». Аналитический учет по счету 05 «Амортизация нематериальных активов» ведется по отдельным объектам нематериальных активов. При этом построение аналитического учета должно обеспечивать возможность получения данных об амортизации нематериальных активов, необходимых для управления организацией и составления бухгалтерской отчетности.

Проведение инвентаризации нематериальных активов может осуществляться либо на основании приказа руководителя организации, либо на основании приказа руководителя государственной налоговой службы или его заместителя.

В ходе проведения инвентаризации нематериальных активов в первую очередь необходимо осуществить проверку наличия документов, которые подтверждали бы право организации на его использование, т.к. если такие документы у организации отсутствуют, само принятие объекта к нематериальному активу было не правомерным. Также

необходимо проверить правильность и своевременность отражения в бухгалтерском учете.

При сопоставлении данных бухгалтерского учета и данных, полученных в ходе проведения инвентаризации нематериальных активов, может быть выявлен как их излишек, так и их недостача, причем, также как и в случае с основными средствами необходимо выявить виновные лица.

В бухгалтерском учете предприятия в случае выявления излишка нематериальных активов необходимо сделать следующую запись:

Дебет **04** «Нематериальные активы» Кредит **91** «Прочие доходы и расходы» субсчет «Прочие доходы» - оприходованы ранее не учтенные нематериальные активы, по результатам инвентаризации.

Если в результате инвентаризации будет выявлено отсутствие документов на нематериальный актив (т.е. отсутствуют основания для принятия объекта к учету в качестве нематериального актива) в бухгалтерском учете необходимо сделать следующие проводки:

Дебет **05** «Амортизация нематериальных активов» Кредит **04** «Нематериальные активы» - списана, начисленная с момента принятия к учету нематериального актива сумма начисленной амортизации.

Дебет **94** «Недостачи и потери от порчи ценностей» Кредит **04** «Нематериальные активы» - списана остаточная стоимость нематериального актива.

Как правило, при проведении инвентаризации членами инвентаризационной комиссии могут быть выявлены следующие виды нарушений:

- неверное заполнение первичной документации по приему объектов нематериальных активов к учету;
- неправомерное принятие объекта к учету в качестве нематериального актива;
- ошибки в результате формирования первоначальной стоимости объектов нематериальных активов;
- неверное отражение информации о движении нематериальных активов на счетах бухгалтерского учета.

#### **Ход занятия:**

##### **Задание 1.**

В ООО «Агро» провела инвентаризацию 03.02.XX г. на основании приказа № 3 02.02.XX г. Проверка проводилась с 03.02.XX г. по 04.02.XX г. в цеху № 4. При проверке было обнаружены собственные основные средства в составе:

1. установка «Koder», инвентарный номер 12345PO76, заводской 12345PO76, паспорта 8707, установка была единственным экземпляре, стоимостью 150 тыс. руб. Объект бы принят 10.09.19 г. на основании акта на приема-передачи № 45. Данные бухгалтерского учета соответствуют действительности

2. компьютер Асег инвентарный номер 98432ИН976, заводской 98432ИН976, паспорта 9043, компьютеров было 4 шт., стоимостью 35 тыс. руб. каждый. Объекты бы куплены 22.10.19 г. на основании акта приема-передачи № 54. При сопоставлении с данными было выявлено, что по учетным данным числятся 5 идентичных компьютеров

3. агрегат «Старт», инвентарный номер 5670AGH456, заводской 5670AGH456, паспорта 2346, агрегатов было 7 шт., стоимостью 105 тыс. руб. каждый. Объекты бы куплены 09.08.19 г. на основании акта приема-передачи № 13. При сопоставлении с данными было выявлено, что по учетным данным числятся 6 идентичных агрегатов.

Материально ответственное лицо начальник цеха Картышов А.Д. перед началом проведения инвентаризации дал расписку.

**Задание 2.** Заполните таблицу с бухгалтерскими записями.

Таблица 2 – Журнал учета хозяйственных операций

Хозяйственная операция	Дебет	Кредит
Отражена недостача основных средств и нематериальных активов		
Выявлен излишек основных средств и нематериальных		
Недостачу внеоборотных активов было принято решение отнести на виновное лицо – кассиру		
Сумма недостачи внеоборотных активов была внесена мол наличными		
Сумма недостачи внеоборотных активов была удержана из заработной платы кассира		
Сумма недостачи была отнесена на внереализационные расходы в связи с тем, что решением суда было отказано в отнесении на мол		

**Выполнение работы:**

Внимательно прочтите задания 2 и проставьте бухгалтерские записи, основываясь на учебных материалах, Плана счетов бухгалтерского учета финансово-хозяйственной деятельности организаций. Утвержден приказом Минфина РФ № 94н от 31 октября 2000 г. и Инструкции по применению Плана счетов бухгалтерского учета финансово-хозяйственной деятельности организаций. Утверждена приказом Минфина РФ № 94н от 31 октября 2000 г.

2. Прочтите задание 1

3. Подготовьте чистый бланк ф. ИНВ-1

4. Заполните акт инвентаризации основных средств, внося в них исходные данные, основываясь на учебных материалах и Приказа Минфина РФ от 13.06.1995 N 49 "Об утверждении Методических указаний по инвентаризации активов и финансовых обязательств"

**Практическое занятие**

**Тема 3.3. Инвентаризация материально-производственных запасов**

**Цель работы:** закрепление теоретических знаний, приобретение практических умений и навыков по инвентаризации материально-производственных запасов

Учет материально-производственных запасов осуществляется в соответствии с Положением по бухгалтерскому учету № 5/01 «Учет материально-производственных запасов», утвержденным приказом Минфина РФ от 9 июня 2001 г. № 44н. ПБУ № 5/01 устанавливает правила формирования в бухгалтерском учете информации о материально-производственных запасах организации.

К бухгалтерскому учету в качестве материально-производственных запасов принимаются активы, используемые в качестве сырья, материалов и т.п. при производстве продукции, предназначенной для продажи (выполнения работ, оказания услуг), предназначенные для продажи или же используемые для управленческих нужд организации.

Неотъемлемой частью материально-производственных запасов является готовая продукция и товары.

Единица бухгалтерского учета материально-производственных запасов может выбираться организацией самостоятельно таким образом, чтобы обеспечить формирование полной и достоверной информации об этих запасах, а также надлежащий контроль за их наличием и движением. В зависимости от характера материально-производственных запасов, порядка их приобретения и использования единицей материально-производственных запасов может быть номенклатурный номер, партия, однородная группа и т.п.



Материально-производственные запасы принимаются к бухгалтерскому учету по фактической себестоимости.

Материально-производственные запасы отражаются в бухгалтерской отчетности в соответствии с их классификацией (распределением по группам (видам)), исходя из способа использования в производстве продукции, выполнения работ, оказания услуг либо для управленческих нужд организации. На конец отчетного года материально-производственные запасы отражаются в бухгалтерском балансе по стоимости, определяемой исходя из используемых способов оценки запасов.

Материально-производственные запасы, принадлежащие организации, но находящиеся в пути, либо переданные покупателю под залог, учитываются в бухгалтерском учете в оценке, предусмотренной в договоре, с последующим уточнением фактической себестоимости.

В целях обеспечения достоверности данных бухгалтерского учета и отчетности, а также проведения проверки наличия, состояния и оценки товарно-материальных ценностей организации обязаны проводить их инвентаризацию. Количество и порядок проведения инвентаризации товарно-материальных ценностей утверждается руководителем организации, за исключением тех случаев, когда проведении инвентаризации обязательно, в соответствии с действующим законодательством.

При инвентаризации товарно-материальных ценностей, все ценности, такие как производственные запасы, готовая продукция, товары, прочие запасы заносятся в описи по каждому отдельному наименованию, с указанием их вида, группы, количества и других необходимых данных, например, таких как сорт, артикул и т.д.

В том случае, если проведение инвентаризации занимает достаточно большой период времени, допускается, в исключительных случаях, и только с письменного разрешения председателя инвентаризационной комиссии осуществлять материально ответственным лицам операции по отпуску товарно-материальных ценностей. Данные по таким ценностям заносятся в отдельную опись, под названием «Товарно-материальные ценности, отпущенные во время инвентаризации», а в каждом расходном документе делается отметка за подписью председателя инвентаризационной комиссии, или по его поручению одним из членов комиссии.

В том случае, если на момент проведения инвентаризации будут выявлены товарно-материальные ценности не находящиеся в подотчете у материально ответственных лиц, например, товары в пути на соответствующих счетах бухгалтерского учета могут оставаться только те суммы по которым имеется надлежащие документально подтверждение, например расчетные документы поставщиков, платежные поручения, сохраненные расписки.

При проведении инвентаризации составляются отдельные описи по товарно-материальным ценностям, находящимся в пути, отгруженным, но не оплаченным покупателями в срок, а также находящимся на складах других организаций.

Инвентаризация малоценных и быстроизнашивающихся предметов находящихся в эксплуатации осуществляется по местам их нахождения, а также материально-ответственным лицам, на хранении у которых они находятся. При этом процедура проведения инвентаризации будет заключаться в проведении осмотра каждого из предметов, а инвентаризационных описях все малоценные и быстроизнашивающиеся предметы будут заноситься по наименования, в соответствии с номенклатурой, принятой в бухгалтерском учете, допускается составление групповых инвентаризационных описей с указанием материально ответственных за эти предметы лиц.

Для обобщения информации о наличии и движении сырья, материалов, топлива, запасных частей, инвентаря и хозяйственных принадлежностей, тары и т.п. ценностей организации (в том числе находящихся в пути и переработке) в бухгалтерском учете используется счет 10 «Материалы».

На все материалы, которые поступают на склад предприятия от сторонних организаций составляется приходный ордер по форме М-4. При внутреннем перемещении материалов (с одного склада или цеха на другой, в пределах одной организации) оформляются накладные на внутреннее перемещение по форме М-11.

Отпуск материалов в производство оформляется на основании лимитно-заборной карты по форме М-8, которая составляется в двух экземплярах на один или несколько наименований материалов. Отпуск материалов сторонней организации оформляется накладной по форме ТОРГ-12. Для каждого номенклатурного номера материала должна быть открыта карточка складского учета по форме М-12. А по окончании месяца остатки согласно карточке переносят в ведомость остатков материалов на складе по форме М-14.

Только на основании перечисленных форм первичной документации по учету материалов могут происходить какие-либо операции по поступлению, перемещению или выбытию материалов.

Цель инвентаризации материалов заключается в первую очередь, в проверке соответствия данных бухгалтерского учета по соответствующим субсчетам реальным остаткам материалов в организации.

При проведении инвентаризации материалов членами комиссии заносятся в опись сведения, по каждому отдельному наименованию материала с указанием вида, группы, количества и других необходимых данных на каждый из объектов проверяемых ценностей. Как правило, инвентаризация материалов должна проводиться в порядке расположения ценностей в помещении.

Если хранение материалов осуществляется в разных изолированных помещениях, но у одного материально ответственного лица, инвентаризацию следует проводить последовательно по местам хранения. После окончания проверки вход в помещение не допускается путем опломбирования помещения, и комиссия переходит для работы в следующее помещение.

Проведение инвентаризации материалов может происходить только в присутствии материально-ответственного лица, например заведующего складом или кладовщика. Только в его присутствии члены комиссии проверяют фактическое наличие ценностей путем взвешивания или путем пересчета. Не допускается вносить в описи данные об остатках ценностей со слов материально-ответственных лиц или по данным учета без проверки их фактического наличия.

Если из-за особенностей вида деятельности предприятия в ходе проведения проверки, материалы продолжают поступать, материально ответственные лица могут осуществлять их прием в обычном порядке, однако только в присутствии членов инвентаризационной комиссии. Такие ценности приходят по реестру или товарному отчету после инвентаризации, сведения о них заносятся в отдельную опись под наименованием «Товарно-материальные ценности, поступившие во время инвентаризации» в которой указывается дата поступления, наименование поставщика, дата и номер приходного документа, наименование товара, количество, цена и сумма. Одновременно на приходном документе за подписью председателя инвентаризационной комиссии (или по его поручению члена комиссии) делается отметка «после инвентаризации» со ссылкой на дату описи, в которую записаны эти ценности.

Если планируется, что процесс проведения инвентаризации займет длительный срок, а прекращение процесса отпуска материалов на сторону или внутреннего перемещения невозможно, то допустимо с письменного разрешения руководителя организации и главного бухгалтера, в ходе проведения проверки осуществление материально-ответственными лицами в присутствии членов инвентаризационной комиссии отпуска ценностей. Эти ценности заносятся в отдельную опись под наименованием «Товарно-материальные ценности, отпущенные во время инвентаризации». Оформляется данная опись по аналогии с документами на поступившие

товарно-материальные ценности во время инвентаризации. В расходных документах делается отметка за подписью председателя инвентаризационной комиссии или по его поручению члена комиссии.

Возможно, что в ходе проведения инвентаризации будет выявлено наличие материалов ценностей отгруженных, но не оплаченных в срок покупателями, причем данные ценности на момент проверки находятся на складах других организаций, тогда их инвентаризация будет заключаться в проверке обоснованности числящихся сумм на соответствующих счетах бухгалтерского учета.

На счетах учета товарно-материальных ценностей, не находящихся в момент проведения инвентаризации в подотчете у материально-ответственных лиц могут оставаться только суммы, подтвержденные надлежаще оформленными документами:

- по находящимся в пути - расчетными документами поставщиков или другими их заменяющими документами;

- по отгруженным - копиями предъявленных покупателям документов (платежных поручений, векселей и т.д.);

- по просроченным оплатой документам - с обязательным подтверждением учреждением банка;

- по находящимся на складах сторонних организаций - сохранными расписками, переоформленными на дату, близкую к дате проведения инвентаризации.

Предварительно должна быть произведена сверка этих счетов с другими корреспондирующими счетами. Описи составляются отдельно по каждому из видов товарно-материальных ценностей, находящиеся в пути, отгруженные, не оплаченные в срок покупателями и находящиеся на складах других организаций.

Все малоценные и быстроизнашивающиеся предметы, находящиеся в эксплуатации, инвентаризируются по местам их нахождения и материально-ответственным лицам, на хранении у которых они находятся. Инвентаризация проводится путем осмотра каждого предмета. В описи малоценные и быстроизнашивающиеся предметы заносятся по наименованиям в соответствии с номенклатурой, принятой в бухгалтерском учете. Предметы спецодежды, столового белья, отправленные в стирку и ремонт, должны записываться в инвентаризационную опись на основании ведомостей-накладных или квитанций организаций, осуществляющих эти услуги.

Малоценные и быстроизнашивающиеся предметы, пришедшие в негодность и не списанные, в инвентаризационную опись не включаются, а составляется акт с указанием времени эксплуатации, причин негодности, возможности использования этих предметов в хозяйственных целях.

По окончании этапа подсчета, взвешивания, измерения и т.д. и сверки полученных данных с остатками на счетах бухгалтерского учета может быть выявлен как излишек, так и недостаток материалов.

Если в ходе проверки выявлен излишек товаров, необходимо установить причины возникновения такого излишка, а также выявить виновных лиц. В бухгалтерском учете делается следующая запись:

Дебет 10 «Материалы» Кредит 91 «Прочие доходы и расходы» субсчет «Прочие доходы» - приняты на учет материалы, признанные по итогам инвентаризации излишками.

Оприходование таких излишков осуществляется по рыночной стоимости, несмотря на учетную оценку материалов в бухгалтерской документации.

Как правило, основной причиной выявления такого излишка являются ошибки, совершенные при приемке, отпуске или же в процессе ранее проводимых контрольных и мероприятий, т.е. в следствии человеческого фактора.

Если рассматривать случаи выявления недостачи материалов, то она может быть допустимой, в пределах естественной убыли, и недопустимой виной которой является, как

правило, недобросовестность работников. Ответственные за недостачу материалов лица, также как и в случае с основными средствами могут не найдены.

Под естественной убылью, как правило, понимают потерю, образовавшуюся в ходе изменения различных физико-химических свойств материала. Для целей налогового учета потери в пределах норм естественной убыли, законодательно установленных, включаются в состав материальных расходов. В том случае если нормы естественной убыли по конкретному материалу законодательно не утверждены, то потери от их недостачи и порчи не могут быть учтены в составе расходов, уменьшающих налогооблагаемую базу по налогу на прибыль. Образовавшаяся в этом случае недостача, считается сверхнормативной.

Суммы недостач и потерь от порчи материалов, выявленных в ходе проведения инвентаризации, списывается со счета 10«Материалы» по фактической себестоимости.

Если обнаруженная недостача материалов, выявленная в ходе проведения инвентаризации находится в пределах норм естественной убыли в бухгалтерском учете делаются следующие записи:

Дебет **94**«Недостачи и потери от порчи ценностей» Кредит **10**«Материалы» - отражена стоимость недостающих материалов;

Дебет **20**«Основное производство», **23**«Вспомогательные производства», **25**«Общепроизводственные расходы», **26**«Общехозяйственные расходы», **44**«Расходы на продажу» - Кредит **94**«Недостачи и потери от порчи ценностей»;

Дебет **94**«Недостачи и потери от порчи ценностей» - Кредит **91**«Прочие доходы и расходы», субсчет «Прочие расходы».

Если выявлено превышение норм естественной убыли, а виновные лица не установлены, в бухгалтерском учете делаются следующие записи:

Дебет **94**«Недостачи и потери от порчи ценностей» Кредит **10**«Материалы» - отражена стоимость недостающих материалов;

Дебет **94**«Недостачи и потери от порчи ценностей» - Кредит **68** субсчет «НДС» - отображена сумма НДС;

Дебет **91**«Прочие доходы и расходы» субсчет «Прочие расходы» Кредит **94**«Недостачи и потери от порчи ценностей» - сумма недостачи отражена в составе прочих расходов.

Если виновное лицо найдено, и списание недостач будет производиться за его счет, в бухгалтерском учете делают следующие проводки:

Дебет **94**«Недостачи и потери от порчи ценностей» - Кредит **10**«Материалы» - списание стоимости недостающих материалов;

Дебет **73** субсчет «Расчеты по возмещению материального ущерба»- Кредит **94**«Недостачи и потери от порчи ценностей» - возмещение выявленной недостачи за счет виновного лица.

Если по итогам проведенной инвентаризации материалов, будут выявлены материально-производственные запасы, полученные в результате демонтажа или разборке основных средств, выводимых из эксплуатации их стоимость, согласно НК РФ будет включена во внереализационные доходы. Если в дальнейшем предполагается использование данных материально-производственных запасов в производстве, их стоимость будет определяться как сумма налога, исчисленная с дохода, и относиться в целях исчисления налога на прибыль к материальным расходам.

В том случае, если будет принято решение о продаже таких материально-производственных запасов, использовать такие правила будет нельзя. В этом случае необходимо руководствоваться ст. 268 НК РФ.

Неотъемлемой частью материально-производственных запасов является готовая продукция и товары.

Для обобщения информации о наличии и движении товарно-материальных ценностей, приобретенных в качестве товаров для продажи, в бухгалтерском учете используется **счет 41** «Товары». Данный счет используется в основном организациями, осуществляющими торговую деятельность, а также организациями, оказывающими услуги общественного питания.

Товары, принятые на ответственное хранение, учитываются на забалансовом **счете 002** «Товарно-материальные ценности, принятые на ответственное хранение». Товары, принятые на комиссию, учитываются на забалансовом **счете 004** «Товары, принятые на комиссию».

Перед началом проведения инвентаризации товара, членами инвентаризационной комиссии производится опечатывание всех помещений, где хранится товар.

Если на момент проведения инвентаризации существует возможность приостановить операции по приему и выбытию товара, без нанесения ущерба торговому предприятию, то необходимо это сделать. Если же такая возможность отсутствует - допускается осуществление приема и реализации товара в обычном для предприятия режиме, при условии присутствия материально ответственного лица и членов комиссии, а также при условии наличия приказа руководителя.

В ходе инвентаризации товаров, необходимо, во-первых, сличить их количество в натуре с данными аналитического и синтетического учета по **счету 41** «Товары» и забалансовых счетов, а во-вторых, - подтвердить правильность оценки товаров. Также как и при проведении инвентаризации основных средств и материалов фактическое наличие товаров определяют путем пересчета, взвешивания, обмера и т.д. Руководство торговой организации, в целях получения верных сведений по количественной и стоимостной оценке товаров обеспечивает членов инвентаризационной комиссии технически исправными весовыми приборами и инструментами, мерной тарой, и т.д.

К некоторым группам инвентаризируемых товаров допустимо применение упрощенных способов проведения проверки, например для товаров в неповрежденной упаковке.

Инвентаризация товаров, по своей сути ничем не отличается от инвентаризации материалов. Она также может проводиться и по местам хранения и по материально-ответственным лицам.

В ходе проведения инвентаризации товаров, необходимо использовать нормативные акты, отражающие особенности сферы торговли.

В процессе проведения инвентаризации составляется инвентаризационная опись фактического наличия ценностей по форме ИНВ-3, которая применяется для отражения данных фактического наличия товарно-материальных ценностей (производственные запасы, готовая продукция, товары, прочие запасы и др.) в местах хранения и на всех этапах их движения в организации. Инвентаризационная опись составляется в двух экземплярах и подписывается ответственными лицами комиссии на основании пересчета, взвешивания, перемеривания товарно-материальных ценностей отдельно по каждому месту нахождения и материально ответственному лицу или группе лиц, на ответственном хранении которых находятся ценности.

Один экземпляр передается в бухгалтерию для составления сличительной ведомости, второй - остается у материально ответственного лица.

Если в ходе инвентаризации выявлена недостача и виновное лицо не найдено, делаются следующие записи:

Дебет **94** «Недостачи и потери от порчи ценностей» - Кредит **41** «Товары» - отражена стоимость недостающего товара;

Дебет **94** «Недостачи и потери от порчи ценностей» Кредит **68** субсчет «НДС» - восстановлена сумма НДС ;

Дебет **91** субсчет «Прочие расходы»- Кредит **94**«Недостачи и потери от порчи ценностей» - сумма недостачи отражена в составе прочих расходов.

Если виновное лицо найдено, и списание недостач будет производиться за его счет в учете делают следующие проводки:

Дебет **94**«Недостачи и потери от порчи ценностей» - Кредит **41**«Товары» - списание стоимости недостающих товаров;

Дебет **73** субсчет «Расчеты по возмещению материального ущерба» Кредит **94**«Недостачи и потери от порчи ценностей» - возмещение выявленной недостачи за счет виновного лица.

В том случае, если организация, на основании заключаемых договоров, отгружает товары только после оплаты, тогда отгруженные товары отображаются на **счете 45**«Товары отгруженные». Целью проведения инвентаризации таких товаров будет являться подтверждение обоснованности сумм отраженных по дебету **счета 45** по каждому покупателю.

На практике, при проведении инвентаризации товаров, работникам предприятия, осуществляющим инвентаризацию нередко приходится сталкиваться с таким понятием, как «пересортица».

Под пересортицей следует понимать выявление излишков одного сорта товаров и недостачу другого, с одним и тем же наименованием.

Как правило, причинами возникновения пересортицы является человеческий фактор вследствие пренебрежения материально-ответственными лицами своими должностными обязанностями, или же недостаточная степень контроля за движением товаров, нарушение ответственными лицами правил приема и хранения товаров, и т.д.

Действующим на сегодняшний момент законодательством, ни налоговым, ни бухгалтерским определения такого понятия, как «наименование», не предоставлено. Вследствие чего при проведении зачета выявленного излишка одного сорта товара в счет погашения другого, с одним и тем же наименованием возникает ряд затруднений. Минфином Российской Федерации рекомендовано для обеспечения достоверности, сопоставимости и автоматизированной обработки информации и продукции в таких сферах деятельности, как стандартизация, статистика, экономика и другие, использовать Общероссийский классификатор продукции (ОКП). При этом, использовать Классификатор рекомендуется для решения задач каталогизации продукции, включая разработку каталогов и систематизацию в них продукции по важнейшим технико-экономическим признакам; при сертификации продукции в соответствии с группами однородной продукции, построенными на основе группировок ОКП; для статистического анализа производства, реализации и использования продукции на макроэкономическом, региональном и отраслевом уровнях; для структуризации промышленно-экономической информации по видам выпускаемой предприятиями продукции с целью проведения маркетинговых исследований и осуществления снабженческо-сбытовых операций.

В соответствии с **Методическими указаниями** по инвентаризации активов и финансовых обязательств допускается проведение зачета излишков и недостач, образовавшихся в результате пересортицы, при соблюдении следующих условий:

- излишек и недостача товаров в результате пересортицы относятся к одному и тому же проверяемому периоду;
- образовались у одного проверяемого лица;
- у товаров одно и то же наименование и тождественное количество.

Если стоимость недостающих товаров превышает стоимость товаров, выявленных в качестве излишка, при проведении зачета - разница в стоимости относится на виновных лиц. Если же виновные лица установить невозможно, возникшую суммовую разницу следует рассматривать как недостачу сверх норм убыли и списать за счет прибыли или

резервных фондов. При этом в протоколах инвентаризационной комиссии должны быть даны исчерпывающие объяснения причин отсутствия виновных лиц.

Взаимный зачет излишков и недостач в результате пересортицы может быть допущен только в виде исключения. Результатом проведения такого зачета может быть, как превышение стоимости недостающих ценностей над стоимостью ценностей, выявленных в качестве излишка (в этом случае к тому наименованию ценностей, по которому установлена недостача необходимо применит законодательно установленные нормы естественной убыли), так и превышение стоимости, выявленных в качестве излишка ценностей над стоимостью ценностей выявленных в качестве недостачи.

В том случае, если по итогам проведенного зачета недостач излишками по выявленной по итогам инвентаризации пересортице, при использовании норм естественной убыли, законодательно утвержденных, все же будет выявлена недостача, согласно **Методическим указаниям** по инвентаризации активов и обязательств, регулирование выявленных при инвентаризации расхождений фактического наличия ценностей и данных бухгалтерского учета представляются на рассмотрение руководителю организации, принимается решение об источниках покрытия таких убытков. Покрытие убытков может осуществляться за счет возмещения сумм выявленной недостачи, установленных в соответствии действующим законодательстве, виновными лицами.

В случае отсутствия виновных лиц сумма выявленной недостачи следует рассматривать как недостачу сверх норм естественной убыли и относить в дебет **счета 91** «Прочие доходы и расходы», субсчет «Прочие расходы».

Если же стоимость ценностей, выявленных по результатам в качестве излишка, превышает стоимость аналогичных ценностей, выявленных в качестве недостачи, образовавшуюся в ходе проведения зачета разницу отображают по кредиту **счета 91** «Прочие доходы и расходы», субсчет «Прочие доходы».

Нельзя проводить зачет совершенно разных товаров при выявлении по итогам проведенной инвентаризации излишка одного вида и недостачи другого.

Материально ответственное лицо обязано предоставить подробный отчет о допущенной им пересортицы, выявленной по итогам проведенной инвентаризации.

Под готовой продукцией следует понимать изделия, прошедшие все стадии производственного процесса, выдержавшие все необходимые испытания и соответствующие действующим стандартам и требованиям.

Для обобщения информации о наличии и движении готовой продукции используется **счет 43** «Готовая продукция». Этот счет используется организациями, осуществляющими промышленную, сельскохозяйственную и иную производственную деятельность. Аналитический учет по **счету 43** «Готовая продукция» ведется по местам хранения и отдельным видам готовой продукции.

Инвентаризация готовой продукции осуществляется по тем же правилам, что и инвентаризация материалов и товаров, т.е. на настоящий момент инвентаризация готовой продукции предприятия является частью инвентаризации материально-производственных запасов, каких-либо отдельных инструкции или положений по данному вопросу не существует.

Инвентаризацию готовой продукции следует проводить по местам хранения, это могут быть помещения складов, торговые помещения (если объем производства невелик и продукция хранится на местах ее реализации), и т.д.

Фактическое наличие готовой продукции на складе организации определяется инвентаризационной комиссией путем ее пересчета, взвешивания и т.д. Упрощенные правила проведения проверки могут применяться к партии готовой продукции, хранящейся в неповрежденной упаковке. Не допускается указание сведений о готовой продукции членами инвентаризационной комиссии со слов материально ответственных

лиц, без проведения мероприятий по проверке фактического наличия готовой продукции по местам хранения.

Допускается осуществление операций по приему или выбытию готовой продукции в момент проведения инвентаризации, в присутствии материально ответственного лица и членов инвентаризационной комиссии, при условии наличия приказа руководителя предприятия.

По результатам проведенной инвентаризации может быть выявлен как излишек готовой продукции, так и ее недостача.

По результатам инвентаризации готовой продукции составляются следующие бухгалтерские проводки:

Дебет **43**«Готовая продукция» - Кредит **91**«Прочие доходы и расходы» субсчет «Прочие доходы» - принята на учет готовая продукция, признанная по итогам инвентаризации излишком.

Если в ходе инвентаризации выявлена недостача готовой продукции и виновное лицо не найдено, делаются следующие записи:

Дебет **94**«Недостачи и потери от порчи ценностей» - **43**«Готовая продукция» - отражена стоимость недостающей готовой продукции;

Дебет **91** субсчет «Прочие расходы» - Кредит **94**«Недостачи и потери от порчи ценностей» - сумма недостачи отражена в составе прочих расходов.

Если виновное лицо найдено, и списание выявленной недостачи будет производиться за его счет, в учете делают следующие проводки:

Дебет **94**«Недостачи и потери от порчи ценностей» - Кредит **43**«Готовая продукция» - списание стоимости недостающей готовой продукции;

Дебет **73** субсчет «Расчеты по возмещению материального ущерба» - Кредит **94**«Недостачи и потери от порчи ценностей» - возмещение выявленной недостачи за счет виновного лица.

**Ход занятия:**

**Задача 1.** Проставьте бухгалтерские записи, указанные в таблице.

Таблица 3 – Журнал учета хозяйственных операций

Хозяйственная операция	Дебет	Кредит
Отражена недостача		
- сырья для производства		
-запасных частей		
-гсм		
-строительных материалов		
Сумма недостачи отнесена на затраты производства в пределах норм естественной убыли		
- сырья для производства		
-запасных частей		
-гсм		
-строительных материалов		
Сумма недостачи отнесена на виновное лицо		
Запасные части были оприходованы от мол в возмещении материального ущерба		
Недостача ГСМ отнесены на прочие расходы		

**Задача 2.**

Заполните акт инвентаризации № 5 от 12.03.ХХ г. Инвентаризация проводилась на основании приказа № 6 от 11.03. ХХ г. Проверка с 12.03. ХХ г. по 15.03. ХХ г. на складе запасных частей ООО «Агро». Проверка проводилась в присутствии мол кладовщика Шукиной А.С.Проверка проводилась председателем Головлевой К.Ю.(зав. складом), членами комиссии Федоровым С.Д.(бухгалтером) и Петровым У.О. (менеджером). Все



проверяемые ценности находились в собственности ООО. Перед началом проверки мол дало расписку. По результатам проверки было выявлено

1. Замки крепления, 19 шт., стоимостью 1300 руб. за штуку, номенклатурный номер 980, инвентарный номер 1890X, паспорта 1890X, по данным учета числится 19 шт.

2. Баллоны конденсационные пневматической системы тормозов, 21 шт., стоимостью 2800 руб., за штуку, номенклатурный номер 890, инвентарный номер 1680X, паспорта 1680X, по данным учета числится 10 шт.

3. Влагоотделители пневматической системы тормозов, 26 шт., стоимостью 900 руб. за штуку, номенклатурный номер 320, инвентарный номер 7965X, паспорта 7965X, по данным учета числится 30 шт.

4. Головки соединительные пневматической системы тормозов, 12 шт., стоимостью 320 руб. за штуку, номенклатурный номер 410, инвентарный номер 8751X, паспорта 8751X, по данным учета числится 18 шт.

5. Датчики пневматической системы тормозов. 10 шт. стоимостью 410 руб. за штуку, номенклатурный номер 419, инвентарный номер 8759X, паспорта 8759X, по данным учета числится 19 шт.

6. Краны управления тормозами прицепа пневматической системы тормозов, 16 шт. стоимостью 610 руб. за штуку, номенклатурный номер 520, инвентарный номер 1001X, паспорта 1001X, по данным учета числится 9 шт.

#### **Выполнение работы:**

1. Внимательно прочтите задания 1 и проставьте бухгалтерские записи, основываясь на учебных материалах, Плате счетов бухгалтерского учета финансово-хозяйственной деятельности организаций. Утвержден приказом Минфина РФ № 94н от 31 октября 2000 г. и Инструкции по применению Плана счетов бухгалтерского учета финансово-хозяйственной деятельности организаций. Утверждена приказом Минфина РФ № 94н от 31 октября 2000 г. 2. Прочтите задание 2

3. Подготовьте чистый бланк ф.ИНВ-3

4. Заполните акт инвентаризации основных средств, внося в них исходные данные, основываясь на учебных материалах и Приказа Минфина РФ от 13.06.1995 N 49 "Об утверждении Методических указаний по инвентаризации активов и финансовых обязательств"

### **Практическое занятие**

#### **Тема 3.4. Инвентаризация финансовых обязательств и расчетов**

**Цель работы:** закрепление теоретических знаний, приобретение практических умений и навыков по инвентаризации финансовых обязательств и расчетов

Инвентаризация расчетов с дебиторами и кредиторами в первую очередь заключается в проверке обоснованности сумм, числящихся на счетах бухгалтерского учета.

Как правило, инвентаризация расчетов проводится по окончании календарного года, перед составлением годовой отчетности.

В ходе проведения инвентаризации необходимо установить общий размер дебиторской и кредиторской задолженности. При этом необходимо выявить задолженность подтвержденную дебиторами, не подтвержденную (выявить причины расхождений), а также с истекшим сроком исковой давности. По отношению к кредиторской задолженности необходимо также выявить основание задолженности, дату возникновения обязательства, а также сроки погашения задолженности, установленные договорами или иными соглашениями.

При проведении инвентаризации расчетов с различными дебиторами и кредиторами можно выделить следующие направления проверки:

- инвентаризация расчетов с поставщиками;
- инвентаризация расчетов с покупателями и заказчиками;

- инвентаризация расчетов с бюджетом и внебюджетными фондами;
- инвентаризация расчетов с персоналом организации и подотчетных сумм.

При проведении налоговой инвентаризации расчетов с банками, различного рода кредитными учреждениями, с бюджетом, покупателями, поставщиками, подотчетными лицами в первую очередь заключается в проверки обоснованности сумм, числящихся на счетах бухгалтерского учета.

При проведении инвентаризации необходимо, во-первых, установить правильность осуществления расчетов с банками, налоговыми органами, во-вторых, проверить правильность и обоснованность числящейся по данным бухгалтерского учета суммы задолженности по выявленным недостаткам и хищениям, и в-третьих необходимо произвести проверку правильности и обоснованности сумм дебиторской и кредиторской задолженностей.

Для осуществления своей хозяйственной деятельности организации приходится приобретать различные товары, материалы, услуги у других организаций - поставщиков. Для обобщения информации о расчетах с поставщиками и подрядчиками в бухгалтерском учете используется **счет 60** «Расчеты с поставщиками и подрядчиками». На этом счете отображаются данные о расчете с поставщиками за:

- полученные товарно-материальные ценности, выполненные работы, потребленные услуги;
- излишки товарно-материальных ценностей, выявленные при приемке;
- транспортные услуги;
- товарно-материальные ценности, работы или услуги на которые не поступили расчетные документы от поставщиков.

Все операции, связанные с расчетами за приобретенные материальные ценности, принятые работы или потребленные услуги, отражаются на **счете 60** «Расчеты с поставщиками и подрядчиками» независимо от времени оплаты.

Аналитический учет по **счету 60** «Расчеты с поставщиками и подрядчиками» ведется по каждому предъявленному счету, а расчетов в порядке плановых платежей - по каждому поставщику и подрядчику. При этом построение аналитического учета должно обеспечить возможность получения необходимых данных по: поставщикам по акцептованным и другим расчетным документам, срок оплаты которых не наступил; поставщикам по не оплаченным в срок расчетным документам; поставщикам по неотфактурованным поставкам; авансам выданным; поставщикам по выданным векселям, срок оплаты которых не наступил; поставщикам по просроченным оплатой векселям; поставщикам по полученному коммерческому кредиту и др.

Учет расчетов с поставщиками и подрядчиками в рамках группы взаимосвязанных организаций, о деятельности которой составляется сводная бухгалтерская отчетность, ведется на **счете 60** «Расчеты с поставщиками и подрядчиками» обособленно.

Расчеты с поставщиками могут осуществляться как в безналичной форме - через расчетный счет, так и наличными, как правило, через кассу организации. При осуществлении таких расчетов может возникать как дебиторская, так и кредиторская задолженность.

При учете расчетов с поставщиками в первую очередь необходимо обеспечить:

- правильность оформления договоров с поставщиками, соответствие условий договора по срокам поставки, количеству, стоимости и иных условий фактической ситуации;
- соответствие расчетов, в независимости от формы (которая может быть как денежной, так и неденежной) с поставщиками действующему законодательству Российской Федерации;
- правильность отражения операции в бухгалтерском учете, соответствие этих данных полученной первичной документации;

- обеспечение своевременного погашения образовавшейся дебиторской или кредиторской задолженности;
- своевременное списание просроченных задолженностей.

Главной задачей проведения инвентаризации является установление инвентаризационной комиссией путем документальной проверки правильности и обоснованности числящихся в бухгалтерском учете сумм дебиторской и кредиторской задолженности, включая дебиторскую и кредиторскую задолженность по которым истекли сроки исковой давности.

При проведении инвентаризации расчетов с поставщиками составляются акты сверки, которые предназначаются для анализа состояния расчетов, выявления задолженностей, переплат и источников их формирования. Данные акты составляются по каждому контрагенту, причем они могут быть сформированы, как по всем заключенным с поставщиком договорам, так и по каждому договору отдельно, за проверяемый период. В акте также содержатся данные о состоянии расчетов на начало периода, обороты за период - отдельно возникновение задолженности и отдельно погашение, а также задолженность на конец периода формирования акта сверки. Данный акт подписывается представителями обеих организации, заверяется печатями и включает в себя сведения о состоянии проверяемых расчетов у поставщика. В случае выявления расхождений с данными поставщика, необходимо выявить причины расхождений и внести необходимые исправления. Сальдо на конец периода должно совпадать с данными поставщика.

Необходимо также провести проверку по следующим видам расчетов:

- в ситуациях когда товары были оплачены, расчетные документы по ним поступили, но сами они еще не доставлены поставщиком, т.е. находятся в пути;
- в ситуациях, когда на полученные товары услуги не поступили платежно-расчетные документы - неотфактурованные поставки.

В ходе проведения проверки расчетов с поставщиками по товарам в пути, необходимо выявить их количество и стоимость, полученные результаты необходимо занести в «Акт инвентаризации товарно-материальных ценностей, находящихся в пути» (**форма ИНВ-6**).

При инвентаризации расчетов с поставщиками по неотфактурованным товарам следует помнить, что такие поставки принимаются к бухгалтерскому учету по цене, указанной в договоре, при этом предполагается последующее уточнение себестоимости.

В независимости от момента получения платежно-расчетных документов поступившие товарно-материальные ценности должны быть оприходованы при проведении инвентаризации расчетов количество и стоимость данных ценностей определяется на основании «Акта о приемке материалов» по **форме № М-7**, «Акта о приемке товара, поступившего без счета поставщика» по **форме ТОРГ-4**.

В соответствии с **Инструкцией** по применению Плана счетов бухгалтерский учет таких операции может происходить в обычном порядке, т.е.:

- Дебет **10**«Материалы», **41**«Товары» - Кредит **60**«Расчеты с поставщиками и подрядчиками» - отражена задолженность перед поставщиком за поступившие материалы, товары.

- Либо с использованием **счета 15**«Заготовление и приобретение материальных ценностей» и **16**«Отклонение в стоимости материальных ценностей». Однако использование предприятиями этого метода учета на практике встречается не часто.

Если необходимо откорректировать стоимость поступивших неотфактурованных товарно-материальных ценностей при получении платежно-расчетных документов, необходимо в бухгалтерском учете необходимо сделать следующие записи:

Дебет **10**«Материалы» субсчет в зависимости от вида материала Кредит **10**«Материалы» субсчет «Неотфактурованные материалы» - отражена стоимость

неотфактурованных материалов после получения платежно-расчетных документов от поставщика;

Сумма задолженности перед поставщиком корректируется одной из следующих проводок:

Дебет **10**«Материалы», субсчет «Неотфактурованные материалы» - Кредит **60**«Расчеты с поставщиками и подрядчиками»;

Дебет **60**«Расчеты с поставщиками и подрядчиками» - Кредит **10**«Материалы», субсчет «Неотфактурованные материалы».

Если при проведении инвентаризации была выявлена кредиторская задолженность с истекшим сроком исковой давности в бухгалтерском учете необходимо сделать следующую проводку:

Дебет **60**«Расчеты с поставщиками и подрядчиками» - Кредит **99**«Прибыли и убытки».

Все полученные результаты при проведении инвентаризации расчетов с поставщиками и подрядчиками заносятся в «Акт инвентаризации расчетов с покупателями, поставщиками и прочими дебиторами и кредиторами» по **форме ИНВ-17**.

Для обобщения информации о расчетах с покупателями и заказчиками используют **счет 62**«Расчеты с покупателями и заказчиками» или **счет 76**«Расчеты с различными дебиторами и кредиторами». Аналитический учет ведется по каждому предъявленному покупателем (заказчиком) счету.

Аналитический учет должен быть построен таким образом, что бы обеспечивать возможность получения следующих данных по: покупателям и заказчикам по расчетным документам, срок оплаты которых не наступил; покупателям и заказчикам по не оплаченным в срок расчетным документам; авансам полученным; вексялям, срок поступления денежных средств по которым не наступил; вексялям, дисконтированным (учтенным) в банках; вексялям, по которым денежные средства не поступили в срок.

Учет расчетов с покупателями и заказчиками в рамках группы взаимосвязанных организаций, о деятельности которой составляется сводная бухгалтерская отчетность, ведется на **счете 62**«Расчеты с покупателями и заказчиками» обособленно.

Инвентаризация расчетов с покупателями и заказчиками заключается в первую очередь в проверки правильности и обоснованности сумм задолженности по оплате или переплате (предоплате) за отгруженные товары, оказанные услуги, отраженных на **счетах 62**«Расчеты с покупателями» или **76**«Расчеты с различными дебиторами и кредиторами».

В первую очередь, при проведении инвентаризации расчетов с покупателями и заказчиками необходимо обратить внимание на наличие сумм дебиторской задолженности, особенно на те суммы, по которым истек срок исковой давности.

Дебиторская задолженность, по которой срок исковой давности истек, другие долги, нереальные для взыскания, списываются по каждому обязательству на основании данных проведенной инвентаризации, письменного обоснования и приказа (распоряжения) руководителя организации и относятся соответственно на счет средств резерва сомнительных долгов либо на финансовые результаты деятельности предприятия.

Если в соответствии с учетной политикой предприятия резерв для списания сомнительных долгов предусмотрен, то, в случае списания дебиторской задолженности с истекшим сроком исковой давности в бухгалтерском учете необходимо сделать следующую запись:

Дебет **63**«Резервы по сомнительным долгам» - Кредит **62**«Расчеты с покупателями и заказчиками» или **счет 76**«Расчеты с различными дебиторами и кредиторами» - списаны долги покупателей и заказчиков за счет резервов по сомнительным долгам.

В случае отсутствия такого резерва, или его нехватки для покрытия задолженности - дебиторская задолженность относиться непосредственно на финансовый результат.

Для целей налогообложения убытки полученные предприятием от списания дебиторской задолженности включаются во внереализационные доходы.

Все полученные результаты при проведении инвентаризации расчетов с покупателями и заказчиками также заносятся в «Акт инвентаризации расчетов с покупателями, поставщиками и прочими дебиторами и кредиторами» по **форме ИНВ-17**.

Для обобщения информации о расчетах с бюджетами по налогам и сборам уплачиваемым организацией, и налогам с работниками этой организации используют **счет 68** «Расчет по налогам и сборам». Аналитический учет по **счету 68** «Расчеты по налогам и сборам» ведется по видам налогов.

Для обобщения информации о расчетах по социальному страхованию, пенсионному обеспечению и обязательному медицинскому страхованию работников организации используют **счет 69** «Расчеты по социальному страхованию и обеспечению».

При наличии у организации расчетов по другим видам социального страхования и обеспечения к **счету 69** «Расчеты по социальному страхованию и обеспечению» могут открываться дополнительные субсчета.

Главной задачей инвентаризации расчетов с бюджетом и внебюджетными фондами является сверка данных о состоянии расчетов с бюджетом в на счетах бухгалтерского учета организации с данными налоговой инспекции. Для чего необходимо заказать справку о состоянии расчетов.

После того, как из налоговой инспекции получена справка о состоянии расчетов с бюджетом по форме 39-1, необходимо сверить полученные данные с данными на счетах бухгалтерского учета, если существуют расхождения - выявить причины расхождений, оплатить имеющуюся задолженность, если имеется переплата - осуществить возврат данной суммы или зачет, оплатить пени и штрафы.

Все полученные результаты при проведении инвентаризации расчетов с покупателями и заказчиками также заносятся в «Акт инвентаризации расчетов с покупателями, поставщиками и прочими дебиторами и кредиторами» по **форме ИНВ-17**.

Главная задача инвентаризации расчетов с персоналом организации является проверка, обоснованность и документальное подтверждение данных о состоянии расчетов с персоналом организации.

Данные о состоянии расчетов с персоналом организации и подотчетных сумм отражаются на следующих счетах бухгалтерского учета:

**70** «Расчеты с персоналом по оплате труда»;

**71** «Расчеты с подотчетными лицами»;

**73** «Расчеты с персоналом по прочим операциям».

Для обобщения информации о расчетах с работниками организации по оплате труда (по всем видам оплаты труда, премиям, пособиям, пенсиям работающим пенсионерам и другим выплатам), а также по выплате доходов по акциям и другим ценным бумагам данной организации используется **счет 70** «Расчеты с персоналом по оплате труда».

Начисленные, но не выплаченные в установленный срок (из-за неявки получателей) суммы отражаются по дебету **счета 70** «Расчеты с персоналом по оплате труда» и кредиту **счета 76** «Расчеты с разными дебиторами и кредиторами» (субсчет «Расчеты по депонированным суммам»).

Аналитический учет по **счету 70** «Расчеты с персоналом по оплате труда» ведется по каждому работнику организации.

Для обобщения информации о расчетах с работниками по суммам, выданным им под отчет на административно-хозяйственные и прочие расходы, используется **счет 71** «Расчеты с подотчетными лицами».

Подотчетные суммы, не возвращенные работниками в установленные сроки, отражаются по кредиту **счета 71** «Расчеты с подотчетными лицами» и дебету **счета 94** «Недостачи и потери от порчи ценностей». В дальнейшем эти суммы списываются со **счета 94** «Недостачи и потери от порчи ценностей» в дебет **счета 70** «Расчеты с персоналом по оплате труда» (если они могут быть удержаны из оплаты труда работника) или **73** «Расчеты с персоналом по прочим операциям» (когда они не могут быть удержаны из оплаты труда работника).

Аналитический учет по **счету 71** «Расчеты с подотчетными лицами» ведется по каждой сумме, выданной под отчет.

Для обобщения информации о всех видах расчетов с работниками организации, кроме расчетов по оплате труда и расчетов с подотчетными лицами используют **счет 73** «Расчеты с персоналом по прочим операциям».

К **счету 73** «Расчеты с персоналом по прочим операциям» могут быть открыты субсчета:

**73-1** «Расчеты по предоставленным займам»;

**73-2** «Расчеты по возмещению материального ущерба» и др.

На **субсчете 73-1** «Расчеты по предоставленным займам» отражаются расчеты с работниками организации по предоставленным им займам (например, на индивидуальное и кооперативное жилищное строительство, приобретение или строительство садовых домиков и благоустройство садовых участков, обзаведение домашним хозяйством и др.). По дебету **счета 73** «Расчеты с персоналом по прочим операциям» отражается сумма предоставленного работнику организации займа в корреспонденции со **счетом 50** «Касса» или **51** «Расчетные счета».

Аналитический учет по **счету 73** «Расчеты с персоналом по прочим операциям» ведется по каждому работнику организации.

Все полученные результаты при проведении инвентаризации расчетов с покупателями и заказчиками также заносятся в «Акт инвентаризации расчетов с покупателями, поставщиками и прочими дебиторами и кредиторами» по **форме ИНВ-17**.

Определения понятия «незавершенное производство» представлены в НК РФ и в положении по ведению бухгалтерского учета и отчетности в РФ.

В соответствии со **ст. 319** НК РФ под незавершенным производством понимается продукция (работы, услуги) частичной готовности, то есть не прошедшая всех операций обработки (изготовления), предусмотренных технологическим процессом.

Согласно **п. 63** положения по ведению бухгалтерского учета и бухгалтерской отчетности в Российской Федерации, утвержденного **приказом № 34** Минфина РФ от 29 июля 1998 г. под незавершенной продукцией понимается продукция (работы), не прошедшая всех стадий (фаз, переделов), предусмотренных технологическим процессом, а также изделия неукomплектованные, не прошедшие испытания и технической приемки.

В соответствии с **НК РФ**, в незавершенное производство включаются законченные, но не принятые заказчиком работы и услуги, остатки невыполненных заказов производств и остатки полуфабрикатов собственного производства. Материалы и полуфабрикаты, находящиеся в производстве, относятся к незавершенному производству при условии, что они уже подверглись обработке.

Оценка остатков незавершенного производства на конец текущего месяца производится налогоплательщиком на основании данных первичных учетных документов о движении и об остатках (в количественном выражении) сырья и материалов, готовой продукции по цехам (производствам и прочим производственным подразделениям налогоплательщика) и данных налогового учета о сумме осуществленных в текущем месяце прямых расходов. Сумма остатков незавершенного производства на конец текущего месяца включается в состав прямых расходов следующего месяца. При окончании налогового периода сумма остатков незавершенного производства на конец

налогового периода включается в состав прямых расходов следующего налогового периода в порядке и на условиях, предусмотренных **НК РФ**.

Определения для налогового учета расходов будущих периодов не существует. В бухгалтерском же учете к расходам будущих периодов относят расходы, произведенные в данном отчетном периоде, но относящихся к будущим отчетным периодам.

Расходы будущих периодов, в соответствии с **Планом счетов** бухгалтерского учета финансово-хозяйственной деятельности организаций отражаются на **счете 97** «Расходы будущих периодов». На этом счете могут быть отражены расходы, связанные с горно-подготовительными работами; подготовительными к производству работами в связи с их сезонным характером; освоением новых производств, установок и агрегатов; рекультивацией земель и осуществлением иных природоохранных мероприятий; неравномерно производимым в течение года ремонтом основных средств (когда организацией не создается соответствующий резерв или фонд) и др. Метод списания расходов будущих периодов бухгалтер выбирает самостоятельно и устанавливает в учетной политике по бухучету.

Инвентаризация незавершенного производства и расходов будущих периодов осуществляется в первую очередь в соответствии с **методическими указаниями** по инвентаризации активов и финансовых обязательств, утвержденных **приказом № 49** Минфина РФ от 13 июня 1995 г.

Главной задачей инвентаризации незавершенного производства является определение остатков, определения состояния незаконченной продукции, получение данных о количестве и реальной стоимости израсходованных материалов. Как правило, инвентаризация проводится либо ежемесячно, либо ежеквартально.

При инвентаризации незавершенного производства в организациях, занятых промышленным производством, необходимо:

- определить фактическое наличие заделов (деталей, узлов, агрегатов) и не законченных изготовлением и сборкой изделий, находящихся в производстве;
- определить фактическую комплектность незавершенного производства (заделов);
- выявить остаток незавершенного производства по аннулированным заказам, а также по заказам, выполнение которых приостановлено.

В зависимости от специфики и особенностей производства перед началом инвентаризации необходимо сдать на склады все ненужные цехам материалы, покупные детали и полуфабрикаты, а также все детали, узлы и агрегаты, обработка которых на данном этапе закончена.

Проверка заделов незавершенного производства (деталей, узлов, агрегатов) производится путем фактического подсчета, взвешивания, перемеривания.

Описи составляются отдельно по каждому обособленному структурному подразделению (цех, участок, отделение) с указанием наименования заделов, стадии или степени их готовности, количества или объема, а по строительно-монтажным работам - с указанием объема работ: по незаконченным объектам, их очередям, пусковым комплексам, конструктивным элементам и видам работ, расчеты по которым осуществляются после полного их окончания.

Сырье, материалы и покупные полуфабрикаты, находящиеся у рабочих мест, не подвергавшиеся обработке, в опись незавершенного производства не включаются, а инвентаризируются и фиксируются в отдельных описях.

Забракованные детали в описи незавершенного производства не включаются, а по ним составляются отдельные описи.

По незавершенному производству, представляющему собой неоднородную массу или смесь сырья (в соответствующих отраслях промышленности), в описях, а также в сличительных ведомостях приводятся два количественных показателя: количество этой массы или смеси и количество сырья или материалов (по отдельным наименованиям),

входящих в ее состав. Количество сырья или материалов определяется техническими расчетами в порядке, установленном отраслевыми инструкциями по вопросам планирования, учета и калькулирования себестоимости продукции (работ, услуг) организацией в данном отчетном периоде, но относящиеся к следующим отчетным периодам. Для учета таких «длящихся» расходов **Планом счетов** бухгалтерского учета финансово-хозяйственной деятельности, утв. **Приказом** Минфина РФ от 31 октября 2000 г. № 94н, предусмотрен **счет 97** «Расходы будущих периодов»».

По незавершенному капитальному строительству в описях указывается наименование объекта и объем выполненных работ по этому объекту, по каждому отдельному виду работ, конструктивным элементам, оборудованию и т.п.

При этом проверяется:

а) не числится ли в составе незавершенного капитального строительства оборудование, переданное в монтаж, но фактически не начатое монтажом;

б) состояние законсервированных и временно прекращенных строительством объектов.

По этим объектам, в частности, необходимо выявить причины и основание для их консервации.

На законченные строительством объекты, фактически введенные в эксплуатацию полностью или частично, приемка и ввод в действие которых не оформлены надлежащими документами, составляются особые описи. Отдельные описи составляются также на законченные, но по каким-либо причинам не введенным в эксплуатацию объектам. В описях необходимо указать причины задержки оформления сдачи в эксплуатацию указанных объектов.

На прекращенные строительством объекты, а также на проектно-изыскательские работы по неосуществленному строительству составляются описи, в которых приводятся данные о характере выполненных работ и их стоимости с указанием причин прекращения строительства. Для этого должны использоваться соответствующая техническая документация (чертежи, сметы, сметно-финансовые расчеты), акты сдачи работ, этапов, журналы учета выполненных работ на объектах строительства и другая документация.

Инвентаризационная комиссия по документам устанавливает сумму, подлежащую отражению на счете расходов будущих периодов и отнесению на издержки производства и обращения (либо на соответствующие источники средств организации) в течение документально обоснованного срока в соответствии с разработанными в организации расчетами и учетной политикой.

Оценить в количественном и стоимостном выражении остатки незавершенного производства достаточно сложно, иногда это приводит к тому, что в бухгалтерском и налоговом учете эти остатки либо неверно отражаются, либо не отражаются вовсе. Все это может привести к завышению расходов, включаемых в себестоимость готовой продукции, уменьшению суммы активов в балансе и, как следствие, уменьшению финансового результата. Поэтому инвентаризацию незавершенного производства и расходов будущих периодов, рекомендуется проводить ежемесячно, что бы избежать претензий со стороны налоговиков в ходе выездной проверки и проведения налоговой инвентаризации.

На сегодняшний момент ни для целей бухгалтерского, ни для целей налогового учета, как такового определения понятия «финансовые вложения» не существует.

Как правило, для того, что бы отнести тот или иной актив к финансовым вложениям для целей бухгалтерского учета, рекомендуется использование **ПБУ 19/02** «Учет финансовых вложений». В данном ПБУ перечислены три основных условия, одновременное выполнение которых является основанием для принятия к учету того или иного актива в качестве финансового вложения.



Для принятия в бухгалтерском учете активов в качестве финансовых вложений, в соответствии с **ПБУ 19/02** «Учет финансовых вложений», необходимо одновременное выполнение следующих условий:

- наличие надлежаще оформленных документов, подтверждающих существование у организации права на финансовые вложения и на получение денежных средств или других активов, вытекающее из этого права;

- переход к организации финансовых рисков, связанных с финансовыми вложениям;

- способность приносить экономические выгоды в будущем.

К финансовым вложениям организации относятся: государственные и муниципальные ценные бумаги, ценные бумаги других организаций, в том числе долговые ценные бумаги, в которых дата и стоимость погашения определена (облигации, векселя), вклады в уставные (складочные) капиталы других организаций (в том числе дочерних и зависимых хозяйственных обществ), предоставленные другим организациям займы, депозитные вклады в кредитных организациях, дебиторская задолженность, приобретенная на основании уступки права требования, и пр.

В случае наличия у актива материально-вещественной формы, например как у основных средств, материалов, т.д. их отнесение к финансовым вложениям неправомерно.

В целях обеспечения полной и достоверной информации о финансовых вложениях, а также в целях обеспечения контроля за наличием и движением таких активов, в соответствии с **ПБУ 19/02**, организации вправе самостоятельно выбирать единицу бухгалтерского учета.

Порядок принятия, дальнейшего учета и выбытия активов в виде финансовых вложений должен быть подробно рассмотрен в учетной политике предприятия. При необходимости бухгалтерской службой организации разрабатываются различные внутренние инструкции, которые утверждаются приказом руководителя предприятия и являются обязательными для применения.

Аналитический учет финансовых вложений необходимо построить таким образом, что бы обеспечивал всех пользователей бухгалтерской информации в полной мере необходимыми сведениями по каждой единице бухгалтерского учета финансовых вложений.

Инвентаризацию финансовых вложений рекомендуется проводить перед проведением инвентаризацией денежных средств и расчетов на предприятии.

При проведении инвентаризации финансовых вложений, необходимо в первую очередь проверить правомерность отнесения актива к финансовым вложениям, т.е. необходимо проверить наличие всех документов, подтверждающих права организации на данный актив, правильность их оформлений, а также проверить соблюдение всех условий, перечисленных в **ПБУ 19/02**, являющихся обязательными для принятия к учету активов в качестве финансовых вложений.

В ходе проведения инвентаризации финансовых вложений необходимо провести анализ по каждому виду инвентаризируемого финансового вложения (займам, вкладам, ценным бумагам) правильность его отображения в бухгалтерском учете.

В первую очередь необходимо проверить само фактическое наличие ценных бумаг на предприятии.

При хранении ценных бумаг, непосредственно, в организации, их инвентаризация проводится одновременно с инвентаризацией денежных средств в кассе предприятия. Необходимо установить правильность их оформления, реальность стоимости, полноту и своевременность отражения данных в бухгалтерском учете.

Инвентаризацию ценных бумаг следует проводить по каждому эмитенту, при этом в инвентаризационном акте необходимо указать следующие данные: название ценной

бумаги, ее серию, номер, номинальную и фактическую стоимость, а также сроки гашения. Необходимо сопоставить полученные данные с данными бухгалтерского учета.

В том случае, если ценные бумаги переданы или приняты на ответственное хранение, необходимо произвести сверку остатков сумм, числящихся на соответствующих счетах бухгалтерского учета с данными выписок специальных организаций, например банков-депозитариев, представляющих собой специализированное хранилище ценных бумаг.

В том случае, если же ценные бумаги не принадлежат предприятию на праве хозяйственного ведения или оперативного управления, но находятся в его распоряжении, стоимость, по которой они приняты к учету должна соответствовать той стоимости, которая указана в соответствующем договоре, в соответствии с которым предприятием используется ценная бумага.

На дату проведения инвентаризации рекомендуется сопоставить учетную стоимость финансовых вложений и рыночную, в целях выявления возможного обесценивания существующих финансовых вложений, а также принятия, в случае необходимости, решения о создании резерва под обесценение вложений.

Все произведенные предприятием вложения в уставные капиталы других организации должны быть подтверждены соответствующими договорами, также необходимо проверить их учредительные договоры, акты приема-передачи.

Следует провести проверку займов выданных другим организациям, при этом рекомендуется сопоставить фактически выданную сумму займа (данная сумма должна быть подтверждена платежными поручениями, либо расходными кассовыми ордерами, актами приема-передачи векселей и т.д.) и сумма займа по условия договора.

В случае если договор займа предусматривает начисление процентов, необходимо проверить правильность и своевременность начисления процентов в бухгалтерском учете предприятия.

Все полученные данные по инвентаризируемым объектам, относящимся к финансовым вложениям, заносятся в опись.

Ход занятия:

**Задача 1.** Проставьте бухгалтерские записи, указанные в таблице.

Таблица 4 – Журнал учета хозяйственных операций

Хозяйственная операция	Дебет	Кредит
В ходе инвентаризации была выявлена просроченная дебиторская задолженность		
кредиторская задолженность		
В ходе инвентаризации была выявлена неучтенная ранее дебиторская задолженность		
кредиторская задолженность		

**Задача 2.**

Составьте акт инвентаризации на основании исходных данных

ООО «Агро» перед составлением годовой отчетности проводила инвентаризацию расчетов согласно приказу № 12 от 12.11. XX г. по состоянию 12.11. XX г. По данным проверки было выявлено, что

1. Кредиторская задолженность перед ООО «Беретта» в размере 130 тыс. руб., которая в полном объеме подтверждена
2. Дебиторская задолженность ООО «Люкс» в размере 210 тыс. руб., которая подтверждена в размере 190 тыс. руб.
3. Кредиторская задолженность перед ООО «Вулкан» в размере 200 тыс. руб., которая подтверждена в полном размере
4. Дебиторская задолженность ООО «Шарм» в размере 197 тыс. руб., подтвержденная в полном объеме

## **Выполнение работы**

1. Внимательно прочтите задания 1 и проставьте бухгалтерские записи, основываясь на конспекте лекции, Плана счетов бухгалтерского учета финансово-хозяйственной деятельности организаций. Утвержден приказом Минфина РФ № 94н от 31 октября 2000 г. и Инструкции по применению Плана счетов бухгалтерского учета финансово-хозяйственной деятельности организаций. Утверждена приказом Минфина РФ № 94н от 31 октября 2000 г.
2. Прочтите задание 2
3. Подготовьте чистый бланк ф. ИНВ-17
4. Заполните акт инвентаризации материально-производственных запасов, внося в них исходные данные, основываясь на конспекте лекции и Приказа Минфина РФ от 13.06.1995 N 49 "Об утверждении Методических указаний по инвентаризации активов и финансовых обязательств"

## **СПИСОК ИСПОЛЬЗУЕМЫХ ИСТОЧНИКОВ**

### **Основные источники:**

#### **Нормативно-правовые акты (в действующей редакции):**

1. Гражданский кодекс Российской Федерации (часть первая) от 30.11.1994 № 51-ФЗ.
2. Гражданский кодекс Российской Федерации (часть вторая) от 26.01.1996 № 14-ФЗ.
3. Гражданский кодекс Российской Федерации (часть третья) от 26.11.2001 № 146-ФЗ.
4. Гражданский кодекс Российской Федерации (часть четвертая) от 18.12.2006 N 230-ФЗ.
5. Налоговый кодекс Российской Федерации (часть первая) от 31.07.1998 N 146-ФЗ.
6. Налоговый кодекс Российской Федерации (часть вторая) от 05.08.2000 117-ФЗ.
7. Трудовой кодекс Российской Федерации" от 30.12.2001 N 197-ФЗ.
8. Федеральный закон от 06.12.2011 N 402-ФЗ "О бухгалтерском учете".
9. Приказ Минфина РФ от 16.10.2000 N 92н "Об утверждении Положения по бухгалтерскому учету "Учет государственной помощи" ПБУ 13/2000".
10. Приказ Минфина России от 06.10.2008 N 107н "Об утверждении Положения по бухгалтерскому учету "Учет расходов по займам и кредитам" (ПБУ 15/2008)".
11. Приказ Минфина России от 06.05.1999 N 32н "Об утверждении Положения по бухгалтерскому учету "Доходы организации" ПБУ 9/99".
12. Приказ Минфина России от 06.05.1999 N 33н "Об утверждении Положения по бухгалтерскому учету "Расходы организации" ПБУ 10/99".
13. Приказ Минфина РФ от 13.06.1995 N 49 "Об утверждении Методических указаний по инвентаризации имущества и финансовых обязательств".
14. План счетов бухгалтерского учета финансово-хозяйственной деятельности организаций. Утвержден приказом Минфина РФ № 94н от 31 октября 2000 г.
15. Инструкция по применению Плана счетов бухгалтерского учета финансово-хозяйственной деятельности организаций. Утверждена приказом Минфина РФ № 94н от 31 октября 2000 г.

#### **Основная литература: МДК.02.02**

1. **Стишкова, Е.В.** Бухгалтерская технология проведения и оформления инвентаризации [Электронный ресурс] : учебное пособие для студентов СПО/ Е.В. Стишкова, О.В. Расходчикова. – Рязань: РГАТУ, 2020 - ЭБ РГАТУ. – URL: <http://bibl.rgatu.ru/web/Default.asp>

#### **Дополнительная литература:**

1. **Дмитриева, И. М.** Бухгалтерский учет : учебник и практикум для среднего профессионального образования / И. М. Дмитриева. — 6-е изд., перераб. и доп. — Москва : Издательство Юрайт, 2020. — 319 с. — (Профессиональное образование). — ISBN 978-5-534-13850-4. — Текст : электронный // ЭБС Юрайт [сайт]. — URL: <http://urait.ru/bcode/467050> – ЭБС «Юрайт»

**Интернет-ресурсы:**

1. Единое окно доступа к образовательным ресурсам – Режим доступа: <http://window.edu.ru>
2. Справочная правовая система Гарант - Режим доступа: <http://www.garant.ru/>
3. Портал «Всеобуч»- справочно-информационный образовательный сайт – Режим доступа: <http://www.edu-all.ru/>
4. Справочная правовая система КонсультантПлюс - Режим доступа: <http://www.consultant.ru/>
5. Официальный сайт Министерства Финансов Российской Федерации – Режим доступа: <https://www.minfin.ru/>
6. Электронно-библиотечная система «Znaniium» - Режим доступа: <http://znaniium.com>

**Периодические издания:**

1. Бухучет в сельском хозяйстве : науч.-практич. журн. / учредитель : Издательский дом «Панорама». – 2003, май - . - Москва : ИД «Панорама» изд-во «Афина», 2020 - . - Ежемес. - ISSN: 2075-0250. – Текст : непосредственный.
2. Учет в сельском хозяйстве : отраслевой журн. / учредитель : ЗАО «Консультационно-финансовый центр «Актион». – 2003 - . Москва : ЗАО ИД «Главбух», 2016 - 2017 . – Ежемес. - ISSN 2075-0250. – Текст : непосредственный.

**Учебно-методические издания:**

Методические рекомендации по организации самостоятельной работы при изучении ПМ.02 [Электронный ресурс]/ Стишкова Е.В., Расходчикова О.В. - Рязань: РГАТУ, 2020- ЭБ РГАТУ. – URL: <http://bibl.rgatu.ru/web/Default.asp>

Методические указания к практическим работам при изучении ПМ.02 [Электронный ресурс]/ Стишкова Е.В., Расходчикова О.В. - Рязань: РГАТУ, 2020- ЭБ РГАТУ. – URL: <http://bibl.rgatu.ru/web/Default.asp>

МИНИСТЕРСТВО СЕЛЬСКОГО ХОЗЯЙСТВА РОССИЙСКОЙ ФЕДЕРАЦИИ  
ФЕДЕРАЛЬНОЕ ГОСУДАРСТВЕННОЕ БЮДЖЕТНОЕ ОБРАЗОВАТЕЛЬНОЕ  
УЧРЕЖДЕНИЕ ВЫСШЕГО ОБРАЗОВАНИЯ «РЯЗАНСКИЙ ГОСУДАРСТВЕННЫЙ  
АГРОТЕХНОЛОГИЧЕСКИЙ УНИВЕРСИТЕТ ИМЕНИ П.А. КОСТЫЧЕВА»

Факультет дополнительного профессионального и среднего  
профессионального образования

## **Методические указания**

**к практическим работам при изучении**

### **ПМ. 03 Проведение расчетов с бюджетом и внебюджетными фондами МДК 03.01 Организация расчётов с бюджетом и внебюджетными фондами**

для студентов 3 курса ФДП и СПО, обучающихся  
по специальности 38.02.01 Экономика и бухгалтерский учет (по отраслям)  
(очная форма обучения)

Рязань, 2020

Методические указания к практическим работам составлены с учетом требований Федерального государственного образовательного стандарта (далее – ФГОС), утвержденного 28.07.2014 г. приказом Министерства образования и науки РФ за № 832 по специальности среднего профессионального образования (далее - СПО) 38.02.01 «Экономика и бухгалтерский учёт (по отраслям)»

Разработчики:

Комкова С.В., преподаватель кафедры бухгалтерского учета, анализа и аудита

Методические указания к практическим работам одобрены предметно-цикловой комиссией экономических дисциплин ФДП и СПО «30» июня 2020г., протокол № 10.

Председатель предметно-цикловой комиссии  С.В.Комкова

## СОДЕРЖАНИЕ:

	стр
Общие положения	4
Тема 2. Организация расчётов по основным видам федеральных налогов	7
2.1. Организация расчётов по налогу на доходы физических лиц (НДФЛ)	7
2.2. Организация расчётов по акцизам	9
2.3. Организация расчётов по налогу на добавленную стоимость (НДС)	10
2.4. Организация расчётов по налогу на прибыль	12
Тема 3. Организация расчётов по основным видам региональных налогов	14
3.1. Организация расчётов по налогу на имущество организаций	14
3.2. Организация расчётов по транспортному налогу	16
Тема 4. Организация расчётов по основным видам местных налогов	18
4.1. Организация расчётов по земельному налогу	18
Тема 5. Организация расчётов с внебюджетными фондами РФ	20
Список используемых источников	25
Приложения	27

## ОБЩИЕ ПОЛОЖЕНИЯ

Целью методических указаний является закрепление теоретических знаний и приобретение практических умений и навыков выполнения работ по порядку исчисления и уплаты налогов и сборов, применяемый в случаях и в порядке, установленных НК и иными актами законодательства о налогах и сборах.

Методические указания разработаны в помощь студентам при выполнении ими практических работ на практических занятиях при изучении ПМ. 03 Проведение расчетов с бюджетом и внебюджетными фондами 38.02.01 Экономика и бухгалтерский учет (по отраслям).

С целью овладения указанным видом профессиональной деятельности и соответствующими профессиональными компетенциями обучающийся в ходе освоения профессионального модуля должен:

иметь практический опыт:

- проведения расчетов с бюджетом и внебюджетными фондами;

**уметь:**

- определять виды и порядок налогообложения;
- ориентироваться в системе налогов Российской Федерации;
- выделять элементы налогообложения;
- определять источники уплаты налогов, сборов, пошлин;
- оформлять бухгалтерскими проводками начисления и перечисления сумм налогов и сборов;
- организовывать аналитический учет по счету 68 «Расчеты по налогам и сборам»;
- заполнять платежные поручения по перечислению налогов и сборов;
- выбирать для платежных поручений по видам налогов соответствующие реквизиты;
- выбирать коды бюджетной классификации для определенных налогов, штрафов и пени;
- пользоваться образцом заполнения платежных поручений по перечислению налогов, сборов и пошлин;
- проводить учет расчетов по социальному страхованию и обеспечению;
- определять объекты налогообложения для исчисления взносов на социальное страхование и обеспечение;
- применять порядок и соблюдать сроки исчисления взносов на социальное страхование и обеспечение;
- применять особенности зачисления сумм взносов в Фонд социального страхования Российской Федерации;
- оформлять бухгалтерскими проводками начисление и перечисление сумм взносов в Пенсионный фонд Российской Федерации, Фонд социального страхования Российской Федерации, Фонды обязательного медицинского страхования;
- осуществлять аналитический учет по счету 69 «Расчеты по социальному страхованию»;
- проводить начисление и перечисление взносов на страхование от несчастных случаев на производстве и профессиональных заболеваний;
- использовать средства внебюджетных фондов по направлениям, определенным законодательством;
- осуществлять контроль прохождения платежных поручений по расчетно-кассовым банковским операциям с использованием выписок банка;
- заполнять платежные поручения по перечислению страховых взносов в Пенсионный фонд Российской Федерации, Фонд социального страхования Российской Федерации, Фонды обязательного медицинского страхования;



- выбирать для платежных поручений по видам страховых взносов соответствующие реквизиты;
- оформлять платежные поручения по штрафам и пени внебюджетных фондов;
- пользоваться образцом заполнения платежных поручений по перечислению страховых взносов во внебюджетные фонды;
- заполнять данные статуса плательщика, ИНН (Индивидуального номера налогоплательщика) получателя, КПП (Кода причины постановки на учет) получателя; наименования налоговой инспекции, КБК (Кода бюджетной классификации), ОКАТО (Общероссийский классификатор административно-территориальных образований), основания платежа, страхового периода, номера документа, даты документа;
- пользоваться образцом заполнения платежных поручений по перечислению страховых взносов во внебюджетные фонды;
- осуществлять контроль прохождения платежных поручений по расчетно-кассовым банковским операциям с использованием выписок банка;

**знать:**

- виды и порядок налогообложения;
- систему налогов Российской Федерации;
- элементы налогообложения;
- источники уплаты налогов, сборов, пошлин;
- оформление бухгалтерскими проводками начисления и перечисления сумм налогов и сборов;
- аналитический учет по счету 68 «Расчеты по налогам и сборам»;
- порядок заполнения платежных поручений по перечислению налогов и сборов;
- правила заполнения данных статуса плательщика, ИНН получателя, КПП получателя, наименования налоговой инспекции, КБК, ОКАТО, основания платежа, налогового периода, номера документа, даты документа, типа платежа;
- коды бюджетной классификации, порядок их присвоения для налога, штрафа и пени;
- образец заполнения платежных поручений по перечислению налогов, сборов и пошлин;
- учет расчетов по социальному страхованию и обеспечению;
- аналитический учет по счету 69 «Расчеты по социальному страхованию»;
- сущность и структуру взносов на социальное страхование и обеспечение;
- объекты налогообложения для исчисления взносов на социальное страхование и обеспечение;
- порядок и сроки исчисления взносов на социальное страхование и обеспечение;
- особенности зачисления сумм взносов в Фонд социального страхования Российской Федерации;
- оформление бухгалтерскими проводками начисления и перечисления сумм взносов в Пенсионный фонд Российской Федерации, Фонд социального страхования Российской Федерации, Фонды обязательного медицинского страхования;
- начисление и перечисление взносов на страхование от несчастных случаев на производстве и профессиональных заболеваний;
- использование средств внебюджетных фондов; процедуру контроля прохождения платежных поручений по расчетно-кассовым банковским операциям с использованием выписок банка;
- порядок заполнения платежных поручений по перечислению страховых взносов во внебюджетные фонды;
- образец заполнения платежных поручений по перечислению страховых взносов во внебюджетные фонды;
- процедуру контроля прохождения платежных поручений по расчетно-кассовым банковским операциям с использованием выписок банка.

### Структура и содержание практических работ:

Номер и название раздела/темы дисциплины	Наименование практических работ	Трудоемкость (час.)	Компетенции ОК, ПК
Раздел 1. Проведение расчетных операций с бюджетом и внебюджетными фондами			
Тема 2. Организация расчётов по основным видам федеральных налогов 2.1. Организация расчётов по налогу на доходы физических лиц (НДФЛ)	1. Решение ситуационных задач по НДФЛ 2. Заполнение документов по начислению НДФЛ и его перечислению в бюджет 3. Отражение операций по начислению и уплате НДФЛ на счетах бухгалтерского учёта	10	ОК 1 ОК 2 ОК 5 ПК 3.1 ПК 3.2
Тема 2. Организация расчётов по основным видам федеральных налогов 2.2 Организация расчётов по акцизам	1. Заполнение документов по начислению акцизов и их перечислению в бюджет 2. Отражение операций по начислению и уплате акцизов на счетах бухгалтерского учёта	4	ОК 1 ОК 2 ОК 4 ПК 3.1 ПК 3.2
Тема 2. Организация расчётов по основным видам федеральных налогов 2.3 Организация расчётов по налогу на добавленную стоимость (НДС)	1. Решение ситуационных задач по НДС. 2. Заполнение документов по начислению НДС и его перечислению в бюджет. 3. Отражение операций по начислению и уплате НДС на счетах бухгалтерского учёта	8	ОК 1 ОК 2 ОК 3 ОК 6 ПК 3.1 ПК 3.2
Тема 2. Организация расчётов по основным видам федеральных налогов 2.4 Организация расчётов по налогу на прибыль	1. Решение ситуационных задач налогу на прибыль. 2. Заполнение документов по начислению налога на прибыль и его перечислению в бюджет. 3. Отражение операций по начислению и уплате налога на прибыль на счетах бухгалтерского учёта	6	ОК 1 ОК 2, ОК 7 ПК 3.1 ПК 3.2
Тема 3. Организация расчётов по основным видам региональных налогов 3.1 Организация расчётов по налогу на имущество организаций	1. Решение ситуационных задач по расчёту налога на имущество организации. 2. Заполнение документов по начислению налога на имущество организации и его перечислению в бюджет. 3. Отражение операций по начислению и уплате налога на имущество организации на счетах бухгалтерского учёта.	6	ОК 1 ОК 2 ОК 4 ПК 3.1
Тема 3. Организация расчётов по основным видам региональных налогов 3.2 Организация расчётов по	1. Заполнение документов по начислению транспортного налога и его перечислению в бюджет. 2. Отражение операций по начислению и уплате транспортного налога организации на счетах бухгалтерского учёта	4	ОК 1 ОК 2 ОК 4 ПК 3.1 ПК 3.2

транспортному налогу			
Тема 4. Организация расчётов по основным видам местных налогов 4.1 Организация расчётов по земельному налогу	1. Заполнение документов по начислению земельного налога и его перечислению в бюджет. 2. Отражение операций по начислению и уплаты земельного налога на счетах бухгалтерского учёта	4	ОК 1 ОК 2 ОК 8 ПК 3.1 ПК 3.2
Тема 5. Организация расчётов с внебюджетными фондами РФ	1. Решение ситуационных задач по расчету взносов в ФСС, ФОМС, ПФ РФ. 2. Заполнение документов по начислению взносов в ФСС, ФОМС, ПФ РФ и их перечислению. 3. Отражение операций по начислению и уплаты взносов в ФСС, ФОМС, ПФ РФ на счетах бухгалтерского учёта	12	ОК 1 ОК 2 ОК 9 ПК 3.3 ПК 3.4
ИТОГО		54	

## Содержание практических занятий

### Тема 2. Организация расчётов по основным видам федеральных налогов

#### 2.1. Организация расчётов по налогу на доходы физических лиц (НДФЛ)

##### Практическая работа № 1

1. Решение ситуационных задач по НДФЛ
2. Заполнение документов по начислению НДФЛ и его перечислению в бюджет
3. Отражение операций по начислению и уплате НДФЛ на счетах бухгалтерского учёта

##### Теоретические аспекты

Согласно ст.12 НК РФ (часть 1) федеральными налогами и сборами признаются налоги и сборы, которые установлены НК РФ и обязательны к уплате на всей территории Российской Федерации.

К федеральным налогам и сборам относятся:

- 1) налог на добавленную стоимость;
- 2) акцизы;
- 3) налог на доходы физических лиц;
- 4) налог на прибыль организаций;
- 5) налог на добычу полезных ископаемых;
- 6) водный налог;
- 7) сборы за пользование объектами животного мира и за пользование объектами водных биологических ресурсов;
- 8) государственная пошлина.

Налог на доходы физических лиц (*сокращ.* НДФЛ) — является прямым налогом. Плательщиками налога на доходы физических лиц признаются физические лица, являющиеся налоговыми резидентами Российской Федерации, а также физические лица, получающие доходы от источников в Российской Федерации, но не являющиеся резидентами РФ. По общему правилу в состав налогооблагаемой базы включаются все доходы налогоплательщика, полученные им как в денежной, так и в натуральной формах, или право на распоряжение которыми у него возникло, а также доходы в виде материальной выгоды.

Налоговая база должна определяться отдельно по каждому виду доходов, для которых установлены различные ставки. Налоговая база может уменьшаться

на стандартные налоговые вычеты, социальные налоговые вычеты и имущественные налоговые вычеты. У некоторых категорий налогоплательщиков она также уменьшается на профессиональные налоговые вычеты.

### Методические рекомендации по выполнению заданий

Для решения предложенных заданий следует изучить теоретические аспекты и нормативные документы по теме, затем решить ситуационную задачу.

При выполнении второго задания следует заполнить документы по начислению НДФЛ и его перечислению в бюджет.

Выполняя третье задание, следует отразить операции по начислению и уплате НДФЛ на счетах бухгалтерского учёта.

**Задание 1.** Определите сумму НДФЛ работников ООО "Рязанские сады" на основании исходных данных (табл.1).

Таблица 1 – Расчет суммы НДФЛ за ноябрь 20XX года

Сумма, тыс.руб.	И.Т. Коноваленко	В.П. Гудков	А.С. Бондаренко
1. Заработная плата	15	30	25
Ставка налога			
Размер налога			
2. Премия за качество работы	-	8	7,5
Ставка налога			
Размер налога			
3. Материальная помощь	35	-	10
Ставка налога			
Размер налога			
4. Дивиденды	-	18	18
Ставка налога			
5. Алименты (получаемые)	5 (на одного ребенка)	7 (на двоих детей)	-
Ставка налога			
Размер налога			
Суммарный НДФЛ			

Вспомогательный расчет:

На основании данных табл. 1 заполните по работнику И.Т. Коноваленко справку по форме 2-НДФЛ и платежное поручение по перечислению средств в бюджет.

Инна Тимуровна Коноваленко проживает по адресу г. Рязань, ул. Крупской, д.17, кв. 5 Паспортные данные 6234 510098 выдан отд.УФМС Московского района г.Рязань, дата выдачи 06.08.12.ОГРН организации 1036232001816 ИНН организации 6221002529, КПП 0062125678. Организация имеет расчетный счет № 1234567788899 в ОАО «Приобанк» (г. Рязань, ул. Свободы, кор.счет 34566789009988).

**Задание 2.** Отразите на счетах бухгалтерского учёта начисление и уплаты НДФЛ в бюджет по работнику А.С. Бондаренко

Таблица 2 - Бухгалтерские записи по НДФЛ

№ п/п	Содержание бухгалтерских записей	Сумма, руб.	Корреспонденция	
			Дебет	Кредит
1.	Произведено начисление			
1.1	-заработной платы			

1.2	- премии за качество			
1.3	-материальной помощи			
1.4	-дивидендов			
2.	Удержан НДФЛ с суммы			
2.1	-заработной платы			
2.2	- премии за качество			
2.3	-материальной помощи			
2.4	-дивидендов			

### Контрольные вопросы:

1. История становления и развития налога на доходы физических лиц в России.
2. Какая налоговая форма является декларацией по НДФЛ?
3. Приведите основные бухгалтерские записи по учету НДФЛ.

## 2.2. Организация расчётов по акцизам

### Практическая работа № 2

1. Заполнение документов по начислению акцизов и их перечислению в бюджет
2. Отражение операций по начислению и уплате акцизов на счетах бухгалтерского учёта

### Теоретические аспекты

Акциз — косвенный общегосударственный налог, устанавливаемый преимущественно на предметы массового потребления (табак, вино и др.) внутри страны, в отличие от таможенных платежей, несущих ту же функцию, но на товары, доставляемые из-за границы. Включается в цену товаров или тарифа услуги и тем самым фактически уплачивается потребителем. При реализации подакцизных товаров в розницу сумма акциза не выделяется. Акциз служит важным источником доходов государственного бюджета современных стран. Размер акциза по многим товарам достигает половины, а иногда 2/3 их цены.

### Методические рекомендации по выполнению заданий

Для решения предложенных заданий следует изучить теоретические аспекты и нормативные документы по теме, затем решить задание, для этого следует заполнить документы по начислению акцизов для их перечисления в бюджет.

В следующем задании следует отразить операции по начислению и уплате акцизов на счета бухгалтерского учета.

**Задание 1.** Согласно счет-фактурам организация продала за период с 01.04 по 15.04 20XX год алкогольную продукцию в объемах, указанных в табл. 3. определите сумму акцизов по указанным товарам (ставки по акцизам на основании действующей редакции НК РФ).

Таблица 3 – Объем реализации алкогольной продукции

Наименование	Объем, литров	Доля спирта, %
Шампанское	200	15
Вино красное крепленое	400	25
Водка	500	40

Расчет:

Шампанское  
Вино красное крепленое  
Водка

## Итоговая сумма акциза

Заполните декларацию по акцизам на основании данных расчёта, произведенного на занятии.

Исходные данные по акцизам: ООО «Верона» реализует алкогольную продукцию через сеть магазинов. Организация зарегистрирована в г. Рязань, ул. Костычева, д.3. Контактный телефон 89103455010. Руководитель организации Петренко Екатерина Романовна (паспорт 6213543 выдан отд. УФМС России по Рязанской области в Касимовском районе 02.02.2009, адрес прописки Рязанская область, г. Касимов, ул. Восточная, д.215, кв15).

**Задание 2.** Отрадите на счетах бухгалтерского учёта бухгалтерские записи по начислению и уплаты акцизов на алкогольную продукцию (на примере лабораторного занятия)

Таблица 4 - Бухгалтерские записи по акцизам

№ п/п	Содержание бухгалтерских записей	Сумма, руб.	Корреспонденция	
			Дебет	Кредит
1	Начислен акциз по			
1.1	Шампанскому			
1.2	вину красному крепленому			
1.3	Водке			
2	Уплачен в бюджет акциз по			
2.1	Шампанскому			
2.2	вину красному крепленому			
2.3	Водке			

### Контрольные вопросы:

1. Приведите 5-6 примеров подакцизных товаров?
2. Приведите основные бухгалтерские записи по учету акцизов.
3. Приведите примеры операций, которые являются объектом налогообложения акцизом?
4. Какая налоговая форма является декларацией по акцизам?

## 2.3. Организация расчётов по налогу на добавленную стоимость (НДС)

### Практическая работа № 3

1. Решение ситуационных задач по НДС.
2. Заполнение документов по начислению НДС и его перечислению в бюджет.
3. Отражение операций по начислению и уплаты НДС на счетах бухгалтерского учёта

### Теоретические аспекты

Налог на добавленную (НДС) — косвенный налог, форма изъятия в бюджет государства части стоимости товара, работы или услуги, которая создаётся на всех стадиях процесса производства товаров, работ и услуг и вносится в бюджет по мере реализации.

В результате применения НДС конечный потребитель товара, работы или услуги уплачивает продавцу налог со всей стоимости приобретаемого им блага, однако в бюджет эта сумма начинает поступать ранее конечной реализации, так как налог со своей части стоимости, «добавленной» к стоимости приобретённых сырья, работ и (или) услуг, необходимых для производства, уплачивает в бюджет каждый, кто участвует в производстве товара, работы или услуги на различных стадиях.

Налоговая ставка НДС в России составляет 20 % и применяется по умолчанию, если операция не входит в перечень облагаемых по ставке 10 % или в перечень со ставкой 0 %.

### Методические рекомендации по выполнению заданий

Для решения предложенных заданий следует изучить теоретические аспекты и нормативные документы по теме, затем решить ситуационные задачи на основе теоретических знаний о налоге на добавленную стоимость. Оформить бухгалтерскими проводками начисление и уплату НДС.

В следующем задании заполнить документы по начислению НДС и его перечислению в бюджет. В другом задании следует отразить на счетах бухгалтерского учета операции по начислению и уплате НДС.

**Задание 1.** Организация оптовой торговли закупила новогодние подарки у индивидуального предпринимателя на сумму 8000 руб. (НДС не предусмотрен) и у фирмы (юридического лица) – на сумму 90000 руб. (в том числе НДС 20%). Торговая наценка составила 15 %. Новогодние подарки были реализованы полностью через собственный механизм розничной торговли площадью 200м<sup>2</sup>.

Необходимо определить сумму НДС, подлежащую уплате в отчетном периоде организацией, организовать аналитический учет с бюджетом.

**Задание 2.** Заполните счет-фактуру, журнал учёта выданных счетов –фактур и книгу продаж, покупок на основании исходных данных.

Исходные данные: ООО «Афродита» реализует офисную технику ООО «Аполлон». Согласно счет-фактуре № 45 от 13.04.20XX года грузоотправителем является продавец, а грузополучателем – покупатель. Директор Илюхина Мария Ивановна. Организация имеет расчетный счет № 123456789797 в банке ОАО «Победа» (адрес банка г. Москва, ул. Строителей д.57 кор 2, кор.счет 987654321)

ООО «Афродита» зарегистрировано по адресу: 590068, г. Москва, ул. Первая строительная, д.5, адрес «Аполлон» -987001 г. Нижний Новгород, ул. Вторая механизированная, д.5А. Организация имеет расчетный счет № 35467890214 в банке ОАО «Победа» (адрес банка г. Москва, ул. Строителей д.57 кор 2, кор.счет 987654321)

Товар без акцизов:

- монитор «Sunsung» в количестве 3 шт, по цене 8700 руб. Страна происхождения Китай, номер таможенной декларации 1100800/900300

- принтер «Canon» в количестве 2 шт, по цене 5300 руб. Страна происхождения Малайзия, номер таможенной декларации 900560/170400

**Задание 3.** Отразите на счетах бухгалтерского учёта начисление и уплату НДС со стороны ООО «Афродита» и со стороны ООО «Аполлона»

Таблица 5 - Бухгалтерские записи по НДС

№ п/п	Содержание бухгалтерских записей	Сумма, руб.	Корреспонденция	
			Дебет	Кредит
Для ООО «Афродита»				
1.	Реализовано			
1.1	монитор «Sunsung», 3шт			
1.2	принтер «Canon», 2 шт			
2.	Отражен НДС по			
2.1	монитор «Sunsung», 3шт			
2.2	принтер «Canon», 2 шт			
3.	Получены денежные средства в счет погашение задолженности ООО «Аполлон» за технику			

4.	Отражена задолженность перед бюджетом по НДС			
4.1	монитор «Sunsung», 3шт			
4.2	принтер «Canon», 2 шт			
Для ООО «Аполлон»				
5.	Оприходовано от ООО «Афродита»			
5.1	монитор «Sunsung», 3шт			
5.2	принтер «Canon», 2 шт			
6.	Отражен НДС по			
6.1	монитор «Sunsung», 3шт			
6.2	принтер «Canon», 2 шт			
7.	НДС предъявлен к зачету в бюджет			
7.1	монитор «Sunsung», 3шт			
7.2	принтер «Canon», 2 шт			
8.	Оплачен счет ООО «Афродита» за приобретенную технику			

### Контрольные вопросы:

1. От каких факторов зависит формирование цены на товары (работы, услуги)?
2. Какие налоговые ставки НДС определены в Налоговом кодексе?
3. В каких случаях предусмотрен особый порядок формирования налоговой базы для начисления НДС?
4. Приведите основные бухгалтерские записи по НДС.
5. Какая налоговая форма является декларацией по НДС?

## 2.4. Организация расчётов по налогу на прибыль

### Практическая работа № 4

1. Решение ситуационных задач налога на прибыль.
2. Заполнение документов по начислению налога на прибыль и его перечислению в бюджет.
3. Отражение операций по начислению и уплаты налога на прибыль на счетах бухгалтерского учёта

### Теоретические аспекты

В РФ плательщиками налога на прибыль являются (п. 1 ст. 246 НК РФ): –  
 российские организации;

– иностранные организации, осуществляющие свою деятельность в РФ через постоянные представительства и (или) получающие доходы от источников в РФ.

Ставка по налогу на прибыль равна – 20%, из них 2% зачисляется в федеральный бюджет, 18% – в бюджет субъекта РФ (п. 1 ст. 284 НК РФ).

Прибыль определяется как сумма доходов, уменьшенная на величину расходов (ст. 247 НК РФ). Все доходы организации делятся на облагаемые и необлагаемые налогом на прибыль. Перечень последних содержится в статье 251 НК РФ и является закрытым. Все доходы, которые там не упомянуты, автоматически облагаются налогом на прибыль.

Затраты также подразделяются на расходы, которые уменьшают и не уменьшают налогооблагаемую прибыль. Формально перечень расходов, которые не учитываются при расчете налога на прибыль, перечислен в статье 270 НК РФ. Однако это не означает, что все иные затраты автоматически уменьшают налогооблагаемую прибыль.



Чтобы расход учитывался при расчете налога на прибыль, необходимо одновременное выполнение следующих условий:

- сумма расхода должна быть документально подтверждена (п. 1 ст. 252 НК РФ). Недочеты в первичных документах нередко становятся основанием для отказа в признании расхода в налоговом учете;

- расход должен быть экономически обоснован (п. 1 ст. 252 НК РФ). К примеру, если обычный продуктовый магазин купит спортивный тренажер, то инспекторы могут заявить, что такая покупка не связана с деятельностью, направленной на получение дохода. И в итоге отказать в признании расхода;

- расход должен быть реально понесен (п. 1 ст. 252 НК РФ). Например, если организация-продавец отражает транспортные расходы на перевозку товара из Кирова в Москву, а на самом деле покупатель забрал товар в Кирове, то расходы на фиктивный перевоз товара не уменьшат налогооблагаемую прибыль;

- расход не должен быть упомянут в статье 270 НК РФ. В частности, если организация оплатит своим сотрудникам вечер развлечения в боулинге, то она не сможет признать расходы на него в налоговом учете, так как пункт 29 статьи 270 НК РФ прямо запрещает учитывать расходы на отдых и развлечения работников;

- сумма расхода, который нормируется в соответствии с НК РФ, не превышает установленный лимит. Так, рекламные расходы признаются в налоговом учете только в пределах 1% от суммы выручки за отчетный период (п. 4 ст. 264 НК РФ). Представительские расходы – в пределах 4% от расходов на оплату труда за отчетный период (п. 2 ст. 264 НК РФ). Проценты по займам и кредитам – в пределах среднего процента по долговым обязательствам, выданным на сопоставимых условиях, либо в пределах ставки рефинансирования ЦБ РФ, увеличенной в 1,1 раз (п. 1.1 ст. 269 НК РФ). Суммы расхода, которые превышают установленный лимит, не уменьшают налогооблагаемую прибыль в принципе;

- для расхода не прописаны отдельные правила учета. В НК РФ есть ряд затрат, которые учитываются обособленно. К примеру, доходы и расходы от операций с ценными бумагами учитываются отдельно от общей базы (п. 8 ст. 280 НК РФ). И если сумма расходов по операциям с ценными бумагами окажется больше суммы доходов, то полученный убыток не сможет уменьшить налогооблагаемую базу по обычным операциям (п. 10 ст. 280 НК РФ).

В итоге налогом на прибыль облагается разница между облагаемыми доходами и расходами, которые уменьшают налоговую базу отчетного периода.

### **Методические рекомендации по выполнению заданий**

Для решения предложенных заданий следует изучить теоретические аспекты и нормативные документы по теме, затем решить ситуационные задачи на основе теоретических знаний о налоге на прибыль.

В следующем задании на основании предложенных данных определить сумму налога на прибыль.

Используя исходные данные следующего задания заполнить декларацию по налогу на прибыль и платежное поручение, на бланках.

**Задание 1.** Организацией был получен совокупный доход по всем операциям и видам деятельности 40 млн. руб., в том числе доход от деятельности, переведенной на уплату ЕНВД, - 10 млн. руб. Общий размер расходов организации составил 9 млн. руб. Необходимо определить сумму налога на прибыль.

**Задание 2.** На основе журнала хозяйственных операций (табл.6) определите сумму налога на прибыль.

Таблица 6 - Журнал хозяйственных операций за ноябрь 20XX года ЗАО «Луч»

№ п/п	Хозяйственная операция	Сумма, руб.	Дебет	Кредит
1.	Списано морально устаревшее оборудование:			
1.1	первоначальная стоимость	1700000	01-В	01
1.2	Амортизация	1500000	02	01-В
1.3	остаточная стоимость	?	91	01-В
2.	Оприходованы запасные части, полученные при ликвидации основного средства	75000	10	91
3.	Отражен финансовый результат от списания основного средства	?		
4.	Отгружена готовая продукция покупателям			
4.1	По себестоимости	100000	90	43
4.2	По ценам, указанным в расчетных документах	175000	62	90
5.	Списаны коммерческие расходы на продажу готовой продукции	4500	90	44
6.	Начислен НДС за проданную продукцию по ставке 18%	?	90	68
7.	Отражена сдача складского помещения в аренду			
7.1	Арендная плата		76	91
7.2	НДС от сдачи в аренду		91	68
7.3	Расходы, связанные со сдачей в аренду		91	10
8.	Финансовый результат от сдачи в аренду	?		
9.	Начислен налог на прибыль за ноябрь 20XX года	?	99	68

**Задание 3.** На основе данных приведённых в табл. 6 заполните декларацию по налогу на прибыль и платежное поручение по перечислению средств в бюджет.

Исходные данные:

ЗАО «Луч» зарегистрировано в г.Владимире, ул. Ленина д.17 и специализируется на производстве канцелярских принадлежностей, телефон 89104325010. Директором ЗАО «Луч» является Потапова Анастасия Игоревна. ИНН организации 67590100, КПП – 0067934123. Организация имеет расчетный счет № 122445566 в ОАО «Россельхозбанке» (кор.счет 345678997654 адрес г.Владимир, ул. Есенина д.15).

#### **Контрольные вопросы:**

1. Приведите основные бухгалтерские записи по учету налога на прибыль.
2. Какая налоговая форма является декларацией по налогу на прибыль?

### **Тема 3. Организация расчётов по основным видам региональных налогов**

#### **3.1. Организация расчётов по налогу на имущество организаций**

##### **Практическая работа № 5**

1. Решение ситуационных задач по расчёту налога на имущество организации.
2. Заполнение документов по начислению налога на имущество организации и его перечислению в бюджет.
3. Отражение операций по начислению и уплаты налога на имущество организации на счетах бухгалтерского учёта.

##### **Теоретические аспекты**

Региональными налогами признаются налоги, которые установлены настоящим НК РФ и законами субъектов Российской Федерации о налогах и обязательны к уплате на территориях соответствующих субъектов Российской Федерации.

Региональные налоги вводятся в действие и прекращают действовать на территориях субъектов Российской Федерации в соответствии с НК РФ и законами субъектов Российской Федерации о налогах.

При установлении региональных налогов законодательными (представительными) органами государственной власти субъектов Российской Федерации определяются в порядке и пределах, которые предусмотрены НК РФ, следующие элементы налогообложения: налоговые ставки, порядок и сроки уплаты налогов, если эти элементы налогообложения не установлены НК РФ.

Законодательными (представительными) органами государственной власти субъектов Российской Федерации законами о налогах в порядке и пределах, которые предусмотрены НК РФ, могут устанавливаться налоговые льготы, основания и порядок их применения.

Согласно ст. 14. Региональные налоги НК РФ (часть 1) к региональным налогам относятся:

- 1) налог на имущество организаций;
- 2) налог на игорный бизнес;
- 3) транспортный налог.

### **Методические рекомендации по выполнению заданий**

Для решения предложенных заданий следует изучить теоретические аспекты и нормативные документы по теме, затем решить ситуационные задачи по расчету налога на имущество.

Выполняя следующее задание, следует заполнить налоговую декларацию, используя данные предыдущего задания и отразить на счетах бухгалтерского учёта операции по начислению налога и уплате его в бюджет.

**Задание 1.** ЗАО «Заборье» (ИНН 6215000033, КПП 621501001) является плательщиком налога на имущество организаций и зарегистрировано в Рязанском районе, Рязанской области, с. Заборье, ул. Павлова. Организация специализируется на отрасли животноводства. Согласно анализу счетов имеются следующие данные по объектам основных средств, подлежащих налогообложению по ставке 2,2 %. Определить налог на имущество.

Таблица 7 - Расчёт суммы налога

Дата	Остаточная стоимость коровника, рублей
На 01 января 20X1	260000
На 01 февраля 20X1	200 000
На 01 марта 20X1	190000
На 01 апреля 20X1	1700000

Расчет:

2. ООО «Промбыт» является плательщиком налога на имущество по ставке налога в 2, 2 %. В январе 20X1 году организация приобрела следующие объекты основных средств.

Таблица 8 - Расчёт суммы налога

	Офисное здание	Производственное оборудование	Вычислительная техника
Первоначальная стоимость, руб.	10800500	7600100	3010000
Способ начисления амортизации	Линейный	уменьшаемого остатка	по сумме чисел лет срока полезного использования

Срок полезного использования, лет	20	15	25
Норма амортизации (годовая)			
- в %			
- в рублях			
Остаточная стоимость, руб.			
- на 01.02. 20X1			
- на 01.03. 20X1			
- на 01.04. 20X1			
- на 01.05. 20X1			
- на 01.06. 20X1			
- на 01.07. 20X1			
- на 01.08. 20X1			
- на 01.09. 20X1			
- на 01.10. 20X1			
- на 01.11. 20X1			
- на 01.12. 20X1			
- на 01.01. 20X2			
Сумма налога, руб.			
- за 1-й квартал			
- за 2-й квартал			
- за 3-й квартал			
- за 4-й квартал			
-за календарный год			

**Задание 2.** Используя данные задания 1:

- 1) заполните декларацию на имущество организации.
- 2) отразите на счетах бухгалтерского учёта операции по начислению налога и уплате его в бюджет.

Таблица 9 - Бухгалтерские записи по налогу на имущество организации

№ п/п	Содержание бухгалтерских записей	Сумма, руб.	Корреспонденция	
			Дебет	Кредит
1	Отражена задолженность по налогу на имущество ЗАО «Заборье» за первый квартал 20X1 года:			
2	Погашена задолженность за первый квартал 20X1 года.			

**Контрольные вопросы:**

1. Какое имущество организации относят к основным средствам?
2. Приведите основные бухгалтерские записи по начислению и уплате налога на имущество организаций.
3. Из каких разделов состоят декларации по налогу на имущество организаций.

**3.2 Организация расчётов по транспортному налогу**

**Практическая работа № 6**

1. Заполнение документов по начислению транспортного налога и его перечислению в бюджет.

2. Отражение операций по начислению и уплаты транспортного налога организации на счетах бухгалтерского учёта

### **Теоретические аспекты**

Транспортный налог — налог, взимаемый с владельцев зарегистрированных транспортных средств. Транспортный налог относится к региональным налогам. Величина налога, порядок и сроки его уплаты, формы отчётности, а также налоговые льготы устанавливают органы законодательной власти субъектов РФ. Федеральное законодательство определяет объект налогообложения, порядок определения налоговой базы, налоговый период, порядок исчисления налога и пределы налоговых ставок. Объектом налогообложения признаются автомобили, мотоциклы, мотороллеры, автобусы и другие самоходные машины и механизмы на пневматическом и гусеничном ходу, самолёты, вертолёты, теплоходы, яхты, парусные суда, катера, снегоходы, мотосани, моторные лодки, гидроциклы, несамоходные (буксируемые суда) и другие водные и воздушные транспортные средства, зарегистрированные в установленном порядке в соответствии с законодательством Российской Федерации.

Налоговые ставки устанавливаются законами субъектов Российской Федерации соответственно в зависимости от мощности двигателя, тяги реактивного двигателя или валовой вместимости транспортных средств, категории транспортных средств в расчёте на одну лошадиную силу мощности двигателя транспортного средства, один килограмм силы тяги реактивного двигателя, одну регистровую тонну транспортного средства или единицу транспортного средства в следующих размерах:

Ставки могут быть увеличены (уменьшены) законами субъектов РФ, но не более чем в 10 раз. Кроме того, законами субъектов РФ могут быть установлены дифференцированные налоговые ставки в отношении каждой категории транспортных средств, а также с учётом срока полезного использования транспортных средств.

### **Методические рекомендации по выполнению заданий**

Для решения предложенных заданий следует изучить теоретические аспекты и нормативные документы по теме, затем на основе теоретических знаний о транспортном налоге и предложенных исходных данных задания оформить налоговую декларацию, используя специальный бланк.

В следующем задании, используя предложенную таблицу отразить на счетах бухгалтерского учёта начисление и уплату транспортного налога.

**Задание 1.** Заполните декларацию по транспортному налогу на основании исходных данных.

Исходные данные:

ООО «Караван» (ИНН 6219100132134, КПП 006219435) занимается торговлей промышленными товарами в г. Скопине Рязанской области и подает декларацию за первый квартал 20X2 год впервые. По состоянию на 1 апреля 20X2 г. на балансе организации находятся следующие транспортные средства:

1) легковой автомобиль ВАЗ-2115 с мощностью двигателя 72 л. с. Машина приобретена в феврале 20X2 г. и поставлена на учет в органах ГИБДД в феврале 20X2. Машина используется для командировочных целей.

2) грузовой автомобиль ГАЗ-3302 с мощностью двигателя 102 л.с., который находится в эксплуатации с 20X1 г. Машина используется для перевозки товаров к месту реализации.

ВАЗ-2115 и ГАЗ-3302 зарегистрированы в органах ГИБДД Рязанской области. На территории Рязанской области на 20X2 установлены следующие налоговые ставки:

- для легковых автомобилей с мощностью двигателя до 100 л. с. - 7 руб./л. с.;

- для грузовых автомобилей с мощностью двигателя свыше 100 до 150 л. с. включительно - 20 руб./л. с.

ООО «Караван» не имеет льгот по данному виду налога. Налоговую декларацию представляет налогоплательщик налога, директором которого является Шустов Игорь Валентинович.

**Задание 2.** Отрадите на счетах бухгалтерского учёта начисление и уплату транспортного налога.

Таблица 10 - Бухгалтерские записи по транспортному налогу

№ п/п	Содержание бухгалтерских записей	Сумма, руб.	Корреспонденция	
			Дебет	Кредит
1	Отражена задолженность по транспортному налогу ООО «Караван» за первый квартал 20X2 года:			
1.1	- ВАЗ-2115			
1.2	- ГАЗ-3302			
2	Погашена задолженность по транспортному налогу ООО «Караван» за первый квартал 20X2 года:			
2.1	- ВАЗ-2115			
2.2	- ГАЗ-3302			

#### Контрольные вопросы:

1. Приведите основные бухгалтерские записи по начислению и уплате транспортного налога.
2. Из каких разделов состоят декларации по транспортному налогу.
3. Схематично опишите механизм определения налоговой базы по транспортному налогу (с учетом классификационной группы ТС).

### Тема 4. Организация расчётов по основным видам местных налогов

#### 4.1. Организация расчётов по земельному налогу

##### Практическая работа № 7

1. Заполнение документов по начислению земельного налога и его перечислению в бюджет.
2. Отражение операций по начислению и уплате земельного налога на счетах бухгалтерского учёта

##### Теоретические аспекты

Местными налогами признаются налоги, которые установлены НК РФ и нормативными правовыми актами представительных органов муниципальных образований о налогах и обязательны к уплате на территориях соответствующих муниципальных образований. Местные налоги вводятся в действие и прекращают действовать на территориях муниципальных образований в соответствии с НК РФ и нормативными правовыми актами представительных органов муниципальных образований о налогах.

Земельный налог и налог на имущество физических лиц устанавливаются настоящим Кодексом и нормативными правовыми актами представительных органов поселений (муниципальных районов), городских округов о налогах и обязательны к уплате на территориях соответствующих поселений (межселенных территориях), городских округов. Земельный налог и налог на имущество физических лиц вводятся в действие и прекращают действовать на территориях поселений (межселенных территориях), городских округов в соответствии с НК РФ и нормативными правовыми актами

представительных органов поселений (муниципальных районов), городских округов о налогах.

Местные налоги в городах федерального значения Москве и Санкт-Петербурге устанавливаются настоящим Кодексом и законами указанных субъектов Российской Федерации о налогах, обязательны к уплате на территориях этих субъектов Российской Федерации. Местные налоги вводятся в действие и прекращают действовать на территориях городов федерального значения Москвы и Санкт-Петербурга в соответствии с НК РФ и законами указанных субъектов Российской Федерации.

При установлении местных налогов представительными органами муниципальных образований (законодательными (представительными) органами государственной власти городов федерального значения Москвы и Санкт-Петербурга) определяются в порядке и пределах, которые предусмотрены НК РФ, следующие элементы налогообложения: налоговые ставки, порядок и сроки уплаты налогов, если эти элементы налогообложения не установлены настоящим Кодексом.

Представительными органами муниципальных образований (законодательными (представительными) органами государственной власти городов федерального значения Москвы и Санкт-Петербурга) законодательством о налогах и сборах в порядке и пределах, которые предусмотрены НК РФ, могут устанавливаться налоговые льготы, основания и порядок их применения.

Статья 15. Местные налоги НК РФ (часть 1) к местным налогам относятся:

- 1) земельный налог;
- 2) налог на имущество физических лиц.

### Методические рекомендации по выполнению заданий

Для решения предложенных заданий следует изучить теоретические аспекты и нормативные документы по теме, затем на основе теоретических знаний о земельном налоге и предложенных исходных данных задания оформить налоговую декларацию, используя специальный бланк.

В следующем задании, используя предложенную таблицу отразить на счетах бухгалтерского учета начисление и уплату земельного налога.

**Задание 1.** Заполните декларацию по земельному налогу на основании исходных данных.

**Задание 2.** Отразите на счетах бухгалтерского учёта начисление и уплату транспортного налога.

Исходные данные:

ООО «Денвер» (ИНН 7723038772, КПП772301001) обладает половиной участка сельскохозяйственного назначения, при этом кадастровая стоимость участка составляет 2900 тыс.руб. За 20X2 год Самыкин Иван Петрович, который является директором ООО «Денвер», 19.01.20X3 подает декларацию в налоговую инспекцию. Код деятельности ООО «Денвер» 17.71. Кадастровый номер участка 60:08:05:09:42:0012. Принятый коэффициент 1. Контактный телефон 89106351815. Организация зарегистрирована в городе Рязань, участок находится в Рязанском районе. Льготами ООО «Денвер» не располагает.

Вспомогательный расчёт:

Таблица 11 - Бухгалтерские записи по земельному налогу

№ п/п	Содержание бухгалтерских записей	Сумма, руб.	Корреспонденция	
			Дебет	Кредит
1	Отражена задолженность по земельному налогу ООО «Денвер» за первый квартал 20X2 года:			
2	Погашена задолженность по земельному налогу			

ООО «Денвер» за первый квартал 20X2 года:			
---	--	--	--

### Контрольные вопросы:

1. Что является объектом налогообложения по земельному налогу?
2. Приведите основные бухгалтерские записи по начислению и уплате в бюджет по земельному налогу.
3. Из каких разделов состоит декларация по земельному налогу, дайте краткую характеристику каждого.

## Тема 5. Организация расчётов с внебюджетными фондами РФ

### Практическая работа № 8

1. Решение ситуационных задач по расчету взносов в ФСС, ФОМС, ПФ РФ.
2. Заполнение документов по начислению взносов в ФСС, ФОМС, ПФ РФ и их перечислению.
3. Отражение операций по начислению и уплаты взносов в ФСС, ФОМС, ПФ РФ на счетах бухгалтерского учёта

### Теоретические аспекты

Одним из основных законов, регулирующих уплату страховых взносов ИП и другими самозанятыми гражданами, не производящими выплаты и иные вознаграждения физическим лицам (далее — самозанятые граждане) является Федеральный закон от 24 июля 2009 г. № 212-ФЗ "О страховых взносах в Пенсионный фонд Российской Федерации, Фонд социального страхования Российской Федерации, Федеральный фонд обязательного медицинского страхования" (далее — Федеральный закон о страховых взносах).

До 1 января 2013 года размер взносов во внебюджетные фонды определялся исходя из утверждаемой Правительством РФ стоимости страхового года, которая составляла в 2012 году **14 386,32 руб.** (постановление Правительства РФ от 21 марта 2012 г. № 208 "О стоимости страхового года на 2012 год"). Эту сумму самозанятые граждане перечисляли в качестве страхового взноса в ПФР. Сумма второго обязательного взноса в ФФОМС, как и сейчас, рассчитывалась по формуле  $МРОТ \times 5,1\% \times 12$  и составляла в 2012 году 2821,93 руб.

Сейчас самозанятые граждане уплачивают страховые взносы в фиксированном размере, определяемом для взносов в каждый внебюджетный фонд отдельно. Размер МРОТ на 2015 г. – 5965 руб. в соответствии с Федеральным законом от 1 декабря 2014 г. № 408-ФЗ "О внесении изменения в статью 1 Федерального закона "О минимальном размере оплаты труда".

Таблица 12 - Размеры страховых взносов во внебюджетные фонды для самозанятых граждан в 2015 году.

Внебюджетный фонд	Формула исчисления размера страховых взносов	Фактический размер страховых взносов за год, руб.
ПФР	$МРОТ \times 26,0\% \times 12$	18610,80
ФФОМС	$МРОТ \times 5,1\% \times 12$	3650,58

Если сумма годового дохода самозанятого гражданина составила более 300 тыс. руб., то для исчисления страховых взносов на обязательное пенсионное страхование применяется формула  $МРОТ \times 26\% \times 12 + 1\%$  от суммы дохода, превышающего 300 тыс. руб.

Страховые взносы на обязательное пенсионное страхование (далее страховые взносы) — это индивидуально возмездные обязательные платежи, которые уплачиваются в бюджет Пенсионного фонда Российской Федерации и персональным целевым назначением которых является обеспечение права гражданина на получение пенсии по



обязательному пенсионному страхованию в размере, эквивалентном сумме страховых взносов, учтенной на его индивидуальном лицевом счете.

Страховые взносы за физических лиц, работающих по трудовому договору или по гражданско-правовому договору, уплачивает работодатель. Индивидуальные предприниматели, нотариусы, адвокаты, главы КФХ (за себя и за членов КФХ) уплачивают взносы в фиксированных размерах.

Субъекты обязательного пенсионного страхования:

Страховщик — Пенсионный фонд Российской Федерации. Государство несет субсидиарную ответственность по обязательствам Пенсионного фонда Российской Федерации перед застрахованными лицами.

Страхователи — организации, индивидуальные предприниматели, нотариусы, адвокаты, главы КФХ и просто физические лица, производящие выплаты в пользу физических лиц, облагающиеся страховыми взносами. индивидуальные предприниматели, нотариусы, адвокаты и главы КФХ являются страхователями и по отношению к самим себе, уплачивая фиксированные взносы (страховые взносы уплачиваемые в размере, определяемом исходя из стоимости страхового года). Иные лица, занимающиеся частной практикой и не являющиеся индивидуальными предпринимателями, приравниваются к индивидуальным предпринимателям.

Застрахованные лица — лица, являющиеся гражданами Российской Федерации, а также постоянно или временно проживающие на территории Российской Федерации иностранные граждане, а также иностранные граждане или лица без гражданства, временно пребывающие на территории РФ, заключившие трудовой договор на неопределенный срок либо срочный трудовой договор на срок не менее 6 месяцев.

Указанные лица являются застрахованными лицами, если:

- работают по трудовому договору (в том числе руководители организации, являющиеся единственными участниками (учредителями), членами организации, собственниками их имущества) или по договору гражданско-правового характера, предметом которого являются выполнение работ и оказание услуг, а также по договору авторского заказа,
- являются авторами произведений, получающие выплаты и иные вознаграждения по договорам об отчуждении исключительного права на произведения науки, литературы, искусства, издательским лицензионным договорам, лицензионным договорам о предоставлении права использования произведения науки, литературы, искусства;
- самостоятельно обеспечивают себя работой (индивидуальные предприниматели, адвокаты, нотариусы, занимающиеся частной практикой);
- являются членами крестьянских (фермерских) хозяйств;
- являются членами родовых, семейных общин малочисленных народов Севера, занимающихся традиционными отраслями хозяйствования;
- являются священнослужителями;
- относятся к некоторым другим категориям физических лиц, указанным в федеральном законе от 15.12.2001 № 167-ФЗ «Об обязательном пенсионном страховании в Российской Федерации».

Плательщиками взносов на страхование от несчастных случаев и профзаболеваний являются все юридические лица любой организационно-правовой формы (в том числе иностранные организации, осуществляющие свою деятельность на территории России и нанимающие граждан Российской Федерации) либо физическое лицо, нанимающее лиц, подлежащих обязательному социальному страхованию от несчастных случаев на производстве и профзаболеваний (ст. 3 Закона от 24 июля 1998 г. № 125-ФЗ).

Обязанность организации платить взносы на страхование от несчастных случаев и профзаболеваний зависит от того, по каким договорам и за что человек получает вознаграждение.

Взносы на страхование от несчастных случаев и профзаболеваний начисляются на доходы, выплачиваемые сотрудникам за исполнение обязанностей по трудовым

договорам (п. 3 Правил, утвержденных постановлением Правительства РФ от 2 марта 2000 г. № 184).

Этим видом страхования предусмотрены:

- социальная защита застрахованных при наступлении страхового несчастного случая или профессионального заболевания, повлекших за собой временную или постоянную утрату профессиональной трудоспособности, а в случае смерти застрахованного - социальную защиту иждивенцев и других граждан, имеющих право на обеспечение по страхованию в связи со смертью кормильца;
- обеспечение экономической заинтересованности субъектов страхования (застрахованный, страхователь, страховщик) в снижении профессионального риска за счет установления дифференцированных страховых тарифов;
- возмещение вреда, причиненного жизни и здоровью застрахованного при исполнении им обязанностей по трудовому договору (контракту) и в иных установленных Федеральным законом от 24 июля 1998 года 125-ФЗ случаях, путем предоставления застрахованному в полном объеме всех необходимых видов обеспечения по страхованию, в том числе оплату расходов на медицинскую, социальную и профессиональную реабилитацию;
- обеспечение предупредительных мер по сокращению производственного травматизма и профессиональных заболеваний.

Обеспечение пострадавших осуществляется страховщиком в виде:

- пособия по временной нетрудоспособности, назначаемого в связи со страховым случаем;
- единовременной страховой выплаты;
- ежемесячных страховых выплат (в случае длительной утраты профессиональной трудоспособности);
- оплаты дополнительных расходов на медицинскую, социальную и профессиональную реабилитацию в связи с повреждением его здоровья, в соответствии с программой реабилитации пострадавшего.

К выплатам и вознаграждениям, на которые начисляются взносы на страхование от несчастных случаев и профзаболеваний, в частности, относятся:

- зарплата;
- надбавки и доплаты (например, за выслугу лет, стаж работы, совмещение профессий, работу в ночное время и т. д.);
- премии и вознаграждения, выплачиваемые за исполнение сотрудником трудовых обязанностей;
- оплата (полная или частичная) организацией за своего сотрудника товаров (работ, услуг);
- выплаты и вознаграждения в виде товаров (работ, услуг).

### **Методические рекомендации по выполнению заданий**

Для решения предложенных заданий следует изучить теоретические аспекты и нормативные документы по теме, затем на основе теоретических знаний решить ситуационные задачи по расчету взносов в ФСС, ФОМС, ПФ РФ.

Для выполнения следующего задания используя данные предыдущей задачи заполнить соответствующие формы отчетности отчислений в Пенсионный Фонд, Фонд обязательного медицинского страхования и в Фонд социального страхования.

В следующем задании, используя предложенную таблицу отразить на счетах бухгалтерского учета налоговые отчисления в Пенсионный Фонд, Фонд обязательного медицинского страхования и в Фонд социального страхования.

**Задание 1.** На основе исходных данных установите сумму отчислений в Пенсионный Фонд, Фонд обязательного медицинского страхования и в Фонд социального страхования.

Исходные данные:

ООО «Салют» зарегистрировано по адресу г. Рязань, ул. Юбилейная д. 7, занимается проведением праздников. В организации работают 33 человек. Исходные данные предоставлены за период 01.01.XX по 31.12.XX.

Таблица 13 - Численность сотрудников (стаж, заработная плата)

№ п/п	Сотрудники	Стаж, лет	Зарботная плата, тыс. руб.
1.	Директор	9	45
2.	Зам. Директора	8	35
3.	Главный бухгалтер	7	40
4.	Зам. главного бухгалтера	6	29
5.	Бухгалтер 1	11	20
6.	Бухгалтер 2	10	20
7.	Бухгалтер 3	9	20
8.	Оформитель 1.	8	24
9.	Оформитель 2	7	24
10.	Организатор 1	6	29
11.	Организатор 2	5	29
12.	Организатор 3	9	29
13.	Водитель 1	8	19
14.	Водитель 2	7	19
15.	Водитель 3	6	19
16.	Ведущий 1	12	30
17.	Ведущий 2	15	30
18.	Ведущий 3	13	30
19.	Хореограф	14	34
20.	Танцор 1	2	27
21.	Танцор 2	3	27
22.	Танцор 3	7	27
23.	Танцор 4	7	27
24.	Танцор 5	10	27
25.	Музыкальный исполнитель 1	8	27
26.	Музыкальный исполнитель 2	5	27
27.	Музыкальный исполнитель 3	9	27
28.	Музыкальный исполнитель 4	2	27
29.	Музыкальный исполнитель 5	10	27
30.	Певец 1	13	25
31.	Певец 2	14	25
32.	Певец 3	10	25
33.	Певец 4	11	25

Таблица 14 - Период нетрудоспособности, дни.

№ п/п	Сотрудники	Период нетрудоспособности
4.	Зам. главного бухгалтера	01.-14.03.
7.	Бухгалтер 3	09.-25.09
10.	Организатор 1	23.-27.12
15.	Водитель 3	12.4-02.05
23.	Танцор 4	В отпуске по уходу за ребенком
32.	Певец 3	В отпуске по уходу за



## Список используемых источников

### Основные источники:

#### Нормативно-правовые акты:

1. Налоговый кодекс Российской Федерации (часть первая) от 31.07.1998 N 146-ФЗ ред. от 29.05.2019 № [111-ФЗ](#)).
2. Налоговый кодекс Российской Федерации (часть вторая) от 05.08.2000 117-ФЗ (ред. от 17.06.2019 № 147-ФЗ).
3. Федеральный закон от 24.07.1998 N 125-ФЗ «Об обязательном социальном страховании от несчастных случаев на производстве и профессиональных заболеваний» (ред. 07.03.2018 № 56-ФЗ).
4. Федеральный закон от 15.12.2001 N 167-ФЗ «Об обязательном пенсионном страховании в Российской Федерации» (ред. 11.12.2018 № 462-ФЗ).
5. Федеральный закон от 29.12.2006 N 255-ФЗ «Об обязательном социальном страховании на случай временной нетрудоспособности и в связи с материнством» (ред. 27.12.2018 № 536-ФЗ).
6. Федеральный закон от 29.11.2010 N 326-ФЗ «Об обязательном медицинском страховании в Российской Федерации» (ред. 06.02.2019 № 462-ФЗ).
7. Федеральный закон от 06.12.2011 N 402-ФЗ «О бухгалтерском учете» (ред. 28.11.2018 № 444-ФЗ).
8. Постановление Правительства РФ от 15.06.2007 N 375 «Об утверждении Положения об особенностях порядка исчисления пособий по временной нетрудоспособности, по беременности и родам, ежемесячного пособия по уходу за ребенком гражданам, подлежащим обязательному социальному страхованию на случай временной нетрудоспособности и в связи с материнством» (ред. 19.1.2019 № 16).
9. Положение по бухгалтерскому учету «Учетная политика организации» (ПБУ 1/2008), утв. приказом Минфина России от 06.10.2008 N 106н (ред. 28.04.2017 №69).
10. Положение по бухгалтерскому учету «Бухгалтерская отчетность организации» (ПБУ 4/99), утв. приказом Минфина РФ от 06.07.1999 N 43н (ред. от 08.11.2010 №142н с изм. от 29.01.2018).
11. Положение по бухгалтерскому учету «Учет расчетов по налогу на прибыль организаций» (ПБУ 18/02), утв. приказом Минфина России от 19.11.2002 N 114н (ред. 06.04.2015 № 57н).
12. Приказ Минфина РФ от 31.10.2000 N 94н «Об утверждении плана счетов бухгалтерского учета финансово-хозяйственной деятельности организаций и инструкции по его применению» (ред. 08.11.2010 № 142н).

### Учебная литература

#### Основная литература:

**Комкова, С.В.** Организация расчетов с бюджетом и внебюджетными фондами [Электронный ресурс]: учебное пособие для студентов СПО / С.В. Комкова, Е.Ю. Бабаева. – Рязань: РГАТУ, 2020 - ЭБ РГАТУ. – URL: <http://bibl.rgatu.ru/web/Default.asp>

#### Дополнительная литература:

**Пансков, В. Г.** Налоги и налогообложение: учебник и практикум для среднего профессионального образования / В. Г. Пансков. — 7-е изд., перераб. и доп. — Москва: Издательство Юрайт, 2020. — 472 с. — (Профессиональное образование). — ISBN 978-5-

534-13209-0. — Текст : электронный // ЭБС Юрайт [сайт]. — URL: <http://www.biblio-online.ru/bcode/449529> – ЭБС «Юрайт»

**Учебно-методические издания:**

Методические рекомендации по организации самостоятельной работы при изучении ПМ 03 [Электронный ресурс]/ Комкова С.В. - Рязань: РГАТУ, 2020 - ЭБ РГАТУ. – URL: <http://bibl.rgatu.ru/web/Default.asp>

**Периодические издания:**

1. Бухучет в сельском хозяйстве : науч.-практич. журн. / учредитель : Издательский дом «Панорама». – 2003, май - . - Москва : ИД «Панорама» изд-во «Афина», 2020 - . - Ежемес. - ISSN: 2075-0250. – Текст : непосредственный.
2. Учет в сельском хозяйстве : отраслевой журн. / учредитель : ЗАО «Консультационно-финансовый центр «Актион». – 2003 - . Москва : ЗАО ИД «Главбух», 2016 - 2017 . – Ежемес. - ISSN 2075-0250. – Текст : непосредственный.

**Интернет-ресурсы:**

1. Федеральная налоговая служба - Режим доступа: <https://www.nalog.ru/rn62/>
2. Единое окно доступа к образовательным ресурсам – Режим доступа: <http://window.edu.ru>
3. Справочная правовая система Гарант - Режим доступа: <http://www.garant.ru/>
4. Справочная правовая система КонсультантПлюс - Режим доступа: <http://www.consultant.ru/>

**Бухгалтерские проводки по учету НДС налога на добавленную стоимость**

Дебет	Кредит	Содержание хозяйственных операций	Первичные документы
19-1	60	Отражены суммы НДС по приобретенным основным средствам, используемым для производства продукции (работ, услуг), облагаемой НДС.	Счета-фактуры
19-2	60	Отражены суммы НДС по приобретенным нематериальным активам, используемым для производства продукции (работ, услуг), облагаемой НДС	Счета-фактуры
19-3	60	Отражены суммы НДС по приобретенным материально-производственным запасам, используемым для производства продукции (работ, услуг), облагаемой НДС.	Счета-фактуры
19	60	Отражены суммы НДС по приобретенным работам (услугам), используемым для производства продукции (работ, услуг), облагаемой НДС	Счета-фактуры
19	60	Отражены суммы НДС по расчетам с подрядчиками при осуществлении капитальных вложений.	Счета-фактуры
20, 23, 29	19-3	Списана сумма НДС по приобретенным материально-производственным запасам, используемым для производства продукции (работ, услуг), не облагаемой НДС.	Бухгалтерская справка-расчет
20, 23, 29	68	Восстановлены ранее предъявленные к возмещению из бюджета суммы НДС по приобретенным материально-производственным запасам, используемым для производства продукции (работ, услуг), не облагаемой НДС	Бухгалтерская справка-расчет
20, 23, 29	19	Списана сумма НДС по приобретенным работам (услугам), используемым для производства продукции (работ, услуг), не облагаемой НДС	Бухгалтерская справка-расчет
20, 23, 29	68	Восстановлены ранее предъявленные к возмещению из бюджета суммы НДС по приобретенным работам (услугам), используемым для производства продукции (работ, услуг), не облагаемой НДС.	Бухгалтерская справка-расчет
68	19, 19-3	Предъявлен к вычету НДС по материально-производственным запасам (работам, услугам), используемым при производстве экспортированной продукции, при подтверждении факта экспорта в соответствии с положением ст.165 НК РФ.	Счет-фактура, согласно ст.165: 1) контракт (копия контракта) налогоплательщика с иностранным лицом на поставку товара (припасов) за пределы таможенной территории Российской Федерации. 2) выписка банка (копия выписки), подтверждающая фактическое поступление выручки от иностранного лица – покупателя. 3) грузовая таможенная декларация (ее копия) с отметками российского таможенного органа, осуществившего выпуск товаров в режиме экспорта. 4) копии транспортных, товаросопроводительных и (или) иных документов с отметками пограничных таможенных органов, подтверждающих вывоз товаров за пределы РФ
68	19-1, 19-2, 19-3	Предъявлены к вычету суммы НДС по оприходованным, принятым к учету и оплаченным основным средствам, нематериальным активам, материально-производственным запасам,	Счета-фактуры
90-3	76	Начислен НДС от продаж продукции, товаров (выполнения работ, оказания услуг) (учет для целей налогообложения «по оплате»).	Счета-фактуры
90-3	68	Начислен НДС от продаж продукции, товаров (выполнения работ, оказания услуг) (учет для целей налогообложения «по отгрузке»).	Счета-фактуры
91-2	76	Начислен НДС при продаже основных средств, нематериальных активов, материально-производственным запасам, объектов незавершенного строительства (учет для целей налогообложения «по оплате»).	Счета-фактуры
91-2	68	Начислен НДС при продаже основных средств, нематериальных активов, материально-производственным запасам, объектов незавершенного строительства (учет для целей налогообложения	Счета-фактуры

		«по отгрузке»).	
90-3, 91-2	76	Начислен НДС по причитающимся к получению доходам от сдачи имущества в аренду (учет для целей налогообложения «по оплате»).	Счета-фактуры
90-3, 91-2	68	Начислен НДС по причитающимся к получению доходам от сдачи имущества в аренду (учет для целей налогообложения «по отгрузке»).	Счета-фактуры
76	68	Начислен НДС к уплате в бюджет в момент погашения дебиторской задолженности покупателей и заказчиков	Бухгалтерская справка-расчет
62	68	Начислен НДС с авансовых платежей, полученных в счет предстоящей отгрузки продукции, товаров (выполнения работ, оказания услуг).	Счета-фактуры
68	62	Зачтена сумма НДС с авансовых платежей при отпуске оплаченной продукции (выполнении работ, оказании услуг).	Счета-фактуры
08-3	68	Начислен НДС на строительно-монтажные работы, выполненные собственными силами	Счета-фактуры
23, 29	68	Начислен НДС при выполнении работ (оказании услуг) для собственных нужд, расходы на которые не принимаются к вычету при начислении налога на прибыль.	Бухгалтерская справка-расчет
91-2	68	Начислен НДС при безвозмездной передаче продукции (товаров, работ, услуг) от стоимости, определенной в соответствии с положениями ст. 40 НК РФ.	Счета-фактуры
91-2	68	Доначислен НДС от продаж по ценам, отклоняющимся от рыночных более, чем на 20% в соответствии со ст.40 НК РФ.	Счета-фактуры
76	68	Удержан НДС с доходов иностранных юридических лиц, не состоящих на учете в налоговых органах РФ, от продажи товаров (выполнения работ, оказания услуг) на территории РФ.	Счета-фактуры
19	76	Принят к учету НДС, уплаченный с доходов иностранных юридических лиц по приобретенным у них товарам (работам, услугам).	Счета-фактуры
68	52	Перечислен НДС с доходов иностранных юридических лиц.	Выписка банка по валютному счету
68	19	Предъявлен к возмещению из бюджета НДС, уплаченный с доходов иностранных юридических лиц по приобретенным товарам (работам, услугам).	Счета-фактуры
91-2	68	Начислен НДС с превышения сумм, полученных от должника по договору переуступки права требования, над суммами, уплаченными при приобретении права требования.	Счета-фактуры
68	51	Погашена задолженность по уплате НДС в бюджет.	Выписка банка по расчетному счету

#### Бухгалтерские проводки по учету налога на прибыль

Дебет	Кредит	Содержание хозяйственных операций	Первичные документы
99	68	Начислен налог на прибыль (исходя из бухгалтерской прибыли).	Декларации по налогу на прибыль организаций, Бухгалтерская справка.
09	68	Отражен отложенный налоговый актив.	Налоговые регистры, Бухгалтерская справка.
68	09	Уменьшен (полностью погашен) отложенный налоговый актив.	Налоговые регистры, Бухгалтерская справка.
99	09	Списан отложенный налоговый актив в сумме, на которую не будет уменьшена в отчетном и последующих периодах налогооблагаемая прибыль.	Налоговые регистры, Бухгалтерская справка.
68	77	Отражено отложенное налоговое обязательство.	Налоговые регистры, Бухгалтерская справка.
77	68	Уменьшено (полностью погашено) отложенное налоговое обязательство.	Налоговые регистры, Бухгалтерская справка.
77	99	Списано отложенное налоговое обязательство в сумме, на которую не будет увеличена налогооблагаемая прибыль отчетного и последующего периодов.	Налоговые регистры, Бухгалтерская справка.
68	51	Уплачены авансовые платежи по налогу на прибыль.	Выписка банка по расчетному счету.



68	51	Уплачен налог на прибыль.	Платежное поручение (0401060), Выписка банка по расчетному счету.
----	----	---------------------------	---

**Бухгалтерские проводки по учету НДФЛ налога на доходы физических лиц**

Дебет	Кредит	Содержание хозяйственных операций	Первичные документы
70	68	Удержан налог на доходы физических лиц с сумм оплаты труда.	Декларация по налогу на доходы физических лиц (форма 3-НДФЛ), Бухгалтерская справка.
68	51	Перечислен налог на доходы физических лиц.	Выписка банка по расчетному счету.

**Бухгалтерские проводки по учету акцизов**

Дебет	Кредит	Содержание хозяйственных операций	Первичные документы
19	68	Начислены акцизы при получении нефтепродуктов организацией, имеющей свидетельство.	Счета-фактуры
90-2	19, 41	Начислен акциз по передаче нефтепродуктов, лицам, не имеющим свидетельства.	Счета-фактуры
68	19	Предъявлены к вычету акцизы при передаче нефтепродуктам лицам, не имеющим свидетельства.	Счета-фактуры
41, 43	68	Начислены акцизы при принятии к учету самостоятельно произведенных или полученных в счет оплаты услуг по их производству нефтепродуктов организацией, не имеющей свидетельства.	Счета-фактуры
62	68	Начислены акцизы с авансовых платежей, полученных в счет предстоящей отгрузки продукции (товаров), датой реализации которой в целях исчисления акцизов является дата оплаты.	Счета-фактуры
68	62	Зачтена сумма акциза с авансового платежа при отгрузке продукции (товаров).	Счета-фактуры
90-4	68	Начислены акцизы при продаже подакцизных товаров.	Счета-фактуры
91-2	68	Начислены акцизы при передаче подакцизной продукции в качестве вклада по договору простого товарищества (совместной деятельности) или вклада в уставный капитал других организаций.	Счета-фактуры
20	68	Начислены акцизы при передаче природного газа на переработку на давальческой основе и (или) в структуре организации для изготовления других видов продукции.	Счета-фактуры
20	68	Начислен акциз при использовании подакцизных продукции для собственных нужд в основном производстве.	Счета-фактуры
20	68	Начислены акцизы при передаче природного газа для использования на собственные нужды в основном производстве.	Счета-фактуры
68	51	Перечислен акцизы в бюджет.	Платежное поручение (0401060), Выписка банка по расчетному счету.

**Бухгалтерские проводки по учету платежей за пользование природными ресурсами**

Дебет	Кредит	Содержание хозяйственных операций	Первичные документы
20, 23, 25, 26	68	Начислена плата за пользование водными ресурсами.	Налоговая декларация по плате за пользование водными объектами, Бухгалтерская справка.
68	51	Перечислена плата за пользование водными ресурсами.	Платежное поручение (0401060), Выписка банка по расчетному счету.
20, 23, 25, 26	68	Начислена плата за негативное воздействие на окружающую среду.	Бухгалтерская справка
68	51	Перечислена плата за негативное воздействие на окружающую среду.	Платежное поручение (0401060), Выписка банка по расчетному счету.

**Бухгалтерские проводки по учету налога на добычу полезных ископаемых**

Дебет	Кредит	Содержание хозяйственных операций	Первичные документы
20, 23, 25, 26	68	Начислен налог на добычу полезных ископаемых	Налоговая декларация по налогу на добычу полезных ископаемых, Бухгалтерская справка.
68	51	Уплачены авансовые платежи по налогу на добычу полезных ископаемых.	Платежное поручение (0401060), Выписка банка по расчетному счету.

68	51	Уплачен налог на добычу полезных ископаемых.	Платежное поручение (0401060), Выписка банка по расчетному счету.
----	----	--	---

**Бухгалтерские проводки по учету региональных налогов и сборов**

Дебет	Кредит	Содержание хозяйственных операций	Первичные документы
91-2	68	Начислен налог на имущество.	Налоговая декларация по налогу на имущество, Бухгалтерская справка.
68	51	Уплачен налог на имущество.	Платежное поручение (0401060), Выписка банка по расчетному счету.
26	68	Начислен транспортный налог.	Налоговая декларация по транспортному налогу, Бухгалтерская справка.
68	51	Уплачен транспортный налог.	Платежное поручение (0401060), Выписка банка по расчетному счету.
91-2	68	Начислены региональные лицензионные сборы.	Бухгалтерская справка.
68	51	Уплачены региональные лицензионные сборы.	Платежное поручение (0401060), Выписка банка по расчетному счету.

**Бухгалтерские проводки по учету местных налогов и сборов**

Дебет	Кредит	Содержание хозяйственных операций	Первичные документы
26	68	Начислен земельный налог.	Налоговая декларация по земельному налогу, Бухгалтерская справка.
68	51	Уплачен земельный налог	Платежное поручение (0401060), Выписка банка по расчетному счету.
91-2	68	Начислен налог на рекламу.	Бухгалтерская справка
68	51	Уплачен налог на рекламу.	Платежное поручение (0401060), Выписка банка по расчетному счету.
91-2	68	Начислены местные лицензионные сборы.	Бухгалтерская справка
68	51	Уплачены местные лицензионные сборы.	Платежное поручение (0401060), Выписка банка по расчетному счету.
91-2	68	Начислены целевые сборы на содержание полиции, благоустройство территорий, нужд образования.	Бухгалтерская справка
68	51	Уплачены целевые сборы на содержание полиции, благоустройство территорий, нужд образования.	Платежное поручение (0401060), Выписка банка по расчетному счету.

**Бухгалтерские проводки по учету налог на доходы иностранных юридических лиц**

Дебет	Кредит	Содержание хозяйственных операций	Первичные документы
75-2, 76	68	Удержан налог на доходы иностранных юридических лиц от источников на территории РФ.	Бухгалтерская справка-расчет Декларация на доходы физических лиц (форма 4-НДФЛ)
68	51, 52	Перечислен налог на доходы иностранных юридических лиц от источников на территории РФ	Платежное поручение (0401060) Выписка банка по расчетному счету

**Счет 69 «Расчеты по социальному страхованию и обеспечению». Проводки.**

**Типовые проводки по дебету счета 69 "Расчеты по социальному страхованию и обеспечению".**

Д	К	Содержание хозяйственной операции
69	50	Из кассы выданы путевки, оплаченные за счет средств социального страхования.
69	50	Уплата взносов из кассы организации
69	51	С расчетного счета уплачены взносы в ФСС, ПФ, ОМФ
69	70	Начислены выплаты работникам за счет средств социального страхования

**Типовые проводки по кредиту счета 69 "Расчеты по социальному страхованию и обеспечению".**

Д	К	Содержание хозяйственной операции
20	69	Начисление взносов работникам основного производства в Фонд социального страхования, Пенсионный фонд, Фонд медицинского страхования
23	69	Начисление взносов работникам вспомогательного производства в ФСС, ПФ, ОМФ
25	69	Начисление взносов работникам цеха в ФСС, ПФ, ОМФ
26	69	Начисление взносов работникам заводоуправления в Фонд социального страхования, Пенсионный фонд, Фонд медицинского страхования
44	69	Начисления взносов в фонды сотрудников, связанных с продажей товаров.
99	69	Начисление штрафов, пеней в ФСС, ПФ, ОМФ
51	69	Возврат сумм из фондов, излишне уплаченных организацией
70	69	Из заработной платы работников удержана сумма за путевки, полученные за счет ФСС

ТРЕНИРОВОЧНЫЙ МАТЕРИАЛ

№ п/п	Хозяйственная операция	Корреспонденция	
НДФЛ			
1.		Дебет	Кредит
2.		20	70
3.		23	70
4.		25	70
5.		26	70
6.		44	70
7.		70	68 «НДФЛ»
8.		68 «НДФЛ»	51
9.		20	60
10.		23	60
11.		25	60
12.		26	60
13.		44	60
14.		68 «НДФЛ»	60
15.		20	76
16.		23	76
17.		25	76
18.		26	76
19.		44	76
20.		68 «НДФЛ»	76
21.		68 «НДФЛ»	51
22.		84	75-2
23.		75-2	68 «НДФЛ»
24.		84	70
25.		70	68 «НДФЛ»
26.		91-2	73
27.		73	68 «НДФЛ»
28.		73	50
29.		68«НДФЛ»	51
30.		84	76
АКЦИЗЫ			
31.	Начислены акцизы при получении нефтепродуктов организацией, имеющей свидетельство.		
32.	Начислен акциз по передаче нефтепродуктов, лицам, не имеющим свидетельства.		
33.	Предъявлены к вычету акцизы при передаче нефтепродуктам лицам, не имеющим свидетельство.		
34.	Начислены акцизы при принятии к учету самостоятельно произведенных или полученных в счет оплаты услуг по их производству нефтепродуктов организацией, не имеющей свидетельства.		
35.	Начислены акцизы с авансовых платежей,		

	полученных в счет предстоящей отгрузки продукции (товаров), датой реализации которой в целях исчисления акцизов является дата оплаты.		
36.	Зачтена сумма акциза с авансового платежа при отгрузке продукции (товаров).		
37.	Начислены акцизы при продаже подакцизных товаров.		
38.	Начислены акцизы при передаче подакцизной продукции в качестве вклада по договору простого товарищества (совместной деятельности) или вклада в уставный капитал других организаций.		
39.	Начислены акцизы при передаче природного газа на переработку на давальческой основе и (или) в структуре организации для изготовления других видов продукции.		
40.	Начислен акциз при использовании подакцизных продукции для собственных нужд в основном производстве.		
41.	Начислены акцизы при передаче природного газа для использования на собственные нужды в основном производстве.		
42.	Перечислены акцизы в бюджет.		
НДС			
43.	Отражены суммы НДС по приобретенным основным средствам, используемым для производства продукции (работ, услуг), облагаемой НДС.		
44.	Отражены суммы НДС по приобретенным нематериальным активам, используемым для производства продукции (работ, услуг), облагаемой НДС.		
45.	Отражены суммы НДС по приобретенным материально-производственным запасам, используемым для производства продукции (работ, услуг), облагаемой НДС.		
46.	Отражены суммы НДС по приобретенным работам (услугам), используемым для производства продукции (работ, услуг), облагаемой НДС.		
47.	Отражены суммы НДС по расчетам с подрядчиками при осуществлении капитальных вложений.		
48.	Списана сумма НДС по приобретенным материально-производственным запасам, используемым для производства продукции (работ, услуг), не облагаемой НДС.		
49.	Восстановлены ранее предъявленные к возмещению из бюджета суммы НДС по приобретенным материально-		

	производственным запасам, используемым для производства продукции (работ, услуг), не облагаемой НДС.		
50.	Списана сумма НДС по приобретенным работам (услугам), используемым для производства продукции (работ, услуг), не облагаемой НДС.		
51.	Восстановлены ранее предъявленные к возмещению из бюджета суммы НДС по приобретенным работам (услугам), используемым для производства продукции (работ, услуг), не облагаемой НДС.		
52.		68 «НДС»	19-1, 19-2, 19-3
53.		90-3	76
54.		90-3	68 «НДС»
55.		91-2	76
56.		91-2	68 «НДС»
57.		90-3, 91-2	76
58.		90-3, 91-2	68 «НДС»
59.		76	68 «НДС»
60.		62	68 «НДС»
61.		68 «НДС»	62
62.		08-3	68 «НДС»
63.		23, 29	68 «НДС»
64.		91-2	68 «НДС»
65.		76	68 «НДС»
66.		19	76
67.		68 «НДС»	52
68.		68 «НДС»	19
69.		91-2	68 «НДС»
70.		68 «НДС»	51
<b>НАЛОГ НА ПРИБЫЛЬ ОРГАНИЗАЦИЙ</b>			
71.		68	99
72.		99	68
73.		09	68
74.		68	77
<b>НАЛОГ НА ИМУЩЕСТВО ОРГАНИЗАЦИЙ</b>			
75.	Начислен налог на имущество организации		
76.	Начислены штрафы за несвоевременную уплату налога на имущество организации		
77.	Перечислен налог на имущество организации в бюджет		
78.	Перечислены в бюджет штрафы по налогу на имущество		
<b>ТРАНСПОРТНЫЙ НАЛОГ</b>			
79.	Начислен транспортный налог по автомобилю, закрепленному за руководителем предприятия		
80.	Начислен транспортный налога по молоковозу		

81.	Произведено перечисление средств в погашение задолженности по транспортному налогу		
82.	Начислен транспортный налог по автомобилю, в котором перевозят животных на мясокомбинат		
<b>ЗЕМЕЛЬНЫЙ НАЛОГ</b>			
83.	Начислен земельный налог		
84.	Уплачен земельный налог		
85.	Начислен штраф за несвоевременное перечисление средств по земельному налогу		
86.	Уплачен штраф за несвоевременное перечисление средств по земельному налогу		
<b>РАСЧЕТЫ С ВНЕБЮДЖЕТНЫМИ ФОНДАМИ</b>			
87.	Произведены начисления в ПФ РФ работников		
88.	- основного производства		
89.	-вспомогательного производства		
90.	- работников общепроизводственной сферы		
91.	- работников общехозяйственной сферы		
92.	Произведена уплата средств в ПФ РФ		
93.	Произведены начисления в ФОМС РФ работников		
94.	- основного производства		
95.	-вспомогательного производства		
96.	- работников общепроизводственной сферы		
97.	- работников общехозяйственной сферы		
98.	Произведена уплата средств в ФОМС РФ		
99.	Произведены начисления в ФСС РФ работников		
100.	- основного производства		
101.	-вспомогательного производства		
102.	- работников общепроизводственной сферы		
103.	- работников общехозяйственной сферы		
104.	Произведена уплата средств в ФСС РФ		
105.	Начислено пособие по больничному листу - за счет средств работодателя		
106.	- за счет соответствующего фонда		
107.	Начислено пособие по временной нетрудоспособности в связи с рождением ребенка		

---

МИНИСТЕРСТВО СЕЛЬСКОГО ХОЗЯЙСТВА РОССИЙСКОЙ ФЕДЕРАЦИИ  
ФЕДЕРАЛЬНОЕ ГОСУДАРСТВЕННОЕ БЮДЖЕТНОЕ ОБРАЗОВАТЕЛЬНОЕ УЧРЕЖДЕНИЕ  
ВЫСШЕГО ОБРАЗОВАНИЯ  
«РЯЗАНСКИЙ ГОСУДАРСТВЕННЫЙ АГРОТЕХНОЛОГИЧЕСКИЙ УНИВЕРСИТЕТ  
ИМЕНИ П.А. КОСТЫЧЕВА»

Факультет дополнительного профессионального и среднего  
профессионального образования

**Методические указания**  
к практическим работам при изучении

**ПМ.04 Составление и использование бухгалтерской отчетности**  
**МДК 04.01. Технология составления бухгалтерской отчетности**

для студентов 3 курса ФДП и СПО, обучающихся  
по специальности 38.02.01 Экономика и бухгалтерский учет (по отраслям)  
(очная форма обучения)

Рязань, 2020

Методические указания к практическим работам составлены с учетом требований Федерального государственного образовательного стандарта (далее – ФГОС), утвержденного 28.07.2014 г. приказом Министерства образования и науки РФ за № 832 по специальности среднего профессионального образования (далее - СПО) 38.02.01 «Экономика и бухгалтерский учёт (по отраслям)»

Разработчики:

Крючкова Н.Н., преподаватель ФДП и СПО

Методические указания к практическим работам одобрены предметно-цикловой комиссией экономических дисциплин ФДП и СПО «30» июня 2020г., протокол № 10.

Председатель предметно-цикловой комиссии  С.В.Комкова



## СОДЕРЖАНИЕ:

	стр.
Введение	4
Тема: Бухгалтерская отчетность как единая система данных об имущественном и финансовом положении организации	7
<b>Практическое занятие № 1.</b> Тема: Знакомство с программой 1С Предприятие	16
<b>Практическое занятие № 2.</b> Тема:Классификация пользователей бухгалтерской отчетности	21
<b>Практическое занятие № 3.</b> Тема: Заполнение журнала хозяйственных операций	22
<b>Практическое занятие № 4.</b> Тема: Законодательные основы бухгалтерской отчетности	24
<b>Практическое занятие № 5.</b> Тема:Требования, предъявляемые к бухгалтерской отчетности	24
<b>Практическое занятие № 6.</b> Тема: Составление промежуточной отчетности	25
<b>Практическое занятие № 7.</b> Тема:Правила внесения исправлений в бухгалтерскую отчетность	25
<b>Практическое занятие № 8.</b> Тема: Решение сквозной задачи	31
<b>Практическое занятие №9.</b> Тема: Заполнение форм отчетности по данным сквозной задачи	38
<b>Практическое занятие № 10.</b> Тема: Отражение в учете результатов инвентаризации	65
Тема:Налоговая отчетность	73
<b>Практическое занятие № 11.</b> Тема:Налоговая отчетность	73
Тема: Статистическая отчетность	74
<b>Практическое занятие № 12.</b> Тема: Статистическая отчетность	75
Список используемых источников	76
Приложения	78

## ВВЕДЕНИЕ

Методические указания составлены в соответствии с программой курса Технология составления бухгалтерской отчетности и предназначены для практических занятий и самостоятельной работы обучающихся.

Цель сборника - обеспечить восприятие бухгалтерской отчетности в качестве целостной, взаимосвязанной и логически обоснованной процедуры, закреплению теоретического материала и приобретения практических навыков в формировании бухгалтерской (финансовой) отчетности, заполнения бухгалтерских документов и контроля усвоения материала, полученного на занятиях.

Выполнение предложенных заданий включает следующие этапы: заполнение форм: бухгалтерского баланса, отчета о прибылях и убытках, отчета об изменении капитала, отчет о движении денежных средств, пояснения к бухгалтерскому балансу и отчету о прибылях и убытках; а также налоговых деклараций и форм статистической отчетности. В большинстве заданий до заполнения форм отчетности требуется произвести соответствующие расчеты.

Методические указания предусматривают обязательную аудиторную и самостоятельную работу обучающихся, состоит из заданий, позволяющих на практике закрепить полученные теоретические знания. Все задания взаимосвязаны по своему содержанию и последовательности выполнения. При выполнении заданий необходимо обращать внимание на экономическое содержание хозяйственных операций, в соответствии с которыми они должны отражаться в системе бухгалтерского учета.

Методические указания по выполнению практических работ предназначены для обучающихся факультета дополнительного профессионального и среднего профессионального образования по специальности 38.02.01 ЭКОНОМИКА И БУХГАЛТЕРСКИЙ УЧЕТ (ПО ОТРАСЛЯМ)

### Структура и содержание практических работ:

Номер и название раздела дисциплины	Наименование практических/лабораторных работ	Трудоемкость (час.)	Компетенции ОК, ПК
1	2	3	4
Тема: Знакомство с программой 1С Предприятие	Изучение форм бухгалтерской отчетности, кодов и заполнение	2	ПК 4.1. ОК-1, ОК-4, ОК 5,ОК-6.
Тема:Классификация пользователей бухгалтерской отчетности	Классификация пользователей отчетности на внешних и внутренних пользователей	2	ПК 4.1. ОК-1, ОК-4, ОК 5,ОК-6.
Тема: Заполнение журнала хозяйственных операций	Составление бухгалтерских проводок	2	ПК 4.1. ОК-1, ОК-4, ОК 5,ОК-6.
Тема: Законодательные основы бухгалтерской отчетности	Отработка практических навыков на знания уровней нормативного регулирования	2	ПК 4.1. ОК-1, ОК-4, ОК 5,ОК-6.
Тема:Требования, предъявляемые к бухгалтерской отчетности	Отработка практических навыков на знания требований, предъявляемых к бухгалтерской отчетности	2	ПК 4.1. ОК-1, ОК-4, ОК 5,ОК-6.
Тема: Составление промежуточной отчетности	Заполнение составлению промежуточной бухгалтерской отчетности (бухгалтерский баланс)	2	ПК 4.1. ОК-1, ОК-4, ОК 5,ОК-6.
Тема:Правила внесения исправлений в бухгалтерскую отчетность	Привитие практических навыков по исправлению ошибок, сверке данных аналитического и синтетического учета	2	ПК 4.1. ОК-1, ОК-4, ОК 5,ОК-6.
Тема:Решение сквозной задачи	Заполнение журнала хозяйственных операций, составление форм бухгалтерской отчетности	6	ПК 4.1. ОК-1, ОК-4, ОК 5,ОК-6.
Тема: Заполнение форм отчетности по данным сквозной задачи	Порядок составления шахматной таблицы и ОСВ Закрепление навыков по составлению бухгалтерского баланса Заполнение пояснений к бухгалтерскому балансу и отчету о прибылях и убытках Заполнение отчета о прибылях и убытках Заполнение отчета об изменении капитал	20	ПК 4.1.,ПК 4.2 ОК-1, ОК-4, ОК 5,ОК-6.
Тема: Отражение в учете результатов инвентаризации	Закрепление навыков по проведению инвентаризации статей баланса	20	ПК 4.2. ОК-1, ОК-4, ОК 5,ОК-6.

Тема:Налоговая отчетность	Заполнение налоговых деклараций: ЗНДФЛ, выполнение практических задач	6	ПК 4.2., ПК 4.3. ОК-1, ОК-4, ОК 5,ОК-6.
Тема: Статистическая отчетность	Заполнение форм статистической отчетности: форма № П-3 «Сведения о финансовом состоянии организации» и П-5 (м) «Основные сведения о деятельности организации», выполнение практических задач	6	ПК 4.2., ПК 4.3. ОК-1, ОК-4, ОК 5,ОК-6.
Всего		72	

**Тема: Бухгалтерская отчетность как единая система данных об  
имущественном и финансовом положении организации  
Теоретический аспект**

Основными законодательными и нормативными документами, регламентирующими порядок составления и представления бухгалтерской отчетности, в настоящее время являются:

- **Федеральный закон** «О бухгалтерском учете» № 402-ФЗ;
- **Положение** по бухгалтерскому учету «Бухгалтерская отчетность организации» ПБУ 4/99, утвержденное **приказом** Минфина России от 6 июля 1999 г. № 43н;
- Приказ Минфина РФ от 2 июля 2010 г. № 66н «О формах бухгалтерской отчетности организаций»;
- Письмо Минфина РФ от 24 января 2011 г. № 07-02-18/01 «Рекомендации аудиторским организациям, индивидуальным аудиторам, аудиторам по проведению аудита годовой бухгалтерской отчетности организаций за 2010 год».

Отчётность представляет собой систему показателей, отражающих результаты хозяйственной деятельности организации за отчетный период. Отчётность включает таблицы, которые составляются по данным бухгалтерского, статистического и оперативного учёта и являются завершающим этапом учётной работы.

Организации составляют отчеты по формам и инструкциям, утвержденным Минфином и Госкомстатом РФ.

Отчётность организаций классифицируют по видам, периодичности составления, степени обобщения отчетных данных.

По видам отчётность подразделяется на: бухгалтерскую, статистическую и оперативную.

Бухгалтерская отчётность содержит сведения об имуществе, обязательствах и финансовых результатах по стоимостным показателям и составляются на основании данных бухгалтерского учёта.

Статистическая отчётность содержит сведения по отдельным показателям хозяйственной деятельности организаций, как в натуральном, так и в стоимостном выражении и составляется по данным статистики, бухгалтерского и оперативного учёта. Оперативная отчётность содержит сведения по основным показателям за короткие промежутки времени: сутки, неделю, декаду, половину месяца.

По периодичности составления различают внутригодовую (за месяц, квартал, полугодие) и годовую отчётность (отчётность за год).

По степени обобщения данных различают отчеты первичные (составляемые организациями) и сводные (консолидированные), которые составляют вышестоящие или материнские организации на основании первичных отчетов.

**Приказом** Минфина РФ от 02.07.2010 № 66н «О формах бухгалтерской отчетности организаций» утверждены новые формы бухгалтерской отчетности.

**Приказ** № 66н вступил в силу, начиная с годовой отчетности за 2011 год.

В состав бухгалтерской отчетности, как и прежде, включены **бухгалтерский баланс, отчет** о прибылях и убытках, а также **приложения** к бухгалтерскому балансу и отчету о прибылях и убытках (отчеты об изменении капитала, о движении денежных средств, о целевом использовании полученных средств).

Среди новых форм нет аналога **формы № 5** «Приложение к бухгалтерскому балансу». Все необходимые данные, которые нужно раскрывать в бухгалтерской отчетности дополнительно, теперь указываются в пояснениях к бухгалтерскому балансу и отчету о прибылях и убытках. При этом все пояснения приводятся в текстовой и/или табличной форме. Содержание пояснений определяется организацией самостоятельно в рамках принятой учетной политики.

Пример оформления пояснений к бухгалтерскому балансу и отчету о прибылях и убытках в табличной форме приведен в **Приложении № 3** к Приказу № 66н.

Организациям - субъектам малого предпринимательства, как и прежде, предусмотрена возможность составления отчетности в упрощенном виде. В бухгалтерский баланс и отчет о прибылях и убытках включаются показатели только по группам статей (без детализации показателей по статьям). В приложениях к бухгалтерскому балансу и отчету о прибылях и убытках можно указывать только наиболее важную информацию.

В бухгалтерской отчетности, представляемой в органы государственной статистики и другие органы исполнительной власти, после графы «Наименование показателя» приводится графа «Код». Коды показателей в графе «Код» приведены в **Приложении № 4** к Приказу № 66н.

Итак, в соответствии с Приказом Минфина РФ от 2 июля 2010 г. № 66н «О формах бухгалтерской отчетности организаций», годовая бухгалтерская отчетность, начиная с 2011 года включает:

1. Типовые формы;
  - Бухгалтерский баланс;
  - Отчет о прибылях и убытках;
  - Отчет об изменении капитала;
  - Отчет о движении денежных средств;
  - Пояснение к бухгалтерскому балансу и отчету о прибылях и убытках;
  - Отчет о целевом использовании полученных средств.
2. Специализированные формы, устанавливаемые Министерствами и ведомствами РФ по согласованию соответственно с Министерствами финансов и республик;
3. Аудиторское заключение, подтверждающее достоверность бухгалтерской отчетности организации, если в соответствии с законодательством она подлежит аудиту.

При наличии у организаций филиалов, представительств и иных подразделений, в т.ч. выделенных на отдельные балансы составляется консолидированная отчетность. Данная отчетность кроме показателей бухгалтерской отчетности головной организации включает показатели таких подразделений, находящихся как на территории РФ, так и за ее пределами.

Консолидированная (сводная) отчетность представляется в объеме форм, установленных Минфином РФ для юридических лиц.

Готовя сводный годовой отчет, головная организация, имеющая вклады в дочерние и зависимые общества, руководствуется следующим:

- показатели активов и пассивов балансов дочерних обществ необходимо складывать. В случае, когда участие головного общества в УК дочернего общества менее 50%, показатели активов и пассивов такого дочернего общества складывается исходя из доли участия в УК;
- показатели баланса, отражающие взаимные расчеты и обязательства, в консолидированную отчетность не включаются;
- прибыль дочерних обществ суммируется;
- показатели отчета о прибылях и убытках, отражающие взаимные объемы реализации между головными и дочерними обязательствами, и затраты, приходящиеся на них, а также прочие взаимные доходы и расходы в сводную отчетность не включают;
- дивиденды, выплачиваемые дочерним обществом головному, сводной отчетности не показывают. В отчетности показывают только дивиденды, выплачиваемые (начисленные) основным обществом. Они в сводную отчетность не входят.

Организация, имеющая дочерние и зависимые общества, должна составлять сводную годовую отчетность не позднее 25 апреля следующего за отчетным года и предоставлять ее в порядке и сроки, установленные законодательством РФ.

Основными требованиями, которым должна удовлетворять бухгалтерская отчетность, являются:

**1 Достоверность.** Бухгалтерская отчетность должна давать достоверное представление о финансовом положении организации, финансовых результатах ее деятельности и изменениях в ее финансовом положении. Информация о финансовом положении формируется главным образом в виде **Бухгалтерского баланса**, информация о финансовых результатах деятельности организации - в виде **Отчета** о прибылях и убытках, информация об изменениях в финансовом положении организации - в виде **Отчета** о движении денежных средств (**п. 6 ПБУ 4/99, п. 5.1.4 Концепции бухгалтерского учета в рыночной экономике России**).

Для обеспечения достоверности данных бухгалтерской отчетности организации обязаны проводить инвентаризацию имущества и обязательств, в ходе которой проверяются и документально подтверждаются их наличие, состояние и оценка. Порядок и сроки проведения инвентаризации определяются руководителем организации, за исключением случаев, когда проведение инвентаризации обязательно.

Перед составлением годовой бухгалтерской отчетности проведение инвентаризации является обязательным (кроме имущества, инвентаризация которого производилась не ранее 1 октября отчетного года)

Порядок проведения инвентаризации установлен **Методическими указаниями** по инвентаризации имущества и финансовых обязательств, утвержденными **Приказом** Минфина России от 13 июня 1995 г. № 49.

**2 Полезность.** Информация, представляемая в бухгалтерской отчетности, должна быть полезна. Информация считается полезной, если она уместна, надежна, сравнима и своевременна.

Информация уместна, если наличие или отсутствие ее оказывает или способно оказать влияние на решения (включая управленческие) пользователей отчетности, помогая им оценить прошлые, настоящие или будущие события, подтверждая или изменяя ранее сделанные оценки.

Информация надежна, если она не содержит существенных ошибок. Чтобы быть надежной, информация должна объективно отражать факты хозяйственной деятельности, к которым она фактически или предположительно относится.

Сравнимость информации означает возможность для пользователей отчетности сравнивать показатели деятельности за разные периоды времени, чтобы определить тенденции в финансовом положении организации и финансовых результатах ее деятельности. Пользователи должны также иметь возможность сопоставлять информацию о разных организациях, чтобы сравнить их финансовое положение, финансовые результаты деятельности и изменения в финансовом положении.

Информация своевременна, если она способна наилучшим образом удовлетворить потребности пользователей, связанные с принятием решений, т.е. если достигнут баланс между ее уместностью и надежностью.

**3 Полнота.** Бухгалтерская отчетность должна давать полное представление о финансовом положении организации, финансовых результатах ее деятельности и изменениях в ее финансовом положении. Полнота обеспечивается единством указанных выше отчетов, а также соответствующими дополнительными данными (**п. 6 ПБУ 4/99**).

**4 Существенность.** В бухгалтерскую отчетность должны включаться существенные показатели. Показатель считается существенным, если его нераскрытие может повлиять на экономические решения заинтересованных пользователей, принимаемые на основе отчетной информации. Решение организацией вопроса, является ли данный показатель существенным, зависит от оценки показателя, его характера, конкретных обстоятельств возникновения. Организация может принять решение, когда существенной признается сумма, отношение которой к общему итогу соответствующих данных за отчетный год составляет не менее пяти процентов.

**5 Нейтральность.** При формировании бухгалтерской отчетности организацией должна быть обеспечена нейтральность информации, содержащейся в ней, т.е. исключено

одностороннее удовлетворение интересов одних групп пользователей бухгалтерской отчетности перед другими. Информация не является нейтральной, если посредством отбора или формы представления она влияет на решения и оценки пользователей с целью достижения predetermined результатов или последствий (п. 7 ПБУ 4/99).

**6 Последовательность.** Организация должна при составлении отчетности придерживаться принятых ею содержания и форм отчетности последовательно от одного отчетного периода к другому. Изменение принятых содержания и формы **Бухгалтерского баланса, Отчета** о прибылях и убытках и пояснений к ним допускается в исключительных случаях, например при изменении вида деятельности (п. 9 ПБУ 4/99).

Подготовка к составлению годовой бухгалтерской отчетности включает несколько этапов:

- 1) проведение ежегодной плановой инвентаризации;
- 2) обнаружение и исправление ошибок в первичной и учетной документации;
- 3) окончательная систематизация и группировка первичных документов за год и передача их на хранение руководителю организации;

- 4) реформация баланса (формирование окончательного финансового результата по данным бухгалтерского учета: **счета 90** «Продажи» и **91** «Прочие доходы и расходы» по окончании отчетного года при составлении годовой бухгалтерской отчетности закрываются на **счет 99** «Прибыли и убытки», затем **счет 99** закрывается заключительной записью декабря в кредит (дебет) **счета 84** «Нераспределенная прибыль (непокрытый убыток)»);

- 5) определение отложенных налоговых активов, отложенных налоговых обязательств, постоянного налогового обязательства, постоянного налогового актива, текущего налога на прибыль с применением норм **пунктов 23-25** ПБУ 18/02 «Учет расчетов по налогу на прибыль организаций» для отражения в бухгалтерской отчетности (ПБУ 18/02 не применяют издающие организации, относящиеся к субъектам малого предпринимательства и являющиеся некоммерческими организациями).

Одновременно с подготовкой к составлению годового отчета организация формирует учетную политику на следующий год. Однако следует учесть, что учетная политика в состав бухгалтерской или налоговой отчетности не входит и сдача ее в налоговую инспекцию законодательством не предусмотрена.

Затем следует заполнить формы годовой отчетности:

- Бухгалтерский баланс;
- Отчет о прибылях и убытках;
- Отчет об изменении капитала;
- Отчет о движении денежных средств;
- Пояснение к бухгалтерскому балансу и отчету о прибылях и убытках;
- Отчет о целевом использовании полученных средств.

К отчету прилагается итоговая часть аудиторского заключения, подтверждающего достоверность бухгалтерской отчетности организации, если она в соответствии с федеральными законами подлежит обязательному аудиту.

**ПБУ 21/2008**, утвержденное **Приказом** Минфина России от 6 октября 2008 года № 106н, действующее с 2009 года, устанавливает правила признания и раскрытия в бухгалтерской отчетности организации, являющихся юридическими лицами по законодательству РФ (за исключением кредитных организаций и бюджетных учреждений), информации об изменениях оценочных значений.

Оценочным значением является:

- величина резерва по сомнительным долгам;
- величина резерва под снижение стоимости материально-производственных запасов;
- величина других оценочных резервов;
- сроки полезного использования основных средств;



- сроки полезного использования нематериальных активов и иных амортизируемых активов;
- оценка ожидаемого поступления будущих экономических выгод от использования амортизируемых активов и др.

В пояснении к бухгалтерскому балансу и отчету о прибылях и убытках организация должна раскрывать следующую информацию об изменении оценочного значения:

- содержание изменения, повлиявшего на бухгалтерскую отчетность за данный отчетный период;
- содержание изменения, которое повлияет на бухгалтерскую отчетность за будущие периоды, за исключением случаев, когда оценить влияние изменения на бухгалтерскую отчетность за будущие периоды невозможно. Факт невозможности такой оценки также подлежит раскрытию.

При составлении бухгалтерской отчетности традиционно следует проконтролировать себя на предмет наличия типичных ошибок, неточностей и упущений.

Так, стоит обратить внимание на следующие моменты.

1. Неправомерно производить отражение в балансе свернутого сальдо **счетов 60, 62, 68, 69, 70, 71, 73, 75, 76**. Эти счета могут иметь развернутое сальдо, и его следует во избежание искажения данных отчетности показывать:

- дебетовое - в активе **баланса**;
- кредитовое - в пассиве **баланса**.

В то же время **п. 19** ПБУ 18/02 предоставляет организации право отражать в балансе сальдированную сумму отложенных налоговых активов и отложенных налоговых обязательств. То есть следует определить разницу сальдо по **счетам 09** и **77**. Если дебетовый остаток по **счету 09** «Отложенные налоговые активы» больше кредитового остатка по **счету 77** «Отложенные налоговые обязательства», то разница между ними отражается по **строке 1160** баланса.

По **строке 1420** «Отложенные налоговые обязательства» в этом случае проставляется прочерк.

Если же остаток по **счету 77** превышает сальдо **счета 09**, разница между ними отражается по строке 1420, а по строке 1160 проставляется прочерк. Отражение в бухгалтерском балансе сальдированной (свернутой) суммы отложенного налогового актива и отложенного налогового обязательства возможно при одновременном наличии следующих условий:

- а) наличие в организации отложенных налоговых активов и отложенных налоговых обязательств;
- б) отложенные налоговые активы и отложенные налоговые обязательства учитываются при расчете налога на прибыль.

В Отчете о прибылях и убытках по **стр.2340** «Прочие доходы» разрешено показывать величину прочих доходов, уменьшенную на сумму соответствующих расходов. Тогда в **строке 2350** «Прочие расходы» эти расходы не отражаются. Сальдироваться могут только одноименные доходы и расходы. Они не должны быть существенными, так как в этом случае их расшифровка необходима.

2. Нельзя игнорировать требование **п. 20** ПБУ 19/02 произвести на отчетную дату рыночную оценку финансовых вложений, по которым можно определить текущую рыночную стоимость.

В бухгалтерской отчетности на конец отчетного года такие финансовые вложения отражаются по текущей рыночной стоимости путем корректировки их оценки на предыдущую отчетную дату.

Для определения текущей рыночной стоимости финансовых вложений для целей бухгалтерской отчетности организация должна использовать все доступные ей источники

информации о рыночных ценах на эти финансовые вложения, в том числе данные иностранных организованных рынков или организаторов торговли.

3. Ошибкой, искажающей данные о балансовой стоимости внеоборотных активов, станет начисление амортизационных отчислений по реконструируемым и законсервированным объектам основных средств.

В соответствии с **ПБУ 6/01** в течение срока полезного использования объекта основных средств начисление амортизационных отчислений не приостанавливается, за исключением случаев перевода его по решению руководителя организации на консервацию на срок более 3 месяцев, а также в период восстановления объекта, продолжительность которого превышает 12 месяцев. Восстановление объекта основных средств может осуществляться посредством ремонта, модернизации и реконструкции. Исходя из этого, начисление амортизационных отчислений по объектам основных средств, находящимся в процессе частичной реконструкции (без полной остановки объекта либо полного прекращения его использования), не приостанавливается. При этом выделение части объекта, подлежащего реконструкции, в отдельный инвентарный объект ПБУ 6/01 не предусмотрено.

4. В отчетности подлежит раскрыть информацию о выданных поручительствах и других видах обеспечений. В соответствии с **ПБУ 4/99** пояснения к бухгалтерскому балансу и отчету о прибылях и убытках должны раскрывать среди прочего дополнительные данные о любых выданных и полученных обеспечениях обязательств и платежей организации, в частности обо всех выданных до отчетной даты поручительствах и других видах обеспечения обязательств в пользу третьих лиц, сроки исполнения которых не наступили.

5. В Пояснении к бухгалтерскому балансу и отчету о прибылях и убытках следует обеспечивать раскрытие информации о связанных сторонах в порядке, установленном **ПБУ 11/2008**. Перечень связанных сторон, информация о которых раскрывается в бухгалтерской отчетности организации, устанавливается самостоятельно организацией, подготавливающей бухгалтерскую отчетность, на основе этого ПБУ, исходя из содержания отношений между организацией и связанной стороной с учетом соблюдения требования приоритета содержания перед формой.

6. Необходимо отразить информацию о событиях после отчетной даты в соответствии с **ПБУ 7/98**.

Бухгалтер организации также должен учитывать требования налогового органа к годовой отчетности.

В отношении процедуры сдачи бухгалтерской отчетности следует отметить, что согласно **п. 6 ст. 13** Федерального закона от 21.11.1996 г. № 129-ФЗ «О бухгалтерском учете» бухгалтерская отчетность составляется, хранится и представляется пользователям бухгалтерской отчетности в установленной форме на бумажных носителях. При наличии технических возможностей и с согласия пользователей бухгалтерской отчетности организация может представлять бухгалтерскую отчетность в электронном виде. Налоговым кодексом РФ не предусмотрена обязанность представления налогоплательщиком в налоговый орган бухгалтерской отчетности в электронном виде. Как следствие, налоговая инспекция не может предъявлять к налогоплательщику такое требование.

Обязанность представления налоговых деклараций (расчетов) в электронном виде установлена **ст. 80** НК РФ только в отношении отдельных категорий налогоплательщиков.

При подаче налоговых деклараций (расчетов) особое значение имеет следующее. Согласно **п. 2 ст. 24** Федерального закона № 213-ФЗ с 1 января 2010 года гл. 24 «Единый социальный налог» НК РФ признан утратившим силу.

**Инвентаризация**- это установление фактического наличия средств и их источников путем пересчета остатков в натуре или путем проверки учётных записей.

**Положением** о бухгалтерском учёте и отчетности в РФ указано, что в целях обеспечения достоверности данных бухгалтерского учёта и отчетности организации проводят инвентаризацию имущества и финансовых результатов.

Количество инвентаризаций в отчетном году, даты их проведения, перечень имущества и обязательств, проверяемых при каждой из них, устанавливает организация, кроме случаев, когда проведение инвентаризаций обязательно:

- при передаче имущества в аренду, выкупе, продаже;
- перед составлением годовой бухгалтерской отчетности (инвентаризация проводится не ранее 1 октября отчетного года);
- при смене материально-ответственного лица (на день приемки-передачи дел);
- при установлении фактов хищений или злоупотреблений;
- при ликвидации организации;
- в случае пожара, стихийных бедствий и др. чрезвычайных ситуаций.

Выявленные при инвентаризации расхождения фактического наличия имущества с данными бухгалтерского учёта регулируются в следующем порядке:

- имущество, оказавшееся в излишке, подлежит оприходованию и зачислению на финансовые результаты с последующим установлением причин излишка и виновных лиц;
- убыль ценностей в пределах норм, утвержденных в установленном законодательством порядке, списываются по распоряжению руководителя организации на издержки обращения (издержки производства);
- недостачи ТМЦ сверх норм естественной убыли относятся на виновных лиц.

Результаты инвентаризации должны отражаться в учёте того месяца, в котором она закончена, а годовой - в годовом бухгалтерском отчете.

Инвентаризация расчетов с банками, бюджетом, покупателями, поставщиками, подотчетными лицами, работниками, прочими дебиторами и кредиторами заключается в проверке обоснованности сумм, числящихся на счетах бухгалтерского учёта.

Проверке должен быть подвергнут **счет 60** «Расчеты с поставщиками и подрядчиками» по товарам, оплаченным, но находящимся в пути. Проверяется по документам в согласовании с корреспондирующими счетами.

При задолженности работникам организации выявляют невыплаченные суммы по оплате труда, подлежащие перечислению на счет депонентов, также суммы и причины возникновения переплат работникам.

При инвентаризации подотчетных сумм проверяют отчеты подотчетных лиц по выданным авансам с учётом их целевого использования.

Инвентаризационная комиссия путем документальной проверки должна установить:

- правильность расчетов с банками, финансовыми, налоговыми внебюджетными фондами, др. организациями;
- правильность и обоснованность числящейся в бухгалтерии суммы задолженности по недостачам и хищениям;
- правильность и обоснованность сумм дебиторской, кредиторской и депонентской задолженности.

Основной ошибкой организации при проведении инвентаризации является то, что данные годовой бухгалтерской отчетности не подтверждены сведениями об обязательной полной инвентаризации имущества и обязательств организации. При этом:

- инвентаризация не проводится вообще (характерно для малых и средних предприятий);
- инвентаризация проводится реже, чем это предусмотрено законодательством, учредительными документами или учетной политикой организации. В частности, не проводится инвентаризация после 1 октября;
- инвентаризации подвергаются не все предусмотренные группы имущества и обязательств. В частности, не проводится инвентаризация незавершенного производства,

вложений во внеоборотные активы, имущества, которое передано в залог, на ответственное хранение и т.п.

Порядок проведения инвентаризации установлен в Методических указаниях по инвентаризации имущества и финансовых обязательств, которые утверждены **приказом** Минфина России от 13 июня 1995 г. № 49. В **пункте 1.2** данных указаний говорится, что под имуществом организации понимаются объекты основных средств, нематериальные активы, финансовые вложения, производственные запасы, готовая продукция, товары, прочие запасы, денежные средства и прочие финансовые активы, а под финансовыми обязательствами - кредиторская задолженность, кредиты банков, займы и резервы.

Перед составлением годовой бухгалтерской отчетности обязательной инвентаризации подлежат все имущество организации независимо от его местонахождения и все виды финансовых обязательств, а также производственные запасы и другие виды имущества, не принадлежащие организации, но числящиеся в бухгалтерском учете (находящиеся на ответственном хранении, арендованные, полученные для переработки), имущество, не учтенное по каким-либо причинам.

Инвентаризация имущества проводится по местонахождению подразделений организации и в отношении материально ответственных лиц. Результаты инвентаризации активов и обязательств должны подтверждать статьи бухгалтерской отчетности организации.

Организации, которые не проводят перед составлением годовой бухгалтерской отчетности обязательную инвентаризацию имущества и обязательств либо проводят ее не в полном объеме, не соблюдают сроки, неправильно оформляют результаты и отражают их в учете и отчетности, тем самым нарушают требования действующего законодательства о бухгалтерском учете.

Простой подсчет имущества не является единственной целью инвентаризации. Кроме этого проверяются и документально подтверждаются наличие, состояние и оценка имущества, а в первую очередь - правильность отнесения имущества к тому или иному объекту бухгалтерского учета. В ходе контроля за состоянием имущества необходимо подготовить списки объектов, требующих ремонта или морально устаревших и неиспользуемых. Последние подлежат списанию с баланса, поскольку в качестве активов признаются только те объекты, которые используются организацией и приносят ей экономические выгоды. По этой же причине при инвентаризации ценностей в пути (**счет 45** «Товары отгруженные») выявляется и готовится к списанию с баланса утраченное имущество (утраченное, розыск которого не дал результата).

Порядок документального оформления результатов инвентаризации регулируется Постановлением Госкомстата России от 18 августа 1998 г. № 88 «Об утверждении унифицированных форм первичной учетной документации по учету кассовых операций, по учету результатов инвентаризации» и **постановлением** Госкомстата России от 27 марта 2000 г. № 26 «Об утверждении унифицированной формы первичной учетной документации № ИНВ-26 «Ведомость учета результатов, выявленных инвентаризацией».

Довольно распространенная ошибка - отсутствие в документах о проведении инвентаризации подписи одного или нескольких членов инвентаризационной комиссии, что приводит к признанию результатов инвентаризации недействительными.

При проведении инвентаризации недопустимо сокращать объем проверки, т.е. не проводить инвентаризацию отдельных категорий имущества и обязательств. Особенно часто из категории инвентаризируемого имущества исключаются объекты, по которым не утверждены унифицированные формы по отражению результатов инвентаризации, - незавершенное производство и вложения во внеоборотные активы, резервы предстоящих расходов и платежей и др. Эти формы должны быть разработаны организацией самостоятельно и утверждены в виде приложения к учетной политике.

Процесс проведения инвентаризации можно разделить на три этапа:  
- подготовка;

- проверка фактического наличия имущества и документального подтверждения расходов и обязательств;
- принятие решений по результатам инвентаризации и отражение их в бухгалтерском учете.

Порядок отражения результатов инвентаризации в учете приведен в **ст. 12** Закона о бухгалтерском учете, **п. 28** Положения по ведению бухгалтерского учета и бухгалтерской отчетности в Российской Федерации, **п. 29, 30** Методических указаний по инвентаризации, **п. 36-76** Методических указаний по бухгалтерскому учету основных средств (**Приказ** Минфина России от 13 октября 2003 г. № 91н и **п. 29-35** Методических указаний по бухгалтерскому учету материально-производственных запасов (**Приказ** Минфина России от 28 декабря 2001 г. № 119н).

Выявленные при инвентаризации расхождения между фактическим наличием имущества и данными бухгалтерского учета отражаются в следующем порядке:

1) излишки запасов приходятся по рыночным ценам, и одновременно их стоимость относится:

- в коммерческих организациях - на финансовые результаты (внереализационный доход),
- в некоммерческих организациях - на увеличение доходов;

2) суммы недостач и порчи запасов списываются со счетов учета по их фактической себестоимости, которая включает в себя договорную (учетную) цену запаса и долю ТЗР, относящуюся к этому запасу.

Запасы, которые испорчены, но могут быть использованы в организации или проданы (с уценкой), приходятся по рыночным ценам с учетом их физического состояния, и на эту сумму уменьшаются потери от порчи.

Недостача запасов и их порча списываются со **счета** «Недостачи и потери от порчи ценностей» в пределах норм естественной убыли на **счета** учета затрат на производство или (и) на расходы на продажу, сверх норм - за счет виновных лиц. Если они не установлены или суд отказал во взыскании убытков с этих лиц, то убытки от недостачи запасов и их порчи относятся на финансовые результаты (у коммерческой организации) или на увеличение расходов (у некоммерческой организации). Нормы убыли могут применяться, только если выявлены фактические недостачи.

Недостача запасов в пределах установленных норм естественной убыли определяется после зачета недостач запасов излишками по пересортице. Если в результате зачета по пересортице обнаружилась недостача запасов, то нормы естественной убыли должны применяться только по тому наименованию запасов, по которому установлена недостача. При отсутствии норм убыль рассматривается как недостача сверх норм.

Согласно **п. 31** Методических указаний по инвентаризации в материалах, представленных руководству организации для оформления списания недостач запасов и порчи сверх норм естественной убыли, должны содержаться документы, подтверждающие обращения в соответствующие органы (органы МВД России, судебные органы и т.п.) по фактам недостач и решения этих органов. Кроме того, следует приложить заключение о факте порчи запасов, полученное от соответствующих служб организации (отдела технического контроля, другой аналогичной службы) или специализированных организаций. Отсутствие таких документов - также распространенная ошибка, выявляемая аудитором в ходе проведения проверки.

Взаимный зачет излишков и недостач в результате пересортицы может производиться по решению руководства организации, только если излишки и недостачи:

- относятся к одному и тому же проверяемому периоду;
- обнаружены у одного и того же проверяемого лица;
- относятся к запасам одного и того же наименования;
- тождественны по количеству.

Нарушение одного из условий приведет к неправильному отражению доходов и расходов (потерь) организации. Например, нельзя признавать пересортицей излишек у одного кладовщика при одновременной недостаче у другого, излишек одного вида МПЗ, если выявлена недостача другого вида МПЗ.

О допущенной пересортице материально-ответственные лица представляют подробные объяснения инвентаризационной комиссии. Отсутствие этих объяснений также рассматривается как ошибка.

Если в результате зачета недостач в качестве излишек по пересортице стоимость недостающих запасов окажется выше стоимости запасов, признанных излишками, то такая разница относится на виновных лиц. Приходование излишних запасов по стоимости недостающих без отнесения разницы на виновных лиц также является одной из ошибок при отражении результатов инвентаризации.

Результаты инвентаризации должны быть отражены в учете и отчетности того месяца, в котором была закончена инвентаризация, а по годовой инвентаризации - в годовой бухгалтерской отчетности. Однако на практике в связи с увеличением сроков принятия решений руководством организации о списании недостач результаты инвентаризации зачастую отражаются гораздо позднее ее фактического завершения.

Кроме того, необходимо понимать, что отражать излишки имущества путем зачисления его рыночной стоимости на финансовые результаты коммерческой организации и увеличение доходов некоммерческой организации или относить недостачу на счет виновных лиц можно только в том случае, когда выявляются именно излишки или недостачи. Иногда в ходе инвентаризации обнаруживаются не излишки, а факты неотражения в учете каких-либо операций.

Например, имущество поступило в организацию, но не оприходовано, а его поставщик все еще числится дебитором по уплаченному ему авансу. При наличии неоспоримой связи между перечисленными платежами и неучтенными объектами они принимаются к учету по сумме фактических затрат (независимо от рыночной стоимости) и в корреспонденции со счетами расчетов, т.е. не увеличивают прибыль организации.

Другой пример: организация не приняла к учету квартиру, приобретенную по договору аренды, а арендные платежи отражала в качестве материальной помощи получателю аренды. В этом случае исправительные проводки тоже будут отличаться от записей по приходованию излишков.

## **Практическое занятие 1**

**Тема:** Знакомство с программой 1С Предприятие

**Цель:** Изучение особенностей формирования регламентированной отчетности в программе «1С: Предприятие - Бухгалтерия предприятия 8».

**Подготовка к занятию:**

**1.1** Изучить Приказ Минфина РФ от 6 июля 1999 г. № 43н «Об утверждении Положения по бухгалтерскому учету «Бухгалтерская отчетность организации» ПБУ 4/99» и ответить на вопросы теста:

**1** Отчетный период -

- 1) период функционирования и деятельности организации;
- 2) период, за который организация должна составлять бухгалтерскую отчетность;
- 3) период с даты государственной регистрации организации по 1 января следующего года;
- 4) период с 1 октября по 1 января следующего года.

**2** Состав бухгалтерской отчетности:

- 1) показатели деятельности всех филиалов, представительств и иных подразделений (включая выделенные на отдельные балансы);
- 2) достоверная и полная информация о финансовом положении организации, финансовых результатах ее деятельности и изменениях в ее финансовом положении;

3) нейтральная информация, которая не влияет на решение и оценки пользователей с целью достижения predetermined результатов или последствий;

**4** бухгалтерский баланс, отчет о прибылях и убытках, приложения к ним и пояснительная записка, а также аудиторское заключение, подтверждающее достоверность бухгалтерской отчетности организации, если она в соответствии с федеральными законами подлежит обязательному аудиту.

**3** Как отражаются показатели об отдельных видах активов, обязательствах, доходах, расходах и хозяйственных операциях?

1) должны приводиться в бухгалтерской отчетности обособленно в случае их существенности, и если без знания о них заинтересованными пользователями невозможна оценка финансового положения организации или финансовых результатов ее деятельности;

2) могут приводиться в бухгалтерском балансе или отчете о прибылях и убытках общей суммой с раскрытием в пояснениях к бухгалтерскому балансу и отчету о прибылях и убытках, если каждый из этих показателей в отдельности существенен для оценки заинтересованными пользователями финансового положения организации или финансовых результатов ее деятельности;

3) должны приводиться в бухгалтерской отчетности обособленно в зависимости от срока обращения, и если без знания о них заинтересованными пользователями невозможна оценка финансового положения организации или финансовых результатов ее деятельности;

4) должны приводиться в бухгалтерской отчетности обособленно в случае их несущественности и если без знания о них заинтересованными пользователями невозможна оценка финансового положения организации или финансовых результатов ее деятельности.

**4** Что должен характеризовать бухгалтерский баланс?

1) изменение имущественного и финансового положения организации;

2) изменения в динамике финансового положения организации;

3) финансовое положение организации по состоянию на отчетную дату;

4) финансовое положение организации за отчетный период.

**5** Как должны представляться в бухгалтерском балансе активы и обязательства?

1) с подразделением в зависимости от срока обращения (погашения) на краткосрочные и долгосрочные;

2) подразделением активов и обязательств как краткосрочные, если срок обращения (погашения) по ним не более 10 месяцев после отчетной даты или продолжительности операционного цикла, если он превышает 10 месяцев;

3) активы и обязательства представляются как долгосрочные;

4) активы и обязательства представляются как долгосрочные, если срок обращения (погашения) по ним не более 12 месяцев после отчетной даты.

**6** Отчет о прибылях и убытках должен характеризовать:

1) доходы и расходы организации на отчетную дату;

2) финансовые результаты деятельности организации за отчетный период;

3) балансовую прибыль организации за отчетный период;

4) чистую прибыль организации за отчетный период.

**7** Пояснения к бухгалтерскому балансу и отчету о прибылях и убытках должны раскрывать:

1) сведения, относящиеся к учетной политике для целей налогообложения организации;

2) дополнительные данные, которые целесообразно включать в бухгалтерский баланс и отчет о прибылях и убытках;

3) дополнительные данные о движении отдельных видов имущества в течение отчетного периода, которые необходимы пользователям бухгалтерской отчетности для

реальной оценки финансового положения организации, финансовых результатов ее деятельности и изменений в ее финансовом положении;

4) сведения, относящиеся к учетной политике организации.

**8** Какие дополнительные данные организации не должны раскрывать пояснения к бухгалтерскому балансу и отчету о прибылях и убытках?

1) о наличии на начало и конец отчетного периода отдельных видов дебиторской задолженности;

2) о количестве акций, выпущенных акционерным обществом и полностью оплаченных; количестве акций, выпущенных, но не оплаченных или оплаченных частично; номинальной стоимости акций, находящихся в собственности акционерного общества, ее дочерних и зависимых обществ;

3) о выручке от продажи товаров, продукции, работ, услуг за вычетом налога на добавленную стоимость, акцизов и т.п. налогов и обязательных платежей (нетто-выручка);

4) об аффилированных лицах.

**9** В бухгалтерской отчетности не допускается:

1) зачет между статьями активов и пассивов, статьями прибылей и убытков, кроме случаев, когда такой зачет предусмотрен соответствующими положениями по бухгалтерскому учету;

2) включение числовых показателей в нетто-оценке, т.е. за вычетом регулирующих величин;

3) подтверждение результатами инвентаризации активов и обязательств;

4) соблюдение допущений и требований, предусмотренных Положением по бухгалтерскому учету «Учетная политика организации» ПБУ 1/2008.

**10** Публикация бухгалтерской отчетности вместе с итоговой частью аудиторского заключения в случаях, предусмотренных законодательством Российской Федерации, производится не позднее:

1) 1 июня года, следующего за отчетным, если иное не установлено законодательством Российской Федерации;

2) 1 марта года, следующего за отчетным, если иное не установлено законодательством Российской Федерации;

3) 1 апреля года, следующего за отчетным, если иное не установлено законодательством Российской Федерации;

4) 1 февраля года, следующего за отчетным, если иное не установлено законодательством Российской Федерации.

**1.2** Подготовить бланк отчёта по самостоятельной работе и получить допуск к занятию.

<b>1</b>	<b>2</b>	<b>3</b>	<b>4</b>	<b>5</b>
<b>6</b>	<b>7</b>	<b>8</b>	<b>9</b>	<b>10</b>

**Задание на занятие:**

**Задание 1.** Открыть программу «1С: Предприятие: Бухгалтерия 8.2». На панели функций регламентированная отчетность находится в «Отчеты».



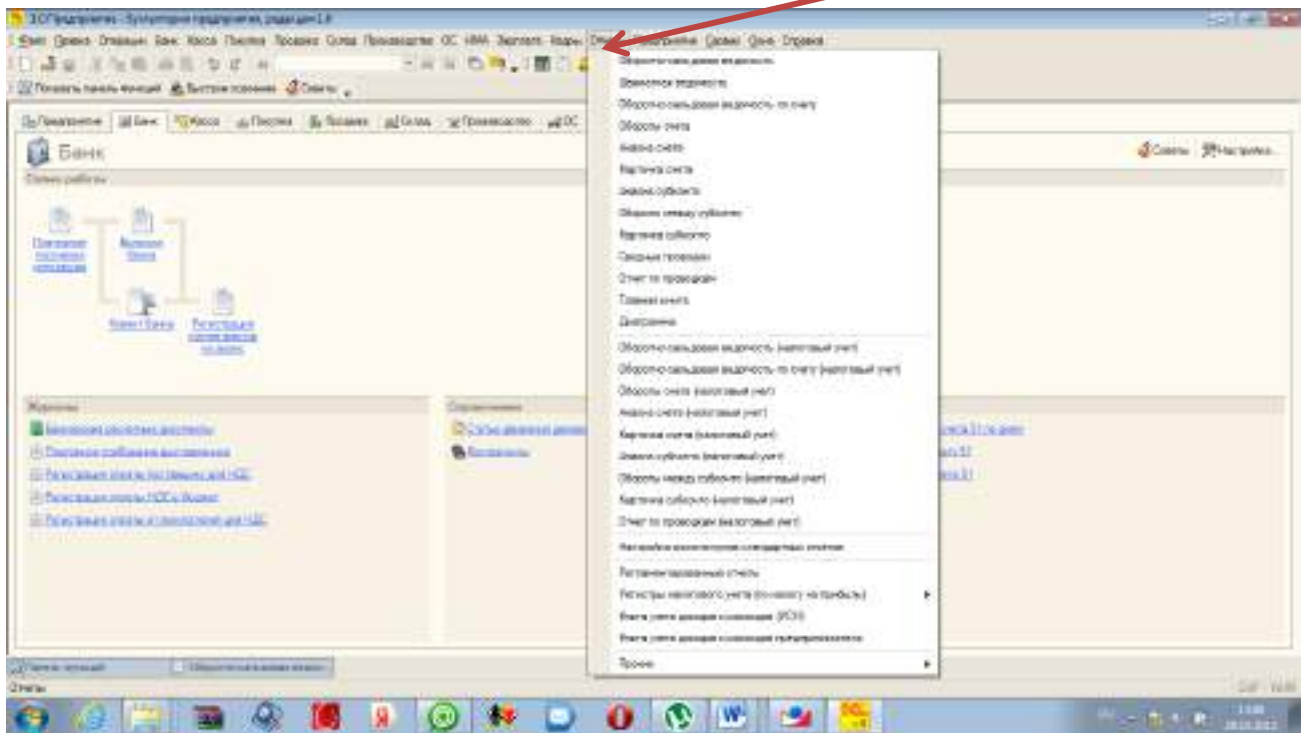

Ознакомиться с регистрами, необходимыми для формирования бухгалтерской отчетности:

- 1) оборотно-сальдовая ведомость;
- 2) шахматная ведомость;
- 3) оборотно-сальдовая ведомость.
- 4) Главная книга

**Задание 2** Сформировать и вывести на печать:

- 1) оборотно-сальдовую ведомость;
- 2) шахматную ведомость;
- 3) Главную книгу;
- 4) оборотно-сальдовую ведомость по счетам 50.01;51.01;90.01;90.09.

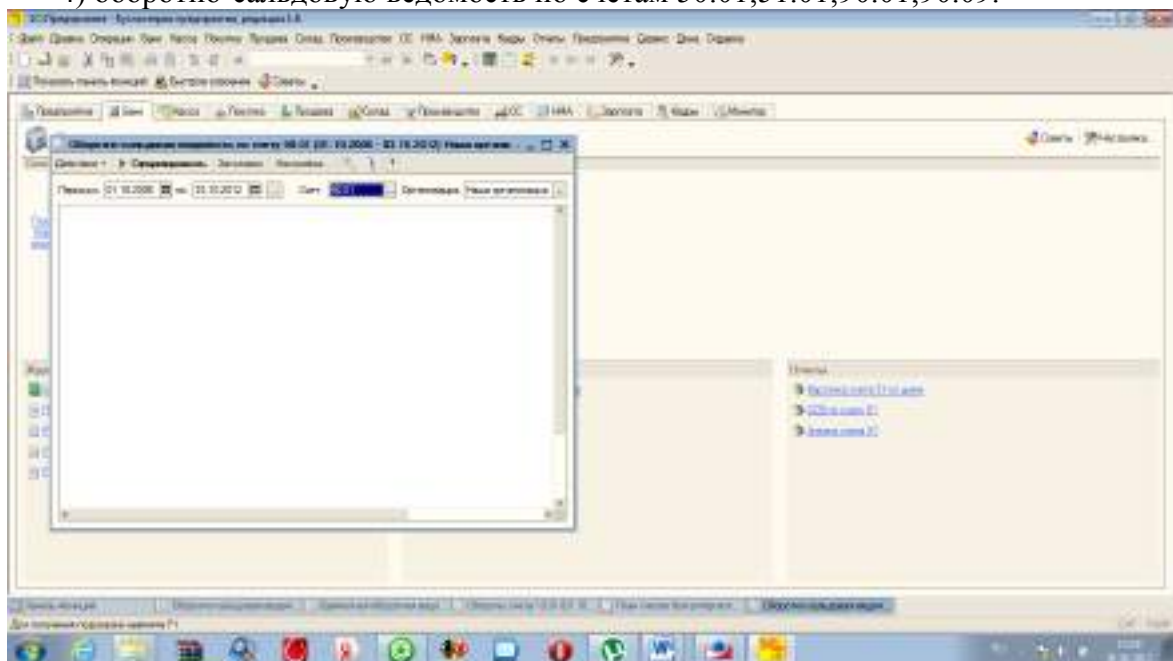

**Задание 3** Ознакомиться с составом регламентированной отчетности, представленной в программе.

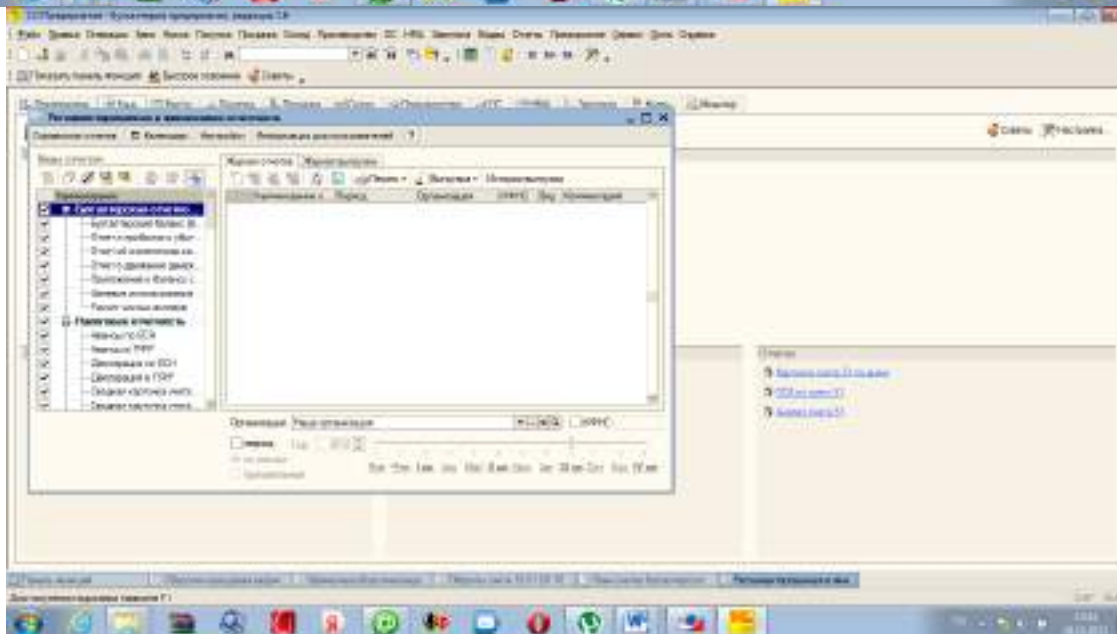
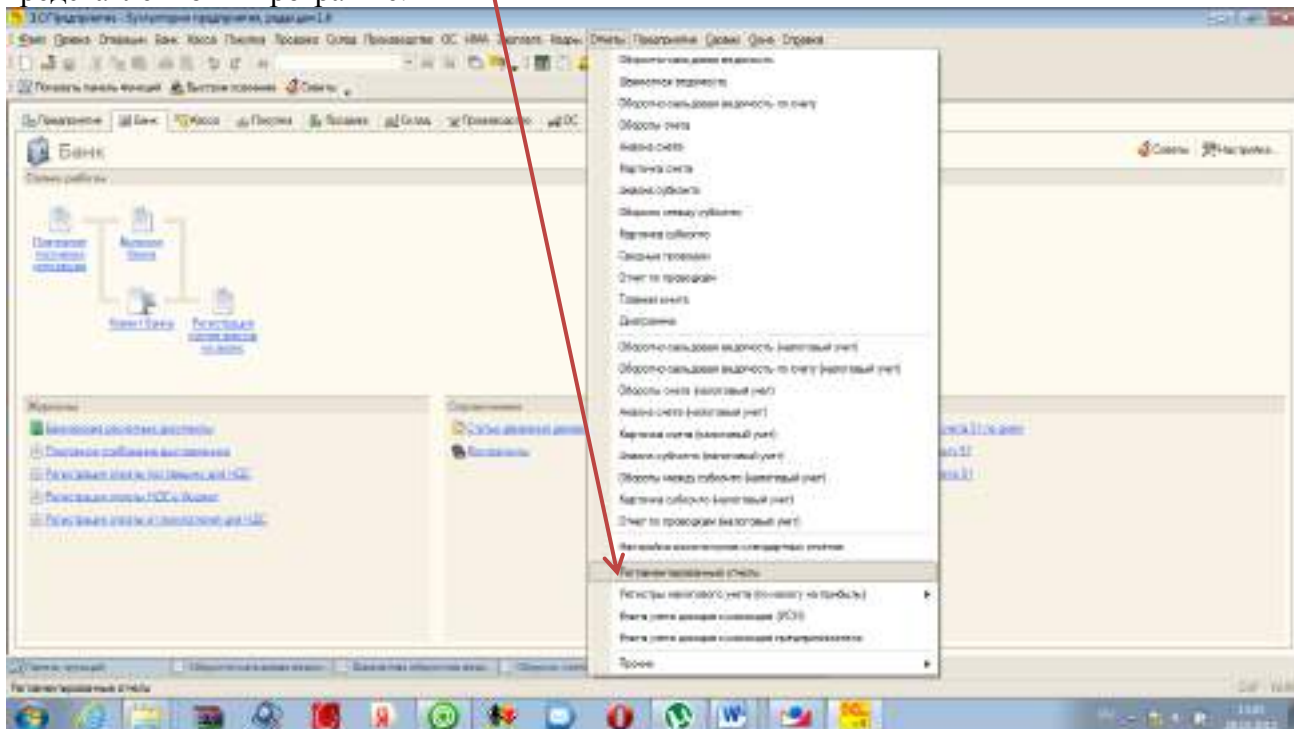

**Задание 4** Сформировать бухгалтерскую отчетность на 1 октября в программе и вывести на печать

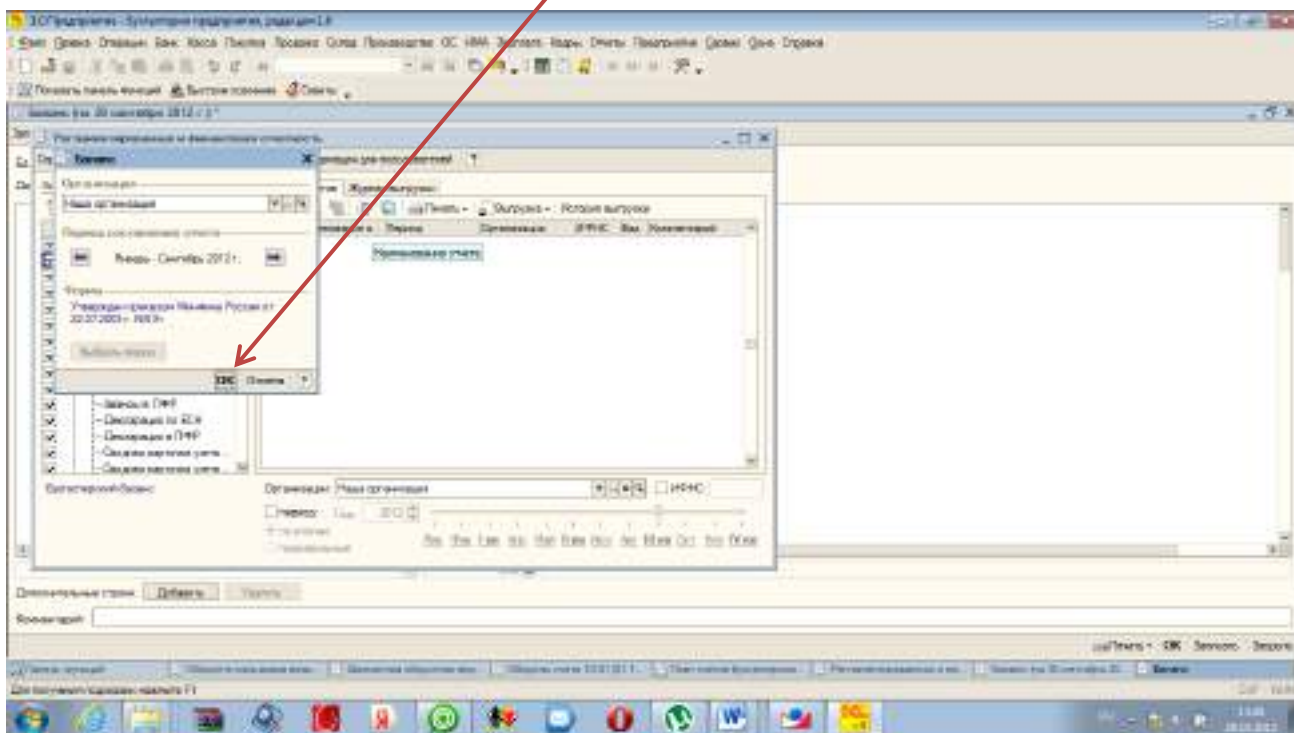

- 1) баланс;
- 2) отчет о прибылях и убытках (отчет о финансовых результатах);

**Содержание отчета:**

- 1) Номер и наименование занятия.
- 2) Цель занятия.
- 3) Последовательное выполнение заданий, оформленное письменно.
- 4) Ответы на контрольные вопросы.
- 5) Дата выполнения занятия.

**Контрольные вопросы:**

- 1) Какие регистры используются в программе «1С: Предприятие: Бухгалтерия 8.2» для формирования бухгалтерской отчетности?
- 2) Что входит в состав регламентированной отчетности в программе «1С: Предприятие: Бухгалтерия 8.2»?
- 3) Какие формы бухгалтерской финансовой отчетности представлены в программе «1С: Предприятие: Бухгалтерия 8.2»?
- 4) Для чего предназначен календарь в программе по регламентированной отчетности?

**Практическое занятие 2**

**Тема:** Классификация пользователей бухгалтерской отчетности

**Цель:** Знать классификацию пользователей бухгалтерской отчетности

**Задание 1.-** Заполните таблицу 1 - пользователи бухгалтерской отчетности

Таблица 1- Пользователи бухгалтерской отчетности

Пользователь бухгалтерской отчетности	Основные интересы пользователей	Объект анализа бухгалтерской отчетности
1) администрация, управляющие		
2) персонал, служащие		

3)поставщики, покупатели, заказчики		
4)кредиторы, заимодавцы		
5)собственники, участники		
6)государственные органы		

**Задание 2.** – Заполните таблицу 2 – характеристика пользователей бухгалтерской отчетности

Таблица 2 - Характеристика пользователей бухгалтерской отчетности

Внутренние		Внешние	
Группа пользователей	Требования к информации	Группа пользователей	Требования к информации
Руководители различных уровней управления			
Работники			

**Задание 3.** - Произведите классификацию бухгалтерской отчетности по следующим признакам: по назначению, по периоду составления, по степени детализации и по степени обобщения.

Исходные данные:

- 1) ООО «Сириус» представило бухгалтерскую отчетность за 1 квартал 2018 г. дочерних и зависимых обществ нет.
- 2) ООО «Сириус» представило в обслуживающий банк отчетность одвижении денежных потоков за 2018 г. и прогноз на 2019 г. с цельюполучения кредита.
- 3) ОАО «Агроимпекс» представило бухгалтерскую отчетность за 2018г. , включая показатели дочернего общества ЗАО «Агроинтел» (доля в капитале 75%).
- 4) Дочернее общество ЗАО «Агроинтел» представило отчетность головному обществу «Агроимпекс» о продажах по ассортименту продукции за 1 полугодие 2018 года.
- 5) Зависимое общество ООО «Союзавто» представило в головную организацию ОАО «Автомобилист» бухгалтерскую отчетность за 2018 год

### Практическое занятие 3

**Тема:** Журнал хозяйственных операций

**Цель:** Закрепить знания по отражению корреспонденции счетов

**Задание 1.** – Сформировать хозяйственные операции

№ п/п	Содержание фактов хозяйственной жизни	Сумма, руб.	Корес. сч.	
			Дебет	Кредит
1.	-получен безвозмездно трактор - введен в эксплуатацию трактор	86 000 86 000		
2.	Приобретено производственное оборудование: - отпускная цена с учетом доставки - сумма НДС (20%) Итого	40 000 ? ?		
3.	Принято в эксплуатацию производственное оборудование	?		

4.	Вследствие физического износа списан комбайн -первоначальная стоимость -износ на дату выбытия -оприходованы материалы от списания -начислена заработная плата по демонтажу комбайна -произведены отчисления от заработной платы во внебюджетные фонды (30%) -определен финансовый результат от списания комбайна	240 000 240 000 12 000  3500  ?  ?		
5.	Приобретено право на программный продукт -сумма НДС (20%) Итого	2 300 ? ?		
6.	Принято к учету право на нематериальный актив	?		
7.	Оплачены счета поставщиков за приобретенное имущество: -за производственное оборудование -за программный продукт Итого	 ? ? ?		
8.	Списан/зачтен/НДС, всего, в т.ч. -по производственному оборудованию -по программному продукту	? ? ?		
9.	Начислена амортизация по основным средствам: -основного производства -вспомогательного производства -общепроизводственного назначения -общехозяйственного назначения Всего	  28 000 14 000 6 200 12 000 ?		
10.	Начислена амортизация по программному обеспечению	2 300		
11.	Приобретены корма - сумма НДС (10%) Итого	8600 ? ?		
12.	Приобретены витаминные добавки - сумма НДС (10%) Итого	4 100 ? ?		
13.	Приобретены ГСМ	13 100		
14.	Приобретены запасные части для ремонтной мастерской - сумма НДС (20%) Итого	29 400 ? ?		
15.	Перечислено поставщикам за приобретенные материалы (оплата 10%)	?		
16.	Израсходованы запчасти на ремонт с/х техники	12 800		
17.	Израсходованы ГСМ на работу автопарка	6200		
18.	Израсходованы в основном производстве -корма -витаминные добавки	3 800 1500		

	Итого	?		
19.	Начислена з/п работникам: -основного производства -вспомогательного производства - общепроизводственного назначения - общехозяйственного назначения Всего	16 200 7 900 4 200 6 100 ?		
20.	Произведены отчисления от з/п (30%) -основного производства -вспомогательного производства - общепроизводственного назначения - общехозяйственного назначения Всего	? ? ? ? ?		
21.	Удержаны из з/п работников НДФЛ (13%)	?		
22.	Перечислено: -во внебюджетные фонды -НДФЛ Итого	? ? ?		
23.	Поступили денежные средства с расчетного счета в кассу для выплаты з/п	34 721		
24.	Выплачена з/п работникам	34 721		

#### Практическое занятие 4

**Тема:** Законодательные основы бухгалтерской отчетности

**Цель:** Закрепление практических навыков по определению уровней нормативного регулирования

**Задание** - Отнесите перечисленные документы к уровням нормативного регулирования.

**Исходные данные:**

1. Учетная политика на 2018г. ООО «Примус», утвержденная приказом о директора от 25.12.2014г. № 43
2. «Положение по ведению бухгалтерского учета и бухгалтерской отчетности в РФ», утвержденное приказом МФ РФ № 34н от 29.07.1998г. (с изменениями и дополнениями).
3. ПБУ 11/2000 «Информация об аффилированных лицах» (Приказ МФ РФ от 13.01.2000г. №5н) .
4. О формах бухгалтерской отчетности организаций. Приказ МФ РФ от 22.07.2003г. № 67н
5. Методические рекомендации по составлению и представлению сводной(консолидированной) бухгалтерской отчетности. Приказ МФ РФ от 30.12.96г. №112

#### Практическое занятие 5

**Тема:** Требования, предъявляемые к бухгалтерской отчетности

**Цель:** Знать требования предъявляемые к бухгалтерской отчетности

**Задание** - Обобщите в табличной форме процедурные и качественные требования к бухгалтерской отчетности.

**Исходные данные:**

Таблица 1-требования к бухгалтерской (финансовой) отчетности

Процедурные требования (составление и представление отчетности)	Качественные требования (содержание показателей отчетности)
....	

....	
------	--

### Практическое занятие 6

**Тема:** Составление промежуточной отчетности

**Цель:** Привитие и закрепление навыков по составлению промежуточной бухгалтерской отчетности (бухгалтерский баланс)

**Задание 1.** - На 01.04.2018 года в организации имеются остатки по приведенным ниже счетам (Таблица 1). Составить баланс на начало отчетного периода.

Таблица 1 – Выписка из Главной книги ООО ТК «Солнце»

№	Счета	Сумма, руб.
1	Основные средства-01	169700
2	Амортизация основных средств-02	51800
3	Материалы -10	40800
4	Готовая продукция-43	109200
5	Касса-50	5800
6	Расчетный счет-51	358500
7	Расчеты с бюджетом по налогам-68	27900
8	Уставный капитал -80	170000
9	Резервы предстоящих расходов и платежей-96	12100
10	Расчеты с поставщиками (кредиторская задолженность) -60	38000
11	Краткосрочные кредиты банка-66	31000
12	Расчеты с внебюджетными фондами-69	6300
13	Расчеты с прочими кредиторами, дебиторами (дебиторы)-76	33700
14	Расчеты по оплате труда-70	50000
15	Прибыли и убытки (прибыль)-99	97700
16	Доходы будущих периодов-98	63000
17	Резервный фонд-82	17000
18	Долгосрочные кредиты банка-67	84000
19	Нераспределенная прибыль прошлых лет-84	47000
20	Расчеты с подотчетными лицами (дебиторы)-71	80000
21	Краткосрочные займы-66	101900

### Практическое занятие 7

**Тема:** Правила внесения исправлений в бухгалтерскую отчетность

**Цель:** Привитие практических навыков по исправлению ошибок, сверке данных аналитического и синтетического учета.

Именно несоблюдение отдельных положений законодательно-нормативных документов о предоставлении бухгалтерской отчетности и приводит к ошибкам при составлении бухгалтерской отчетности. Часто встречающиеся ошибки можно условно разделить на три группы:

- организационные - ошибки, связанные с неправильным определением состава бухгалтерской отчетности, периодичности ее составления;
- технические - неправильное заполнение отдельных реквизитов и арифметические ошибки, возникающие при заполнении форм отчетности;
- методологические - возникают в связи с неправильным ведением бухгалтерского учета и, как следствие, ошибками при перенесении данных учета в отчетность.

**1 Организационные ошибки.** Каждая организация обязана составлять бухгалтерскую отчетность по результатам отчетного периода (промежуточная) и отчетного года (годовая). В полном объеме составляется только годовая бухгалтерская

отчетность. Квартальную и месячную бухгалтерскую отчетность допускается составлять лишь в объеме первых двух форм: бухгалтерского баланса и отчета о прибылях и убытках.

К одной из основных организационных ошибок формирования бухгалтерской отчетности, без сомнения, можно отнести несоставление промежуточной отчетности за месяц. В соответствии с п. 3 ст. 14 Закона о бухгалтерском учете в организации должна быть составлена квартальная и месячная бухгалтерская отчетность. Обычно сотрудники бухгалтерии в этом случае считают, что достаточно составлять месячную бухгалтерскую отчетность в электронном виде, поскольку она не сдается внешним пользователям (например, в налоговые органы). Однако при этом не учитывается **п. 6 ст. 13** данного Закона, который требует составлять и хранить бухгалтерскую отчетность на бумажных носителях. Аналогичную ошибку зачастую допускают организации, представляющие отчетность в налоговые органы в электронном виде.

Почему-то в данных организациях обычно отсутствует полный комплект бухгалтерской отчетности на бумажных носителях, подписанный руководителем и главным бухгалтером.

При составлении первой бухгалтерской отчетности, вновь созданным организациям, необходимо учитывать положения **п. 2 ст. 14** Закона о бухгалтерском учете, устанавливающие, что для организаций, созданных после 1 октября, первым отчетным годом считается период с даты их государственной регистрации по 31 декабря следующего года.

Распространенной организационной ошибкой является также неправильное определение состава бухгалтерской отчетности организациями, являющимися субъектами малого предпринимательства. В соответствии с **п. 3** Указаний об объеме форм бухгалтерской отчетности субъекты малого предпринимательства, не обязанные проводить аудиторскую проверку бухгалтерской отчетности, могут принять решение о том, что в состав годовой бухгалтерской отчетности они включают только **баланс** и **отчет** о прибылях и убытках. Обычно такие организации ошибочно не оформляют решение о составлении годовой бухгалтерской отчетности в упрощенном порядке.

Кроме того, ошибочно составляют годовую бухгалтерскую отчетность в неполном объеме организации малого бизнеса, которые должны проводить обязательную аудиторскую проверку из-за превышения предельных значений выручки от реализации (50 млн. руб.) или валюты баланса (20 млн. руб.).

Зачастую приходится сталкиваться со случаями полного несоставления бухгалтерской отчетности организациями малого предпринимательства, перешедшими на упрощенную систему налогообложения в соответствии с положениями Налогового кодекса РФ. При этом должностные лица таких организаций ссылаются на п. 3 ст. 4 Закона о бухгалтерском учете, который якобы освобождает их от обязанностей по ведению бухгалтерского учета. Однако они не обращают внимание на то, что помимо этого Закона есть другие законодательные акты, требующие ведения бухгалтерского учета.

В ряде статей данных Законов прямо указывается на обязанность ведения бухгалтерского учета и составления бухгалтерской отчетности ООО и АО. Необходимо еще помнить, что практически все уставы организаций содержат положения о ведении бухгалтерского учета и составлении бухгалтерской отчетности. Минфин России в ряде писем также указывал на недопустимость отсутствия ведения бухгалтерского учета и составления бухгалтерской отчетности в ООО и АО. Более того, отсутствие бухгалтерской отчетности в данных организациях приводит к невозможности распределять полученную прибыль собственниками, увеличивать или уменьшать уставный капитал, проводить годовые собрания собственников и т.п.

В отдельных случаях неведение бухгалтерского учета может привести и к претензиям со стороны налоговых органов. Например, когда организация, не ведущая бухгалтерский учет и не составляющая бухгалтерскую отчетность, принимает решение о



распределении дивидендов между собственниками и использует при выплате дивидендов пониженную ставку НДФЛ.

Достаточно распространенной ошибкой является непроведение организациями обязательной аудиторской проверки годовой отчетности. При этом отчетность оказывается неполной, что приводит к получению требований от внешних пользователей (в частности, налоговых органов) о предоставлении аудиторского заключения. В противном случае на организацию и ее должностных лиц может быть наложен штраф.

В соответствии со **ст. 12** Закона о бухгалтерском учете перед составлением годовой отчетности все организации обязаны проводить инвентаризацию активов и обязательств. Ее отсутствие в установленные сроки не позволяет считать составленную бухгалтерскую отчетность достоверной и зачастую является причиной отказа в выдаче безусловно положительного аудиторского заключения.

**2 Технические ошибки.** Одна из наиболее распространенных технических ошибок - в порядке подписания форм отчетности. В основном это касается организаций, в которых бухгалтерский учет ведет не главный бухгалтер, а специализированная организация или бухгалтер-специалист по договору подряда. В соответствии с п. 5 ст. 13 Закона о бухгалтерском учете в этом случае подписывать отчетность за главного бухгалтера должен руководитель специализированной организации или бухгалтер-специалист. На практике же зачастую подпись за главного бухгалтера ошибочно ставит руководитель организации, в которой ведется бухгалтерский учет.

В Российской Федерации показатели бухгалтерской отчетности должны указываться в тысячах или миллионах рублей без десятичных знаков. Однако некоторые бухгалтерские работники по-прежнему пытаются указывать данные бухгалтерской отчетности в рублях по аналогии с данными налоговой отчетности. Этой ошибке способствует наличие такой возможности в ряде распространенных бухгалтерских компьютерных программ.

При проверках отчетности приходится сталкиваться с отсутствием в ней реквизита «Дата подписания отчетности». Необходимо отметить, что в типовых бланках бухгалтерской отчетности предусмотрено четыре разные даты.

1. Отчетная дата бухгалтерской отчетности - для годовой отчетности это 31 декабря отчетного года, а для промежуточной - последняя дата отчетного периода.

2. Дата утверждения бухгалтерской отчетности - это дата проведения общего годового собрания собственников организации, на котором рассмотрены итоги ее деятельности за отчетный год. Обычно это дата протокола общего собрания или решения собственника об утверждении финансовых итогов деятельности организации. В соответствии с законодательством РФ для АО дата утверждения годовой бухгалтерской отчетности должна быть в пределах с 1 февраля до 30 июня года, следующего за отчетным, а для ООО - с 1 февраля до 30 апреля года, следующего за отчетным. Если отчетность предоставляется внешним пользователям до проведения общего собрания собственников, реквизит «Дата утверждения» не заполняется. Не заполняется он и в промежуточной отчетности.

3. Дата отправки (принятия) бухгалтерской отчетности - это дата отправки отчетности внешним пользователям (по почте, электронным каналам связи и т.п.). Она может быть различной в зависимости от того, когда направлена отчетность тем или иным пользователям. При фактической передаче отчетности внешним пользователям указывается дата ее принятия последними.

4. Дата подписания бухгалтерской отчетности - важнейший реквизит, поскольку от его наличия зависит признание отчетности достоверной. До даты подписания в отчетности должны быть учтены все изменения, которые могли произойти с организацией после отчетной даты. Кроме того, организация не сможет получить аудиторское заключение, если ее бухгалтерская отчетность не содержит дату подписания. Ведь в

соответствии с нормативными документами по аудиторской деятельности запрещено выдавать заключение о достоверности отчетности раньше даты ее подписания.

**3 Методологические ошибки.** Достаточно часто при составлении бухгалтерского баланса бухгалтеры нарушают п. 34ПБУ 4/99, согласно которому не допускается зачет между статьями активов и пассивов. На практике же бухгалтерии ошибочно производят зачет между различными статьями дебиторской и кредиторской задолженности. В результате имущественное положение организации, отраженное в отчетности, оказывается недостоверным. Особенно часто организации отражают в балансе сальдированный остаток по счету 68«Расчеты по налогам и сборам» и счету 76«Расчеты с разными дебиторами и кредиторами».

Аналогичной является ошибка, связанная с искусственным раздуванием валюты баланса за счет неправильного закрытия задолженности по контрагентам.

Например, когда организация в отчетном периоде перечислила аванс, отраженный по дебету счета 60«Расчеты с поставщиками и подрядчиками», субсчет «Авансы выданные», и уже получила до отчетной даты в счет этого аванса товары (работы, услуги), отраженные по кредиту счета 60, субсчет «Расчеты по полученным товарам (работам, услугам)». Если организация своевременно не провела зачет между различными субсчетами счета 60, валюта бухгалтерского баланса оказывается завышенной.

Подобная ошибка возникает и когда организация ведет аналитический учет по контрагентам в разрезе каждого первичного документа. В этом случае, если организация своевременно не производит закрытие выставленных документов оплатой, также может возникать «раздувание» валюты баланса за счет того, что по одной и той же организации на одном и том же аналитическом счете числится как кредиторская, так и дебиторская задолженность.

Несмотря на кажущуюся незначительность, данная ошибка может иметь весьма существенный характер и даже привести к признанию бухгалтерской отчетности недостоверной в целом. Кроме того, в небольших организациях такие ошибки зачастую приводят к необходимости проведения обязательного аудита из-за ошибочного превышения валютой баланса значения 20 млн. руб., что влечет для организации дополнительные, ничем не обоснованные расходы.

Еще одна методологическая ошибка - отражение выданных организацией безвозмездных займов (займов с нулевой процентной ставкой) в составе финансовых вложений. В соответствии с п. 2ПБУ 19/02 одним из условий принятия к бухгалтерскому учету активов в качестве финансовых вложений является способность приносить организации экономические выгоды (доход). Очевидно, что предоставление беспроцентных займов дохода не приносит, а следовательно, отражать данные активы в бухгалтерской отчетности необходимо как прочие или зачислять их в состав прочей дебиторской задолженности.

Сведения, содержащиеся в бухгалтерской отчетности организации, оказываются неполными, если при составлении отчетности не указывается имущество, числящееся на забалансовых счетах. Так, типичной ошибкой является отсутствие в бухгалтерском балансе сведений об арендованных организацией основных средствах или нематериальных активах, находящихся в пользовании.

При проверках ООО приходится сталкиваться с ошибкой, связанной с неотражением в Отчете об изменениях капитала размера чистых активов.

Данный подход противоречит нормам Закона об ООО, согласно которым чистые активы необходимы для оценки значительного количества показателей. Например, показатель чистых активов используется в ст. 29 указанного Закона для оценки возможности выплаты дивидендов организацией, а в п. 3 ст. 20 - для оценки возможности функционирования организации в будущем. Ссылка на то, что в настоящее время не утвержден федеральный закон, определяющий порядок расчета чистых активов для

обществ с ограниченной ответственностью, предусмотренный ст. 20 Закона об ООО, не может являться оправданием.

Расчет чистых активов для указанных организаций необходимо производить в соответствии с Порядком оценки стоимости чистых активов акционерных обществ.

Значительное число организаций при составлении отчета о движении денежных средств ошибочно отражают все денежные потоки организации по текущей деятельности. Этому способствует и настройка большинства бухгалтерских программ, которые по умолчанию предлагают именно такое заполнение данной формы.

Однако в соответствии с **п. 29** ПБУ 4/99 отчет о движении денежных средств должен характеризовать изменения в финансовом положении организации в разрезе текущей, инвестиционной и финансовой деятельности. Определение этим видам деятельности дано в **п. 15** Указаний о порядке составления отчетности:

- текущая - деятельность, преследующая извлечение прибыли в качестве основной цели либо не имеющая извлечение прибыли в качестве такой цели в соответствии с предметом и целями деятельности, т.е. производством промышленной, сельскохозяйственной продукции, выполнением строительных работ, продажей товаров, оказанием услуг общественного питания, заготовкой сельскохозяйственной продукции, сдачей имущества в аренду и др.;

- инвестиционная - деятельность, связанная с приобретением земельных участков, зданий и иной недвижимости, оборудования, нематериальных активов и других внеоборотных активов, а также их продажей; с осуществлением собственного строительства, расходов на НИОКР, финансовых вложений (приобретение ценных бумаг других организаций, в том числе долговых, вклады в уставные (складочные) капиталы других организаций, предоставление займов и т.п.);

- финансовая - деятельность, в результате которой изменяются величина и состав собственного капитала организации, заемных средств (поступления от выпуска акций, облигаций, предоставления другими организациями займов, погашение заемных средств).

Еще одной методологической ошибкой является формальное отношение большинства главных бухгалтеров к составлению Пояснения к Бухгалтерскому балансу и Отчету о прибылях и убытках. А между тем данный элемент отчетности - один из наиболее важных и существенных. Формальное его составление, неотражение в Пояснении обязательной информации могут повлечь за собой признание бухгалтерской отчетности в целом недостоверной.

### **Задание 1.**

В ноябре 2018 года бухгалтер организации произвел сверку расчетов с фирмой, осуществляющей услуги связи, за октябрь 2018 года. В результате выяснилось, что бухгалтер занизил затраты по оплате услуг связи, которые носили производственный характер. На расходы по обычным видам деятельности фактически была отнесена сумма 2360 руб. (в том числе НДС - 360 руб.), а нужно было - 2950 руб. (в том числе НДС - 450 руб.). Так как это ошибка отчетного года, выявленная до окончания этого года, то какими проводками в бухгалтерском учете организации в ноябре 2018 года будет отражено исправление?

### **Задание 2.**

В июне 2017 г при приеме отчета кладовщика за май 2017 г бухгалтер ООО «Ромашка» обнаружила опечатку на общую сумму 1800 руб. 31 мая 2017 г от ООО «Союз» поступили товары на сумму 5347 руб. (в т.ч. НДС - 815,64 руб.). Кладовщик Смирнова С.И. оприходовал товары на сумму 3547 руб. (в т.ч. НДС - 541,06 руб.). По словам кладовщика, отчет не был сдан в бухгалтерию т.к. с 01.06.2017 г по 15.06.2017 г она находилась на больничном. Так как это ошибка отчетного года, выявленная до окончания этого года, то какими проводками в бухгалтерском учете организации в июне 2017 года будет отражено исправление?

### **Задание 3.**

В феврале 2018 года был проведен аудит. По итогам проверки выявлено, что неверно сформирована первоначальная стоимость объекта основных средств (Задание 2), в результате чего завышены расходы по обычным видам деятельности организации на 10 000 руб. и неправильно определен размер ежемесячной суммы амортизации. Первоначальная стоимость оборудования должна составлять 210 000 руб. (200 000 руб. + 10 000 руб.), а величина амортизационных отчислений в месяц - 4200 руб. (210 000 руб.: 50 мес.).

Бухгалтер организации классифицировал данную ошибку как существенную (5%). Какие корректирующие записи должен сделать бухгалтер на основании справки?

### **Задание 4.**

20 декабря 2018 года организация выставила своему контрагенту акт выполненных работ и счет-фактуру на общую сумму 11 800 руб. (в том числе НДС - 1800 руб.).

В декабре в бухгалтерском учете были произведены следующие записи:

Дебет 62, Кредит 90, субсчет «Выручка» - 11 800 руб. - отражена выручка за выполнение работы;

Дебет 90, субсчет «Налог на добавленную стоимость», Кредит 68, субсчет «Расчеты по НДС» - 1800 руб. - начислен НДС на сумму выручки.

В феврале 2013 года после подписания бухгалтерской отчетности за 2012 год при сверке взаиморасчетов было обнаружено, что сумма отраженной в учете выручки занижена на 80 руб. Данная ошибка (0,7%) является несущественной для организации и не может повлиять на экономические решения пользователей, принимаемые ими на основе бухгалтерской отчетности.

Как будет отражено исправление данной ошибки в учете в момент ее обнаружения?

### **Задание 5.**

Организация при составлении бухгалтерской отчетности за 2018 год допустила существенную ошибку, приведшую к занижению себестоимости на 130 000 руб. и соответствующему завышению чистой прибыли в бухгалтерской отчетности. Чистая прибыль оказалась завышенной на 48,1%, что позволило классифицировать данную ошибку как существенную в отчетности за 2018 год.

Какие записи должны быть сделаны в бухгалтерском учете текущего отчетного периода (2019.)?

Как корректировка отразится в балансе и отчете о прибылях и убытках за 2013 год?

### **Задание 6.**

Организация в 2018 году после утверждения отчетности за 2017 год обнаружила существенную ошибку прошлого 2016 года: в составе себестоимости не были учтены расходы в размере 2 млн. руб.

Сделайте запись в бухгалтерском учете, отражающую ошибку 2016 года.

Как в бухгалтерском балансе за 2018 год будут скорректированы вступительные остатки на 1 января по статьям незавершенного производства и нераспределенной прибыли?

### **Задание 7.**

Организация представляет отчетность за 2018 год и в ней приводит сопоставимые данные за три года, включая 2017 и 2016 годы. После утверждения отчетности за 2018 год была обнаружена существенная ошибка за 2016 год.

Подлежат ли корректировке данные о нераспределенной прибыли организации за 2018 и 2017 годы и почему

## Практическое занятие 8

**Тема:** Решение сквозной задачи.

**Цель:** Закрепление знаний по отражению корреспонденции счетов

### 1. Условная информация о хозяйствующем субъекте

Открытое акционерное общество «Бытсервис» со среднесписочной численностью 182 человека осуществляет следующие основные виды деятельности:

- производство кирпича
- ремонтные работы
- услуги проката

- торговую деятельность на территории арендованного торгового павильона

Кроме этих основных видов деятельности ОАО «Бытсервис», имея лишние помещения в цехах, сдает их в краткосрочную аренду.

Число обыкновенных акций, находящихся в обращении на начало отчетного года - 20 530 шт. Номинальная цена одной акции – 50 руб.

Учетной политикой ОАО «Бытсервис» предусмотрено следующее:

- начисление амортизации НМА производится линейным способом с применением счета 05;

- учет материалов ведется на счете 10, без применения счетов 15 и 16;

- готовая продукция учитывается на счете 43 по фактической стоимости. Счет 40 «Выпуск продукции» не применяется

- учет товаров ведется на счете 41 по продажным ценам (с учетом торговой наценки (скидки));

- в необходимых случаях образуется резерв под снижение стоимости готовой продукции и товаров;

- распределение управленческих расходов производится пропорционально полученному доходу от продажи продукции, выполнения работ или оказания услуг; эти расходы полностью включаются в себестоимость проданной продукции (товаров, работ, услуг) и списывается бухгалтерской записью Дт 90 Кт 26

- в необходимых случаях образуется резерв по сомнительным долгам и под обесценение финансовых вложений;

- существенным признаются показатели, которые к общему итогу соответствующих данных составляют 5% и более.

Рабочим планом счетов ОАО «Бытсервис» предусмотрены следующие субсчета:

02-1 – амортизация собственных основных средств

02-2 - амортизация имущества, сдаваемого в прокат

44-1 – расходы на продажу товаров

44-2 – коммерческие расходы

50-1 – касса организации

50-3 – денежные документы

58-1 – краткосрочные финансовые вложения

58-2 – долгосрочные финансовые вложения

59-1 – резерв под обесценение краткосрочных финансовых вложений

59-2 - резерв под обесценение долгосрочных финансовых вложений

### 2. Информация об остатках на бухгалтерских счетах на конец 2017 года.

На 31 декабря 2017 года имелись остатки по следующим счетам бухгалтерского учета (Таблица 1)

Таблица 1.

Остатки по счетам бухгалтерского учета в ОАО «Бытсервис» на 31 декабря 2017 года (в рублях)

№ балансового Счета	Остатки по счетам (в рублях)	
	Дебетовое	Кредитовое
1	2	3
01	8 280 370	-
02-1	-	1640 500
02-2	-	9 600
03	86 560	-
04	73 210	-
05	-	5 400
09	-	-
10	494 680	-
14	-	37 000
19	40 500	-
20	-	-
26	-	-
41	450 000	-
42	-	36 000
43	560 000	-
44-1	-	-
44-2	14 780	-
45	85 620	-
50-1	1250	-
50-3	540	-
51	88650	-
52	65200	-
55	-	-
58-1	100000	-
58-2	28500	-
59-2	-	1420
60	25000	2546960
62	826 260	315 000
63	-	-
66	-	150 000
67	-	2550790
68	-	258640
69	-	850000
70	-	412500
71	120	2560
73	40 000	-
75	-	245680
76	8650	251260
77	-	-
80	-	1026500
81	8150	-
82	-	86200
83	-	54400
84	-	68520
86	-	36600
90	-	-

91	-	-
96	-	-
97	14560	-
98	-	707070
99	-	-
Итого	11 292 600	11 292 600

После документального подтверждения всех хозяйственных операций за год, произведена их обработка. Каждая из ста двадцати, приведенных в журнале операций (таблица 2), отражена корреспонденциями счетов

Таблица 2

Журнал хозяйственных операций ОАО «Бытсервис» за 2018 год

№п/п	Наименование хозяйственной операции	Сумма, руб.	Корр. счетов	
			Дт	Кт
1.	Акцептован счет-фактура поставщика за грузовой автомобиль, предназначенный для производственных нужд:			
	-стоимость	320 540		
	НДС (20%)	?		
2.	Акцептован счет-фактура поставщика за перегон грузового автомобиля:			
	Стоимость услуги	8560		
	НДС	?		
3.	Введен в состав основных средств грузовой автомобиль по первоначальной стоимости	?		
4.	Продано здание досугового центра. На расчеты с разными дебиторами отражен прочий доход от продажи с учетом НДС 20%	1982997		
5.	Начислен НДС от продажи здания досугового центра	?		
6.	Списана амортизация по проданному зданию досугового центра	124 099		
7.	Списана первоначальная стоимость здания досугового центра	1 551 236		
8.	Списана остаточная стоимость здания досугового центра	?		
9.	В результате дорожно-транспортного происшествия вышел из строя грузовой автомобиль. Списывается с баланса:			
	-первоначальная стоимость	272 448		
	-амортизация	201 612		
	-остаточная стоимость	?		
10.	Оприходованы запчасти (бывшие в употреблении) от разборки грузового автомобиля	4359		
11.	Списаны электроды, используемые при резке грузового автомобиля	305		
12.	Начислена зарплата рабочему, занятому на демонтаже грузового автомобиля	1445		
13.	Произведены отчисления в фонды социального страхования и в ФСС от несчастных случаев от	?		

	зарплаты этого работника (35%)			
14.	От страховой компании на расчетный счет получена страховая сумма за грузовой автомобиль, попавший в аварию	70 000		
15.	Отражена прибыль-результат от чрезвычайных ситуаций	1267		
16.	Списывается амортизируемая часть безвозмездно полученного имущества	56 328		
17.	Начисление страхового взноса по договору добровольного страхования транспортных средств отражено на расчеты с разными кредиторами	15 000		
18.	Перечислен с расчетного счета страховой взнос	15 000		
19.	Списан страховой взнос на затраты основного производства (по изготовлению кирпича)	15 000		
20.	Отнесена на расчеты с прочими дебиторами и кредиторами отрицательная деловая репутация как прочий доход	12 823		
21.	Отражена стоимость исключительного права на товарный знак по расчетам с поставщиками:			
	-стоимость	30 000		
	НДС (20%)	?		
22.	Отражены расходы по регистрации договора уступки исключительного права на товарный знак в Роспатенте по расчетам с прочими кредиторами	18 000		
23.	Оплачены с расчетного счета расходы по регистрации договора уступки исключительного права на товарный знак в Роспатенте	18 000		
24.	Перечислены средства с расчетного счета по договору уступки поставщику	?		
25.	Учтено в составе нематериальных активов исключительное право на товарный знак	48 000		
26.	Начислена амортизация по имуществу, сдаваемому в прокат	14369		
27.	С расчетного счета перечислены инвестиции АО «Новый век» на срок 3 года	400 000		
28.	Зачтены авансы выданные на капитальное строительство в погашение задолженности подрядчикам	25 000		
29.	На задолженность с прочими кредиторами отнесена стоимость лицензии на право ведения ремонтных работ сроком на 2 года:			
	-стоимость	10 650		
	НДС (20%)	?		
30.	Оплачена с расчетного счета стоимость лицензии	?		
31.	Списана часть стоимости лицензии на управленческие нужды	6583		
32.	Акцептован счет-фактура поставщика за кухонные гарнитуры, предназначенные для продажи:			
	-стоимость	113 600		
	НДС (20%)	?		



33.	Произведена торговая наценка на кухонные гарнитуры	17 040		
34.	Отражена выручка от продажи легковых автомобилей и кухонных гарнитуров	482 688		
35.	Начислен НДС от продажи товаров	?		
36.	Погашена с расчетного счета задолженность поставщикам за купленные товары	236 320		
37.	Списана торговая наценка по проданным товарам	-42432		
38.	Списана продажная стоимость товара	409 058		
39.	Начислена зарплата продавцам	15 000		
40.	Произведены отчисления в фонды социального страхования и в ФСС от несчастных случаев от зарплаты продавцов	?		
41.	Акцептован счет-фактура за аренду торгового павильона по расчетам с разными кредиторами:			
	-стоимость	8650		
	НДС	?		
42.	Погашена с расчетного счета задолженность за аренду торгового павильона	10 207		
43.	Списаны торговые расходы за продажу	28 900		
44.	Отражен финансовый результат –прибыль от торговой деятельности	13 532		
45.	Начислена амортизация нематериальных активов (производства кирпича)	5896		
46.	Начислена амортизация нематериальных активов, используемых в управленческих целях	3417		
47.	Начислена зарплата работникам основного производства, изготавливающим кирпич силикатный	52 630		
48.	Начислена зарплата ремонтной бригаде	79 950		
49.	Начислена зарплата рабочим пункта проката имущества	3256		
50.	Произведены отчисления в фонды социального страхования и в ФСС от несчастных случаев от зарплаты рабочих, изготавливающих силикатный кирпич	?		
51.	Произведены отчисления в фонды социального страхования и в ФСС от несчастных случаев от зарплаты рабочих ремонтной бригады	?		
52.	Произведены отчисления в фонды социального страхования и в ФСС от несчастных случаев от зарплаты рабочих пункта проката	?		
53.	Начислена зарплата АУП ОАО «Бытсервис»	41156		
54.	Произведены отчисления в фонды социального страхования и в ФСС от несчастных случаев от зарплаты АУП	?		
55.	Начислено пособие по временной нетрудоспособности	26 354		
56.	Акцептован счет-фактура поставщика за строительные материалы, топливо и прочие			

	ценности:			
	-стоимость	315 624		
	НДС (20%)	?		
57.	Списаны материалы на ремонтные работы, выполненные подрядным способом	220 937		
58.	Списано сырье на изготовление кирпича	414 494		
59.	Списана краска на ремонт имущества, предназначенного для сдачи в прокат	854		
60.	Акцептован счет-фактура поставщика за электроснабжение:			
	а) здания цеха по производству кирпича	4652		
	б) прокатного пункта	342		
	в) здания управления	3864		
	г) помещения, сдаваемого в аренду	286		
	д) НДС	1646		
61.	Оплачена с расчетного счета задолженность поставщикам электроэнергии	?		
62.	Начислена амортизация помещения, сдаваемого в аренду	256		
63.	Начислена амортизация основных средств цеха по производству кирпича	41147		
64.	Начислена амортизация здания досугового центра	40332		
65.	Отражена прибыль-результат от продажи здания досугового центра	253 369		
66.	Начислен транспортный налог за счет общехозяйственных расходов	12 766		
67.	Отражено постоянное налоговое обязательство	8066		
68.	Акцептован счет-фактура поставщика за теплоснабжение:			
	а) здания цеха по производству кирпича	57 840		
	б) прокатного пункта	1240		
	в) здания управления	39 864		
	г) помещения, сдаваемого в аренду	6230		
	д) НДС	18 931		
69.	Оплачена с расчетного счета задолженность поставщикам за тепловую энергию	?		
70.	На расчеты с покупателями отражена отгрузка готовой продукции (кирпича силикатного) (с НДС)	918 785		
71.	На расчеты с покупателями отражены выполненные ремонтные работы (с НДС)	375 624		
72.	На расчеты с покупателями отражены предоставленные услуги проката (с НДС)	186 543		
73.	Начислен НДС от продажи продукции, работ, услуг	?		
74.	На расчеты с разными дебиторами отражен доход от сдачи в аренду помещения	36450		
75.	Начислен НДС от сдачи имущества в аренду	?		
76.	Акцептован счет-фактура поставщика за водоснабжение:			
	а) здания цеха по производству кирпича	21642		

	б) прокатного пункта	840		
	в) здания управления	13 564		
	г) помещения, сдаваемого в аренду	1060		
	д) НДС	6679		
77.	Списаны командировочные расходы на управленческие нужды	21 008		
78.	Аннулирование выкупленных АО собственных акций (по номинальной стоимости) (31 сентября 2017 г.)	8 000		
79.	Отражена разница между фактическими затратами на выкуп собственных акций и их номинальной стоимостью	150		
80.	Произведены отчисления в резервный капитал за счет нераспределенной прибыли	7622		
81.	Оприходован кирпич силикатный, выпущенный цехом, по фактической себестоимости	631 721		
82.	Списана фактическая себестоимость проданного кирпича	683 626		
83.	Списана фактическая себестоимость прокатного пункта в результате их продажи	22 041		
84.	Списана фактическая стоимость сданных ремонтных работ на счет «Заря»	328 870		
85.	Отражен финансовый результат:			
	а) прибыль от продажи готовой продукции	95006		
	б) убыток от оказания ремонтных работ	10545		
	в) прибыль от оказания услуг прокатного пункта	13646		
86.	Перечислена с расчетного счета нераспределенная прибыль прошлых лет и отчетного года на благотворительные цели	103098		
87.	Списаны коммерческие расходы по упаковке товаров	9260		
88.	На специальный счет в банке получены средства целевого финансирования	50 000		
89.	Получены со специального счета в кассу бюджетные средства целевого финансирования	?		
90.	Выданы из кассы средства целевого финансирования	?		
91.	Восстановлен резерв под снижение стоимости готовой продукции	28000		
92.	Образован резерв по сомнительным долгам	156248		
93.	Погашена задолженность покупателей в кассу	48650		
94.	Погашена задолженность покупателей на расчетный счет	586456		
95.	Получены на расчетный счет краткосрочные кредиты банка	650000		
96.	Начислены проценты за пользование краткосрочными кредитами банка, взятыми для выплаты заработной платы	45620		
97.	Погашена задолженность по краткосрочным кредитам с расчетного счета	320518		

98.	Получено с расчетного счета в кассу для выплаты зарплаты	470 560		
99.	Выданы из кассы зарплата	425 620		
100.	Сдана из кассы на расчетный счет выручка и депонированная заработная плата	93590		
101.	Получено с расчетного счета в кассу на командировочные расходы	25640		
102.	Выдано из кассы на командировочные расходы	?		
103.	Списаны управленческие (ОХР) расходы	156 627		
104.	Перечислено с расчетного счета фонду социального страхования	325 560		
105.	Начислен условный расход по налогу на прибыль	40129		
106.	Перечислено с расчетного счета Пенсионному фонду	55620		
107.	Перечислен с расчетного счета налог на прибыль	62300		
108.	Перечислено с расчетного счета фондам медицинского страхования	15620		
109.	Получены на расчетный авансы от покупателей	550600		
110.	Списана сумма НДС в затеет с бюджетом	70380		
111.	Перечислен с расчетного счета НДС	70000		
112.	Списаны в дебет счета 99 управленческие и коммерческие расходы при закрытии счета 90	?		
113.	Закрытие счета 91 и отражение убытка от прочей деятельности	122141		
114.	На валютный счет получены авансы от покупателей	75000		
115.	Начислен отложенный налоговый актив	50000		
116.	Списан отложенный налоговый актив	40000		
117.	Начислено отложенное налоговое обязательство	15000		
118.	Списано отложенное налоговое обязательство	12000		
119.	Произведена дооценка производственного оборудования цехов (на начало отчетного периода):			
	а) первоначальная стоимость увеличена на	62700		
	б) доначислена амортизация на сумму	28215		
120.	Произведена реформация баланса (прибыль отчетного года списана на счет 84)	152452		
	Итого:	?		

На основании информации, представленной в таблице 1 и таблице 2, произведем расчет конечных остатков по счетам и заполним оборотно-сальдовую ведомость таблица 3

### Практическое занятие 9

**Тема:** Заполнение форм отчетности по данным сквозной задачи

**Цель:** Порядок составления шахматной таблицы и ОСВ

Закрепление навыков по составлению бухгалтерского баланса Заполнение пояснений к бухгалтерскому балансу и отчету о прибылях и убытках Заполнение отчета о прибылях и убытках Заполнение отчета об изменении капитал.

Таблица 3 Оборотно-сальдовая ведомость по синтетическим счетам ОАО «Бытсервис» за 2018 год (в рублях)

№ счета	Сальдо на 31 декабря 2017 года		Обороты за 2018 год		Сальдо на 31 декабря 2018 года	
	Дт	Кт	Дт	Кт	Дт	Кт
1	2	3	4	5	6	7
01						
02-1						
02-2						
03						
04						
05						
08						
09						
10						
14						
19						
20						
26						
41						
42						
43						
44-1						
44-2						
45						
50-1						
50-3						
51						
52						
55						
58-1						
58-2						
59-2						
60 А						
60 П						
62 А						
62 П						
63						
66						
67						
68						
69						
70						
71А						
71 П						
73						
75						

76 А						
76 П						
77						
80						
81						
82						
83						
84						
86						
90						
91						
96						
97						
98						
99						
Итого						
Валюта баланса (тыс.руб.)						

**Формирование бухгалтерского баланса**

**Задание:** после предварительно проделанной работы, заполнить форму бухгалтерского баланса по тому образцу, который разработал Минфин РФ и утвердил в приложении к приказу № 66н от 2 июля 2010 г.

**Бухгалтерский баланс**

на \_\_\_\_\_ 20\_\_ г.

		Коды	
		0710001	
Организация		по ОКПО	
Идентификационный номер налогоплательщика		ИНН	
Вид экономической деятельности		по ОКВЭД	
Организационно-правовая форма/форма собственности			
		по ОКОПФ/ОКФС	
Единица измерения: тыс. руб. (млн. руб.)		по ОКЕИ	
		384 (385)	
Местонахождение (адрес)			

Пояснения	Наименование показателя	Код строки	На _____ г.			На 31 декабря			На 31 декабря		
			20		г.	20		г.	20		г.
1	2	3	4			5			6		
	<b>АКТИВ</b>										
	<b>I. ВНЕОБОРОТНЫЕ АКТИВЫ</b>	<b>1110</b>									
	Нематериальные активы										
	Результаты исследований и разработок	1120									
	Нематериальные поисковые активы	1130									
	Материальные поисковые активы	1140									
	Основные средства	1150									
	Доходные вложения в материальные ценности	1160									
	Финансовые вложения	1170									
	Отложенные налоговые активы	1180									
	Прочие внеоборотные активы	1190									
	Итого по разделу I	1100									
	<b>II. ОБОРОТНЫЕ АКТИВЫ</b>										
	Запасы	1210									
	Налог на добавленную стоимость по приобретенным ценностям	1220									
	Дебиторская задолженность	1230									
	Финансовые вложения (за исключением денежных эквивалентов)	1240									
	Денежные средства и денежные эквиваленты	1250									
	Прочие оборотные активы	1260									
	Итого по разделу II	1200									
	<b>БАЛАНС</b>	<b>1600</b>									

1	2	3	4	5	6
	<b>ПАССИВ</b>				
	<b>III. КАПИТАЛ И РЕЗЕРВЫ</b>	<b>1310</b>			
	Уставный капитал (складочный капитал, уставный фонд, вклады товарищей)				
	Собственные акции, выкупленные у акционеров	1320	( )	( )	( )
	Переоценка внеоборотных активов	1340			
	Добавочный капитал (без переоценки)	1350			
	Резервный капитал	1360			
	Нераспределенная прибыль (непокрытый убыток)	1370			
	Итого по разделу III	1300			
	<b>IV. ДОЛГОСРОЧНЫЕ ОБЯЗАТЕЛЬСТВА</b>				
	Заемные средства	1410			
	Отложенные налоговые обязательства	1420			
	Оценочные обязательства	1430			
	Прочие обязательства	1450			
	Итого по разделу IV	1400			
	<b>V. КРАТКОСРОЧНЫЕ ОБЯЗАТЕЛЬСТВА</b>				
	Заемные средства	1510			
	Кредиторская задолженность	1520			
	Доходы будущих периодов	1530			
	Оценочные обязательства	1540			
	Прочие обязательства	1550			
	Итого по разделу V	1500			
	<b>БАЛАНС</b>	<b>1700</b>			

Руководитель			Главный бухгалтер		
	(подпись)		(расшифровка подписи)	(подпись)	(расшифровка подписи)

“	”		20	г.
---	---	--	----	----



Формирование отчета о финансовых результатах

**Цель:** Привитие и закрепление навыков по составлению отчета о финансовых результатах  
Прежде чем составлять отчет о финансовых результатах, следует подготовить вспомогательный материал (в виде таблиц), используя который можно быстро заполнить форму отчетности

Согласно условию ОАО «Бытсервис» занимается несколькими видами деятельности: производство строительных материалов, ремонтные работы, сдача в прокат имущества, торговля. Если какой-либо из этих видов деятельности в целом для организации существенен, то есть доход превышает 5 % от общего, то этот вид деятельности подлежит расшифровке (не только по полученным доходам, но и расходам).

Данные аналитического учета доходов и расходов от обычных видов деятельности за отчетный год представлены в таблице 5 и таблице 6.

Таблица 5

**Аналитический учет доходов от обычных видов деятельности за 2017 год**

№п/п	Вид деятельности	Выручка от реализации (в рублях)		В % от общей выручки	
		Всего	В том числе		
			НДС		Выручка без НДС (стр.2110)
1	Производство силикатного кирпича				
2	Ремонтные работы				
3	Прокат				
4	Торговля				
	Итого				

Как видно из таблицы 5 каждый из четырех видов деятельности превысил уровень существенности, установленный обществом в размере 5 %, поэтому заполняя Отчет о прибылях и убытках, строку 2110 следует расшифровать по строкам 2111, 2112, 2113, 2114.

Таблица 6

**Аналитический учет расходов по обычным видам деятельности за 2018 год**

№п/п	Вид деятельности	Расходы за отчетный год (в рублях)		
		Номер строки Отчета о прибылях и убытках		
		2120	2210	2220
1	Производство силикатного кирпича			
2	Ремонтные работы			
3	Прокат			
4	Торговля			
	Итого			

Для распределения управленческих расходов по видам деятельности использована база распределения, записанная ОАО «Бытсервис» в учетной политике. Такой базой является выручка от реализации продукции (выполнение работ, оказание услуг). Расчет в процентном соотношении доходов по видам представлен в таблице 5.

Данные аналитического учета прочих доходов и расходов за отчетный год представлены в таблицах 7, 8.

## Аналитический учет прочих доходов за 2018 год

Наименование дохода	Прочие доходы (за вычетом НДС) по номерам строк в форме Отчета о прибылях и убытках (в рублях)		
	2310	2320	2340
От продажи объектов основных средств			
От безвозмездно полученного имущества			
От списания части отрицательной деловой репутации			
От сдачи имущества в аренду			
В результате аннулирования резерва под снижение стоимости готовой продукции			
От чрезвычайных ситуаций			
ИТОГО			

## Аналитический учет прочих расходов за 2018 год

Виды расходов	Прочие расходы по номерам строк в форме Отчета о прибылях и убытках (в рублях)	
	2330	2350
Остаточная стоимость и другие расходы по выбывающим основным средствам		
Амортизация и другие расходы по имуществу, сдаваемому в аренду		
Амортизация и другие расходы по объектам социально-культурных и развлекательных учреждений		
Разница по выкупу собственных акций		
Образование резерва по сомнительным долгам		
Проценты за пользование кредитами банка		
От чрезвычайных ситуаций		
ИТОГО		

Накопленные записи, сделанные в таблицах 5-8, можно использовать для заполнения Отчета о прибылях и убытках, округляя итоговые данные до тысячи рублей.

Определим текущий налог на прибыль

$TНП = 40\ 129 + (50\ 000 - 40\ 000) - (15\ 000 - 12\ 000) + 8066 = 55\ 195$  руб. = 55 тыс. руб.

Для заполнения строки 2900 рассчитаем базовую прибыль на акцию. Разделим базовую прибыль (часть прибыли, оставшейся после уплаты всех налогов и дивидендов по привилегированным акциям) отчетного периода, которая в нашем примере равна 152 448 руб., на средневзвешенное количество обыкновенных акций, находящихся в обращении в течении отчетного периода. Средневзвешенное количество обыкновенных акций определяется путем деления количества обыкновенных акций, находящихся в обращении

на каждое 1-е число месяца отчетного периода, на количество месяцев в отчетном периоде.

В нашем примере на начало отчетного периода число обыкновенных акций, находящихся в обращении, составило 20 530 шт.

31 сентября ОАО «Бытсервис» выкупило у акционеров 160 акций (8000 руб.(хозяйственная операция № 78, надо разделить на 50 руб. – номинальную цену акции)). Таким образом, средневзвешенное количество обыкновенных акций, находящихся в обращении в течении отчетного периода составило: (20530 шт. x 9 мес. + 160 шт. x 3 мес.) / 12 мес. = 15438 шт.

Отсюда следует, что базовая прибыль на акцию равна 9,9 руб. (152 448 руб. / 15 438 шт.)

Разводненную прибыль на акцию по строке 2910 покажем условно так как о возможном снижении стоимости акций в задаче не приведено исходных данных.

### Отчет о финансовых результатах

за _____ 20____ г.		Форма по ОКУД	Коды
		Дата (число, месяц, год)	0710002
Организация		по ОКПО	
Идентификационный номер налогоплательщика		ИНН	
Вид экономической деятельности		по ОКВЭД	
Организационно-правовая форма/форма собственности		по ОКОПФ/ОКФС	
Единица измерения: тыс. руб. (млн. руб.)		по ОКЕИ	384 (385)

Пояснения	Наименование показателя	Код строки	За _____ г.		За _____ г.	
			20	г.	20	г.
	<b>Выручка</b>	2110				
	в том числе:					
	от продажи продукции	2111				
	от оказания ремонтных работ	2112				
	от оказания услуг проката	2113				
	от торговой деятельности	2114				
	<b>Себестоимость продаж</b>	2120	(	)	(	)
	в том числе:					
	продукции	2121				
	ремонтных работ	2122				
	услуг проката	2123				
	торговой деятельности	2124				
	<b>Валовая прибыль (убыток)</b>	2100				
	Коммерческие расходы	2210	(	)	(	)
	Управленческие расходы	2220	(	)	(	)
	Прибыль (убыток) от продаж	2200				
	Доходы от участия в других организациях	2310				
	Проценты к получению	2320				
	Проценты к уплате	2330	(	)	(	)

	Прочие доходы	2340				
	Прочие расходы	2350	(	)	(	)
	<b>Прибыль (убыток) до налогообложения</b>	<b>2300</b>				
	Текущий налог на прибыль	2410	(	)	(	)
	в т.ч. постоянные налоговые обязательства (активы)	2421				
	Изменение отложенных налоговых обязательств	2430				
	Изменение отложенных налоговых активов	2450				
	Прочее	2460				
	<b>Чистая прибыль (убыток)</b>	<b>2400</b>				
			За		За	
Пояснения	Наименование показателя	Код строки	20	г. <sup>3</sup>	20	г. <sup>4</sup>
	<b>СПРАВОЧНО</b>					
	Результат от переоценки внеоборотных активов, не включаемый в чистую прибыль (убыток) периода	2510				
	Результат от прочих операций, не включаемый в чистую прибыль (убыток) периода	2520				
	Совокупный финансовый результат периода	2500				
	Базовая прибыль (убыток) на акцию	2900				
	Разводненная прибыль (убыток) на акцию	2910				

Руководитель		(расшифровка подписи)	Главный бухгалтер		(расшифровка подписи)
	(подпись)			(подпись)	

“ ” 20 г.

## Формирование отчета об изменении капитал

**Цель:** Привитие и закрепление навыков по составлению отчета об изменении капитала

### Отчет об изменении капитала

за _____ 20 _____ г	Дата (число, месяц, год)	Форма по ОКУД	Коды
Организация _____	_____	_____	0710002
Идентификационный номер налогоплательщика _____	_____	_____	_____
Вид экономической деятельности _____	_____	_____	_____
Организационно-правовая форма/форма собственности _____	_____	_____	_____
Единица измерения: тыс. руб. (млн. руб.)			384

#### 1. Движение капитала

Наименование показателя		Уставный капитал	Собственные акции, выкупленные у акционеров	Добавочный капитал	Резервный капитал	Нераспределенная прибыль (непокрытый убыток)	Итого
Наименование	Код						
1	2	3	4	5	6	7	8
Величина капитала на 31 декабря 20__ г	3100						
За 20__ г ----- Увеличение капитала - всего	3210						
В том числе: чистая прибыль	3211	x	x	x	x		
переоценка имущества	3212	x	x		x		
доходы, относящиеся непосредственно на увеличение капитала	3213	x	x		x		
дополнительный выпуск акций	3214			x	x		
увеличение номинальной стоимости акций	3215			x	x		
реорганизация юридического лица	3216						
Уменьшение капитала - всего	3220			( )		( )	( )
в том числе: убыток	3221	x	x	x	x		
переоценка имущества	3222	x	x	( )	x		( )
расходы, относящиеся непосредственно на уменьшение капитала	3223	x	x		x	( )	( )
уменьшение номинальной стоимости акций	3224				x		
Уменьшение количества акций	3225				x		
реорганизация юридического лица	3226						
дивиденды	3227	x	x	x	x	( )	( )
Изменение добавочного капитала	3230	x	x				x

Изменение резервного капитала	3240	x	x	x			x
Величина капитала на 31 декабря 20__ г.	3200						
За 20__ г. ----- Увеличение капитала- всего:	3310	-	-				
В том числе: чистая прибыль	3311	x	x	x	x		
переоценка имущества	3312	x	x		x		
доходы, относящиеся непосредственно на увеличение капитала	3313	x	x		x		
дополнительный выпуск акций	3314			x	x		
увеличение номинальной стоимости акций	3315			x	x		x
реорганизация юридического лица	3316						
Уменьшение капитала - всего	3320						
в том числе: убыток	3321	x	x	x	x		
переоценка имущества	3322	x	x	( )	x		( )
расходы, относящиеся непосредственно на уменьшение капитала	3323	x	x		x	( )	( )
уменьшение номинальной стоимости акций	3324				x		
уменьшение количества акций	3325	( )			x		-
реорганизация юридического лица	3326						
дивиденды	3327	x	x	x	x		
Изменение добавочного капитала	3330	x	x				x
Изменение резервного капитала	3340	x	x	x			x
Величина капитала на 31 декабря 20__ г.	3300		-				

## 2. Корректировки в связи с изменением учетной политики и исправлением ошибок

Показатель		На 3 декабря 20__ г.	Изменение капитала за 20__ г.		На 31 декабря 20__ г.
Наименование	Код		За счет чистой прибыли(убытка)	За счет иных факторов	
Капитал- всего до корректировок	3400				
Корректировки в связи с: изменением учетной политики	3410				
исправлением ошибок	3420				
после корректировки	3500				
В том числе: Нераспределенная прибыль (непокрытый убыток) всего до корректировок:	3401				
Корректировки в связи с: изменением учетной политики	3411				
исправлением ошибок	3421				
после корректировки	3501				
Другие статьи капитала, по которым осуществлены корректировки) всего до корректировок: (по статьям) До корректировок	3402				
Корректировки в связи с: изменением учетной политики	3412				
исправлением ошибок	3422				
после корректировки	3502				

## • Чистые активы

Наименование показателя		На 31 декабря 20__ г.	На 31 декабря 20__ г.	На 31 декабря 20__ г.
	Код			
Чистые активы	3600			

Руководитель \_\_\_\_\_ Главный бухгалтер \_\_\_\_\_  
 (подпись) (расшифровка подписи) (подпись) (расшифровка

подписи)

«\_\_» \_\_\_\_\_ 20\_\_ г.

Для заполнения строки 3600 «Чистые активы» заполним вспомогательную таблицу 9.

Таблица 9 Расчет оценки стоимости чистых активов

Наименование показателя	Код строки бухгалтерского баланса	На 31 декабря 2018 г.	На 31 декабря 2017 г.	На 31 декабря 2016 г.
1	2	3	4	5
<b>• Актив</b>				
1. Нематериальные активы	1110			
2. Результаты исследований и разработок	1120			
3. Нематериальные поисковые активы	1130			
4. Материальные поисковые активы	1140			
5. Основные средства	1150			
6. Доходные вложения в материальные ценности	1160			
7. Долгосрочные и краткосрочные финансовые вложения	1170+1240			
8. Прочие внеоборотные активы	1180+1190			
9. Запасы	1210			
10. Налог на добавленную стоимость по приобретенным ценностям	1220			
11. Дебиторская задолженность	1230			
12. Денежные средства и денежные эквиваленты	1250			
13. Прочие оборотные активы	1260			
14. Итого активы, принимаемые к расчету (сумма данных пунктов 1-13)				
<b>2. Пассивы</b>				
15. Долгосрочные заемные средства	1410			
16. прочие долгосрочные обязательства	1420+1430 (+/-)1450			
17. Заемные средства	1510			
18. Кредиторская задолженность	1520			
19. Оценочные обязательства	1540			
20. Прочие краткосрочные обязательства	1550			
21. Итого пассивы, принимаемые к расчету (сумма пунктов данных 15-20)				
22. Стоимость чистых активов акционерного общества (итого активы, принимаемые к расчету (п. 14), минус итога пассивы, принимаемые к расчету (п.21)				



Формирование отчета о движении денежных средств

**Цель:** Привитие и закрепление навыков по составлению отчета движения денежных средств

Перед составлением отчета о движении денежных средств накапливают материал об их движении по видам поступлений и целей расходования. Внутренние обороты по денежным счетам 50,51, 52 и 55 для заполнения этой формы не используют (таблица 10)

Таблица 10

**Движение денежных средств в отчетном году**

№п/п	Содержание хозяйственной операции	№ хоз. операции	Сумма, в рублях	Код строки
1	2	3	4	5
1.	От страховой компании на расчетный счет получена страховая сумма за грузовой автомобиль, попавший в аварию	14		4119
2	Перечислен с расчетного счета страховой взнос	18		4129
3.	Оплачены с расчетного счета расходы по регистрации договора уступки исключительного права на товарный знак в Роспатенте	23		4129
4.	Перечислены средства с расчетного счета по договору уступки поставщику	24		4129
5.	С расчетного счета перечислены инвестиции АО «Новый век» на срок 3 года	27		4223
6.	Оплачена с расчетного счета стоимость лицензии	30		4121
7.	Погашена с расчетного счета задолженность поставщикам за купленные товары	36		4121
8.	Погашена с расчетного счета задолженность за аренду торгового павильона	42		4121
9.	Оплачена с расчетного счета задолженность поставщикам электроэнергии	61		4121
10.	Оплачена с расчетного счета задолженность поставщикам за тепловую энергию	69		4121
11.	Перечислена с расчетного счета нераспределенная прибыль прошлых лет и отчетного года на благотворительные цели	86		4129
12.	На специальный счет в банке получены средства целевого финансирования	88		4119
13.	Выданы из кассы средства целевого финансирования	90		4129

14.	Погашена задолженность покупателей в кассу	93		4111
15.	Погашена задолженность покупателей на расчетный счет	94		4111
16.	Получены на расчетный счет краткосрочные кредиты банка	95		4119
17.	Погашена задолженность по краткосрочным кредитам с расчетного счета	97		4323
18.	Выданы из кассы зарплата	99		4122
19.	Выдано из кассы на командировочные расходы	102		4129
20.	Перечислено с расчетного счета фонду социального страхования	104		4129
21.	Перечислено с расчетного счета Пенсионному фонду	106		4129
22.	Перечислен с расчетного счета налог на прибыль	107		4124
23.	Перечислено с расчетного счета фондам медицинского страхования	108		4129
24.	Получены на расчетный авансы от покупателей	109		4111
25.	Перечислен с расчетного счета НДС	111		4129
26.	На валютный счет получены авансы от покупателей	114		4111

Группируя однородные и хозяйственные операции, суммируют значения соответствующих строк, затем, округляя их до тысячи рублей, заносим в форму Отчет о движении денежных средств

Значения показателей данной формы говорят о том, что ОАО «Бытсервис» для осуществления инвестиционной и финансовой деятельности использовало денежные средства, накопленные по текущей деятельности. В связи с этим сальдо денежных потоков от инвестиционных и от финансовых операций имеют отрицательные значения. Они показаны в Отчете о движении денежных средств в круглых скобках.

#### Отчет о движении денежных средств

за _____ 20 _____ г		Коды	
Дата (число, месяц, год)		0710002	
Организация _____	_____	Форма по ОКУД	
Идентификационный номер налогоплательщика _____	_____	Дата (число, месяц, год)	
Вид экономической деятельности _____	_____	по ОКПО	
Организационно-правовая форма/форма собственности _____	_____	ИНН	
_____	_____	по ОКВЭД	
_____	_____	по ОКОПФ/ОКФС	
Единица измерения: тыс. руб. (млн. руб.)	_____	по ОКЕИ	
		384	

Показатель	Код	За 20__ г.	За 20__ г.
		3	4
1	2	3	4
Денежные потоки от текущих операций	4110		

<b>Поступления - всего</b>			
в том числе:			
от продажи продукции, товаров, работ и услуг	4111		
арендованных платежей. Лицензированных платежей, роялти, комиссионных и иных аналогичных платежей	4112		
прочие поступления	4119		
<b>Платежи - всего</b>	<b>4120</b>		
в том числе:			
поставщикам (подрядчикам) за сырье, материалы, работы, услуги	4121		
в связи с оплатой труда работников	4122		
проценты по долговым обязательствам	4123		
налога на прибыль организаций	4124		
Прочие платежи	4129		
Сальдо денежных потоков от текущих операций	4100		
<b>Денежные потоки от инвестиционных операций</b>			
<b>Поступления - всего</b>	<b>4210</b>		
в том числе:			
от продажи внеоборотных активов (кроме финансовых вложений)	4211		
от продажи акций других организаций (долей участия)	4212		
от возврата предоставленных займов, от продажи долговых ценных бумаг (прав требования денежных средств к другим лицам)	4213		
дивидендов, процентов по долговым финансовым вложениям и аналогичных поступлений от долевого участия в других организациях	4214		
прочие поступления	4219		
<b>Платежи - всего</b>	<b>4220</b>		
в том числе :			
в связи с приобретением, созданием, модернизацией. Реконструкцией и подготовкой к использованию внеоборотных активов	4221		
в связи с приобретением акций других организаций (долей участия)	4222		
в связи с приобретением долговых ценных бумаг (прав требования денежных средств к другим лицам), предоставление займов другим лицам	4223		
процентов по долговым обязательствам, включаемым в стоимость инвестиционного актива	4224		
прочие платежи	4229		
Сальдо денежных потоков от инвестиционных операций	4200		

Форма 0710004 с. 2

<b>Показатель</b>		<b>За 20__ г.</b>	<b>За 20__ г.</b>
	<b>Код</b>		
<b>Денежные потоки от финансовых операций</b>			
<b>Поступления - всего</b>	<b>4310</b>		
в том числе:			
получение кредитов и займов	4311		
денежных вкладов собственников (участников)	4312		
от выпуска акций, увеличения долей участия	4313		
от выпуска облигаций. Векселей и других долговых ценных бумаг и прочее	4314		
другие поступления	4319		
<b>Платежи всего</b>	<b>4320</b>		
в том числе:			
	4321		

собственникам(участникам) в связи с выкупом у них акций (долей участия) организации или их выхода из состава участников			
на уплату дивидендов и иных платежей по распределению в пользу собственников (участников)нию	4322		
в связи с погашением (выкупом) векселей и других долговых ценных бумаг, возврат кредитов и займов	4323		
прочие платежи	4329		
Сальдо денежных потоков от финансовых операций	4300		
Сальдо денежных потоков за отчетный период	4400		
Остаток денежных средств и денежных эквивалентов на начало отчетного периода	4450		
Остаток денежных средств и денежных эквивалентов на конец отчетного периода	4500		
Величина влияния изменений курса иностранной валюты по отношению к рублю	4490		

Руководитель				Главный бухгалтер			
	(подпись)		(расшифровка подписи)		(подпись)		(расшифровка подписи)

“ ” 20 г.

Формирование пояснений к бухгалтерскому балансу и отчету о прибылях и убытках

**Цель:** Закрепление навыков по составлению пояснений к бухгалтерскому балансу и отчету о прибылях и убытках

**Требуется:** используя данные синтетического учета, которые представлены в таблицах 1-3, указанных выше, заполнить форму «Пояснения к бухгалтерскому балансу и отчету о прибылях и убытках»

Пояснения к бухгалтерскому балансу и отчету о прибылях и убытках могут оформляться в табличной или текстовой форме. Содержание пояснений, оформленных в табличной форме, определяется организациями самостоятельно с учетом приложения № 3 к приказу Минфина РФ от 02.07.2010 г. № 66н «О формах бухгалтерской отчетности организаций»

Пояснения к бухгалтерскому балансу и отчету о прибылях и убытках

		за		20		г	Коды	
							Форма по ОКУД	<a href="#">0710002</a>
							Дата (число, месяц, год)	
Организация							по ОКПО	
Идентификационный номер налогоплательщика							ИНН	
Вид экономической деятельности							по ОКВЭД	
Организационно-правовая форма/форма собственности								
							по ОКОПФ/ОКФС	
Единица измерения: <u>тыс. руб.</u> (млн. руб.)							по ОКЕИ	384

- Нематериальные активы и расходы на научно-исследовательские, опытно – конструкторские и технологические работы (НИОКР)

- Наличие и движение нематериальных активов

Наименование показателя	Код строки	Период	На начало года		Изменения за период							На конец периода	
			Первоначальная стоимость	Накопленная амортизация и убытки от обесценения	поступило	выбыло		начислено амортизация	убыток от обесценения	переоценка		первоначальная стоимость	Накопленная амортизация и убытки от обесценения
						первоначальная стоимость	накопленная амортизация и убытки от обесценения			первоначальная стоимость	накопленная амортизация		
1	2	3	4	5	6	7	8	9	10	11	12	13	14
Нематериальные активы - всего	5100	за 2018 г.											
	5110	за 2017 г.											
в том числе: исключительное право на изобретение	5101	за 2018 г.											
	5111	за 2017 г.											
товарный знак	5102	за 2018 г.											
	5112	за 2017 г.											

• Основные средства  
• Наличие и движение основных средств

Наименование показателя	Код строки	Период	На начало года		Изменения за период							На конец периода	
			Первоначальная стоимость	Накопленная амортизация и убытки от обесценения	поступило	выбыло		начислено амортизация	убыток от обесценения	переоценка		первоначальная стоимость	Накопленная амортизация и убытки от обесценения
						первоначальная стоимость	накопленная амортизация и убытки от обесценения			первоначальная стоимость	накопленная амортизация		
1	2	3	4	5	6	7	8	9	10	11	12	13	14
Основные средства (без учета доходных вложений в материальные ценности) - всего	5200	за 2018 г.											
	5210	за 2017 г.											
в том числе: здания	5201	за 2018 г.											
	5211	за 2017 г.											
машины и оборудование	5202	за 2018 г.											
	5212	за 2017 г.											
транспортные средства	5203	за 2018 г.											
	5213	за 2017 г.											
Учтено в составе доходных вложений	5220	за 2018 г.											
	5221	за 2017 г.											

В материаль ные ценности- всего													
В том числе:	523	за											
транспорт ные средства	1	2018 г.											
	523	за											
	2	2017 г.											



Финансовые вложения

3.1. Наличие и движение финансовых вложений

Наименование показателя	Код строки	Период	На начало года		Изменения за период					На конец периода	
			первоначальная стоимость	накопленная амортизация и убытки от обесценения	поступило	выбыло (погашено)		начислено процентов (включая доведение первоначальной стоимости до номинальной)	Текущей рыночной стоимости (убытков от обесценения)	первоначальная стоимость	накопленная корректировка
						первоначальная стоимость	накопленная корректировка				
1	2	3	4	5	6	7	8	9	10	11	12
Долгосрочные -всего	5301	за 2018 г.									
	5311	за 2017 г.									
в том числе ценные бумаги	5302	за 2018 г.									
	5312	за 2017 г.									
Краткосрочные -всего	5305	за 2018 г.									
	5315	за 2017 г.									
в том числе ценные бумаги	5306	за 2018 г.									
	5316	за 2017 г.									
Финансовые вложения	5300	за 2018 г.									

–	531	за									
ИТОГО	0	2017 г.									

Запасы

• Наличие и движение запасов

Наименование показателя	Код строки	Период	На начало года		Изменения за период				На конец периода		
			себестоимость	величина резерва под снижение стоимости	поступило	выбыло (погашено)		убытков от снижения стоимости	Оборот запасов между группами (видами)	себестоимость	величина резерва под снижение стоимости
1	2	3	4	5	6	7	8	9	10	11	12
Запасы – всего	5400	за 2018 г.									
	5420	за 2017 г.									
в том числе: материалы	5401	за 2018 г.									
	5421	за 2017 г.									
готовая продукция	5402	за 2018 г.									
	5422	за 2017 г.									
товары	5403	за 2018 г.									
	5423	за 2017 г.									
Расходы будущих периодов	5404	за 2018 г.									
	5424	за 2017 г.									
незавершенное производство	5405	за 2018 г.									
	5425	за 2017 г.									
товары отгруженные	5406	за 2018 г.									
	5426	за 2017 г.									

• Дебиторская и кредиторская задолженность

Наименование показателя	Код строки	Период	На начало года		Изменения за период					На конец периода		
			учтенная по условиям договора	величина резерва сомнительным долгам	поступление		выбыло			Перевод из краткосрочную задолженность	Учтенная по условиям договора	Величина резерва по сомнительным долгам
					в результате хозяйственной операции (сумма долга по сделке, операции)	причитающиеся проценты, штрафы и иные начисления	погашение	списание на финансовый результат	восстановление резерва			
1	2	3	4	5	6	7	8	9	10	11	12	13
Долгосрочная задолженность	5501 а	2018г										
	5521 а	2017г										
В том числе:	5502 а	2018г										
	5522 а	2017г										
Краткосрочная дебиторская задолженность -всего	5510 а	2018г										
	5530 а	2017г										
В том числе с покупателями и заказчиками	5511 а	2018г										
	5541 а	2017г										
прочая	5512 а	2018г										
	5542 а	2017г										
ИТОГО	5500 а	2018г										
	5520 а	2017г										

•  
•

• **Наличие и движение запасов дебиторской задолженности**

Наименование показателя	Код строки	Период	Остаток на начало года	Изменения за период						остаток на конец периода
				поступление		выбыло		перевод из долгов краткосрочную задолженность		
				в результате хозяйственной операции (сумма долга по сделке, операции)	причитающиеся проценты, штрафы и иные начисления	погашение	списание на финансовый результат			
1	2	3	4	5	6	7	8	9	10	
Долгосрочная кредиторская задолженность - всего	5551	за 2018г								
	5571	за 2017г								
в том числе кредиты и займы	5552	за 2018г								
	5572	за 2017г								
прочая	5553	за 2018г								
	5573	за 2017г								
Краткосрочная кредиторская задолженность - всего	5560	за 2018г								
	5580	за 2017г								
в том числе кредиты и займы	5561	за 2018г								
	5562	за 2017г								
С поставщиками и подрядчиками	5581	за 2018г								
	5582	за 2017г								
прочая	5563	за 2018г								
	5583	за 2017г								
ИТОГО	5550	за 2018г								
	5570	за 2017г								

5.2.Наличие и движение запасов кредиторской задолженности

Наименование показателя	Код строки	За 2018 г.	За 2017 г.
Материальные затраты	5610		
Затраты на оплату труда	5620		
Отчисления на социальные нужды	5630		
Амортизация	5640		
Прочие затраты	5650		
Итого по элементам	5660		
Изменение остатков (прирост (-)), незавершенного производства, готовой продукции и др.	5670		
Изменение остатков (уменьшение (+) ): незавершенного производства, готовой продукции и др.	5680		
Итого расходы по обычным видам деятельности	5600		

## 7. Оценочные обязательства

Наименование показателя	Код строки	Остаток на начало года	Признано	погашено	Списано как избыточная сумма	Остаток на конец периода
Оценочные обязательства всего	5700			( )	( )	
В том числе: (вид оценочного обязательства)				( )	( )	
Вид оценочного обязательства				( )	( )	
И т. д.						

## 8. Обеспечение обязательств

Наименование показателя	Код строки	На 31 декабря 2017г.	На 31 декабря 2016г.	На 3 декабря 2019г.
Полученные всего	5800			
в том числе: векселя полученные	5801			
Выданные всего	5810			
в том числе выданные векселя	5811			

## Практическое занятие 10

**Тема:** Отражение в учете результатов инвентаризации

В соответствии с Положением о бухгалтерском учете и отчетности в Российской Федерации излишек имущества, выявленный при проведении инвентаризации, приходится на дату проведения инвентаризации, и соответствующая сумма зачисляется на финансовый результат у коммерческой организации или на увеличение дохода у некоммерческой.

По каждому виду имущества или обязательств заполняют свою инвентаризационную опись или акт.

Например, по основным средствам это форма ИНВ-1 «Инвентаризационная опись основных средств», по нематериальным активам - форма ИНВ-1а «Инвентаризационная опись нематериальных активов», по расходам на незаконченный ремонт основных средств - форма ИНВ-10 «Акт инвентаризации незаконченных ремонтов основных средств», по расходам будущих периодов - форма ИНВ-11 «Акт инвентаризации расходов будущих периодов», по наличным деньгам - форма ИНВ-15 «Акт инвентаризации наличных денежных средств», по ценным бумагам и бланкам строгой отчетности - форма ИНВ-16 «Инвентаризационная опись ценных бумаг и бланков документов строгой отчетности» и т.д.

Перечень всех утвержденных форм, которыми оформляют результаты инвентаризации, приведен в Таблице Приложения А.

Как видно из этой Таблицы Приложения А, официальных бланков для оформления инвентаризации определенных участков учета нет. Например, незавершенного производства, созданных резервов и т.д. Поэтому необходимые формы организации нужно разработать самостоятельно. За основу можно взять уже существующие.

Если в результате инвентаризации были выявлены отклонения между данными бухгалтерского учета и фактическим наличием имущества, комиссия составляет сличительные ведомости. Их заполняют в отношении только тех ценностей, по которым такие отклонения выявлены.

По основным средствам и нематериальным активам заполняют форму ИНВ-18, по материально-производственным запасам - ИНВ-19. При этом по ценностям, которые компании не принадлежат (например, находятся на ответственном хранении или в аренде), составляют отдельные ведомости.

В процессе инвентаризации могут быть выявлены излишки или недостачи имущества, суммы, неверно отраженные в составе доходов или расходов компании, неправильно сформированные суммы задолженностей.

Порядок учета выявленных разниц приведен в разделе 5 Методических указаний по инвентаризации имущества и финансовых обязательств.

Недостача имущества и его порча в пределах норм естественной убыли относится на издержки производства или обращения (расходы), если же выявлена порча или недостача имущества сверх установленных норм - за счет виновного лица. В том случае если выявленная, в результате проведенной инвентаризации, недостача не может быть отнесена на виновных лиц, т.к. они не были обнаружены, убытки относятся на финансовый результат у коммерческой организации или на увеличение расходов у некоммерческой.

В бухгалтерском учете стоимость недостающего имущества отображается на счете 94 «Недостачи и потери от порчи ценностей»:

1) при выявлении недостачи основных средств:

Дебет 02 «Амортизация основных средств» - Кредит 01 «Основные средства» - списана сумма начисленной амортизации по объектам основных средств, выявленных по итогам проведенной инвентаризации в качестве убытка;

Дебет 94 «Недостачи и потери от порчи ценностей» - Кредит 01 «Основные средства» - списана остаточная стоимость недостающих объектов основных средств;

2) при выявлении недостачи нематериальных активов:

Дебет 05 «Амортизация нематериальных активов» - Кредит 04«Нематериальные активы» - списана сумма начисленной амортизации по объектам нематериальных активов, выявленных по результатам проведенной инвентаризации в качестве недостачи;

Дебет 94«Недостачи и потери от порчи ценностей» - Кредит 04«Нематериальные активы» - списана остаточная стоимость по объектам нематериальных активов, выявленных по результатам проведенной инвентаризации в качестве недостачи;

3) при выявлении недостач материалов:

Дебет 94«Недостачи и потери от порчи ценностей» - Кредит 10«Материалы» - отражена сумма недостачи материалов, выявленная по итогам проведенной инвентаризации имущества и обязательств организации;

4) при выявлении недостач товаров:

Дебет 94«Недостачи и потери от порчи ценностей» - Кредит 41«Товары» - отражена сумма недостачи товаров, выявленная по итогам проведенной инвентаризации имущества и обязательств организации;

5) при выявлении недостач денежных средств в кассе организации:

Дебет 94«Недостачи и потери от порчи ценностей» - Кредит 50«Касса» - отражена сумма недостачи денежных средств в кассе организации, выявленная по итогам проведенной инвентаризации имущества и обязательств организации.

Рассмотрим примеры по отражению выявленных результатов (излишки и недостачи), по итогам проведенной инвентаризации имущества и обязательств в бухгалтерском учете организации.

**Пример 1** По результатам инвентаризации комиссия выявила излишки следующих ценностей:

- основных средств, рыночная стоимость которых составляет 480 000 руб.;
  - материалов, рыночная стоимость которых составляет 260 000 руб.;
  - товаров, рыночная стоимость которых составляет 180 000 руб.;
  - готовой продукции, рыночная стоимость которой составляет 320 000 руб.
- Документов на излишки, по которым они поступили в организацию, нет.

Выявленные расхождения были отражены в сличительных ведомостях.

Решение:

На основании данных инвентаризации бухгалтер компании должен оприходовать излишки следующими проводками:

Дебет 01- Кредит 91-1- 480 000 руб. - оприходованы излишки основных средств;

Дебет 10- Кредит 91-1- 260 000 руб. - оприходованы излишки материалов;

Дебет 41- Кредит 91-1- 180 000 руб. - оприходованы излишки товаров;

Дебет 43- Кредит 91-1- 320 000 руб. - оприходованы излишки готовой продукции.

При определении рыночной стоимости могут быть использованы:

- данные о ценах на аналогичное имущество, полученные в письменной форме от организаций-изготовителей;
- сведения об уровне цен, имеющиеся у органов государственной статистики, торговых инспекций;
- данные, опубликованные в средствах массовой информации и специальной литературе;
- экспертные заключения (например, оценщиков).

Балансовую стоимость недостающих ценностей в пределах норм естественной убыли включают в расходы компании. Ценности сверх норм списывают по решению суда на материально ответственное лицо для дальнейшего взыскания стоимости утраченного имущества. При этом нормы убыли могут применяться лишь при выявлении фактических недостач.



**Внимание!** По правилам бухучета в исключительных случаях допускается зачет излишков и недостач в результате пересортицы. Это возможно лишь за один и тот же проверяемый период, у одного и того же материально ответственного лица, в отношении ценностей одного и того же наименования и в тождественных количествах. В этой ситуации нормы естественной убыли применяют в отношении той недостачи ценностей, которая осталась числиться после такого зачета. При отсутствии норм естественной убыли всю выявленную недостачу считают сверхнормативной.

О допущенной пересортице материально ответственные лица должны представить инвентаризационной комиссии подробные объяснения. Предложения о зачете выявленных расхождений фактического наличия запасов и данных бухучета представляются на рассмотрение руководителю фирмы. Он и должен принять окончательное решение о зачете.

**Пример 2В** В процессе инвентаризации были выявлены излишки муки в количестве 20 кг, закупленной по цене 17 руб./кг. Одновременно выявлена недостача муки в количестве 16 кг, приобретенной по цене 21 руб./кг. Указанное имущество числится в составе материалов.

Кроме того, была выявлена недостача готовой продукции в размере 45 000 руб. Из них:

- в пределах норм естественной убыли - 12 000 руб.;
- сверх норм естественной убыли - 33 000 руб.

Сверхнормативная недостача возникла по вине материально ответственного лица. Руководитель организации принял решение о зачете недостачи излишками, так как она была допущена у одного и того же лица и за один и тот же период времени.

**Решение:**

Бухгалтер должен произвести зачет недостачи, исходя из стоимости муки, которая находится в излишках. Она составит:

$$16 \text{ кг} * 17 \text{ руб./кг} = 272 \text{ руб.}$$

Разницу в ценах списывают за счет материально ответственного лица. Она составит:

$$(21 \text{ руб./кг} - 17 \text{ руб./кг}) * 16 \text{ кг} = 64 \text{ руб.}$$

Оставшийся излишек муки приходуется. Его стоимость будет равна:

$$(20 \text{ кг} - 16 \text{ кг}) * 17 \text{ руб./кг} = 68 \text{ руб.}$$

Зачет излишков в счет недостач бухгалтерскими проводками не отражают. По остальным операциям бухгалтер должен сделать следующие записи:

Дебет **73-2** - Кредит **10**- 64 руб. - списана разница в ценах по выявленной недостаче за счет материально ответственного лица;

Дебет **10**- Кредит **91-1**- 68 руб. - оприходован излишек муки;

Дебет **94**- Кредит **43**- 45 000 руб. - списана стоимость недостающей готовой продукции;

Дебет **20** - Кредит **94**- 12 000 руб. - стоимость недостающей продукции в пределах норм естественной убыли включена в расходы компании;

Дебет **73-2** - Кредит **94**- 33 000 руб. - стоимость недостающей продукции сверх норм естественной убыли списана за счет материально ответственного лица;

Дебет **50**- Кредит **73-2**- 33 064 руб. (64 + 33 000) - материально ответственными лицами внесены в кассу наличные в счет оплаты недостающих ценностей.

**Внимание!** В налоговом учете такое понятие, как «пересортица», отсутствует. Поэтому стоимость недостач должна быть списана, а излишков - оприходована. Какие-либо зачеты между этими показателями в налоговом учете недопустимы.

Возможна ситуация, когда стоимость недостающих ценностей выше, нежели тех, которые находятся в излишке. В этом случае после зачета пересортицы разница в ценах должна быть взыскана с материально ответственного лица.

**Пример 3.В** процессе инвентаризации были выявлены излишки сахара в количестве 15 кг, закупленного по цене 25 руб./кг. Одновременно выявлена недостача сахара в том же количестве. При этом он был приобретен по цене 32 руб./кг.

**Решение:**

Разница в ценах составила:

$(32 \text{ руб./кг} - 25 \text{ руб./кг}) * 20 \text{ кг} = 140 \text{ руб.}$

Зачет излишков в счет недостач бухгалтерскими проводками не отражают. Взыскание разницы в ценах бухгалтер должен отразить проводкой:

Дебет 73-2 - Кредит 10- 140 руб. - списана разница в ценах за счет материально ответственного лица;

Дебет 50- Кредит 73-2- 140 руб. - материально ответственным лицом внесены в кассу наличные в счет оплаты недостающих ценностей.

Если виновники недостач не установлены или суд отказал во взыскании с них убытков, то стоимость отсутствующих ценностей включают в состав прочих расходов.

Факт отсутствия виновников должен быть подтвержден документально. (например, решениями следственных или судебных органов). Если те или иные ценности испортились, это должно быть подтверждено заключениями о факте порчи отдела технического контроля или специализированных организаций (инспекций по качеству и др.).

**Пример 4В** ходе инвентаризации были выявлены излишки товаров рыночной стоимостью 45 000 руб. Кроме того, обнаружена недостача материалов на сумму 18 000 руб. Из них:

- в пределах норм естественной убыли - 6000 руб.;

- сверх норм естественной убыли - 12 000 руб.

При этом был выявлен виновник сверхнормативной недостачи на сумму 3000 руб. По решению следственных органов виновник недостачи материалов на оставшуюся сумму (9 000 руб.) не установлен.

В процессе инвентаризации была выявлена порча готовой продукции стоимостью 56 000 руб. Этот факт подтвержден заключением отдела технического контроля. Виновники порчи отсутствуют.

**Решение:**

Результаты инвентаризации бухгалтер должен отразить записями:

Дебет 41- Кредит 91-1- 45 000 руб. - оприходованы излишки товаров;

Дебет 94- Кредит 10- 18 000 руб. - списана недостача материалов;

Дебет 20- Кредит 94- 6000 руб. - недостача в пределах норм естественной убыли включена в расходы компании;

Дебет 73- Кредит 94- 3000 руб. - сверхнормативная недостача списана на виновное лицо;

Дебет 91-2- Кредит 94- 9000 руб. - сверхнормативная недостача, виновники которой не установлены, включена в состав прочих расходов;

Дебет 94- Кредит 43- 56 000 руб. - списана стоимость испорченной готовой продукции;

Дебет 91-2- Кредит 94- 56 000 руб. - стоимость продукции, виновник порчи которой не установлен, включена в состав прочих расходов.

Далее остановимся на порядке инвентаризации отдельных видов имущества организации.

**Цель:** Привитие и закрепление навыков по проведению инвентаризации статей баланса

**Условие:**

На основании данных бухгалтерского учета составлен Бухгалтерский баланс ОАО «Бытсервис» за отчетный год. Оценка статей баланса по учетным данным представлена в графе 2 таблицы 4.

Перед составлением годовой бухгалтерской отчетности была проведена инвентаризация, по результатам которой установлено:

- в составе основных средств учтен хозяйственный инвентарь со сроком полезного использования не менее 1 года на сумму 25 000 руб.;
- неправильно начислена амортизация по объекту основных средств, введенному в эксплуатацию в октябре отчетного года, начислена – 5000 руб., а должна быть начислена 10 000 руб.;
- не предъявлен к налоговому вычету НДС по приобретенным ценностям 8 000 руб.;
- банковский кредит со сроком погашения свыше 12-ти месяцев после отчетной даты отражен в составе краткосрочных кредитов и займов – 20 000 руб.

**Задание:**

- Отобразить в учете результаты инвентаризации.
- Внести соответствующие изменения в бухгалтерский баланс (таблица 4)
- Как изменится валюта баланса после отражения результатов инвентаризации?

Таблица 4.

Бухгалтерский баланс ОАО «Бытсервис» за 1 января 2018 г.

Статьи	Оценка статей по учетным данным, руб.	Изменение оценки статей по результатам инвентаризации	Оценка статей с учетом результатов инвентаризации, руб.
1	2	3	4
<b>АКТИВ</b>			
<b>I. ВНЕОБОРОТНЫЕ АКТИВЫ</b>			
Нематериальные активы	106		
Результаты исследований и разработок	-		
Нематериальные поисковые активы	-		
Материальные поисковые активы	-		
Основные средства	5156		
Доходные вложения в материальные ценности	62		
Финансовые	427		

вложения			
Отложенные налоговые активы	10		
Прочие внеоборотные активы	-		
Итого по разделу I	5770		
<b>II. ОБОРОТНЫЕ АКТИВЫ</b>			
Запасы	1208		
Налог на добавленную стоимость по приобретенным ценностям	143		
Дебиторская задолженность	4084		
Финансовые вложения (за исключением денежных эквивалентов)	100		
Денежные средства и денежные эквиваленты	163		
Прочие оборотные активы	-		
Итого по разделу II	5698		
<b>БАЛАНС</b>	11468		
<b>1</b>	<b>2</b>	<b>3</b>	<b>4</b>
<b>ПАССИВ</b>			
<b>III. КАПИТАЛ И РЕЗЕРВЫ</b>			
Уставный капитал (складочный капитал, уставный фонд, вклады товарищей)	1019		
Собственные акции, выкупленные у акционеров	-		
Переоценка внеоборотных активов	89		
Добавочный капитал (без переоценки)	-		
Резервный капитал	94		
Нераспределенная прибыль (непокрытый убыток)	110		
Итого по разделу III	1312		
<b>IV. ДОЛГОСРОЧНЫЕ</b>			

<b>ОБЯЗАТЕЛЬСТВА</b>			
Заемные средства	2551		
Отложенные налоговые обязательства	3		
Оценочные обязательства	-		
Прочие обязательства	-		
Итого по разделу IV	2554		
<b>V. КРАТКОСРОЧНЫЕ ОБЯЗАТЕЛЬСТВА</b>			
Заемные средства	525		
Кредиторская задолженность	6390		
Доходы будущих периодов	687		
Оценочные обязательства	-		
Прочие обязательства	-		
Итого по разделу V	7602		
<b>БАЛАНС</b>	11468		

## **Тема: Налоговая отчетность**

### **Теоретические аспекты**

Налоговая отчетность, также, предоставляет информацию о экономической деятельности предприятия. Однако, в данном случае все подсчеты производятся, беря за основы налоговое законодательство. Налоговая отчетность, в первую очередь, должна содержать информацию о всех налогах предприятия.

Главным фактором в налоговой отчетности предприятия является то, какая форма налогообложения установлена на данном предприятии. Также, налоговая отчетность напрямую зависит от того, какой деятельностью занимается предприятие, сколько насчитывается рабочего персонала и от размера самого предприятия.

Налоговая отчетность, по другому называемая налоговой декларацией, должна ежегодно сдаваться в налоговую службу руководителями предприятий. В некоторых случаях, налоговая декларация сдается не ежегодно, а, например, каждый месяц.

Для заполнения и сдачи налоговой бухгалтерской отчетности законодательством предусмотрены некоторые правила, несоблюдение которых может караться штрафами или привлечением к другой ответственности.

Налоговый и бухгалтерский отчет должен обязательно сдаваться в контролирующие органы. При этом, часть информации о налогах могут быть сданы в некоторые другие организации, такие как: Пенсионный фонд, Государственный комитет и другие.

Следует соблюдать все установленные правила, касающиеся заполнения бухгалтерской отчетности. Поэтому, при заполнении бухгалтерской и налоговой отчетности, необходимо знать все формы и правила, которые касаются этого. Стоит помнить, что законодательство часто вносит изменения в действующие правила, поэтому, чтобы не ошибиться, нужно по чаще сверяться с новыми правилами.

Формы бухгалтерской отчетности

Министерство финансов РФ ввело нормы на формы заполнения для некоторых бухгалтерских документов. К таким документам относятся:

Бухгалтерский баланс

Подробный отчет о том, как изменялся доход предприятия. Об убытках и прибыли.

Отчет о размере и изменении капитала организации.

Отчет о том, куда направлены денежные средства. В какой проект они вкладываются.

Отчет о том, как используются все полученные средства.

В том случае, если в бухгалтерском или налоговом отчете сложно отобразить некоторые сведения, используется специально утвержденная форма приложения. К таким сведениям могут относиться: количество средств, затрачиваемое на освоение природных ресурсов, сведения об оказании предприятию государственной помощи, сведения об интеллектуальной собственности организации и некоторые другие.

Формы налоговой отчетности

Для многих организаций Федеральной налоговой службой были утверждены бланки на некоторые документы. К таким документам относятся:

Сведения о численности работников за период, в течении которого составлялся отчет.

Налоговая декларация о всех налогах на добавленную стоимость.

Налоговая декларация, относящаяся к налогу по прибыли организации.

Налоговая декларация для всех налогоплательщиков, которые выплачивают средства физическим лицам.

Документ о расчете всех авансовых платежей для лиц, которые производят выплаты физическим лицам.

Документ о расчете авансовых платежей по обязательному пенсионному взносу для лиц, которые производят выплаты физическим лицам.

Декларация о страховых взносах по обязательному пенсионному страхованию для лиц, которые производят выплаты физическим лицам.

Форма бланка и вид заполнения будет полностью зависеть от вида деятельности, который осуществляется на данном предприятии. То есть, если индивидуальный предприниматель занимается осуществлением разных видов деятельности, то и отчётностей нужно заполнять несколько, отдельно по каждому виду деятельности.

Благодаря взаимосвязи между налоговой и бухгалтерской отчётностью, можно сравнить некоторые показатели.

При том, что бухгалтерский и налоговый отчёт очень похожие документ, тем не менее, они не дублируют друг друга. Некоторые данные могут совпадать идеально, но бывает и такое, что в одинаковых строках данные немного расходятся. Это происходит из-за разных периодов отчётности, а также, от разности в расчётах.

Однако, при возникновении каких-либо подозрений, руководитель предприятия имеет права сравнить бухгалтерскую и налоговую отчётность. При этом, нужно хорошо знать, какой пункт одной отчётности относится к какому пункту другой.

В бухгалтерской отчётности строку “Выручка” нужно сравнивать со строкой “Доходы от реализации “из налоговой отчётности.

В бухгалтерской отчётности необходимо сложить показатели в строках “Проценты к получению”, “Прочие доходы” и “Доходы от участия в других организациях” и сравнить сумму этих показателей с показателями из строки ”Доходы от реализации “ в налоговой отчётности.

Сложить все расходы из “Коммерческих расходов “, “Себестоимости продаж “, “Управленческих расходов “ в бухгалтерском отчёте и сравнить со строкой “Расходы, уменьшающие сумму доходов от реализации “ в налоговой отчётности.

В бухгалтерском отчёте сложить расходы из “Процентов к уплате” с “Прочими расходами” и сравнить сумму с показателями внереализационных расчётов из налоговой отчётности.

В бухгалтерском отчёте сравнить строку “Текущий налог на прибыль” с общей суммой исчисленного налога на прибыль в налоговой отчётности.

Обычно, показатели вышеперечисленных расчётов должны быть равны. Однако, если показатели немного отклоняются, это ещё не является нарушением и не свидетельствует о нём. Но руководителю стоит задуматься и взять объяснительную со своего бухгалтера.

Когда заполняется бухгалтерская отчётность или налоговая отчётность, много внимания должно уделяться кодам деятельности предприятий, а также, кодам отчётного периода. Коды будут разные как для налоговой и бухгалтерской отчётности, в данном случае разница проявляется из-за различия в периодах отчётности, так и для налоговых деклараций. У каждой налоговой декларации свой код.

Все эти коды прописаны в документах Министерства финансов Российской Федерации, а также, в налоговой службе. Именно с этими документами нужно сверяться при заполнении бухгалтерской отчётности.

## **Практическое занятие11**

Цель:Привитие навыков по заполнению форм налоговых деклараций

Задача 1. На основании исходных данных заполните налоговую декларацию формы 3 НДФЛ.

Исходные данные

Ливанова Наталья Михайловна (ИНН 77245555555) в январе 2018 года продала Киселеву Алексею Владимировичу (ИНН 7705888888) за 2 500 000 рублей квартиру, полученную ею в собственность в порядке наследования в 2016 году.

Следует отметить, что по доходам, полученным от продажи квартиры, Н.М. Ливанова обязана представить в налоговый орган по месту жительства налоговую декларацию по налогу на доходы физических лиц (далее – налоговая декларация) за 2018 год в срок до 30 апреля 2019 года.

## Задача 2

На основании исходных данных необходимо заполнить налоговую декларацию по налогу на доходы физических лиц (форма 3-НДФЛ) за 2018 год с целью получения социального налогового вычета по расходам на обучение налогоплательщика

### Исходные данные

Иванова Наталья Михайловна (ИНН 25405555555) в 2018 году получила доход от ООО "Ромашка" в размере 171 000 рублей. Налог на доходы физических лиц удержан работодателем по ставке 13 процентов и полностью перечислен в бюджет.

В 2018 году Н.М. Иванова произвела расходы на оплату своего заочного обучения в ВУЗе в общей сумме 150 000 рублей.

С целью получения социального налогового вычета по расходам на свое обучение, предусмотренного подпунктом 2 пункта 1 статьи 219 Кодекса, Н.М. Ивановой необходимо приложить к налоговой декларации за 2018 год следующие документы:

1. Документы, подтверждающие доходы, полученные от налогового агента:

- Справка о доходах по форме 2-НДФЛ (далее - Справка по форме 2-НДФЛ) за 2018 год, полученная Н.М. Ивановой от ООО "Ромашка"

2. Документы, необходимые для получения социального налогового вычета по расходам на свое обучение:

- Копия договора Н.М. Ивановой с образовательным учреждением о предоставлении ей образовательных услуг – 2 страницы;

- Копия лицензии, выданной образовательному учреждению и подтверждающей его статус как учебного заведения – 1 страница;

- Копии квитанций об уплате Н.М. Ивановой денежных средств за обучение – 2 страницы

## **Тема: Статистическая отчетность**

### **Теоретические аспекты**

Статистика является инструментом государственного управления. Статистический учет позволяет проводить анализ деятельности предприятий любой формы собственности, функционирующих на территории России, делать краткосрочные и перспективные прогнозы экономического развития страны в целом. Статистическая отчетность, являющаяся формой сбора данных, вменяется в обязанность предприятиям так же, как отчетность по налогам.

Статистическая отчетность представляет собой сведения о деятельности предприятия, заполняемые по унифицированным формам, облегчающими ввод, учет и анализ представляемых данных. Она предоставляется в тот орган государственной статистики, в котором состоит на учете данное предприятие. Постановка на учет в органах Росстата является обязательным условием открытия каждого нового предприятия. Унифицированные формы называются бланками статистической отчетности, каждый из них имеет уникальный шифр и название.

Бланки статистической отчетности сдаются с определенной периодичностью. Данные, представленные в них, обрабатываются в едином вычислительном центре Росстата, по ним составляются сводные таблицы – основа для получения статистических данных в любой экономической отрасли, которые могут быть дифференцированы по времени, формам собственности и организационно-правовым, по видам деятельности и территориальному признаку.

Статистическая отчетность является основой прогнозирования, необходимого, чтобы государство могло планомерно осуществлять свои функции. Эта информация используется органами государственного управления всех уровней. Она позволяет проводить мониторинг и следить за динамикой объемов промышленного производства по



отраслям экономической и хозяйственной деятельности, проводить сравнительный анализ с целью оптимизации и повышения эффективности государственного управления.

Предприятия и организации любой формы собственности обязаны сдавать статистическую отчетность в установленные сроки. Но периодичность ее представления и перечень обязательных к заполнению форм зависит от того, сколько сотрудников работает на предприятии. Те из них, где количество сотрудников не превышает 100 человек, считаются предприятиями малого и среднего бизнеса. Для них действует упрощенный порядок составления статистической отчетности.

Для этих предприятий действует и особый порядок представления статистической отчетности. Все они обязательно должны отчитываться с периодичностью раз в 5 лет, а ежемесячно сдают отчетность только те, кто попал в случайную выборку Росстата. Узнать о том, числится ли предприятие в списке, можно на сайтах территориальных отделов статистики. Там же указывается и по какой форме необходимо сдать отчетность тому или иному предприятию.

## **Практическое задание12**

**Цель:**Привитие навыков по заполнению форм статистической отчетности

### **Задача 1.**

На основании данных (сквозной задачи) ОАО «Бытсервис» заполните формы статистической отчетности: Форма № П-3 «Сведения о финансовом состоянии организации» и Форма № П-5 (м) «Основные ведения о деятельности организации».

## СПИСОК ИСПОЛЬЗУЕМЫХ ИСТОЧНИКОВ

### Нормативно-правовые акты:

1. Гражданский кодекс Российской Федерации (часть первая) от 30.11.1994 № 51-ФЗ (ред. от 03.08.2018 № 339-ФЗ).
2. Гражданский кодекс Российской Федерации (часть вторая) от 26.01.1996 № 14-ФЗ (ред. от 29.07.2018 [N 225-ФЗ](#)).
3. Гражданский кодекс Российской Федерации (часть третья) от 26.11.2001 № 146-ФЗ (ред. от 03.08.2018 [N 292-ФЗ](#)).
4. Гражданский кодекс Российской Федерации (часть четвертая) от 18.12.2006 N 230-ФЗ (ред. 27.12.2018 [N 549-ФЗ](#)).
5. Налоговый кодекс Российской Федерации (часть первая) от 31.07.1998 N 146-ФЗ ред. от 29.05.2019 № [111-ФЗ](#)).
6. Налоговый кодекс Российской Федерации (часть вторая) от 05.08.2000 117-ФЗ (ред. от 17.06.2019 № 147-ФЗ).
7. Федеральный закон от 26.10.2002 N 127-ФЗ «О несостоятельности (банкротстве)» (ред. 27.06.2019 [N 151-ФЗ](#)).
8. Федеральный закон от 27.07.2010 N 208-ФЗ «О консолидированной финансовой отчетности»(ред. 27.12.2018 [N 567-ФЗ](#)).
9. Федеральный закон от 06.12.2011 N 402-ФЗ «О бухгалтерском учете» (ред. 28.11.2018 № 444-ФЗ).
10. Положение по бухгалтерскому учету «Учетная политика организации» (ПБУ 1/2008), утв. приказом Минфина России от 06.10.2008 N 106н (ред. 28.04.2017 №69).
11. Положение по бухгалтерскому учету «Бухгалтерская отчетность организации» (ПБУ 4/99), утв. приказом Минфина РФ от 06.07.1999 N 43н (ред. от 08.11.2010 №142н с изм. от 29.01.2018).
12. Положение по бухгалтерскому учету «Доходы организации» (ПБУ 9/99), утв. Приказом Минфина России от 06.05.1999 N 32н (ред. 06.04.2015 [N 57н](#)).
13. Положение по бухгалтерскому учету «Расходы организации» (ПБУ 10/99), утв. приказом Минфина России от 06.05.1999 N 33н (ред. 06.04.2015 [N 57н](#)).
14. Положение по бухгалтерскому учету «Исправление ошибок в бухгалтерском учете и отчетности» (ПБУ 22/2010), утв. приказом Минфина России от 28.06.2010 N 63н (ред. 06.04.2015 N 57н);
15. Положение по бухгалтерскому учету «Отчет о движении денежных средств» (ПБУ 23/2011), утв. приказом Минфина РФ от 02.02.2011 N 11н.
16. Приказ Минфина России от 29.07.1998 N 34н «Об утверждении Положения по ведению бухгалтерского учета и бухгалтерской отчетности в Российской Федерации»(ред. 11.04.2018 N 74н);
17. Приказ Минфина РФ от 31.10.2000 N 94н «Об утверждении плана счетов бухгалтерского учета финансово-хозяйственной деятельности организаций и инструкции по его применению» (ред. 08.11.2010 N 142н).
18. Приказ Минфина России от 02.07.2010 N 66н «О формах бухгалтерской отчетности организаций» (ред. 19.04.2019 N 61н).

### Основная литература:

### Основная литература МДК 04.01

**1. Комкова, С.В.** Технология составления бухгалтерской отчетности [Электронный ресурс] уч. пособие для студентов СПО/ Бабаева Е.Ю. Рязань.: РГАТУ, 2020 г.- ЭБ РГАТУ. – URL: <http://bibl.rgatu.ru/web/Default.asp>

**Дополнительная литература:**

**2. Дмитриева, И. М.** Бухгалтерский учет: учебник и практикум для среднего профессионального образования / И. М. Дмитриева. — 6-е изд., перераб. и доп. — Москва: Издательство Юрайт, 2020. — 319 с. — (Профессиональное образование). — ISBN 978-5-534-13850-4. — Текст : электронный // ЭБС Юрайт [сайт]. — URL: <https://urait.ru/bcode/467050>– ЭБС «Юрайт»

**Учебно-методические издания:**

Методические рекомендации по организации самостоятельной работы при изучении ПМ 04 [Электронный ресурс]/ Комкова С.В. - Рязань: РГАТУ, 2020- ЭБ РГАТУ. – URL: <http://bibl.rgatu.ru/web/Default.asp>

**Периодические издания:**

1. Бухучет в сельском хозяйстве : науч.-практич. журн. / учредитель : Издательский дом «Панорама» — 2003, май - . - Москва : ИД «Панорама» изд-во «Афина», 2020 - . - Ежемес. - ISSN: 2075-0250. — Текст : непосредственный.

2. Вопросы статистики : науч.-информ. журн. / учредитель и изд. : АНО Информационно-издательский центр «Статистика России». — 1919 - . — Москва, 2016 . - Ежемес. — ISSN 0320-8168. - Предыдущее название: Вестник статистики (до 1993 года) — Текст : непосредственный.

**Интернет - ресурсы:**

1. Единое окно доступа к образовательным ресурсам — Режим доступа: <http://window.edu.ru>

2. Справочная правовая система Гарант - Режим доступа: <http://www.garant.ru/>

3. Справочная правовая система КонсультантПлюс - Режим доступа: <http://www.consultant.ru/>

**Коды строк в бухгалтерском балансе**  
Таблица 1 – Актив бухгалтерского баланса

Пояснения	Наименование строки
1000	<b>БУХГАЛТЕРСКИЙ БАЛАНС</b>
	<b>АКТИВ</b>
	<b>I. ВНЕОБОРОТНЫЕ АКТИВЫ</b>
1110	Нематериальные активы
1120	Результаты исследований и разработок
1130	Основные средства
1140	Доходные вложения в материальные ценности
1150	Финансовые вложения (долгосрочные)
1160	Отложенные налоговые активы
1170	Прочие внеоборотные активы
1100	Итого по разделу I
	<b>II. ОБОРОТНЫЕ АКТИВЫ</b>
1210	Запасы
1220	Налог на добавленную стоимость по приобретенным ценностям
1230	Дебиторская задолженность
1240	Финансовые вложения (краткосрочные)
1250	Денежные средства
1260	Прочие оборотные активы
1200	Итого по разделу II
1600	<b>БАЛАНС</b>

Таблица 2 - Пассив бухгалтерского баланса

Код строки	Наименование строки
1300	ИТОГО капитал
1310	Уставный капитал (складочный капитал, уставный фонд, вклады товарищей)
1320	Собственные акции, выкупленные у акционеров
1340	Переоценка внеоборотных активов
1350	Добавочный капитал (без переоценки)
1360	Резервный капитал
1370	Нераспределенная прибыль (непокрытый убыток)
1410	Долгосрочные заемные средства
1420	Отложенные налоговые обязательства
1430	Резервы под условные обязательства
1450	Прочие долгосрочные обязательства
1400	ИТОГО долгосрочных обязательств
1510	Краткосрочные заемные обязательства
1520	Краткосрочная кредиторская задолженность
1530	Доходы будущих периодов
1540	Резервы предстоящих расходов
1550	Прочие краткосрочные обязательства
1500	ИТОГО краткосрочных обязательств
1700	<b>БАЛАНС (пассив)</b>

МИНИСТЕРСТВО СЕЛЬСКОГО ХОЗЯЙСТВА РОССИЙСКОЙ ФЕДЕРАЦИИ  
ФЕДЕРАЛЬНОЕ ГОСУДАРСТВЕННОЕ БЮДЖЕТНОЕ ОБРАЗОВАТЕЛЬНОЕ  
УЧРЕЖДЕНИЕ ВЫСШЕГО ОБРАЗОВАНИЯ «РЯЗАНСКИЙ ГОСУДАРСТВЕННЫЙ  
АГРОТЕХНОЛОГИЧЕСКИЙ УНИВЕРСИТЕТ ИМЕНИ П.А. КОСТЫЧЕВА»

Факультет дополнительного профессионального и среднего  
профессионального образования

**Методические указания**  
к практическим работам при изучении

**ПМ.04 Составление и использование бухгалтерской отчетности**  
**МДК 04.02 Основы анализа бухгалтерской отчетности**

для студентов 3 курса ФДП и СПО, обучающихся по специальности  
38.02.01 Экономика и бухгалтерский учет (по отраслям)  
(очная форма обучения)

Рязань, 2020

Методические указания к практическим работам составлены с учетом требований Федерального государственного образовательного стандарта (далее – ФГОС), утвержденного 28.07.2014 г. приказом Министерства образования и науки РФ за № 832 по специальности среднего профессионального образования (далее - СПО) 38.02.01 «Экономика и бухгалтерский учёт (по отраслям)»

Разработчики:

Комкова С.В., преподаватель кафедры бухгалтерского учета, анализа и аудита

Методические указания к практическим работам одобрены предметно-цикловой комиссией экономических дисциплин ФДП и СПО «30» июня 2020г., протокол № 10.

Председатель предметно-цикловой комиссии  С.В.Комкова

## СОДЕРЖАНИЕ:

	стр.
Общие положения	4
Структура и содержание практических работ	5
Тема 1. Теоретические основы анализа	6
Практическая работа № 1	6
Практическая работа № 2	10
Тема 2. Бухгалтерская отчетность как информационная база для проведения анализа	12
Практическая работа № 3	12
Практическая работа № 4	14
Практическая работа № 5	15
Практическая работа № 6	17
Практическая работа № 7	20
Практическая работа № 8	23
Практическая работа № 9	28
Практическая работа № 10	29
Практическая работа № 11	31
Практическая работа № 12	33
Список используемых источников	36
Приложения	38

## ОБЩИЕ ПОЛОЖЕНИЯ

Целью методических указаний является закрепление теоретических знаний и приобретение практических умений и навыков выполнения работ по основам анализа бухгалтерской отчетности.

Методические указания разработаны в помощь студентам при выполнении ими практических работ на практических занятиях при изучении ПМ.04 Составление и использование бухгалтерской отчетности МДК 04.02 Основы анализа бухгалтерской отчетности по специальности 38.02.01 экономика и бухгалтерский учет (по отраслям).

С целью овладения указанным видом профессиональной деятельности и соответствующими профессиональными компетенциями обучающийся в ходе освоения профессионального модуля ПМ 04 (МДК 04.02) студент должен иметь практический опыт в анализе информации о финансовом положении организации, ее платежеспособности и доходности.

Студенты в процессе обучения должны уметь отражать нарастающим итогом на счетах бухгалтерского учета имущественное и финансовое положение организации; определять результаты хозяйственной деятельности за отчетный период.

В процессе обучения студенты должны знать определение бухгалтерской отчетности как единой системы данных об имущественном и финансовом положении организации; механизм отражения нарастающим итогом на счетах бухгалтерского учета данных за отчетный период; методы обобщения информации о хозяйственных операциях организации за отчетный период; порядок составления шахматной таблицы и оборотно-сальдовой ведомости; методы определения результатов хозяйственной деятельности за отчетный период; требования к бухгалтерской отчетности организации; состав и содержание форм бухгалтерской отчетности; бухгалтерский баланс как основную форму бухгалтерской отчетности; методы группировки и перенесения обобщенной учетной информации из оборотно-сальдовой ведомости в формы бухгалтерской отчетности; порядок отражения изменений в учетной политике в целях бухгалтерского учета; сроки представления бухгалтерской отчетности; методы финансового анализа; виды и приемы финансового анализа.

Изучив бухгалтерскую отчетность студент должен знать процедуры анализа бухгалтерского баланса; порядок общей оценки структуры имущества организации и его источников по показателям баланса; порядок определения результатов общей оценки структуры активов и их источников по показателям баланса; процедуры анализа ликвидности бухгалтерского баланса; порядок расчета финансовых коэффициентов для оценки платежеспособности; состав критериев оценки несостоятельности (банкротства) организации; процедуры анализа показателей финансовой устойчивости; процедуры анализа отчета о прибыли и убытках; принципы и методы общей оценки деловой активности организации, технологию расчета и анализа финансового цикла; процедуры анализа уровня и динамики финансовых результатов по показателям отчетности; процедуры анализа влияния факторов на прибыль.



**Структура и содержание практических работ:**

Номер и название раздела/темы дисциплины	Наименование практических работ	Трудоемкость (час.)	Компетенции ОК, ПК
<b>Раздел 2. Анализ бухгалтерской отчетности</b>			
Тема 1. Теоретические основы анализа	1. Применение приема сравнения в решении ситуационных задач 2. Решение задач способом цепных подстановок и арифметических разниц	12	ПК 4.4. ОК-1, ОК-4, ОК 5, ОК-6.
Тема 2. Бухгалтерская отчетность как информационная база для проведения анализа	1. Анализ динамики и структуры активов баланса 2. Анализ динамики и структуры пассивов баланса 3. Анализ прибыли до налогообложения 4. Совокупное влияние факторов на чистую прибыль 5. Динамика и структура капитала 6. Оценка деловой активности 7. Расчет влияния факторов на уровень рентабельности 8. Оценка баланса на предмет его ликвидности 9. Оценка финансовой устойчивости хозяйствующего субъекта 10. Оценка платёжеспособности хозяйствующего субъекта	30	ПК 4.4. ОК 1-9
ИТОГО		42	

## **Тема 1. Теоретические основы анализа**

### **Практическая работа № 1**

#### **Применение приема сравнения в решении ситуационных задач**

##### **Теоретические аспекты**

В экономическом анализе сравнение используют для решения всех его задач. Наиболее типичные ситуации, когда используется сравнение:

1. Сопоставление плановых и фактических показателей для оценки степени выполнения плана.

2. Сопоставление фактических показателей с нормативными позволяет провести контроль за затратами и способствует внедрению ресурсосберегающих технологий.

3. Сравнение фактических показателей с показателями прошлых лет для определения тенденций развития экономических процессов.

4. Сопоставление показателей анализируемого предприятия с достижениями науки и передового опыта работы других предприятий или подразделений необходимо для поиска резервов.

5. Сравнение показателей анализируемого хозяйства со средними показателями по отрасли производится с целью определения положения предприятия на рынке среди других предприятий той же отрасли или под отрасли.

6. Сопоставление параллельных и динамических рядов для изучения взаимосвязей исследуемых показателей. Например, анализируя одновременно динамику изменения объема производства валовой продукции, основных производственных фондов и фондоотдачи, можно обосновать взаимосвязь между этими показателями.

7. Сопоставление различных вариантов управленческих решений с целью выбора наиболее оптимального из них.

8. Сопоставление результатов деятельности до и после изменения какого-либо фактора применяется при расчете влияния факторов и подсчете резервов.

Вертикальный анализ предполагает изучение соотношений разделов и статей баланса, их долей в итоге баланса, т.е. структуры активов и пассивов.

Вертикальный анализ предполагает изучение изменений удельных весов статей актива и пассива баланса с целью прогнозирования изменения их структуры.

Горизонтальный анализ направлен на сопоставление аналогичных показателей баланса, числящихся на различные даты, т.е. представляет собой изучение изменений этих показателей в динамике.

Результаты горизонтального анализа в значительной степени зависят от внешних факторов, в частности от темпов инфляции.

##### **Методические рекомендации по выполнению заданий**

Выполняя первое задание, следует внимательно изучить теоретические аспекты темы и произвести расчет структуры актива и пассива баланса за два анализируемых года. Для этого необходимо каждую статью баланса разделить на валюту баланса (итог) и умножить на 100%. Далее следует рассчитать абсолютное и относительное изменение

показателей 2017 года к показателям 2018 года. Сделать вывод, изучив и проанализировав полученные показатели, в разрезе вертикального и горизонтального анализа.

**Задание 1.** На основании данных демонстрационного материала, проведите анализ динамики активов и пассивов предприятия, структуры баланса, вертикальный, горизонтальный анализ, оформив полученные результаты в виде таблицы 1. Сделайте соответствующие выводы

Таблица 1 - Анализ динамики и структуры активов, обязательств и капитала

Статьи баланса	Код строки	На 01.01.2017		На 01.01.2018		Изменения Статьи баланса за период	
		Сумма	%	сумма	%	тыс. руб.	%
1	2	3	4	5	6	7	8
<b>АКТИВ</b>							
<b>I. Внеоборотные активы</b>							
Нематериальные активы	1110	-					
Результаты исследований и разработок	1120	-					
Нематериальные поисковые активы	1130	-					
Материальные поисковые активы	1140	-					
Основные средства	1150	100983					
Доходные вложения в материальные ценности	1160	-					
Финансовые вложения	1170	54					
Отложенные налоговые активы	1180	-					
Прочие внеоборотные активы	1190	2075					
Итого по разделу I	1100	103112					
<b>II. Оборотные активы</b>							
Запасы	1210	41065					
Налог на добавленную стоимость по приобретенным ценностям	1220	1346					
Дебиторская задолженность	1230	4156					
Финансовые вложения (за исключением)	1240	-					

денежных эквивалентов)							
Денежные средства и денежные эквиваленты	1250	10					
Прочие оборотные активы	1260	1295					
Итого по разделу II	1200	47872					
БАЛАНС	1600	150984	100				
ПАССИВ							
III. КАПИТАЛ И РЕЗЕРВЫ							
Уставный капитал (складочный капитал, уставный фонд, вклады товарищей)	1310	130					
Собственные акции, выкупленные у акционеров	1320	-					
Переоценка внеоборотных активов	1340	-					
Добавочный капитал (без переоценки)	1350	106080					
Резервный капитал	1360	-					
Нераспределенная прибыль (непокрытый убыток)	1370	-4928					
Итого по разделу III	1300	101282					
IV. ДОЛГОСРОЧНЫЕ ОБЯЗАТЕЛЬСТВА							
Заемные средства	1410	1058					
Отложенные налоговые обязательства	1420	-					
Оценочные обязательства	1430	-					
Прочие обязательства	1450	-					
Итого по разделу IV	1400	1058					
V. КРАТКОСРОЧНЫЕ ОБЯЗАТЕЛЬСТВА							
Заемные средства	1510	10139					
Кредиторская задолженность	1520	38401					
Доходы будущих периодов	1530	-	-				
Оценочные обязательства	1540	-	-				
Прочие обязательства	1550	104	0,60				
Итого по разделу V	1500	48644	32,22				
БАЛАНС	1700	150984	100			100	

Используя, известные методы анализа бухгалтерской отчетности, проведите анализ фактических данных с плановыми (Таблица 2). Сделайте соответствующие выводы.

Таблица 2 - Сравнения фактических данных с плановыми

Виды продукции	Объем производства, млн.руб.		Абсолютное отклонение от плана, млн. руб.	Выполнение плана, %
	план	факт		
А	300	327		
Б	250	225		
В	500	510		
Всего				

### Задание 2.

Постройте сравнительный аналитический баланс (таблица 3). По данным баланса определите:

- 1) общую стоимость активов организации (стр. 1100 + 1200);
- 2) стоимость иммобилизованных (внеоборотных) средств (стр. 1100);
- 3) стоимость мобильных (оборотных) активов (стр. 1200);
- 4) стоимость материальных оборотных средств (стр. 1210 + 1220);
- 5) величину собственного капитала предприятия (стр. 1300);
- 6) величину заемного капитала (стр. 1400 + 1500);
- 7) величину собственных средств в обороте (стр. 1300 – 1100);
- 8) рабочий капитал (стр. 1200 – 1500).

Таблица 3- Сравнительный аналитический баланс за 2018 год, тыс. руб.

Наименование статей	Код строки	На начало периода	На конец периода
1	2	3	4
<b>АКТИВ</b>			
<b>I. Внеоборотные активы</b>			
Нематериальные активы	1110	-	
Материальные поисковые активы	1140	-	
Основные средства	1150	100983	
Прочие внеоборотные активы	1190+1170	2129	
Итого по разделу I	1100	103112	
<b>II. Оборотные активы</b>			
Запасы	1210+1220	42411	
Дебиторская задолженность	1230+1240	4156	
Денежные средства и денежные эквиваленты	1250	10	
Прочие оборотные активы	1260	1295	
Итого по разделу II	1200	47872	
<b>БАЛАНС</b>	1600	150984	
Медленно реализуемые активы	1210+1220+1260	?	
Наиболее ликвидные активы	1240+1250		
Величина финансово-эксплуатационных потребностей	1100+1230+1240-1520		
Стоимость имущества	1100+1200		
<b>ПАССИВ</b>			
<b>III. КАПИТАЛ И РЕЗЕРВЫ</b>			

Уставный капитал (складочный капитал, уставный фонд, вклады товарищей)	1310	130	
Добавочный капитал (без переоценки)	1350+1360	106080	
Нераспределенная прибыль (непокрытый убыток)	1370	-4928	
Итого по разделу III	1300	101282	
IV. ДОЛГОСРОЧНЫЕ ОБЯЗАТЕЛЬСТВА			
Заемные средства	1410	1058	
Итого по разделу IV	1400	1058	
V. КРАТКОСРОЧНЫЕ ОБЯЗАТЕЛЬСТВА			
Заемные средства	1510	10139	
Кредиторская задолженность	1520	38401	
Прочие обязательства	1530+1540+ 1550	104	
Итого по разделу V	1500	48644	
БАЛАНС	1700	150984	
Рабочий капитал	1200-1500		
Величина собственных средств в обороте	1300-1100		

### Контрольные вопросы:

1. В чем сущность сравнительного анализа?
2. Какие методы используются в экономическом анализе?
3. Чем отличается вертикальный анализ от горизонтального анализа?

## Практическая работа № 2

Решение задач способом цепных подстановок и арифметических разниц

### Теоретические аспекты

Способ цепных подстановок используется для того, чтобы выявить, какие факторы влияли на анализируемый показатель, установить, в каком направлении и как действовал каждый фактор.

Сущность этого приема состоит в том, чтобы из всех действующих факторов выделить основные, имеющие решающее влияние на изменение показателя. Если изменения зависели от двух и более факторов, то устанавливается последовательность их влияния. При этом, определяя действие одного фактора, другие факторы принимают неизменными. Это означает, что в расчетах последовательно заменяют частные плановые показатели отчетными, полученные результаты сравнивают с имеющимися предыдущими данными. Разность показывает размер влияния данного фактора на изменение совокупного показателя.

При применении способа цепных подстановок большое значение имеет последовательность подстановок.

Обычно вначале исчисляют влияние показателей, характеризующих количественную сторону совокупности, а затем качественную. Применение другой (обратной) последовательности расчетов не дает правильной характеристики влияния факторов.

Данный способ основан на элиминировании. Элиминировать – значит устранить, исключить воздействие всех факторов на величину результативного показателя, кроме одного. При этом исходя из того, что все факторы изменяются независимо друг от друга, т.е. сначала изменяется один фактор, а все остальные остаются без изменения. Потом изменяются два при неизменности остальных и т.д.

В общем виде применение способа цепных постановок можно описать следующим образом:

$$\begin{aligned}y_0 &= a_0 * b_0 * c_0; \\y_a &= a_1 * b_0 * c_0; \\y_b &= a_1 * b_1 * c_0; \\y_l &= a_1 * b_1 * c_1;\end{aligned}$$

где  $a_0, b_0, c_0$ - базисные значения факторов, оказывающих влияние на обобщающий показатель  $y$ ;

$a_1, b_1, c_1$ -фактические значения факторов;

$y_a, y_b$  -промежуточные изменения результирующего показателя, связанного с изменением факторов  $a, b$ , соответственно.

Общее изменение  $\Delta y = y_l - y_0$  складывается из суммы изменений результирующего показателя за счет изменения каждого фактора при фиксированных значениях остальных факторов:

$$\begin{aligned}\Delta y &= \Delta y_a + \Delta y_b + \Delta y_c; \\ \Delta y_a &= y_a - y_0; \\ \Delta y_b &= y_b - y_a \\ \Delta y_c &= y_l - y_b.\end{aligned}$$

### Методические рекомендации по выполнению заданий

Изучите внимательно теоретические аспекты темы, далее следует составить факторную модель, используя данные для задания 1 таблицы 4, для задания 2 таблицы 5.

Факторная модель для задания 1 (исходная, начальная), описывающая фонд заработной платы 2013 года будет иметь следующий вид:

$$\text{ФЗП}_0 = \text{Ч}_0 \times \text{Д}_0 \times \text{П}_0 \times \text{ОТ}_0$$

Далее осуществляется переход от начальной (2013 г.) факторной модели к конечной (2014 г.) путем последовательной замены значений факторных показателей 2013 года на значения 2014 года:

$$\text{ФЗП}_{\text{усл.1}} = \text{Ч}_1 \times \text{Д}_0 \times \text{П}_0 \times \text{ОТ}_0$$

$$\text{ФЗП}_{\text{усл.2}} = \text{Ч}_1 \times \text{Д}_1 \times \text{П}_0 \times \text{ОТ}_0$$

$$\text{ФЗП}_{\text{усл.3}} = \text{Ч}_1 \times \text{Д}_1 \times \text{П}_1 \times \text{ОТ}_0$$

$$\text{ФЗП}_1 = \text{Ч}_1 \times \text{Д}_1 \times \text{П}_1 \times \text{ОТ}_1$$

После промежуточных вычислительных процедур можно определить степень влияния каждого факторного показателя на результативный:

$$\Delta \text{ФЗП} \rightarrow \text{Ч} = \text{ФЗП}_{\text{усл.1}} - \text{ФЗП}_0$$

$$\Delta \text{ФЗП} \rightarrow \text{Д} = \text{ФЗП}_{\text{усл.2}} - \text{ФЗП}_{\text{усл.1}}$$

$$\Delta \text{ФЗП} \rightarrow \text{П} = \text{ФЗП}_{\text{усл.3}} - \text{ФЗП}_{\text{усл.2}}$$

$$\Delta \text{ФЗП} \rightarrow \text{ОТ} = \text{ФЗП}_1 - \text{ФЗП}_{\text{усл.3}}$$

Сумма влияния 4-х факторов дает общее отклонение:  $\Delta \text{ФЗП}^{\text{ОБЩ}}$

Для задания 2 факторная модель будет иметь следующий вид:  $\text{ВП}_0 = \sum V_0 \times \text{di}_0 \times \text{pi}_0$

Далее вычисления производятся по следующим формулам

$$ВП_{усл1} = \sum V_1 \times di_0 \times pi_0$$

$$ВП_{усл2} = \sum V_1 \times di_1 \times pi_0$$

$$ВП_1 = \sum V_1 \times di_1 \times pi_1$$

$$\Delta ВП = ВП_1 - ВП_0$$

$$\Delta ВП \rightarrow V = ВП_{усл1} - ВП_0$$

$$\Delta ВП \rightarrow di = ВП_{усл2} - ВП_{усл1}$$

$$\Delta ВП \rightarrow pi = ВП_1 - ВП_{усл2}$$

**Задание 1.** Определите влияния факторов на фонд з/платы методом цепных подстановок, сделайте выводы.

Таблица 4 – Исходные данные

Показатели	2017г.	2018г.	Изменение +/-
1. Среднесписочная численность рабочих, чел	41	43	
2. Отработано дней в среднем 1 рабочим за год	220	210	
3. Средняя продолжительность рабочего дня, час	7,95	7,7	
4. Среднегодовая оплата труда, тыс. руб.	0,152	0,167	
5. Фонд заработной платы повременщиков, тыс. руб.	10899,99	11611,68	

**Задание 2.** Определите влияние факторов на изменение объема выпущенной продукции методом цепных подстановок, сделайте выводы.

Таблица 5 – Динамика объемов производства продукции

Вид продукции	Цена за единицу, руб.		Объем производства, тыс. ед.		Структура произведенной продукции		Стоимость выпущенной продукции, тыс. руб.			
	Базис	отчет	базис	отчет	базис	Отчет	базис	отчет	Усл.1	Усл.2
А	18,6	19,5	5670	5720						
В	12,4	12,7	3340	3500						
С	26,4	27,2	4120	4270						
Сумма	-	-								

**Контрольные вопросы:**

1. С какой целью используется в экономическом анализе метод цепных подстановок?
2. Какова методика данного метода?

**Тема 2. Бухгалтерская отчетность как информационная база для проведения анализа**

**Практическая работа № 3**

Анализ динамики и структуры активов баланса

**Теоретические аспекты**

Бухгалтерский баланс- это способ отражения в денежной оценке имущества предприятия по составу и источникам его финансирования на определенную дату.



Как форма отчетности бухгалтерский баланс является одним из основных источников информации для анализа финансового состояния предприятия. Анализ бухгалтерского баланса позволяет получить наглядное и непредвзятое представление о его имущественном и финансовом положении. В балансе отражено состояние средств предприятия в денежной оценке на три смежные даты в двух разрезах:

- 1) по составу;
- 2) по источникам формирования.

Таким образом можно получить представление о том, куда вложены средства предприятия (актив баланса) и каковы источники этих вложений (пассив баланса).

Действующий сейчас бухгалтерский баланс имеет форму, представленную в табл. 5.

Таблица 5 -Схема бухгалтерского баланса предприятия

Актив	Пассив
1. Внеоборотные активы II. Оборотные активы	III. Капитал и резервы IV. Долгосрочные обязательства V. Краткосрочные обязательства
Баланс	Баланс

Активы дают определенное представление об экономических ресурсах или потенциале предприятия по осуществлению будущих затрат.

Анализ динамики состава и структуры имущества дают возможность установить размер абсолютного и относительного прироста или уменьшения всего имущества предприятия и отдельных его видов. Также анализ осуществляется с целью выявления конкретных причин неудовлетворительного финансового состояния или неэффективного управления финансовым состоянием.

Анализ динамики активов построен на сравнении абсолютных и относительных изменений различных взаимосвязанных статей актива баланса. Разница или противоположное направление изменений позволяет судить о характере и тенденциях развития финансово-хозяйственного механизма предприятия.

При анализе структуры актива (имущества) предприятия каждую статью имущества в долях лучше рассчитывать по отношению к итогу той группы активов, в состав которой она входит, а итог по группам активов относить к валюте баланса.

### **Методические рекомендации по выполнению заданий**

Опираясь на теоретические аспекты, произвести расчет абсолютных показателей баланса, сравнивая показатели 2018 года с показателями 2017, 2016г.г.

Удельный вес (долю) актива следует рассчитать разделив каждую статью актива баланса на валюту баланса (итог) и умножить на 100%. Далее необходимо определить отклонение доли (гр.8-гр.7). Для определения темпа роста отчетный год (2018г.) следует разделить поочередно на предыдущие года и умножить на 100%.

Сделать вывод, изучив и проанализировав полученные показатели.

**Задание 1.**Провести анализ динамики и структуры актива баланса в таблице Приложения

1. Сделать выводы.

#### **Контрольные вопросы:**

1. С какой целью проводят анализ актива баланса?
2. Назвать разделы и статьи актива баланса?

## Практическая работа № 4

### Анализ динамики и структуры пассивов баланса

#### Теоретические аспекты

В пассиве баланса находят свое отражение источники средств предприятия на определенную дату. Они показываются в разделах: капитал и резервы, долгосрочные пассивы (кредиты и займы) и краткосрочные пассивы (кредиты, займы, расчеты и прочие пассивы).

Причины увеличения имущества предприятий устанавливаются в ходе изучения происшедших изменений в составе источников его образования. Поступления, приобретения, создание имущества предприятия может осуществляться за счет собственных и заемных средств, характеристика соотношения которых раскрывает существо его финансового положения.

Финансовое состояние предприятия во многом зависит от того, какие средства оно имеет в своем распоряжении и куда они вложены. Необходимость в собственном капитале (раздел 1 пассива) обусловлена требованиями самофинансирования предприятий. Уставный капитал – основа самостоятельности и независимости предприятия. Однако нужно учитывать, что финансирование деятельности предприятия только за счет собственных средств не всегда выгодно для него. Следует иметь в виду, что если цены на финансовые ресурсы невысокие, а предприятие может обеспечить более высокий уровень отдачи на вложенный капитал, чем платит за кредитные ресурсы, то, привлекая заемные средства, оно может повысить рентабельность собственного капитала. В то же время, если средства предприятия в основном созданы за счет краткосрочных обязательств, то его финансовое положение будет неустойчивым, так как с капиталами краткосрочного использования необходима постоянная оперативная работа, направленная на контроль за своевременным их возвратом и на привлечение в оборот на непродолжительное время других капиталов. Следовательно, от того, насколько оптимально соотношение собственного и заемного капиталов, во многом зависит финансовое положение предприятия. Выработка правильной финансовой стратегии является одним из основных условий эффективной деятельности предприятия. При анализе источников формирования имущества предприятия должны быть рассмотрены абсолютные и относительные изменения в собственных и заемных средствах предприятия.

Собственный капитал – это часть в активах предприятия, остающаяся после вычета его обязательств. Данное определение можно представить в виде формулы:  
**КАПИТАЛ = АКТИВЫ – ОБЯЗАТЕЛЬСТВА.**

В процессе осуществления анализа собственного капитала определяют удельный вес его отдельных составляющих, а также оценивают динамику его состава и структуры за последние периоды.

Необходимость отдельного рассмотрения статей собственного капитала связана с тем, что каждая из них является характеристикой правовых и других ограничений способности предприятия распоряжаться своими активами.

В состав собственного капитала относят:

1. Уставной капитал, который характеризует начальную сумму собственного капитала предприятия, инвестированную в формирование активов на начало его создания. Его размер определяется уставом предприятия. Для субъектов хозяйствования отдельных сфер деятельности и организационно-правовых форм (акционерное общество, общество с ограниченной ответственностью) минимальный размер уставного капитала регулируется законодательством.
2. Паевой капитал – сумма паевых взносов членов союзов и других предприятий, предусмотренная учредительными документами.

3. Дополнительный вложенный капитал. Акционерные общества показывают сумму, на которую стоимость реализации выпущенных акций превышает их номинальную стоимость. Другие предприятия отражают в этой статье сумму капитала, который вложен учредителями сверх уставного капитала.

4. Другой дополнительный капитал – капитал, бесплатно полученный предприятием от других юридических лиц в виде необоротных активов, сформированный в результате дооценки необоротных активов, и т.д.

5. Резервный капитал формируется согласно установленным законом порядком за счет прибыли предприятия и имеет строго целевое назначение. Он представляет собой зарезервированную часть собственного капитала, предназначенного для внутреннего страхования хозяйственной деятельности предприятия. Информация о величине резервного капитала в балансе предприятия имеет важное значение для внешних пользователей бухгалтерской отчетностью, рассматривающие резервный капитал как запас его финансовой мощности. В странах с развитыми рыночными отношениями отсутствие резервного капитала или его недостаточную величину считают показателем дополнительного риска вложения средств в предприятие, поскольку это свидетельствует или о незначительной величине прибыли, или об использовании резервного капитала на покрытие убытков. И тот, и другой факт для кредиторов является негативным в оценке надежности потенциального партнера.

6. Нераспределенная прибыль – капитал, остающийся в распоряжении предприятия после уплаты части прибыли в виде дивидендов учредителям (акционерам). За счет нераспределенной прибыли создается резервный капитал.

7. Неоплаченный капитал – корректирует (уменьшает) собственный капитал (в частности, уставный и паевой капитал) на сумму еще не внесенных учредителями взносов (паев).

8. Изъятый капитал – корректирует (уменьшает) собственный капитал на стоимость акций, выкупленных акционерным обществом у акционеров для их дальнейшей перепродажи или аннулирования.

Источником информации для анализа является Форма № 4. «Отчет о собственном капитале».

### **Методические рекомендации по выполнению заданий**

Основываясь на теоретические аспекты, произвести расчет структуры пассива баланса за три анализируемых года, для этого каждую статью баланса следует разделить на валюту баланса (итог) и умножить на 100%. Далее следует рассчитать изменение абсолютное и относительное показателей 2018 года к показателям 2017, 2016г.г. (расчет показателей производится аналогично активу баланса).

На основании полученных результатов и их анализа следует сделать вывод.

**Задание 1.** Провести анализ динамики и структуры пассива баланса в таблице Приложения 2. Сделать выводы.

#### **Контрольные вопросы:**

1. Охарактеризовать статьи пассива баланса.
2. Какова сущность анализа пассива баланса?

### **Практическая работа № 5**

Анализ прибыли до налогообложения

#### **Теоретические аспекты**

В настоящее время на основании данных, приведенных в отчете о финансовых результатах, можно рассчитать следующие основные показатели прибыли:

- 1) **валовую прибыль**, исчисляется как разность между выручкой от продаж и себестоимостью проданных товаров в основном в пределах прямых (переменных) затрат;
- 2) **прибыль от продаж**, определяемая вычитанием валовой прибыли коммерческих и управленческих расходов;
- 3) **прибыль до налогообложения**, определяемая прибавлением к прибыли от продаж доходов от участия в других организациях, процентов к получению и прочих доходов, а также вычитанием процентов к уплате и прочих расходов;
- 4) **чистая прибыль**, исчисляемая как: Прибыль до налогообложения + Изменение отложенных налоговых активов - Изменение отложенных налоговых обязательств – Текущий налог на прибыль.

Экономическую деятельность любого предприятия необходимо оценивать для того, чтобы составить себе точное представление о том, насколько эффективно осуществляется управление предприятием, какие риски существуют перед ней на сегодняшний день и каковы перспективы ее дальнейшего развития в будущем. Для этого проводится анализ многих экономических показателей, важное место среди которых отводится такому, как прибыль до налогообложения. Для того чтобы понять, каков экономический смысл данного показателя, необходимо, прежде всего, уяснить из чего он состоит. Прибыль до налогообложения состоит из прибыли от продаж, скорректированной на следующие показатели, выступающие в роли своего рода поправок:

- доходы или расходы, связанные с операционной деятельностью предприятия.

Прибыль до налогообложения определяется по формуле: ПДО = ПП +/- ОД/Р +/- ВД/Р, где ОД/Р – это операционные доходы или же расходы, ВД/Р – доходы или расходы, классифицируемые как внереализационные.

Прибыль до налогообложения представляет собой промежуточный показатель между прибылью от реализации и чистой прибылью. Большую роль играет структура данного показателя. Поскольку прибыль до налогообложения включает в себя три основных компонента, важно определить соотношение между ними. Чем выше доля прибыли от продаж и чем ниже доля остальных составляющих, тем лучше и эффективнее построена система управления предприятием, и наоборот – чем выше доля случайных доходов и расходов, тем хуже налажен механизм работы фирмы.

Прибыль до налогообложения является важным показателем экономического состояния организации. Его анализ может много сказать о том, как развивается организация, насколько эффективно она управляется, и каковы дальнейшие перспективы ее развития. Данный показатель обязательно включается в финансовую отчетность предприятия и показывается в отчете о финансовых результатах, а также в отчете об убытках и прибылях организации. Правильный расчет данной цифры поможет правильно проинформировать контрагентов и потенциальных инвесторов о том, насколько эффективными будут их вложения, насколько надежным является данный объект инвестиций и какую прибыль они смогут получить в будущем. После того, как рассчитана прибыль до налогообложения, из нее начинают вычитаться суммы всех налогов, которые должно заплатить предприятие, и, таким образом, вычисляется показатель чистой прибыли предприятия – его основной финансовый результат.

### **Методические рекомендации по выполнению заданий**

При выполнении задания необходимо произвести расчет показателей и рассчитать отклонение отчетного года к базисному.

**Задание 1.** Проанализируйте состав, структуру и динамику прибыли до налогообложения. Данные оформите в виде аналитической таблицы 6. Сделайте соответствующие выводы.

Таблица 6 - Анализ прибыли до налогообложения

Показатели	31.12.20__	31.12.20__	Отклонение (+/-)
Прибыль до налогообложения, тыс. руб.			
в том числе:			
1. Финансовый результат от продаж товаров, продукции, работ, услуг			
% к итогу			
2. Финансовый результат от прочих доходов			
% к итогу			
3. Финансовый результат от прочих расходов			
% к итогу			

**Задание 2.** Проведите анализ влияния факторов на изменение финансовых результатов деятельности предприятия. Данные оформите в виде аналитической таблицы 7. Сделайте соответствующие выводы.

Таблица 7 - Анализ прибыли до налогообложения

Показатели	31.12.20__г	31.12.20__г	Отклонение (+/-)
1	2	3	4
1. Объем реализации, ед.			
2. Цена реализации единицы продукции, руб.			
3. Себестоимость ед. продукции, руб.			
4. Удельный вес переменных затрат в себестоимости единицы продукции, %			
5. Удельный вес постоянных затрат в себестоимости единицы продукции, %			
6. Переменные затраты на единицу продукции, руб.			
7. Постоянные затраты на весь объем производства продукции, тыс. руб.			
8. Финансовый результат, тыс. руб.			

**Контрольные вопросы:**

1. Как определяется прибыль до налогообложения?
2. Какую роль играет прибыль до налогообложения в развитии организации?

**Практическая работа № 6**

Совокупное влияние факторов на чистую прибыль

**Теоретические аспекты**

На величину прибыли, и уровня рентабельности оказывают влияние многие факторы.

**Внешние:**

- Природные (климатические) условия; транспортные и другие факторы;

- Изменения, не предусмотренные планом предприятия отпускных цен на продукцию, потребляемое сырье, материалы, топливо, покупные полуфабрикаты, тарифов на услуги и перевозки, торговых скидок, надбавок, норм амортизационных отчислений, ставок заработной платы, ставок налогов и т.д.
- Нарушение поставщиками, снабженческо-сбытовыми, вышестоящими хозяйственными, финансовыми, банковскими и другими органами дисциплины по хозяйственным вопросам, затрагивающими интересы предприятия.

#### **Внутренние основные:**

- Объем реализованной продукции;
- Ее структура;
- Себестоимость реализованной продукции;
- Уровень среднереализационных цен.

#### **Внутренние не основные:**

- Нарушение действующего порядка установления и применения цен, а также торговых надбавок;
- Экономия, полученная в результате невыполнения необходимых мероприятий по охране труда, улучшению условий труда и техники безопасности, невыполнения плана текущего ремонта основных производственных фондов, недоиспользование средств по подготовке и повышению квалификации кадров, не проведение мероприятий по испытаниям и освоению новой техники и т.д.;
- Экономия, полученная от выпуска продукции с отступлениями от условий стандартов, рецептур, технических условий и нарушением технологии производства.

**Чистая прибыль** – это часть балансовой прибыли предприятия, остающаяся в его распоряжении после уплаты налогов, сборов, отчислений и других обязательных платежей в бюджет. Чистая прибыль используется для увеличения оборотных средств предприятия, формирования фондов и резервов, и вложений инвестиций в производство. Объем чистой прибыли зависит от объема валовой прибыли и величины налогов; исходя из объема чистой прибыли, исчисляются дивиденды акционерам предприятия.

**Чистая прибыль**, исчисляемая как: Прибыль до налогообложения + Изменение отложенных налоговых активов - Изменение отложенных налоговых обязательств – Текущий налог на прибыль.

### **Методические рекомендации по выполнению заданий**

При выполнении задания следует использовать методические рекомендации предыдущих практических работ по расчету абсолютных и относительных показателей.

**Задание 1.** Проанализируйте динамику показателей финансовых результатов на основании данных формы «Отчёт о финансовых результатах». Данные оформите в виде аналитической таблицы 8. Сделайте соответствующие выводы.

Таблица 8 – Динамика показателей финансовых результатов

Показатели	Сумма, тыс.руб.		Отклонение (+/-)	Уровень в % к выручке		Отклонение (+,-)	Темп роста, %
	31.12.20__	31.12.20__					
1	2	3	4	5	6	7	8
Выручка				100	100		
Себестоимость продаж							
Валовая прибыль (убыток)							
Коммерческие расходы							
Управленческие расходы							
Прибыль (убыток) от продаж							
Доходы от участия в других организациях							
Проценты к получению							
Проценты к уплате							
Прочие доходы							
Прочие расходы							
Прибыль(убыток) до налогообложения							
Текущий налог на прибыль							
в т.ч. постоянные налоговые обязательства (активы)							
Налог на прибыль							
Изменение отложенных налоговых обязательств							
Изменение отложенных налоговых активов							
Прочее							
Чистая прибыль (убыток)							

**Задание 2.** На основании отчета о финансовых результатах, проанализируйте совокупное влияние факторов на чистую прибыль отчетного периода. Данные оформите в виде аналитической таблицы 9. Сделайте соответствующие выводы.

Таблица 9 – Совокупное влияние факторов на чистую прибыль

№ п/п	Факторы влияния	Сумма, тыс. руб.
1.	Количество проданной продукции	
2.	Изменение цены	
3.	Себестоимость	
4.	Коммерческие расходы	
5.	Управленческие расходы	
6.	Проценты к получению	
7.	Проценты к уплате	
8.	Прочие доходы	
9.	Прочие расходы	
10.	Совокупное влияние факторов	

**Контрольные вопросы:**

1. Как определяется чистая прибыль?
2. Какие факторы влияют на чистую прибыль?
3. Какая форма бухгалтерской отчетности является источником информации о чистой прибыли?

**Практическая работа № 7**

Динамика и структура капитала

**Теоретические аспекты**

Сведения, которые приводятся в пассиве баланса, позволяют определить, какие изменения произошли в структуре собственного и заемного капитала, сколько привлечено в оборот предприятия долгосрочных и краткосрочных заемных средств, т.е. пассив показывает, откуда взялись средства, кому обязано за них предприятие.

По степени принадлежности используемый капитал подразделяется на собственный (I раздел пассива) и заемный (II и III разделы пассива). По продолжительности использования различают капитал постоянный (перманентный) (I и II разделы пассива) и краткосрочный (III раздел пассива) (рис. 1).



Рисунок 1. Схема структуры пассива баланса

Привлечение заемных средств в оборот предприятия — явление нормальное. Это содействует временному улучшению финансового состояния при условии, что они не замораживаются на продолжительное время в обороте и своевременно возвращаются. В



противном случае может возникнуть просроченная кредиторская задолженность, что в конечном итоге приводит к выплате штрафов и ухудшению финансового положения. Поэтому в процессе анализа необходимо изучить состав, давность появления кредиторской задолженности, наличие, частоту и причины образования просроченной задолженности поставщикам ресурсов, персоналу предприятия по оплате труда, бюджету, определить сумму выплаченных пеней за просрочку платежей.

### Методические рекомендации по выполнению заданий

При выполнении задания следует использовать данные пассива баланса демонстрационного материала, расчет показателей производится по методическим рекомендациям предыдущих практических работ по расчету абсолютных и относительных показателей.

**Задание 1.** Проанализируйте движение и изменение капитала предприятия. Заполните таблицу, рассчитайте отсутствующие показатели. Рассчитайте коэффициенты поступления и выбытия собственного капитала за предыдущий и отчетный год. Сделайте вывод.

Таблица 10- Анализ движения капитала

Показатели	Предыдущий год	Отчетный год	Отклонения (+,-)	Темп роста, %
Уставной капитал, тыс.руб.				
Добавочный капитал, тыс. руб.				
Резервный капитал, тыс. руб.				
Нераспределенная прибыль (непокрытый убыток), тыс. руб.				
Итого собственный капитал, тыс. руб.				

**Задание 2.** Проанализируйте движение и изменение структуры капитала предприятия.

Рассчитайте удельный вес всех элементов капитала, проанализируйте динамику показателей. Сделайте вывод.

Таблица 11- Анализ изменения структуры капитала

Показатели	Предыдущий год	Отчетный год	Отклонения (+,-)
1.Уставной капитал, тыс.руб. % к итогу			
2.Добавочный капитал, тыс. руб. % к итогу			
3.Резервный фонд, тыс. руб. % к итогу			
4.Нераспределенная прибыль прошлых лет, тыс.руб. % к итогу			
5.Нераспределенная прибыль отчетного года, тыс.руб. % к итогу			
6.Всего капитал и резервы, тыс. руб.			

**Задание 3.** Используя данные таблицы 12, рассчитайте оптимальную структуру капитала на начало года (для расчетов можно использовать и собственные данные). Обоснуйте решение, напишите вывод.

Таблица 12 – Расчет оптимальной структуры капитала

Показатели	Структура капитала, % (ЗК/СК)						
	0/100	20/80	40/60	50/50	60/40	80/20	100/0
1	2	3	4	5	6	7	8
Исходные данные для анализа структуры вложенного капитала							
1. Потребность в капитале из всех источников финансирования, тыс. руб.	1380 878	1380 878	1380 878	1380 878	1380 878	1380 878	1380 878
2. Величина собственного капитала, направленного на финансирование (СК), тыс. руб.							0
3. Величина заемного капитала, направленного на финансирование (ЗК), тыс.руб.	0						
4. Безрисковая ставка рентабельности на финансовом рынке ( $r_6$ ), в долях единицы	0.15	0.15	0.15	0.15	0.15	0.15	0.15
5. Средняя ставка процента по заемным средствам финансирования ( $r$ ), в долях единицы	0.18	0.18	0.18	0.18	0.18	0.18	0.18
6. Годовая величина прибыли до налогообложения и выплаты процентов (П), тыс.руб.	135722	135722	135722	135722	135722	135722	135722
7. Годовая величина чистой прибыли (ЧП), тыс. руб.							
8. Ставка налога и прочих отчислений с прибыли предприятия (Н), в долях единицы	0.24	0.24	0.24	0.24	0.24	0.24	0.24

Аналитические показатели							
9. Рентабельность собственного капитала ( $R_{СК}$ ), в долях единицы							-
10. Уровень финансового риска, в долях единицы	0						
11. Показатель соотношения рентабельности и риска ( $RR$ ), в долях единицы	-						-
12. Скорость возврата вложенного капитала (срок окупаемости, $C_o$ ), лет							

#### Контрольные вопросы:

1. Что входит в состав собственного и заемного капитала?
2. Из каких статей состоит III раздела пассива баланса.

### Практическая работа № 8

#### Оценка деловой активности

#### Теоретические аспекты

Оценка деловой активности, прежде всего, заключается в исследовании уровней и динамики показателей оборачиваемости, т. к. деловая активность проявляется, прежде всего, в скорости оборота средств:

- от скорости оборота зависит объем продаж за период;
- с размерами оборота, а, значит, и с оборачиваемостью, связана относительная величина условно-постоянных расходов: чем выше оборачиваемость, тем меньше приходится таких расходов на каждый оборот;
- ускорение оборота активов на той или иной стадии их превращения влечет за собой ускорение оборота и на других стадиях.

Оборачиваемость оценивается путем сопоставления показателей средних остатков оборотных активов и их оборотов за период.

Среднюю стоимость активов (или среднюю сумму обязательств) за отчетный период (год) желательно рассчитывать как среднюю хронологическую по данным за каждый месяц; при отсутствии такой возможности берутся поквартальные данные, и лишь в крайнем случае применяют упрощенный прием: берут к расчету среднюю между балансовыми остатками на начало и конец отчетного периода (года):

$$C_{св} = (O_n + O_k) / 2$$

где:

**С<sub>св</sub>** – средняя величина активов

**O<sub>н</sub>, O<sub>к</sub>** – остаток активов на начало и конец периода.

1. **Оборачиваемость активов.** Показывает, сколько раз за анализируемый период те или иные оборотные активы возвращаются в первоначальную стадию совершаемого ими кругооборота.

$$Koa = НД/Сва$$

где:

**Koa** – коэффициент оборачиваемости активов

**НД** – нетто-доходы от продаж

**Сва** – средняя величина активов.

Рост этого коэффициента означает ускорение оборачиваемости активов (или просто инфляционный рост). Снижение показателя оборачиваемости чаще всего свидетельствует об относительном увеличении анализируемой группы активов или о снижении спроса на продукцию.

2. **Оборачиваемость дебиторской задолженности.** Показывает число оборотов за период, т. е. сколько раз в течение периода объемы поступлений от реализации могут вместить в себе средний остаток дебиторской задолженности:

$$Одз = НД/Сдз$$

где:

**Одз** – оборачиваемость дебиторской задолженности

**НД** – нетто-доходы от продаж

**Сдз** – средняя дебиторская задолженность.

3. **Срок погашения дебиторской задолженности покупателей (заказчиков).** Позволяет судить об эффективности кредитного контроля со стороны предприятия, отгружающего товары или продукцию, выполняющего работы или оказывающего услуги. Другое название показателя – срок кредита покупателям.

$$Скп = Сдз \times n/НД$$

где:

**Скп** – срок кредита покупателям

**Сдз** – средняя дебиторская задолженность

**n** – число дней анализируемого периода

**НД** – нетто-доходы от продаж.

Таким образом определяется, сколько в среднем дней требуется предприятию от момента отгрузки (передачи) покупателям продукции (товаров, работ, услуг) до поступления денег на счет или в кассу предприятия. Этот показатель является базовым показателем для определения продолжительности операционного цикла.

4. **Оборачиваемость кредиторской задолженности.** Показывает, сколько раз в течение периода объемы закупок могут вместить в себе средний остаток кредиторской задолженности:

$$Окз = Зм/Скз$$

где:

**Окз** – оборачиваемость кредиторской задолженности

**Зм** – материальная составляющая затрат на производство продукции (включая реализованную в течение периода и находящуюся в стадии НЗП)

**Скз** – средняя кредиторская задолженность за поставки.

5. **Срок погашения текущих обязательств за поставки.** Показывает среднее количество дней, необходимых предприятию для расчетов с поставщиками и другими субъектами, которые обслуживают текущую деятельность предприятия в части материальных приобретений:

$$Спто = Скз \times n/Зм$$

где:

**Спто** – срок погашения текущих обязательств за поставки

**Скз** – средняя кредиторская задолженность за поставки

**n** – количество дней анализируемого периода

**Зм** – материальная составляющая затрат на производство продукции (включая реализованную в течение периода и находящуюся в стадии НЗП).

Оба показателя оборачиваемости кредиторской задолженности находятся в тесной взаимосвязи с оборачиваемостью дебиторской задолженности. Так, в случае если показатель продолжительности кредиторской задолженности хотя бы на несколько дней превышает аналогичный показатель дебиторской задолженности, то это означает, что предприятие умеет удерживать предоставленный ему товарный кредит дольше, чем оно позволяет это делать своим должникам.

6. **Производительность труда.** Определяется на базе данных о добавленной стоимости. Добавленная стоимость состоит из: расходов на рабочую силу (зарплата + сборы на социальное страхование), амортизации и прибыли до налогообложения. Показатель производительности труда отражает долю созданной предприятием стоимости, которая приходится на каждого работника как участника ее создания:

$$Пт = ДС/Ссч$$

$$Пт = ДС/Ссч$$

где:

**Пт** – производительность труда

**ДС** – добавленная стоимость, созданная или реализованная за период

**Ссч** – среднесписочная численность работающих.

Производительность труда можно рассчитать как в целом по предприятию, так и по каждому производственному подразделению, если есть возможность определить долю общей прибыли, приходящуюся на конкретное подразделение.

7. **Коэффициент продуктивности.** Отражает долю созданной стоимости, приходящуюся на каждый рубль расходов на рабочую силу:

$$Кпр = ДС/Ррс$$

где:

**Кпр** – коэффициент продуктивности

**ДС** – добавленная стоимость

**Ррс** – расходы на рабочую силу.

Этот показатель имеет большое значение при определении размера фонда заработной платы, которую предприятие может выплачивать своим наемным работникам.

Обратный коэффициент показывает долю расходов на оплату труда и социальное страхование работников в созданной предприятием стоимости.

8. **Коэффициент устойчивости экономического роста.** Отражает возможности предприятия по расширению своей деятельности за счет реинвестирования заработанных средств. Показывает, какими в среднем темпами может развиваться экономический потенциал предприятия, не меняя сложившееся на данный момент соотношение между различными источниками финансирования, рентабельностью, дивидендной политикой и т. д.

$$Куэр = (Пч - Д)/Ск$$

где:

**Куэр** – коэффициент устойчивости экономического роста

**Пч** – чистая прибыль

**Д** – дивиденды

**Ск** – собственный капитал (средняя величина).

**Продолжительность операционного цикла.** Показывает среднее число дней, начиная от момента вложения денежных средств в операционную деятельность до момента возврата их в виде выручки на расчетный счет.

$$Поц = Поз + Под$$

где:

**Поц** – продолжительность одного операционного цикла

**Поз** – продолжительность оборота запасов

**Под** – продолжительность оборота дебиторской задолженности.

При этом продолжительность оборота запасов определяется аналогично тому, как определяется продолжительность оборота (срок погашения) дебиторской задолженности (см. п.3):

$$\text{Поз} = \text{Свз} \times \text{п} / \text{НД}$$

где:

**Поз** – продолжительность оборота запасов

**Свз** – средняя величина запасов

**п** – число дней анализируемого периода

**НД** – нетто-доходы от продаж.

Продолжительность оборота запасов можно определить иначе:

$$\text{Поз} = \text{п} / \text{Коз}$$

где:

**Поз** – продолжительность одного оборота запасов

**п** – число дней анализируемого периода

**Коз** – коэффициент оборачиваемости запасов.<sup>3</sup>

Есть еще один способ определения продолжительности оборота запасов:

$$\text{Поз} = \text{Свз} / \text{НДд}$$

где:

**Поз** – продолжительность одного оборота запасов

**Свз** – средняя величина запасов

**НДд** – нетто-доход за день (однодневный оборот реализации).

При этом однодневный оборот реализации (НДд) определяется как частное от деления нетто-доходов на количество дней анализируемого периода.

### Методические рекомендации по выполнению заданий

Изучить теоретические аспекты темы. Ознакомиться с показателями оборачиваемости (деловой активности) в таблице 13 и методикой их расчета. Произвести расчет показателей, результаты отобразить в предложенной таблице.

**Задание 1.** На основании расчетов, приведенных в таблице 13, проведите анализ деловой активности хозяйствующего субъекта. Данные оформите в виде аналитической в таблице 14. Сделайте соответствующие выводы.

Таблица 13 – Показатели оборачиваемости (деловой активности)

Показатель	Экономическое содержание	Расчёт показателя
1) оборачиваемость активов	измеряет оборачиваемость средств, вложенных в активы, и показывает, эффективно ли используются активы для получения дохода или прибыли	выручка от реализации / средняя за период стоимость активов
2) оборачиваемость запасов	какова скорость реализации запасов	себестоимость реализованной продукции / средняя за период стоимость запасов
3) оборачиваемость дебиторской задолженности	сколько раз в год взыскивается дебиторская задолженность	выручка от реализации / средняя за период сумма дебиторской задолженности
4) время обращения дебиторской задолженности	представляет собой средний период, необходимый для взыскания дебиторской задолженности	количество дней в году / оборачиваемость дебиторской задолженности

5) средний возраст запасов	показывает, как долго содержались запасы, т.е. как долго деньги были связаны в запасах	количество дней в году / оборачиваемость запасов
6) операционный цикл	какое количество дней необходимо для превращения запасов и дебиторской задолженности в денежные средства	время обращения дебиторской задолженности плюс средний возраст запасов
7) оборачиваемость готовой продукции	показывает, как долго деньги связаны в готовой продукции	выручка от реализации / средняя за период стоимость готовой продукции
8) оборачиваемость оборотного капитала	показывает, сколько выручки приносит рубль оборотных активов	выручка от реализации / средняя за период стоимость оборотных активов
9) оборачиваемость собственного капитала	показывает скорость оборота собственного капитала и его активов	выручка от реализации / средняя за период стоимость собственного капитала
10) оборачиваемость общей задолженности	показывает, сколько требуется оборотов для оплаты всей задолженности	выручка от реализации / средняя за период величина привлечённого заёмного капитала
11) оборачиваемость привлечённого финансового капитала	показывает, сколько требуется оборотов для оплаты задолженности по кредитам	выручка от реализации / средняя за период величина задолженности по кредитам

Таблица 14 – Оценка деловой активности хозяйствующего субъекта

Показатели	31.12.20__	31.12.20__	Отклонение (+/-)
Оборачиваемость активов			
Оборачиваемость запасов			
Оборачиваемость дебиторской задолженности			
Время обращения дебиторской задолженности			
Средний возраст запасов			
Операционный цикл			
Оборачиваемость готовой продукции			
Оборачиваемость оборотного капитала			
Оборачиваемость собственного капитала			
Оборачиваемость общей задолженности			
Оборачиваемость привлечённого финансового капитала			

**Контрольные вопросы:**

1. В чем заключается оценка деловой активности?
2. Перечислите показатели, характеризующие деловую активность предприятия.

## Практическая работа № 9

### Расчет влияния факторов на уровень рентабельности

#### Теоретические аспекты

Показатели рентабельности более полно, чем прибыль, характеризуют окончательные результаты хозяйствования, потому что их величина показывает соотношение эффекта с наличными или использованными ресурсами. Их применяют для оценки деятельности предприятия и как инструмент инвестиционной политики и ценообразования.

Показатели рентабельности можно объединить в несколько групп:

- 1) показатели, характеризующие рентабельность (окупаемость) издержек производства и инвестиционных проектов;
- 2) показатели, характеризующие рентабельность продаж;
- 3) показатели, характеризующие доходность капитала и его частей.

Все эти показатели могут рассчитываться на основе балансовой прибыли, прибыли от реализации продукции и чистой прибыли.

Анализируя уровень рентабельности легко определить, какой вид деятельности обеспечивает наибольший доход, и, напротив, что провоцирует убытки. В современном мире такое определение крайне важно, ведь именно от концентрации и специализации производства зависит финансовая устойчивость юридического лица.

Самым качественным и обобщающим показателем эффективности предприятия считается рентабельность производства. Этот показатель соизмеряет размеры основных и оборотных средств с величиной прибыли, полученной с их помощью. Эти средства и называются ее ценой, чем ниже такая цена, тем больший эффект от функционирования предприятия. Просчитать уровень рентабельности производства можно с помощью несложной формулы – разделить прибыль Пч на общую всех сумму затрат ОС и ОФ.

$$Урп = Пч / (ОС + ОФ)$$

Где Пч – сумма прибыли, ОС – сумма оборотных средств, а ОФ – сумма основных фондов.

Из этой формулы становится понятным, что является фактором ее роста. Высокая прибыль подкрепляется низкой стоимостью основных средств и оборотных фондов, и эффективностью их работы. В результате на максимальном уровне рентабельность производства, а, соответственно, и экономическая эффективность предприятия.

Уровень рентабельности - один из лучших механизмов определения финансовой, инвестиционной и операционной эффективности производства. Он помогает выяснить прибыль организации с каждого вложенного в активы рубля. В ходе его проведения, легко узнать ответы на все вопросы об основной деятельности фирмы, будь это производство, или реализация товаров, или же услуг и работ. В современном мире без выяснения этого важнейшего коэффициента невозможно выявить реальное финансовое состояние любого предприятия и эффективность использования его основных частей производства. Поэтому нужно знать, как определять все экономические показатели для того, чтобы составить верное мнение о его работе.

#### Методические рекомендации по выполнению заданий

При выполнении задания следует воспользоваться данными формы № 2 «Отчет о финансовых результатах», заполнить таблицу и рассчитать рентабельность реализованной продукции по методике, предложенной в таблице 15. Далее рассчитать абсолютное отклонение показателей отчетного и базисного года.

**Задание 1.** Проанализируйте динамику рентабельности реализованной продукции. Данные оформите в виде аналитической таблицы 15. Проанализируйте влияние факторов



на рентабельность реализованной продукции способом цепных подстановок. Сделайте соответствующие выводы.

Таблица 15 - Анализ рентабельности реализованной продукции

Показатели	31.12.20__	31.12.20__	Отклонение (+/-)
1. Полная себестоимость реализованной продукции, тыс.руб.			
2. Прибыль от продажи продукции, тыс.руб.			
3. Рентабельность реализованной продукции, (п.2 : п.1 · 100%), %			

**Задание 2.** Проанализируйте динамику рентабельности активов предприятия. Данные оформите в виде аналитической таблицы 16. Сделайте соответствующие выводы.

Таблица 16 - Анализ рентабельности активов

Показатели	31.12.20__	31.12.20__	Отклонение (+/-)
1. Балансовая прибыль, тыс. руб.			
2. Среднегодовая стоимость имущества, тыс.руб.			
3. Рентабельность активов (п.1:п.2· 100%), %			

**Контрольные вопросы:**

1. Какие формы отчетности используются при анализе уровня рентабельности?
2. Какие факторы влияют на уровень рентабельности предприятия?

**Практическая работа № 10**

Оценка баланса на предмет его ликвидности

**Теоретические аспекты**

Ликвидность- это способность активов предприятия быстро трансформироваться в денежную форму без потери своей балансовой стоимости.

Цель анализа баланса на ликвидность заключается в оценке способности предприятия без какого-либо нарушения нормального хозяйственного цикла осуществлять срочные платежи за счет соответствующих им по срочности поступлений от реализованных ценностей. Для этого сопоставляют средства по активу баланса, сгруппированные по срокам возможно быстрого их превращения в деньги, с обязательствами по платежам (пассив баланса), сгруппированным по степени срочности предстоящей их оплаты.

В зависимости от степени ликвидности, т.е, скорости превращения в денежную форму, можно выделить следующие группы активов:

A<sub>1</sub> - наиболее ликвидные активы (денежные средства и денежные эквиваленты );

A<sub>2</sub> - быстрореализуемые активы (краткосрочные финансовые вложения за исключением денежных эквивалентов, дебиторская задолженность со сроком погашения в течение 12 месяцев и прочие оборотные активы);

А<sub>3</sub> - медленно реализуемые активы (запасы, НДС по приобретенным ценностям и дебиторская задолженность со сроком погашения более 12 месяцев после отчетной даты);

А<sub>4</sub> - труднореализуемые активы (все внеоборотные активы). Пассивы баланса тоже группируются в четыре группы по степени срочности оплаты соответствующих обязательств:

П<sub>1</sub> - наиболее срочные обязательства (кредиторская задолженность, включая задолженность учредителям по выплате дивидендов);

П<sub>2</sub> - краткосрочные пассивы (краткосрочные оценочные обязательства, краткосрочные кредиты и займы, отложенные налоговые обязательства);

П<sub>3</sub> - долгосрочные пассивы (долгосрочные обязательства, кроме отложенных налоговых обязательств, которые вошли в группу П<sub>2</sub>);

П<sub>4</sub> - постоянные пассивы (капитал и резервы, доходы будущих периодов).

Для оценки ликвидности баланса следует попарно сопоставить итоги выделенных групп активов и пассивов. Баланс считается абсолютно ликвидным, если имеют место следующие соотношения:

$$\begin{aligned} A_1 &\geq P_1; \\ A_2 &\geq P_2; \\ A_3 &\geq P_3; \\ A_4 &\leq P_4. \end{aligned}$$

Изучение соотношений этих групп активов и пассивов в динамике позволяет установить тенденции изменения в структуре баланса и его ликвидности. При этом следует учитывать риск недостаточной ликвидности, когда недостаёт высоколиквидных средств для погашения обязательств, и риск излишней ликвидности, когда из-за избытка высоколиквидных активов, которые, как правило, являются низкодоходными, происходит потеря прибыли.

### Методические рекомендации по выполнению заданий

На основании данных годовой бухгалтерской (финансовой) отчетности сгруппировать активы и пассивы в группы (см. теоретические аспекты темы) и проанализировать предприятие по степени его ликвидности.

**Задание 1.** На основании данных бухгалтерского баланса, дайте оценку баланса на предмет его ликвидности. Данные оформите в таблице 17. Сделайте соответствующие выводы.

Таблица 17 – Оценка баланса на предмет его ликвидности

Актив		Знак		Пассив			Платёжный излишек (+) или недостаток (-)		% покрытия обязательств		
Группа	На начало периода, тыс. руб.	На конец периода, тыс. руб.	На начало периода	На конец периода	Группа	На начало периода, тыс. руб.	На конец периода, тыс. руб.	На начало периода, тыс. руб.	На конец периода, тыс. руб.	На начало периода, тыс. руб.	На конец периода, тыс. руб.
A1					П1						
A2					П2						
A3					П3						
A4					П4						

### **Контрольные вопросы:**

1. Какие средства относятся к наиболее ликвидным активам?
2. Какие средства относятся к труднореализуемым активам?
3. При каком соотношении групп активов и пассивов баланс считается абсолютно ликвидным?

## **Практическая работа № 11**

### Оценка финансовой устойчивости хозяйствующего субъекта

#### **Теоретические аспекты**

Финансовое состояние предприятия характеризуется системой показателей, отражающих состояние капитала в процессе его кругооборота и способность субъекта хозяйствования финансировать свою деятельность на фиксированный момент времени.

Финансовое состояние может быть устойчивым, неустойчивым и кризисным.

Платежеспособность предприятия – внешнее проявление финансового состояния.

Финансовая устойчивость – внутренняя сторона, отражающая сбалансированность денежных и товарных потоков, доходов и расходов, средств и источников их формирования.

Главная цель финансовой деятельности предприятия – наращивание собственного капитала и обеспечение устойчивого положения на рынке. Для этого предприятие должно поддерживать свою платежеспособность и рентабельность, а также оптимальную структуру актива и пассива баланса.

Финансовая устойчивость отражает стабильно образующееся превышение доходов над расходами и показывает такое соотношение финансовых средств, при которых хозяйствующий субъект обеспечивает бесперебойный процесс производства и реализации, распределение затрат на расширение и обновление производства путем эффективного использования финансовых средств и свободно маневрирует денежными средствами.

Финансовая устойчивость хозяйствующего субъекта зависит от уровня, динамики и колебаний платежеспособного спроса на производимую им продукцию, оказываемые услуги, потому что именно платежеспособный спрос определяет постоянство получаемой прибыли. А платежеспособный спрос находится в зависимости от общего состояния экономики, рассматривая уровень дохода потребителей, как физических, так и юридических лиц, и цены на производимую хозяйствующим субъектом продукцию. Так же финансовая устойчивость зависит от того, в какой стадии экономического цикла находится экономика страны. Во время кризиса наблюдается значительный спад темпов реализации по сравнению с темпами производства продукции, сокращаются инвестиционные поступления в товарные запасы, что способствует еще большему сокращению сбыта. Так же сокращаются доходы хозяйствующих субъектов, а так же и масштабы прибыли. Все эти последствия ведут к уменьшению ликвидности хозяйствующих субъектов и их платежеспособности. Тем самым увеличивается количество предприятий-банкротов. Финансовая устойчивость подвергается влиянию налоговой и кредитной политики, степени развития финансового рынка, внешнеэкономических связей.

Принимая к сведению все вышеперечисленные факторы, следует сделать вывод, что для предприятия важно не только провести анализ финансовой устойчивости, но и умело проанализировать все факторы, которые оказывают влияние на финансовую устойчивость хозяйствующего субъекта.

Собственный оборотный капитал характеризует величину собственных и приравненных к ним средств, которые могут быть направлены на формирование текущих (оборотных) активов.

Полный оборотный капитал характеризует общую величину источников для формирования текущих (оборотных) активов.

Коэффициент капитализации отражает соотношение собственных и заемных средств в 1 руб. активов.

Коэффициент финансовой независимости характеризует долю собственного капитала в общей сумме источников финансирования.

Коэффициент финансовой независимости (в части формирования запасов и затрат) показывает, какая часть запасов и затрат формируется за счет собственных оборотных средств.

Коэффициент финансирования показывает, какая часть деятельности организации финансируется за счет оборотных средств.

Коэффициент финансовой устойчивости отражает удельный вес источников финансирования, которые могут быть использованы долгое время в общей сумме источников финансирования. Его нормальное значение 0,8-0,9; тревожное – менее 0,75.

### Методические рекомендации по выполнению заданий

При решении задания следует вначале, изучить теоретические аспекты темы, провести расчет показателей финансовой устойчивости, согласно методике, представленной в таблице 18. Полученные результаты сопоставить с нормативными, и на основании анализа коэффициентов, оценить финансовое состояние предприятия.

**Задание 1.** На основании данных бухгалтерского баланса, проведите анализ финансовой устойчивости хозяйствующего субъекта. Данные оформите в виде аналитической таблицы 18. Сделайте соответствующие выводы.

Таблица 18 – Оценка финансовой устойчивости хозяйствующего субъекта

Показатели	Методика расчёта	Нормативы отечественных стандартов	31.12.20__	31.12.20__
Собственный оборотный капитал	$СОК = (ПЗ + П4) - А4$	-		
Полный оборотный капитал	$ПОК = П1 + П2 + ПЗ + П4 - А4$	-		
Излишек (+), недостаток (-) собственного оборотного капитала для формирования запасов и затрат	$\Delta_{СОК} = СОК - ЗЗ$	-		
Излишек (+), недостаток (-) полного оборотного капитала для формирования запасов и затрат	$\Delta_{ПОК} = ПОК - ЗЗ$	-		
Коэффициент капитализации	$K_1 = П1 + П2 + ПЗ / П4$	$\leq 1$		
Коэффициент финансовой независимости	$K_2 = П4 / П1 + П2 + ПЗ + П4$	$\geq 0,7$		
Коэффициент	$K_3 = П4 - А4 / ЗЗ$	$\geq 0,5$		

финансовой независимости в части формирования запасов и затрат				
Коэффициент финансирования	$K_4 = П4 / П1+П2+П3$	$\geq 1$		
Коэффициент финансовой устойчивости	$K_5 = П3+П4 / П1+П2+П3+П4$	0,8-0,9, тревожное <0,75		
Коэффициент автономии	$K1 = П4 / П1+П2+П3+П4$	$> 0,7$		
Коэффициент маневренности	$K2 = П4-А4-П3 / А1+А2+А3$	0,2-0,5		
Коэффициент обеспеченности запасов собственными источниками финансирования	$K3 = А1+А2+А3-П1-П2-П3/33$	0,1		

### Контрольные вопросы:

1. Какие факторы влияют на финансовую устойчивость организации?
2. Какие коэффициенты используются при оценке финансовой устойчивости хозяйствующего субъекта?

## Практическая работа № 12

Оценка платёжеспособности хозяйствующего субъекта

### Теоретические аспекты

Платежеспособность предприятия – возможность наличными денежными ресурсами своевременно погашать свои платежные обязательства. Анализ платежеспособности необходим и для предприятия (оценка и прогноз финансовой деятельности) и для внешних инвесторов (банков), которые прежде чем выдать кредит, должны удостовериться в кредитоспособности заемщика. Это касается и тех предприятий, которые хотят вступить в экономические отношения друг с другом.

Оценка платежеспособности осуществляется на основе характеристики ликвидности текущих активов, которая определяется временем, необходимым для превращения их в денежные средства. Чем меньше требуется времени для инкассирования данного актива, тем выше его ликвидность.

Анализ и оценка платежеспособности организации имеет особое значение в системе управления, так как его результаты выступают основой для применения отдельных управленческих решений, которые направлены на максимизацию прибыли организации.

Для того чтобы оценить платежеспособность, важно проанализировать, какие средства и каким образом могут быть мобилизованы для предстоящих расчетов. По общему правилу организация платежеспособна, когда ее активы превышают внешние обязательства.

Одним из показателей, характеризующих финансовое состояние предприятия, является его платежеспособность, т.е. возможность наличными денежными ресурсами своевременно погасить свои платежные обязательства. Анализ платежеспособности необходим не только для предприятия с целью оценки и

прогнозирования финансовой деятельности, но и для внешних инвесторов (банков). Прежде чем выдавать кредит, банк должен удостовериться в кредитоспособности заёмщика. То же должны сделать и предприятия, которые хотят вступить в экономические отношения друг с другом. Особенно важно знать о финансовых возможностях партнера, если возникает вопрос о предоставлении ему коммерческого кредита или отсрочки платежа.

Коэффициент абсолютной ликвидности показывает, какую часть текущих обязательств организация может погасить в ближайшее время за счет денежных средств.

Коэффициент промежуточной ликвидности показывает, какую часть текущих обязательств организация может погасить не только за счет денежных средств, но и за счет ожидаемых поступлений за отгруженную продукцию, выполненные работы или оказанные услуги.

Коэффициент текущей ликвидности показывает, какую часть текущих обязательств организация может погасить с привлечением всех оборотных активов.

Собственный оборотный капитал определяет величину собственных и приравненных к ним средств, которые могут быть направлены на формирование текущих (оборотных) активов.

Коэффициент маневренности собственного оборотного капитала показывает какая часть собственного оборотного капитала «обездвижена» в товарно-материальных запасах, производственных затратах и прочих активах продолжительного срока ликвидности. Уменьшение данного коэффициента в динамике за период, больший среднего производственного цикла – положительный факт.

Коэффициент обеспеченности собственным оборотным капиталом характеризует степень участия собственного оборотного капитала в формировании оборотных активов.

### Методические рекомендации по выполнению заданий

Вначале, изучить теоретические аспекты темы, далее провести расчет показателей платежеспособности, согласно методике, представленной в таблице 19. Полученные результаты сопоставить с нормативными, и на основании анализа коэффициентов, оценить платежеспособность предприятия.

**Задание 1.** На основании данных бухгалтерского баланса, проведите анализ платёжеспособности хозяйствующего субъекта. Данные оформите в виде аналитической таблицы 19. Сделайте соответствующие выводы.

Таблица 19– Оценка платёжеспособности хозяйствующего субъекта

Показатели	Методика расчёта	Нормативы отечественных стандартов	31.12.20__	31.12.20__
Коэффициент текущей (общей) ликвидности	$K_1 = \frac{ТА}{П1+П2}$	>2		
Коэффициент промежуточной ликвидности	$K_2 = \frac{A1+A2}{П1+П2}$	0,5 - 0,7		
Коэффициент абсолютной ликвидности	$K_3 = \frac{A1}{П1+П2}$	0,2 - 0,3		
Собственный оборотный капитал	$СОК = ТА - ТП$	-		
Коэффициент	$K_4 = \frac{A3}{СОК}$	-		

маневренности собственного оборотного капитала				
Коэффициент обеспеченности собственным оборотным капиталом	$K_5 = \text{СОК} / \text{ТА}$	>0,1		
Текущая ликвидность	$\text{ТЛ} = (\text{А1} + \text{А2}) - (\text{П1} + \text{П2})$	-		
Перспективная ликвидность	$\text{ПЛ} = \text{А3} - \text{П3}$	-		

**Контрольные вопросы:**

1. Важность оценки платежеспособности.
2. Какие используются основные коэффициенты при оценке платёжеспособности хозяйствующего субъекта?

## Списокиспользуемых источников

### Нормативно-правовые акты:

1. Гражданский кодекс Российской Федерации (часть первая) от 30.11.1994 № 51-ФЗ (ред. от 03.08.2018 № 339-ФЗ).
2. Гражданский кодекс Российской Федерации (часть вторая) от 26.01.1996 № 14-ФЗ (ред. от 29.07.2018 N 225-ФЗ).
3. Гражданский кодекс Российской Федерации (часть третья) от 26.11.2001 № 146-ФЗ (ред. от 03.08.2018 N 292-ФЗ).
4. Гражданский кодекс Российской Федерации (часть четвертая) от 18.12.2006 N 230-ФЗ (ред. 27.12.2018 N 549-ФЗ).
5. Налоговый кодекс Российской Федерации (часть первая) от 31.07.1998 N 146-ФЗ ред. от 29.05.2019 № 111-ФЗ).
6. Налоговый кодекс Российской Федерации (часть вторая) от 05.08.2000 117-ФЗ (ред. от 17.06.2019 № 147-ФЗ).
7. Федеральный закон от 26.10.2002 N 127-ФЗ «О несостоятельности (банкротстве)» (ред. 27.06.2019 N 151-ФЗ).
8. Федеральный закон от 27.07.2010 N 208-ФЗ «О консолидированной финансовой отчетности» (ред. 27.12.2018 N 567-ФЗ).
9. Федеральный закон от 06.12.2011 N 402-ФЗ «О бухгалтерском учете» (ред. 28.11.2018 № 444-ФЗ).
10. Положение по бухгалтерскому учету «Учетная политика организации» (ПБУ 1/2008), утв. приказом Минфина России от 06.10.2008 N 106н (ред. 28.04.2017 № 69).
11. Положение по бухгалтерскому учету «Бухгалтерская отчетность организации» (ПБУ 4/99), утв. приказом Минфина РФ от 06.07.1999 N 43н (ред. от 08.11.2010 №142н с изм. от 29.01.2018).
12. Положение по бухгалтерскому учету «Доходы организации» (ПБУ 9/99), утв. Приказом Минфина России от 06.05.1999 N 32н (ред. 06.04.2015 N 57н).
13. Положение по бухгалтерскому учету «Расходы организации» (ПБУ 10/99), утв. приказом Минфина России от 06.05.1999 N 33н (ред. 06.04.2015 N 57н).
14. Положение по бухгалтерскому учету «Исправление ошибок в бухгалтерском учете и отчетности» (ПБУ 22/2010), утв. приказом Минфина России от 28.06.2010 N 63н (ред. 06.04.2015 N 57н);
15. Положение по бухгалтерскому учету «Отчет о движении денежных средств» (ПБУ 23/2011), утв. приказом Минфина РФ от 02.02.2011 N 11н.
16. Приказ Минфина России от 29.07.1998 N 34н «Об утверждении Положения по ведению бухгалтерского учета и бухгалтерской отчетности в Российской Федерации» (ред. 11.04.2018 N 74н);
17. Приказ Минфина РФ от 31.10.2000 N 94н «Об утверждении плана счетов бухгалтерского учета финансово-хозяйственной деятельности организаций и инструкции по его применению» (ред. 08.11.2010 N 142н).
18. Приказ Минфина России от 02.07.2010 N 66н «О формах бухгалтерской отчетности организаций» (ред. 19.04.2019 N 61н).



## **Основная литература:**

### **Основная литература МДК 04.02**

**1.Комкова, С.В.** Основы анализа бухгалтерской отчетности [Электронный ресурс] уч. пособие для студентов СПО/ Комкова С.В., Бабаева Е.Ю. Рязань: РГАТУ, 2020 г. ЭБ РГАТУ. – URL: <http://bibl.rgatu.ru/web/Default.asp>

## **Дополнительная литература:**

**1. Дмитриева, И. М.** Бухгалтерский учет и анализ : учебник для среднего профессионального образования / И. М. Дмитриева, И. В. Захаров, О. Н. Калачева ; под редакцией И. М. Дмитриевой. — Москва : Издательство Юрайт, 2020. — 423 с. — (Профессиональное образование). — ISBN 978-5-534-02594-1. — Текст : электронный // ЭБС Юрайт [сайт]. — URL: <https://urait.ru/bcode/450941>– ЭБС «Юрайт»

## **Учебно-методические издания:**

Методические рекомендации по организации самостоятельной работы при изучении ПМ 04 [Электронный ресурс]/ Комкова С.В. - Рязань: РГАТУ, 2020- ЭБ РГАТУ. – URL: <http://bibl.rgatu.ru/web/Default.asp>

## **Периодические издания:**

Бухучет в сельском хозяйстве : науч.-практич. журн. / учредитель : Издательский дом «Панорама». — 2003, май - . - Москва : ИД «Панорама» изд-во «Афина», 2020 - . - Ежемес. - ISSN: 2075-0250. — Текст : непосредственный.

## **Интернет - ресурсы:**

1. Единое окно доступа к образовательным ресурсам – Режим доступа: <http://window.edu.ru>
2. Справочная правовая система Гарант - Режим доступа: <http://www.garant.ru/>
3. Справочная правовая система КонсультантПлюс - Режим доступа: <http://www.consultant.ru/>

Таблица - Анализ динамики и структуры активов баланса

Показатели	Сумма, тыс. руб.			Абсолютное отклонение, тыс. руб.		Доля актива, %		Отклонение доли, %	Темп прироста, %	
	20__ г.	20__ г.	20__ г.			20__ г.	20__ г.	20__ г.		
1	2	3	4	5	6	7	8	9	10	11
Актив										
I.ВА										
нма										
ос										
.....										
Итого по разделу I										
II.ОА										
Запасы										
....										
Итого по разделу II										
Стоимость имущества										
Собственные оборотные средства										
Рабочий капитал										

Таблица - Анализ динамики и структуры пассивов баланса

Показатели	Сумма, тыс. руб.			Абсолютное отклонение, тыс. руб.		Доля актива, %		Отклонение доли, %	Темп прироста, %	
	20__г.	20__г.	20__г.			20__г.	20__г.			
1	2	3	4	5	6	7	8	9	10	11
Пассив										
III. КАПИТАЛ И РЕЗЕРВЫ										
Уставный капитал (складочный капитал, уставный фонд, вклады товарищей)										
Собственные акции, выкупленные у акционеров										
.....										
Итого по разделу III										
IV. ДОЛГОСРОЧНЫЕ ОБЯЗАТЕЛЬСТВА										
Заемные средства										
...										
Итого по разделу IV										
V. КРАТКОСРОЧНЫЕ ОБЯЗАТЕЛЬСТВА										
Заемные средства										
Итого по разделу V										
Итого источников имущества										
Заемный капитал, всего										



МИНИСТЕРСТВО СЕЛЬСКОГО ХОЗЯЙСТВА РОССИЙСКОЙ ФЕДЕРАЦИИ  
ФЕДЕРАЛЬНОЕ ГОСУДАРСТВЕННОЕ БЮДЖЕТНОЕ ОБРАЗОВАТЕЛЬНОЕ  
УЧРЕЖДЕНИЕ ВЫСШЕГО ОБРАЗОВАНИЯ  
«РЯЗАНСКИЙ ГОСУДАРСТВЕННЫЙ АГРОТЕХНОЛОГИЧЕСКИЙ  
УНИВЕРСИТЕТ ИМЕНИ П.А. КОСТЫЧЕВА»

Факультет дополнительного профессионального  
и среднего профессионального образования

**МЕТОДИЧЕСКИЕ УКАЗАНИЯ**

**по выполнению практических занятий**

**ПМ.05 ВЫПОЛНЕНИЕ РАБОТ ПО ОДНОЙ ИЛИ НЕСКОЛЬКИМ ПРОФЕССИЯМ  
РАБОЧИХ, ДОЛЖНОСТЯМ СЛУЖАЩИХ  
МДК.05.01 ВЫПОЛНЕНИЕ РАБОТ ПО ДОЛЖНОСТИ СЛУЖАЩИХ  
23369 КАССИР**

для студентов 3 курса ФДП и СПО, обучающихся

по специальности

38.02.01 ЭКОНОМИКА И БУХГАЛТЕРСКИЙ УЧЕТ (ПО ОТРАСЛЯМ)

(очная форма обучения)

Рязань, 2020

Методические указания к практическим занятиям для студентов составлены с учетом требований Федерального государственного образовательного стандарта (далее – ФГОС), утвержденного 28.07.2014 г. приказом Министерства образования и науки РФ за № 832 по специальности среднего профессионального образования (далее - СПО) 38.02.01 «Экономика и бухгалтерский учёт (по отраслям)».

Методические указания к практическим занятиям подготовлены:

Стишковой Е.В., преподавателем кафедры бухгалтерского учета, анализа и аудита для ведения занятий на ФДП и СПО,

Расходчиковой О.В., преподавателем кафедры бухгалтерского учета, анализа и аудита

Методические указания к практическим занятиям одобрены предметно-цикловой комиссией экономических дисциплин ФДП и СПО «30» июня 2020 г., протокол № 10.

Председатель предметно-цикловой  
комиссии экономических дисциплин



С. В. Комкова

**СОДЕРЖАНИЕ**

	Стр.
<b>СТРУКТУРА ПРАКТИЧЕСКИХ ЗАНЯТИЙ И ТРУДОЕМКОСТЬ</b>	4
Практическое занятие № 1 Организация учета денежных средств	5
Практическое занятие № 2 Учет денежных средств и ценными бумагами при оформлении кассовых документов	13
Практическое занятие № 3 Учет операций на расчетных счетах	22
Практическое занятие № 4 Учет операций с иностранной валютой	29
Практическое занятие № 5 Учет операций на специальных счетах в банках	34
Практическое занятие № 6 Учет переводов в пути и инкассация	39
<b>СПИСОК РЕКОМЕНДУЕМЫХ ИСТОЧНИКОВ</b>	48

### СТРУКТУРА ПРАКТИЧЕСКИХ ЗАНЯТИЙ И ТРУДОЕМКОСТЬ

Номер и название раздела дисциплины	Наименование практических/лабораторных работ	Трудоемкость (час.)	Компетенции ОК, ПК
1	2	3	4
Общие положения организации и учета денежных средств	Организация учета денежных средств	10	ПК 5.1., ОК-1, ОК-4 ОК-6
Операции с денежными средствами и ценными бумагами при оформлении кассовых документов	Учет денежных средств и ценными бумагами при оформлении кассовых документов	14	ПК 5.1., К5.2., ОК-1, ОК-4, ОК-6
Учет денежных средств на расчетных счетах	Учет операций на расчетных счетах	6	ПК 5.1., ОК-1, ОК-4, ОК-6
Проведение кассовых операций с наличной иностранной валютой	Учет операций с иностранной валютой	4	ПК 5.1., ПК 5.2., ОК-1, ОК-4, ОК-6
Учет расчетов на специальных счетах в банках	Учет операций на специальных счетах в банках	4	ПК 5.2., ПК 5.3., ОК-1, ОК-4, ОК-6
Учет переводов в пути и инкассация денежных средств	Учет переводов в пути и инкассация	4	ПК 5.1, ОК-1., ОК-4, ОК-6
<b>ВСЕГО</b>		<b>42</b>	



**Практическое занятие №1**  
**Тема: Организация учета денежных средств**

---

**Цель работы:** Ознакомиться с общими положениями организации и учета денежных средств на предприятии; изучить должностные обязанности кассира; овладеть практическими навыками определения платежности и подлинности денежных купюр, их ветхости и сомнительности.

---

Для хранения денежных средств и осуществления расчетов наличными деньгами (выдачи заработной платы, денег на командировочные расходы и т.п.) предприятие должно иметь кассу.

Касса – это структурное подразделение предприятия, предназначенное для приема, хранения и выдачи наличных денежных средств. В кассе предприятия могут храниться не только наличные денежные средства, но и денежные документы, и бланки строгой отчетности. Наличные денежные средства на предприятии должны храниться в несгораемых шкафах, сейфах, а в отдельных случаях – в комбинированных, и обычных металлических шкафах, которые по окончании работы кассы закрываются ключом и опечатываются сургучной печатью кассира. Ключи от металлических шкафов и печати хранятся у кассиров, а учтенные дубликаты ключей в опечатанных кассирами пакетах, шкатулках и др. хранятся у руководителей предприятия, не реже одного раза в квартал комиссией проводится их проверка

Для ведения кассовых операций в штате предприятия предусмотрена должность кассира, который несет материальную ответственность за сохранность всех принимаемых им ценностей. После издания приказа о назначении кассира руководитель предприятия обязан ознакомить его с правилами ведения кассовых операций и заключить с ним договор о полной материальной ответственности.

Наличные деньги, полученные кассой, расходуются на выплату заработной платы и других платежей работникам, выдаются на хозяйственные и другие расходы или вносятся на счета в банках.

*Кассир* - должностное лицо, на которое возложена обязанность учета, приема, хранения и выдачи денег из кассы. Кассир дает письменное обязательство о материальной ответственности. В должностные обязанности кассира входит: осуществление операций по приему, учету, выдаче и хранению денежных средств и ценных бумаг с обязательным соблюдением правил, обеспечивающих их сохранность. Кассир оформляет документы и получает в соответствии с установленным порядком денежные средства и ценные бумаги в учреждениях банка для выплаты заработной платы, премий, оплаты командировочных и других расходов. Ведет на основе приходных и расходных документов кассовую книгу. Сверяет фактическое наличие денежных сумм и ценных бумаг с книжным остатком. Составляет кассовую отчетность.

*Кассир должен знать:*

нормативные правовые акты, положения, инструкции, другие руководящие материалы и документы по ведению кассовых операций; формы кассовых и банковских документов; правила приема, выдачи, учета и хранения денежных средств и ценных бумаг; порядок оформления приходных и расходных документов; лимиты остатков кассовой наличности, установленной для предприятия, правила обеспечения их сохранности; порядок ведения кассовой книги, составления кассовой отчетности; основы организации труда; правила эксплуатации вычислительной техники; основы законодательства о труде; правила внутреннего трудового распорядка; правила и нормы охраны труда

*Требования к квалификации кассира.*

на должность кассира назначаются лица с высшим образованием и стажем финансово-бухгалтерской работы не менее одного года или со средним специальным образованием и стажем финансово-бухгалтерской работы не менее трех лет.

Кассир работает в соответствии с Правилами внутреннего трудового распорядка отделения.

При оценке качества работы кассира и решении вопроса о соответствии его занимаемой должности учитывается, что кассир должен:

- в совершенстве владеть методикой проведения расчетно-денежных и банковских операций;

- знать действующее законодательство и нормативные акты по бухгалтерскому учету, отчетности, банковским операциям;

- систематически повышать свою квалификацию на курсах и семинарах по бухгалтерскому учету;

- не иметь негативных оценок своей деятельности как со стороны главного бухгалтера отделения, так и со стороны банковских органов

Подлежащие обмену банкноты обмениваются кредитными организациями вне зависимости от предъявленной к обмену суммы. При анализе возможности обмена выбирается любой сохранившийся фрагмент графического оформления, по цвету и характеру которого можно установить подлинность, соответствие способов изготовления и принадлежность банкноты к определенному году образца и достоинству.

Процедура определения платежеспособности может занять немало времени. Так, для выяснения остаточной площади сильно поврежденных банкнотов Банка России используются специальные сетки. Поврежденный банкнот располагается на сетке для соответствующего образца и года выпуска таким образом, чтобы сохранившиеся стороны совпадали с границами сетки. Далее путем подсчета закрытых остатками дензнака клеточек определяется общая сохранившаяся площадь поврежденного банкнота.

Об условиях обмена купюр, состоящих из нескольких частей, подробно говорится в Положении о порядке ведения кассовых операций и правилах хранения, перевозки и инкассации банкнот и монеты Банка России в кредитных организациях на территории Российской Федерации" (утв. Банком России 24.04.2008 N 318-П). Они подлежат обмену в том случае, если имеется одна часть, занимающая не менее 55% от площади банкнота, или несколько фрагментов, бесспорно принадлежащих одному банкноту, площадь которых в совокупности составляет не менее 55% от первоначального формата банкнота [22].

При этом количество частей, на которые разорван (разрезан) банкнот, значения не имеет. При анализе фрагментов во внимание принимаются линии разрыва (разреза), водяные знаки, графическое изображение, размер полей, серийные номера и т. п. Исследованный банкнот наклеивается на бумажную сетку для определения остаточной площади таким образом, чтобы была видна его сторона, на которую нанесены серийные номера.

Стоит также отметить, что если банкнот составлен из двух частей различных банкнот (в том числе различных номиналов), и площадь каждой из частей составляет не менее 55% от первоначального формата банкнота, соответствующего определенному номиналу, то каждая часть рассматривается как отдельный банкнот и подлежит обмену.

Банкноты, не вызывающие сомнения в своей подлинности и имеющие следующие повреждения:

а) утратившие менее половины своей площади, в тексте наименования достоинства которых на лицевой стороне (включая слово "рублей") отсутствует не более 4 букв;

б) разорванные и склеенные, если отдельные части билета бесспорно принадлежат одной и той же банкноте;

в) залитые красящими веществами, изменившие присвоенную окраску, обожженные и прожженные;

г) имеющие явный брак печатных фабрик ГПО "Гознак" (непропечатка отдельных элементов или их искажение, отсутствие изображений на лицевой или оборотной сторонах, отсутствие одной из защитных фоновых сеток, ненадлежащее расположение на банкноте водяного знака) подлежат безусловному обмену в учреждениях банков.

3.2. Монеты, не вызывающие сомнения в своей подлинности и имеющие следующие повреждения:

а) деформированные, сплюснутые, ломаные, с напаем каких-либо металлов;  
 б) травленные, поврежденные высокой температурой и изменившие цвет также подлежат безусловному обмену в учреждениях банков.

3.3. Обмен таких банкнот и монет производится по устному заявлению организации или лица, сдающего деньги, в момент их приема, без проводок по бухгалтерскому учету и оформления каких-либо документов.

3.4. Если кассир учреждения банка затрудняется определить платежность денежных знаков, решение может принять руководитель банковского учреждения. Лицо, принимающее решение, несет полную материальную ответственность за правильность произведенного обмена.

3.5. В случае затруднения в определении платежности банкнот или монет они могут быть направлены ценным письмом (ценной бандеролью) для экспертизы в расчетно-кассовый центр, в котором обслуживается данное банковское учреждение. Дальнейший порядок действий изложен в п. 4.2.

3.6. Обмененные банковскими учреждениями банкноты и дефектная монета зачисляются в разряд "ветхие" и сдаются в составе денежной выручки в расчетно-кассовый центр Банка России.

Банкноты и монеты, не отвечающие требованиям положения о порядке ведения кассовых операций в РФ являются неплатежными. Требования:

Платежными являются банковские билеты (далее по тексту - банкноты) Банка России, не вызывающие сомнения в их подлинности, сохранившие свои геометрические размеры, не имеющие следов умышленной порчи (надрисовки, надпечатки и наклейки, изменяющие достоинство банкноты, а также банкноты, склеенные из большого количества продольных или поперечных полос) и сохранившие полностью на лицевой стороне:

- для банкнот достоинством 100, 200, 500, 1000 и 5000 рублей - крупное число в центре и слова, обозначающие их достоинство;

- для банкнот достоинством 10000 и 50000 рублей - слова, обозначающие их достоинство, и изображение Московского Кремля и Российского флага на куполе здания Правительства России.

Платежными являются монеты Банка России (далее по тексту - монеты), не вызывающие сомнения в их подлинности, сохранившие независимо от характера повреждений свою полную величину, наименование достоинств монет и изображение эмблемы Банка России на лицевой стороне.

Все предприятия, организации и учреждения вне зависимости от форм собственности обязаны принимать во все виды платежей, а учреждения банков и предприятий связи, кроме того, обязаны принимать для зачисления на счета, во вклады, на аккредитивы и для переводов также банкноты:

а) имеющие проколы, надрывы, потертости, пятна и надписи;  
 б) имеющие незначительные повреждения в виде оторванных углов и краев, если при этом не затронуты признаки платежности,

Учреждения банков обязаны отсортировать из выручки и сдавать в учреждения Банка России для зачисления в разряд ветхих банкноты с повреждениями.

Их экспертиза на предмет возможности обмена осуществляется расчетно-кассовыми центрами Банка России.

В случае затруднения в проведении экспертизы (определение платежности денежных знаков или возможности их обмена) в расчетно-кассовом центре они направляются для экспертизы в соответствующее Главное управление (Национальный банк) Банка России.

В случае затруднения в проведении экспертизы денежных знаков в Главном управлении (Национальном банке) Банка России они направляются для экспертизы в Центральное хранилище Банка России.

Заключение Главного эксперта Центрального хранилища Банка России о возможности обмена денежных знаков является окончательным.

Банкноты и монеты, принимаются учреждениями Банка России на экспертизу на основании заявления клиента.

Организации или лицу, сдавшему банкноты или монеты на экспертизу, выдается квитанция ф. 0402004 с указанием суммы поврежденных банкнот или монет, сданных на экспертизу, в оценке по номиналу. Второй экземпляр квитанции остается в делах банка.

В случае приемки на экспертизу сильно поврежденных банкнот (сгнивших, обгорелых и т.п.), осуществить пересчет которых не представляется возможным, допускается производить условную оценку таких банкнот (в размере 1 рубля) для выдачи квитанции клиенту, оприходования в банке и, при необходимости, оценки почтового отправления для пересылки на экспертизу в Центральное хранилище.

Банкноты и монеты, сданные на экспертизу, приходятся на счет 9960 по номиналу и не позднее, чем в двухнедельный срок отправляются через инкассаторов или ценным письмом в Главное управление (Национальный банк) или Центральное хранилище Банка России вместе с заявлением клиента с составлением сопроводительной описи в трех экземплярах.

Первый и второй экземпляры описи вкладываются в посылку, третий остается в банке-отправителе и помещается в кассовые документы дня. При отправлении банкнот с инкассаторами первый экземпляр описи вкладывается в посылку с банкнотами, а второй вручается инкассаторам для приема и сдачи этой посылки.

Сумма отосланных банкнот и монет списывается со счета 9960 и одновременно зачисляется на счет № 9961. Списание сумм со счета 9961 производится по получении первого экземпляра описи с отметкой о проведенной Главным Управлением (Центральным хранилищем) Банка России экспертизе денежных знаков и кредитовым авизо.

Суммы разрешенных к обмену банкнот и монет, принадлежащих юридическим лицам, зачисляются на их расчетные или текущие счета, а суммы билетов, принадлежащих физическим лицам, зачисляются на балансовый счет № 904 и одновременно посылаются почтовые уведомления об обмене денег этим лицам или указанные суммы переводятся им по почте (по их просьбе).

Выдача сумм обмененных денежных знаков наличными деньгами производится по расходному кассовому ордеру при предъявлении квитанции формы. 0402004.

### **Ход работы:**

---

#### **Задание 1.**

Сформулируйте определение понятия КАССА на основании Указания банка России № 3210-У от 11.03.2014 «О порядке ведения кассовых операций юридическими лицами и упрощенном порядке ведения кассовых операций индивидуальными предпринимателями и субъектами малого предпринимательства»

#### **Задание 2.**

Составьте должностную инструкцию кассира, используя нижеприведенные данные.

_____ (название учреждения, организации) _____	УТВЕРЖДАЮ _____ (уполномоченное лицо) _____ (ФИО, подпись)
"___" _____ 20__ г.	
<b>ДОЛЖНОСТНАЯ ИНСТРУКЦИЯ КАССИРА ПРЕДПРИЯТИЯ</b>	
<b>I. Общие положения</b> ... ...	
<b>II. Должностные обязанности</b> ... ...	
<b>III. Права</b> ... ...	
<b>IV. Ответственность</b> ... ....	
СОГЛАСОВАНО: Руководитель структурного подразделения: _____ / _____ / Начальник юридического отдела: _____ / _____ / С инструкцией ознакомлен: _____ / _____ / «___» _____ 20__ г.	

### Задание 3.

Изучите взаимосвязи кассира с различными сотрудниками организации.

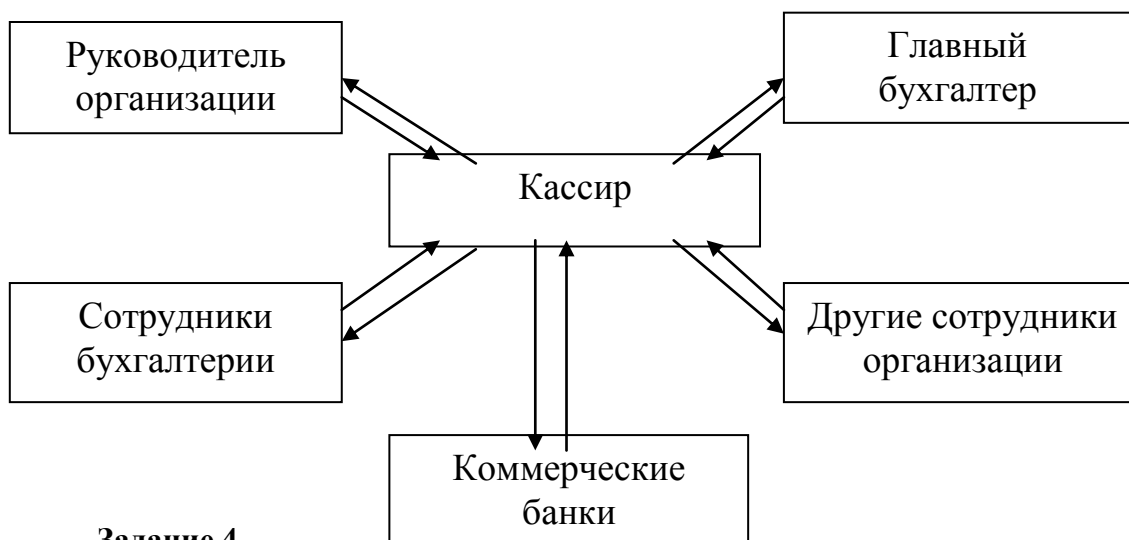

### Задание 4.

Дайте определение понятию «платежеспособность денежных знаков».

### Задание 5.

Перечислите и раскройте основное содержание элементов защиты подлинных денежных знаков

Элемент защиты	Основное содержание
1. Бумага	
2. Водяной знак	
.....	

### Задание 6.

Укажите, используя рисунок 1 машиночитаемые признаки подлинности банкнот и признаки, доступные для простой проверки.



Рисунок 1.

Укажите, какие дополнительные признаки подлинности (защиты) банкнот появились у купюры номиналом 100 рублей 2014 года выпуска.



### Задание 7.

Произведите сравнительный анализ признаков подлинности долларов США и российских рублей. Сделайте выводы о степени защиты представленных валют.

Признаки подлинности ( защиты) долларов США	Признаки подлинности ( защиты) российских рублей
...	...
...	...

### Задание 8.

Перечислите основные признаки ветхости платежеспособных банкнот Банка России.

### Задание 9.

Когда кассир организации сдавал в банк наличную денежную выручку в размере 50 000 руб., у кассового работника банка вызвала сомнение в подлинности денежная купюра номиналом 1 000 руб. Объявление на взнос наличными было переоформлено на сумму 49 000 руб. О приемке на экспертизу купюры в 1 000 руб. составлены справка о приемке на экспертизу и мемориальный ордер.

Какие бухгалтерские записи в этом случае необходимо сделать в учете?

**Задание 10.**Продолжение задания 9

В результате экспертизы была установлена неплатежеспособность купюры достоинством 1000 рублей. Установлена вина кассира организации и принято решение взыскать с него сумму недостачи в полном объеме.

Какие бухгалтерские записи в этом случае необходимо сделать в учете?

**Задание 11.**Продолжение задания 9

В результате экспертизы была установлена неплатежеспособность купюры достоинством 1000 рублей. Установлено отсутствие вины кассира и принято решение списать сумму недостачи.

Какие бухгалтерские записи в этом случае необходимо сделать в учете?

**Порядок выполнения работы**

---

1. Внимательно прочтите задание 1; ознакомьтесь с Указанием Банка России № 3210-У от 11.03.2014 «О порядке ведения кассовых операций юридическими лицами и упрощенном порядке ведения кассовых операций индивидуальными предпринимателями и субъектами малого предпринимательства» и напишите определение понятия «касса»;

2. Ознакомьтесь с реквизитами предлагаемой должностной инструкции; перенесите образец в тетрадь, заполните ее, учитывая требования Указания Банка России № 3210-У от 11.03.2014 «О порядке ведения кассовых операций юридическими лицами и упрощенном порядке ведения кассовых операций индивидуальными предпринимателями и субъектами малого предпринимательства»

3. Рассмотрите взаимосвязи кассира и сотрудников организации с точки зрения потока информации и соподчиненности

4. Внимательно ознакомьтесь с Положением «О порядке ведения кассовых операций и правил хранения, перевозки и инкассации банкнот и монеты Банка России в кредитных организациях на территории Российской Федерации» от 24.02.2008 № 318-П и выведите определение понятию «платежеспособность денежных знаков»;

5. Перечертите макет таблице в тетрадь и заполните ее, основываясь на учебных материалах

6. Внимательно прочтите задание и рассмотрите рисунки 1,2; укажите требуемые знаки подлинности, основываясь на учебных материалах

7. Прочтите задание, начертите таблицу и заполните ее на основе учебного материала;

8. прочтите задание и раскройте каждый признак ветхости банкнот, основываясь на Положении «О порядке ведения кассовых операций и правил хранения, перевозки и инкассации банкнот и монеты Банка России в кредитных организациях на территории Российской Федерации» от 24.02.2008 № 318-П и выведите определение понятию «платежеспособность денежных знаков»;

9. Прочтите задание 9,10,11 проставьте необходимые бухгалтерские записи, используя План счетов бухгалтерского учета финансово-хозяйственной деятельности организаций. Утвержден приказом Минфина РФ № 94н от 31 октября 2000 г. и Указания Банка России № 3210-У от 11.03.2014 «О порядке ведения кассовых операций юридическими лицами и упрощенном порядке ведения кассовых операций индивидуальными предпринимателями и субъектами малого предпринимательства»

**Контрольные вопросы:**



1. Раскройте понятие «Касса»
2. Каким образом можно выявить поддельную купюру?
3. Какие признаки указывают на ветхость банкнот?

### **Литература:**

#### **Основная литература:**

**1. Стишкова Е.В., Бабаева, Е.Ю.** Выполнение работ по профессии рабочих, должностям служащих: 23369 Кассир [Электронный ресурс] : уч. пособие для студентов СПО)/ Е. В. Стишкова, Е.Ю. Бабаева- РГАТУ, - Рязань, 2019 г.- ЭБ «РГАТУ»

#### **Дополнительная литература:**

**2. Дмитриева, И. М.** Бухгалтерский учет : учебник и практикум для СПО / И. М. Дмитриева. — 5-е изд., перераб. и доп. — М. : Издательство Юрайт, 2019. — 325 с. — (Серия : Профессиональное образование). — ISBN 978-5-534-02641-2.— ЭБС «Юрайт»

#### **Учебно-методические издания:**

**Стишкова Е.В., Расходчикова, О.В.** Выполнение работ по должностям служащих: 23369 Кассир [Электронный ресурс]: учебно-методическое пособие для студентов СПО/ Стишкова Е.В., Расходчикова О.В.– Рязань: РГАТУ, 2019 г. - ЭБ «РГАТУ»

Методические рекомендации по организации самостоятельной работе при изучении ПМ 05 [Электронный ресурс]/ Стишкова Е.В., Расходчикова О.В.. - Рязань: РГАТУ, 2019 - ЭБ «РГАТУ»

#### **Периодические издания:**

1. Бухучет в сельском хозяйстве : ежемесячный научно-практический журн. для бухгалтера / учредитель : РБООИиП «Просвещение» под эгидой Академии финансов, Издательский Дом «Панорама». – 2016, янв. – 2020 дек. – М. : Издательство «Афина», 2016-2020. – Ежемесяч.

2. Учет в сельском хозяйстве : ежемесячный отраслевой журнал о налогах и учете / учредитель и изд. : ООО КФЦ «Аktion». – изд. с 1994 г. – М. : ООО «Аktion группа Главбух», 2016-2020. – Ежемесячн.

#### **Интернет-ресурсы:**

1. Справочная правовая система КонсультантПлюс: [Электронный ресурс] - Режим доступа <http://www.consultant.ru/> - нормативно –правовая документация.

2. Справочная правовая система Гарант: [Электронный ресурс] - Режим доступа <http://www.garant.ru/> - нормативно –правовая документация.

## **Практическое занятие № 2**

### **Тема: Учет денежных средств и ценных бумаг при оформлении кассовых документов**

**Цель занятия:** Отработка практических навыков заполнения документов по операциям с денежными средствами и ценными бумагами при оформлении кассовых документов.

Бухгалтерский учет в Российской Федерации регламентируется правовыми и нормативными документами. Государство в лице Правительства, Министерства финансов, Центрального Банка, Государственного комитета по статистике России при помощи законов, постановлений и инструкций устанавливает правила учета. Основным разработчиком документов по бухгалтерскому учету является Министерство финансов РФ.

В зависимости от назначения и статуса нормативные документы целесообразно представить в следующей таблице 1.

Таблица 1- Система нормативного регулирования бухгалтерского учета в РФ

1 уровень
Законодательные акты, указы Президента РФ и постановления Правительства, регламентирующие прямо или косвенно организацию и ведение бухгалтерского учета и проведения аудита в организации
2 уровень
Стандарты (положения) по бухгалтерскому учету и отчетности
3 уровень
Методические рекомендации (указания), инструкции, комментарии, письма Минфина РФ и других ведомств
4 уровень
Рабочие документы по бухгалтерскому учету самого предприятия (учетная политика организации, рабочий план счетов, график документооборота и т.п.)

Законодательные акты, указы Президента РФ и постановления Правительства, прямо или косвенно регламентируют организацию и ведение бухгалтерского учета и проведения аудита кассовых операций в организации обязательны к применению.

Стандарты (положения) по бухгалтерскому учету и отчетности, методические рекомендации (указания), инструкции, комментарии, письма Минфина РФ и других ведомств носят рекомендательный характер.

Указания, инструкции, положения приказы и иные подобные документы по постановке, ведению бухгалтерского учета, создаются непосредственно в организации и являющиеся внутрифирменными документами.

Нормативным регулированием ведения денежных расчетов занимается Центральный банк РФ, применяя разработанные им следующие нормативные документы:

1. Положение № 318 –П «О порядке ведения кассовых операций и правилах хранения, перевозки и инкассации банкнот и монеты банка России в кредитных организациях на территории Российской Федерации».

2. Положение N 383-П «О правилах осуществления перевода денежных средств» (утв. Банком России 19.06.2012).

3. Указание № 3210-У «О порядке ведения кассовых операций юридическими лицами и упрощенном порядке ведения кассовых операций индивидуальными предпринимателями и субъектами малого предпринимательства»

Краткая характеристика основных нормативных актов и документов регулирования бухгалтерского учета денежных средств в РФ приведена в таблице 2.

Таблица 2-Краткая характеристика других основных нормативных актов и документов регулирования бухгалтерского учета в РФ

№	Название нормативного документа	Краткое содержание
1	2	3
1	Гражданский кодекс Российской Федерации.	Определяет основания приобретения и перехода права собственности на денежные средства, правила оформления и выполнения договоров гражданско-правового характера.
2	Налоговый кодекс Российской Федерации.	Определяет налогообложение операций по движению денежных средств.

3	Федеральный закон «О бухгалтерском учете» № 402-ФЗ.	Определяет правовые основы бухгалтерского учета денежных средств, его содержание, принципы, организацию, основные направления бухгалтерской деятельности и составление отчетности.
4	Федеральный закон № 173-ФЗ «О валютном регулировании и валютном контроле»	Определяет правовые основы проведения операций с валютными денежными средствами.
5	Положение по бухгалтерскому учету 1/08 «Учетная политика организации» № 106н.	Устанавливает основные нормы и принципы бухгалтерского учета, методы оценки активов и обязательств, требования к составу и содержанию показателей бухгалтерской отчетности, методологические основы организации учета денежных средств.
6	Положение по бухгалтерскому учету 23/2011 «Отчет о движении денежных средств»	устанавливает правила составления отчета о движении денежных средств коммерческими организациями (за исключением кредитных организаций), являющихся юридическими лицами по законодательству Российской Федерации (далее - организации).
7	Положение по бухгалтерскому учету 3/2006 «Учет активов и обязательств, выраженных в иностранной валюте»	Устанавливает основные нормы и принципы бухгалтерского учета, методы оценки активов и обязательств, выраженных иностранной валюте.
8	Положение по бухгалтерскому учету 4/99 № 43н. «Бухгалтерская отчетность организации»	Устанавливают состав и формы бухгалтерской отчетности.
9	Положение по бухгалтерскому учету 9/99 №32н «Доходы организации»	Определяет понятие доходов, классификацию, принцип формирования, критерии признания дохода в отчетности
10	Положение по бухгалтерскому учету 10/99 №33н «Расходы организации»	Определяет понятие расходов, классификацию, принцип формирования, критерии признания расхода в отчетности
11	Методические указания по инвентаризации имущества и финансовых обязательств .	Порядок проверки фактического наличия денежных средств.
12	План счетов бухгалтерского учета финансово-хозяйственной деятельности и Инструкция по его применению № 94н.	Содержит схему регистрации и группировки фактов хозяйственной деятельности в бухгалтерском учете денежных средств Систематизирует перечень синтетических счетов и субсчетов бухгалтерского учета денежных средств.
13	Рабочие документы конкретной организации (учетная политика организации, рабочий план счетов, график документооборота и т.п.)	Определяют правила и порядок ведения бухгалтерского учета денежных средств в конкретной организации.

Системы нормативного регулирования бухгалтерского учета разработаны в разное время, в силу чего некоторые из них вступают в противоречие друг другу. В этой связи,

при использовании данных нормативных актов в практической деятельности хозяйствующие субъекты должны руководствоваться следующими правилами:

1. В случае наличия противоречий между нормативными актами иерархического уровня приоритет имеет нормативный документ более высокого уровня независимо от даты его утверждения (вступления в силу).

2. В случае наличия противоречий между нормативными актами иерархического уровня приоритет имеет нормативный документ с более поздней датой его утверждения (вступления в силу) (основание: письмо Министерства Финансов РФ от 23.08.2001 г. №16-00-12/15).

**Кассовая дисциплина** это порядок ведения кассовых операций с банкнотами и монетой Банка России на территории РФ в целях организации на территории РФ наличного денежного обращения. Иными словами выполнение юридическими лицами правил совершения приходных и расходных операций с наличными деньгами, расходования денег из выручки, лимитов остатков касс, сроков сдачи выручки в банк, сберкассе или отделение связи.

с 1 июня 2014 года согласно указанию 3210-у от 11 марта 2014 г. n 3210-у «О порядке ведения кассовых операций юридическими лицами и упрощенном порядке ведения кассовых операций индивидуальными предпринимателями и субъектами малого предпринимательства организации должны соблюдать кассовую дисциплину, вести кассу и формировать кассовую документацию. При этом ни один предприниматель, на котором лежит ответственность за кассовую дисциплину, не может гарантировать точного и безошибочного ведения кассы в отличие от сервиса «Моё дело», с помощью которого можно быстро заполнить, сохранить и распечатать любые документы, необходимые для проверки кассовой дисциплины [24].

До 2012 года ряд нормативных актов Банка России закреплял за кредитными организациями такую обязанность, как проверка порядка кассовой дисциплины на предприятиях и у индивидуальных предпринимателей. Но с 2012 года эта обязанность полностью передана налоговым инспекторам. Банки с 2012 года не вправе осуществлять контроль кассовой дисциплины. Обычно проверка включает в себя:

- контроль порядка организации кассы, того, как ведется кассовая книга, насколько отчёты кассира по кассовым операциям соответствуют приходно-расходным документам и ведомостями, и верно ли они оформлены;

- изучение того, насколько полно оприходуется наличность, полученная в банке, и сходятся ли записи по суммам в кассовой книге с данными банка;

- выяснение, по целевому ли назначению используются наличные средства, полученные в банке;

- контроль соблюдения установленного лимита остатка кассы;

- выяснение, как осуществляются расчёты наличностью между юр. лицами, нет ли превышения установленного лимита кассы и др.

Чтобы проверка кассовой дисциплины была успешной (без штрафов), необходимо проследить за тем, как ведётся касса, правильно ли заполняются и оформляются следующие кассовые документы:

- кассовая книга;

- отчёты по кассе с первичной документацией (приходно-расходными ордерами);

- приказ о назначении кассира (может не назначаться);

- документы, которые служат обоснованием для проведения различных кассовых операций.

Если с документацией всё в порядке и никаких других нарушений кассовой дисциплины не выявлено, то организация кассовой дисциплины у индивидуального предпринимателя считается удовлетворительной.

Поступление наличных денег в кассу оформляется *приходным кассовым ордером* (форма № КО-1), подписанным главным бухгалтером или уполномоченным лицом. При этом, лицу, внесшему деньги в кассу, выдается квитанция к приходному кассовому ордеру за подписью главного бухгалтера и кассира, скрепленная печатью и штампом организации. При получении денежных средств в банке по чеку бухгалтером также выписывается приходный кассовый ордер с регистрацией его номера и даты на оборотной стороне корешка чека.

Выдача наличных денег производится по *расходным кассовым ордерам* или другим надлежаще оформленным документам (платежным ведомостям, заявлениям на выдачу денег, счетам и др.), на которые ставится специальный штамп, имеющий реквизиты расходного кассового ордера (форма № КО-2). Документы на выдачу денег подписывают руководитель и главный бухгалтер. Если на прилагаемых к расходным кассовым ордерам документах имеется разрешающая подпись руководителя организации, то его подпись на расходном кассовом ордере не обязательна. Приходные и расходные кассовые ордера выписываются бухгалтером общего или финансового отдела либо главным бухгалтером [3].

Деньги отдельному лицу, не работающему в данной организации, выдаются при предъявлении им паспорта или иного документа, удостоверяющего личность, по расходному кассовому ордеру, где проставляются подпись в получении и данные предъявленного документа.

Заработная плата, пособия, премии выплачиваются по платежным ведомостям без составления расходного кассового ордера на каждого получателя. По истечении трех рабочих дней, установленных для выплаты заработной платы, бухгалтер выписывает расходный кассовый ордер на общую выплаченную по платежной ведомости сумму. Никаких подчисток, помарок или исправлений в кассовых документах не допускается.

Деньги по кассовым ордерам принимаются и выдаются только в день составления этих документов. Приходные, расходные кассовые ордера или заменяющие их документы не выдаются на руки лицам, вносящим или получающим документ.

При выдаче денежных средств по доверенности они прилагаются к расходному кассовому ордеру или ведомости на выдачу средств. По мере выполнения кассовых операций кассир обязан подписать их, а также приложенные к ним документы погасить штампом или надписью «Оплачено» или «Получено» («число, месяц, год»).

До передачи в кассу на исполнение кассовые документы записываются бухгалтером в специальном журнале регистрации приходных и расходных кассовых ордеров с указанием кодов (цифровых обозначений) причин и условий поступления и выдачи наличных денежных средств. Журнал регистрации построен таким образом, что по его данным контролируется целевое назначение полученных и израсходованных наличных денежных средств организаций, присваиваются номера кассовым документам, проверяется полнота произведенных кассиром операций, составляется отчетность.

*Аналитический учет* денежных средств ведется кассиром в кассовой книге. Каждая организация может иметь только одну кассовую книгу. Листы в книге нумеруются, прошнуровываются и опечатываются печатью организации. На последней странице книги делается надпись: «В настоящей книге всего пронумеровано листов \_\_\_», проставляются подписи руководителя и главного бухгалтера организации.

В кассовой книге регистрируется остаток средств на начало дня, операции по приходу и расходу (за день), подводятся итоги поступления и выдачи наличных денег, определяется остаток на конец дня.

Записи в кассовой книге ведутся в двух экземплярах через копировальную бумагу. Второй экземпляр – отрывной – служит *отчетом кассира*. К отчету прилагаются все приходные и расходные документы и в конце рабочего дня сдаются в бухгалтерию под расписку бухгалтера [3].

При автоматизированной форме ведения бухгалтерского учета отдельные листы кассовой книги ежедневно формируются в виде машинограмм:

- 1-й лист – вкладной лист кассовой книги;
- 2-й лист – отчет кассира.

По окончании отчетного периода кассовая книга заверяется подписями главного бухгалтера и руководителя организации, прошнуровывается и печатывается.

*Синтетический учет кассовых операций.* Для учета наличия и движения денежных средств в кассе организации используется счет 50 «Касса», к которому могут быть открыты следующие субсчета:

- 50/1 «Касса организации», где учитываются денежные средства организации в кассе. Когда организация производит кассовые операции с иностранной валютой, то к счету 50 должны быть открыты соответствующие субсчета для обособленного учета движения каждой наличной иностранной валюты;
- 50/2 «Операционная касса» учитывается наличие и движение денежных средств в кассах товарных контор (пристаней) и эксплуатационных участков, остановочных пунктов, речных переправ, судов, билетных и багажных кассах портов, вокзалов, кассах хранения билетов, кассах отделений связи и т.п. Он открывается организациями при необходимости.
- 50/3 «Денежные документы» на этом субсчете учитываются находящиеся в кассе организации почтовые марки, марки государственной пошлины, вексельные марки, оплаченные авиабилеты и другие денежные документы в сумме фактических затрат на их приобретение. Аналитический учет денежных документов ведется по их видам.

*Синтетический учет ведется в журнале-ордере № 1 и ведомости № 1.* Каждому отчету в регистре отводится одна строка независимо от периода, за который составлен кассовый отчет. Количество занятых строк в журнале-ордере №1 и ведомости №1 должно соответствовать количеству сданных кассиром отчетов.

*Получение денег в кассу отражается по Д 50 К 51, 71, 62, 76 и др. Расходование наличных денежных средств – Д 51, 71, 60, 76 и др. К 50.*

*Ревизия кассы.* Порядком ведения кассовых операций предусмотрены внезапные ревизии кассы с полным полистным пересчетом денег и проверкой других ценностей, находящихся в кассе, в сроки, установленные руководителем.

Ревизия проводится инвентаризационной комиссией в присутствии кассира. Результаты оформляются актом (ф. № инв.-15). В акте фактические остатки кассовой наличности сопоставляют с данными учета, что дает возможность определить недостачу или излишек денежных средств. Акт должен быть оформлен в день ревизии кассы и подписан всеми членами инвентаризационной комиссии. Если есть расхождения, то кассир представляет комиссии письменное объяснение. Акт составляют в 2-х экземплярах, один остается в бухгалтерии, другой – кассиру. В день проведения ревизии кассовые операции не осуществляются.

Выявленные излишки денег приходяют на доходы предприятия – Д 50 К 91/1

Выявленная недостача отражается в учете следующими записями:

- установлена недостача денег в кассе – Д 94 К 50;
- недостачу относят на виновное лицо (кассира) – Д 73/2 К 94;
- возмещение недостачи – Д 50, 70 К 73/2.

Ценные бумаги - денежные документы, удостоверяющие права собственности или займа владельца документа по отношению к лицу, выпустившему данный документ и несущему по нему обязательства. Они могут быть государственными (в виде долговых обязательств государства) и коммерческими (в виде долевых и долговых ценных бумаг).

На территории РФ обращаются следующие виды ценных бумаг:

- акции акционерных обществ - удостоверяющие право их владельца (акционера) на долю в собственных средствах АО и на получение дивидендов;

- облигации - удостоверяющие отношение займа между их владельцем (кредитором) и лицом, выпустившим данный документ (должником). Например, облигации предприятий, облигации государственного внешнего или внутреннего займа, государственные краткосрочные обязательства (ГКО), муниципальные облигации и т.п.

- векселя, чеки, коносаменты (специальные товаросопроводительные документы, дающие право их держателям распоряжаться указанным в них грузом, получив его после перевозки)

К ценным бумагам, удостоверяющим заключение договора банковского вклада, относятся сберегательные сертификаты и сберегательные книжки на предъявителя.

Ценные бумаги могут выпускаться в обращение в наличной и безналичной форме и соответственно могут находиться или на руках в физическом виде, или у реестродержателя в журнале акционеров.

Основными характеристиками ценных бумаг являются надежность, доходность и ликвидность.

Надежность - гарантия сохранности вложения средств в данную ценную бумагу, т.е. уверенность в том, что предприятие-эмитент не прогорит, а сами бумаги не обесценятся через какое-то время. Обычно наиболее надежными являются ценные бумаги государства или крупных предприятий, хотя полной гарантии нет никогда.

Доходность - дополнительные средства, которые может вам принести данная ценная бумага. Здесь надо учитывать как курсовую стоимость (цену возможной продажи), так и размер получаемых дивидендов или процентов. Например, акцию банка X номинальной стоимостью 1000 руб. Вы можете продать за 2000 руб. и получить на нее дивиденд 500 руб. Значит, доходность данной облигации (норма дохода) равняется:  $2500 \text{руб.} : 1000 \text{руб.} \times 100\% = 250\%$ .

Ликвидность - способность ценной бумаги превращаться в деньги, т.е. вероятность ее продажи на рынке. Зависит, как и доходность, от соотношения спроса и предложения. Наиболее ликвидны, естественно, те ценные бумаги, которые наиболее надежны и наиболее доходны.

### **Ход работы:**

**Задание 1.** На основании исходных данных и Указания ЦБ 3210-У рассчитайте лимит кассы

#### *Исходные данные*

ООО «Грид» занимается розничной торговлей. Директор посчитал, что в I квартале 20XX г. магазин должен сохранить показатели, полученные за аналогичный период прошлого года. Тогда выручка составила 2 547 000 руб.

Магазин работает всю неделю, кроме воскресенья. А выручку сдаёт в банк по пятницам. В I квартале 20XXг. Магазин проработал 77 дней. Промежуток между сдачами выручки в банк составляет шесть рабочих дней.

**Задание 2.** На основании исходных данных и Указания ЦБ № 3210-У рассчитайте лимит кассы

#### *Исходные данные*

ООО «Дилижанс» регулярно закупает сырье у населения. Руководитель решил, что в 20XXг. компания ежемесячно будет вести закупки не менее интенсивно, чем в сентябре прошлого года, на который пришелся пик. Компания работает по пятидневному графику, в сентябре у нее было 22 рабочих дня. Наличные затраты за этот месяц составили 123 486 руб. Кассир компании получает наличные по чеку каждые три рабочих дня.

**Задание 3.** Заполните приходный кассовый ордер № 149 с соблюдением всех требований по оформлению кассовых документов

#### *Исходные данные*

Организация ООО «Штамп» внесла в кассу организации ООО «Люкс» (ИНН 7172341234) предоплату за готовую продукцию в сумме 80 000 руб., в том числе НДС. Указанная сумма внесена 07.03.20XX. Деньги принял кассир Котов О.Ю. Главный бухгалтер организации ООО «Люкс» Семочкин Я.Я.

**Задание 4.** Заполнить расходный кассовый ордер № 191 с соблюдением всех, требований по оформлению кассовых документов. Паспортные данные задать самостоятельно.

Исходные данные

Кассир Котов О.Ю. организации ООО «Люкс» (ИНН 7172341234) выдал на основании приказа № 86 от 08.04.2008 товароведу Кошечкиной О.О. под отчет денежные средства в сумме 59 000 руб. на приобретение драпировочных тканей.

Указанная сумма выдана 09.04.20XXг. по расходному кассовому ордеру №191. Расход утвердил директор организации Смахов В.И. Главный бухгалтер организации ООО «Люкс» Семочкин Я.Я.

**Задание 5.** Заполнить кассовую книгу за 12.05.20XXг., вывести остаток денежных средств на конец дня. Заполнить приходный и расходный кассовые ордера с соблюдением всех требований по оформлению кассовых документов. Паспортные данные задать самостоятельно. Недостающие данные взять из предыдущих заданий.

Исходные данные

Остаток наличных денег в кассе организации ООО «Лист» на 12.05.20XXг. – 500 руб. По приходному кассовому ордеру « 151 от 12.05.20XXг. в кассу от ООО «Люкс» поступила выручка от продажи готовой продукции в сумме 650 000 руб. Из кассы организацию расходному ордеру № 294 выдана 12.05.20XXг. заработная плата по ведомости №132 на сумму 154 000 руб. По расходному кассовому ордеру 295 выдано 12.05.20XXг. под отчет на хозяйственные расходы 30 000руб. товароведу Кошечкиной Т.Д. По расходному кассовому ордеру № 296 выдано 12.05.20XXг. главному инженеру Сомову С.Е. под отчет на командировочные расходы 52 000руб. По расходному кассовому ордеру №297 перечислены 12.05.20XXг. все сверхлимитные денежные средства на расчётный счет. Лимит кассовый наличности – 1000 руб.

**Задание 6.** На основании исходных данных заполните денежный чек на получение наличных денег в банке.

Исходные данные

Кассир ЗАО «Юность» Воронова Т.К. 4.08.20XXг. получила по чеку в банке КБ «Удачный» г. Рязани 65 000руб. на выплату заработной платы работникам организации за июль 20XX г., 3500 на оплату больничного листа и 8000 руб. на командировочные расходы. Р/с 40802810038300100567. Предъявлен паспорт 4405 №324835 выдан ОВД «Головинский» г. Рязани 23.06.2003 г.

**Задание 7.** На основании исходных данных заполните расходный кассовый ордер и объявление на взнос наличными. Недостающие данные взять из предыдущего задания.

Исходные данные

Менеджер ЗАО «Юность» Майоров И.С. 18.08.20XX сдает в банк выручку за товары в сумме 25 000руб. и 10 000 руб. – взнос учредителей в уставный капитал. Общая сумма – 35 000 руб. с двумя частными суммами, которые записаны в расходном ордере № 32 от 18.08.20XXг. Ген. директор ЗАО «Юность» Никифоров В.В., главный бухгалтер Петрова Н.В.

**Задание 8.** На основании исходных данных заполните платёжную ведомость по выдаче заработной платы. Недостающие данные заполнить самостоятельно

Исходные данные



В ЗАО «Юность» структурное подразделение «Управление» с 07.08.20XXг. по 09.08.20XXг. по платежной ведомости № 2 от 04.08.20XX г. была выдана заработная плата:

- Никифоров В.В. 34484,00 (табельный номер 001)
- Савельев Ю.Д. 18585,33 руб. (табельный номер 002)
- Зайцева Н.И. 17324,74 руб. (табельный номер 003)
- Евстегнеева О.Д. 3232,06 руб. по доверенности (табельный номер 004)

Выплату произвел кассир Воронова Н.К. по расходному кассовому ордеру №8 от 07.08.20XXг.

**Задание 9.** Отрадите все возможные варианты урегулирования недостачи в кассе на счетах бухгалтерского учета.

*Исходные данные*

Обнаружена недостача в сумме 500,00 руб.

**Задание 10.** На основании исходных данных оформите Акт инвентаризации кассы ИНВ-15

*Исходные данные*

В ООО «Юность» 01.04.20XXг. на основании приказа руководителя № 3 от 31.03.20XXг. была проведена инвентаризация кассы организации, материально-ответственное лицо бухгалтер-кассир Ионова Р.В.

Заполнила расписку о том что «К началу проведения инвентаризации все расходные и приходные документы на наличные деньги сданы в бухгалтерию и все наличные деньги и другие ценности, поступившие под мою ответственность, оприходованы, а выбывшие списаны в расход».

Результаты инвентаризации:

Наименование ценностей	По учетным данным		Фактическое наличие	
	Кол-во	Сумма, руб.	Кол-во	Сумма, руб.
Денежные средства	-	225 000	-	205 000
Ж/д билеты	6	36 822,80	6	36 822,80

Председатель комиссии:

глав.бухгалтер Михеева А.П.

Члены комиссии:

бухгалтер Жарикова Е.В.

бухгалтер Кирюхина Н.У.

### **Порядок выполнения**

**1.** Прочтите задания 1,2, выполните его, основываясь на требованиях Указанием Банка России № 3210-У от 11.03.2014 «О порядке ведения кассовых операций юридическими лицами и упрощенном порядке ведения кассовых операций индивидуальными предпринимателями и субъектами малого предпринимательства» и напишите определение понятия «касса» ( ред. от 03.02.2015 N 3558-У);

**2.** Прочтите задания 3,4,5 и заполните документ, учитывая требования Постановления Государственного Комитета статистики РФ от 18 августа 1998 г. N 88 «Об утверждении унифицированных форм первичной учетной документации кассовых операций, по учету результатов инвентаризации»

**3.** Прочтите задание 6, 7 заполните бланк чека, основываясь на материалах учебной литературы и требований Постановления Государственного Комитета статистики РФ от 18 августа 1998 г. N 88 «Об утверждении унифицированных форм

первичной учетной документации кассовых операций, по учету результатов инвентаризации» и учебных материалах

4. Прочтите задание 8, заполните платежную ведомость, исходя из требований Постановления Государственного Комитета статистики от 05.01.2001 № 1 2Ою утверждения форм первичной учетной документации по учету труда и его оплаты»

5. Выполните задание 9,10 пользуясь Планом счетов бухгалтерского учета финансово-хозяйственной деятельности организаций. Утвержден приказом Минфина РФ № 94н от 31 октября 2000 г. и Приказом Минфина РФ от 13.06.1995 N 49 "Об утверждении Методических указаний по инвентаризации имущества и финансовых обязательств".

### **Контрольные вопросы:**

1. Каким образом необходимо заполнять кассовые документы?
2. Каким актом оформляется инвентаризация кассы?
3. Какие бухгалтерские записи необходимо сделать при обнаружении недостачи кассовой наличности?

### **Основная литература:**

1. Стишкова Е.В., Бабаева, Е.Ю. Выполнение работ по профессии рабочих, должностям служащих: 23369 Кассир [Электронный ресурс] : уч. пособие для студентов СПО./ Е. В. Стишкова, Е.Ю. Бабаева- РГАТУ, - Рязань, 2020 г.- ЭБ «РГАТУ»

### **Дополнительная литература:**

2. Дмитриева, И. М. Бухгалтерский учет : учебник и практикум для СПО / И. М. Дмитриева. — 5-е изд., перераб. и доп. — М. : Издательство Юрайт, 2019. — 325 с. — (Серия : Профессиональное образование). — ISBN 978-5-534-02641-2.— ЭБС «Юрайт»

### **Учебно-методические издания:**

Стишкова Е.В., Расходчикова, О.В. Выполнение работ по должностям служащих: 23369 Кассир [Электронный ресурс]: учебно-методическое пособие для студентов СПО/ Стишкова Е.В., Расходчикова О.В.– Рязань: РГАТУ, 2020 г. - ЭБ «РГАТУ»

Методические рекомендации по организации самостоятельной работе при изучении ПМ 05 [Электронный ресурс]/ Стишкова Е.В., Расходчикова О.В. - Рязань: РГАТУ, 2020 - ЭБ «РГАТУ»

### **Периодические издания:**

1. Бухучет в сельском хозяйстве : ежемесячный научно-практический журн. для бухгалтера / учредитель : РБООИиП «Просвещение» под эгидой Академии финансов, Издательский Дом «Панорама». – 2016, янв. – 2020 дек. – М. :Издательство «Афина», 2016-2020. – Ежемесяч.
2. Учет в сельском хозяйстве : ежемесячный отраслевой журнал о налогах и учете / учредитель и изд. : ООО КФЦ «Актион». – изд. с 1994 г. – М. : ООО «Актион группа Главбух», 2016-2020. – Ежемесячн.

### **Интернет-ресурсы:**

1. Справочная правовая система КонсультантПлюс: [Электронный ресурс] - Режим доступа <http://www.consultant.ru/> - нормативно –правовая документация.
2. Справочная правовая система Гарант: [Электронный ресурс] - Режим доступа <http://www.garant.ru/> - нормативно –правовая документация.
3. Официальный сайт Министерства финансов РФ. Режим доступа: <http://www.minfin.ru/ru/>
4. Официальный сайт Федеральной налоговой службы. Режим доступа: <http://www.nalog.ru/>

## **Практическое занятие №3**

### **Тема: Учет операций на расчетных счетах**

**Цель:** Отработка практических навыков по заполнению документов по учёту денежных средств на расчетных счетах

Для осуществления расчетных операций в наличной и безналичной форме предприятие открывает в банке расчетный счет. Право открытия расчетного счета предоставляется организации, являющейся юридическим лицом, имеющей самостоятельный баланс. Открытие расчетного счета регулируется законодательством.

*Требуемые документы для открытия расчетного счета ЮЛ*

- свидетельство о государственной регистрации юридического лица (ОГРН);
- свидетельство о постановке на учет Российской организации в налоговом органе по месту её нахождения (ИНН/КПП);
- актуальный устав с печатью налоговой инспекции;
- выписка из Единого государственного реестра юридических лиц (ЕГРЮЛ);
- решение или протокол о создании юридического лица и назначении руководителя;
- уведомление о присвоении кодов статистики из Росстата (не обязательно);
- учредительный договор (при наличии); - листы записей ЕГРЮЛ (при наличии);
- лицензии на право осуществления деятельности, подлежащей лицензированию (при наличии);
- документы на юридический адрес (свидетельство о праве собственности, договор аренды, гарантийное письмо от собственника помещения);
- круглая печать ЮЛ; - паспорт.

*Требуемые документы для открытия расчетного счета ИП*

- свидетельство о государственной регистрации физического лица в качестве индивидуального предпринимателя (ОГРНИП);
- уведомление о постановке на учет физического лица в налоговом органе;
- уведомление о присвоении кодов статистики из Росстата (не обязательно);
- выписка из Единого государственного реестра индивидуальных предпринимателей (ЕГРИП);
- круглая печать ИП (при наличии);
- паспорт.

Для осуществления расчетов по текущим операциям учреждения банка предприятие предоставляет первичные документы, в котором указываются все необходимые реквизиты плательщика и получателя денежных средств.

К таким реквизитам относятся:

- наименование плательщика,
- наименование получателя,
- расчетный счет плательщика и получателя,
- корреспондентские счета банков, обслуживающих предприятие-плательщика и предприятие-получателя,
- наименование продукции или услуг, по которым производятся расчеты и их сумма.

Уведомлять фонды об открытии расчетного счета не нужно. С 1 мая 2014 года отменяется обязанность юридических лиц и индивидуальных предпринимателей по уведомлению государственных внебюджетных фондов об открытии (закрытии) банковского счёта (Федеральный закон от 2 апреля 2014 г. № 59-ФЗ)

Нужно ли уведомлять налоговую об открытии расчетного счета в 2015 году? Обязанность юридических лиц и индивидуальных предпринимателей по уведомлению налоговых органов об открытии (закрытии) счетов в банке отменена со 2 мая 2014 года (Федеральный закон от 2 апреля 2014 г. № 52-ФЗ). Ранее требовалось в течение 7 рабочих дней уведомлять территориальную налоговую инспекцию по форме № С-09-1.

2. Расчетные документы, порядок их заполнения: платежное поручение, платежное требование-поручение, инкассовые поручения

*Платежное поручение* это указание банку о перечислении денежных средств со счета плательщика по предоставленным реквизитам

Распоряжение клиента на перевод денежных средств, в виде платёжного поручения, оформляется:

- Клиентом (плательщиком) самостоятельно.
- Банком клиента (плательщика) - по поручению (просьбе) клиента или с его согласия.

Разрешив банкам исполнять функцию составителя распоряжения, Банк России значительно упростил для клиентов - физических лиц задачу по переводу денежных средств. Однако это не снимает с клиента ответственности за полноту и точность заполнения сведений платёжного поручения, и поэтому, перед подписанием составленного банком платёжного поручения - точность заполнения реквизитов платёжного документа надо обязательно проверять. Банк принимает платежное поручение к исполнению при условии правильного заполнения полей платежного поручения.

*Правила заполнения полей формы платежного поручения*

Номер платежного поручения (№). Указывается номер платежного поручения цифрами. В случае, если номер состоит более чем из трех цифр, платежные поручения при осуществлении платежей через расчетную сеть Банка России идентифицируются по трем последним разрядам номера, которые должны быть отличны от "000".

Дата составления платежного поручения (Дата). Указываются число, месяц, год - цифрами (в формате ДД.ММ.ГГГГ) или число - цифрами, месяц - прописью, год - цифрами (полностью).

Вид платежа.

укажите одно из значений:

-«срочно»;

-«телеграфом»;

-«почтой»;

-электронно;

другое значение, установленное банком. Значение можно не указывать, если это установлено банком.

В электронном виде значение нужно указать в виде кода, установленного банком

Сумма прописью. Указывается с начала строки с заглавной буквы сумма платежа прописью в рублях, при этом слово "рубли" ("рублей", "рубля") не сокращается, копейки указываются цифрами, слово "копейка" ("копейки", "копеек") также не сокращается. Если сумма платежа прописью выражена в целых рублях, то копейки можно не указывать, при этом в поле "Сумма" указываются сумма платежа и знак равенства "=".

Сумма. Указывается сумма платежа цифрами, рубли отделяются от копеек знаком тире "-". Если сумма платежа цифрами выражена в целых рублях, то копейки можно не указывать, в этом случае указываются сумма платежа и знак равенства "=", при этом в поле "Сумма прописью" указывается сумма платежа в целых рублях.

Плательщик. Указывается наименование плательщика средств. Дополнительно указываются номер лицевого счета клиента, наименование и местонахождение (сокращенные) обслуживающей кредитной организации,

Номер счета плательщика (Сч. N). Проставляется номер лицевого счета плательщика в кредитной организации, филиале кредитной организации или в учреждении Банка России.

Банк плательщика. Указываются наименование и местонахождение организации.

Банковский идентификационный код банка плательщика (БИК). Указывается БИК кредитной организации, филиала кредитной организации или учреждения Банка России в соответствии со "Справочником БИК РФ".

Номер счета банка плательщика (Сч. N). Проставляется номер корреспондентского счета.

Итак, по распоряжению плательщика, банк плательщика теперь может составлять распоряжения (поручения) за клиента и осуществлять разовый и (или) периодический перевод денежных средств, как по банковскому счёту плательщика, так и без открытия банковского счета плательщику

Если же платёжное поручение составляется клиентом, то особенно частыми бывают претензии банков по неполному или неверному заполнению таких реквизитов как: - очерёдность платежа; назначение платежа; информация про НДС.

Реквизиты платёжного поручения - это обязательные данные, количество и значение которых устанавливается Положениями Банка России и дополняется нормативными

актами Министерства Финансов РФ, а неразрешённое отсутствие части реквизитов в платёжном документе влечёт за собой невозможность исполнения банком распоряжения клиента по переводу денежных средств.

Чтобы платёж попал по назначению, платёжное поручение должно быть заполнено без ошибок, для чего клиенту банка необходимо знать правила заполнения платёжного поручения и естественно иметь все необходимые для этого реквизиты.

*Платежное требование-поручение* - представляет собой требование поставщика к покупателю оплатить стоимость поставленной по договору продукции (выполненных работ, оказанных услуг) на основании направленных в обслуживающий банк плательщика расчетных и отгрузочных документов

Платежное требование-поручение выписываются поставщиком на бланке и вместе с документами направляются в трех экземплярах в банк покупателя, который передает требование-поручение плательщику, а отгрузочные документы оставляет в картотеке к счету плательщика.

Правила заполнения требования-поручения аналогичное платежному поручению, кроме дополнительной строки условие оплаты (с акцептом или без акцепта)

Плательщик обязан представить в банк П.т.-п. в течение трех дней со дня поступления его в банк плательщика. П.т.-п. принимается при наличии средств на счете плательщика. Об отказе полностью или частично оплатить П.т.-п. плательщик уведомляет обслуживающий его банк в течение этих трех дней. Требования-поручения вместе с приложенными отгрузочными документами и извещением об отказе в оплате возвращаются непосредственно поставщику. При согласии оплатить полностью или частично П.т.-п. плательщик оформляет его подписями лиц, уполномоченных распоряжаться счетом, и оттиском печати на всех экземплярах, а затем сдает их в обслуживающий банк. Первый экземпляр служит основанием для списания средств со счета плательщика и после совершения операции помещается в документы для банка; второй - направляется банку, обслуживающему поставщика; третий - вместе с отгрузочными документами возвращается плательщику как расписка в приеме к проводу и совершении оплаты товара, выполненных работ, оказанных услуг.

Инкассовое поручение – это расчетный документ для списания средств. Инкассовое поручение служит основанием для списания средств со счета клиента в бесспорном порядке.

Данный расчётный документ применяется в трёх случаях: 1) когда бесспорный порядок взыскания установлен законодательством; 2) когда взыскание происходит по исполнительным документам; 3) когда такие случаи предусмотрены сторонами по договору.

Основание для такого платежа — расчетные документы, предъявленные клиентом.

Поэтому в зависимости от расчетных документов различают:

*чистое инкассо*, когда прилагается вексель, чек;

*документарное инкассо* — акт о приемке работ, счета за товар.

Оборотные стороны бланков расчетных документов должны быть чистыми.

Расчетные документы на бумажном носителе заполняются с применением пишущих или электронно-вычислительных машин шрифтом черного цвета, (исключение составляют чеки, которые заполняются ручками с пастой или чернилами черного, синего, фиолетового цвета).

Подписи на расчетных документах проставляются ручкой с пастой или чернилами черного, синего или фиолетового цвета. На расчетных документах должны быть четкими оттиск печати и оттиск штампа банка.

При заполнении расчетных документов не допускается выход текстовых и цифровых значений реквизитов за пределы полей, которые отведены для их проставления.

Подписи, печати и штампы должны проставляться в предназначенных для них полях бланков расчетных документов.

Таблица 3 - Учет операций на расчетном счете

Первичный Документ	Содержание операции	Корреспондирующие счета	
		Дебет	Кредит
1	2	3	4
Первичные суммы, поступившие на расчетный счет	Получены деньги от покупателей в т.ч. Авансы под поставку товаров	51	62
Ордер на сдачу денег в банк	Сданы в банк денежные средства из кассы (выручка от продажи, депонентские суммы и т.п.)	50	51
Платежное поручение (к нам)	поступили денежные средства, числящиеся в пути	51	57
Платежное поручение (к нам)	Получены краткосрочные кредиты и займы	51	66
Платежное поручение (к нам)	Получены долгосрочные кредиты и займы	51	67
Платежное поручение (к нам)	Поступили суммы вкладов в уставный капитал от учредителей	51	75
Платежное поручение (к нам)	Поступили суммы по удовлетворенным претензиям (ранее предъявленным)	51	76

Продолжение таблицы 3

1	2	3	4
Платежное поручение (к нам)	Поступили суммы страховых возмещений полученных от страховых компаний	51	76
Платежное поручение (к нам)	Поступили суммы удовлетворенных претензий (ранее предъявленных)	51	76
Платежное поручение (к нам)	Поступили денежные средства в счета прибыли, полученной от исполнения договора простого товарищества (запись у участника договора простого товарищества)	51	76
Платежное поручение (к нам)	Поступили денежные средства в чет причитающейся прибыли по договору доверительного управления имуществом (запись у учредителя управления)	51	79
Платежное поручение (к нам)	Отражены доходы, поступившие в счет будущих периодов (плата за коммунальные услуги связи и т.п.)	51	98
Чек на получение денег в банке	Получены наличные деньги с расчетного счета в банке (на выплату заработной платы, пенсии, пособий, премий и т.п.)	50	51
Платежное поручение	Отражено зачисление денежных средств на аккредитивы и особые счета, задепонированы средства при выдаче чековых книжек и пр.	55	51
Платежное поручение (от нас)	Отражены предоставленные денежные займы другим организациям	58	51
Платежное	Оплата акцептованных счетов, платежных	60	51

поручение (от нас)	требований поставщиков		
Платежное поручение (от нас)	Погашены краткосрочные кредиты и займы	66	51
Платежное поручение (от нас)	Погашены долгосрочные кредиты и займы	67	51
Платежное поручение (от нас)	Перечисление в бюджет по налогам и Сборам	68	51
Платежное поручение (от нас)	Перечислены взносы на социальное страхование	69	51
Платежное поручение (от нас)	Перечисление разным организациям и физическим лицам	76	51

В журнале - ордере и ведомости записи делаются по корреспондирующим счетам итогами по одной выписке банка. Условием для заполнения регистров является использование одной строки для каждой выписки независимо от того, за какой период она составлена. Количество занятых строк журнала - ордера №2 и ведомости №2 за каждый месяц должно быть одинаковым и равно количеству полученных за этот период выписок из банка.

Остаток средств на расчетном счете в банке приводится в ведомости только на начало и конец месяца. На протяжении месяца, для оперативных целей, используются данные об остатках средств, показанные в выписках банка.

Итоговые обороты и сальдо по журналу - ордеру и ведомости переносятся в конце месяца в Главную книгу на счет 51.

### **Ход работы**

#### **Задание 1.**

На основании исходных данных заполните платёжное поручение с учетом требований по оформлению банковских документов

#### **Исходные данные**

В организации ООО «Салют» (ИНН 7560406000, г. Рязань) оформлено платёжное поручение № 246 от 03.03.20XXг. на списание оплаты за поставку материалов с расчетного счета № 432575890765345678990 открытого в КБ «Огни Москвы» (г. Москва, БИК 044560867, кор./счет 4678909876545667890), 188 000 руб., в адрес ООО «Темп» (ИНН7980607518, г. Москва) по договору №03/12 от 01.03.20XXг. Расчетный счет ООО «Темп» открыт в АКБ «Тори Банк» (БИК042561234 кор./счет 456789098765432246562). Вид оплаты – 01, очередность платежа – 6, вид платежа – в электронном виде. В сумме учтён НДС.

#### **Задание 2.**

На основании данных для выполнения задачи оформите выписку банка с учетом требований по оформлению банковских документов, выведите исходящие сальдо по счету, задав необходимые дополнительные данные для оформления документа.

#### **Исходные данные**

Организация ООО «Сокол» (ИНН 7560406000 г. Москва) имеет расчётный счет №432675890765345678990, открытый в КБ «Огни Москвы». По расчётному счету организации 08.04.20XXг. были осуществлены две операции по платёжным поручениям №301 на сумму 236 000 руб. и №302 на сумму 118 000 руб. Входящее сальдо на 08.08.20XXг.

#### **Задание 3.**

Оформите банковскую выписку на 08.08./20XX г. И вычислите исходящее сальдо по счету, задавшись необходимыми дополнительными данными для оформления документа

#### **Исходные данные**

Организация ООО «Миф» (ИНН 7160305000, г. Рязань) имеет расчётный счет № 413695890465345367980, открытый в АКБ «Ветер». По расчётному счету организации 08.08.20XX г. Были осуществлены следующие операции:

- по платёжным поручением ООО «Миф» №801 на сумму 500 000 руб. и №802 на сумму 128 000 руб.:

-по платёжному требованию №1253/689 «Рязаньэнергосбыт» на сумму 120 000 руб.

-по платёжному поручению ООО «ЛРЦ» № 1234 на сумму 436 000 руб.

Входящее сальдо на 08.08.20XXг. – 2 000 000 руб.

### **Порядок выполнения**

1.Прочтите внимательно задание 1,2,3, заполните предлагаемые документы, основываясь на требованиях Указания ЦБ РФ от 30.07.2014 № 3352-У « О

формах документов, применяемых кредитными организациями на территории Российской Федерации при осуществлении кассовых операций с банкнотами и монетой Банка России, банкнотами и монетой иностранных государств (группы иностранных государств), операций со слитками драгоценных металлов, и порядке их заполнения», учебных материалах и произведите расчеты

### **Контрольные вопросы:**

1. Какими документами оформляются операции по расчетному счету организации?

2. Какие требования выдвигаются к оформлению вноса наличными средствами в банк?

3. Что означает кредитовое сальдо, отраженное в выписке банка?

### **Литература:**

#### **Основная литература:**

1. Стишкова Е.В., Бабаева, Е.Ю. Выполнение работ по профессии рабочих, должностям служащих: 23369 Кассир [Электронный ресурс] : уч. пособие для студентов СПО)/ Е. В. Стишкова, Е.Ю. Бабаева- РГАТУ, - Рязань, 2020 г.- ЭБ «РГАТУ»

#### **Дополнительная литература:**

2. Дмитриева, И. М. Бухгалтерский учет : учебник и практикум для СПО / И. М. Дмитриева. — 5-е изд., перераб. и доп. — М. : Издательство Юрайт, 2019. — 325 с. — (Серия : Профессиональное образование). — ISBN 978-5-534-02641-2.— ЭБС «Юрайт»

#### **Учебно-методические издания:**

Стишкова Е.В., Расходчикова, О.В. Выполнение работ по должностям служащих: 23369 Кассир [Электронный ресурс]: учебно-методическое пособие для студентов СПО/ Стишкова Е.В., Расходчикова О.В.– Рязань: РГАТУ, 2020 г. - ЭБ «РГАТУ»

Методические рекомендации по организации самостоятельной работе при изучении ПМ 05 [Электронный ресурс]/ Стишкова Е.В., Расходчикова О.В.. - Рязань: РГАТУ, 2020 - ЭБ «РГАТУ»

#### **Периодические издания:**

1.Бухучет в сельском хозяйстве : ежемесячный научно-практический журн. для бухгалтера / учредитель : РБООИиП «Просвещение» под эгидой Академии финансов, Издательский Дом «Панорама». – 2016, янв. – 2020 дек. – М. :Издательство «Афина», 2016-2020. – Ежемесяч.

2.Учет в сельском хозяйстве : ежемесячный отраслевой журнал о налогах и учете / учредитель и изд. : ООО КФЦ «Аktion». – изд. с 1994 г. – М. : ООО «Аktion группа Главбух», 2016-2020. – Ежемесячн.

#### **Интернет-ресурсы:**



1. Справочная правовая система КонсультантПлюс: [Электронный ресурс] - Режим доступа <http://www.consultant.ru/> - нормативно –правовая документация.
2. Справочная правовая система Гарант: [Электронный ресурс] - Режим доступа <http://www.garant.ru/> - нормативно –правовая документация.

#### **Практическое занятие № 4** **Учет операций с иностранной валютой**

**Цель занятия:** Отработка практических навыков по оформлению документации и отражения в учете операций с наличной иностранной валюты.

Валютное законодательство Российской Федерации состоит из Федерального закона «О валютном регулировании и валютном контроле» от 10.12.2003 № 173-ФЗ и ПБУ 3/2006 "Учет активов и обязательств, стоимость которых выражена в иностранной валюте»  
Федеральный закон «О валютном регулировании и валютном контроле» от 10.12.2003 № 173-ФЗ включает в себя все принятые в последнее время меры по либерализации валютного законодательства и заменил Закон РФ от 09.10.1992 N 3615-1 «О валютном регулировании и валютном контроле».

В новом Федеральном Законе уточнены понятия иностранной валюты, валюты Российской Федерации, резидентов, нерезидентов, уполномоченных банков. Кроме того, введены понятия внешних ценных бумаг и внутренних ценных бумаг, специального счета, валютных бирж. Изменилось понятие валютных ценностей. Из состава валютных ценностей исключены драгоценные металлы и драгоценные камни, обращение которых регулируется иным федеральным законом. К валютным ценностям теперь относятся только иностранная валюта и внешние ценные бумаги.

Органами валютного регулирования в Российской Федерации являются Центральный банк Российской Федерации и Правительство Российской Федерации.

Для реализации функций, предусмотренных Федеральным законом, Центральный банк Российской Федерации и Правительство Российской Федерации издадут в пределах своей компетенции акты органов валютного регулирования, обязательные для резидентов и нерезидентов

Положение по бухгалтерскому учету "учет активов и обязательств, стоимость которых выражена в иностранной валюте (ПБУ 3/2006)- устанавливает особенности формирования в бухгалтерском учете и бухгалтерской отчетности информации об активах и обязательствах, стоимость которых выражена в иностранной валюте .

Настоящее Положение не применяется:

при пересчете показателей бухгалтерской отчетности, составленной в рублях, в иностранные валюты в случаях требования таких пересчетов учредительными документами, при заключении кредитных договоров с иностранными юридическими лицами и т.п.;

при включении данных бухгалтерской отчетности дочерних (зависимых) обществ, находящихся за пределами Российской Федерации, в сводную бухгалтерскую отчетность, составляемую головной организацией.

Для целей настоящего Положения указанные ниже понятия означают следующее:

деятельность за пределами Российской Федерации - деятельность, осуществляемая организацией, являющейся юридическим лицом по законодательству Российской Федерации, за пределами Российской Федерации через представительство, филиал;

дата совершения операции в иностранной валюте - день возникновения у организации права в соответствии с законодательством Российской Федерации или договором принять к бухгалтерскому учету активы и обязательства, которые являются результатом этой операции;

курсовая разница - разница между рублевой оценкой актива или обязательства, стоимость которых выражена в иностранной валюте, на дату исполнения обязательств по оплате или отчетную дату данного отчетного периода, и рублевой оценкой этого же актива или обязательства на дату принятия его к бухгалтерскому учету в отчетном периоде или отчетную дату предыдущего отчетного периода

Организации хранят временно свободные денежные средства в иностранных валютах (собственные и заемные) на валютных счетах в банковских учреждениях.

Организация может открывать эти валютные счета в любых уполномоченных банках на территории России, т.е. в банках или иных кредитных учреждениях, имеющих лицензии Центрального банка Российской Федерации на проведение валютных операций.

Если в банке у организации уже есть открытый расчетный счет в рублях, то для открытия валютного счета ей потребуется предоставить в кредитную организацию только два документа (так как остальные уже предоставлены): заявление на открытие валютного счета и договор на его ведение.

Если же валютный счет открывается в другом банке, то есть в том, где нет открытого рублевого счета, то помимо этих документов требуется весь пакет обязательных документов для заключения договора с банком:

- нотариально заверенные копии учредительных документов (устав, учредительный договор, решение и т.д.);
- нотариально заверенная копия свидетельства о государственной регистрации;
- копия свидетельства о постановке на учет в налоговом органе;
- карточка с образцами подписей лиц, имеющих право распоряжаться счетом, и образцом оттиска печати;
- копия информационного письма об учете в органах статистики.

Когда организация заключает договор на открытие валютного счета в банке, то на самом деле фактически создается не один, а три счета: во-первых, текущий валютный счет - для учета валюты, находящейся в распоряжении организации. Во-вторых, транзитный валютный счет - для учета поступившей валютной выручки. В-третьих, специальный транзитный валютный счет - для учета валюты, купленной на внутреннем валютном рынке..

За открытие валютных счетов и осуществление по ним операций организация платит комиссионное вознаграждение в валюте. Каждый уполномоченный банк устанавливает свои тарифы ставок комиссионных вознаграждений. Кроме того, банк взимает с организации суммы в валюте в оплату почтово-телеграфных расходов, комиссионных вознаграждений иностранных банков и других расходов, фактически произведенных в связи с совершением валютных операций.

В то же время, как правило, банк начисляет и выплачивает проценты по валютным счетам. Начисление процентов осуществляется один раз в квартал по процентным ставкам, определяемым на основе ставок по краткосрочным депозитам на международном валютном рынке.

Организация может по желанию внести свои валютные средства во вклады на 1,2,3,6,9 и 12 месяцев в зависимости от валюты вклада. Минимальная сумма вклада определяется банком. Эти средства хранятся на депозитных счетах на основе договора, заключенного между банком и вкладчиком. По вкладам на депозитных счетах начисляются повышенные проценты.

Расчеты в иностранной валюте обычно проводятся в следующих формах: банковский перевод, документарное инкассо, документарный аккредитив, по открытому счету, чеками.

Банковский перевод - это расчетная операция, проводимая посредством пересылки по почте или телеграфом платежного поручения одного банка другому.

Документарное инкассо представляет собой поручение экспортера (кредитора) своему банку получить от импортера (плательщика) непосредственно или через другой банк денежную сумму или подтверждение, что она будет уплачена в определенный срок, против товарных документов.

Документарный аккредитив - денежное обязательство банка, выставяемое на основании поручения его клиента-импортера в пользу экспортера.

Бухгалтерский учет операций по валютным счетам в банках ведется на активном синтетическом счете валютного счета. По дебету его отражаются начальный остаток, зачисления сумм в иностранной валюте за отчетный период и остаток на конец отчетного периода, а по кредиту - списания (перечисления, выдача).

Аналитический учет по счету Валютного счета организуется таким образом, чтобы обеспечить формирование достоверной информации о движении денежных средств по каждому из открытых в банках счетов в иностранной валюте.

Записи по дебету счета валютного счета производятся, как правило, в корреспонденции со следующими счетами:

- Расчетов с покупателями и заказчиками - на поступающую выручку от иностранных покупателей за отгруженную продукцию и оказанные услуги на экспорт;
- Расчетов с разными дебиторами и кредиторами – поступление задолженности от различных иностранных дебиторов;
- Краткосрочных кредитов банков и Долгосрочных кредитов банков - поступление кредитов в иностранной валюте от банков;
- Расчетов с учредителями - поступление вкладов и иностранной валюте;
- Прибылей и убытков - на сумму положительной курсовой разницы от переоценки остатков по счету на дату составления бухгалтерского баланса.

Записи по кредиту счета валютного счета ведутся, как правило, в корреспонденции со следующими счетами:

- Расчетов с поставщиками и подрядчиками - погашение задолженности перед поставщиками за импортированные сырье, материалы, услуги;
- Переводов в пути - перечисление банку сумм, подлежащих обязательной продаже на внутреннем валютном рынке;
- Расчетов с подотчетными лицами - выдача наличных денег работникам, направленным в служебную командировку за границу;
- Прибылей и убытков - на сумму отрицательной курсовой разницы от переоценки остатков по счету на дату составления бухгалтерского баланса.

Учет на счете валютного счета ведется на основании выписок банков из открытых у них валютных счетов организации и приложенных к ним расчетно-денежных документов полученных от других организаций, выписанных самим владельцем счета либо созданных банком, ведущим счет.

Выписка - один из экземпляров лицевого счета организации. Она получает выписки от банка периодически по мере совершения валютных операций или в иные установленные банком сроки. Обработка (разработка) выписки из валютного счета производится в порядке, аналогичном описанному для выписок из расчетного счета в рублях.

Инвентаризация расчетов с банками по валютным счетам проводится по мере получения выписок, а по переданным в банк на инкассо расчетным документам - на 1-е число каждого месяца. При инвентаризации сверяются остатки сумм, числящихся на счетах по данным бухгалтерского учета организации, с данными по выпискам банка и реестрам расчетных документов.

Курсовая разница — разница в стоимости товара (услуги), возникающая в связи с текущим изменением курса рубля к иностранным валютам.

Существует два варианта отражения в учете курсовой разницы:

1. ежедневно по мере совершения хозяйственных операций.
2. в течение месяца отражать совершающиеся операции по текущему курсу Центрального банка РФ, а в конце периода определить курсовую разницу за весь отчетный период. Для этого необходимо сопоставить остатки по счету, на котором ведется учет имущества или обязательств, рассчитанные по текущему курсу и курсу на дату составления отчетности или коней месяца.

В бухгалтерском учете курсовые разницы отражаются отдельно от других видов доходов и расходов организации, в том числе от финансовых результатов от операций с иностранной валютой (п. 21 ПБУ 3/2006). Поэтому курсовую разницу следует отличать от разницы в виде финансового результата от покупки или продажи иностранной валюты.

Курсовые разницы учитывают в том отчетном периоде, к которому относится дата расчета или за который составлена бухгалтерская отчетность.

Курсовые разницы подлежат зачислению в прибыль или убыток по одному из двух вариантов: по мере их принятия к бухгалтерскому учету.

Дата совершения операции в иностранной валюте - день возникновения у организации права принятия к учету имущества и обязательств, которые являются результатом этой операции в соответствии с законодательством РФ или договором.

Все операции по поступлению и расходу валютных средств переводятся (переоцениваются) по курсу рубля, установленному Центральным банком РФ, в рубли и отражаются в журнале ордере №2, ведомости № 2 по счету 52 "Валютный счет".

Предприятие самостоятельно выбирает вариант отражения курсовых разниц, закрепляя свой выбор в учетной политике.

В момент возникновения курсовая разница отражается в бухгалтерском учете в составе прочих доходов или расходов на счете 91 "Прочие доходы и расходы". Курсовая разница может привести к увеличению либо к уменьшению доходов организации. В зависимости от этого на практике курсовая разница:

- которая увеличивает доходы (отражается в бухгалтерском учете по кредиту счета 91 "Прочие доходы и расходы"), называется положительной курсовой разницей;
- которая уменьшает доходы (отражается в бухгалтерском учете по дебету счета 91 "Прочие доходы и расходы"), называется отрицательной курсовой разницей.

Курсовая разница, связанная с расчетами с учредителями по вкладам, в том числе в уставный (складочный) капитал организации, подлежит зачислению в добавочный капитал этой организации. В бухгалтерском учете такая курсовая разница отражается на счете 83 "Добавочный капитал".

### **Ход работы:**

#### **Задание 1.**

Оформите бухгалтерские записи и произведите необходимые расчеты, заполните счета 50 «Касса», 50-1 «Касса в рублях», 50-2 «Касса в валюте», 51 «Расчетные счета», 52 «Валютный счет», 71 «Расчеты с подотчетными лицами» и выведите конечное сальдо. Заполните расходный кассовый ордер по 2 и 6 хозяйственным операциям. Недостающие данные оформить самостоятельно.

#### **Исходные данные**

Официальный курс доллара по отношению к рублю составил на 01.01. – 65.90 руб.; 14.01. – 67,65 руб.; 18.01. – 66,02 руб. Остаток денежных средств на расчетном счете на начало месяца – 2 000 000 руб., на валютном счете – 10 000 дол. США. Остаток денежных средств в кассе организации на начало месяца, в том числе в кассе в рублях – 32000 руб., касса в долларах США – 200 дол.

#### Журнал хозяйственных операций в ООО «Жизнь»

№	Наименование хозяйственной операции	Сумма	Корреспондирующие
---	-------------------------------------	-------	-------------------

п/п			счета	
			Дебет	Кредит
12.01				
1.	Зачислено из кассы на расчетный счет, руб.	30000,00		
2.	Получено в кассу с расчетного счета на командировочные расходы, дол.	500,00		
14.01				
3.	В кассу поступила выручка, руб.	123000,00		
4.	Выдана заработная плата, руб.	95000,00		
5.	Выдано в подотчёт на хозяйственные нужды, руб.	2000,00		
6.	Выдано в подотчёт на командировочные расходы, дол	500,00		
7.	Внесён остаток подотчетной суммы на расчётный счет, руб.	200,00		
8.	Отражены курсовые разницы на валютном счете, руб.	17500		
19.01				
9.	Принят к учету авансовый отчёт (в состав общехозяйственных расходов), руб.	1700,00		
10.	Внесён остаток подотчётной суммы в кассу, руб.	300,00		
11.	Учтены командировочные расходы в составе общехозяйственных, руб.	450,00	2671	
12.	Внесён остаток подотчётной суммы в кассу, руб.	50,00		
13.	Остаток валютных средств зачислен на валютный счет, дол.	13204		
14.	Отражены курсовые разницы на валютном счете, руб.	?		

### Задание 2.

На основании исходных данных о движении средств по формированию уставного капитала **ОАО "Гербицид"** составить бухгалтерские проводки и рассчитать курсовые разницы.

#### Исходные данные

14.08. Курс ЦБ РФ 34,16 руб./USD. На дату приобретения организацией статуса юридического лица отражена задолженность учредителя по вкладу в уставный капитал — 12 000 USD. 75 80

23.08. Курс ЦБ РФ 34,18 руб./USD. В кассу (USD) ОАО "Гербицид" поступили средства в счет погашения задолженности по вкладу в уставный капитал — 12 000 USD. 08 75

Отражена курсовая разница   ? руб.

27.08. г. Курс ЦБ РФ 34,22 руб./USD. Денежные средства перечислены из кассы организации на валютный счет — 12 000 USD. 52 50

Отражена курсовая разница   ? руб.

#### Порядок выполнения

1. Внимательно прочтите задание 1,2 проставьте корреспонденцию счетов в таблице, основываясь на рекомендациях Плана счетов бухгалтерского учета финансово-хозяйственной деятельности организаций. Утвержден приказом Минфина РФ № 94н от 31

октября 2000 г; заполните необходимые документы, исходя из требований Постановления Государственного Комитета статистики РФ от 18 августа 1998 г. N 88 «Об утверждении унифицированных форм первичной учетной документации кассовых операций, по учету результатов инвентаризации» и учебных материалах

### Контрольные вопросы

1. Каким образом отражают курсовые разницы в бухгалтерском учете?

### Литература:

#### Основная литература:

1. **Стишкова Е.В., Бабаева, Е.Ю.** Выполнение работ по профессии рабочих, должностям служащих: 23369 Кассир [Электронный ресурс] : уч. пособие для студентов СПО)/ Е. В. Стишкова, Е.Ю. Бабаева- РГАТУ, - Рязань, 2020 г.- ЭБ «РГАТУ»

#### Дополнительная литература:

2. **Дмитриева, И. М.** Бухгалтерский учет : учебник и практикум для СПО / И. М. Дмитриева. — 5-е изд., перераб. и доп. — М. : Издательство Юрайт, 2019. — 325 с. — (Серия : Профессиональное образование). — ISBN 978-5-534-02641-2.— ЭБС «Юрайт»

#### Учебно-методические издания:

**Стишкова Е.В., Расходчикова, О.В.** Выполнение работ по должностям служащих: 23369 Кассир [Электронный ресурс]: учебно-методическое пособие для студентов СПО/ Стишкова Е.В., Расходчикова О.В.– Рязань: РГАТУ, 2020 г. - ЭБ «РГАТУ»

Методические рекомендации по организации самостоятельной работе при изучении ПМ 05 [Электронный ресурс]/ Стишкова Е.В., Расходчикова О.В.. - Рязань: РГАТУ, 2020 - ЭБ «РГАТУ»

#### Периодические издания:

1. Бухучет в сельском хозяйстве : ежемесячный научно-практический журн. для бухгалтера / учредитель : РБООИиП «Просвещение» под эгидой Академии финансов, Издательский Дом «Панорама». – 2016, янв. – 2020 дек. – М. : Издательство «Афина», 2016-2020. – Ежемесяч.

2. Учет в сельском хозяйстве : ежемесячный отраслевой журнал о налогах и учете / учредитель и изд. : ООО КФЦ «Аktion». – изд. с 1994 г. – М. : ООО «Аktion группа Главбух», 2016-2020. – Ежемесячн.

#### Интернет-ресурсы:

1. Справочная правовая система КонсультантПлюс: [Электронный ресурс] - Режим доступа <http://www.consultant.ru/> - нормативно –правовая документация.

2. Справочная правовая система Гарант: [Электронный ресурс] - Режим доступа <http://www.garant.ru/> - нормативно –правовая документация.

## Практическое занятие № 5

### Тема: Учет операций на специальных счетах в банках

**Цель занятия:** Отработка практических навыков по заполнению отражению операций на специальных счетах

Для открытия банковского счета юр. лица и ИП (владельцы счета) представляют следующие документы:

1. заявление владельца счета на открытие банковского счета;

2. копию документа о государственной регистрации юридического лица, ИП, верность которой свидетельствовано нотариально либо регистрирующим органом;
3. устав юридического лица и учредительный договор юридического лица, на основании которых действует юридическое лицо, либо их копии верность, которых свидетельствовано нотариально либо регистрирующим органом;
4. карточку с образцами подписей должностных лиц юридического лица, ИП, имеющих право распоряжаться банковским счетом, и оттиска печати;
- 5) дубликат извещения о присвоении учетного номера плательщика;
- 6) справку органов ФСЗН о регистрации в качестве плательщика обязательных страховых взносов и иных платежей в органах ФСЗН;
- 7) документ, подтверждающий регистрацию в качестве страхователя по обязательному страхованию от несчастных случаев на производстве и профессиональных заболеваний;
- 8) копию положения об обособленном подразделении юридического лица, верность которой свидетельствована владельцем счета или нотариально;
- 9) иные документы, предусмотренные законодательством.

ИП, физические лица, действующие от имени юридических лиц, индивидуальных предпринимателей, обращающиеся в банк по вопросам открытия банковских счетов, представляют документы, удостоверяющие личность

Счет открывается по разрешению управляющего банком.

При открытии расчетного и специального счета главный бухгалтер банка на подлинном экземпляре устава делает отметку, что расчетный счет открыт с указанием номера счета и заверяет гербовой печатью.

Между банком и организацией заключается договор на расчетно-кассовое обслуживание, в котором, как правило, оговариваются:

- стоимость открытия специального счета;
- стоимость услуг по расчетно-кассовому обслуживанию;
- стоимость наличного обращения;
- проценты, выплачиваемые банком клиенту за средства на счетах.

Организация ежедневно или в другие установленные банком сроки получает от банка выписку из специального счета с приложенными копиями документов, на основе которых зачислены или списаны средства.

По заявлению клиента выписки могут выдаваться через абонентский ящик.

В случае обнаружения ошибки в выписке клиент обязан в течение 20 дней после ее получения сообщить об этом в банк в письменном виде.

Выписки обрабатываются бухгалтером в день поступления, на ее полях проставляются коды счетов, корреспондирующих со счетом 55, проверяются документы и на них проставляются номера соответствующих записей в выписке со специального счета. Проверенные и обработанные выписки являются основанием для записей в регистры бухгалтерского учета.

Для учета этих денежных средств в Плане счетов бухгалтерского учета предусмотрен счет 55 «Специальные счета в банках», который по отношению к балансу является активным, размещаясь в промежуточных и заключительном балансах в разделе II актива по статье «Прочие денежные средства».

По дебету счета учитываются остаток денежных средств на специальных счетах в банке и их поступление, а по кредиту - списание (расходование). Ежемесячно на всех аналитических счетах выводятся обороты и сальдо, которое может быть только дебетовым.

Счет 55 «Специальные счета в банках» имеет следующие субсчета: 1 «Аккредитивы», 2 «Чековые книжки», 3 «Депозитные счета».

При всех формах учета синтетический учет ведется в Главной книге в обобщенном виде (без подразделений по субсчетам), а аналитический учет при мемориально-ордерной

форме - в контокоррентной книге, а при журнально-ордерной форме - в журнале - ордере № 3 и ведомости № 25.

В журнале-ордере № 3 записи ведутся по кредитовой стороне счета 55 «Специальные счета в банках» в дебет других счетов. В ведомости записи производятся по дебету счета 55 «Специальные счета в банках» с кредита других счетов. Записи ведутся в течение месяца на основании выписок банка.

Аккредитив представляет собой условное денежное обязательство банка, выдаваемое им по поручению клиента в пользу его контрагента по договору, по которому банк, открывший аккредитив (банк-эмитент), может произвести поставщику платеж при условии предоставления им документов и выполнения других условий, предусмотренных в аккредитиве.

Для того чтобы воспользоваться аккредитивом как формой расчетов, аккредитиводатель (покупатель) подает в свое отделение банка (банк-эмитент) заявление с просьбой открыть аккредитив (ф. №0401063).

Заявление на открытие аккредитива представляется в четырех экземплярах в банк-эмитент, который последний экземпляр со своей отметкой возвращает аккредитиводателю.

Банк-исполнитель сверяет представленные поставщиком документы и при наличии полной тождественности с условиями выставленного аккредитива производит их оплату.

При использовании аккредитивной формы расчетов следует иметь в виду, что аккредитив может быть выставлен для расчетов только с одним поставщиком. Срок действия аккредитива в банке-исполнителе и порядок расчетов устанавливаются в договоре (соглашении) между аккредитиводателем (покупателем) и поставщиком.

Закрытие аккредитива производится в следующих случаях:

- 1) при полном использовании средств или по истечении срока аккредитива, о чем банк-исполнитель сообщает банку-эмитенту;
- 2) по заявлению поставщика об отказе дальнейшего использования аккредитива банк-эмитент для восстановления на счете аккредитиводателя;
- 3) по заявлению покупателя об отзыве аккредитива полностью или частично. В этом случае аккредитив закрывается или уменьшается в день получения сообщения от банка-эмитента. О закрытии аккредитива посылается уведомление банку-эмитенту.

При выставлении аккредитива банком-эмитентом с аккредитиводателя взимается плата за услугу.

По субсчету 2 счета 55 учитываются чековые книжки.

Чек - это денежный документ установленной формы, содержащий безусловный приказ владельца счета (чекодателя) кредитному учреждению о выплате определенной суммы денег, указанной в чеке, получателю средств (чекодержателю).

При пользовании чеками надо различать следующие понятия:

- плательщик - банк или иное кредитное учреждение, получившее лицензию на совершение банковских операций и производящее платеж по предъявленному чеку;
- индоссант - чекодержатель, передающий чек другому лицу (индоссату) посредством передаточной надписи (индоссамента);

- аваль - поручительство за оплату чека, оформляемое гарантийной надписью на нем [26].

Чек должен содержать: наименование «чек», включенное в текст документа на том языке, на котором этот документ составлен; поручение плательщику выплатить конкретную денежную сумму; наименование плательщика и указание счета, с которого должен быть произведен платеж; указание валюты платежа; указание даты и места составления чека; подпись чекодателя.

Заполнение чека допускается как от руки, так и с использованием технических средств. Использование факсимиле при подписании чеков не допускается. На чеке, выданном от имени юридического лица, должен быть оттиск его печати.



Для расчетов через учреждения банка России применяют только чеки, имеющие на лицевой стороне обозначение «Россия» и две параллельные линии, обозначающие общую кроссировку.

Кроссировка — это подключение телефонной линии к оборудованию провайдера

Чеки подразделяются на именные (выписываются на имя определенного лица), предъявительские (выписываются на предъявителя) и ордерные (выписываются по приказу определенного лица и передается посредством именной или бланковой передаточной надписи на обороте).

Кроме того, чеки подразделяются на денежные (для получения наличных денег) и расчетные (для безналичных расчетов). Чеки для безналичных расчетов, подразделяются на нелимитированные и лимитированные.

Чеки сброшюрованы в чековые книжки, которые приобретаются клиентами за определенную плату в учреждениях банка на основе заявления установленной формы. Чек состоит непосредственно из чека и корешка. одновременно с заполнением чека заполняется корешок. Испорченный чек должен быть оставлен в чековой книжке с надписью «Испорчен» и прикреплен к корешку.

Чековые книжки, являясь бланками строгой отчетности, выдаются под отчет лицу, которое производит безналичные расчеты с помощью лимитированных чеков. Всякий раз при выписке чека в его корешке должен быть записан остаток лимита. Главный бухгалтер обязан периодически проверять правильность использования чеков уполномоченными лицами.

На субсчете 55-3 «Депозитные счета» учитывается движение средств, вложенных организацией в банковские и другие вклады.

Перечисление денежных средств во вклады отражается организацией по дебету счета 55 «Специальные счета в банках» в корреспонденции со счетом 51 «Расчетные счета» или 52 «Валютные счета». При возврате кредитной организацией сумм вкладов в учете организации производятся обратные записи.

Аналитический учет по субсчету 55-3 «Депозитные счета» ведется по каждому вкладу.

На отдельных субсчетах, открываемых к счету 55 «Специальные счета в банках», учитывается движение обособленно хранящихся в кредитной организации средств целевого финансирования. В частности, поступивших бюджетных средств, средств на финансирование капитальных вложений, аккумулируемых и расходующихся организацией с отдельного счета.

Филиалы, представительства и иные структурные подразделения организации, выделенные на отдельный баланс, которым открыты текущие счета в кредитных организациях для осуществления кредитных расходов, отражают на отдельном субсчете к счету 55 «Специальные счета в банках» движение указанных средств.

Наличие и движение денежных средств в иностранных валютах учитываются на счете 55 «Специальные счета в банках» обособленно. Построение аналитического учета по этому счету должно обеспечить возможность получения данных о наличии и движении денежных средств в аккредитивах, чековых книжках, депозитах, на территории Российской Федерации и за ее пределами.

## **Ход работы:**

### **Задание 1**

На основании исходных данных составить бухгалтерские проводки по движению денежных средств, находящихся в аккредитивах. Учетный период — 2003 г.

#### ***Исходные данные***

Договором купли-продажи от 10.04.XX г., заключенным между ООО "ААА" и ОАО "Аусвайс", предусмотрена поставка первому холодильников "Desertstorm" в количестве 20 шт. по цене 10 500 руб. на общую сумму 210 000 руб. Транспортные расходы по доставке товаров несет покупатель.

Условия оплаты — аккредитив, выставяемый поставщику и грузоперевозчику — железной дороге покупателем.

20.04.XX г., выполняя условия договора, покупатель выставил аккредитив:

- Поставщику 210 000 руб.
- Железной дороге 15 200 руб.

Для открытия аккредитива использованы:

- Собственные средства на расчетном счете 200 000 руб.
- Краткосрочный кредит 25 200 руб.

По факту отгрузки 26.04.XX г. произведены платежи:

- Железной дороге за доставку 15 200 руб.
- Поставщику за товар 200 000 руб.

30.04.XX г. Неиспользованная сумма аккредитива   ? руб. направлена на погашения ранее полученного краткосрочного кредита.

### *Ситуация № 15*

На основании исходных данных составить бухгалтерские проводки по движению денежных средств, находящихся на чековой книжке. Учетный период — 20XX г.

#### *Исходные данные*

В соответствии с договором от 10.03.XX г., заключенным между МСЗ "Ростмехтехмаш" ОАО "Степь", предусмотрена поставка тракторов "Б-2" в количестве 3 шт. на общую сумму 1 200 000 руб. Транспортные расходы по доставке груза несет поставщик.

Условия оплаты - чек, выписанный поставщику, срок оплаты — 1 неделя.

Банк "Дефолт" 13.03.03 г. выдал ОАО "Степь" чековую книжку с депонированной лимитированной суммы в размере 1 500 000 руб. сроком на 3 месяца.

15.03.XX г. МСЗ "Ростмехтехмаш" отгрузил трактора в соответствии с договором. Покупатель выписал чек поставщику на сумму 1 000 000 руб.

По факту отгрузки произведены платежи поставщику:

- за счет собственных средств на расчетном счете 200 000 руб.
- по чеку 1 000 000 руб.

13.06.XX г. неиспользованная сумма по чековой книжке   ? руб. зачислена на расчетный счет покупателя.

### **Порядок выполнения**

1. Прочтите задание 1,2 проставьте корреспонденцию счетов, исходя из исходных данных и требований Плана счетов бухгалтерского учета финансово-хозяйственной деятельности организаций. Утвержден приказом Минфина РФ № 94н от 31 октября 2000 г. (ред. от 08.11.2010 № 38 н).

#### **Контрольные вопросы:**

1. Какие счета в банке можно отнести к специальным?
2. Какой счет бухгалтерского учета накапливает данные по специальным счетам?
3. Как определяется сальдо конечное по специальным счетам?

### **Литература:**

#### **Основная литература:**

1. Стишкова Е.В., Бабаева, Е.Ю. Выполнение работ по профессии рабочих, должностям служащих: 23369 Кассир [Электронный ресурс] : уч. пособие для студентов СПО)/ Е. В. Стишкова, Е.Ю. Бабаева- РГАТУ, - Рязань, 2020 г.- ЭБ «РГАТУ»

#### **Дополнительная литература:**

2. **Дмитриева, И. М.** Бухгалтерский учет : учебник и практикум для СПО / И. М. Дмитриева. — 5-е изд., перераб. и доп. — М. : Издательство Юрайт, 2019. — 325 с. — (Серия : Профессиональное образование). — ISBN 978-5-534-02641-2.— ЭБС «Юрайт»

#### **Периодические издания:**

1. Бухучет в сельском хозяйстве : ежемесячный научно-практический журн. для бухгалтера / учредитель : РБООИиП «Просвещение» под эгидой Академии финансов, Издательский Дом «Панорама». – 2016, янв. – 2020 дек. – М. :Издательство «Афина», 2016-2020. – Ежемесяч.

#### **Интернет-ресурсы:**

1. Справочная правовая система КонсультантПлюс: [Электронный ресурс] - Режим доступа <http://www.consultant.ru/> - нормативно –правовая документация.  
2. Справочная правовая система Гарант: [Электронный ресурс] - Режим доступа <http://www.garant.ru/> - нормативно –правовая документация.

### **Практическое занятие № 6**

#### **Тема: Учет переводов в пути и инкассация**

**Цель занятия:** Отработка практических навыков по заполнению препроводительной ведомости, накладной, копии препроводительной ведомости к сумке с денежной наличностью

Счет 57 "Переводы в пути" предназначен для обобщения информации о движении денежных средств (переводов) в валюте Российской Федерации и иностранных валютах в пути, т.е. денежных сумм (преимущественно выручка от продажи товаров организаций, осуществляющих торговую деятельность), внесенных в кассы кредитных организаций, сберегательные кассы или кассы почтовых отделений для зачисления на расчетный или иной счет организации, но еще не зачисленные по назначению.

Основанием для принятия на учет по счету 57 "Переводы в пути" сумм (например, при сдаче выручки от продажи) являются квитанции кредитной организации, сберегательной кассы, почтового отделения, копии сопроводительных ведомостей на сдачу выручки инкассаторам и т.п.

Движение денежных средств (переводов) в иностранных валютах учитывается на счете 57 "Переводы в пути" обособленно .

Зарубежная практика, как правило, не знает этого счета, ибо если деньги сданы инкассатору или на почту, то в первом случае банк, как правило, уже принял деньги на ответственность за переданные суммы, во втором почта гарантирует неизбежность перевода. Поэтому, минуя этот счет, сданные деньги сразу же зачисляются на счета 51 "Расчетные счета" и/или 52 "Валютные счета".

Счет 57 "Переводы в пути", в сущности, счет транзитный, он означает, что деньги уже сданы, но до банка еще не дошли. И при этом всегда есть конкретное лицо - инкассатор или почтовое отделение, отвечающее за их сохранность. Ведение этого счета у нас обусловлено двумя причинами: давней отечественной традицией и тем, что записи по счетам 51 "Расчетные счета" и 52 "Валютные счета" должны выполняться на основании банковских выписок. Когда это правило будет отменено, тогда и надобность в счете 57 "Переводы в пути" отпадет.

По классификации счетов сейчас это чистый счет расчетов, ибо на нем учитывается дебиторская задолженность или инкассаторской службы, или банка (если он сам инкассирует выручку), или почтового отделения. Во всяком случае, сейчас - это долги,

временно изъятые из денежной наличности. Они станут вновь деньгами, как только будут зачислены банком на счета 51 "Расчетные счета" и/или 52 "Валютные счета".

Многие организации, особенно организации торговли, не имеют возможности самостоятельно сдавать наличные денежные средства (свою выручку) в течение рабочего дня в банк, в котором им открыт расчетный счет. В таких случаях они пользуются услугами специальных банковских инкассаторов: или собственного банка, или частных, или отделений связи. В соответствии с условиями договора в назначенное время клиент готовит к сдаче денежную наличность, выписывает сопроводительную ведомость, упаковывает наличность и экземпляр ведомости в специальные мешки, передает их инкассатору под расписку на втором экземпляре ведомости. В банке деньги сдаются в кассу пересчета, после чего передаются в кассу банка с зачислением суммы на расчетный счет сдатчика. В очередной выписке из расчетного счета будет отражена сданная сумма наличных денежных средств. Период времени с момента передачи денежных средств инкассатору они будут учитываться как переводы в пути (Д57К50). На момент поступления выписки из расчетного счета делают бухгалтерскую запись: Д51К57. На этом же счете учитывают валютные средства, снятые с валютного счета для продажи, или валютные средства, депонированные банком также с целью продажи.

В соответствии с Указанием Банка России от 11.03.2014 № 3210-У «О порядке ведения кассовых операций юридическими лицами и упрощенном порядке ведения кассовых операций индивидуальными предпринимателями и субъектами малого предпринимательства» - все организации обязаны сдавать в учреждения банков поступающие в их кассы наличные денежные средства сверх установленного лимита остатка наличных денежных средств для последующего зачисления на их счета.

Организация, в состав которой входят обособленные подразделения, не имеющие расчетного счета, самостоятельно определяет лимит остатка наличных в этих подразделениях. По каждому из них организация ведет свой раздел кассовой книги.

Сдача денежных средств на соответствующие счета в банках может производиться:

- непосредственно в кассы банков;
- с помощью услуг инкассаторской службы банков;
- с помощью специализированной инкассаторской службы, имеющей лицензию Банка России;
- через организацию федеральной почтовой связи;
- в автоматические сейфы.

Обособленное подразделение (филиал, представительство) организации, имеющее счет в банке, инкассируется в том же порядке, что и юридическое лицо. При этом в кассе необходимо обязательно документально оформлять оприходование выручки (приходными ордерами) и сдачу ее в банк (расходным ордером). Записи вносятся в разделы кассовой книги обособленного подразделения.

Правила хранения, перевозки и инкассации наличных денег в кредитных организациях на территории Российской Федерации установлены положением Банка России от 24.04.2008 (ред. от 30.07.2014) № 318-П «О порядке ведения кассовых операций и правилах хранения, перевозки и инкассации банкнот и монеты в кредитных организациях на территории Российской Федерации» (далее — Положение № 318-П). В соответствии с Федеральным законом от 10.07.2002 № 86-ФЗ «О Центральном банке Российской Федерации (Банке России)» перевозку наличных денег, инкассацию, а также кассовые операции по приему и обработке наличных денег могут осуществлять только организации, входящие в систему Банка России.

Для перевозки наличных денег кредитная организация может привлекать организации, оказывающие услуги по перевозке ценных грузов. И если для осуществления инкассации требуется наличие лицензии, то к транспортировке денежных средств такие требования не

предъявляются. Однако ее могут осуществлять только специализированные организации, оказывающие услуги по перевозке ценных грузов.

Отношения с инкассаторскими работниками, осуществляющими перевозку наличных денег и инкассацию, определяются договором о полной материальной ответственности. Если операции по перевозке и инкассации наличных денег осуществляются совместно несколькими инкассаторскими работниками и нет возможности разграничить их ответственность за причинение ущерба, заключается договор о коллективной (бригадной) материальной ответственности.

В случае осуществления инкассаторских услуг заключается договор на инкассацию, пересчет и зачисление (перечисление) денежной наличности на банковские счета организации. Если инкассация осуществляется сотрудниками банка, подписывается двусторонний договор, если привлекается небанковская кредитная организация, подписывается трехсторонний договор. От каждой из трех сторон назначается ответственное лицо.

При инкассации с привлечением небанковской кредитной организации функции подразделяются следующим образом:

- организация обеспечивает подготовку сумки с наличными деньгами и ее сдачу инкассатору, оплачивает услуги инкассатора и банка;

- инкассатор в согласованные дни и часы проводит инкассацию (прием сумок с наличными деньгами) от уполномоченного лица организации, доставку в банк и сдачу в кассу банка.

При необходимости осуществляет временное хранение в подразделении инкассации;

- банк принимает сумки с наличными деньгами от инкассатора, осуществляет пересчет наличных денег и зачисление на счет организации.

К договору прилагаются:

- перечень подразделений организации с указанием наименования подразделений, адресов, телефонов, ФИО руководителя и кассира. В дальнейшем, если необходимо дополнить перечень подразделений, подлежащих обслуживанию, организация оформляет заявку на обслуживание и дополнительное соглашение к договору;

- заявка на проведение инкассации;

- протокол согласования цен на инкассацию, временное хранение и прием, пересчет для перечисления наличных денег.

Как правило, по договору инкассации организации вменяется в обязанность обеспечение свободных и освещенных подъездных путей, входов, выходов и коридоров, изолированного и непросматриваемого кассового помещения, запирающегося изнутри, беспрепятственного передвижения вооруженных инкассаторов в здании по маршруту вход — касса — выход, сопровождение работником охраны или иным должностным лицом организации.

Правила проведения инкассации

Для каждой организации, осуществляющей инкассацию наличных денег, в банке ежемесячно оформляются номерные явочные карточки (0402303). Формы этого и других документов утверждены Положением Банка России № 318-П. В явочной карточке указываются номера закрепленных сумок, наименование, адрес, телефон организации, выходные дни, время окончания работы, время заезда инкассаторов и др.

С учетом объема инкассируемых наличных денег определяется количество порожних сумок, выдаваемых организации. Каждой сумке присваивается индивидуальный номер. Руководителем инкассации по согласованию с организацией устанавливаются время и периодичность заездов инкассаторов.

Перед выездом в организацию инкассаторы получают:

- порожние сумки;

- доверенности на перевозку и инкассацию наличных денег;

- штамп;

- ключи;

-явочные карточки (0402303).

По прибытии в организацию инкассатор предъявляет кассиру:

- документы, удостоверяющие личность;
- доверенность на перевозку наличных денег (инкассацию наличных денег);
- явочную карточку;
- порожную сумку, закрепленную за клиентом.

Кассир организации в свою очередь предъявляет инкассатору образец пломбы, передает сумку с наличными деньгами, накладную к сумке 0402300 и квитанцию к сумке 0402300. Сумка должна быть опломбирована так, чтобы ее вскрытие было невозможно без видимых следов нарушения целостности сумки и пломбы.

На сумку составляются препроводительная ведомость 0402300 и реестр проведенных операций. При этом сумма, указанная в препроводительной ведомости, должна соответствовать общей сумме наличных денег, отраженной в реестре проведенных операций. Ведомость и реестр вкладываются в сумку с наличностью.

Инкассатор в присутствии кассира проверяет целостность сумки и пломбы, соответствие пломбы имеющемуся образцу, правильность заполнения накладной и квитанции. После заполнения кассиром явочной карточки инкассатор проверяет соответствие суммы наличных денег, проставленной в явочной карточке, накладной и квитанции. А также сверяет номер сумки с наличными деньгами с номером, указанным в явочной карточке, накладной и квитанции. Неправильная запись в явочной карточке зачеркивается, на полях проставляется новая запись, заверенная кассиром. Инкассатор не имеет права производить записи в явочной карточке.

При приеме сумки с наличными деньгами инкассатор подписывает квитанцию к сумке, проставляет штамп, дату приема сумки с наличными деньгами и возвращает квитанцию кассиру. Если инкассатор выявил нарушение целостности сумки или пломбы или неправильное составление препроводительной ведомости к сумке, то прием сумки не производится.

Дефекты упаковки и ошибки в составлении препроводительной ведомости к сумке устраняются в присутствии инкассаторов, если это не нарушает график их работы. В ином случае прием сумок с наличными деньгами в организации осуществляется при повторном заезде инкассаторов в удобное для них время. Соответствующая запись заносится в раздел «Повторные заезды» явочной карточки.

Если сумка не сдана инкассатору, кассир организации обязан в явочной карточке в строке за эту дату произвести запись «Отказ», привести причины отказа и заверить своей подписью.

Прием сумки с наличностью банком

Порядок сдачи сумки инкассаторским работником отличается от порядка сдачи в банк сумки работником страховщика.

При приеме сумки с наличностью банковский работник проверяет соответствие записей в сопроводительных документах:

- накладной и явочном листе, если сумка сдается инкассатором;
- накладной и квитанции, если сумка сдается работником страховщика.

Кроме того, проверяется:

- не имеет ли поступившая сумка с наличными деньгами каких-либо повреждений (заплат, наружных швов, разрыва ткани, поврежденных замков, пломб, разрыва обвязки или узлов на обвязке и др.);
- цела ли сумка с наличными деньгами и пломба на ней;
- соответствует ли номер сумки с наличными деньгами номеру, указанному в накладной к сумке, если сумка с наличными принимается от инкассаторских работников, или в накладной к сумке и квитанции к сумке — если сумка с наличными деньгами принимается от организации.

На основании проверки составляется журнал, который при соответствии записей подписывается работником банка и представителем организации, сдающим сумку. Если сумка сдается инкассатором, ему передается второй экземпляр журнала. Если же сумка сдается сотрудником страховщика, то экземпляр журнала остается в банке, а страховщику передается подписанная квитанция.

При выявлении несоответствий в сопровождающих документах в графе «Примечание» журнала делается соответствующая запись, если сумка сдается через инкассаторов. Если же сумку с несоответствующими данными в сопроводительных документах сдает работник страховщика, она возвращается организации вместе с накладной и квитанцией.

Если сумка имеет повреждения, то в присутствии лиц, предъявивших сумку, она вскрывается, а наличность — принимается путем поштучного, полистного пересчета.

При выявлении излишка или недостачи составляется акт вскрытия и пересчета вложенных денег. В акте указываются: фирменное наименование кредитной организации (фирменное наименование кредитной организации и наименование филиала);

-дата;

-наименование организации;

-реквизиты упаковки;

-причина вскрытия упаковки;

-наименования должностей, фамилии, инициалы работников, осуществлявших пересчет наличных денег и присутствовавших при пересчете наличных денег;

-сведения о помещении, в котором осуществлялся пересчет наличных денег;

-сумма наличных денег по данным кассовых документов и фактическая сумма наличных денег.

Акт пересчета наличных денег подписывается лицами, осуществлявшими пересчет.

Первый экземпляр акта передается работнику банка, второй направляется организации, третий экземпляр передается инкассаторским работникам.

Инкассаторы не несут ответственности за недостачу или излишек денежных средств, а также за фальшивые и неплатежеспособные банкноты, обнаруженные при пересчете денег, если инкассаторская сумка исправна.

Счет 57 "Переводы в пути" предназначен для обобщения информации о наличии и движении денежных средств в валюте РФ и иностранных валютах в пути. На счете отражаются суммы денежных средств, внесенные в кассы кредитных учреждений для зачисления на расчетные счета организации, до момента фактического зачисления. Как правило, основанием для внесения записи по счету 57 "переводы в пути" является квитанция о приеме денежных средств, выданная кредитным учреждением или отделением почты. В зависимости от вида денежных средств - валюта РФ или иностранная - к счету могут открываться субсчета для ведения раздельного учета.

Внесение денежных средств в кассу организации, осуществляющей их доставку и зачисление, сопровождается записью по дебету счета 57 "Переводы в пути" в корреспонденции со счетами, отражающими источник внесения. Зачисление денежных средств на счет организации сопровождается записью по кредиту счета 57 "Переводы в пути" в корреспонденции со счетом, отражающим соответствующий счет организации, как правило - счет 51 "Расчетные счета", счет 52 "Валютные счета".

Таблица 5-Операции по учету переводов в пути

№ п/п	Содержание хоз. Операции	Дт	Кт
1	2	3	4
1.	Отражена выдача наличных денежных средств инкассаторской службе банке	57	50
2.	Списаны с расчетного счета рублевые средства для покупки иностранной	57	51

	валюты		
3.	Отражено списание иностранной валюты для их продажи на внутреннем валютном рынке	57	52
4.	Отражено поступление денежного перевода от покупателя за ранее отгруженные товары	57	62
5.	Отражено поступление денежного перевода от прочих дебиторов	57	76
6.	Отражено поступление на расчетный счет денежных средств, числившихся в пути	51	57
7.	Отражено поступление на валютный счет денежных средств, числившихся в пути	52	57

**Ход работы:****Задание 1.**

Отразить на счетах бухгалтерского учета операции по учету переводов в пути.

Номер п/п	Содержание операций	Корреспондирующие счета	
		Дебет	Кредит
1	В кассу поступили денежные средства, числящиеся в пути		
2	Зачислены на расчетный счет организации денежные средства, числящиеся в пути		
3	Зачислены на валютный счет денежные средства, числящиеся в пути		
4	Зачислены на специальный счет денежные средства, числящиеся в пути		
5	Возвращены излишне полученные денежные средства от покупателей, еще не зачисленные на текущий счет организации		
6	Перечислены денежные средства на лицевые счета работников, за исключением расчетов по оплате труда и расчетов с подотчетными лицами, но еще не зачислены на текущие счета организации		
7	Отражение курсовых разниц по проданной валюте при понижении курса ЦБ РФ		
8	Из кассы выданы суммы инкассаторам или сделан почтовый перевод для зачисления на расчетный или специальный счет		
9	С расчетного счета выданы денежные средства для зачисления в кассу организации		
10	Перечислены валютные средства для зачисления на расчетный счет или валютные средства перечислены с одного валютного счета на другой		



11	Перечислены денежные средства со специального счета в банке для приобретения (продажи) валюты		
12	Поступили денежные средства от покупателей, но еще не зачислены на счета организации в банке		
13	Получен краткосрочный кредит, но еще не зачислен на расчетный счет		
14	Получен долгосрочный кредит, но еще не зачислен на расчетный счет		
15	Поступили денежные средства от сторонних организаций, но еще не зачислены на расчетный счет		
16	Поступили денежные средства от филиалов, представительств, отделений и прочих обособленных подразделений, но еще не зачислены на счета в банке		
17	Сдана выручка от реализации товаров, выполнения работ, оказания услуг, передачи имущественных прав, но еще не зачислена на счет в банке		
18	Отражение курсовых разниц по проданной валюте при повышении курса ЦБ РФ		

**Задание 2.**

Страховщик передал наличность инкассатору для доставки в банк с целью зачисления на расчетный счет в сумме 700 тыс. руб. Комиссия банка составила 0,2% от инкассируемой суммы. Составьте бухгалтерские проводки учета сдачи наличности в банк через инкассатора.

Содержание операции	Корреспондирующие счета		Сумма (руб.)	Документ-основание
	Дебет	Кредит		
Переданы наличные денежные средства из кассы инкассаторам			700 000	
Зачислены денежные средства на расчетный счет			700 000	
Списана комиссия банка за прием и пересчет наличных денежных средств			?	

**Задание 3.**

Тариф за одну инкассацию составляет 400 руб., но не менее 5 тыс. руб. в месяц плюс 0,03% от суммы инкассированной наличности. Инкассация проводится один раз в неделю по трем адресам. Инкассируемая сумма является постоянной и равна 600 тыс. руб. Рассчитайте стоимость услуг банка и составьте бухгалтерские записи.

Стоимость услуг банка=

Содержание операции	Корреспондирующие счета		Сумма (руб.)	Документ-основание
	Дебет	Кредит		
Оплачены услуги специализированной инкассаторской службе за месяц				
Признаны услуги специализированной инкассаторской службы за месяц				

**Задание 4.**

При инкассации наличности в сумме 650 тыс. руб. выявлена недостача в размере 10 тыс. руб. Составьте бухгалтерские записи учета недостачи денежных средств в инкассаторской сумке.

Содержание операции	Корреспондирующие счета		Сумма (руб.)	Документ-основание
	Дебет	Кредит		
Переданы наличные денежные средства из кассы инкассаторам			650 000	
Зачислены денежные средства на расчетный счет			640 000	
Недостача денежных средств			10 000	

**Задание 5.**

При инкассации наличности в сумме 430 тыс. руб. выявлены излишки, которые зачислены на расчетный счет в сумме 1 тыс. руб. Составьте бухгалтерские записи учета излишка, зачисленного на расчетный счет.

Содержание операции	Корреспондирующие счета		Сумма (руб.)	Документ-основание
	Дебет	Кредит		
Переданы наличные денежные средства из кассы инкассаторам			430 000	
Зачислены денежные средства на расчетный счет			431 000	
Излишек денежных средств			1000	

**Задание 6.**

Между ООО «Столичный», занимающееся торговой деятельностью, расположенного по адресу: г. Рязань, ул. Новаторов, д.17, кор. 1., тел. (4912) 35-85-12 и КБ «Адмиралтейский», заключен договор № 20/10 на оказание инкассаторских услуг от 17.01. 2014 года. Инкассация денежных средств производится два раз в неделю вторник и четверг с 19:00 до 20:00 инкассатором-сборщиком Ивановым И.И.

Организация работает с понедельника по пятницу с 9:00 до 21:00, суббота и воскресенье выходные. Номер закрепленной сумки -1551, номер маршрута организации - 2,. Счет организации- 25831812536869812369

За январь 2014 года инкассация наличных денежных средств производилась 4 раза: 20.01, 22.01,27.01 и 29.01. Вследствие чего была составлена явочная карточка № 31 за январь 2014 года.

20.01. сумма наличных денег вложенных в сумку составила 75 000 руб., 22.01-660000 руб., 27.01. 90000 руб., и 29.01 -54000 руб. Номер сумки -5. Кассир ООО Иванченко С.А. Недостающие данные заполнить самостоятельно.

#### **Порядок выполнения**

1. Внимательно ознакомьтесь с содержанием таблицы, проставьте соответствующие корреспонденции, исходя требований Плана счетов бухгалтерского учета финансово-хозяйственной деятельности организаций. Утвержден приказом Минфина РФ № 94н от 31 октября 2000 г.

2. Прочтите содержания заданий 2,3,4,5, произведите необходимые расчеты, укажите операции на счетах бухгалтерского учета, используя учебный материал и требований План счетов бухгалтерского учета финансово-хозяйственной деятельности организаций. Утвержден приказом Минфина РФ № 94н от 31 октября 2000 г.

3. Заполните явочную карточку оп исходным данным, основываясь на требованиях Положения ЦБ РФ от 24.04 2008 № 318-П «О порядке ведения кассовых операций и правилах хранения, перевозки и инкассации банкнот и монеты Банка России в кредитных организациях на территории Российской Федерации»

#### **Контрольные вопросы:**

1. Какие бухгалтерские записи делаются при инкассации?
2. Каким образом происходит инкассация?
3. Какой документ необходимо составлять при инкассации?

#### **Литература:**

##### **Основная литература:**

1. **Стишкова Е.В., Бабаева, Е.Ю.** Выполнение работ по профессии рабочих, должностям служащих: 23369 Кассир [Электронный ресурс] : уч. пособие для студентов СПО)/ Е. В. Стишкова, Е.Ю. Бабаева- РГАТУ, - Рязань, 2020 г.- ЭБ «РГАТУ»

##### **Дополнительная литература:**

2. **Дмитриева, И. М.** Бухгалтерский учет : учебник и практикум для СПО / И. М. Дмитриева. — 5-е изд., перераб. и доп. — М. : Издательство Юрайт, 2019. — 325 с. — (Серия : Профессиональное образование). — ISBN 978-5-534-02641-2.— ЭБС «Юрайт»

##### **Учебно-методические издания:**

**Стишкова Е.В., Расходчикова, О.В.** Выполнение работ по должностям служащих: 23369 Кассир [Электронный ресурс]: учебно-методическое пособие для студентов СПО/ Стишкова Е.В., Расходчикова О.В.– Рязань: РГАТУ, 2020 г. - ЭБ «РГАТУ»

Методические рекомендации по организации самостоятельной работе при изучении ПМ 05 [Электронный ресурс]/ Стишкова Е.В., Расходчикова О.В.. - Рязань: РГАТУ, 2020 - ЭБ «РГАТУ»

##### **Периодические издания:**

1. Бухучет в сельском хозяйстве : ежемесячный научно-практический журн. для бухгалтера / учредитель : РБООИиП «Просвещение» под эгидой Академии финансов, Издательский Дом «Панорама». – 2016, янв. – 2020 дек. – М. :Издательство «Афина», 2016-2020. – Ежемесяч.

2. Учет в сельском хозяйстве : ежемесячный отраслевой журнал о налогах и учете / учредитель и изд. : ООО КФЦ «Аktion». – изд. с 1994 г. – М. : ООО «Аktion группа Главбух», 2016-2020. – Ежемесячн.

##### **Интернет-ресурсы:**

1. Справочная правовая система КонсультантПлюс: [Электронный ресурс] - Режим доступа <http://www.consultant.ru/> - нормативно –правовая документация.

2. Справочная правовая система Гарант: [Электронный ресурс] - Режим доступа <http://www.garant.ru/> - нормативно –правовая документация.

## СПИСОК РЕКОМЕНДУЕМЫХ ИСТОЧНИКОВ

### Основные источники:

#### Нормативно-правовые акты (в действующей редакции):

1. Гражданский кодекс Российской Федерации (часть первая) от 30.11.1994 № 51-ФЗ.
2. Гражданский кодекс Российской Федерации (часть вторая) от 26.01.1996 № 14-ФЗ.
3. Гражданский кодекс Российской Федерации (часть третья) от 26.11.2001 № 146-ФЗ.
4. Гражданский кодекс Российской Федерации (часть четвертая) от 18.12.2006 N 230-ФЗ.
5. Инструкция по применению Плана счетов бухгалтерского учета финансово-хозяйственной деятельности организаций. Утверждена приказом Минфина РФ № 94н от 31 октября 2000 г.
6. Налоговый кодекс Российской Федерации (часть первая) от 31.07.1998 N 146-ФЗ.
7. Налоговый кодекс Российской Федерации (часть вторая) от 05.08.2000 117-ФЗ.
8. План счетов бухгалтерского учета финансово-хозяйственной деятельности организаций. Утвержден приказом Минфина РФ № 94н от 31 октября 2000 г.
9. Приказ Минфина РФ от 02.02.2011 N 11н "Об утверждении Положения по бухгалтерскому учету "Отчет о движении денежных средств" (ПБУ 23/2011)" (Зарегистрировано в Минюсте РФ 29.03.2011 N 20336)
10. Положение по ведению бухгалтерского учета и бухгалтерской отчетности в Российской Федерации. Утверждено приказом Минфина РФ № 34н от 29 июля 1998 г.
11. Указание о порядке ведения кассовых операций с банкнотами и монетой Банка России на территории Российской Федерации (утв. ЦБ РФ 11.03.2014 г. №3210-У).
12. Положение о порядке ведения кассовых операций и правилах хранения, перевозки и инкассации банкнот и монеты Банка России в кредитных организациях на территории Российской Федерации" (утв. Банком России 24.04.2008 N 318-П).
13. Федеральный закон "О бухгалтерском учете" от 06 декабря 2011 г. № 402-ФЗ.

### Учебная литература:

#### Основная литература:

1. **Стишкова, Е.В.** Выполнение работ по профессии рабочих, должностям служащих: 23369 Кассир [Электронный ресурс] : учебное пособие для студентов СПО/ Е.В. Стишкова, Е.Ю. Бабаева. – Рязань: РГАТУ, 2020 г.- ЭБ «РГАТУ»

#### Дополнительная литература:

1. **Дмитриева, И. М.** Бухгалтерский учет : учебник и практикум для СПО / И. М. Дмитриева. — 5-е изд., перераб. и доп. — М. : Издательство Юрайт, 2019. — 325 с. — (Серия : Профессиональное образование). — ISBN 978-5-534-02641-2.— ЭБС «Юрайт»

#### Учебно-методические издания:

1. **Стишкова Е.В., Расходчикова, О.В.** Выполнение работ по должностям служащих: 23369 Кассир [Электронный ресурс]: учебно-методическое пособие для студентов СПО/ Стишкова Е.В., Расходчикова О.В.– Рязань: РГАТУ, 2020 г. - ЭБ «РГАТУ»
- Методические рекомендации по организации самостоятельной работе при изучении ПМ 05 [Электронный ресурс]/ Стишкова Е.В., Расходчикова О.В.. - Рязань: РГАТУ, 2020 - ЭБ «РГАТУ»

#### Периодические издания:

1. Бухучет в сельском хозяйстве : ежемесячный научно-практический журн. для бухгалтера / учредитель : РБООИИП «Просвещение» под эгидой Академии финансов, Издательский

Дом «Панорама». – 2016, янв. – 2020 дек. – М. :Издательство «Афина», 2016-2020. – Ежемесяч.

2. Учет в сельском хозяйстве : ежемесячный отраслевой журнал о налогах и учете / учредитель и изд. : ООО КФЦ «Аktion». – изд. с 1994 г. – М. : ООО «Аktion группа Главбух», 2016-2020. – Ежемесячн.

#### **Интернет-ресурсы:**

1. Единое окно доступа к образовательным ресурсам <http://window.edu.ru/>
2. Информационно правовой портал <http://www.garant.ru/>
3. Портал «Всеобуч»- справочно-информационный образовательный сайт, единое окно доступа к образовательным ресурсам –<http://www.edu-all.ru/>
4. Справочная правовая система КонсультантПлюс: [Электронный ресурс] - Режим доступа <http://www.consultant.ru/> - нормативно – правовая документация.
5. Официальный сайт Министерства Финансов Российской Федерации <https://www.minfin.ru/>
6. Электронно-библиотечная система «Znanium». Режим доступа <http://znanium.com>
7. Экономико–правовая библиотека [Электронный ресурс]. — Режим доступа : <http://www.vuzlib.net>.

МИНИСТЕРСТВО СЕЛЬСКОГО ХОЗЯЙСТВА РОССИЙСКОЙ ФЕДЕРАЦИИ  
ФЕДЕРАЛЬНОЕ ГОСУДАРСТВЕННОЕ БЮДЖЕТНОЕ ОБРАЗОВАТЕЛЬНОЕ  
УЧРЕЖДЕНИЕ ВЫСШЕГО ОБРАЗОВАНИЯ  
«РЯЗАНСКИЙ ГОСУДАРСТВЕННЫЙ АГРОТЕХНОЛОГИЧЕСКИЙ  
УНИВЕРСИТЕТ ИМЕНИ П. А. КОСТЫЧЕВА»

Факультет дополнительного профессионального и  
среднего профессионального образования

**МЕТОДИЧЕСКИЕ УКАЗАНИЯ  
ПО ВЫПОЛНЕНИЮ ПРАКТИЧЕСКИХ ЗАДАНИЙ  
НА УЧЕБНОЙ ПРАКТИКЕ**

**ПМ. 01 ДОКУМЕНТИРОВАНИЕ ХОЗЯЙСТВЕННЫХ ОПЕРАЦИЙ И ВЕДЕНИЕ  
БУХГАЛТЕРСКОГО УЧЕТА ИМУЩЕСТВА ОРГАНИЗАЦИИ**

**ПО МДК 01.01. ПРАКТИЧЕСКИЕ ОСНОВЫ БУХГАЛТЕРСКОГО УЧЕТА  
ИМУЩЕСТВА ОРГАНИЗАЦИИ**

для студентов специальности  
38.02.01 Экономика и бухгалтерский учет (по отраслям)

(очная форма обучения)

Рязань, 2020

Методические указания по выполнению практических заданий на учебной практике для студентов составлены с учетом требований Федерального государственного образовательного стандарта (далее – ФГОС), утвержденного 28.07.2014 г. приказом Министерства образования и науки РФ за № 832 по специальности среднего профессионального образования (далее - СПО) 38.02.01 «Экономика и бухгалтерский учёт (по отраслям)».

Разработчики:

Стишкова Е.В., преподаватель кафедры бухгалтерского учета, анализа и аудита для ведения занятий на ФДП и СПО,

Расходчикова О.В., преподавателем кафедры бухгалтерского учета, анализа и аудита

Методические указания по выполнению практических заданий на учебной практике одобрены предметно-цикловой комиссией экономических дисциплин ФДП и СПО «30» июня 2020 г., протокол № 10.

Председатель предметно-цикловой  
комиссии экономических дисциплин



С. В. Комкова

## СОДЕРЖАНИЕ

	Стр.
Общие положения	4
Занятие 1. Организации бухгалтерского учета	5
Занятие 2. План счетов бухгалтерского учета	7
Занятие 3. Учет денежных средств	9
Занятие 4. Учет имущества организации	11
Список рекомендованных источников	15



## Общие положения

Методические указания разработаны в помощь студентам для выполнения мим заданий на учебной практике по МДК 01.01. Практические основы бухгалтерского учета имущества организации

**Цель учебной практики** – формирование у студентов профессиональных умений, приобретение первоначального практического опыта по виду профессиональной деятельности для последующего освоения ими общих и профессиональных компетенций по избранной специальности.

**Задачами учебной практики являются:**

- закрепление и совершенствование первоначальных практических умений;
- обучение первичным трудовым приёмам, операциям и способам выполнения трудовых процессов, характерным для соответствующего вида деятельности и необходимых для последующего освоения ими общих и профессиональных компетенций по избранной специальности;
- повышение у студентов мотивации к профессиональной деятельности.

С целью овладения указанным видом деятельности студент в ходе данного вида практики должен:

**иметь практический опыт:**

- документирования хозяйственных операций и ведения бухгалтерского учета имущества организации;

**уметь:**

- принимать произвольные первичные бухгалтерские документы, рассматриваемые как письменное доказательство совершения хозяйственной операции или получения разрешения на ее проведение;
- принимать первичные унифицированные бухгалтерские документы на любых видах носителей;
- проверять наличие в произвольных первичных бухгалтерских документах обязательных реквизитов;
- проводить формальную проверку документов, проверку по существу, арифметическую проверку;
- проводить группировку первичных бухгалтерских документов по ряду признаков;
- проводить таксировку и контировку первичных бухгалтерских документов;
- организовывать документооборот;
- разбираться в номенклатуре дел;
- заносить данные по сгруппированным документам в ведомости учета затрат (расходов) - учетные регистры;
- передавать первичные бухгалтерские документы в текущий бухгалтерский архив;
- передавать первичные бухгалтерские документы в постоянный архив по истечении установленного срока хранения;
- исправлять ошибки в первичных бухгалтерских документах;
- понимать и анализировать план счетов бухгалтерского учета финансово-хозяйственной деятельности организаций;
- обосновывать необходимость разработки рабочего плана счетов на основе типового плана счетов бухгалтерского учета финансово-хозяйственной деятельности;
- поэтапно конструировать рабочий план счетов бухгалтерского учета организации;
- проводить учет кассовых операций, денежных документов и переводов в пути;
- проводить учет денежных средств на расчетных и специальных счетах;

- учитывать особенности учета кассовых операций в иностранной валюте и операций по валютным счетам;

- оформлять денежные и кассовые документы;
- заполнять кассовую книгу и отчет кассира в бухгалтерию;
- проводить учет основных средств;
- проводить учет нематериальных активов;
- проводить учет долгосрочных инвестиций;
- проводить учет финансовых вложений и ценных бумаг;
- проводить учет материально-производственных запасов;
- проводить учет затрат на производство и калькулирование себестоимости;
- проводить учет готовой продукции и ее реализации;
- проводить учет текущих операций и расчетов;
- проводить учет труда и заработной платы;
- проводить учет финансовых результатов и использования прибыли;
- проводить учет собственного капитала;
- проводить учет кредитов и займов;

**знать:**

-основные правила ведения бухгалтерского учета в части документирования всех хозяйственных действий и операций;

- понятие первичной бухгалтерской документации;
- определение первичных бухгалтерских документов;
- унифицированные формы первичных бухгалтерских документов;
- порядок проведения проверки первичных бухгалтерских документов: формальной, по существу, арифметической;

-принципы и признаки группировки первичных бухгалтерских документов;

-порядок проведения таксировки и контировки первичных бухгалтерских документов;

- порядок составления ведомостей учета затрат (расходов) - учетных регистров;

- правила и сроки хранения первичной бухгалтерской документации;

-сущность плана счетов бухгалтерского учета финансово-хозяйственной деятельности организаций;

-теоретические вопросы разработки и применения плана счетов бухгалтерского учета в финансово-хозяйственной деятельности организации;

- инструкцию по применению плана счетов бухгалтерского учета;

- принципы и цели разработки рабочего плана счетов бухгалтерского учета организации;

- классификацию счетов бухгалтерского учета по экономическому содержанию, назначению и структуре;

- два подхода к проблеме оптимальной организации рабочего плана счетов – автономия финансового и управленческого учета и объединение финансового и управленческого учета;

- учет кассовых операций, денежных документов и переводов в пути;

- учет денежных средств на расчетных и специальных счетах;

- особенности учета кассовых операций в иностранной валюте и операций по валютным счетам;

- порядок оформления денежных и кассовых документов, заполнения кассовой книги;

-правила заполнения и передачи отчета кассира в бухгалтерию;

-понятие и классификацию основных средств;

-оценку и переоценку основных средств;

-учет поступления основных средств;

-учет выбытия и аренды основных средств;

- учет амортизации основных средств;
- особенности учета арендованных и сданных в аренду основных средств;
- понятие и классификацию нематериальных активов;
- учет поступления и выбытия нематериальных активов;
- амортизацию нематериальных активов;
- учет долгосрочных инвестиций;
- учет финансовых вложений и ценных бумаг;
- учет материально-производственных запасов;
- понятие, классификацию и оценку материально-производственных запасов;
- документальное оформление поступления и расхода материально-производственных запасов;
- учет материалов на складе и в бухгалтерии;
- синтетический учет движения материалов;
- учет транспортно-заготовительных расходов;
- учет затрат на производство и калькулирование себестоимости;
- систему учета производственных затрат и их классификацию;
- сводный учет затрат на производство, обслуживание производства и управление;
- особенности учета и распределения затрат вспомогательных производств;
- учет потерь и непроизводственных расходов;
- учет и оценку незавершенного производства;
- калькуляцию себестоимости продукции;
- характеристику готовой продукции, оценку и синтетический учет;
- технологию реализации готовой продукции (работ, услуг);
- учет выручки от реализации продукции (работ, услуг);
- учет расходов по реализации продукции, выполнению работ и оказанию услуг;
- учет дебиторской и кредиторской задолженности и формы расчетов;
- учет расчетов с работниками по прочим операциям и расчетов с подотчетными лицами.

#### Тематический план практики

Тема занятия	трудоёмкость	формируемы компетенции
Тема 1. Организация бухгалтерского учёта	12	ПК 1.1, ОК 1-6, 9
Тема 2. План счетов бухгалтерского учёта	6	ПК 1.2, ОК 1-6, 9
Тема 3. Учёт денежных средств	6	ПК 1.3, ОК 1-9
Тема 4. Учёт имущества организации	12	ПК 1.4, ОК 1-9
<b>Итого:</b>	<b>36</b>	

## Занятие 1.

### Тема. Организации бухгалтерского учета

**Цель:** закрепить знания об организации бухгалтерского учета, умения по обработке бухгалтерских документов

#### Ход работы

##### Задание № 1

Изучить бланк формы № ОС-1 и написать какие из реквизитов не заполнены.

##### Задание № 2

Изучите документ (ведомость премий) и в соответствии требованиями ФЗ № 402 – ФЗ от 06.12.2011 г. (ред. от 04.11.2014 № 344-ФЗ) укажите перечень обязательных реквизитов незаполненных в представленном документе. Проведите арифметическую проверку данных мемориального ордера.

##### Задание № 3

Распределить бухгалтерские документы в Таблице 1 по следующим признакам: первичные документы, регистры (аналитические и синтетические), сводные регистры, финансовая (бухгалтерская) отчетность:

Кассовая книга, авансовый отчет, журнал регистрации приходных и расходных кассовых ордеров, «Расчетно-платежная ведомость» № Т-49, «Платежная ведомость» № Т-51, командировочное удостоверение, баланс, расходный кассовый ордер, отчет о финансовых результатах, журнал-ордер № 10 «Учет затрат на производство», приходный кассовый ордер, отчет об изменениях капитала, журнал учета полученных и выставленных счетов-фактур, отчет о движении денежных средств, главная книга, платежное поручение, «Расчетная ведомость» № Т-53, ведомость аналитического учета расчетов с поставщиками и подрядчиками, платежное требование, счет-фактура, ведомость аналитического учета расчетов с разными дебиторами и кредиторами, журнал-ордер № 2 «Расчетные счета», выписка с расчетного счета, «Журнал регистрации платежных ведомостей» № Т-53а.

Таблица 1- Классификация бухгалтерских документов

Первичные документы	Регистры	Сводные регистры	Формы бухгалтерской отчетности
1	1	1	1
2	2	2	2
....	....	...	....

##### Задание № 4

Провести группировку первичных документов по кассовым операциям и движению денежных средств на расчетных счетах по данным задания 3, указать регистры учета указанных операций.

Группировку провести в Таблице 2.

Таблица 2- Группировка документов по кассовым и банковским операциям

Операции	Первичные документы	Регистры
Кассовые операции (счет 50)		
Расчетный счет (счет 51)		

##### Задание № 5

Используя данные таблицы 3 оформить график документооборота по учету материалов по предложенному шаблону (Приложение 2)

Таблица 3 - Унифицированные формы первичной учетной документации по учету материалов

Код по ОКУД	Название формы	Номер формы	Нормативный акт
0315001	Доверенность	М-2	Постановление Госкомстата РФ от 30 октября 1997 г. № 71а
0315002	Доверенность	М-2а	Постановление Госкомстата РФ от 30 октября 1997 г. № 71а
0315003	Приходный ордер	М-4	Постановление Госкомстата РФ от 30 октября 1997 г. № 71а
0315004	Акт о приемке материалов	М-7	Постановление Госкомстата РФ от 30 октября 1997 г. № 71а
0315005	Лимитно-заборная карта	М-8	Постановление Госкомстата РФ от 30 октября 1997 г. № 71а
0315006	Требование-накладная	М-11	Постановление Госкомстата РФ от 30 октября 1997 г. № 71а
0315007	Накладная на отпуск материалов на сторону	М-15	Постановление Госкомстата РФ от 30 октября 1997 г. № 71а
0315008	Карточка учета материалов	М-17	Постановление Госкомстата РФ от 30 октября 1997 г. № 71а
0315009	Акт об оприходовании материальных ценностей, полученных при разборке и демонтаже зданий и сооружений	М-35	Постановление Госкомстата РФ от 30 октября 1997 г. № 71а

### Задание № 6

Какими способом будет исправлена каждая из ошибок? Исправьте ошибку.

а) при отпуске материалов в производство была допущена ошибка в сумме операции: вместо 10 000 руб., указана сумма в 1 000 руб.

б) при отпуске материалов в основное производство была допущена ошибка в корреспонденции счетов: вместо счета 20 «Основное производство» был указан счет 23 «Вспомогательные производства». Сумма операции составляет 10 000 руб.

в) объект основных средств введен в эксплуатацию, что необходимо было отразить бухгалтерской записью по дебету счета 01 «Основные средства» и кредиту счета 08 «Вложения во внеоборотные активы». Бухгалтером была сделана запись по дебету счета 11 «Животные на выращивании и откорме» и кредиту счета 08 «Вложения во внеоборотные активы». Сумма операции указана, верно, и составляет 100 000 руб.

### Порядок выполнения работы

1. Внимательно рассмотрите предлагаемый бланк ф. ОС-1, оцените важность незаполненных реквизитов с точки зрения требования закона «О бухгалтерском учете» № 402-ФЗ от 06.12.2011
2. Внимательно изучите предлагаемый бланк, оцените важность незаполненных реквизитов с точки зрения требования закона «О бухгалтерском учете» № 402-ФЗ от 06.12.2011
3. Перечертите макет таблицы 1 в тетрадь, классифицируйте предлагаемые документы в соответствии с предлагаемыми группами, основываясь на учебных материалах и положений закона «О бухгалтерском учете» № 402-ФЗ от 06.12.2011

4. Перенесите в тетрадь макет таблицы 2, произведите распределение по документации, отражающей операции по счету 50 «Касса» и 51 «Расчетный счет, основываясь на учебном материале, закона «О бухгалтерском учете» № 402-ФЗ от 06.12.2011 и Постановлении Государственного Комитета статистики РФ от 18 августа 1998 г. N 88 «Об утверждении унифицированных форм первичной учетной документации кассовых операций, по учету результатов инвентаризации»

5. Внимательно изучите состав таблицы (Приложение 2), заполните ее, учитывая требования Постановление Госкомстата РФ от 30 октября 1997 г. № 71а «Об утверждении унифицированных форм первичной документации по учету труда и его оплаты, основных средств и нематериальных активов, материалов и малоценных и быстроизнашивающихся предметов, работ в капитальном строительстве»

6. Внимательно прочтите задание 6, укажите по каждому варианту необходимый способ исправления, основываясь на учебном материале

**Контрольные вопросы:**

1. Какие реквизиты бухгалтерского документа считаются обязательными?
2. В каком случае применяется красное сторно?
3. С какой целью составляется график документооборота?

**Занятие 2**

**Тема. План счетов бухгалтерского учета**

**Цель:** Закрепить знания и умения относительно плана счетов бухгалтерского учета

**Ход работы:**

**Задание № 1**

В соответствии с типовым планом счетов дать название счетам и открыть соответствующие субсчета к ним (01,02, 04, 05, 07, 08, 10, 15, 16, 19, 20, 23, 25, 26, 50, 51, 58, 60, 62, 66, 70, 71, 75, 76, 80, 84, 90, 97, 98, 99, 001, 004, 006). Оформить таблицу 1.

Таблица 1 - Наименование счетов

№ счета	Наименование счета	Субсчет
....		

**Задание № 2**

Рассмотреть классификацию счетов. Используя данные задания 1, распределить счета в соответствии с классификацией, представленной в Таблице 2.

Таблица 2 - Классификация счетов бухгалтерского учета

Активные	Пассивные	Активно-пассивные	Забалансовые

**Задание № 3**

Используя бланк бухгалтерского Баланса, по форме, утвержденной Приказом Минфина России от 06.06.2011 № 67н «О формах бухгалтерской отчетности организаций», указать, какие счета группируются по каждой строке баланса.

### **Порядок выполнения**

1. Перенесите в тетрадь макет таблицы 1. Раскройте информацию по предлагаемым счетам, основываясь на Плане счетов бухгалтерского учета финансово-хозяйственной деятельности организаций. Утвержден приказом Минфина РФ № 94н от 31 октября 2000 г. (ред. от 08.11.2010 № 38 н),
2. Начертите таблицу 2 в тетрадь и классифицируйте перечисленные счета, используя учебный материал и План счетов бухгалтерского учета финансово-хозяйственной деятельности организаций. Утвержден приказом Минфина РФ № 94н от 31 октября 2000 г. (ред. от 08.11.2010 № 38 н),
3. Ознакомьтесь с бланком бухгалтерского Баланса, по форме, утвержденной Приказом Минфина России от 06.06.2011 № 67н «О формах бухгалтерской отчетности организаций», укажите формирующие счета строку, исходя из учебного материала и Плана счетов бухгалтерского учета финансово-хозяйственной деятельности организаций. Утвержден приказом Минфина РФ № 94н от 31 октября 2000 г. (ред. от 08.11.2010 № 38 н),

### **Контрольные вопросы:**

1. Какие счета называются активными?
2. Какого порядка приведены счета в Плане счетов?
3. Какие счета формируют строку «Уставны капитал» в Балансе?

## **Занятие 3**

### **Тема. Учет денежных средств**

**Цель:** Закрепление знаний и умений учета денежных средств

#### **Ход работы:**

#### **Задание № 1.**

Оформите приходный кассовый ордер (форма КО-1) № 128 по следующей операции: ООО «Старт» 13 сентября 2014 года приняло от ООО «Клен» 13 455 руб. (в том числе НДС – 527 руб.) за поставленные строительные материалы по счету 138 от 12.09.2014 г.

#### **Задание № 2**

Заполните расходный кассовый ордер (форма КО – 2) № 146 по следующей операции: ООО «Старт» выдало под отчет 10 000 руб. Платонову А.С. на командировочные расходы на основании приказа № 30 от 13 сентября 2014 года

#### **Задание № 3.**

Оформите листок кассовой книги (форма КО-4) по условиям заданий 1 и 2. Остаток на начало дня в кассе составляет 300 р. Определите остаток денежных средств в кассе на конец дня.

#### **Задание № 4**

Составить корреспонденцию счетов по приведенным в таблице операциям.

Таблица - Журнал регистрации хозяйственных операций за май 2014г.

№	Содержание операции	Сумма, руб.	Дебет	Кредит

1	Поступили из кассы на расчетный счет организации денежные средства	24567		
2	Перечислена в бюджет задолженность по НДС	16578		
3	Перечислена заработная плата на лицевые счета работников в банке	176580		
4	Поступили на расчетный счет денежные средства от покупателей за проданную продукцию, выполненные работы, оказанные услуги	327880		
5	Зачислен на расчетный счет краткосрочный кредит банка	670000		
6	С расчетного счета в кассу получены денежные средства на хозяйственные нужды	34900		
7	Погашена задолженность перед поставщиком за поступившие материалы	124560		

#### Задание № 5

Оформите записи в бухгалтерском учете по следующим операциям ООО «Старт», отражаемым на счете 52:

Содержание хозяйственной операции	Корреспонденция счетов	
	Дт	Кт
Отражено внесение наличных денежных средств из кассы для зачисления их на валютный счет в банке		
Отражено поступление на валютный счет денежных средств за проданные товары		
Отражено зачисление на валютный счет денежных средств в иностранной валюте, числящихся в пути		
Отражено поступление на валютный счет денежных средств по договору займа		
Отражено поступление денежных средств в валюте от поставщиков в счет погашения числящейся за ними задолженности по пересчетам (по ценам, арифметическим подсчетам в счетах-фактурах)		
Отражены суммы положительной курсовой Разницы		
Отражено поручение банку об обязательной продаже валюты		
Отражено перечисление поставщику валютных денежных средств за поставленную продукцию		
Отражены суммы отрицательной курсовой Разницы		

#### Задание № 6.



На 01 января 2014 г. ООО «Старт» имело на счете 50 дебетовое сальдо в размере 310 000 руб., на счете 51 — 50 000 руб., на счете 52 — 30 000 руб. За 2014 г. в «Кассу» зачислено 650 000 руб., на «Расчетный счет» — 50 000 руб., на «Валютный счет» зачислено денежных средств — 160 000 руб. Из кассы за 2014 г. израсходовано 470 000 руб., со расчетного счета использовано для расчетов с поставщиками и заказчиками — 100 000 руб. Заполните оборотно-сальдовую ведомость по счетам 50, 51, 52.

**Счет 50 «Касса»**

Сальдо на 01.01.2014 г.		Обороты за 2014 г.		Сальдо на 01.01.2015 г.	
Дт	Кт	Дт	Кт	Дт	Кт

**Счет 51 «Расчетный счет»**

Сальдо на 01.01.2014 г.		Обороты за 2014 г.		Сальдо на 01.01.2015 г.	
Дт	Кт	Дт	Кт	Дт	Кт

**Счет 52 «Валютный счет»**

Сальдо на 01.01.2014 г.		Обороты за 2014 г.		Сальдо на 01.01.2015 г.	
Дт	Кт	Дт	Кт	Дт	Кт

**Порядок выполнения:**

1. Внимательно прочтите задания 1,2,3, заполните соответствующие бланки на основе исходных данных, исходя из требований Постановления Государственного Комитета статистики РФ от 18 августа 1998 г. N 88 «Об утверждении унифицированных форм первичной учетной документации кассовых операций, по учету результатов инвентаризации»
2. Заполните таблицы в заданиях 4,5, основываясь на учебном материале и Плате счетов бухгалтерского учета финансово-хозяйственной деятельности организаций. Утвержден приказом Минфина РФ № 94н от 31 октября 2000 г.
3. Перенесите в тетрадь формы оборотно-сальдовых ведомостей, заполните их, основываясь на учебном материале

**Контрольные вопросы:**

1. Какие операции отражают в РКО и ПККО?
2. Каким образом необходимо заполнять кассовую книгу?
3. Охарактеризуйте счет 52 «Валютный счет»?

**Занятие 4**

**Тема. Учет имущества организации**

**Цель:** Закрепление знаний и умений формировать бухгалтерские проводки по учету имущества организации

**Ход работы**

**Задание № 1**

Акцептован счёт поставщика за станок, покупная стоимость которого 480 тыс. руб. Начислен НДС -? Расходы по доставке составили 75 тыс. руб. Начислен НДС - ? Начислена заработная плата – 1500 руб., страховые взносы (30%). Определить первоначальную стоимость станка.

**Задание № 2**

Организация в июне 2014 г продала объект основного средства. Продажная цена - 295 000 руб., в т.ч. НДС - 45 000 руб. Первоначальная стоимость объекта - 600 000 руб. Сумма начисленной амортизации по данным бухучета - 318 750 руб. Сумма амортизации для целей налогообложения - 412 500 руб. Определить результат от реализации и заполните бланк формы № ОС- 1. Недостающие данные заполните самостоятельно.

### Задание № 3

Организация продаёт программы ЭВМ. Предъявлен счёт покупателю на сумму 120 тыс. руб. + НДС. Остаточная стоимость программ – 80 тыс. руб. Расходы на продажу – 5 тыс. руб. Определить результат от реализации.

### Задание № 4

Реализована готовая продукция на сумму 38600 руб. Договорная цена – 85300 руб. в т.ч. НДС. Расходы на продажу – 5300 руб. Определить результат от реализации.

### Задание № 5

Незавершённое производство на начало месяца составило 800 тыс. руб. Начислена з/п рабочим, занятым на строительстве объекта, - 150 тыс. руб., отчисления от заработной платы составляют (30 %). Списаны материалы на сумму 120 тыс. руб. В себестоимость работ включены затраты на сумму – 40 тыс. руб. Накладные расходы составили 60 тыс. руб. Реализовано строительных работ на сумму 700 тыс. руб.

### Задание № 6

1. Заполнить авансовый отчет на основании нижеприведенных исходных данных.

2. Определить сумму к возмещению и составить бухгалтерские записи.

Главный механик Королев П. И. направлен в служебную командировку из г. Рязани в г. Самару с 01 по 08 сентября 2014г. Работнику был выдан аванс в сумме 4 500 руб. Приезд в г. Самару 02.09.2014г., выбытие из г. Самары 07.09.2014г., возвращение в г. Рязань 08.09.2014 г. Данные о командировочных расходах приведены в таблице. Недостающие данные заполнить самостоятельно.

Таблица Командировочные расходы

Наименование документа, подтверждающего расходы	Стоимость (руб.)
1. Железнодорожный билет от г. Рязани до г. Самары.	1200
2. Железнодорожный билет от г. Самары до г. Рязани.	1220
3. Счет гостиницы «Колос» г. Самары за 5 суток (стоимость за сутки 300 руб.) оплата брони.	1500
4. Квитанции о пользовании постельным бельем.	200
Примечание: выбытие из Рязани.	01.09.2014г.

### Порядок работы:

1. Внимательно прочтите задание 1, определите стоимость станка, исходя из учебного материала и ПБУ 6/01 «Учет основных средств» от 30.03.2011 №26н (ред. от 24.12.10)

2. Решите задачу 2, используя учебный материал, ПБУ 6/01 «Учет основных средств» от 30.03.2011 №26н (ред. от 24.12.10) и заполните бланк ф. ОС-1, ориентируясь на требования Постановления Госкомстата РФ от 30 октября 1997 г. № 71а « Об утверждении унифицированных форм первичной документации по учету труда и его оплаты, основных средств и нематериальных активов, материалов и малоценных и

быстроизнашивающихся предметов, работ в капитальном строительстве» (ред. от 21.01.2003 [N 7](#) )

3. Внимательно прочтите задания 3-5, решите их, используя учебный материал, ПБУ 6/01 «Учет основных средств» от 30.03.2011 №26н (ред. от 24.12.10) и ПБУ 5/01 «Учет материально-производственных запасов» от 09.06.201 № 44н (ред. от 25.10.2010)

4. Внимательно изучите содержания задания 6, заполните ф. АО-1, используя учебный материал и Постановление Государственного комитета РФ по статистике от 01.08.2001 № 55 « Об утверждении унифицированной формы первичной учетной документации № АО-1 «Авансовый отчет»»

**Контрольные вопросы:**

1. Каким образом отражается приобретение основного средства на счетах бухгалтерского учета?
2. Каким образом определяется фактическая себестоимость готовой продукции?
3. С какой целью заполняют ф. АО-1?

## СПИСОК РЕКОМЕНДОВАННЫХ ИСТОЧНИКОВ

### Основные источники:

Нормативно-правовые акты (в действующей редакции):

1. Гражданский кодекс Российской Федерации (часть первая) от 30.11.1994 № 51-ФЗ
2. Гражданский кодекс Российской Федерации (часть вторая) от 26.01.1996 № 14-ФЗ
3. Гражданский кодекс Российской Федерации (часть третья) от 26.11.2001 № 146-ФЗ
4. Гражданский кодекс Российской Федерации (часть четвертая) от 18.12.2006 N 230-ФЗ
5. Инструкция по применению Плана счетов бухгалтерского учета финансово-хозяйственной деятельности организаций. Утверждена приказом Минфина РФ № 94н от 31 октября 2000 г.
6. Налоговый кодекс Российской Федерации (часть первая) от 31.07.1998 N 146-ФЗ
7. Налоговый кодекс Российской Федерации (часть вторая) от 05.08.2000 117-ФЗ
9. План счетов бухгалтерского учета финансово-хозяйственной деятельности организаций. Утвержден приказом Минфина РФ № 94н от 31 октября 2000 г.
9. Положение по ведению бухгалтерского учета и бухгалтерской отчетности в Российской Федерации. Утверждено приказом Минфина РФ № 34н от 29 июля 1998 г.
10. Положение по бухгалтерскому учету «Бухгалтерская отчетность организации» ПБУ 4/99, утв. Приказом Минфина РФ от 06.07.99 №43н
11. Федеральный закон "О бухгалтерском учете" от 06 декабря 2011 г. № 402-ФЗ

### Учебная литература:

#### Основная литература:

1. **Стишкова Е.В., Бабаева Е.Ю.** Практические основы бухгалтерского учета имущества организации [Электронный ресурс]: уч. пособие для студентов СПО. – Рязань: РГАТУ 2020 г. - ЭБ РГАТУ. – URL: <http://bibl.rgatu.ru/web/Default.asp>

#### Дополнительная литература:

1. **Дмитриева, И. М.** Бухгалтерский учет : учебник и практикум для среднего профессионального образования / И. М. Дмитриева. — 6-е изд., перераб. и доп. — Москва : Издательство Юрайт, 2020. — 319 с. — (Профессиональное образование). — ISBN 978-5-534-13850-4. — Текст : электронный // ЭБС Юрайт [сайт]. — URL: <https://urait.ru/bcode/467050> – ЭБС «Юрайт»

#### Интернет-ресурсы:

1. Единое окно доступа к образовательным ресурсам – Режим доступа: <http://window.edu.ru>
2. Справочная правовая система КонсультантПлюс - Режим доступа: <http://www.consultant.ru/>
3. Справочная правовая система Гарант - Режим доступа: <http://www.garant.ru/>
4. Портал «Всеобуч»- справочно-информационный образовательный сайт – Режим доступа: <http://www.edu-all.ru/>
5. Электронно-библиотечная система «Znanium» - Режим доступа: <http://znanium.com>

#### Периодические издания:

1. Бухучет в сельском хозяйстве : науч.-практич. журн. / учредитель : Издательский дом «Панорама». – 2003, май - . - Москва : ИД «Панорама» изд-во «Афина», 2020 - . - Ежемес. - ISSN: 2075-0250. – Текст : непосредственный.
2. Учет в сельском хозяйстве : отраслевой журн. / учредитель : ЗАО «Консультационно-финансовый центр «Актион». – 2003 - . Москва : ЗАО ИД «Главбух», 2016 - 2017 . – Ежемес. - ISSN 2075-0250. – Текст : непосредственный.

#### Учебно-методические издания:

Методические рекомендации по организации самостоятельной работы при изучении ПМ 01 [Электронный ресурс]/ Стишкова Е.В., Расходчикова О.В. - Рязань: РГАТУ, 2020- ЭБ РГАТУ. – URL: <http://bibl.rgatu.ru/web/Default.asp>

Методические указания к практическим работам при изучении ПМ.01 [Электронный ресурс]/ Стишкова Е.В., Расходчикова О.В. - Рязань: РГАТУ, 2020- ЭБ РГАТУ. – URL: <http://bibl.rgatu.ru/web/Default.asp>

МИНИСТЕРСТВО СЕЛЬСКОГО ХОЗЯЙСТВА РОССИЙСКОЙ ФЕДЕРАЦИИ  
ФЕДЕРАЛЬНОЕ ГОСУДАРСТВЕННОЕ БЮДЖЕТНОЕ ОБРАЗОВАТЕЛЬНОЕ  
УЧРЕЖДЕНИЕ ВЫСШЕГО ОБРАЗОВАНИЯ  
«РЯЗАНСКИЙ ГОСУДАРСТВЕННЫЙ АГРОТЕХНОЛОГИЧЕСКИЙ  
УНИВЕРСИТЕТ ИМЕНИ П.А. КОСТЫЧЕВА»

Факультет дополнительного профессионального  
и среднего профессионального образования

**МЕТОДИЧЕСКИЕ УКАЗАНИЯ ПО  
ВЫПОЛНЕНИЮ ЗАДАНИЙ НА УЧЕБНОЙ ПРАКТИКЕ**

**по МДК.02.01 ПРАКТИЧЕСКИЕ ОСНОВЫ БУХГАЛТЕРСКОГО УЧЁТА  
ИСТОЧНИКОВ ФОРМИРОВАНИЯ ИМУЩЕСТВА ОРГАНИЗАЦИИ**

для студентов 3 курса ФДП и СПО

по специальности

**38.02.01 ЭКОНОМИКА И БУХГАЛТЕРСКИЙ УЧЕТ (ПО ОТРАСЛЯМ)**

(очная форма обучения)

Рязань, 2020

Методические указания по выполнению практических заданий на учебной практике для студентов составлены с учетом требований Федерального государственного образовательного стандарта (далее – ФГОС), утвержденного 28.07.2014 г. приказом Министерства образования и науки РФ за № 832 по специальности среднего профессионального образования (далее - СПО) 38.02.01 «Экономика и бухгалтерский учёт (по отраслям)».

Разработчики:

Стишкова Е.В., преподаватель кафедры бухгалтерского учета, анализа и аудита для ведения занятий на ФДП и СПО,

Расходчикова О.В., преподавателем кафедры бухгалтерского учета, анализа и аудита

Методические указания по выполнению практических заданий на учебной практике одобрены предметно-цикловой комиссией экономических дисциплин ФДП и СПО «30» июня 2020 г., протокол № 10.

Председатель предметно-цикловой  
комиссии экономических дисциплин  С. В. Комкова

## Содержание

Общие положения	4
Тема 1. Учёт заемного капитала	5
1.1. Учет расчетов с поставщиками и подрядчиками	5
1.2. Учет расчетов с персоналом по оплате труда	6
1.3. Учет расчетов по кредитам и займам	10
Тема 2. Учет финансовых результатов и прибыли (убытка)	10
Тема 3. Учёт собственного капитала	11
Список рекомендованных источников	13

## Общие положения

**Цель учебной практики** – формирование у студентов профессиональных умений, приобретение первоначального практического опыта по виду профессиональной деятельности для последующего освоения ими общих и профессиональных компетенций по избранной специальности.

**Задачами учебной практики являются:**

- закрепление и совершенствование первоначальных практических умений;
- обучение первичным трудовым приёмам, операциям и способам выполнения трудовых процессов, характерным для соответствующего вида деятельности и необходимых для последующего освоения ими общих и профессиональных компетенций по избранной специальности;
- повышение у студентов мотивации к профессиональной деятельности.

С целью овладения указанным видом деятельности студент в ходе данного вида практики должен:

**иметь практический опыт:**

ведение бухгалтерского учета источников формирования имущества

**уметь:**

- рассчитывать заработную плату сотрудников;
- определять сумму удержаний из заработной платы сотрудников;
- определять финансовые результаты деятельности организации по основным видам деятельности;
- определять финансовые результаты деятельности организации по прочим видам деятельности;
- проводить учет нераспределенной прибыли;
- проводить учет собственного капитала;
- проводить учет уставного капитала;
- проводить учет резервного капитала и целевого финансирования;
- проводить учет кредитов и займов;

**знать:**

- учет труда и заработной платы;
- учет труда и его оплаты;
- учет удержаний из заработной платы работников;
- учет финансовых результатов и использования прибыли;
- учет финансовых результатов по обычным видам деятельности;
- учет финансовых результатов по прочим видам деятельности;
- учет нераспределенной прибыли;
- учет собственного капитала;
- учет уставного капитала;
- учет резервного капитала и целевого финансирования;
- учет кредитов и займов;

### Тематический план практики

№ п/п	Тема занятия	кол-во часов	ПК, ОК
1	Учёт заемного капитала	18	ПК 1.2, ОК 1-5, 8,9
2	Учет финансовых результатов и прибыли (убытка)	6	ПК 1.2, ОК 1-5, 8,9
3	Учёт собственного капитала	6	ПК 1.2, ОК 1-5, 8,9
	Зачёт дифференцированный	6	
	Всего:	36	



## Тема 1. Учёт заемного капитала

Цель: закрепление теоретических знаний, приобретение практических умений и навыков по учету расчетов с поставщиками и подрядчиками, с персоналом по оплате труда и расчетам по кредитам и займам

### Ход занятия

#### 1.1. Учет расчетов с поставщиками и подрядчиками

Задание 1. Характеристика безналичных расчетов.

Охарактеризуйте форму безналичных расчетов в таблице

Задание 2. Движение информации по счетам.

Схематично изобразите следующие счета бухгалтерского учета: 60,66,67,68,69,70,73,76.

Задание 3. Заполните на основании исходных данных товарную накладную ф. ТОРГ-12 ООО «Супер» располагается по адресу г. Москва, ул. Станкозаводская, д.1, тел. 44-85-94, банковские реквизиты ООО «Русславбанк», кор. счет 124567891011, БИК банка 05060708, р.с. 1316171819202122 продает ООО «Респект» орг. технику.

Продажа осуществляется на основании договора №1312/09. На продажу оргтехники была составлена накладная за № 138 от 09.09.XX г. В качестве грузоотправителя выступает плательщик. Перечень продаваемой орг.техники - Принтер HP Laser Jet P1102 в количестве 1 шт., массой 11 кг 200 г, масса в упаковке 14 кг 500 г, цена за единицу 12745,76 р., ставка НДС 20 %. Товарная накладная имеет 1 приложение на 2-х листах и содержит 1 порядковый номер записи. Всего место занимает одно, со склада было отпущено на стоимости покупки по разрешению гл. кладовщика Крысина А.А., что было удостоверено подписью главного бухгалтера Васильева В.В. Отпуск товара производится в тот же день, когда и составлена накладная, производится кладовщиком Мышкиным Г.Т. ООО «Респект» располагается по адресу г. Рязань, ул. Костычева, д.1. тел. 35-33-04, банковские реквизиты расчетный счет 170522102009 БИК банка 134111, кор. счет 1000225 ООО «Сбербанк».

Порядок выполнения:

1. Внимательно прочтите задание, расчертите таблице с графами «Форма расчетов», «Характеристика» и заполните построчно в соответствии с характеризующей формой расчетов.

2. Прочтите задание 2, начертите схемы счетов в «Т-образной» форме, проставьте у каждого счета сальдо начальное и конечное, опишите операции по дебету и кредиту счета, основываясь на Плана счетов бухгалтерского учета финансово-хозяйственной деятельности организаций. Утвержден приказом Минфина РФ № 94н от 31 октября 2000 г. и Инструкции по применению Плана счетов бухгалтерского учета финансово-хозяйственной деятельности организаций. Утверждена приказом Минфина РФ № 94н от 31 октября 2000 г.

3. Прочтите задание 3, подготовьте чистый бланк формы ТОРГ-12 и распечатайте его, заполните данный бланк по исходным данным на основании Постановления Государственного комитета РФ по статистике от 25 декабря 1998 г. N 132 «Об утверждении унифицированных форм первичной учетной документации по учету торговых операций, Положении о правилах осуществления перевода денежных средств» (утв. Банком России 19.06.2012 N 383-П) (Зарегистрировано в Минюсте России 22.06.2012 N 24667)

---

Контрольные вопросы:

1. На каком счете накапливается информация по учету финансовых результатов от прочей деятельности?
2. Какие виды доходов и расходов, отражаются на счете 91 «Прочие доходы и расходы»?
3. Каким образом закрывается счет 91 «Прочие доходы и расходы»?

#### 1.2. Учет расчетов с персоналом по оплате труда

Задание 4. Заполнить график отпусков ф. № Т-1 на основании исходных данных.

В ИП Яшин Я.Я. работает бухгалтер Юхин Ю.Ю., табельный номер 111, и продавец Сидоров С.С., табельный номер 112. Согласно имеющимся сведениям Юхин Ю.Ю. имеет отпуск 28 дн., а Сидоров С.С.-14 дн. Первоначально работник Сидоров С.С. запланировали отпуск с 02.07.14, а бухгалтер – 01.09.14. Данный график согласован с представителями профсоюза 13.02.ХХ г. за учетной записью 7. Руководитель кадровой службы – Куликова Екатерина Витальевна. График отпусков имеет порядковый номер 15 и был составлен 12.01.ХХ г.

Задание 5.

На основании исходных данных заполните платежную ведомость ф. Т-53.

ООО «Звезда» в кассу для выдачи заработной платы работникам отдела продаж поступили денежные средства в размере 40 тыс. руб. Выплата происходила 3-6.03.ХХ г. за февраль месяц. Руководитель организации Ежиков А.А., главный бухгалтер Лисин Л.Л. подписали ведомость 03.03.ХХ г. Ведомость № 4 от 03.02.ХХ г. содержала информацию: Говоров Г.Г. , табельный номер 656, получил з.п. 15 тыс. руб. Вся заработная плата была выдана и депонированных сумм нет. Выдачу производил кассир Монетов М.М., проверку производил бухгалтер Данилов Д.Д.

Задание 6.

Заполните на основании исходных данных Личную карточку работника ф. Т-2.

В ООО «Эрнест» работает Борисова М.В., трудовые отношения с которой у организации закреплены трудовым договором № 65 от 13.03.ХХ г., Борисовой М.В. был присвоен табельный номер – 154 и ИНН 45678912356, страх.свидетельство – 0257-598-265-48. В организации работает на постоянной основе. Борисова М.В. родилась 10.05.71 г., г. Москва, гражданка РФ, знает иностранный язык на уровне «читаю и перевожу со словарем», имеет проф. образование, полученное на базе МИЭМП, диплом серия Н № 602610 2005 г., специальность – экономика, квалификация – экономист. Паспортные данные 04308 457856 от 10.04.03 г. Тушинского района г. Москва. Прописка по паспорту совпадает с фактической. Почтовый индекс 110456 г. Москва ул. Введенская д.45, кв.75, зарегистрирована 25.10.02 г., тел. 5964859. При приеме на работу на работу был издан приказ № 8-К от 15.03.05 г. на должность экономиста в экономическом отделе с окладом 30 тыс. руб. надбавкой 1500 руб. Сотрудница имеет водительские права категории В. 20.11.08 г. на основании приказа № 191 К Борисова М.В. была уволена по причине появления на работе в состоянии алкогольного опьянения (под пункт б, пункта 6, с.81 ТК РФ). За время работы сотрудница ходила в отпуск ежегодно, о чем свидетельствует приказ 15.03.16 г. № 48-о продолжительностью 28 дн., начиная 01.04.16 г. и приказ № 75-о от 17.03.17 г. продолжительностью 11 дней начиная с 20.03.17 г.

Задание 7.

Определите сумму заработной платы за месяц при применении простой повременной формы оплаты труда при условии ежемесячного оклада 12 тыс. руб., кол-во отработанных дней 15, при условии общего количества – 20 дн.

Задание 8.

Рассчитать месячную заработную плату при прямой сдельной форме оплаты труда при условии изготовления за месяц 200 единиц по расценки 50 усл.ед.

Задание 9

Рассчитать месячную заработную плату при применении сдельной прогрессивной формы оплаты труда. При условии выполнения 200 ед. и 40 ед. сверх установленного, расценки 50 руб. за единицу, за дополнительную выработку 10 % от установленной расценки.

Задание 10.

Рассчитать заработную плату при применении сдельно-прогрессивной формы оплаты труда. При изготовлении 130 ед. продукции по 25 усл. ед., при отсутствии брака премия 10 % от заработной платы. Брака за месяц не было.

Задание 11.

Рассчитать сумму НДФЛ за апрель. Совокупный доход составил с января по март 12375 руб., за апрель 3064, 28 руб. Работник имеет 1 ребенка в возрасте 10 лет

Задание 12.

Рассчитать доплаты за сверхурочные при условии тарифной ставки в 5 тыс. руб., в течение месяца работник привлекался к сверхурочным работам 4 раза по 3 ч. В день. Фактически отработанное время составляет 172 ч., норматив -160 ч.

Задание 13. Отрадите бухгалтерские записи.

В ООО «Луч» занимается производства и строительством зданием склада своими силами.

В январе начислена заработная плата в сумме 28 тыс. руб.: работникам:

- основного производства 18 тыс. руб.,
- управленческого персонала 6 тыс. руб.,
- отдела сбыта 1800 руб.,
- занятым строительством склада – 2200 руб.

Задание 14.

Рассчитать сумму удержаний НДФЛ, других удержаний и отразите все операции в учете бухгалтером ООО «Луч» согласно содержанию исполнительного листа удержания составляет 20 % на алименты по заработной плате Иванова И.И., при этом возникают дополнительные затраты в размере 2 % от размера удержаний для пересылки алиментов по почте. Месячный оклад составляет 7 тыс. руб., помимо этого ему полагается надбавка в размере 1600 руб.

Задание 15.

Определите размер пособия по временной нетрудоспособности, НДФЛ и отразите операции в учете. При условии в июне 20XX г. 17 дней отработано, оплата составляет 35 тыс. руб., труд. стаж – 5 лет 4 мес., по графику 5-дневная рабочая неделя при 23 раб. днях.

Задание 16. Проставьте бухгалтерские записи

Таблица - Журнал регистрации хозяйственных операций

№ п/п	Хозяйственная операция	Дебет	Кредит
1	Начислена заработная плата работникам		
2	-основного производства		
3	-вспомогательного производства		

4	-занимающимся исправлением брака		
5	-занятым работами по ликвидации основного средства		
6	- занятых строительством внеоборотного актива		
7	-отдела сбыта		
8	-управляющего персонала		
9	Начислен НДФЛ		
10	Удержана задолженность по подотчетным суммам из заработной платы		
11	Погашена недостача виновным лицом из заработной платы		
12	Отражена депонированная заработная плата		
13	Удержаны алименты из заработной платы		
14	Выплачена заработная плата из кассы		
15	Выплачена заработная плата с расчетного счета		
16	Перечислена заработная плата со специальных счетов		
17	Отражены переводы в пути – заработная плата, работнику, находящемуся в командировке		

#### Ход выполнения

1. Внимательно прочтите задания 4-6, подготовьте чистые бланки необходимых документов и распечатайте. Заполните соответствующие реквизиты, исходя из условий заданий и Постановления Правительства РФ 26.12.2011 № 1137 «О формах и правилах заполнения (ведения) документов, применяемых при расчетах налога на добавленную стоимость», Постановления государственного комитета РФ по статистике от 5 января 2004 г. N 1 «Об утверждении унифицированных форм первичной учетной документации по учету труда и его заработной платы» и Приказа Минфина РФ от 17 ноября 2010 г. N ММВ-7-3/611 «Об утверждении формы сведений о доходах физических лиц и рекомендаций по ее заполнению, формата сведений о доходах физических лиц в электронном виде», справочников режим доступа СПС

2. Внимательно прочтите задания 7-14, решение оформите в тетради, основываясь на учебных материалах.

2. Укажите соответствующие бухгалтерские записи, исходя из условий задания и Плана счетов бухгалтерского учета финансово-хозяйственной деятельности организаций. Утвержден приказом Минфина РФ № 94н от 31 октября 2000 г с Инструкцией по применению Плана счетов бухгалтерского учета финансово-хозяйственной деятельности организаций. Утверждена приказом Минфина РФ № 94н от 31 октября 2000 г., расчеты произведите на основании учебного материала.

### 1.3. Учет расчетов по кредитам и займам

Задание 17. Решите задачу.

Организация взяла кредит 300 тыс. руб. по 15 % годовых, кредит должен быть погашен через 1,5 года. Кредит гасился в срок, % начислялись ежемесячно. Выполнить расчет ежемесячных платежей и сделать бухгалтерские записи.

Задание 18. Решите задачу

ООО «Звезда» 01.02.XX г. получила кредит 118 тыс. руб. на приобретение товара. Кредит был выплачен в срок 3 месяца под 20 % годовых, в том же месяце организация из

заемных средств выплатила аванс под поставку товаров в размере 118 тыс. руб. 1.04 товары были получены на аналогичную сумму, в том числе НДС 20 %. Кредит был полностью погашен 30.04.XX г. Выполнить расчет ежемесячных платежей и сделать бухгалтерские записи.

Ход выполнения:

1. Внимательно прочтите задания, сделайте расчеты и бухгалтерские записи.
2. Внимательно ознакомьтесь с Приказом Минфина России от 06.10.2008 N 107н "Об утверждении Положения по бухгалтерскому учету "Учет расходов по займам и кредитам" (ПБУ 15/2008)" (Зарегистрировано в Минюсте России 27.10.2008), Планом счетов бухгалтерского учета финансово-хозяйственной деятельности организаций. Утвержден приказом Минфина РФ № 94н от 31 октября 2000 г, Инструкцией по применению Плана счетов бухгалтерского учета финансово-хозяйственной деятельности организаций. Утверждена приказом Минфина РФ № 94н от 31 октября 2000 г.

Контрольные вопросы

1. Какими первичными документами оформляются операции между организациями и поставщиками?
2. Какие формы первичных документов используют для учета труда сотрудников в организации?

## Тема 2. Учет финансовых результатов и прибыли (убытка)

Цель: закрепление теоретических знаний, приобретение практических умений и навыков по учету финансового результата от основной и прочей деятельности, а так же нераспределенной прибыли и убытка

Ход занятия

Задание 19. Решите задачу. Определите финансовый результат.

ООО «Сервис» было организовано в октябре 20XX г. и оборотов по счетам не имело, в ноябре были реализованы товары на 120 тыс. руб., себестоимостью 50 тыс. руб., в декабре на 60 тыс. руб., себестоимостью 30 тыс. руб.

Задание 20. Решите задачу. Определите финансовый результат.

Организация реализовала основное средство за 24 тыс. руб. при остаточной стоимости 15 тыс. руб., НДС -20 %, так же были учтены расходы на оплату кредита 10 тыс. руб. ежемесячно.

Выполнение работы:

1. Прочтите задания и запишите их в тетрадь, сделайте бухгалтерские записи.
1. Решите задания, основываясь на учебных материалах, Плане счетов бухгалтерского учета финансово-хозяйственной деятельности организаций. Утвержден приказом Минфина РФ № 94н от 31 октября 2000 г., Инструкции по применению Плана счетов бухгалтерского учета финансово-хозяйственной деятельности организаций. Утверждена приказом Минфина РФ № 94н от 31 октября 2000 г., Приказе Минфина России от 06.05.1999 N 32н "Об утверждении Положения по бухгалтерскому учету "Доходы организации" ПБУ 9/99" (Зарегистрировано в Минюсте России 31.05.1999 N 1791) и Приказе Минфина России от 06.05.1999 N 33н "Об утверждении Положения по бухгалтерскому учету "Расходы организации" ПБУ 10/99" (Зарегистрировано в Минюсте России 31.05.1999 N 1790).

### Контрольные вопросы

1. Поясните схему выявления финансового результата по основному виду деятельности на примере бухгалтерских записей.
2. Поясните схему выявления финансового результата по прочим видам деятельности на примере бухгалтерских записей.

### Тема 3. Учет собственного капитала

Цель: закрепление теоретических знаний, приобретение практических умений и навыков по учету уставного, резервного и добавочного капитала

#### Ход занятия

#### Задание 21. Решите задачу

Организация осуществила дополнительный выпуск акций на сумму 100 тыс. руб. (номинал 1000 руб., 100 шт.). Все акции размещены по цене 1350 руб. за шт., т.о. в уставный капитал поступило 135 тыс. руб. Выполнить расчет дополнительного капитала и сделать бухгалтерские записи.

#### Задание 22. Решите задачу

Произведите отчисления в резервный капитал на сумму прибыли в размере 50 тыс. руб., в конце отчетного периода был получен убыток 25 тыс. руб. и погашен за счет резервного капитала.

#### Задание 23. Решите задачу

Зарегистрирован уставный капитал в размере 10 тыс. руб., в качестве вклада были получены материалы 2 тыс. руб., остальная сумма поступила на расчетный счет. Сделать бухгалтерские записи.

#### Ход выполнения:

2. Внимательно прочтите задания, запишите в тетрадь, сделайте бухгалтерские записи.
  3. Решите задания и использованием учебного материала, Плана счетов бухгалтерского учета финансово-хозяйственной деятельности организаций. Утвержден приказом Минфина РФ № 94н от 31 октября 2000 г.(ред. от 08.11.2010) и Инструкции по применению Плана счетов бухгалтерского учета финансово-хозяйственной деятельности организаций. Утверждена приказом Минфина РФ № 94н от 31 октября 2000 г. .(ред. от 08.11.2010)
- 

#### Контрольные вопросы:

1. Какой бухгалтерской записью оформляется списание убытков отчетного периода за счет резервного капитала?
2. Какую проводку необходимо составить на увеличение уставного капитала за счет резервного капитала?
3. Назовите бухгалтерские записи на увеличение и уменьшение величины добавочного капитала?

## Список рекомендуемых источников

### Основные источники:

#### Нормативно-правовые акты (в действующей редакции):

1. Гражданский кодекс Российской Федерации (часть первая) от 30.11.1994 № 51-ФЗ.
2. Гражданский кодекс Российской Федерации (часть вторая) от 26.01.1996 № 14-ФЗ.
3. Гражданский кодекс Российской Федерации (часть третья) от 26.11.2001 № 146-ФЗ.
4. Гражданский кодекс Российской Федерации (часть четвертая) от 18.12.2006 N 230-ФЗ.
5. Налоговый кодекс Российской Федерации (часть первая) от 31.07.1998 N 146-ФЗ.
6. Налоговый кодекс Российской Федерации (часть вторая) от 05.08.2000 117-ФЗ.
7. Трудовой кодекс Российской Федерации" от 30.12.2001 N 197-ФЗ.
8. Федеральный закон от 06.12.2011 N 402-ФЗ "О бухгалтерском учете".
9. Приказ Минфина РФ от 16.10.2000 N 92н "Об утверждении Положения по бухгалтерскому учету "Учет государственной помощи" ПБУ 13/2000".
10. Приказ Минфина России от 06.10.2008 N 107н "Об утверждении Положения по бухгалтерскому учету "Учет расходов по займам и кредитам" (ПБУ 15/2008)".
11. Приказ Минфина России от 06.05.1999 N 32н "Об утверждении Положения по бухгалтерскому учету "Доходы организации" ПБУ 9/99".
12. Приказ Минфина России от 06.05.1999 N 33н "Об утверждении Положения по бухгалтерскому учету "Расходы организации" ПБУ 10/99".
13. Приказ Минфина РФ от 13.06.1995 N 49 "Об утверждении Методических указаний по инвентаризации имущества и финансовых обязательств".
14. План счетов бухгалтерского учета финансово-хозяйственной деятельности организаций. Утвержден приказом Минфина РФ № 94н от 31 октября 2000 г.
15. Инструкция по применению Плана счетов бухгалтерского учета финансово-хозяйственной деятельности организаций. Утверждена приказом Минфина РФ № 94н от 31 октября 2000 г.

#### Основная литература (МДК.02.01):

1. **Стишкова, Е.В.** Практические основы бухгалтерского учёта источников формирования имущества организации [Электронный ресурс] : учебное пособие для студентов СПО/ Е.В. Стишкова, О.В. Расходчикова – Рязань: РГАТУ, 2020- ЭБ РГАТУ. – URL: <http://bibl.rgatu.ru/web/Default.asp>

#### Дополнительные источники:

1. **Дмитриева, И. М.** Бухгалтерский учет: учебник и практикум для среднего профессионального образования / И. М. Дмитриева. — 6-е изд., перераб. и доп. — Москва: Издательство Юрайт, 2020. — 319 с. — (Профессиональное образование). — ISBN 978-5-534-13850-4. — Текст : электронный // ЭБС Юрайт [сайт]. — URL: <https://urait.ru/bcode/467050> – ЭБС «Юрайт»

#### Интернет-ресурсы:

1. Единое окно доступа к образовательным ресурсам – Режим доступа: <http://window.edu.ru>
2. Справочная правовая система Гарант - Режим доступа: <http://www.garant.ru/>
3. Портал «Всеобуч»- справочно-информационный образовательный сайт – Режим доступа: <http://www.edu-all.ru/>
4. Справочная правовая система КонсультантПлюс - Режим доступа: <http://www.consultant.ru/>
5. Официальный сайт Министерства Финансов Российской Федерации – Режим доступа: <https://www.minfin.ru/>
6. Электронно-библиотечная система «Znaniy» - Режим доступа: <http://znaniy.com>

#### Периодические издания:

1. Бухучет в сельском хозяйстве : науч.-практич. журн. / учредитель : Издательский дом «Панорама» – 2003, май - . - Москва : ИД «Панорама» изд-во «Афина», 2020 - . - Ежемес. - ISSN: 2075-0250. – Текст : непосредственный.

2. Учет в сельском хозяйстве : отраслевой журн. / учредитель : ЗАО «Консультационно-финансовый центр «Актион». – 2003 - . Москва : ЗАО ИД «Главбух», 2016 - 2017 . – Ежемес. - ISSN 2075-0250. – Текст : непосредственный.

**Учебно-методические издания:**

Методические рекомендации по организации самостоятельной работы при изучении ПМ.02 [Электронный ресурс]/ Стишкова Е.В., Расходчикова О.В. - Рязань: РГАТУ, 2020- ЭБ РГАТУ. – URL: <http://bibl.rgatu.ru/web/Default.asp>

Методические указания к практическим работам при изучении ПМ.02 [Электронный ресурс]/ Стишкова Е.В., Расходчикова О.В. - Рязань: РГАТУ, 2020- ЭБ РГАТУ. – URL: <http://bibl.rgatu.ru/web/Default.asp>

**Основная литература: МДК.02.02**

**1. Стишкова, Е.В.** Бухгалтерская технология проведения и оформления инвентаризации [Электронный ресурс] : учебное пособие для студентов СПО/ Е.В. Стишкова, О.В. Расходчикова. – Рязань: РГАТУ, 2020 - ЭБ РГАТУ. – URL: <http://bibl.rgatu.ru/web/Default.asp>

**Дополнительная литература:**

**1. Дмитриева, И. М.** Бухгалтерский учет: учебник и практикум для среднего профессионального образования / И. М. Дмитриева. — 6-е изд., перераб. и доп. — Москва : Издательство Юрайт, 2020. — 319 с. — (Профессиональное образование). — ISBN 978-5-534-13850-4. — Текст : электронный // ЭБС Юрайт [сайт]. — URL: <https://urait.ru/bcode/467050> – ЭБС «Юрайт»

**Интернет-ресурсы:**

1. Единое окно доступа к образовательным ресурсам – Режим доступа: <http://window.edu.ru>
2. Справочная правовая система Гарант - Режим доступа: <http://www.garant.ru/>
3. Портал «Всеобуч»- справочно-информационный образовательный сайт – Режим доступа: <http://www.edu-all.ru/>
4. Справочная правовая система КонсультантПлюс - Режим доступа: <http://www.consultant.ru/>
5. Официальный сайт Министерства Финансов Российской Федерации – Режим доступа: <https://www.minfin.ru/>
6. Электронно-библиотечная система «Znaniyum» - Режим доступа: <http://znaniyum.com>

**Периодические издания:**

1. Бухучет в сельском хозяйстве : науч.-практич. журн. / учредитель : Издательский дом «Панорама» – 2003, май - . - Москва : ИД «Панорама» изд-во «Афина», 2020 - . - Ежемес. - ISSN: 2075-0250. – Текст : непосредственный.

2. Учет в сельском хозяйстве : отраслевой журн. / учредитель : ЗАО «Консультационно-финансовый центр «Актион». – 2003 - . Москва : ЗАО ИД «Главбух», 2016 - 2017 . – Ежемес. - ISSN 2075-0250. – Текст : непосредственный.

**Учебно-методические издания:**

Методические рекомендации по организации самостоятельной работы при изучении ПМ.02 [Электронный ресурс]/ Стишкова Е.В., Расходчикова О.В. - Рязань: РГАТУ, 2020- ЭБ РГАТУ. – URL: <http://bibl.rgatu.ru/web/Default.asp>

Методические указания к практическим работам при изучении ПМ.02 [Электронный ресурс]/ Стишкова Е.В., Расходчикова О.В. - Рязань: РГАТУ, 2020- ЭБ РГАТУ. – URL: <http://bibl.rgatu.ru/web/Default.asp>



МИНИСТЕРСТВО СЕЛЬСКОГО ХОЗЯЙСТВА РОССИЙСКОЙ ФЕДЕРАЦИИ  
ФЕДЕРАЛЬНОЕ ГОСУДАРСТВЕННОЕ БЮДЖЕТНОЕ ОБРАЗОВАТЕЛЬНОЕ  
УЧРЕЖДЕНИЕ  
ВЫСШЕГО ОБРАЗОВАНИЯ «РЯЗАНСКИЙ ГОСУДАРСТВЕННЫЙ  
АГРОТЕХНОЛОГИЧЕСКИЙ УНИВЕРСИТЕТ ИМЕНИ П.А. КОСТЫЧЕВА»

Факультет дополнительного профессионального и среднего  
профессионального образования

**Методические указания**

**по выполнению заданий на учебной практике**

**ПМ 03 Проведение расчетов с бюджетом и внебюджетными фондами**  
**МДК 03.01 Организация расчётов с бюджетом и внебюджетными**  
**фондами**

для студентов 3 курса факультет дополнительного профессионального и среднего  
профессионального образования  
специальности 38.02.01 Экономика и бухгалтерский учет (по отраслям)  
(очная форма обучения)

Рязань, 2020

Методические указания по выполнению заданий на учебной практике составлены в соответствии с требованиями Федерального государственного образовательного стандарта (далее – ФГОС), утвержденного 28.07.2014 приказом Министерства образования и науки РФ за № 832 по специальности среднего профессионального образования (далее СПО) 38.02.01 Экономика и бухгалтерский учет (по отраслям)

Разработчики:

Комкова С.В., преподаватель кафедры бухгалтерского, анализа и аудита для ведения занятий на ФДП и СПО

Расходчикова О.В., преподаватель кафедры бухгалтерского, анализа и аудита для ведения занятий на ФДП и СПО

Методические указания по выполнению заданий на учебной практике одобрены предметно-цикловой комиссией экономических дисциплин ФДП и СПО «30» июня 2020 г., протокол № 10.

Председатель предметно-цикловой комиссии  С.В.Комкова

## СОДЕРЖАНИЕ

Стр.

Общие положения	4
<b>Занятие 1.</b> Налоги и налоговая система Российской Федерации	6
<b>Занятие 2.</b> Правила заполнения платежных поручений	7
<b>Занятие 3.</b> Обязательные страховые взносы в Пенсионный фонд РФ, в ФСС РФ. Порядок учета взносов на страхование от несчастных случаев	9
<b>Занятие 4.</b> Порядок исчисления и уплаты страховых взносов. Использование средств внебюджетных фондов по направлениям	10
<b>Занятие 5.</b> Ведение аналитического учета по счету 68 «Расчеты по налогам и сборам», 69 «Расчеты по социальному страхованию и обеспечению»	10
<b>Занятие 6.</b> Особенности контроля прохождения платежных поручений по расчетно-кассовым банковским операциям	13
Список используемых источников	14
Приложение	16

## Общие положения

Программа учебной практики является частью программы подготовки специалистов среднего звена базовой подготовки по специальности среднего профессионального образования **38.02.01 Экономика и бухгалтерский учет (по отраслям)** в части освоения основного вида профессиональной деятельности: **Проведение расчетов с бюджетом и внебюджетными фондами соответствующих профессиональных компетенций (ПК):**

ПК 3.1. Формировать бухгалтерские проводки по начислению и перечислению налогов и сборов в бюджеты различных уровней

ПК 3.2. Оформлять платежные документы для перечисления налогов и сборов в бюджет, контролировать их прохождение по расчетно-кассовым банковским операциям

ПК 3.3. Формировать бухгалтерские проводки по начислению и перечислению страховых взносов во внебюджетные фонды

ПК 3.4. Оформлять платежные документы на перечисление страховых взносов во внебюджетные фонды, контролировать их прохождение по расчетно-кассовым банковским операциям.

Последовательное выполнение заданий учебной практики позволит студентам применить теоретический курс на практике и приобрести практический опыт.

После выполнения программы учебной практики, студенты оформляют и защищают отчет по учебной практике.

Письменный отчет о выполнении работ включает в себя следующие разделы: титульный лист; содержание; практическая часть; приложения.

Практическая часть отчета по практике включает главы и параграфы в соответствии с логической структурой изложения выполненных заданий по разделам.

Приложения могут (если это оправдано) содержать статистические данные, схемы, таблицы, диаграммы, справочный и другой материал.

Текст отчета должен быть подготовлен с использованием компьютера в Word, распечатан на одной стороне белой бумаги формата А4 (210x297 мм). Цвет шрифта - черный, межстрочный интервал - полуторный, гарнитура - TimesNewRoman, размер шрифта – 14.

По итогам выполнения учебных работ и защиты отчета по учебной практике руководитель оценивает сформированность профессиональных компетенций и уровень развития общих компетенций обучающегося.

### Тематический план учебной практики

ПК, ОК	Тема занятия	Количество часов
ПК 3.1 ОК 1, 2, 4	Практическое занятие 1. Налоги и налоговая система Российской Федерации	6
ПК 3.2 ОК 1,2, 5	Практическое занятие 2. Правила заполнения платежных поручений	6
ПК 3.4 ОК 1,2, 3	Практическое занятие 2. Обязательные страховые взносы в Пенсионный фонд РФ, в ФСС РФ. Порядок учета взносов на страхование от несчастных случаев	6
ПК 3.4 ОК 1, 2, 6, 7	Практическое занятие 4. Порядок исчисления и уплаты страховых взносов. Использование средств внебюджетных фондов по направлениям	6
ПК 3.1, ПК 3.3	Практическое занятие 5	6

ОК 1, 2, 8, 9	Ведение аналитического учета по счету 68 «Расчеты по налогам и сборам», 69 «Расчеты по социальному страхованию и обеспечению»	
ПК 3.2, ПК 3.4 ОК 1, 2, 3	Практическое занятие 6 Особенности контроля прохождения платежных поручений по расчетно-кассовым банковским операциям	6
Всего:		36

## Занятие 1.

### Налоги и налоговая система Российской Федерации

**Цель.** На основе теоретических знаний о видах и порядка налогообложения овладение определенными способами действий.

**Виды работ:** Определение видов и порядка налогообложения. Ориентирование в системе налогов Российской Федерации. Выделение элементов налогообложения.

#### Ход работы

1. Изучить виды и порядок налогообложения.
2. Изучить элементы налогообложения. Источники уплаты налогов, сборов, пошлин.
3. Рассмотреть источники уплаты налогов, сборов, пошлин.
4. Дать характеристику системы налогообложения в РФ.

#### Задание 1. Ответить на вопросы теста, подчеркнуть правильные ответы.

1. Законодательство по налогам и сборам РФ включает в себя:

а) Налоговый кодекс РФ и федеральные законы, законы субъектов РФ, нормативно-правовые акты представительных органов местного самоуправления о налогах и сборах принятых в соответствии с Налоговым кодексом РФ;

только Налоговый Кодекс РФ;

б) Налоговый кодекс РФ и федеральные законы;

в) только Налоговый Кодекс РФ;

г) Налоговый кодекс РФ и федеральные законы, законы субъектов РФ, нормативно-правовые акты представительных органов местного самоуправления о налогах и сборах принятых в соответствии с Налоговым кодексом РФ постановления Правительства РФ и письма министерств и ведомств в том числе органа уполномоченного осуществлять функции по контролю и надзору в области налогов и сборов.

2. Выберите наиболее полное определение налоговой системы:

а) совокупность налогов;

б) совокупность установленных государством условий налогообложения;

в) совокупность налогов и сборов, взимаемых государством, совокупность принципов, форм и методов организации налогообложения, осуществления налогового контроля, а также система ответственности за нарушение налогового законодательства;

г) совокупность налогов, сборов, пошлин и других платежей.

совокупность налогов.

3. Цель введения налогов в современном обществе – это (допускается несколько ответов):

а) реализация целей политики государства;

б) покрытие государственных расходов;

в) только регулирование экономических процессов в обществе;

г) исключительно содержание аппарата государственной власти и бюджетные сферы.

4. Для налогов характерны следующие признаки (допускается несколько ответов):

а) добровольность;

б) безвозмездность;

в) дифференцированная ставка в зависимости от социального положения;

г) обязательность.

5. Пропорциональный метод налогообложения означает, что:

а) для каждого налогоплательщика установлена равная сумма налога;

б) для каждого налогоплательщика установлена равная ставка налога;

в) с ростом налоговой базы средняя налоговая ставка возрастает;

г) с ростом налоговой базы средняя налоговая ставка снижается.

6. Налог - это:

а) обязательный, индивидуальный, безвозмездный взнос, взимаемый с организаций или

физических лиц в качестве компенсации за услуги государства;

б) обязательный, индивидуальный, безвозмездный взнос, взимаемый с организаций или физических лиц в качестве цели финансового обеспечения деятельности государства и муниципальных образований;

в) обязательный, индивидуальный, безвозмездный платеж, взимаемый с организаций или физических лиц, уплата которого является одним из условий совершения в отношении плательщиков и сборов государственными органами, органами местного самоуправления, иными уполномоченными органами и должностными лицами юридически значимых действий, включая предоставление определенных прав и выдачу разрешений;

г) обязательный, индивидуальный, безвозмездный платеж, взимаемый с организаций или физических лиц.

7. Местные налоги и сборы обязательны к уплате:

а) во всех муниципальных образованиях РФ, если они установлены главой Налогового кодекса РФ;

б) если они установлены соответствующими законодательными (представительными) органами субъекта РФ и муниципального образования;

в) если они установлены Налоговым кодексом РФ и соответствующими законами на территории соответствующего муниципального образования;

г) если они установлены соответствующими законами на территории субъекта РФ.

8. При установлении законодательными (представительными) органами субъектов РФ регионального налога налоговые льготы могут быть предусмотрены:

а) нет;

б) да;

в) да, только для определенных категорий плательщиков.

9. К федеральным налогам относят налог:

а) на имущество физических лиц;

б) на добавленную стоимость.

в) транспортный;

г) налог на имущество организаций.

10. К региональным налогам относят налог:

а) на имущество организаций;

б) на добавленную стоимость;

в) водный;

г) налог на прибыль организаций.

11. Местные налоги и сборы обязательны к уплате на территориях:

а) соответствующих муниципальных образований;

б) соответствующих субъектов РФ;

в) соответствующих субъектов РФ и муниципальных образований.

**Задание 2. Составить тест из 5 вопросов по теме «Специальные налоговые режимы», подчеркнуть правильные ответы.**

## **Занятие 2.**

### **Правила заполнения платежных поручений**

**Цель.** На основе теоретических знаний о заполнении платежных поручений овладение определенными способами действий.

**Виды работ:** Заполнение платежных поручений по штрафам и пени бюджетных фондов, по перечислению налогов и сборов. Осуществление выбора для платежных поручений по видам налогов соответствующих реквизитов, коды бюджетной классификации для

определенных налогов, штрафов и пени. Заполнение данных статуса плательщика, ИНН (Индивидуального номера налогоплательщика) получателя, КПП (Кода причины постановки на учет) получателя; наименования налоговой инспекции, КБК (Кода бюджетной классификации), ОКАТО (Общероссийский классификатор административно-территориальных образований), основания платежа, страхового периода, номера документа, даты документа.

### Ход работы

1. Изучить правила заполнения платежных документов.
2. Изучить бюджетную классификацию по уплате налогов, сборов в бюджет.
3. Проанализировать условия практических заданий.
4. Заполнить платежные поручения.

**Задание.** Изучить Положение Банка России от 19 июня 2012 года N 383-П «О правилах осуществления перевода денежных средств», заполнить платежное поручение на перечисление налога в бюджет.

Данные организации, уплачивающей налоги и страховые взносы в бюджет: ООО «Темп», ИНН 5916024545, КПП 591601001, Расчетный счет № 40702810454020193399 Западно - Уральский банк ОАО «Сбербанк России» г. Пермь БИК 045773603; кор. счет 30101810900000000603.

### Пример заполнения платежного поручения

Поступ. в банк плат.		Списано со сч. плат.		0401060	
<b>Платежное поручение N 98</b>		06.02.2016электронно		01	
Сумма прописью		Десять тысяч рублей 00 копеек		Дата Вид платежа	
ИНН 5916022629	КПП 591601001	Сумма	10 000-00		
ЧОУ "Регион 59н"		Сч. N	40702810800000001300		
Платательщик					
Западно-Уральский Банк СбербанкаРФ		БИК	045773001		
Банк плательщика		Сч. N	30101810900000000603		
ОТДЕЛЕНИЕ Г.Пермь		БИК	045730001		
Банк получателя		Сч. N			
ИНН 7718111790	КПП 771801001	Сч. N	40101810700000001003		
Межрайонная ИФНС по Пермскому краю № 16		Вид оп.	01	Срок плат.	3
		Наз.пл.		Очер. плат.	
		Код		Рез. поле	
Получатель					



18210101010001000110	57634101	ТП	КВ.04.2014	0	06.02.2015	НС	
Назначение платежа Уплата налога на прибыль за 4 квартал 2016 года							

**Задание 1.** Оформите платежное поручение на перечисление денежных средств в бюджет налога на доходы физических лиц за предыдущий месяц. Номер платежного поручения проставляется компьютером автоматически, дата – первый рабочий день месяца. Сумма 12200 руб. Сведения о получателе Межрайонная ИФНС № 16 по Пермскому краю. ИНН/КПП 5916007050/591601001, ОТДЕЛЕНИЕ Г. ПЕРМЬ, БИК 045773001, Счет 4010181070000001003, КБК 1821050210022000110, ОКТМО 57634101. Укажите правильно очередность платежа

**Задание 2.** Оформите платежное поручение на перечисление НДС за предыдущий квартал. Дата – середина месяца. Сумма 343440 руб. КБК 18210301000011000110, ОКТМО 57634101. Укажите правильно очередность платежа.

**Задание 3.** Оформите платежное поручение на перечисление транспортного налога за предыдущий год. Дата – середина месяца. Сумма 19509 руб. КБК 18210604011 02 1000 110, ОКТМО 57634101. Укажите правильно очередность платежа.

**Задание 4.** Оформите платежное поручение исходящее на перечисление налога на прибыль за предыдущий квартал в федеральный бюджет. Дата – середина месяца. Сумма 24000 руб. КБК 18210101010001000110, ОКТМО 57634101. Укажите правильно очередность платежа.

**Задание 5.** Оформите платежное поручение исходящее на перечисление налога на прибыль за предыдущий квартал в региональный бюджет. Дата – середина месяца. Сумма 24000 руб. КБК 18210101010001000110, ОКТМО 57634101. Укажите правильно очередность платежа.

### Занятие 3.

#### Обязательные страховые взносы в Пенсионный фонд РФ, в ФСС РФ.

##### Порядок учета взносов на страхование от несчастных случаев.

**Цель.** Привитие навыков по начислению страховых взносов в ПФР. Привитие навыков по начислению и уплате страховых взносов в ФСС РФ. Порядок учета взносов на страхование от несчастных случаев.

**Виды работ:** Использование образца для заполнения платежных поручений по перечислению страховых взносов во внебюджетные фонды и по перечислению налогов, сборов и пошлин. Осуществление учета расчетов по социальному страхованию и обеспечению, начисление и перечисление взносов на страхование от несчастных случаев на производстве и профессиональных заболеваний. Применение особенностей зачисления сумм взносов в Фонд социального страхования Российской Федерации.

#### Ход работы

1. Изучить правила заполнения платежных документов.
2. Изучить нормативные документы по начислению и уплаты страховых взносов во внебюджетные фонды.
3. Проанализировать условия практических заданий.

**Задание 1.** Оформите платежное поручение на перечисление страховых взносов на

страховую часть в Пенсионный фонд РФ за предыдущий месяц. Дата – середина месяца. ИНН/КПП 5904084719/590401001, ОТДЕЛЕНИЕ Г. ПЕРМЬ, БИК 045773001, расч. счет 4010181070000001003 Сумма 19510 руб. КБК 39210202010061000160, ОКТМО 57634101. Укажите правильно очередность платежа.

**Задание 2.** Оформите платежное поручение на перечисление страховых взносов на обязательное медицинское страхование в Пенсионный фонд РФ за предыдущий месяц. Дата – середина месяца. Сумма 5017 руб. КБК 392102020101081011160, ОКТМО 57634101. Укажите правильно очередность платежа.

**Задание 3.** Оформите платежное поручение на перечисление страховых взносов на обязательное страхование от несчастного случая в ФСС РФ за предыдущий месяц. ИНН/КПП 5904100537/590401001, ОТДЕЛЕНИЕ Г. ПЕРМЬ, БИК 045773001 расч. счет 4010181070000001003 Дата – середина месяца. Сумма 2090 руб. КБК 39310202050071000160, ОКТМО 57634101. Укажите правильно очередность платежа.

**Задание 4.** Оформите платежное поручение на перечисление страховых взносов на случай временной нетрудоспособности в ФСС РФ за предыдущий месяц. Дата – середина месяца. Сумма 5574 руб. КБК 39310202050071000160, ОКТМО 57634101. Укажите правильно очередность платежа.

#### **Занятие 4.**

### **Порядок исчисления и уплаты страховых взносов. Использование средств внебюджетных фондов по направлениям**

**Цель.** Привитие навыков по начислению страховых взносов.

**Виды работ:**Выполнение порядка и соблюдение сроков исчисления страховых взносов.Использование средств внебюджетных фондов по направлениям, определенным законодательством. Определение источников уплаты налогов, сборов, пошлин, объектов налогообложения для исчисления взносов на социальное страхование и обеспечение.

#### **Ход работы**

1. Изучить теоретические вопросы по теме и нормативные документы.
2. Выполнить 1 или 2 задание.

**Задание 1.**Составить тест из 10 вопросов, варианты ответа –3 или 4

**Задание 2.** Составить кроссворд.

#### **Занятие 5.**

### **Ведение аналитического учета по счету 68 «Расчеты по налогам и сборам», 69 «Расчеты по социальному страхованию и обеспечению».**

**Цель:** Привитие навыков ведения аналитического учета и оформления бухгалтерских проводок

**Виды работ:**Ведение аналитического учета по счету 68 «Расчеты по налогам и сборам». 69 «Расчеты по социальному страхованию и обеспечению». Оформление бухгалтерскими проводками начисления и перечисления сумм налогов и сборов, взносов на социальное страхование и обеспечение.

## Ход работы

1. Изучить теоретический материал о ведении аналитического учета по счету 68 «Расчеты по налогам и сборам», 69 «Расчеты по социальному страхованию и обеспечению» и оформлению бухгалтерских проводок.

**Задание 1.** Откройте субсчета к счетам 68 и 69 ООО «Рассвет» и заполните следующую таблицу:

Таблица 1 - Бухгалтерские записи

№ п/п	Хозяйственная операция	Корреспонденция	
		Дебет	Кредит
1			
2		20	70
3		23	70
4		25	70
5		26	70
6		44	70
7		70	68
8		68	51
9		20	60
10		23	60
11		25	60
12		26	60
13		44	60
14		19.03 68.02	60 19.03
15		20	76
16		23	76
17		25	76
18		26	76
19		44	76
20		68	76
21		68	51
22		84	75-2
23		75-2	68
24		84	70
25		70	68
26		91-2	73
27		73	68
28		73	50
29		68	51
30		84	76
31		68	19-1, 19-2, 19-3
32		90-3	76
33		90-3	68
34		91-2	76
35		91-2	68
36		90-3, 91-2	76
37		90-3, 91-2	68

38		76	68
39		62	68
40		68	62
41		08-3	68
42		23, 29	68
43		76	68
44		19	76
45		68	99
46		99	68
47		09	68
48		68	77
49	Начислен налог на имущество организации		
50	Начислены штрафы за несвоевременную уплату налога на имущество организации		
51	Перечислен налог на имущество организации в бюджет		
52	Перечислены в бюджет штрафы по налогу на имущество		
53	Начислен транспортный налог по автомобилю, закрепленному за руководителем предприятия		
54	Начислен транспортный налога по молоковозу		
55	Произведено перечисление средств в погашение задолженности по транспортному налогу		
56	Начислен транспортный налог по автомобилю, в котором перевозят животных на мясокомбинат		
57	Начислен земельный налог		
58	Уплачен земельный налог		
59	Начислен штраф за несвоевременное перечисление средств по земельному налогу		
60	Уплачен штраф за несвоевременное перечисление средств по земельному налогу		
61		20	69
62		23	69
63		25	69
64		26	69
65		29	69
66		44	69

## **Занятие 6.**

### **Особенности контроля прохождения платежных поручений по расчетно-кассовым банковским операциям**

**Цель.** Привитие навыков правильного оформления платежных поручений и осуществление контроля их прохождения.

**Вид работы:** Осуществление контроля прохождения платежных поручений по расчетно-кассовым банковским операциям с использованием выписок банка.

#### **Ход работы**

1. Изучить особенности контроля прохождения платежных поручений.

**Задание 1.** Подготовить письменный ответ на следующий вопрос: «Как осуществляется процедура контроля прохождения платежных поручений по расчетно-кассовым банковским операциям с использованием выписок банка».

## Список используемых источников

### Нормативно-правовые акты:

1. Налоговый кодекс Российской Федерации (часть первая) от 31.07.1998 N 146-ФЗ ред. от 29.05.2019 № [111-ФЗ](#)).
2. Налоговый кодекс Российской Федерации (часть вторая) от 05.08.2000 117-ФЗ (ред. от 17.06.2019 № 147-ФЗ).
3. Федеральный закон от 24.07.1998 N 125-ФЗ «Об обязательном социальном страховании от несчастных случаев на производстве и профессиональных заболеваний» (ред. 07.03.2018 № 56-ФЗ).
4. Федеральный закон от 15.12.2001 N 167-ФЗ «Об обязательном пенсионном страховании в Российской Федерации» (ред. 11.12.2018 № 462-ФЗ).
5. Федеральный закон от 29.12.2006 N 255-ФЗ «Об обязательном социальном страховании на случай временной нетрудоспособности и в связи с материнством» (ред. 27.12.2018 № 536-ФЗ).
6. Федеральный закон от 29.11.2010 N 326-ФЗ «Об обязательном медицинском страховании в Российской Федерации» (ред. 06.02.2019 № 462-ФЗ).
7. Федеральный закон от 06.12.2011 N 402-ФЗ «О бухгалтерском учете» (ред. 28.11.2018 № 444-ФЗ).
8. Постановление Правительства РФ от 15.06.2007 N 375 «Об утверждении Положения об особенностях порядка исчисления пособий по временной нетрудоспособности, по беременности и родам, ежемесячного пособия по уходу за ребенком гражданам, подлежащим обязательному социальному страхованию на случай временной нетрудоспособности и в связи с материнством» (ред. 19.1.2019 № 16).
9. Положение по бухгалтерскому учету «Учетная политика организации» (ПБУ 1/2008), утв. приказом Минфина России от 06.10.2008 N 106н (ред. 28.04.2017 №69).
10. Положение по бухгалтерскому учету «Бухгалтерская отчетность организации» (ПБУ 4/99), утв. приказом Минфина РФ от 06.07.1999 N 43н (ред. от 08.11.2010 №142н с изм. от 29.01.2018).
11. Положение по бухгалтерскому учету «Учет расчетов по налогу на прибыль организаций» (ПБУ 18/02), утв. приказом Минфина России от 19.11.2002 N 114н (ред. 06.04.2015 № 57н).
12. Приказ Минфина РФ от 31.10.2000 N 94н «Об утверждении плана счетов бухгалтерского учета финансово-хозяйственной деятельности организаций и инструкции по его применению» (ред. 08.11.2010 № 142н).

### Учебная литература

#### Основная литература:

**Комкова, С.В.** Организация расчетов с бюджетом и внебюджетными фондами [Электронный ресурс]: учебное пособие для студентов СПО / С.В. Комкова, Е.Ю. Бабаева. – Рязань: РГАТУ, 2020 - ЭБ РГАТУ. – URL: <http://bibl.rgatu.ru/web/Default.asp>

#### Дополнительная литература:

**Пансков, В. Г.** Налоги и налогообложение: учебник и практикум для среднего профессионального образования / В. Г. Пансков. — 7-е изд., перераб. и доп. — Москва: Издательство Юрайт, 2020. — 472 с. — (Профессиональное образование). — ISBN 978-5-534-13209-0. — Текст : электронный // ЭБС Юрайт [сайт]. — URL: <http://www.biblio-online.ru/bcode/449529> – ЭБС «Юрайт»

### **Учебно-методические издания:**

Методические указания к практическим работам при изучении ПМ 03 [Электронный ресурс]/ Комкова С.В. - Рязань: РГАТУ, 2020 - ЭБ РГАТУ. – URL: <http://bibl.rgatu.ru/web/Default.asp>

Методические рекомендации по организации самостоятельной работы при изучении ПМ 03 [Электронный ресурс]/ Комкова С.В. - Рязань: РГАТУ, 2020 - ЭБ РГАТУ. – URL: <http://bibl.rgatu.ru/web/Default.asp>

### **Периодические издания:**

1. Бухучет в сельском хозяйстве : науч.-практич. журн. / учредитель : Издательский дом «Панорама». – 2003, май - . - Москва : ИД «Панорама» изд-во «Афина», 2020 - . - Ежемес. - ISSN: 2075-0250. – Текст : непосредственный.

2. Учет в сельском хозяйстве : отраслевой журн. / учредитель : ЗАО «Консультационно-финансовый центр «Актион». – 2003 - . Москва : ЗАО ИД «Главбух», 2016 - 2017 . – Ежемес. - ISSN 2075-0250. – Текст : непосредственный.

### **Интернет-ресурсы:**

1. Федеральная налоговая служба - Режим доступа: <https://www.nalog.ru/rn62/>
2. Единое окно доступа к образовательным ресурсам – Режим доступа: <http://window.edu.ru>
3. Справочная правовая система Гарант - Режим доступа: <http://www.garant.ru/>
4. Справочная правовая система КонсультантПлюс - Режим доступа: <http://www.consultant.ru/>

**БУХГАЛТЕРСКИЕ ПРОВОДКИ ПО УЧЕТУ НАЛОГОВ И СБОРОВ**  
**Бухгалтерские проводки по учету НДС налога на добавленную стоимость**

Дебет	Кредит	Содержание хозяйственных операций	Первичные документы
19-1	60	Отражены суммы НДС по приобретенным основным средствам, используемым для производства продукции (работ, услуг), облагаемой НДС.	Счета-фактуры
19-2	60	Отражены суммы НДС по приобретенным нематериальным активам, используемым для производства продукции (работ, услуг), облагаемой НДС.	Счета-фактуры
19-3	60	Отражены суммы НДС по приобретенным материально-производственным запасам, используемым для производства продукции (работ, услуг), облагаемой НДС.	Счета-фактуры
19	60	Отражены суммы НДС по приобретенным работам (услугам), используемым для производства продукции (работ, услуг), облагаемой НДС.	Счета-фактуры
19	60	Отражены суммы НДС по расчетам с подрядчиками при осуществлении капитальных вложений.	Счета-фактуры
20, 23, 29	19-3	Списана сумма НДС по приобретенным материально-производственным запасам, используемым для производства продукции (работ, услуг), не облагаемой НДС.	Бухгалтерская справка-расчет
20, 23, 29	68	Восстановлены ранее предъявленные к возмещению из бюджета суммы НДС по приобретенным материально-производственным запасам, используемым для производства продукции (работ, услуг), не облагаемой НДС.	Бухгалтерская справка-расчет
20, 23, 29	19	Списана сумма НДС по приобретенным работам (услугам), используемым для производства продукции (работ, услуг), не облагаемой НДС.	Бухгалтерская справка-расчет
20, 23, 29	68	Восстановлены ранее предъявленные к возмещению из бюджета суммы НДС по приобретенным работам (услугам), используемым для производства продукции (работ, услуг), не облагаемой НДС.	Бухгалтерская справка-расчет
68	19, 19-3	Предъявлен к вычету НДС по материально-производственным запасам (работам, услугам), используемым при производстве экспортированной продукции, при подтверждении факта экспорта в соответствии с положением ст.165 НК РФ.	Счет-фактура, согласно ст.165: 1) контракт (копия контракта) налогоплательщика с иностранным лицом на поставку товара (припасов) за пределы таможенной территории Российской Федерации. 2) выписка банка (копия выписки), подтверждающая фактическое поступление выручки от иностранного лица – покупателя. 3) грузовая таможенная декларация (ее копия) с отметками российского таможенного органа, осуществившего выпуск товаров в режиме экспорта. 4) копии транспортных, товаросопроводительных и (или) иных документов с отметками пограничных таможенных органов, подтверждающих вывоз товаров за пределы РФ.
68	19-1, 19-2, 19-3	Предъявлены к вычету суммы НДС по оприходованным, принятым к учету и оплаченным основным средствам, нематериальным активам, материально-производственным запасам,	Счета-фактуры
90-3	76	Начислен НДС от продаж продукции, товаров (выполнения работ, оказания услуг) (учет для целей налогообложения «по оплате»).	Счета-фактуры
90-3	68	Начислен НДС от продаж продукции, товаров (выполнения работ, оказания услуг) (учет для целей налогообложения «по отгрузке»).	Счета-фактуры
91-2	76	Начислен НДС при продаже основных средств, нематериальных активов, материально-производственным запасам, объектов незавершенного строительства (учет для целей налогообложения «по	Счета-фактуры



		оплате»).	
91-2	68	Начислен НДС при продаже основных средств, нематериальных активов, материально-производственным запасам, объектов незавершенного строительства (учет для целей налогообложения «по отгрузке»).	Счета-фактуры
90-3, 91-2	76	Начислен НДС по причитающимся к получению доходам от сдачи имущества в аренду (учет для целей налогообложения «по оплате»).	Счета-фактуры
90-3, 91-2	68	Начислен НДС по причитающимся к получению доходам от сдачи имущества в аренду (учет для целей налогообложения «по отгрузке»).	Счета-фактуры
76	68	Начислен НДС к уплате в бюджет в момент погашения дебиторской задолженности покупателей и заказчиков	Бухгалтерская справка-расчет
62	68	Начислен НДС с авансовых платежей, полученных в счет предстоящей отгрузки продукции, товаров (выполнения работ, оказания услуг).	Счета-фактуры
68	62	Зачтена сумма НДС с авансовых платежей при отпуске оплаченной продукции (выполнении работ, оказании услуг).	Счета-фактуры
08-3	68	Начислен НДС на строительно-монтажные работы, выполненные собственными силами	Счета-фактуры
23, 29	68	Начислен НДС при выполнении работ (оказании услуг) для собственных нужд, расходы на которые не принимаются к вычету при начислении налога на прибыль.	Бухгалтерская справка-расчет
91-2	68	Начислен НДС при безвозмездной передаче продукции (товаров, работ, услуг) от стоимости, определенной в соответствии с положениями ст. 40 НК РФ.	Счета-фактуры
91-2	68	Доначислен НДС от продаж по ценам, отклоняющимся от рыночных более, чем на 20% в соответствии со ст.40 НК РФ.	Счета-фактуры
76	68	Удержан НДС с доходов иностранных юридических лиц, не состоящих на учете в налоговых органах РФ, от продажи товаров (выполнения работ, оказания услуг) на территории РФ.	Счета-фактуры
19	76	Принят к учету НДС, уплаченный с доходов иностранных юридических лиц по приобретенным у них товарам (работам, услугам).	Счета-фактуры
68	52	Перечислен НДС с доходов иностранных юридических лиц.	Выписка банка по валютному счету
68	19	Предъявлен к возмещению из бюджета НДС, уплаченный с доходов иностранных юридических лиц по приобретенным товарам (работам, услугам).	Счета-фактуры
91-2	68	Начислен НДС с превышения сумм, полученных от должника по договору переуступки права требования, над суммами, уплаченными при приобретении права требования.	Счета-фактуры
68	51	Погашена задолженность по уплате НДС в бюджет.	Выписка банка по расчетному счету

#### **Бухгалтерские проводки по учету налога на прибыль**

Дебет	Кредит	Содержание хозяйственных операций	Первичные документы
99	68	Начислен налог на прибыль (исходя из бухгалтерской прибыли).	Декларации по налогу на прибыль организаций, Бухгалтерская справка.
09	68	Отражен отложенный налоговый актив.	Налоговые регистры, Бухгалтерская справка.
68	09	Уменьшен (полностью погашен) отложенный налоговый актив.	Налоговые регистры, Бухгалтерская справка.
99	09	Списан отложенный налоговый актив в сумме, на которую не будет уменьшена в отчетном и последующих периодах налогооблагаемая прибыль.	Налоговые регистры, Бухгалтерская справка.
68	77	Отражено отложенное налоговое обязательство.	Налоговые регистры, Бухгалтерская справка.
77	68	Уменьшено (полностью погашено) отложенное налоговое обязательство.	Налоговые регистры, Бухгалтерская справка.
77	99	Списано отложенное налоговое обязательство в сумме, на	Налоговые регистры,

		которую не будет увеличена налогооблагаемая прибыль отчетного и последующего периодов.	Бухгалтерская справка.
68	51	Уплачены авансовые платежи по налогу на прибыль.	Выписка банка по расчетному счету.
68	51	Уплачен налог на прибыль.	Платежное поручение (0401060), Выписка банка по расчетному счету.

**Бухгалтерские проводки по учету НДФЛ налога на доходы физических лиц**

Дебет	Кредит	Содержание хозяйственных операций	Первичные документы
70	68	Удержан налог на доходы физических лиц с сумм оплаты труда.	Декларация по налогу на доходы физических лиц (форма 3-НДФЛ), Бухгалтерская справка.
68	51	Перечислен налог на доходы физических лиц.	Выписка банка по расчетному счету.

**Бухгалтерские проводки по учету акцизов**

Дебет	Кредит	Содержание хозяйственных операций	Первичные документы
19	68	Начислены акцизы при получении нефтепродуктов организацией, имеющей свидетельство.	Счета-фактуры
90-2	19, 41	Начислен акциз по передаче нефтепродуктов, лицам, не имеющим свидетельства.	Счета-фактуры
68	19	Предъявлены к вычету акцизы при передаче нефтепродуктам лицам, не имеющим свидетельства.	Счета-фактуры
41, 43	68	Начислены акцизы при принятии к учету самостоятельно произведенных или полученных в счет оплаты услуг по их производству нефтепродуктов организацией, не имеющей свидетельства.	Счета-фактуры
62	68	Начислены акцизы с авансовых платежей, полученных в счет предстоящей отгрузки продукции (товаров), датой реализации которой в целях исчисления акцизов является дата оплаты.	Счета-фактуры
68	62	Зачтена сумма акциза с авансового платежа при отгрузке продукции (товаров).	Счета-фактуры
90-4	68	Начислены акцизы при продаже подакцизных товаров.	Счета-фактуры
91-2	68	Начислены акцизы при передаче подакцизной продукции в качестве вклада по договору простого товарищества (совместной деятельности) или вклада в уставный капитал других организаций.	Счета-фактуры
20	68	Начислены акцизы при передаче природного газа на переработку на давальческой основе и (или) в структуре организации для изготовления других видов продукции.	Счета-фактуры
20	68	Начислен акциз при использовании подакцизных продукции для собственных нужд в основном производстве.	Счета-фактуры
20	68	Начислены акцизы при передаче природного газа для использования на собственные нужды в основном производстве.	Счета-фактуры
68	51	Перечислен акцизы в бюджет.	Платежное поручение (0401060), Выписка банка по расчетному счету.

**Бухгалтерские проводки по учету платежей за пользование природными ресурсами**

Дебет	Кредит	Содержание хозяйственных операций	Первичные документы
20, 23, 25, 26	68	Начислена плата за пользование водными ресурсами.	Налоговая декларация по плате за пользование водными объектами, Бухгалтерская справка.
68	51	Перечислена плата за пользование водными ресурсами.	Платежное поручение (0401060), Выписка банка по расчетному счету.
20, 23, 25, 26	68	Начислена плата за негативное воздействие на окружающую среду.	Бухгалтерская справка
68	51	Перечислена плата за негативное воздействие на окружающую среду.	Платежное поручение (0401060), Выписка банка по расчетному счету.

**Бухгалтерские проводки по учету налога на добычу полезных ископаемых**

Дебет	Кредит	Содержание хозяйственных операций	Первичные документы
20, 23, 25,	68	Начислен налог на добычу полезных	Налоговая декларация по налогу на добычу

26		ископаемых	полезных ископаемых, Бухгалтерская справка.
68	51	Уплачены авансовые платежи по налогу на добычу полезных ископаемых.	Платежное поручение (0401060), Выписка банка по расчетному счету.
68	51	Уплачен налог на добычу полезных ископаемых.	Платежное поручение (0401060), Выписка банка по расчетному счету.

**Бухгалтерские проводки по учету региональных налогов и сборов**

Дебет	Кредит	Содержание хозяйственных операций	Первичные документы
91-2	68	Начислен налог на имущество.	Налоговая декларация по налогу на имущество, Бухгалтерская справка.
68	51	Уплачен налог на имущество.	Платежное поручение (0401060), Выписка банка по расчетному счету.
26	68	Начислен транспортный налог.	Налоговая декларация по транспортному налогу, Бухгалтерская справка.
68	51	Уплачен транспортный налог.	Платежное поручение (0401060), Выписка банка по расчетному счету.
91-2	68	Начислены региональные лицензионные сборы.	Бухгалтерская справка.
68	51	Уплачены региональные лицензионные сборы.	Платежное поручение (0401060), Выписка банка по расчетному счету.

**Бухгалтерские проводки по учету местных налогов и сборов**

Дебет	Кредит	Содержание хозяйственных операций	Первичные документы
26	68	Начислен земельный налог.	Налоговая декларация по земельному налогу, Бухгалтерская справка.
68	51	Уплачен земельный налог	Платежное поручение (0401060), Выписка банка по расчетному счету.
91-2	68	Начислен налог на рекламу.	Бухгалтерская справка
68	51	Уплачен налог на рекламу.	Платежное поручение (0401060), Выписка банка по расчетному счету.
91-2	68	Начислены местные лицензионные сборы.	Бухгалтерская справка
68	51	Уплачены местные лицензионные сборы.	Платежное поручение (0401060), Выписка банка по расчетному счету.
91-2	68	Начислены целевые сборы на содержание полиции, благоустройство территорий, нужд образования.	Бухгалтерская справка
68	51	Уплачены целевые сборы на содержание полиции, благоустройство территорий, нужд образования.	Платежное поручение (0401060), Выписка банка по расчетному счету.

**Бухгалтерские проводки по учету налог на доходы иностранных юридических лиц**

Дебет	Кредит	Содержание хозяйственных операций	Первичные документы
75–2, 76	68	Удержан налог на доходы иностранных юридических лиц от источников на территории РФ.	Бухгалтерская справка-расчет Декларация на доходы физических лиц (форма 4-НДФЛ)
68	51, 52	Перечислен налог на доходы иностранных юридических лиц от источников на территории РФ	Платежное поручение (0401060) Выписка банка по расчетному счету

**Счет 69 «Расчеты по социальному страхованию и обеспечению». Проводки.**

**Типовые проводки по дебету счета 69 "Расчеты по социальному страхованию и обеспечению".**

Д	К	Содержание хозяйственной операции
69	50	Из кассы выданы путевки, оплаченные за счет средств социального страхования.
69	50	Уплата взносов из кассы организации
69	51	С расчетного счета уплачены взносы в ФСС, ПФ, ОМФ
69	70	Начислены выплаты работникам за счет средств социального страхования

**Типовые проводки по кредиту счета 69 "Расчеты по социальному страхованию и обеспечению".**

Д	К	Содержание хозяйственной операции
20	69	Начисление взносов работникам основного производства в Фонд социального страхования, Пенсионный фонд, Фонд медицинского страхования
23	69	Начисление взносов работникам вспомогательного производства в ФСС, ПФ, ОМФ
25	69	Начисление взносов работникам цеха в ФСС, ПФ, ОМФ
26	69	Начисление взносов работникам заводоуправления в Фонд социального страхования, Пенсионный фонд, Фонд медицинского страхования

44	69	Начисления взносов в фонды сотрудников, связанных с продажей товаров.
99	69	Начисление штрафов, пеней в ФСС, ПФ, ОМФ
51	69	Возврат сумм из фондов, излишне уплаченных организацией
70	69	Из заработной платы работников удержана сумма за путевки, полученные за счет Фонда социального страхования

МИНИСТЕРСТВО СЕЛЬСКОГО ХОЗЯЙСТВА РОССИЙСКОЙ ФЕДЕРАЦИИ

ФЕДЕРАЛЬНОЕ ГОСУДАРСТВЕННОЕ БЮДЖЕТНОЕ  
ОБРАЗОВАТЕЛЬНОЕ УЧЕЖДЕНИЕ ВЫСШЕГО ОБРАЗОВАНИЯ  
«РЯЗАНСКИЙ ГОСУДАРСТВЕННЫЙ АГРОТЕХНОЛОГИЧЕСКИЙ УНИВЕРСИТЕТ  
ИМЕНИ П.А. КОСТЫЧЕВА»

Факультет дополнительного профессионального и среднего  
профессионального образования

**Методические указания  
по выполнению заданий на учебной практике**

**ПМ 04 Составление и использование бухгалтерской отчетности  
МДК 04.01. Технология составления бухгалтерской отчетности**

для студентов 3 курса факультета дополнительного профессионального и  
среднего профессионального образования

специальности 38.02.01 Экономика и бухгалтерский учет (по отраслям)  
(очная форма обучения)

Рязань, 2020

Методические указания по выполнению заданий на учебной практике составлены с учетом требований Федерального государственного образовательного стандарта (далее – ФГОС), утвержденного 28.07.2014 г. приказом Министерства образования и науки РФ за № 832 по специальности среднего профессионального образования (далее - СПО) 38.02.01 Экономика и бухгалтерский учет (по отраслям)

Разработчики:

Комкова С.В., преподаватель кафедры бухгалтерского учета, анализа и аудита;  
Бабаева Е.Ю., преподаватель ФДП и СПО;

Методические указания по выполнению заданий на учебной практике одобрены предметно-цикловой комиссией экономических дисциплин ФДП и СПО «30» июня 2020 г., протокол №10.

Председатель предметно-цикловой комиссии  С.В.Комкова

## СОДЕРЖАНИЕ

1. ЦЕЛИ И ЗАДАЧИ ПРАКТИКИ .....	4
2. РЕЗУЛЬТАТЫ ПРАКТИКИ.....	6
3. СОДЕРЖАНИЕ ПРАКТИКИ.....	7
СПИСОК ИСПОЛЬЗУЕМЫХ ИСТОЧНИКОВ .....	17
ПРИЛОЖЕНИЯ.....	19

### **1. ЦЕЛИ И ЗАДАЧИ ПРАКТИКИ**

Практика имеет целью закрепление знаний и умений, приобретаемых обучающимися в результате освоения теоретических курсов, выработку практических навыков, способствующих комплексному формированию общекультурных и профессиональных компетенций обучающихся в соответствии с квалификационной характеристикой направления 38.02.01. «Экономика и бухгалтерский учет (по отраслям)».

**Цель учебной практики** – формирование у студентов профессиональных умений, приобретение первоначального практического опыта по основному виду профессиональной деятельности для последующего освоения ими общих и профессиональных компетенций по избранной специальности.

**Задачами учебной практики являются:**

- закрепление и совершенствование первоначальных практических умений;
- обучение первичным трудовым приемам, операциям и способам выполнения трудовых процессов, характерным для соответствующего вида деятельности и необходимых для последующего освоения ими общих и профессиональных компетенций по избранной специальности;
- повышение у студентов мотивации к профессиональной деятельности.

С целью овладения указанным видом деятельности студент в ходе данного вида практики должен:

**иметь практический опыт:**

- составления бухгалтерской отчетности

**уметь:**

- отражать нарастающим итогом на счетах бухгалтерского учета имущественное и финансовое положение организации;
- определять результаты хозяйственной деятельности за отчетный период;
- закрывать учетные бухгалтерские регистры и заполнять формы бухгалтерской отчетности в установленные законодательством сроки;
- устанавливать идентичность показателей бухгалтерских отчетов;
- осваивать новые формы бухгалтерской отчетности, выполнять поручения по перерегистрации организации в государственных органах.

**знать:**

- определение бухгалтерской отчетности как единой системы данных об имущественном и финансовом положении организации;
- механизм отражения нарастающим итогом на счетах бухгалтерского учета данных за отчетный период;
- методы обобщения информации о хозяйственных операциях организации за отчетный период;
- порядок составления шахматной таблицы и оборотно-сальдовой ведомости;
- методы определения результатов хозяйственной деятельности за отчетный период;
- требования к бухгалтерской отчетности организации;
- состав и содержание форм бухгалтерской отчетности;
- бухгалтерский баланс как основную форму бухгалтерской отчетности;
- методы группировки и перенесения обобщенной учетной информации из оборотно-сальдовой ведомости в формы бухгалтерской отчетности;
- процедуру составления приложений к бухгалтерскому балансу;
- порядок отражения изменений в учетной политике в целях бухгалтерского учета;
- порядок организации получения аудиторского заключения в случае необходимости;
- сроки представления бухгалтерской отчетности;
- правила внесения исправлений в бухгалтерскую отчетность в случае выявления неправильного отражения хозяйственных операций;



- формы налоговых деклараций по налогам и сборам в бюджет и инструкции по их заполнению;
- форму налоговой декларации по страховым взносам и инструкцию по ее заполнению;
- формы статистической отчетности и инструкции по ее заполнению;
- сроки представления налоговых деклараций в государственные налоговые органы, внебюджетные фонды и государственные органы статистики;
- содержание новых форм налоговых деклараций по налогам и сборам и новых инструкций по их заполнению;
- порядок регистрации и перерегистрации организации в налоговых органах, внебюджетных фондах и статистических органах;
- методы финансового анализа;
- виды и приемы финансового анализа;
- процедуры анализа бухгалтерского баланса;
- порядок общей оценки структуры имущества организации и его источников по показателям баланса;
- порядок определения результатов общей оценки структуры активов и их источников по показателям баланса;

## 2. РЕЗУЛЬТАТЫ ПРАКТИКИ

Результатом учебной практики является освоение общих (ОК) компетенций:

Код	Наименование результатов практики
ОК 1.	Понимать сущность и социальную значимость своей будущей профессии, проявлять к ней устойчивый интерес.
ОК 2.	Организовывать собственную деятельность, выбирать типовые методы и способы выполнения профессиональных задач, оценивать их эффективность и качество.
ОК 3.	Принимать решения в стандартных и нестандартных ситуациях и нести за них ответственность
ОК 4.	Осуществлять поиск и использование информации, необходимой для эффективного выполнения профессиональных задач, профессионального и личностного развития
ОК 5.	Владеть информационной культурой, анализировать и оценивать информацию с использованием информационно-коммуникационных технологий.
ОК 6.	Работать в коллективе и команде, эффективно общаться с коллегами, руководством, потребителями
ОК 7.	Брать на себя ответственность за работу членов команды (подчиненных), результат выполнения заданий
ОК 8.	Самостоятельно определять задачи профессионального и личностного развития, заниматься самообразованием, осознанно планировать повышение квалификации.
ОК 9.	Ориентироваться в условиях частой смены технологий в профессиональной деятельности

профессиональных (ПК) компетенций:

Вид профессиональной деятельности	Код	Наименование результатов практики
ПМ 04.01 Составление и использование бухгалтерской отчетности	ПК 4.1.	Отражать нарастающим итогом на счетах бухгалтерского учета имущественное и финансовое положение организации, определять результаты хозяйственной деятельности за отчетный период
	ПК 4.2.	Составлять формы бухгалтерской отчетности в установленные законодательством сроки
	ПК 4.3.	Составлять налоговые декларации по налогам и сборам в бюджет, налоговые декларации по страховым взносам и формы статистической отчетности в установленные законодательством сроки

### 3. СОДЕРЖАНИЕ ПРАКТИКИ

В ходе прохождения практики студент должен выполнить все задания по основным темам, необходимые для подготовки отчёта по практике.

Программа практики включает в себя обязательное выполнение каждым студентом заданий.

На протяжении всего периода прохождения практики студент должен собирать и обрабатывать необходимый материал, а затем представить его в виде оформленного отчёта по практике преподавателю.

Для составления, редактирования и оформления отчёта студентам отводятся последние 2 дня периода практики. Отчёт студента по учебной практике должен включать текстовый, и табличный материал. Объём отчета – 20-25 страниц машинописного текста с приложением таблиц, документов, форм и других материалов.

Рекомендуется следующий порядок размещения материала в отчёте:

- (1) титульный лист;
- (2) содержание;
- (3) главы;
- (4) приложения.

Материал, собранный в процессе практики, должен быть представлен в виде отчёта.

#### Тематический план практики

ОК, ПК	Тема работ	Количество часов
ОК 1-9 ПК 4.1	Занятие 1 Тема: Механизм отражения нарастающим итогом	6
ОК 1-9 ПК 4.1	Занятие 2. Тема: Результаты хозяйственной деятельности	6
ОК 1-9 ПК 4.2	Занятие 3. Тема: Формы бухгалтерской отчетности	6
ОК 1-9 ПК 4.3	Занятие 4. Тема: Идентичность показателей бухгалтерских отчетов	6
ОК 1-9 ПК 4.3	Занятие 5. Тема: Новые формы бухгалтерской отчетности	12

## Занятие 1

### Тема: Механизм отражения нарастающим итогом

Цель: Закрепить знания и умения отражения нарастающим итогом на счетах бухгалтерского учета данных за отчетный период.

Ход занятия: Внимательно прочитать задание. Для правильного составления оборотно-сальдовой ведомости необходимо правильно разнести хозяйственные операции по счетам в журнале фактов хозяйственной деятельности организации, далее определить для каждого счета сальдо конечное, с учетом факта, что организация начала свою финансовую деятельность с 01.02.2016 г. На основании полученных результатов составить оборотно-сальдовую ведомость.

#### Задание № 1.

ООО «Альфа» является коммерческой организацией. Вид деятельности - оптовая торговля. Общество не отвечает критериям малого предприятия. Организация образовалась в январе 2016 года, поэтому сальдо на начало года отсутствует. Необходимо заполнить журнал фактов хозяйственной деятельности за 2016 год (Таблица 1) и составить оборотно-сальдовую ведомость (Приложение А), используя необходимые счета (Приложение Б).

Таблица 1 - Журнал фактов хозяйственной деятельности за 2016 год

Наименование операции	Корр.сче тов		Сумма, руб.
	Дт	Кт	
1	2	3	4
Учредителями внесены взносы через расчетный счет			500 000
Сформирован уставный капитал ООО «Альфа»			500 000
Получено в аренду помещение			500 000
Приняты к учету товары. По договору право собственности на них переходит к покупателю в момент 100%-ной оплаты. Товар не оплачен			150 000
Получен процентный долгосрочный заем на 3 года			1 000 000
Начислены проценты за 2016 г.			100 000
Учтены счета поставщиков нематериальных активов (товарный знак)			50 000
Полученный в состав имущества товарный знак передан в эксплуатацию			50 000
Оплачен товарный знак с расчетного счета			50 000
Получен на расчетный счет беспроцентный краткосрочный заем от учредителя на 6 месяцев			200 000
Начислена амортизация НМА за 2016 г.			5 000
Приобретен объект основных средств: - на сумму указанную в счете-фактуре - на сумму основных средств принятую к учету - на сумму НДС в счете поставщика - на взаимозачет НДС			100 000 100 000 18 000 18 000
Оплачены основные средства с расчетного счета			118 000
Начислена амортизация ОС за 2016г.			20 000
В декабре 2016 г. приобретено ОС. На 31.12.2016 г. оно не введено в эксплуатацию			50 000 9 000 59 000
В декабре 2016 г. приобретен автомобиль			200 000
Оприходовано имущество, приобретенное для сдачи в аренду			200 000

Отражен НДС по приобретенному имуществу			36 000
Принят к вычету НДС по оприходованному имуществу			36 000
Оплачен автомобиль с расчетного счета			236 000
Выдан процентный заем на 3 года			1 150 000
Начислены проценты к получению за 2016 г.			260 000
Получены проценты			260 000
Отражен отложенный налоговый актив			1 000
Отражено отложенное налоговое обязательство			2 400
Отражено постоянное налоговое обязательство			1 800
Приобретены и частично списаны в расход МПЗ (материалы)			70 000
Отражен НДС			12 600
Принят к вычету НДС			12 600
Израсходованы материалы на хозяйственные нужды, связанные со сбытом продукции			60 000
Приобретены товары для перепродажи у поставщика			600 000
Отражен НДС			108 000
Принят к вычету НДС			108 000
Оплачен счет поставщика за приобретенный товар			8 000
Отгружены товары по договору с особым переходом права собственности			200 000
Начислен НДС с отгрузки			54 000
Реализован товар организации А (оплата в сумме 750 000 руб. ожидается в течение 4 мес., оставшиеся 50 000 руб. - не ранее чем через 12 мес.)			800 000
Списана себестоимость			300 000
Начислен НДС			122 033
Оплачен полис ДМС за сотрудников			120 000
			120 000
			64 000
Перечислен аванс поставщику Б (на УСН) за товар. Поставка товара планируется в течение 1 мес.			250 000
Перечислен аванс поставщику С (на УСН) за товар. Поставка товара планируется не ранее чем через 12 мес.			100 000
Выдан беспроцентный заем организации на 5 лет			150 000
Получен аванс от покупателя Б			500 000
Начислен НДС			76 271
Начислена заработная плата и страховые взносы			200 000
			60 000
Удержан НДФЛ			26 000
Получены денежные средства с расчетного счета в кассу, выплачена зарплата			90 000
			87 000
Уплачены налоги в бюджет:			
- НДФЛ			23 033
- взносы			160 000
Определен финансовый результат			401 000
			401 000
			300 000
			122 033
			800 000
			100 000
			260 000

Определен конечный финансовый результат:			
- от продаж			23 033
- от прочих доходов и расходов			160 000
Начислен условный расход по налогу на прибыль: (160 000 руб. - 23 033 руб.) * 20%			27 393
Нераспределенная прибыль отчетного года (кредит счета 84): 160 000 руб. - 1800 руб. - 27 393 руб. - 23 033 руб. = 107 774 руб.			1 800
			160 000
			27 393
			23 033
			107 774

## Занятие 2

### Тема: Результаты хозяйственной деятельности

Цель: Закрепить навыки по заполнению форм отчетности: бухгалтерского баланса и отчета о прибылях и убытках.

Ход занятия: Внимательно прочитать задание. Используя основные положения о бухгалтерском учете и методику составления бухгалтерского баланса, заполнить бланк Бухгалтерский баланс. На основании сведений представленных в оборотно-сальдовой ведомости и бухгалтерском балансе заполнить бланк Отчет о финансовых результатах.

#### Задание № 1.

На основании ОСВ (Таблица 2) заполнить бухгалтерский баланс:

- а) по форме, представленной в Приложении В;
- б) по форме, утвержденной Приказом Минфина РФ от 2 июля 2010 г. № 66н (Приложение Г).

#### Задание № 2.

Используя данные оборотно-сальдовой ведомости ООО «Альфа» за 2016 год заполнить Отчет о финансовых результатах (Приложение Д)

Таблица 2 - Оборотно-сальдовая ведомость ООО «Альфа» за 2016 год

№ счет а	Счет	Оборот за период		Сальдо на 31.12.2016г.	
		Дебет	Кредит	Дебет	Кредит
01	Основные средства	100 000		100 000	
02-1	Амортизация основных средств, учитываемых на счете 01		20 000		20 000
03	Доходные вложения в материальные ценности	200 000		200 000	
04	Нематериальные активы	50 000		50 000	
05	Амортизация НМА		5000		5000
08	Вложения во внеоборотные активы	400 000	350 000	50 000	
09	Отложенные налоговые активы	1000		1000	
10	Материалы	70 000	60 000	10 000	
19	НДС	183 600	174 600	9000	
41	Товары	600 000	500 000	100 000	
44	Расходы на продажу	401 000	401 000		
45	Товары отгруженные	200 000		200 000	
50	Касса	90 000	87 000	3000	

51	Расчетные счета	2460000	2409000	51 000	
58-3	Финансовые вложения Предоставленные займы	1 150 000		1 150 000	
60-1	Расчеты с поставщиками и подрядчиками	471 000	1253600		782 600
60-2	Расчеты по авансам выданным	350 000		350 000	
62-1	Расчеты с покупателями и заказчиками	800 000		800 000	
62-2	Расчеты по авансам полученным		500 000		500 000
66-1	Расчеты по краткосрочным займам		200 000		200 000
67-1	Расчеты по долгосрочным займам		1000000		1 000 000
67-2	Проценты по долгосрочным займам		100 000		100 000
68-1	НДФЛ	26 000	26 000		
68-2	НДС	174 600	252 304		77 704
68-4	Налог на прибыль	2400	30 193		27 793
69	Расчеты по социальному страхованию и обеспечению	52 000	52 000		
70	Расчеты с персоналом по оплате труда	113 000	200 000		87 000
75	Расчеты с учредителями	500 000	500 000		
76-1	Расчеты с разными дебиторами (кредиторами)	120 000	120 000		
76-2	Проценты по выданному займу	260 000	260 000		
76-3	Расчеты по выданному займу	150 000		150 000	
76- АВ	НДС с полученных авансов	76 271		76 271	
76- НДС	НДС с отгрузки	54 000		54 000	
77	Отложенные налоговые обязательства		2400		2 400
80	Уставный капитал		500 000		500 000
84	Нераспределенная прибыль		107 774		107 774
90-1	Выручка от реализации	800 000	800 000		
90-2	Себестоимость продаж	300 000	300 000		
90-3	НДС с реализации	122 033	122 033		
90-7	Расходы на продажу	401 000	401 000		
90-9	Сальдо доходов и расходов от продаж	823 033	823 033		
91-1	Прочие доходы	260 000	260 000		
91-2	Прочие расходы	100 000	100 000		
91-9	Сальдо прочих доходов и расходов	260 000	260 000		
97	Расходы будущих периодов	120 000	64 000	56 000	
99-1	Прибыли и убытки от продаж	23 033	23 033		
99-2	Прибыли и убытки от прочих доходов и расходов	160 000	160 000		
99-3	Условный расход по налогу на прибыль	27 393	27 393		
99-4	Постоянное налоговое обязательство (актив)	1800	1800		
99-9	Прибыли и убытки	160 000	160 000		
		1 261 363	1 261 363	3 410 271	3 410 271

	Арендованные основные средства	500 000		500 000	
	ТМЦ, принятые на ответственное хранение	150 000		150 000	

### Занятие 3

#### Тема: Формы бухгалтерской отчетности

Цель: Закрепить навыки по заполнению форм отчета об изменении капитала, отчета о движении денежных средств, отчета о целевом использовании

Ход занятия: Внимательно прочитать задание. Используя данные полученные на занятие 2 заполнить бланки Отчет об изменении капитала и Отчет о движении денежных средств. Используя данные Задания № 3 составить Отчет о целевом использовании полученных средств.

#### Задание № 1.

Используя данные баланса ООО «Альфа» за 2016 год и соответствие показателей (Приложение Е) заполнить Отчет об изменении капитала по форме, утвержденной Приказом Минфина РФ от 2 июля 2010 г. № 66н.

#### Задание № 2.

Используя данные баланса ООО «Альфа» за 2016 год и соответствие показателей заполнить Отчет о движении денежных средств по форме, утвержденной Приказом Минфина РФ от 2 июля 2010 г. № 66н (Приложение Ж).

#### Задание № 3,

Некоммерческая организация – ассоциация «Союз» создана как союз предпринимателей, членами которого являются юридические лица – коммерческие организации.

Ассоциация организует конференции и семинары.

В штате организации числятся председатель и бухгалтер.

В 2015 году ассоциация получила вступительные взносы на общую сумму 150 000 руб. Кроме того, были получены членские взносы на общую сумму 500 000 руб.

Расходы организации в 2015 году составили:

- на проведение конференций и семинаров – 700 000 руб.;
- на оплату труда штатных работников – 67 500 руб. (в том числе заработная плата – 53 600 руб., страховые взносы во внебюджетные фонды – 13 900 руб.);
- на приобретение оборудования – 65 000 руб.;
- на оплату аренды помещения и коммунальные услуги – 48 000 руб.;
- на служебные командировки – 12 000 руб.;
- на ремонт основных средств – 10 000 руб.

При заполнении Отчета о целевом использовании полученных средств бухгалтер использовал форму, представленную в (Приложении И).

### Занятие 4

#### Тема: Идентичность показателей бухгалтерских отчетов

Цель: Закрепить навыки по отражения изменений в учетной политике в целях бухгалтерского учета, правил внесения исправлений в бухгалтерскую отчетность в случае выявления неправильного отражения хозяйственных операций



Ход занятия: Внимательно прочитайте задание. При выполнении Задания №1 необходимо исправить ошибки допущенные при разноске результатов хозяйственных операций по счетам и составлении «самолетов».

При выполнении Задания №2 необходимо руководствоваться пунктом 10 ПБУ «Учетная политика организации» (ПБУ 1/2008) фирма может поменять учетную политику, если:

- поменялось законодательство России или нормативно-правовые акты по бухгалтерскому учету;

- разработан новый способ ведения бухгалтерского учета; -изменились условия деятельности организации (фирма была реорганизована, появились новые виды деятельности и т.п.).

В записке укажите те положения учетной политики на текущий год, которые отличаются от соответствующих положений за прошлый год, а также перечислите причины этих изменений.

Это нужно сделать только при одном условии – изменения существенно повлияли на бухгалтерскую отчетность.

### Задание № 1.

Исправить допущенную ошибку при отражении бухгалтерской записи:

1. Поступили материалы от поставщика на сумму 7000 руб.

10		62	
Дебет	Кредит	Дебет	Кредит
Сн		Сн	Сн
1) 7000			1) 7000

2. Поступили материалы от поставщика на сумму 8 000 руб.

10		60	
Дебет	Кредит	Дебет	Кредит
Сн			Сн
1) 6000		1) 6000	

3. Получены деньги в банке для выдачи заработной платы работникам на сумму 21 000 руб.

50		70	
Дебет	Кредит	Дебет	Кредит
Сн			Сн
	1) 21000	1) 21000	

4. Оплачены налоги в бюджет на сумму 24 000 руб.

51		69	
Дебет	Кредит	Дебет	Кредит
Сн		Сн	
	1) 21000	1) 21000	

## Задание № 2.

ООО «Пассив» торгует импортным оборудованием (97% всего оборудования). До 2015 года товары в бухучете отражались по фактической себестоимости непосредственно на счете 41 «Товары». Транспортные и прочие расходы по их заготовке, согласно пунктам 5 и 6 ПБУ 5/01 учитывались и списывались вместе с договорной стоимостью товаров. А в налоговом учете фактической себестоимостью товаров считается лишь их конкретная (договорная) стоимость. А таможенные пошлины и транспортные расходы относятся к косвенным расходам. Поэтому списывается в состав прочих расходов сразу при принятии товаров к учету.

С 2015 года общество решило, что учет товаров на фирме оказался неоправданно трудоемким использовать такой способ нерационально. Теперь фактическая себестоимость товаров формируется на счете 15 «Расходы по заготовке товарно-материальных ценностей». Их договорная стоимость со счета 15 списывается на счет 41 «Товары». Транспортные услуги учитываются и списываются на счет 44 «Расходы на продажу». Внесите изменения в учетную политику.

## Занятие 5

### Тема: Новые формы бухгалтерской отчетности

Цель: Закрепление практических навыков при изменении форм организации

Ход занятия: Внимательно прочитать задание. Для выполнения задания необходимо произвести слияние балансов организации и составить заключительный баланс для вновь созданной организации при этом необходимо учитывать на взаимодействие организаций между собой в прошлом.

Для выполнения задания №2 необходимо изучить основные коды доходов и расходов и на основании примечаний к ним рассчитать налогооблагаемую часть заработной платы, рассчитать сумму налога на доход физического лица и составить справку 2 НДФЛ на конкретного работника.

### Задание № 1.

Условие: Организация А и Б решили объединиться, в результате чего составили заключительные балансы каждой (табл. 1,2). В результате хозяйственной деятельности имели место следующие хозяйственные операции:

-организация А осуществила поставку продукции Б на сумму 350 000руб.;

-организация А осуществила финансовые вложения в уставный капитал организации Б в сумме  
30 000 руб.

Таблица 3 – Заключительный бухгалтерский баланс организации А.

Актив	Сумма, руб.	Пассив	Сумма, руб.
Основные средства	500 000	Акционерный капитал	300 000
Оборотные активы, в т.ч.	1 000000	Краткосрочные обязательства, в т.ч.	700 000
-сырье	300 000	Кредиторская задолженность	700 000
-дебиторы	600 000		
-денежные средства	100 000		
		Нераспределенная прибыль	500 000

Баланс	1 500 000	Баланс	1 500 000
--------	-----------	--------	-----------

Таблица 4 – Заключительный бухгалтерский баланс организации Б.

Актив	Сумма, руб.	Пассив	Сумма, руб.
Основные средства	1000 000	Краткосрочные обязательства, в т.ч.	500 000
Оборотные активы, в т.ч.	770 000		
-сырье	400 000	Кредиторская задолженность	500 000
-дебиторы	350 000		
-денежные средства	20 000	Акционерный капитал	400 000
Финансовые вложения	30000	Нераспределенная прибыль	900 000
Баланс	1 800 000	Баланс	1 800 000

Необходимо составить заключительный баланс вновь возникшей организации

Таблица 5 – Заключительный бухгалтерский баланс организации после слияния.

Актив	Сумма, руб.	Пассив	Сумма, руб.
Основные средства		Краткосрочные обязательства, в т.ч.	
Оборотные активы, в т.ч.			
-сырье		Кредиторская задолженность	
-дебиторы			
-денежные средства		Акционерный капитал	
Финансовые вложения		Нераспределенная прибыль	
Баланс		Баланс	

## Задание № 2.

Составьте по исходным данным справку 2 НДФЛ за 2019 год

1. Данные о налоговом агенте

1.1. ИНН 6220017043

1.2. Наименование организации/Фамилия, имя, отчество физического лица

ИП Захаров Виктор Петрович

1.3. Код ОКАТО 45286565000

1.4. Телефон (928) 1234562

2. Данные о физическом лице – получателе дохода

2.1. ИНН 4546453554

2.2. Фамилия, Имя, Отчество Осипова Ольга Анатольевна

2.3. Статус налогоплательщика 1

2.4. Дата рождения 12.12.1989

2.5. Гражданство (код страны) 643

2.6. Код документа, удостоверяющего личность 21

2.7. Серия и номер документа 6004 258068

У Осиповой Ольги Анатольевны – 2 ребенка

Месяц	Код дохода	Сумма дохода	Код расхода	Сумма расхода
1		25000		
2		25000		

3		25000		
4		25000		
5		25000		
6		25000		
7		25000		
8		25000		
9		25000		
10		25000		
11		25000		
12		25000		

## СПИСОК ИСПОЛЬЗУЕМЫХ ИСТОЧНИКОВ

### Нормативно-правовые акты:

1. Гражданский кодекс Российской Федерации (часть первая) от 30.11.1994 № 51-ФЗ (ред. от 03.08.2018 № 339-ФЗ).
2. Гражданский кодекс Российской Федерации (часть вторая) от 26.01.1996 № 14-ФЗ (ред. от 29.07.2018 [N 225-ФЗ](#)).
3. Гражданский кодекс Российской Федерации (часть третья) от 26.11.2001 № 146-ФЗ (ред. от 03.08.2018 [N 292-ФЗ](#)).
4. Гражданский кодекс Российской Федерации (часть четвертая) от 18.12.2006 N 230-ФЗ (ред. 27.12.2018 [N 549-ФЗ](#)).
5. Налоговый кодекс Российской Федерации (часть первая) от 31.07.1998 N 146-ФЗ ред. от 29.05.2019 № [111-ФЗ](#)).
6. Налоговый кодекс Российской Федерации (часть вторая) от 05.08.2000 117-ФЗ (ред. от 17.06.2019 № 147-ФЗ).

7. Федеральный закон от 26.10.2002 N 127-ФЗ «О несостоятельности (банкротстве)» (ред. 27.06.2019 [N 151-ФЗ](#)).
8. Федеральный закон от 27.07.2010 N 208-ФЗ «О консолидированной финансовой отчетности»(ред. 27.12.2018 [N 567-ФЗ](#)).
9. Федеральный закон от 06.12.2011 N 402-ФЗ «О бухгалтерском учете» (ред. 28.11.2018 № 444-ФЗ).
10. Положение по бухгалтерскому учету «Учетная политика организации» (ПБУ 1/2008), утв. приказом Минфина России от 06.10.2008 N 106н (ред. 28.04.2017 №69).
11. Положение по бухгалтерскому учету «Бухгалтерская отчетность организации» (ПБУ 4/99), утв. приказом Минфина РФ от 06.07.1999 N 43н (ред. от 08.11.2010 №142н с изм. от 29.01.2018).
12. Положение по бухгалтерскому учету «Доходы организации» (ПБУ 9/99), утв. Приказом Минфина России от 06.05.1999 N 32н (ред. 06.04.2015 [N 57н](#)).
13. Положение по бухгалтерскому учету «Расходы организации» (ПБУ 10/99), утв. приказом Минфина России от 06.05.1999 N 33н (ред. 06.04.2015 [N 57н](#)).
14. Положение по бухгалтерскому учету «Исправление ошибок в бухгалтерском учете и отчетности» (ПБУ 22/2010), утв. приказом Минфина России от 28.06.2010 N 63н (ред. 06.04.2015 N 57н);
15. Положение по бухгалтерскому учету «Отчет о движении денежных средств» (ПБУ 23/2011), утв. приказом Минфина РФ от 02.02.2011 N 11н.
16. Приказ Минфина России от 29.07.1998 N 34н «Об утверждении Положения по ведению бухгалтерского учета и бухгалтерской отчетности в Российской Федерации»(ред. 11.04.2018 N 74н);
17. Приказ Минфина РФ от 31.10.2000 N 94н «Об утверждении плана счетов бухгалтерского учета финансово-хозяйственной деятельности организаций и инструкции по его применению» (ред. 08.11.2010 N 142н).
18. Приказ Минфина России от 02.07.2010 N 66н «О формах бухгалтерской отчетности организаций» (ред. 19.04.2019 N 61н).

#### **Основная литература:**

#### **Основная литература МДК 04.01**

1. **Комкова, С.В.** Технология составления бухгалтерской отчетности [Электронный ресурс] уч. пособие для студентов СПО/ Бабаева Е.Ю. Рязань.: РГАТУ, 2020 г.- ЭБ РГАТУ. – URL: <http://bibl.rgatu.ru/web/Default.asp>

#### **Дополнительная литература:**

2. **Дмитриева, И. М.** Бухгалтерский учет : учебник и практикум для среднего профессионального образования / И. М. Дмитриева. — 6-е изд., перераб. и доп. — Москва : Издательство Юрайт, 2020. — 319 с. — (Профессиональное образование). — ISBN 978-5-534-13850-4. — Текст : электронный // ЭБС Юрайт [сайт]. — URL: <https://urait.ru/bcode/467050>— ЭБС «Юрайт»

#### **Учебно-методические издания:**

- Методические указания к практическим работам при изучении ПМ 04 [Электронный ресурс]/ КрючковаН.Н. - Рязань: РГАТУ, 2020- ЭБ РГАТУ. – URL: <http://bibl.rgatu.ru/web/Default.asp>

Методические рекомендации по организации самостоятельной работы при изучении ПМ 04 [Электронный ресурс]/ Комкова С.В. - Рязань: РГАТУ, 2020- ЭБ РГАТУ. – URL: <http://bibl.rgatu.ru/web/Default.asp>

#### Периодические издания:

1. Бухучет в сельском хозяйстве : науч.-практич. журн. / учредитель : Издательский дом «Панорама» – 2003, май - . - Москва : ИД «Панорама» изд-во «Афина», 2020 - . - Ежемес. - ISSN: 2075-0250. – Текст : непосредственный.
2. Вопросы статистики : науч.-информ. журн. / учредитель и изд. : АНО Информационно-издательский центр «Статистика России». – 1919 - . – Москва, 2016 . - Ежемес. – ISSN 0320-8168. - Предыдущее название: Вестник статистики (до 1993 года) – Текст : непосредственный.

#### Интернет - ресурсы:

1. Единое окно доступа к образовательным ресурсам – Режим доступа: <http://window.edu.ru>
2. Справочная правовая система Гарант - Режим доступа: <http://www.garant.ru/>
3. Справочная правовая система КонсультантПлюс - Режим доступа: <http://www.consultant.ru/>

#### Приложение А

№ счета	Сальдо на начало		Обороты по счету		Сальдо на конец	
	Дебет	Кредит	Дебет	Кредит	Дебет	Кредит
01						
02						
03						
04						
05						
07						
08						
09						
10						

11						
14						
15						
16						
19						
20						
21						
23						
25						
26						
28						
29						
40						
41						
42						
43						
44						
45						
46						
50						
51						
52						
55						
57						
58						
59						
60						
62						
63						
66						
67						
68						
69						
70						
71						
73						
75						
76						
77						
79						
80						
81						
82						
83						
84						
86						

90						
91						
94						
96						
97						
98						
99						
<b>Итого</b>						
001						
002						
003						
004						
005						
006						
007						
008						
009						
010						
011						

Приложение Б

<b>Наименование счета</b>	<b>Номер счета</b>	<b>Номер и наименование субсчета</b>
<b>Раздел I. Внеоборотные активы</b>		
Основные средства	01	По видам основных средств
Амортизация основных средств	02	
Доходные вложения в материальные ценности	03	По видам материальных ценностей



Нематериальные активы	04	По видам нематериальных активов и по расходам на научно-исследовательские, опытно-конструкторские и технологические работы
Амортизация нематериальных активов	05	
	06	
Оборудование к установке	07	
Вложения во внеоборотные активы	08	<ol style="list-style-type: none"> <li>1. Приобретение земельных участков</li> <li>2. Приобретение объектов природопользования</li> <li>3. Строительство объектов основных средств</li> <li>4. Приобретение объектов основных средств</li> <li>5. Приобретение нематериальных активов</li> <li>6. Перевод молодняка животных в основное стадо</li> <li>7. Приобретение взрослых животных</li> <li>8. Выполнение научно-исследовательских, опытно-конструкторских и технологических работ</li> </ol>
Отложенные налоговые активы	09	
<b>Раздел II. Производственные запасы</b>		
Материалы	10	<ol style="list-style-type: none"> <li>1. Сырье и материалы</li> <li>2. Покупные полуфабрикаты и комплектующие изделия, конструкции и детали</li> <li>3. Топливо</li> <li>4. Тара и тарные материалы</li> <li>5. Запасные части</li> <li>6. Прочие материалы</li> <li>7. Материалы, переданные в переработку на сторону</li> <li>8. Строительные материалы</li> <li>9. Инвентарь и хозяйственные принадлежности</li> <li>10. Специальная оснастка и специальная одежда на складе</li> <li>11. Специальная оснастка и специальная одежда в эксплуатации</li> </ol>
Животные на выращивании и откорме	11	

	12	
	13	
Резервы под снижение стоимости материальных ценностей	14	
Заготовление и приобретение материальных ценностей	15	
Отклонение в стоимости материальных ценностей	16	
	17	
	18	
Налог на добавленную стоимость по приобретенным ценностям	19	1. Налог на добавленную стоимость при приобретении основных средств 2. Налог на добавленную стоимость по приобретенным нематериальным активам 3. Налог на добавленную стоимость по приобретенным материально-производственным запасам
<b>Раздел III. Затраты на производство</b>		
Основное производство	20	
Полуфабрикаты собственного производства	21	
	22	
Вспомогательные производства	23	
	24	
Общепроизводственные расходы	25	
Общехозяйственные расходы	26	
	27	
Брак в производстве	28	
Обслуживающие производства и хозяйства	29	
	30	
	31	

	32	
	33	
	34	
	35	
	36	
	37	
	38	
	39	
<b>Раздел IV. Готовая продукция и товары</b>		
Выпуск продукции (работ, услуг)	40	
Товары	41	<ol style="list-style-type: none"> <li>1. Товары на складах</li> <li>2. Товары в розничной торговле</li> <li>3. Тара под товаром и порожня</li> <li>4. Покупные изделия</li> </ol>
Торговая наценка	42	
Готовая продукция	43	
Расходы на продажу	44	
Товары отгруженные	45	
Выполненные этапы по незавершенным работам	46	
	47	
	48	
	49	
<b>Раздел V. Денежные средства</b>		
Касса	50	<ol style="list-style-type: none"> <li>1. Касса организации</li> <li>2. Операционная касса</li> <li>3. Денежные документы</li> </ol>
Расчетные счета	51	
Валютные счета	52	
	53	

	54	
Специальные счета в банках	55	1. Аккредитивы 2. Чековые книжки 3. Депозитные счета
	56	
Переводы в пути	57	
Финансовые вложения	58	1. Паи и акции 2. Долговые ценные бумаги 3. Предоставленные займы 4. Вклады по договору простого товарищества
Резервы под обесценение вложений в ценные бумаги	59	
<b>Раздел VI. Расчеты</b>		
Расчеты с поставщиками и подрядчиками	60	
	61	
Расчеты с покупателями и заказчиками	62	
Резервы по сомнительным долгам	63	
	64	
	65	
Расчеты по краткосрочным кредитам и займам	66	По видам кредитов и займов
Расчеты по долгосрочным кредитам и займам	67	По видам кредитов и займов
Расчеты по налогам и сборам	68	По видам налогов и сборов
Расчеты по социальному страхованию и обеспечению	69	1. Расчеты по социальному страхованию 2. Расчеты по пенсионному обеспечению 3. Расчеты по обязательному медицинскому страхованию
Расчеты с персоналом по оплате труда	70	
Расчеты с подотчетными лицами	71	

	72	
Расчеты с персоналом по прочим операциям	73	1. Расчеты по предоставленным займам 2. Расчеты по возмещению материального ущерба
	74	
Расчеты с учредителями	75	1. Расчеты по вкладам в уставный (складочный) капитал 2. Расчеты по выплате доходов
Расчеты с разными дебиторами и кредиторами	76	1. Расчеты по имущественному и личному страхованию 2. Расчеты по претензиям 3. Расчеты по причитающимся дивидендам и другим доходам 4. Расчеты по депонированным суммам
Отложенные налоговые обязательства	77	
	78	
Внутрихозяйственные расчеты	79	1. Расчеты по выделенному имуществу 2. Расчеты по текущим операциям 3. Расчеты по договору доверительного управления имуществом
<b>Раздел VII. Капитал</b>		
Уставный капитал	80	
Собственные акции (доли)	81	
Резервный капитал	82	
Добавочный капитал	83	
Нераспределенная прибыль (непокрытый убыток)	84	
	85	
Целевое финансирование	86	По видам финансирования
	87	
	88	
	89	

<b>Раздел VIII. Финансовые результаты</b>		
Продажи	90	5. Выручка 6. Себестоимость продаж 7. Налог на добавленную стоимость 8. Акцизы 9. Прибыль/убыток от продаж
Прочие доходы и расходы	91	1. Прочие доходы 2. Прочие расходы 3. Сальдо прочих доходов и расходов
	92	
	93	
Недостачи и потери от порчи ценностей	94	
	95	
Резервы предстоящих расходов	96	По видам резервов
Расходы будущих периодов	97	По видам расходов
Доходы будущих периодов	98	1. Доходы, полученные в счет будущих периодов 2. Безвозмездные поступления 3. Предстоящие поступления задолженности по недостачам, выявленным за прошлые годы 4. Разница между суммой, подлежащей взысканию с виновных лиц, и балансовой стоимостью по недостачам ценностей
Прибыли и убытки	99	
<b>Забалансовые счета</b>		
Арендованные основные средства	001	
Товарно-материальные ценности, принятые на ответственное хранение	002	
Материалы, принятые в переработку	003	
Товары, принятые на комиссию	004	
Оборудование, принятое для	005	

монтажа		
Бланки строгой отчетности	006	
Списанная в убыток задолженность неплатежеспособных дебиторов	007	
Обеспечения обязательств и платежей полученные	008	
Обеспечения обязательств и платежей выданные	009	
Износ основных средств	010	
Основные средства, сданные в аренду	011	

## Бухгалтерский баланс в произвольной форме.

Актив	Сумма, руб.		Пассив	Сумма, руб.	
	На начало	На конец		На начало	На конец
<b>Внеоборотные активы</b>			<b>Капитал и резервы</b>		
1.1 Основные средства			1 Уставный капитал		
1.2 НМА			2 Нераспределенная прибыль		
1.3 Доходные вложения в материальные ценности			Итого по разделу III		
1.4 Долгосрочные финансовые вложения					
1.5 Отложенные налоговые активы + прочие			<b>Долгосрочные обязательства</b>		
Итого по разделу I			Займы и кредиты		
<b>Оборотные активы</b>			Отложенные налоговые обязательства		
2.1 Запасы, в том числе:			Итого по разделу IV		
- материалы и другие аналогичные ценности			<b>Краткосрочные обязательства</b>		
- готовая продукция и товары для перепродажи			Кредиты и займы		
- товары отгруженные			Кредиторская задолженность, в том числе:		
- расходы будущих периодов			- поставщикам и подрядчикам		
2.2 Налог на добавленную стоимость по приобретенным ценностям			- персоналу организации		
2.3 Краткосрочная дебиторская задолженность			- по налогам		
2.4 Долгосрочная дебиторская задолженность			- во внебюджетные фонды		
2.5 Денежные средства			- прочие кредиторы		
2.6 Краткосрочные финансовые вложения			Итого по разделу V		
Итого по разделу II					
Баланс			Баланс		





Пояснения 1)	Наименование показателя <sup>2)</sup>	Код	На _____ г. <sup>3)</sup>		На 31 декабря	На 31 декабря
			20 _____	_____ г. <sup>4)</sup>	20 _____	_____ г. <sup>5)</sup>
	<b>ПАССИВ</b>					
	<b>III. КАПИТАЛ И РЕЗЕРВЫ<sup>4)</sup></b>					
	Уставный капитал (складочный капитал, уставный фонд, вклады товарищей)	1310				
	Собственные акции, выкупленные у акционеров	1320	( _____ ) <sup>7)</sup>	( _____ )	( _____ )	( _____ )
	Переоценка внеоборотных активов	1340				
	Добавочный капитал (без переоценки)	1350				
	Резервный капитал	1360				
	Нераспределенная прибыль (непокрытый убыток)	1370				
	<b>Итого по разделу III</b>	<b>1300</b>	<b>0</b>	<b>0</b>	<b>0</b>	<b>0</b>
	<b>IV. ДОЛГОСРОЧНЫЕ ОБЯЗАТЕЛЬСТВА</b>					
	Заемные средства	1410				
	Отложенные налоговые обязательства	1420				
	Оценочные обязательства	1430				
	Прочие обязательства	1450				
	<b>Итого по разделу IV</b>	<b>1400</b>	<b>0</b>	<b>0</b>	<b>0</b>	<b>0</b>
	<b>V. КРАТКОСРОЧНЫЕ ОБЯЗАТЕЛЬСТВА</b>					
	Заемные средства	1510				
	Кредиторская задолженность	1520				
	Доходы будущих периодов	1530				
	Оценочные обязательства	1540				
	Прочие обязательства	1550				
	<b>Итого по разделу V</b>	<b>1500</b>	<b>0</b>	<b>0</b>	<b>0</b>	<b>0</b>
	<b>БАЛАНС</b>	<b>1700</b>	<b>0</b>	<b>0</b>	<b>0</b>	<b>0</b>

Руководитель \_\_\_\_\_ Главный бухгалтер \_\_\_\_\_  
 (подпись) (расшифровка подписи) (подпись) (расшифровка подписи)  
 " \_\_\_\_ " \_\_\_\_\_ 20 \_\_\_\_ г.

## Примечания

1. Указывается номер соответствующего пояснения к бухгалтерскому балансу и отчету о прибылях и убытках.
2. В соответствии с Положением по бухгалтерскому учету "Бухгалтерская отчетность организации" ПБУ 4/99, утвержденным приказом Министерства финансов Российской Федерации от 6 июля 1999 года N 43н (по заключению Министерства юстиции Российской Федерации N 6417-П/К от 6 августа 1999 года указанный приказ в государственной регистрации не нуждается), показатели об отдельных активах, обязательствах могут приводиться общей суммой с раскрытием в пояснениях к бухгалтерскому балансу, если каждый из этих показателей в отдельности несущественен для оценки заинтересованными пользователями финансового положения организации или финансовых результатов ее деятельности.
3. Указывается отчетная дата отчетного периода.
4. Указывается предыдущий год.
5. Указывается год, предшествующий предыдущему.
6. Некоммерческая организация именуует указанный раздел "Целевое финансирование". Вместо показателей "Уставный капитал (складочный капитал, уставный фонд, вклады товарищей)", "Собственные акции, выкупленные у акционеров", "Добавочный капитал", "Резервный капитал" и "Нераспределенная прибыль (непокрытый убыток)" некоммерческая организация включает показатели "Паевой фонд", "Целевой капитал", "Целевые средства", "Фонд недвижимого и особо ценного движимого имущества", "Резервный и иные целевые фонды" (в зависимости от формы некоммерческой организации и источников формирования имущества).
7. Здесь и в других формах отчетов вычитаемый или отрицательный показатель показывается в круглых скобках.

Отчет о финансовых результатах

за \_\_\_\_\_ 20\_\_ г.

Организац ия _____ Идентификационный номер налогоплательщика _____ Вид экономической деятельности _____ Организационно-правовая форма/форма собственности _____  Единица измерения: тыс. руб. (млн. руб.)	Форма по ОКУД _____	Коды	
	Дата (число, месяц, год) _____	0710002	
	_____ по ОКПО		
	_____ ИНН		
	_____ по ОКВЭД		
	_____ по ОКОПФ/ОКФС		
	_____ по ОКЕИ	384 (385)	

Пояснен ия <sup>1</sup>	Наименование показателя <sup>2</sup>	За _____	За _____
		20__ г. <sup>3</sup>	20__ г. <sup>4</sup>
	Выручка <sup>5</sup>		
	Себестоимость продаж	( )	( )
	Валовая прибыль (убыток)		
	Коммерческие расходы	( )	( )
	Управленческие расходы	( )	( )
	Прибыль (убыток) от продаж		
	Доходы от участия в других организациях		
	Проценты к получению		
	Проценты к уплате	( )	( )
	Прочие доходы		
	Прочие расходы	( )	( )
	Прибыль (убыток) до налогообложения		
	Текущий налог на прибыль	( )	( )
	в т.ч. постоянные налоговые обязательства (активы)		
	Изменение отложенных налоговых обязательств		
	Изменение отложенных налоговых активов		
	Прочее		
	Чистая прибыль (убыток)		

Пояснения 1	Наименование показателя 2	За _____ 20 ____ г. 3	За _____ 20 ____ г. 4
	Результат от переоценки внеоборотных активов, не включаемый в чистую прибыль (убыток) периода		
	Результат от прочих операций, не включаемый в чистую прибыль (убыток) периода		
	Совокупный финансовый результат периода 6		
	Справочно Базовая прибыль (убыток) на акцию		
	Разводненная прибыль (убыток) на акцию		

Руководите  
ль

\_\_\_\_\_ (подпись) \_\_\_\_\_ (расшифровка подписи)

“ \_\_\_\_ ” \_\_\_\_\_ 20 \_\_\_\_ г.

#### Примечания

1. Указывается номер соответствующего пояснения к бухгалтерскому балансу и отчету о финансовых результатах.
2. В соответствии с Положением по бухгалтерскому учету "Бухгалтерская отчетность организации" ПБУ 4/99, утвержденным Приказом Министерства финансов Российской Федерации от 6 июля 1999 г. № 43н (по заключению Министерства юстиции Российской Федерации № 6417-ПК от 6 августа 1999 г. указанный Приказ в государственной регистрации не нуждается), показатели об отдельных доходах и расходах могут приводиться в отчете о финансовых результатах общей суммой с раскрытием в пояснениях к отчету о финансовых результатах, если каждый из этих показателей в отдельности незначителен для оценки заинтересованными пользователями финансового положения организации или финансовых результатов ее деятельности.
3. Указывается отчетный период.
4. Указывается период предыдущего года, аналогичный отчетному периоду.
5. Выручка отражается за минусом налога на добавленную стоимость, акцизов.
6. Совокупный финансовый результат периода определяется как сумма строк "Чистая прибыль (убыток)", "Результат от переоценки внеоборотных активов, не включаемый в чистую прибыль (убыток) периода" и "Результат от прочих операций, не включаемый в чистую прибыль (убыток) отчетного периода".

Приложение к Приказу Минфина России от 22.07.2003 №67н (с кодами показателей бухгалтерской отчетности, утвержденными Приказом Госкомстата России от 14.11.2003 №475, Минфина России от 14.11.2003 №102н от 14.11.2003)

**ОТЧЕТ ОБ ИЗМЕНЕНИЯХ КАПИТАЛА**

за 20\_\_ г.

Форма №3 по ОКУД

Дата (год, месяц, число)

Организация

по ОКПО

Идентификационный номер налогоплательщика

ИНН

Вид

деятельности

по

ОКВЭД

Организационно-правовая

форма/форма

собственности

по  
ОКОПФ/ОКФС

по ОКЕИ

Единица измерения: тыс. руб./млн. руб. (ненужное зачеркнуть)

КОДЫ		
0710003		
384/385		

**I. Изменения капитала**

Показатель		Устав ный капитал	Добавоч -ный капитал	Резерв ный капитал	Нераспр е- деленна я прибыль (непокр ы-тый убыток)	Итого
наименование	код					
1	2	3	4	5	6	7
Остаток на 31 декабря года, предшествующего предыдущему						

<b>20__ г.</b> (предыдущий год)						
Изменения в учетной политике		X	X	X		
Результат от переоценки объектов основных средств		X		X		
		X				
Остаток на 1 января предыдущего года						
Результат от пересчета иностранных валют		X		X	X	
Чистая прибыль		X	X	X		
Дивиденды		X	X	X	(	)
Отчисления в резервный фонд		X	X		(	)
Увеличение величины уставного капитала за счет дополнительного выпуска акций			X	X	X	
увеличения номинальной стоимости акций			X	X	X	
реорганизации юридического лица			X	X		
Уменьшение величины уставного капитала за счет уменьшения номинала акций		(	X	X	X	(
уменьшения количества акций		(	X	X	X	(
реорганизации юридического лица		(	X	X	(	(
		)			)	)
Остаток на 31 декабря предыдущего года						
<b>20__ г.</b> (отчетный год)						
Изменения в учетной политике		X	X	X		
Результат от переоценки объектов основных средств		X		X		
		X				
Остаток на 1 января отчетного года	<b>100</b>					
Результат от пересчета иностранных валют		X		X	X	
Чистая прибыль		X	X	X		
<b>1</b>	<b>2</b>	<b>3</b>	<b>4</b>	<b>5</b>	<b>6</b>	<b>7</b>
Дивиденды		X	X	X	(	)

Отчисления в резервный фонд	110	X	X			( )
Увеличение величины уставного капитала за счет: дополнительного выпуска акций	121		X	X	X	
увеличения номинальной стоимости акций	122		X	X	X	
реорганизации юридического лица	123		X	X		
Уменьшение величины уставного капитала за счет: уменьшения номинала акций	131	( )	X	X	X	( )
уменьшения количества акций	132	( )	X	X	X	( )
реорганизации юридического лица	133	( )	X	X	( )	( )
Остаток на 31 декабря отчетного года	140					

## II. Резервы

Показатель		Остаток	Поступило	Испол-зован	Итого
наименование	код				
1	2	3	4	5	6
Резервы, образованные в соответствии с законодательством:					
_____ (наименование резерва)				( )	
данные предыдущего года				( )	
данные отчетного года				( )	
_____ (наименование резерва)				( )	
данные предыдущего года				( )	
данные отчетного года				( )	
Резервы, образованные в соответствии с учредительными документами:					

_____					
(наименование резерва)					
данные предыдущего года				(	)
данные отчетного года				(	)
_____					
(наименование резерва)					
данные предыдущего года				(	)
данные отчетного года				(	)
Оценочные резервы:					
_____					
(наименование резерва)					
данные предыдущего года				(	)
данные отчетного года				(	)
_____					
(наименование резерва)					
данные предыдущего года				(	)
данные отчетного года				(	)
_____					
(наименование резерва)					
данные предыдущего года				(	)
данные отчетного года				(	)

1	2	3	4	5	6
Резервы предстоящих расходов:					
_____					
(наименование резерва)					
данные предыдущего года				(	)
данные отчетного года				(	)
_____					
(наименование резерва)					
данные предыдущего года				(	)



данные отчетного года

( )

### СПРАВКИ

Показатель		Остаток на начало отчетного года		Остаток на конец отчетного периода	
наименование	код				
1	2	3		5	
1) чистые активы	200				
		Из бюджета		Из внебюджетных фондов	
		за отчетный год	за предыдущий год	за отчетный год	за предыдущий год
		3	4	5	6
2) Получено на: расходы по обычным видам деятельности – всего	210				
в том числе:					
Капитальные вложения во внеоборотные активы	220				
в том числе:					

Руководитель \_\_\_\_\_

(подпись)

(расшифровка подписи)

“\_\_\_” \_\_\_\_\_ 200\_\_ г.

Главный бухгалтер \_\_\_\_\_

(подпись)

(расшифровка подписи)

Приложение к Приказу Минфина  
 России от 22.07.2003 №67н (с кодами  
 показателей бухгалтерской  
 отчетности, утвержденными  
 Приказом Госкомстата России от  
 14.11.2003 №475, Минфина России  
 от 14.11.2003 №102н от 14.11.2003)

**ОТЧЕТ О ДВИЖЕНИИ ДЕНЕЖНЫХ СРЕДСТВ**

за \_\_\_\_\_ 20\_\_  
 г.

Форма №4 по ОКУД

Дата (год, месяц,  
 число)

Организация \_\_\_\_\_

по ОКПО

Идентификационный номер налогоплательщика \_\_\_\_\_

ИНН

Вид деятельности \_\_\_\_\_

по

ОКВЭД

Организационно-правовая форма/форма \_\_\_\_\_

собственности

Единица измерения: тыс. руб./млн. руб. (ненужное  
 зачеркнуть)

по  
 ОКОПФ/ОКФС

по ОКЕИ

КОДЫ		
0710004		
384/385		

Показатель		За отчетный период	За аналогичн ый период предыдуш его года
наименование	код		
1	2	3	4
Остаток денежных средств на начало отчетного года			
<b>Движение денежных средств по текущей деятельности</b>			
Средства, полученные от покупателей, заказчиков			
Прочие доходы			
Денежные средства, направленные:			

на оплату приобретенных товаров, работ, услуг, сырья и иных оборотных активов	150	( )	( )
на оплату труда	160	( )	( )
на выплату дивидендов, процентов	170	( )	( )
на расчеты по налогам и сборам	180	( )	( )
		( )	( )
		( )	( )
на прочие расходы		( )	( )
Чистые денежные средства от текущей деятельности			
<b>Движение денежных средств по инвестиционной деятельности</b>			
Выручка от продажи объектов основных средств и иных внеоборотных активов	210		
Выручка от продажи ценных бумаг и иных финансовых вложений	220		
Полученные дивиденды	230		
Полученные проценты	240		
Поступления от погашения займов, предоставленных другим организациям	250		
Приобретение дочерних организаций	280	( )	( )
Приобретение объектов основных средств, доходных вложений в материальные ценности и нематериальных активов	290	( )	( )
Приобретение ценных бумаг и иных финансовых вложений	300	( )	( )
Займы, предоставленные другим организациям	310	( )	( )
Чистые денежные средства от инвестиционной деятельности	340		
1	2	3	4
<b>Движение денежных средств по финансовой</b>			

<b>деятельности</b>			
Поступление от эмиссии акций или иных долевых бумаг			
Поступление от займов и кредитов, предоставленных другими организациями			
Погашение займов и кредитов (без процентов)		( )	( )
Погашение обязательств по финансовой аренде		( )	( )
		( )	( )
		( )	( )
Чистые денежные средства от финансовой деятельности			
Чистое увеличение денежных средств и их эквивалентов			
Остаток денежных средств на конец отчетного периода			
Величина влияния изменений курса иностранной валюты по отношению к рублю			

**Руководитель** \_\_\_\_\_ **Главный бухгалтер** \_\_\_\_\_  
 (подпись) (расшифровка подписи) (подпись) (расшифровка подписи)

“ \_\_\_ ” \_\_\_\_\_ 20\_\_ г.

## Приложение 3

### Отчет о целевом использовании полученных средств

за \_\_\_\_\_ 20 \_\_\_\_ г.

Организация \_\_\_\_\_ по ОКПО \_\_\_\_\_  
 Идентификационный номер налогоплательщика \_\_\_\_\_ ИНН \_\_\_\_\_  
 Вид экономической деятельности \_\_\_\_\_ по ОКВЭД \_\_\_\_\_  
 Организационно-правовая форма/форма собственности \_\_\_\_\_ по ОКОПФ/ОКФС \_\_\_\_\_

Форма по ОКУД \_\_\_\_\_  
 Дата (год, месяц, число) \_\_\_\_\_

Коды
0710006
384/385

Единица измерения: тыс. руб./млн. руб.

по ОКЕИ

Наименование показателя	За _____ 20 ____ г. <sup>1)</sup>	За _____ 20 ____ г. <sup>2)</sup>
<b>Остаток средств на начало отчетного года</b>		
<b>Поступило средств</b>		
Вступительные взносы		
Членские взносы		
Целевые взносы		
Добровольные имущественные взносы и пожертвования		
Прибыль от предпринимательской деятельности организации		
Прочие		
<b>Всего поступило средств</b>		
<b>Использовано средств</b>	( )	( )
Расходы на целевые мероприятия		
в том числе:		
социальная и благотворительная помощь	( )	( )
проведение конференций, совещаний, семинаров и т.п.	( )	( )
иные мероприятия	( )	( )
Расходы на содержание аппарата управления		
в том числе:		
расходы, связанные с оплатой труда (включая начисления)	( )	( )
выплаты, не связанные с оплатой труда	( )	( )
расходы на служебные командировки и деловые поездки	( )	( )
содержание помещений, зданий, автомобильного транспорта и иного имущества (кроме ремонта)	( )	( )
ремонт основных средств и иного имущества	( )	( )
прочие	( )	( )
Приобретение основных средств, инвентаря и иного имущества	( )	( )
Прочие	( )	( )
<b>Всего использовано средств</b>	( )	( )
<b>Остаток средств на конец отчетного года</b>	( )	( )

Руководитель \_\_\_\_\_ (подпись) \_\_\_\_\_ (расшифровка подписи)     
 Главный бухгалтер \_\_\_\_\_ (подпись) \_\_\_\_\_ (расшифровка подписи)

" \_\_\_\_\_ " \_\_\_\_\_ 20 \_\_\_\_ г.

**Примечания**

1. Указывается отчетный период.
2. Указывается период предыдущего года, аналогичный отчетному периоду.



вычета	вычета	вычета	вычета	вычета	вычета	вычета	вычета
вычета	вычета	вычета	вычета	вычета	вычета	вычета	вычета

**5. Общие суммы дохода и налога**

Общая сумма дохода		Сумма налога удержанная	
Налоговая база		Сумма налога перечисленная	
Сумма налога исчисленная		Сумма налога, излишне удержанная налоговым агентом	
Сумма фиксированных авансовых платежей		Сумма налога, не удержанная налоговым агентом	

----- налоговый агент (Ф.И.О.\*) ----- (подпись) -----  
 -----

\*Отчество указывается при наличии.





МИНИСТЕРСТВО СЕЛЬСКОГО ХОЗЯЙСТВА РОССИЙСКОЙ ФЕДЕРАЦИИ  
ФЕДЕРАЛЬНОЕ ГОСУДАРСТВЕННОЕ БЮДЖЕТНОЕ ОБРАЗОВАТЕЛЬНОЕ  
УЧРЕЖДЕНИЕ ВЫСШЕГО ОБРАЗОВАНИЯ  
«РЯЗАНСКИЙ ГОСУДАРСТВЕННЫЙ АГРОТЕХНОЛОГИЧЕСКИЙ  
УНИВЕРСИТЕТ ИМЕНИ П. А. КОСТЫЧЕВА»

Факультет дополнительного профессионального и  
среднего профессионального образования

**МЕТОДИЧЕСКИЕ УКАЗАНИЯ  
ПО ВЫПОЛНЕНИЮ КУРСОВОЙ РАБОТЫ  
ПО МДК 01.01. ПРАКТИЧЕСКИЕ ОСНОВЫ БУХГАЛТЕРСКОГО  
УЧЕТА ИМУЩЕСТВА ОРГАНИЗАЦИИ**

для студентов специальности  
38.02.01 Экономика и бухгалтерский учет (по отраслям)  
(очная форма обучения)

Рязань, 2020

Методические указания предназначены для студентов очной формы обучения факультета дополнительного профессионального и среднего профессионального образования по специальности 38.02.01 Экономика и бухгалтерский учет (по отраслям).

Методические указания подготовлены:

Бакулиной, Г.Н., к.э.н., доцентом, зав. кафедрой бухгалтерского учета, анализа и аудита;  
Стишковой Е.В., преподавателем кафедры бухгалтерского учета, анализа и аудита для преподавания на ФДП и СПО.

Методические указания одобрены предметно - цикловой комиссией экономических дисциплин ФДП и СПО «30» июня 2020 г., протокол № 10.

Председатель предметно-цикловой  
комиссии экономических дисциплин



С. В. Комкова

## Содержание

	Стр.
ВВЕДЕНИЕ	4
1. ЦЕЛИ И ЗАДАЧИ КУРСОВОЙ РАБОТЫ	5
2. СТРУКТУРА КУРСОВОЙ РАБОТЫ	5
3. ПОРЯДОК ВЫПОЛНЕНИЯ КУРСОВОЙ РАБОТЫ И МЕТОДИЧЕСКИЕ УКАЗАНИЯ ПО ВЫПОЛНЕНИЮ ОСНОВНЫХ РАЗДЕЛОВ	6
3.1. Выбор темы	6
3.2. Составление плана подготовки курсовой работы	6
3.3. Подбор, изучение, анализ и обобщение материалов по выбранной теме	7
3.4. Разработка содержания курсовой работы	8
3.4.1. Разработка введения	8
3.4.2. Разработка основных частей работы	9
3.4.3. Разработка заключения	10
3.4.4. Разработка списка источников и литературы	10
4. ТРЕБОВАНИЯ К ОФОРМЛЕНИЮ КУРСОВОЙ РАБОТЫ	10
5. ОЦЕНКА КУРСОВОЙ РАБОТЫ	13
ПЕРЕЧЕНЬ РЕКОМЕНДУЕМЫХ ИСТОЧНИКОВ	16
ПРИЛОЖЕНИЯ	18

## ВВЕДЕНИЕ

Выполнение курсовой работы студентами по специальности 38.02.01 Экономика и бухгалтерский учет (по отраслям) является важным этапом, элементом учебного процесса. Настоящие методические указания разработаны в соответствии с учебным планом и программой курса.

В блоке дисциплин бухгалтерского учета особое место принадлежит Практическим основам бухгалтерского учета имущества организации. МДК «Практические основы бухгалтерского учета имущества организации» является разделом ПМ. 01 Документирование хозяйственных операций и ведение бухгалтерского учета имущества организации профессиональной подготовки по специальности 38.02.01 Экономика и бухгалтерский учет (по отраслям) бухгалтер.

В процессе обучения студенты должны научиться адаптировать полученные знания и навыки к конкретным условиям функционирования организаций и целей предпринимательства, именно поэтому написание курсовой работы является неотъемлемым требованием в процессе обучения.

Цель написания курсовой работы – систематизировать теоретические знания по дисциплине и научиться применять их на примере конкретного материала.

## 1. ЦЕЛИ И ЗАДАЧИ КУРСОВОЙ РАБОТЫ

При выполнении курсовой работы студент должен показать глубокие знания теории бухгалтерского учета имущества организации, умение использовать современные методы экономических исследований при проведении расчетов, логически взаимосвязано излагать мысли, обобщать и формулировать выводы и предложения.

Курсовая работа является одним из видов научно-исследовательской работы студентов.

Целью курсовой работы по ПМ 01. Документирование хозяйственных операций и ведение бухгалтерского учета имущества организации является

- закрепить теоретические и практические навыки, полученные в ходе обучения;
- сформировать профессиональные и общие компетенции

ПК 1.1	Обрабатывать первичные бухгалтерские документы.
ПК 1.2	Разрабатывать и согласовывать с руководством организации рабочий план счетов бухгалтерского учета организации.
ПК 1.3.	Проводить учет денежных средств, оформлять денежные и кассовые документы.
ПК 1.4.	Формировать бухгалтерские проводки по учету имущества организации на основе рабочего плана счетов бухгалтерского учета.
ОК 4.	Осуществлять поиск и использование информации, необходимой для эффективного выполнения профессиональных задач, профессионального и личного развития.
ОК 5.	Использовать информационно-коммуникативные технологии для совершенствования профессиональной деятельности.
ОК 9.	Ориентироваться в условиях частой смены технологий и профессиональной деятельности

Задачи курсовой работы:

- поиск, обобщение, анализ необходимой информации;
- анализ, систематизация материалов в соответствии с заданием на курсовую работу;
- проектирование производственных процессов или их элементов;
- выполнение расчетов, построение графиков;
- оформление курсовой работы в соответствии с заданными требованиями

## 2. СТРУКТУРА КУРСОВОЙ РАБОТЫ

Курсовая работа должна состоять из:

- титульного листа (Приложение 2);
- содержания (Приложение 3);
- введения;
- теоретической части (глава I),
- практической части (глава II) (Приложение 4),
- совершенствование (глава III)
- заключение (выводы и предложения);
- списка литературы (Приложение 5);
- приложения.

### **3. ПОРЯДОК ВЫПОЛНЕНИЯ КУРСОВОЙ РАБОТЫ И МЕТОДИЧЕСКИЕ УКАЗАНИЯ ПО ВЫПОЛНЕНИЮ ОСНОВНЫХ РАЗДЕЛОВ**

#### **3.1. Выбор темы**

Выбор темы курсовой работы осуществляется студентом самостоятельно и требует вдумчивого подхода, понимания к выбору актуальной темы, ее теоретической и практической значимостью.

Студенту предоставляется право выбрать одну из предлагаемых тем для написания курсовой работы и закрепить ее за собой. Темы курсовых работ и закрепление представлены в Приложении 1.

Предложенная тематика распределяется между студентами одной группы, т.е. повторение тем внутри одной обучающейся группы не допускается.

Выбирая тему для курсовой работы, студент должен четко представлять объект исследования и практическую возможность написания работы по избранной тематике (наличие объекта исследования в организации, в которой проходит практику), так как реферативное изложение материала недопустимо.

Так же студентам предоставляется право самостоятельно предложить ведущему педагогу тему курсовой работы, если данная тема представляется актуальной, значимой для объекта исследования. При этом данная тема после письменного согласования с педагогом вписывается в уже предложенную тематику.

После того как выбрана тема, ее необходимо зарегистрировать у лаборантов кафедры.

#### **3.2. Составление плана подготовки курсовой работы**

Синхронно с предпочтением темы рационально не откладывая определить главные назначения и идеи, которые получат развитие в работе, и начать составлять предварительный план. На начальном этапе он представляет собой набросок исследования, который в дальнейшем может меняться, приобретая более конкретные очертания.

Заключительный вариант содержания обязательно согласуйте с руководителем курсовой работы. Все вопросы содержания должны иметь логическую связь между собой, каждый предыдущий этап (пункт) должен обуславливать последующим и давать ответ на установленный вопрос, то есть, раскрыть суть темы.

Все предъявляемые требования к содержанию курсовой работы, имеют строгую последовательность:

- в плане должны содержаться вопросы, которые полностью раскрывают тему, и концентрированно отражают план работы;

- содержание должно предусмотреть последовательное, логическое, взаимосвязанное раскрытие итогов изучения;

- не допускаются вопросы, ответы на какие до некоторой степени или целиком содержат в прошлых или последующих пунктах работы;

- нельзя внедрять вопросы, детализирующие более общий вопрос без предварительного внесения в содержание предоставленного общего вопроса;

- содержание должно быть написано в форме неразрывных предложений, а не в форме вопросительных.

Для примера приведем правильно написанное содержание (Приложение 3)

#### **3.3. Подбор, изучение, анализ и обобщение материалов по выбранной теме**

Написание любой письменной работы, в том числе и курсовой, предполагает работу по подбору и изучению литературы. Ознакомление с литературой позволяет разобраться в важнейших вопросах избранной темы и приступить к написанию работы.

Подбор литературы следует начинать с анализа тех книг, периодических и энциклопедических изданий, которые рекомендованы по изучаемым по специальности курсам. Книги и статьи следует подбирать с использованием систематических указателей литературы в библиотеках вуза и города, а также библиографическим указателям. При изучении периодических изданий лучше всего использовать последние в году номера журналов, где помещается указатель статей, опубликованных за год.

Во время работы по подбору научной литературы следует учитывать:

1. жанр (монография, статья, тезисы);
2. предметную тематику (история, археология, психология, педагогика, этнография и т.д.);
3. период издания (издания прошлых лет, новые и новейшие работы по избранной проблематике);
4. авторские научные школы.

Изучение научной литературы следует начинать с источника, где исследуемая проблематика представлена наиболее полно (например, учебник, учебное пособие или монография). Это позволит лучше ориентироваться в ходе написания курсового проекта. Чтения научной литературы следует также сочетать с работой со словарями. Это позволит более адекватно понимать терминологию исследуемой проблематики.

В ходе изучения литературы необходимо сразу же составлять библиографический список используемых источников и литературы. Это в последующем позволит сэкономить время и упростит работу по правильному оформлению окончательного списка литературы и источников, а также оформление сносок в тексте работы.

Существуют различные трактовки понятия «документ». Приведем те, с которыми чаще всего приходится сталкиваться при написании исследовательской работы. Документ – 1) деловая бумага, подтверждающая какой-либо факт или право на что-нибудь; 2) письменное свидетельство о чем-нибудь. Папирусный свиток, берестяная грамота, глиняная табличка, рукопись и газета, технический чертеж, фотография, паспорт, кинофильм – все это документы.

Документы подразделяются на следующие виды:

- письменные (содержат информацию в виде письменного текста – словесного, цифрового, иероглифического, формульного или смешанного);
- картографические (карты, атласы, глобусы);
- изобразительные (большую часть их объема занимают изображения);
- аудиальные и аудиовизуальные (содержат запись звука и движущегося изображения. Это магнитофонные записи, кинофильмы, видеофильмы, оптические компактные диски).

Со всеми выше перечисленными видами документов может предстоять работа, в зависимости от избранной тематики, при написании курсовой работы. Однако чаще всего в основе курсовой работы лежат письменные документы. Данный вид источников, в свою очередь, подразделяются на опубликованные, которые доводятся до всеобщего сведения посредством тиражирования, и неопубликованные, не рассчитанные на широкое распространение.

После того, как основная литература и источники отобраны для удобства работы с ними, необходимо их систематизировать. Систематизация – это не что иное, как упорядочение и группировка собранного материала по содержанию и с учетом последовательности его использования при подготовке письменной работы. В результате



все собранные источники и литература должны быть разбиты на главы, разделы и параграфы: эти относятся к первой главе, эти ко второй и т.д.

При написании курсовой работы изучение литературы продолжается на протяжении всего времени пока идет работа над ее написанием, т.к. за это время могут появиться новые издания, позволяющие раскрыть тему исследования с другой стороны, либо пополнить ваши знания по изучаемой проблематике. Таким образом, на протяжении всей работы над темой курсовой работы происходит пополнение библиографического списка литературы.

После изучения литературы и источников приступают к написанию курсовой работы.

#### **Правила оформления списка литературы:**

Список использованной литературы помещается после основного текста работы по алфавиту в следующем порядке:

- авторы
- законы;
- указы;
- постановления;
- ведомственные документы (инструкции, положения, письма, приказы, методические указания и т.п.);
- книги и статьи из периодики на русском языке;
- книги и статьи на иностранном языке
- неопубликованные материалы;

Все указанные материалы располагаются по алфавиту фамилий авторов и заглавий с учетом последующих вторых, третьих и т.д. букв. Нумерация документов в списке должна быть сплошной от начала до конца. Пример списка литературы приведен в Приложении 5.

### **3.4. Разработка содержания курсовой работы**

#### **3.4.1. Разработка введения**

Введение по объему должно занимать 1-2 печатных страницы. По содержанию своему должно включать в себя цели и задачи написания курсовой работы по теме, актуальность темы исследования, название объекта и предмета исследования, на базе данных которого написана курсовая работа, методы исследования которые применялись при написании работы, а также источники информации.

Во введении курсовой работы должно содержаться обоснование выбора темы: научный или практический интерес, профессиональный рост, перспективы освоения нового направления работ в профессиональном плане, наличие разработок по этой теме в сети Интернет и желанием и способностью проектанта расширить область уже имеющихся разработок и т.п.

Необходимо:

- 1) раскрыть актуальность и важность проработки этой темы, например, «Актуальность исследуемой темы обусловлена тем, что деятельность любого хозяйствующего субъекта неразрывно связана с использованием имущественных ценностей, относимых к объектам основных средств. При этом указанные объекты могут использоваться на праве собственности, хозяйственного ведения, оперативного управления, доверительного управления, аренды, лизинга, безвозмездного пользования. Во всех случаях на предприятия возлагаются обязанности по организации бухгалтерского и налогового учета основных средств».

2) сформулировать глобальную проблему и цель, определяемые выбранной темой, например, Исходя из актуальности темы в данной работе поставлена цель изучить бухгалтерский учет движения основных средств на предприятии, наметить пути его совершенствования и разработать предложения по совершенствованию бухгалтерского учета основных средств.

3) Указать задачи, поставленные перед работой, например:

- изучить правовое регулирование бухгалтерского учета основных средств;
- рассмотреть теоретические основы бухгалтерского учета;
- дать оценку экономического состояния ООО «Заря» и качеству организации бухгалтерского учета;
- проанализировать состояние бухгалтерского учета основных средств на данном предприятии;
- выявить недостатки бухгалтерского учета движения основных средств в ООО «Заря»;
- разработать мероприятия по совершенствованию бухгалтерского учета основных средств в ООО «Заря».

4) указать объект и предмет исследования

5) обозначить подходы к ее решению, известные из теории или практики как отечественной, так и зарубежной, например, Источником информации при написании курсового проекта послужили нормативно-правовые акты в области бухгалтерского учета, учебно-методическая литература и статьи ведущих экономистов в области организации и ведения бухгалтерского и налогового учёта основных средств. Кроме того, в работе использована первичная учетная документация, учетные регистры основных средств и годовая бухгалтерская отчётность за 2013-2015 гг. ООО «Заря»

### **3.4.2. Разработка основных частей работы**

В теоретической части (главе 1) необходимо отразить различные точки зрения отечественных и зарубежных авторов по выбранной теме, проблемы, стоящие в бухгалтерском учёте и организации его на отечественных предприятиях и за рубежом. На основе различных теорий и подходов определить свой подход к данной теме. Эта глава позволит обучающемуся показать свои теоретические знания по дисциплине «Практические основы бухгалтерского учета имущества организации» и высказать свою точку зрения на решение этой проблемы. Примерный объем 1 главы – 7–10 страниц. Глава имеет общее название, которое должно детализироваться в двух вопросах (пунктах), также имеющих сходные названия. Последним вопросом первой главы необходимо дать характеристику нормативно – правовой базы по выбранной теме исследования. В данной главе обучающимся должен быть проведён анализ действующего в РФ законодательства по теме исследования, а также сделан вывод о проведённой работе.

Аналитическая (практическая глава II) разделяется на три части. В первом параграфе студент должен представить краткую экономическую характеристику исследуемой организации. Характеристика деятельности должна подкрепляться данными за 3 предыдущих года, оформленными в виде таблиц, графиков, рисунков, диаграмм:

1. Финансовые результаты и рентабельность сельскохозяйственного производства
2. Оценка финансового состояния

Пример таблиц и расчет представлен в Приложении 4.

В последующих двух параграфах студентами должны быть описаны первичные документы, а также регистры, применяемые в организации по изучаемой теме. Каждый документ, описанный в этой части должен быть приложен в приложение к работе. Не допускается ссылаться на документ, который отсутствует в приложениях, а также на не заполненные (пустые) документы.

В 3 части работы, на основе собранного материала и проведённого исследования

должны быть представлены конкретные предложения по совершенствованию бухгалтерского учёта имущества организации в рамках темы. Разработаны документы позволяющие усовершенствовать бухгалтерский учёт и обосновано их внедрение на исследуемое предприятие, разработанные документы должны содержать все необходимые реквизиты. Эта глава имеет наибольшее значение и по объему должно быть не менее 10–12 страниц.

В заключении необходимо обобщить данные, сделать выводы и сформировать предложения по введению систем бухгалтерского финансового учёта.

Список литературы содержит перечень источников, используемых для написания курсовой работы. Перечень должен располагаться в алфавитном порядке. При этом должно быть указано название работы, место издания, издательство, год издания, количество страниц. При использовании журнальной статьи указать автора, название статьи, наименование журнала, его номер, год и месяц издания, страницы расположения данной статьи. Пример оформления списка литературы приведён в Приложении 5.

Приложения – это документы (их копии или фотографии) исследуемого предприятия, связанные с темой исследования: приказ об учетной политике предприятия, уставные документы, формы учета и отчетности, правила проведения хозяйственных операций, планы, сметы, калькуляции по выпуску изделий, образцы документов по ведению дел и т.д.

### **3.4.3. Разработка заключения**

Заключение носит форму синтеза полученных в работе результатов. Его основное назначение – резюмирование содержания работы, подведение итогов проведённой работы. В заключении излагаются полученные выводы и их соотношение с целью работы, конкретными задачами, сформулированными во введении.

### **3.4.4. Составление списка источников и литературы**

В список источников и литературы включаются источники, изученные в процессе подготовки курсовой работы, в том числе те, на которые имеются ссылки в тексте работы. Список литературы оформляется в соответствии с правилами, предусмотренными государственным стандартом.

Список должен включать не менее 20 источников, с которыми работал автор курсовой работы (нормативные акты, учебная литература, периодические издания).

Источники размещаются в алфавитном порядке. Для всей литературы применяется сквозная нумерация. При ссылке на литературу в тексте курсовой работы следует указывать присвоенный ей в указателе «Список литературы» порядковый номер в квадратных скобках.

## **4. ТРЕБОВАНИЯ К ОФОРМЛЕНИЮ КУРСОВОЙ РАБОТЫ**

При выполнении курсовой работы необходимо руководствоваться следующими требованиями.

2.1 **Формат бумаги:** Текст печатается с одной стороны стандартного листа формата А4 (210×297), односторонней бумаги с полями вокруг текста: размер левого поля – 30 мм, правого – 10 мм, верхнего – 25 мм, нижнего – 20 мм, красная строка – 1,25; выравнивание – по ширине. Номера страниц – сверху, в правом углу.

Законченная курсовая работа должна быть выполнена на компьютере. Объем текста строго не регламентирован, обычно он находится в пределах 30-35 печатных

страниц, напечатанного через 1,5 интервала с использованием 14 размера шрифта Times New Roman. В этот объем не входят приложения и библиография (перечень использованной литературы).

Текст начинается строго в последовательном порядке. Не допускаются разного рода текстовые вставки и дополнения, помещаемые на отдельных страницах, внизу страницы или на оборотной стороне листа, подчеркивание или выделения текста жирным шрифтом. Главы курсовой работы последовательно нумеруют арабскими цифрами. После номера ставят точку. Каждую главу подразделяют на параграфы, номера которых должны состоять из двух арабских цифр, разделенных точкой: первая означает номер соответствующей главы, вторая параграфа. После нее также ставят точку. Например: 1.3. – это третий параграф первой главы и т.д. Номер главы или параграфа указывают перед их заголовком.

Введение, каждую главу (кроме параграфов), выводы и предложения, список использованной литературы начинают с новой страницы. Их заголовки печатают без подчеркивания прописными (заглавными) буквами, а параграфов строчными, за исключением первой прописной. Подчеркивать заголовки или переносить слова в заголовке не допускается. Точку в конце не ставят. Расстояние между названием главы и названием параграфа оставляют равным 2 интервалам, а между последней строкой названия параграфа и расположенным ниже текстом – 1 интервал. Названия глав и параграфов должны соответствовать их содержанию и быть краткими.

Все страницы курсовой работы последовательно нумеруют арабскими цифрами, указывая их в правом верхнем углу листа. Нумерация должна быть сквозной от титульного листа, включая список литературы. При этом на титульном листе, задании, графике на курсовой работе и содержании, которые являются первой, второй, третьей и четвертой страницами, их номера не проставляют, введение нумеруется со второго листа.

## 2.2 Таблицы, иллюстрации и приложения

Таблицы. Основную часть, цифрового материала курсовой работы оформляют в таблицах, которые представляют собой систематизировано расположенные числа, характеризующие те или иные явления и процессы. Они должны в сжатом виде содержать необходимые сведения и легко читаться. Поэтому не рекомендуется перегружать их множеством показателей.

Таблицы сопровождают текстом, который полностью или частично должен предшествовать им, содержать их анализ с соответствующими выводами и не повторять приведенные в них цифровые данные. Нумеруют таблицы в сквозной последовательности в пределах всей курсовой работы (Таблица 1, Таблица 2 и т.д.). Текст и цифровые данные в таблицах оформляют 13 шрифтом Times New Roman с 1 (единичным) интервалом, при этом данные требования сохраняются для всех таблиц, размещаемых в курсовой работе.

Таблицы размещают после первой ссылки на них в тексте или на следующей странице. При первой ссылке принято указывать в скобках сокращенное слово «таблица» и полный номер ее, а при повторной, кроме того, сокращенное слово «смотри», например: соответственно – (табл.2.) и (см. табл.2). Располагают таблицы так, чтобы можно было читать их без поворота курсовой работы или, что менее желательно, с поворотом ее по часовой стрелке, но не иначе. Если таблица громоздкая, то пронумеровывают графы ниже их заголовков (подзаголовков) и повторяют эту нумерацию на следующей странице вместо заголовка и над ней помещаются слова «Продолжение табл.» (пишут с прописной буквы) с указанием номера.

Не следует включать в таблицу графы «№ п/п и «Единицы измерения», так как из-за них искусственно увеличивается ее объем и нарушается компактность цифрового материала. При необходимости порядковые номера ставят в начале строк боковика таблицы. Сокращенные обозначения единиц измерения указывают в конце этих строк или

заголовков (подзаголовков) граф, отделяя от них запятой, при условии, что все данные соответствующей строки или графы имеют одну размерность. В том случае, когда все показатели одной размерности, единицу измерения в скобках помещают над ней в конце ее заголовка. Если же большинство граф и строк имеют одинаковую размерность, а отдельные из них – другую, то единицу измерения указывают как над таблицей, так и в соответствующих графах или строках.

Дробные числа в таблицах приводят в виде десятичных дробей. При этом числовые значения в пределах одной графы должны иметь одинаковое количество десятичных знаков (0,00) (также в том случае, когда после целого числа следуют доли, например 100,00). Если цифровые или другие данные в таблице не указывают, то ставят прочерк.

2.3 Иллюстрации. Наряду с таблицами важное место в курсовой работе занимают иллюстрации (схемы, фотографии, чертежи, графики и т.п.), которые именуются рисунками. Их количество должно быть достаточным для пояснения излагаемого текста, но необходимо иметь в виду, что они не всегда обеспечивают лучшую наглядность, чем таблицы.

2.4 Рисунки озаглавливают и нумеруют двумя арабскими цифрами в пределах каждой главы, например: рис.3.2. – это второй рисунок третьей главы (пишут с прописной буквы). Название указывают после номера, но в отличие от таблицы, не сверху, а под рисунком. Допускается сквозная нумерация в пределах всей курсовой работы (до приложений к ней). Размещают рисунки по тексту после ссылок на них или на следующей странице. Первую ссылку обозначают следующим образом: (рис.3), вторую – (см. рис.3). Расположение рисунков должно позволять рассматривать их без поворота курсовой работы, а если это не возможно сделать, то с поворотом по часовой стрелке. Надписи на рисунках выполняют чертежным шрифтом.

2.5 Приложения. Каждое приложение начинают с новой страницы, дают ему тематический (содержательный) заголовок, а выше его, в правом углу, указывают слово «приложение» (пишут с прописной буквы) и арабскими цифрами порядковый номер (Приложение 1, Приложение 2 и т.д.). Они могут подразделяться на параграфы и пункты, нумеруемые соответственно в пределах каждого приложения или параграфа. В случае, если приложение размещается на нескольких страницах, то на каждой из последующих после первой страницы в верхней части со смещением вправо печатается «Продолжение приложения 1». Так, ссылки на приложения в тексте курсовой работы оформляются аналогично выше приведенным примерам. Перед приложениями в курсовой работе располагается лист, в центре которого пропечатывается «Приложения» и указывается нумерация данной страницы.

2.6 Сокращения и условные обозначения. Сокращение слов в тексте работы, заголовках глав, параграфов, таблиц и приложений, в подписях под рисунками, как правило, не допускается, за исключением общепринятых: тыс., млн., млрд. Условные буквенные и графические обозначения величин должны соответствовать установленным стандартам. Могут применяться узкоспециализированные сокращения, символы и термины. В таких случаях необходимо один раз детально расшифровать их в скобках после первого упоминания, например, АПК (агропромышленный комплекс). В последующем тексте эту расшифровку повторять не следует.

2.7 Формулы. Каждое значение символов и числовых коэффициентов располагают с новой строки непосредственно под формулой в той последовательности, в которой они даны в ней. Первую строку начинают со слова «где», двоеточие после него не ставят. Формулы, на которые имеются ссылки в тексте, нумеруют в пределах каждой главы двумя арабскими цифрами, разделенные точкой. Первая из них означает номер главы, вторая – формулы. Этот номер заключают в скобки и размещают на правом поле листа, на уровне нижней строки формулы, к которой он относится.

Единицы измерения необходимо указывать в соответствии со стандартом и другими общепринятыми правилами. Например, принято называть вес массой, привес животного – приростом живой массы, обозначать сокращенно массы: грамм – г, килограмм – кг, центнер – ц, тонна – т, времени: секунда – с, минута – мин, час – ч; длины: миллиметр – мм, сантиметр – см, метр – м, километр – км; площади: квадратный метр – м<sup>2</sup>, гектар – га; объема: кубический метр – м<sup>3</sup>; скорости: метр в секунду – м/с, километр в час – км/ч; затрат труда: человеко- час – чел. – ч, человеко-день – чел. – день и т.п. После таких сокращений точку не ставят. Денежные единицы измерения обозначают с точкой коп. руб.

2.8 Ссылки. При ссылке в тексте работы на приведенные в конце ее литературные источники указывают их порядковый номер, заключенный в скобки, например: (3),(7) и т.д. В том случае, когда ссылаются на приказ, инструкцию, нормативный или иной документ, не опубликованный в печати, дают в тексте следующие сведения о нем: обозначение и наименование этого документа; заключение в скобки номер и заголовок соответствующего раздела; кем и когда утвержден (одобрен, рекомендован) выдержки в литературных источниках и неопубликованных документов могут цитироваться полностью или с пропусками отдельных слов, которые обозначают многоточием – в таких выдержках ставят кавычки. Допускается также излагать материал в собственной редакции, но с соблюдением его смыслового содержания, при этом кавычки не ставят.

## 5. ОЦЕНКА КУРСОВОЙ РАБОТЫ

После окончания написания курсовой работы студент в установленные сроки представляет ее ведущему преподавателю. Для этого необходимо зарегистрировать работу в деканате СПО (аудитория № 238).

Преподаватель имеет право проверять представленную работу в течении 10 календарных дней. После проверки он пишет рецензию на представленную работу, в которой отмечает ее достоинства и недостатки. При этом критериями оценки работы являются:

- полнота разработки темы;
- степень изученности литературы по рассматриваемой проблеме;
- обоснованность выводов и предложений;
- соответствие оформления работы установленным требованиям.

Руководитель имеет право предварительно оценить представленную студентом курсовую работу, если она соответствует требованиям методических указаний и не требует дополнительной доработки. Если студент не согласен с оценкой работы, то работа может быть защищена. В рецензии научный руководитель рекомендует (не рекомендует) работу к защите.

Работа, признанная руководителем неудовлетворительной, возвращается на доработку с учетом замечаний, содержащихся в рецензии. Доработка работы, составляет содержание третьего этапа работы, в ходе которой, студент углубляет исследование отдельных вопросов, четче формирует свою позицию по спорным и дискуссионным проблемам, усиливает аргументацию выводов и предложений, выдвинутых в работе и т.д., а также исправляет все недочёты указанные преподавателем.

Оценка "**отлично**" выставляется в том случае, если:

- содержание работы соответствует выбранной теме работы;
- работа актуальна, выполнена самостоятельно, имеет творческий характер, отличается определенной новизной;
- дан обстоятельный анализ степени теоретического исследования проблемы, различных подходов к ее решению;

-показано знание нормативной базы, учтены последние изменения в законодательстве и нормативных документах по данной проблеме;

-проблема раскрыта глубоко и всесторонне, материал изложен логично;

-теоретические положения органично сопряжены с практикой; даны представляющие интерес практические рекомендации, вытекающие из анализа проблемы;

-в работе широко используются материалы исследования, проведенного автором самостоятельно или в составе группы (в отдельных случаях допускается опора на вторичный анализ имеющихся данных);

-в работе проведен количественный анализ проблемы, который подкрепляет теорию и иллюстрирует реальную ситуацию, приведены таблицы сравнений, графики, диаграммы, формулы, показывающие умение автора формализовать результаты исследования;

- автором разработано совершенствование учёта по теме исследования, которое носит практическую значимость

- широко представлена библиография по теме работы;

-приложения к работе иллюстрируют достижения автора и подкрепляют его выводы;

-по своему содержанию и форме работа соответствует всем предъявленным требованиям.

#### Оценка **“хорошо”**:

-работа соответствует выбранной теме;

-содержание работы в целом соответствует заданию;

-работа актуальна, написана самостоятельно;

-дан анализ степени теоретического исследования проблемы;

-основные положения работы раскрыты на достаточном теоретическом и методологическом уровне;

- теоретические положения сопряжены с практикой;

-представлены количественные показатели, характеризующие проблемную ситуацию;

-практические рекомендации обоснованы, но требуют более глубокого изучения;

-приложения грамотно составлены и прослеживается связь с положениями курсовой работы;

-составлена библиография по теме работы.

#### Оценка **"удовлетворительно"**:

-работа соответствует выбранной теме;

-имеет место определенное несоответствие содержания работы заявленной теме;

-исследуемая проблема в основном раскрыта, но не отличается новизной, теоретической глубиной и аргументированностью;

-нарушена логика изложения материала, задачи раскрыты не полностью;

- в работе не полностью использованы необходимые для раскрытия темы научная литература, нормативные документы, а также материалы исследований;

-теоретические положения слабо увязаны с управленческой практикой, практические рекомендации носят формальный бездоказательный характер;

- содержание приложений не освещает решения поставленных задач.

#### Оценка **“неудовлетворительно”**:

- работа не соответствует выбранной теме;

-содержание работы не соответствует теме;

-работа содержит существенные теоретико-методологические ошибки и поверхностную аргументацию основных положений;

-курсовая работа носит умозрительный и (или) компилятивный характер, предложения автора четко не сформулированы и бездоказательны.



## ПЕРЕЧЕНЬ РЕКОМЕНДУЕМЫХ ИСТОЧНИКОВ

Основные источники:

### Нормативно-правовые акты (в действующей редакции):

1. Гражданский кодекс Российской Федерации (часть первая) от 30.11.1994 № 51-ФЗ
2. Гражданский кодекс Российской Федерации (часть вторая) от 26.01.1996 № 14-ФЗ
3. Гражданский кодекс Российской Федерации (часть третья) от 26.11.2001 № 146-ФЗ
4. Гражданский кодекс Российской Федерации (часть четвертая) от 18.12.2006 N 230-ФЗ
5. Инструкция по применению Плана счетов бухгалтерского учета финансово-хозяйственной деятельности организаций. Утверждена приказом Минфина РФ № 94н от 31 октября 2000 г.
6. Налоговый кодекс Российской Федерации (часть первая) от 31.07.1998 N 146-ФЗ
7. Налоговый кодекс Российской Федерации (часть вторая) от 05.08.2000 117-ФЗ
9. План счетов бухгалтерского учета финансово-хозяйственной деятельности организаций. Утвержден приказом Минфина РФ № 94н от 31 октября 2000 г.
9. Положение по ведению бухгалтерского учета и бухгалтерской отчетности в Российской Федерации. Утверждено приказом Минфина РФ № 34н от 29 июля 1998 г.
10. Положение по бухгалтерскому учету «Бухгалтерская отчетность организации» ПБУ 4/99, утв. Приказом Минфина РФ от 06.07.99 №43н
11. Федеральный закон "О бухгалтерском учете" от 06 декабря 2011 г. № 402-ФЗ

Учебная литература:

### Основная литература:

1. **Стишкова Е.В., Бабаева Е.Ю.** Практические основы бухгалтерского учета имущества организации [Электронный ресурс]: уч. пособие для студентов СПО. – Рязань: РГАТУ 2020 г. - ЭБ РГАТУ. – URL: <http://bibl.rgatu.ru/web/Default.asp>

### Дополнительная литература:

1. **Дмитриева, И. М.** Бухгалтерский учет : учебник и практикум для среднего профессионального образования / И. М. Дмитриева. — 6-е изд., перераб. и доп. — Москва : Издательство Юрайт, 2020. — 319 с. — (Профессиональное образование). — ISBN 978-5-534-13850-4. — Текст : электронный // ЭБС Юрайт [сайт]. — URL: <https://urait.ru/bcode/467050>

– ЭБС «Юрайт»

### Интернет-ресурсы:

1. Единое окно доступа к образовательным ресурсам – Режим доступа: <http://window.edu.ru>
2. Справочная правовая система КонсультантПлюс - Режим доступа: <http://www.consultant.ru/>
3. Справочная правовая система Гарант - Режим доступа: <http://www.garant.ru/>
4. Портал «Всеобуч»- справочно-информационный образовательный сайт – Режим доступа: <http://www.edu-all.ru/>
5. Электронно-библиотечная система «Znanium» - Режим доступа: <http://znanium.com>

### Периодические издания:

1. Бухучет в сельском хозяйстве : науч.-практич. журн. / учредитель : Издательский дом «Панорама» — 2003, май - . - Москва : ИД «Панорама» изд-во «Афина», 2020 - . - Ежемес. - ISSN: 2075-0250. – Текст : непосредственный.
2. Учет в сельском хозяйстве : отраслевой журн. / учредитель : ЗАО «Консультационно-финансовый центр «Актион». – 2003 - . Москва : ЗАО ИД «Главбух», 2016 - 2017 . – Ежемес. - ISSN 2075-0250. – Текст : непосредственный.

### Учебно-методические издания:

- Методические рекомендации по организации самостоятельной работы при изучении ПМ 01 [Электронный ресурс]/ Стишкова Е.В., Расходчикова О.В. - Рязань: РГАТУ, 2020- ЭБ РГАТУ. – URL: <http://bibl.rgatu.ru/web/Default.asp>

Методические указания к практическим работам при изучении ПМ.01 [Электронный ресурс]/ Стишкова Е.В., Расходчикова О.В. - Рязань: РГАТУ, 2020- ЭБ РГАТУ. – URL: <http://bibl.rgatu.ru/web/Default.asp>

#### Приложение 1

Тематика курсовых работ по МДК 01.01. Практические основы бухгалтерского учета имущества организации

1. Организация бухгалтерской службы на предприятии
2. Организация работы с документами. Бухгалтерские документы
3. Бухгалтерские документы как источники и носители первичной информации о хозяйственных операциях и средствах
4. План счетов бухгалтерского учета. Порядок составления рабочего плана счетов

5. Учетная политика предприятия и порядок ее формирования
6. Учет денежных средств в кассе организации
7. Порядок хранения денег и денежных документов в кассе
8. Синтетический и аналитический учет кассовых операций
9. Учет денежных средств на расчетных счетах в банке
10. Учет кассовых операций в иностранной валюте
11. Документальное оформление операций по расчетному счету
12. Банковские платежные документы: порядок учета и оформления
13. Синтетический и аналитический учет операций по расчетным счетам
14. Учет расчетов по специальным счетам в банке
15. Бухгалтерский учет основных средств
16. Учет поступления и выбытия основных средств
17. Документальное оформление учета арендованных основных средств
18. Амортизация основных средств и ее учет
19. Пути совершенствования учета расходов по ремонту основных средств
20. Бухгалтерский учет переоценки основных средств
21. Учет нематериальных активов
22. Амортизация нематериальных активов
23. Учет поступления и выбытия нематериальных активов
24. Учет отпуска материалов в производство и контроль за их использованием
25. Понятие, классификация и оценка материально-производственных запасов
26. Документальное оформление поступления и расхода материальных запасов
27. Синтетический и аналитический учет материально-производственных запасов
28. Инвентаризация материально-производственных запасов (по видам)
29. Бухгалтерский учет транспортно-заготовительных расходов
30. Аналитический учет производственных запасов на складе и его взаимосвязь с бухгалтерским учетом
31. Учет затрат на производство и калькулирование себестоимости продукции растениеводства
32. Учет затрат калькулирования и бюджетирования продукции животноводства
33. Синтетический и аналитический учет затрат основного производства
34. Состояние и пути совершенствования учета готовой продукции (по видам)
35. Документальное оформление реализации готовой продукции (по видам)
36. Синтетический и аналитический учет реализации готовой продукции (по видам)
37. Учет выручки от реализации готовой продукции (по видам)
38. Учет продаж готовой продукции (по видам)
39. Особенности учета товаров
40. Учет дебиторской и кредиторской задолженности, формы расчетов
41. Учет расчетов с разными дебиторами
42. Организация бухгалтерского учета расчетов с разными кредиторами
43. Учет расчетов с подотчетными лицами
44. Учет расчетов с персоналом по прочим операциям
45. Состояние и пути совершенствования учета расчетов по налогу на доход физических лиц
46. Бухгалтерский учет расчетов с персоналом по налогу на прибыль
47. Бухгалтерский учет результатов инвентаризации активов
48. Состояние и пути совершенствования учета материалов (по видам)
49. Учет расчетов с поставщиками и подрядчиками
50. Бухгалтерский учет расчетов с покупателями и заказчиками
51. Состояние и пути совершенствования учета имущества
52. Методы оценки имущества

53. Состояние и пути совершенствования учета собственных оборотных активов
54. Пути совершенствования учета вексельных операций
55. Бухгалтерский учет финансовых вложений и пути его совершенствования
56. Учет вложений во внеоборотные активы
57. Учет расчетов с персоналом по оплате труда
58. Учет финансовых результатов
59. Учет расчетов по кредитам и займам и затрат по их обслуживанию
60. Учет продаж продукции (по видам)
61. Учет общепроизводственных и общехозяйственных расходов
62. Учет животных на выращивании и откорме
63. Бухгалтерский учет формирования информации о доходах и расходах
64. Учет затрат и калькулирование себестоимости продукции хлебопроизводства
65. Организация бухгалтерского учета на предприятии
66. Состояние и пути совершенствования учета затрат на основное производство
67. Состояние и пути совершенствования учета затрат на производство молока
68. Учет расчетов с бюджетом по региональным налогам
69. Состояние и пути совершенствования учета расчетов с персоналом по оплате труда
70. Состояние и пути совершенствования учета затрат на производство зерна
71. Состояние и пути совершенствования учета финансовых результатов от продажи продукции
72. Состояние и пути совершенствования учета основных средств
73. Состояние и пути совершенствования учета общепроизводственных и общехозяйственных расходов
74. Учет расчетов по кредитам и займам и затрат по их обслуживанию
75. Состояние и пути совершенствования учета финансовых результатов от продажи продукции
76. Состояние и пути совершенствования учета амортизации основных средств
77. Состояние и пути совершенствования учета расчетов с покупателями и заказчиками
78. Состояние и пути совершенствования учета затрат на основное производство
79. Состояние и пути совершенствования учета производственных запасов
80. Состояние и пути совершенствования учета расчетов с подотчетными лицами
81. Состояние и пути совершенствования учета материалов
82. Состояние и пути совершенствования учета финансовых результатов от обычных видов деятельности
83. Состояние и пути совершенствования учета расчетов с поставщиками и подрядчиками
84. Состояние и пути совершенствования учета расчетов по налогу на доходы физических лиц

Министерство сельского хозяйства Российской Федерации  
Федеральное государственное бюджетное образовательное  
учреждение высшего образования  
«Рязанский государственный агротехнологический  
университет имени П.А. Костычева»

Факультет дополнительного профессионального и  
среднего профессионального образования

### КУРСОВАЯ РАБОТА

по МДК 01.01. Практические основы бухгалтерского учета имущества организации  
на тему:

---

---

---

---

---

Студент

Группа

Специальность

Рязань, 20\_\_ г.

Приложение 3

Пример содержания курсовой работы  
Тема: Учет поступления и выбытия основных средств

### СОДЕРЖАНИЕ

ВВЕДЕНИЕ

Стр.

1. ТЕОРЕТИЧЕСКИЕ ОСНОВЫ УЧЕТА ДВИЖЕНИЯ ОСНОВНЫХ СРЕДСТВ
  - 1.1. Экономическое содержание движения основных средств
  - 1.2. Нормативное регулирование учета движения основных средств
2. СОСТОЯНИЕ УЧЕТА ДВИЖЕНИЯ ОСНОВНЫХ СРЕДСТВ
  - 2.1. Краткая экономическая характеристика организации
  - 2.2. Состояние первичного учета движения основных средств
  - 2.3. Состояние аналитического и синтетического учета движения основных средств
3. СОВЕРШЕНСТВОВАНИЕ УЧЕТА ДВИЖЕНИЯ ОСНОВНЫХ СРЕДСТВ
  - 3.1. Совершенствование аналитического, синтетического и первичного учета движения основных средств
  - 3.2. Автоматизация учета движения основных средств

ВЫВОДЫ И ПРЕДЛОЖЕНИЯ

СПИСОК ИСПОЛЬЗУЕМЫХ ИСТОЧНИКОВ

ПРИЛОЖЕНИЯ

Тема: Учет затрат на производство и калькулирование себестоимости продукции  
растениеводства  
СОДЕРЖАНИЕ

Стр.

## ВВЕДЕНИЕ

1. ТЕОРЕТИЧЕСКИЕ ОСНОВЫ УЧЕТА ЗАТРАТ ПО ОБЪЕКТАМ КАЛЬКУЛИРОВАНИЯ В РАСТЕНИЕВОДСТВЕ
  - 1.1. Объекты учета затрат растениеводства
  - 1.2. Системы учета затрат
  - 1.3. Нормативное регулирование учета затрат растениеводства
2. СОВРЕМЕННОЕ СОСТОЯНИЕ УЧЕТА ЗАТРАТ ПО ОБЪЕКТАМ КАЛЬКУЛИРОВАНИЯ В РАСТЕНИЕВОДСТВЕ
  - 2.1. Краткая экономическая характеристика организации
  - 2.2. Состояние первичного учета затрат по объектам калькулирования растениеводства
  - 2.3. Состояние аналитического и синтетического учета затрат по объектам калькулирования в растениеводстве
  - 2.4. Исчисление себестоимости по объектам калькулирования в растениеводстве
3. ПУТИ СОВЕРШЕНСТВОВАНИЯ УЧЕТА ЗАТРАТ ПО ОБЪЕКТАМ КАЛЬКУЛИРОВАНИЯ В РАСТЕНИЕВОДСТВЕ
  - 3.1. Пути совершенствования учета затрат по объектам калькулирования в растениеводстве и исчисления себестоимости продукции растениеводства
  - 3.2. Выделение объектов учета затрат и калькулирования в растениеводстве

## ВЫВОДЫ И ПРЕДЛОЖЕНИЯ

## СПИСОК ИСПОЛЬЗУЕМЫХ ИСТОЧНИКОВ

## ПРИЛОЖЕНИЯ

Приложение 4

Таблица - Финансовые результаты и рентабельность производства

Показатели	20_г.	20_г.	20_г.	20_г. в % к 20_г.
Выручка от продажи продукции, тыс. руб.				
Себестоимость проданной продукции, тыс. руб.				
Прибыль (+), убыток (-) от продажи, тыс. руб.				

Уровень рентабельности, %				
Рентабельность продаж, %				

Уровень рентабельности = прибыль : себестоимость × 100%

Рентабельность продаж = прибыль : выручку × 100%

Таблица - Оценка финансового состояния

Показатели	01.01._ г.	01.01._ г.	01.01._ г.	норматив
Коэффициент текущей ликвидности				≥ 2
Коэффициент срочной ликвидности				≥ 0,7-1
Коэффициент абсолютной ликвидности				≥ 0,2-0,5
Коэффициент автономии				≥ 0,5-0,7
Коэффициент маневренности				≈ 0,2 - 0,5
Коэффициент обеспеченности оборотных средств собственными источниками финансирования				≥ 0,1

Исходные данные для расчетов:

Таблица 1 – форма годовой бухгалтерской отчетности «Отчет о финансовых результатах»,

Таблица 2 - форма годовой бухгалтерской отчетности «Бухгалтерский баланс»

Формулы для расчетов:

Уровень рентабельности = Прибыль от продаж : Себестоимость проданной продукции × 100%

Уровень рентабельности продаж = Прибыль от продаж : Выручку × 100%

Темп роста = показатель 2016 г. : показатель 2014 г. × 100%

**Показатели платежеспособности.** Анализ проводится с помощью коэффициентов платежеспособности, которые отражают возможность предприятия погасить краткосрочную задолженность за счет тех или иных элементов оборотных средств.

1) *Коэффициент абсолютной ликвидности* показывает, какая часть краткосрочной задолженности может быть покрыта наиболее ликвидными оборотными активами – денежными средствами и краткосрочными финансовыми вложениями:

$$K_a = \frac{ДС + КФВ}{ТП}$$

ДС – денежные средства;

КФВ – краткосрочные финансовые вложения;

ТП – текущие пассивы (итог 5 раздела «Краткосрочные обязательства» - Доходы будущих периодов – Резервы предстоящих расходов и платежей - Прочие краткосрочные обязательства).

Нижняя граница коэффициента 0,3 - 0,5.

2) *Коэффициент быстрой ликвидности* показывает, какую часть краткосрочной задолженности предприятие может погасить за счет достаточно быстро ликвидных активов.



$$K_6 = \frac{ДС + КФВ + ДЗ}{ТП}$$

ДЗ – дебиторская задолженность.

Нижняя граница коэффициента 0,7 – 1,0.

3) *Коэффициент текущей ликвидности* показывает, в какой степени оборотные активы предприятия превышают его краткосрочные обязательства.

$$K_T = \frac{\text{Оборотные активы}}{ТП}$$

Нижняя граница коэффициента = 2.

### Показатели финансовой устойчивости

*Коэффициент концентрации собственного капитала (независимости, автономии):*

$$K_{kc} = \frac{СК}{ВБ}$$

ВБ – валюта баланса.

Этот показатель характеризует долю владельцев предприятия в общей сумме средств, авансированных в его деятельность. Считается, что чем выше значение этого коэффициента, тем больше финансовая устойчивость и независимость от внешних кредиторов. Желательное значение  $\geq 0,5-0,7$ .

1) *Коэффициент маневренности собственных средств:*

$$K_M = \frac{СОС}{СК}$$

СОС – собственные оборотные средства,

СОС = СК + ДП - ВА

Этот коэффициент показывает, какая часть собственного капитала используется для финансирования текущей деятельности, т.е. вложена в оборотные средства, а какая часть капитализирована. Значение этого показателя может существенно изменяться в зависимости от вида деятельности предприятия и структуры его активов. Желательное значение  $\approx 0,2 - 0,5$ .

2) *Коэффициент обеспеченности оборотных средств собственными источниками финансирования:*

$$K_o = \frac{СОС}{ОС}$$

СОС – собственные оборотные средства,

ОС – оборотные активы.

Коэффициент показывает, какая часть оборотных средств профинансирована за счет собственных источников. Нижняя граница коэффициента 0,1.

## СПИСОК ИСПОЛЬЗУЕМЫХ ИСТОЧНИКОВ

1. Астахов, В.П. Бухгалтерский (финансовый) учет. Учебное пособие / В.П. Астахов. - М.: Проспект, 2011. - 130 с.
2. Бабаев, Ю. А., Петров, А. М. - Теория бухгалтерского учета: учебник / Ю. А. Бабаев, - 5-е изд., перераб. и доп. - М.: Проспект, 2011. - 240 с.
3. Бухгалтерский учет и аудит: Учебник / Под ред. А. В. Зоной. - М.: Рид Групп, 2011. - 480 с.
4. Бухгалтерский учет в сельском хозяйстве: учебник / под ред. Н.Г. Белова, Л.И.Хоружий. - М.: Эксмо, 2010. - 608 с.
5. Бухгалтерский учет и анализ: Учебник /Под ред. А.Д. Шеремета. - М.: ИНФРА-М, 2012. - 618 с.
6. Бухгалтерский учет и аудит. Учебник / А.Е. Суглобов, Б.Т. Жарылгасова, В.Ю. Савин. - М.: ТИТАН ЭФФЕКТ, 2011. - 520с.
7. Бухгалтерский учет: Учебник / Н.А. Миславская, С.Н. Поленова. - М.: Издательско-торговая корпорация «Дашков и К», 2013.-592 с.
8. Бухгалтерский учет: Учебное пособие / Под ред. М.П. Переверзева. - М.:ИНФРА-М, 2012. -240с.
9. Бухгалтерский учет: Учет, оценка, отчетность / В. Н. Лемеш. - Минск, 2013.
10. Вещунова, Н.Л. Бухгалтерский и налоговый учет / Н.Л. Вещунова. - 3-е изд.; перераб. и доп. - М.: ООО «Издательство Проспект», 2011. - 848с.
11. Воронина, Л.И. Основы бухгалтерского учета и аудита / Л.И. Воронина. Издание 2-е, перераб. и доп. - М.: ЮНИТИ-ДАТА, 2010. - 600 с.
12. Гетьман, В.Г. Финансовый учет / В.Г. Гетьман. - М.: Финансы и статистика, 2010. - 549с.
13. Контроль и ревизия: Учебное пособие / Под ред.- Федорова Е.А., Ахалкаци О.В., Вахорина М.В. - М.: Юнити-Дата, 2012. - 293 с.
14. Контроль и ревизия в схемах и таблицах: Учебное пособие / Под ред.- Корнеева Т.А., Мельник М.В., Шатунова Г.А.- М.: ЭКСМО, 2011. - 352 с.
15. Лытнева, Н. А., Малявкина, Л. И., Федорова Т. В. - Бухгалтерский учет: учебное пособие/ Н. А. Лытнева. - М.: ИНФРА-М, 2011. - 496 с.
16. Международные стандарты финансовой отчетности: Учебник / Под ред. В. Г. Гетьмана. - 2-е изд., перераб. и доп. - М.: ИНФРА-М, 2012. - 559 с.
17. Мельников, И. П. - Бухгалтерский учет: учебник / И. П Мельников.-М.: Изд-во Дрофа, 2010. - 304 с.
18. Носов, Ю.А. Экономика предприятия: Учебник / Ю.А. Носов. - М.: Юнити-Дата, 2010.-286 с.
19. Смирнова, И.А. Бухгалтерские журналы в России / И.А. Смирнова // Бухгалтерский учет.- 2011. -№12.
20. Соколов, Я. В. Бухгалтерские журналы в России / Я. В. Соколов // Бухгалтерский учет.- 2011.- №15.
21. Сушкевич, А.Н., Сушкевич В.Н., Щурок О.М. «Бухгалтерский учет и налогообложение»/ А.Н. Сушкевич, В.Н Сушкевич. - М.: Проспект, 2012.- 288с.
22. "ОК 013-94. Общероссийский классификатор основных фондов" (утв. Постановлением Госстандарта РФ от 26.12.1994 N 359) (дата введения 01.01.1996) (ред. № 2 от 14.04.1998)
23. Палицын, В.А. Бухгалтерский учет, анализ и аудит: учебное пособие для студентов экономических специальностей вузов: Высшая школа / В.А. Палицын.- М.: Эксмо, 2010.-510 с.

24. Перевозчикова, Е. М. Учет основных средств в 2011/ Е. М. Перевозчикова //Журнал «Российский бухгалтер».- 2011. - №3.
- 25.Погорелова, М.Я. Бухгалтерский (финансовый) учет: теория и практика: Учебное пособие / М.Я. Погорелова. – М.: ИНФРА-М, 2013. – 328с.
- 26.Постановление Госкомстата РФ от 21.01.2003 N 7 "Об утверждении унифицированных форм первичной учетной документации по учету основных средств"
- 27.Приказ Минфина РФ от 30.03.2001 N 26н (ред. от 24.12.2010) "Об утверждении Положения по бухгалтерскому учету "Учет основных средств" ПБУ 6/01" (Зарегистрировано в Минюсте РФ 28.04.2001 N 2689)
- 28.Приказ Минфина России от 06.10.2008 N 106н "Об утверждении положений по бухгалтерскому учету" (вместе с «Положением по бухгалтерскому учету «Учетная политика организации» (ПБУ 1/2008)), «Положением по бухгалтерскому учету «Изменения оценочных значений» (ПБУ 21/2008)») (Зарегистрировано в Минюсте России 27.10.2008 N 12522) (ред. от 18.12.2012)
- 29.Приказ Минфина РФ от 13.10.2003 N 91н (ред. от 24.12.2010) "Об утверждении Методических указаний по бухгалтерскому учету основных средств" (Зарегистрировано в Минюсте РФ 21.11.2003 N 5252)
- 30.Приказ Минфина РФ от 26.12.2002 N 135н (ред. от 24.12.2010) "Об утверждении Методических указаний по бухгалтерскому учету специального инструмента, специальных приспособлений, специального оборудования и специальной одежды" (Зарегистрировано в Минюсте РФ 03.02.2003 N 4174)
- 31.Приказ Министерства сельского хозяйства РФ от 19.06.2002 N 559 "Об утверждении Методических рекомендаций по бухгалтерскому учету основных средств сельскохозяйственных организаций"
- 32.Приказ Минфина РФ от 13.06.1995 N 49 (ред. от 08.11.2010) "Об утверждении Методических указаний по инвентаризации имущества и финансовых обязательств"
33. Преображенская, В.В. Амортизация основных средств: проблемы бухучета/ В.В. Преображенская.- М.: ЭКСМО,2009. - 18 с.
34. Проблемы учета, анализа, контроля и статистики в условиях реформирования экономики. - М.: Проспект,2012. – 202 с.
- 35.Пошерстник, Н.В. Бухгалтерский учет на современном предприятии: Учебно-практическое пособие / Н.В. Пошерстник. -2е изд. – М.: Проспект, 2010. – 560с.
36. «Трудовой кодекс Российской Федерации» от 30.12.2001 N 197-ФЗ (от 07.05.2013 N 102-ФЗ)
- 37.Савин, А.А., Савин И.А. Аудит: Учебное пособие / А.А. Савин. - М.: ИНФРА-М, 2012.-512с.
- 38.Сергеев, И.В. «Организация с/х предприятия»: Учебное пособие / - И.В. Сергеев. - 2-е изд., перераб. и доп. - М.: ИНФРА-М, , 2008.-225 с.
- 39.Терехова, В.А. Современная практика учета амортизации основных средств/ В.А. Терехова. –М.: ЭКСМО, 2010. - №6. – С.2.
- 40.Федеральный закон «Об аудиторской деятельности» от 30.12.2008г. №307-ФЗ (ред. от 21.11.2011 № 327-ФЗ).
- 41.Федеральный закон «О бухгалтерском учете» от 6 декабря 2011 г. N 402-ФЗ.
- 42.Швецкая, В. М., Головкин Н. А. – Бухгалтерский учет: учебник для студентов средних специальных учебных заведений / В. М. Швецкая, Н. А. Головкин. – М.: Издательско-торговая корпорация «Дашков и К», 2011. – 416 с.
- 43.Шеремет, А.Д. , Суйц, В.П. Аудит: Учебник / А.Д. Шеремет, В.П. Суйц. – 6-е изд., перераб. и доп. - М.: ИНФРА-М, 2009. – 448с.

## **Правила оформления списка использованных источников**

С 01.07.2004 года введён новый стандарт библиографического описания ГОСТ 7.1-2003 «Библиографическая запись. Библиографическое описание. Общие требования и правила составления» Полный текст ГОСТа размещён на сайте Российской книжной палаты: <http://www.bookchamber.ru>, а также с ним можно ознакомиться в библиотеке РГАТУ

Примеры библиографических записей:

### **Книги с одним автором**

Нечитайло, А.И., Теория бухгалтерского учета. Учебник. / А.И. Нечитайло- М.: КноРус,

### **Книги с двумя авторами**

Богаченко, В.М., Кириллова, Н.А. Основы бухгалтерского учета: Теория дисциплины: практические занятия. / В.М. Богаченко, Н.А. Кириллова, – Ростов- На-Дону.: Феникс, 2013г. – 298 с.

### **Нормативно-правовые акты**

План счетов бухгалтерского учета финансово-хозяйственной деятельности организаций. Утвержден приказом Минфина РФ № 94н от 31 октября 2000 г. (ред. от 08.11.2010 № 38 н)

### **Статьи из журнала**

Бакунина, И.М. Управление логической системой [Текст]/ И.М. Бакунина, И.И. Кретов/Менеджмент в России и за рубежом. – 2009. - №5.- С.12-15.

### **Интернет-ресурсы**

Официальный сайт Министерства финансов РФ. - Режим доступа: <http://www.minfin.ru/ru/>

МИНИСТЕРСТВО СЕЛЬСКОГО ХОЗЯЙСТВА РОССИЙСКОЙ ФЕДЕРАЦИИ  
ФЕДЕРАЛЬНОЕ ГОСУДАРСТВЕННОЕ БЮДЖЕТНОЕ ОБРАЗОВАТЕЛЬНОЕ УЧРЕЖДЕНИЕ  
ВЫСШЕГО ОБРАЗОВАНИЯ  
«РЯЗАНСКИЙ ГОСУДАРСТВЕННЫЙ АГРОТЕХНОЛОГИЧЕСКИЙ УНИВЕРСИТЕТ  
ИМЕНИ П.А. КОСТЫЧЕВА»

Факультет дополнительного профессионального и среднего  
профессионального образования

## **МЕТОДИЧЕСКИЕ РЕКОМЕНДАЦИИ**

по выполнению курсовой работы по дисциплине **Аудит**  
для студентов 3 курса факультета дополнительного профессионального и  
среднего профессионального образования

по специальности

38.02.01 ЭКОНОМИКА И БУХГАЛТЕРСКИЙ УЧЕТ (ПО ОТРАСЛЯМ)

(очной и заочной формы обучения)

Рязань, 2020г.

Методические указания по выполнению курсовой работы составлены с учетом требований Федерального государственного образовательного стандарта (далее – ФГОС), утвержденного 28.07.2014 г. приказом Министерства образования и науки РФ за № 832 по специальности среднего

профессионального образования (далее - СПО) 38.02.01 «Экономика и бухгалтерский учёт (по отраслям)».

Разработчики:

Кривова А. В. преподаватель кафедры бухгалтерского учета, анализа и аудита;

Расходчикова О.В., преподаватель кафедры бухгалтерского учета, анализа и аудита;

Методические указания по выполнению курсовой работы одобрены предметно-цикловой комиссией экономических дисциплин ФДП и СПО

«30»июня 2020 г., протокол №10.

Председатель предметно-цикловой  
комиссии экономических дисциплин



С. В. Комкова

СОДЕРЖАНИЕ	6
1. ОБЩИЕ ПОЛОЖЕНИЯ	
2. ВЫБОР ТЕМЫ	
3. ОЗНАКОМЛЕНИЕ И ПОДБОР ЛИТЕРАТУРЫ	7
4. СОДЕРЖАНИЕ И СТРУКТУРА КУРСОВОЙ РАБОТЫ	8
5. ПОРЯДОК ОФОРМЛЕНИЯ КУРСОВОЙ РАБОТЫ	14
6. ЗАЩИТА КУРСОВОЙ РАБОТЫ	19
7. СПИСОК ИСПОЛЬЗУЕМЫХ ИСТОЧНИКОВ	20
ПРИЛОЖЕНИЯ	21

## 1. ОБЩИЕ ПОЛОЖЕНИЯ

Курсовая работа по дисциплине «Аудит» представляет собой самостоятельную учебно-исследовательскую работу студента, являясь важным элементом учебного процесса. Настоящие методические указания разработаны в соответствии с учебным планом и программой курса.

Целью курсовой работы является углубление теоретических знаний студентов очной и заочной формы обучения и приобретение практического опыта в области аудита. Курсовая работа способствует формированию правильного понимания экономического значения рассматриваемого круга вопросов. В курсовой работе студент должен сформулировать и обосновать собственные выводы.

Поскольку курсовая работа завершает изучение дисциплины «Аудит», то целью его выполнения заключается в детальной разработке одной из проблем курса, представляющейся актуальной и недостаточно исследованной, либо требующей переосмысления в новых условиях. В этой связи курсовая работа должна отразить и показать глубину усвоения студентом теоретических и практических знаний по специальности, умение грамотно и аргументировано излагать свои мысли и формулировать конкретные предложения по улучшению ведения учетно-аналитической работы в организациях.

При написании курсовой работы студент, выступая в роли аудитора, планирует объемы аудиторской проверки, ознакомливается с нормативными документами предприятия, регулирующими ведение бухгалтерского учёта, тестирует систему бухгалтерского учета и внутреннего контроля, непосредственно производит аудиторскую проверку и формирует письменный отчет руководству, аудиторское заключение.

Осуществляя аудит, студенты приобретают знания прав и обязанностей аудитора, учатся применять конкретные методы и приемы аудита.

Процесс написания курсовой работы включает в себя 3



последовательных этапа:

1. подготовительный;
2. написание работы и представление её на проверку;
3. доработка глав работы с учетом замечаний (если это необходимо).

В связи с этим задачи подготовки курсовой работы можно свести к следующим:

- приобретение навыков работы с нормативно-правовыми документами по изучаемой проблеме;
- обобщение и систематизация результатов исследования проблемы, содержащихся в научной литературе;
- выявление дискуссионных теоретических вопросов в рамках исследуемой проблемы и аргументация собственного подхода;
- приобретение навыков обработки фактического материала, представления его в форме таблиц, диаграмм, графиков и их анализ.
- разработка и обоснование рекомендаций и конкретных практических предложений по совершенствованию (изменению) методики проведения экономического аудита.

Решение указанных задач обуславливает соответствующие требования, предъявляемые к курсовой работе, который должен быть выполнен на высоком теоретическом уровне, отражать глубокое знание отечественных и зарубежных литературных источников, а также нормативно-правовых актов по исследуемой проблеме; освещать дискуссионные вопросы, существующие по ним концепции с обоснованием личной позиции автора (студента).

## 2. ВЫБОР ТЕМЫ

Выбор темы курсовой работы проектирования студентом осуществляется самостоятельно и требует вдумчивого подхода, понимания актуальности избранной темы, ее теоретической и практической значимости.

Студенту предоставляется право выбрать одну из предлагаемых тем для написания курсовой работы и закрепить ее за собой. Темы курсовых работ и закрепление представлены в Приложении 1.

Выбирая тему для курсовой работы, студент должен четко представлять объект исследования и практическую возможность написания работы по избранной тематике (наличие объекта исследования в организации, в которой проходит практику), так как реферативное изложение материала недопустимо.

Так же студенту предоставляется право самостоятельно предложить ведущему педагогу тему, если данная тема представляется актуальной, значимой для объекта исследования. При этом данная тема после письменного согласования с педагогом вписывается в уже предложенную тематику.

### 3. ОЗНАКОМЛЕНИЕ И ПОДБОР ЛИТЕРАТУРЫ

В качестве информационного массива для выполнения курсовой работы являются: научная и методическая литература по бухгалтерскому учету и аудиту, учебники и учебные пособия, которые в системном порядке излагают основные теоретические положения, нормативные акты по организации и методологии бухгалтерского учета и аудиту, стандарты бухгалтерского учета и отчетности и аудита.

Для формирования информационного массива первоначально необходимо составить библиографический список. Для удобства формирования необходимого списка рекомендуется воспользоваться поисковыми аппаратами, а так же информационными центрами и ресурсами, доступ к которым организован на базе научной библиотеки университета. С целью более быстрого подбора необходимой литературы целесообразнее тщательно произвести отбор нормативных актов в разрезе темы курсовой работы, изучать данные периодической литературы, которые имеет прямое отношение к избранной тематике.

#### 4. СОДЕРЖАНИЕ И СТРУКТУРА КУРСОВОЙ РАБОТЫ

Предварительное ознакомление с литературой позволяет выяснить, насколько содержание того или иного экономического источника соответствует избранной теме, получить более ясное представление о поставленных в работе задачах и проблемах, а также составить обоснованный первоначальный вариант плана. В плане должны быть выделены актуальные вопросы темы. Правильно составленный перечень основных вопросов позволяет осуществить разбивку работы на главы, наметить параграфы внутри глав. Наиболее типичной является такая структура плана, которая включает введение, три главы, выводы и предложения.

В каждой главе должно быть не менее двух параграфов. При формировании плана нужно определить содержание глав и параграфов и дать им название. Разграничение глав на параграфы является результатом обдумывания содержания каждой главы и определения последовательности вопросов, которые будут рассматриваться в главе.

Важным условием составления плана является отсутствие дублирования названия темы в главах работы, а названия глав в формулировках параграфов.

Примерная структура и содержание плана работы приведена в Приложении 2.

Написание глав составляет содержание следующей стадии подготовки работы.

В процессе этого этапа работы студент должен основательно разобраться в теоретических вопросах избранной темы, проанализировать собранный практический материал, разработать и обосновать предложения, направленные на совершенствование механизма аудита в исследуемой области деятельности.

Изложение вопросов избранной темы в работе должно быть

последовательным и логичным, конкретным и опираться на действующую практику. При этом важно не просто описание, а критический разбор организации учетно-аналитической работы.

Выводы и предложения автора выглядят более убедительно, если они опираются на статистические и фактические данные по теме за ряд лет. Приведение таблиц целесообразно лишь в том случае, если они анализируются. Все используемые в работе данные обязательно должны иметь ссылку на источник или указание на собственные расчеты.

Курсовая работа включает:

- Титульный лист
- Содержание (1 стр.)
- Введение (1,5-2стр.)

Во введении необходимо отразить следующее 1) обоснование актуальности избранной проблемы, ее практическая значимости, 2) раскрыть цель и обосновать задачи исследования, 3) описать методологию и методику исследования – показывается, что послужило теоретической и методологической основой исследования, а также применяемые общие и социальные исследования (наблюдение, сравнение, эксперимент, анализ и синтез, индукция, дедукция, моделирование и т.д.); 4) указать практическую значимость курсовой работы; 5) объект исследования; 6) перечислить источники информации

- Теоретический раздел (первая глава) (7-10 стр.) посвящается исследованию теоретических вопросов, потому что глубокое изучение теории должно послужить основой для правильного решения всех критических вопросов и получения экономически обоснованных выводов и предложений. В ней раскрывается экономическая природа и сущность того явления, исследованию которого посвящена курсовая работа. В первой главе курсовой работы дается определение основных понятий темы, их характеристика, история развития анализируемых процессов, формулируются их современные проблемы. Значительное место следует

отвести современному аспекту рассматриваемой темы. Автор должен выявить современные особенности осуществления анализируемых закономерностей, объяснить их причины, попытаться определить тенденции дальнейшего развития. Исследование теоретических вопросов первой главы должно служить базой для разработки практических вопросов в последующих главах.

В первой главе рекомендуется затрагивать дискуссионные вопросы, не ограничиваясь простым пересказом существующих направлений и точек зрения. Также данная глава должна раскрывать существующую нормативную базу по изучаемому вопросу, студентом должен быть проведён анализ изменений которые затрагивают изучаемый аспект.

- Аналитический раздел (вторая глава) (10-12 стр.)

В этом разделе необходимо дать экономическую характеристику организации, в которую в обязательном порядке должны быть включены следующие таблицы и диаграммы:

- Финансовые результаты и рентабельность производства
- Оценка финансового состояния

Пример таблиц представлен в Приложении 3-4.

Эта глава так же должна раскрывать методику проведения аудита по выбранной теме, которую разрабатывает и предполагает применять на практике студент.

В этой главе необходимо:

1. Описать предварительные действия аудитора перед проведением проверки:

- получение официального предложения от клиента о проведении проверки конкретного участка бухгалтерского учета. Письмо-предложение должно отражать сущность последующей проверки и соответствовать нормативным требованиям;

- проведение предварительной проверки, по результатам которой принимает решение о сотрудничестве или отказе от сотрудничества с

предполагаемым аудируемым лицом. Пример предварительного планирования представлен в Приложении 5;

- изучение особенностей финансово-хозяйственной деятельности исследуемой организации, составление письма-обязательства о проведении аудита;

- рассчитать абсолютный и распределённый уровень существенности по конкретному участку бухгалтерского учета, который подвергается проверке, – при этом рекомендуется использовать порядок расчёта, применяемый как в национальной практике;

- изучить системы бухгалтерского учёта и внутрихозяйственного контроля в исследуемой организации, при этом рекомендуется использовать такой приём аудиторской проверки как тестирование. Пример оформления тестирования приведён в Приложении 6;

- на основании тестирования систем контроля и бухгалтерского учёта на предприятии рассчитать аудиторский риск, риск необнаружения, неотъемлемый риск и риск средств контроля;

- разработать план аудиторской проверки. Пример оформления плана приведён в Приложении 7;

- разработать рабочую программу, где помимо предполагаемых аудиторских процедур должны указываться источники проверки, приёмы и методы проверки. Пример оформления программы приведён в Приложении 8;

2. Описать порядок проведения аудиторской проверки по теме работы:

- описать порядок проведения аудита первичной бухгалтерской документации на исследуемом участке,

- описать порядок проведения тождественности показателей бухгалтерской отчетности и регистров бухгалтерского учёта на исследуемом участке, при использовании выборки отразить порядок ее применения;

- описать порядок применения на данном участке аудита других запланированных аудиторских процедур.

В процессе описания проведения аудиторской проверки необходимо также рассмотреть постановку системы внутривозвратного контроля в организации, сравнить степень доверия к ней с предварительными данными; при необходимости вновь рассчитать уровень аудиторского риска и риска необнаружения.

Аудиторская проверка должна осуществляться в соответствии с разработанными планом и рабочей программой.

- Конструктивный раздел (третья глава) (7-10стр.)

В третьей главе курсовой работы необходимо дать подробный письменный отчет руководству проверяемого клиента о результатах аудиторской проверки, где приводится порядок проведения аудита, выявленные ошибки и нарушения, степень их влияния на достоверность отчетности и рекомендации по их устранению, а так же составить аудиторское заключение по результатам проверки со ссылкой на нормативные документы и последствиями нарушений выявленными в процессе аудита в соответствии с законодательством РФ.

В процессе написания курсовой работы студенты опираются на законодательные и нормативные акты по аудиту и бухгалтерскому учету; методология аудиторских проверок базируется на федеральных стандартах аудита.

- Выводы и предложения (2-3стр.)

В этом разделе необходимо изложить итог всей проделанной работы. Выводы и предложения излагаются в виде отдельных пунктов. Сначала формируются все полученные в результате исследования выводы, характеризующие состояние данного вопроса в конкретной организации, а затем даются предложения (рекомендации) на основании изложенных выше выводов.

- Список используемых источников должен содержать 30-35 наименований литературных источников, приведенных в алфавитном порядке. Правильно оформленный список литературы приведен в



## Приложении 9.

- Приложения (объем устанавливается в зависимости от темы курсовой работы).

Оценка работы: Если представленная студенческая работа в целом соответствует требованиям, то руководитель может сразу допустить работу до защиты, при этом на работе должна стоять соответствующая пометка «к защите» или «к защите с условием устранения замечаний». Работа, признанная руководителем неудовлетворительной, возвращается на доработку с учетом замечаний, содержащихся в рецензии. Доработка работы, составляет содержание третьего этапа работы, в ходе которого студент углубляет исследование отдельных вопросов, четче формирует свою позицию по спорным и дискуссионным проблемам, усиливает аргументацию выводов и предложений, выдвинутых в работе и т.д.

## 5. ПОРЯДОК ОФОРМЛЕНИЯ КУРСОВОЙ РАБОТЫ

К оформлению курсовой работы предъявляются высокие требования. Законченный курсовая работа должен быть выполнен на компьютере. Объем курсовой работы 25- 37 страниц текста, напечатанного через 1,5 интервала с использованием 14 размера шрифта Times New Roman. В этот объем не входят приложения.

Формат бумаги для курсовой работы унифицирован. Бумага должна быть белого цвета и установленного формата листа А4.

Пример титульного листа курсовой работы представлен в Приложении 10.

Текст работы пишется на одной стороне листа и располагается таким образом, чтобы его ограничивали поля: с левой стороны текста шириной 3 см (для подшивки); с правой стороны — 1 см, от верхней кромки листа до первой строки текста — 2,5 см, а внизу страницы, от последней строки текста до кромки листа — 2 см.

Главы курсовой работы последовательно нумеруют арабскими цифрами. После номера ставят точку. Каждую главу подразделяют на параграфы, номера которых должны состоять из двух арабских цифр, разделенных точкой: первая означает номер соответствующей главы, вторая параграфа. После нее также ставят точку. Например: 1.3. – это третий параграф первой главы и т.д. Номер главы или параграфа указывают перед их заголовком.

Введение, каждую главу (кроме параграфов), выводы и предложения, список использованной литературы начинают с новой страницы. Их заголовки печатают без подчеркивания прописными (заглавными) буквами, а параграфов строчными, за исключением первой прописной. Переносы слов в них не допускаются. Точку в конце не ставят. Расстояние между названием главы и названием параграфа оставляют равным 2 интервалам, а между последней строкой названия параграфа и расположенным ниже текстом – 1

интервал. Названия глав и параграфов должны соответствовать их содержанию и быть краткими.

Все страницы работы последовательно нумеруют арабскими цифрами, указывая их в правом верхнем углу листа. Нумерация должна быть сквозной от титульного листа, включая список литературы. При этом на титульном листе и содержании, которые являются первой и второй страницами, их номера не проставляют, введение нумеруется с третьего листа.

Основную часть, цифрового материала курсовой работы оформляют в таблицах, которые представляют собой систематизировано расположенные числа, характеризующие те или иные явления и процессы. Они должны в сжатом виде содержать необходимые сведения и легко читаться. Поэтому не рекомендуется перегружать их множеством показателей.

Таблицы сопровождают текстом, который полностью или частично должен предшествовать им, содержать их анализ с соответствующими выводами и не повторять приведенные в них цифровые данные. Нумеруют таблицы в сквозной последовательности в пределах всей работы (Таблица 1, Таблица 2 и т.д.). Текст и цифровые данные в таблицах оформляют 13 шрифтом Times New Roman с 1 (единичным) интервалом, при этом данные требования сохраняются для всех таблиц размещаемых в курсовой работе.

Таблицы размещают после первой ссылки на них в тексте или на следующей странице. При первой ссылке принято указывать в скобках сокращенное слово «таблица» и полный номер ее, а при повторной, кроме того, сокращенное слово «смотри», например: соответственно – (табл.3.) и (см. табл.3). Располагают таблицы так, чтобы можно было читать их без поворота курсовой работы или, что менее желательно, с поворотом ее по часовой стрелке, но не иначе. Если таблица громоздкая, то пронумеровывают графы ниже их заголовков (подзаголовков) и повторяют эту нумерацию на следующей странице вместо заголовка и над ней помещаются слова «Продолжение табл.» (пишут с прописной буквы) с указанием номера.

Не следует включать в таблицу графы «№ п/п и «Единицы измерения»,

так как из-за них искусственно увеличивается ее объем и нарушается компактность цифрового материала. При необходимости порядковые номера ставят в начале строк боковика таблицы. Сокращенные обозначения единиц измерения указывают в конце этих строк или заголовков (подзаголовков) граф, отделяя от них запятой, при условии, что все данные соответствующей строки или графы имеют одну размерность. В том случае, когда все показатели одной размерности, единицу измерения в скобках помещают над ней в конце ее заголовка. Если же большинство граф и строк имеют одинаковую размерность, а отдельные из них – другую, то единицу измерения указывают как над таблицей, так и в соответствующих графах или строках.

Дробные числа в таблицах приводят в виде десятичных дробей. При этом числовые значения в пределах одной графы должны иметь одинаковое количество десятичных знаков (0,00) (также в том случае, когда после целого числа следуют доли, например, 100,00). Если цифровые или другие данные в таблице не указывают, то ставят прочерк.

Наряду с таблицами важное место в курсовой работе занимают иллюстрации (схемы, фотографии, чертежи, графики и т.п.), которые именуется рисунками. Их количество должно быть достаточным для пояснения излагаемого текста, но необходимо иметь в виду, что они не всегда обеспечивают лучшую наглядность, чем таблицы.

Рисунки озаглавливают и нумеруют двумя арабскими цифрами в пределах каждой главы, например: рис.3.2. – это второй рисунок третьей главы (пишут с прописной буквы). Название указывают после номера, но в отличие от таблицы, не сверху, а под рисунком. Допускается сквозная нумерация в пределах всей курсовой работы (до приложений к ней). Размещают рисунки по тексту после ссылок на них или на следующей странице. Первую ссылку обозначают следующим образом: (рис.3), вторую – (см. рис.3). Расположение рисунков должно позволять рассматривать их без поворота дипломной работы, а если это не возможно сделать, то с поворотом

по часовой стрелке. Надписи на рисунках выполняют чертежным шрифтом.

Каждое приложение начинают с новой страницы, дают ему тематический (содержательный) заголовок, а выше его, в правом углу, указывают слово «приложение» (пишут с прописной буквы) и арабскими цифрами порядковый номер (Приложение 1, Приложение 2 и т.д.). Они могут подразделяться на параграфы и пункты, нумеруемые соответственно в пределах каждого приложения или параграфа. В случае, если приложение размещается на нескольких страницах, то на каждой из последующих после первой страницы в верхней части со смещением вправо печатается «Продолжение приложения 1». Так, ссылки на приложения в тексте курсовой работы оформляются аналогично выше приведенным примерам. Перед приложениями в работе располагается лист, в центре которого пропечатывается «Приложения» и указывается нумерация данной страницы.

Сокращение слов в тексте курсовой работы, заголовках глав, параграфов, таблиц и приложений, в подписях под рисунками, как правило, не допускается, за исключением общепринятых: тыс., млн., млрд. Условные буквенные и графические обозначения величин должны соответствовать установленным стандартам. Могут применяться узкоспециализированные сокращения, символы и термины. В таких случаях необходимо один раз детально расшифровать их в скобках после первого упоминания, например, АПК (агропромышленный комплекс). В последующем тексте эту расшифровку повторять не следует.

Каждое значение символов и числовых коэффициентов располагают с новой строки непосредственно под формулой в той последовательности, в которой они даны в ней. Первую строку начинают со слова «где», двоеточие после него не ставят. Формулы, на которые имеются ссылки в тексте, нумеруют в пределах каждой главы двумя арабскими цифрами, разделенные точкой. Первая из них означает номер главы, вторая – формулы. Этот номер заключают в скобки и размещают на правом поле листа, на уровне нижней строки формулы, к которой он относится.

Единицы измерения необходимо указывать в соответствии со стандартом и другими общепринятыми правилами. Например, принято называть вес массой, привес животного – приростом живой массы, обозначать сокращенно массы: грамм – г, килограмм – кг, центнер – ц, тонна – т, времени: секунда – с, минута – мин, час – ч; длины: миллиметр – мм, сантиметр – см, метр – м, километр – км; площади: квадратный метр – м<sup>2</sup>, гектар – га; объема: кубический метр – м<sup>3</sup>; скорости: метр в секунду – м/с, километр в час – км/ч; затрат труда: человеко-час – чел. – ч, человеко-день – чел. – день и т.п. После таких сокращений точку не ставят. Денежные единицы измерения обозначают с точкой коп. руб.

При ссылке в тексте курсовой работы на приведенные в конце ее литературные источники указывают их порядковый номер, заключенный в скобки, например: [3],[7] и т.д. В том случае, когда ссылаются на приказ, инструкцию, нормативный или иной документ, не опубликованный в печати, дают в тексте следующие сведения о нем: обозначение и наименование этого документа; заключение в скобки номер и заголовок соответствующего раздела; кем и когда утвержден (одобрен, рекомендован) выдержки в литературных источниках и неопубликованных документов могут цитироваться полностью или с пропусками отдельных слов, которые обозначают многоточием – в таких выдержках ставят кавычки. Допускается также излагать материал в собственной редакции, но с соблюдением его смыслового содержания при этом кавычки не ставят.

## 6. ЗАЩИТА КУРСОВОЙ РАБОТЫ

После окончания написания курсовой работы студент в установленные сроки представляет ее научному руководителю. Для этого необходимо зарегистрировать работу в деканате ФДП и СПО.

Руководитель имеет право проверять представленную работу в течение 10 календарных дней. После проверки он пишет рецензию на представленную работу, в которой отмечает ее достоинства и недостатки. При этом критериями оценки работы являются:

- полнота разработки темы;
- степень изученности литературы по рассматриваемой проблеме;
- обоснованность выводов и предложений;
- соответствие оформления работы установленным требованиям.

В рецензии научный руководитель рекомендует (не рекомендует) работу к защите.

Курсовая работа должна быть написана в соответствии с предъявляемыми требованиями и защищена в установленные сроки. Защита курсовой работы имеет целью выявить глубину теоретических и практических знаний студента по избранной теме. Защита состоит из краткого изложения студентом основных положений темы работы, приемов и методов исследования и ответов на вопросы преподавателя по написанному материалу. При оценке работы преподаватель учитывает качество написания и результаты ее защиты.

## 7. СПИСОК ИСПОЛЬЗУЕМЫХ ИСТОЧНИКОВ

### Основная литература:

1. Аудит [Электронный ресурс] : учебник для СПО / Н. А. Казакова [и др.] ; под общ. ред. Н. А. Казаковой. — 3-е изд., перераб. и доп. — М. : Издательство Юрайт, 2019. — 409 с. — (Серия : Профессиональное образование). — ISBN 978-5-534-09320-9. — ЭБС «Юрайт»

### Дополнительная литература:

- 1.Штефан, М. А. Аудит [Электронный ресурс]: учебник и практикум для СПО / М. А. Штефан, О. А. Замотаева, Н. В. Максимова ; под общ. ред. М. А. Штефан. — М. : Издательство Юрайт, 2019. — 298 с. — (Серия : Профессиональное образование). — ISBN 978-5-534-03816-3. — ЭБС «Юрайт»

### Интернет-ресурсы:

1. Справочная правовая система КонсультантПлюс: [Электронный ресурс] - Режим доступа <http://www.consultant.ru/> - нормативно – правовая документация.
2. Справочная правовая система Гарант: [Электронный ресурс] - Режим доступа <http://www.garant.ru/>- нормативно –правовая документация.
3. Единое окно доступа к образовательным ресурсам <http://window.edu.ru>

### Учебно-методические издания:

- 1.Методические рекомендации по самостоятельной работе [Электронный ресурс] Кривова А. В., Расходчикова О.В., Крючкова Н.Н. - Рязань: РГАТУ, 2020- ЭБ «РГАТУ»
- 2.Методические указания к практическим работам [Электронный ресурс] Кривова А. В., Расходчикова О.В., Крючкова Н.Н.- Рязань: РГАТУ, 2020- ЭБ «РГАТУ»



### **Нормативные документы:**

1. Закон Российской Федерации от 06.12.2011г. № 402-ФЗ «О бухгалтерском учете» (ред. от 26.07.2019)
2. Федеральный закон от 30 декабря 2008 г. N 307-ФЗ «Об аудиторской деятельности» (ред от 26.11.2019)

## Тематика курсовых работ по дисциплине «Аудит»

студентов \_\_\_\_\_ группы

ФИО студента	Тема	Организация, район, область	Подпись студента
	Аудит организации учётной работы		
	Аудит учётной политики		
	Аудит взаимосвязи управленческого и финансового учёта		
	Аудит затрат на производство в финансовой бухгалтерии		
	Аудит денежных средств в кассе		
	Аудит денежных средств на счетах в банках		
	Аудит расчётов с поставщиками и подрядчиками		
	Аудит расчётов покупателями и заказчиками		
	Аудит расчётов по имущественному и личному страхованию		
	Аудит расчётов по налогам и сборам		
	Аудит расчётов по социальному страхованию и обеспечению		
	Аудит расчётов по обязательному медицинскому страхованию		
	Аудит расчётов с подотчётными лицами		
	Аудит расчётов с учредителями		
	Аудит расчётов по претензиям		
	Аудит расчётов с разными дебиторами и кредиторами		
	Аудит животных на выращивании и откорме		
	Аудит готовой продукции (по видам)		
	Аудит налога на добавленную стоимость по приобретенным		

	ценностям		
	Аудит затрат основного производства (по видам)		
	Аудит основных средств		
	Аудит амортизации основных средств		
	Аудит затрат вспомогательных производств (по видам)		
	Аудит внеоборотных активов		
	Аудит нематериальных активов		
	Аудит общепроизводственных расходов (по видам)		
	Аудит общехозяйственных расходов		
	Аудит затрат в обслуживающих производствах		
	Аудит продаж готовой продукции (по видам)		
	Аудит продаж имущества		
	Аудит расчётов по кредитам и займам		
	Аудит капитала		
	Аудит доходов и расходов		
	Аудит финансовых результатов		
	Аудит семян, кормов		
	Аудит производственных запасов		
	Аудит себестоимости готовой продукции (по видам)		

Пример содержания курсовой работы

СОДЕРЖАНИЕ

ВВЕДЕНИЕ

1. ЭКОНОМИЧЕСКОЕ СОДЕРЖАНИЕ АУДИТА РАСЧЁТОВ ПО НАЛОГУ НА ДОБАВЛЕННУЮ СТОИМОСТЬ

1.1. Теоретические аспекты аудита расчётов по НДС

1.2. Нормативно правовое регулирование расчётов по НДС

2. АУДИТ РАСЧЁТОВ ПО НАЛОГУ НА ДОБАВЛЕННУЮ СТОИМОСТЬ

2.1. Экономическая характеристика организации

2.2. Планирование аудиторской проверки

2.3. Проведение аудиторской проверки

3. АУДИТОРСКОЕ ЗАКЛЮЧЕНИЕ

3.1. Письменная информация руководству СПК «Луч» по результатам аудита расчётов

3.2. Аудиторское заключение

СПИСОК ИСПОЛЬЗУЕМЫХ ИСТОЧНИКОВ

ВЫВОДЫ И ПРЕДЛОЖЕНИЯ

ПРИЛОЖЕНИЯ

Таблица - Финансовые результаты и рентабельность производства

Показатели	20_г	20_г	20_г	20_г. в % к 20_г.
Выручка от продажи продукции (в текущих ценах), тыс. руб.				
Себестоимость проданной продукции, тыс. руб.				
Прибыль (убыток) от продажи, тыс. руб.				
Уровень рентабельности (убыточности), %				
Рентабельность (убыточность) продаж, %				

Таблица - Оценка финансового состояния

Показатели	01.01._ г	01.01._ г	01.01._ г	Отечест- венные нормативы
Коэффициент текущей ликвидности				
Коэффициент срочной ликвидности				
Коэффициент абсолютной ликвидности				
Коэффициент автономии				
Коэффициент маневренности				
Коэффициент обеспеченности запасов собственными источниками финансирования				

## Результаты предварительного планирования

### **1. Общие сведения о субъекте.**

Организационно-правовая форма: Общество с ограниченной ответственностью

- ✓ Полное наименование: ООО «Луч»
- ✓ Руководитель (генеральный директор, президент): Иванов И.И.
- ✓ Главный бухгалтер: Сидорова А.В.
- ✓ Местонахождение (адрес): 390535 Рязанская обл., Рязанский р-он, д. Ёлки
- ✓ Наличие государственной регистрации: Юридическое лицо
- ✓ Наличие обособленных подразделений: есть
- ✓ Зависимые и дочерние предприятия: есть
- ✓ Счета в банках р/с 4045454755465754765764453465 в Рязанское ОСБ 8606, г. Рязань, БИК 0475674365, корр/с 3056776437837587

### **2. Сведения о бизнесе экономического субъекта и соблюдения принципа действующего предприятия**

2.1 Вид деятельности: Производство и переработка сельхоз. продукции

- ✓ Наличие сложных нестандартных финансово-хозяйственных операций: нет
- ✓ Соблюдение действующих законодательных актов при осуществлении финансово-хозяйственных операций: соблюдается
- ✓ Ротация кадров: низкая
- ✓ Применяемые формы оплаты: основная, натуральная
- ✓ Наличие просроченной кредиторской задолженности: есть
- ✓ Наличие нерегулируемых разногласий (с государственными органами, другими экономическими субъектами): нет

Продолжение приложение 5

Основные показатели бухгалтерской отчетности

Показатель	Сумма, тыс. руб
Балансовая прибыль	77381
Валовой объем реализации без НДС	95549
Валюта баланса	336145
Собственный капитал	263168
Общие затраты предприятия	69710

Аудитор Петрова В.В.Петрова

Руководитель аудиторской группы Иванов О.В. Иванов



## Приложение 6

### Вопросник аудитора для проверки состояния системы учета расчетов с бюджетом по налогу на добавленную стоимость

№ п/п	Вопросы тестирования	Ответы		Примечания
		Да	Нет	
1	2	3	4	5
<b>Внутренний контроль</b>				
1	Проверяется ли правильность определения налогооблагаемой базы?	+		
2	Осуществляется ли контроль сумм, не подлежащих обложению НДС?	+		
3	Проводится ли сверка расчетов с бюджетом по НДС?		+	
4	Проверяется ли правомерность применения налоговых ставок?	+		
5	Соответствует ли порядок исчисления налога НК РФ?	+		
6	Проводится ли арифметическая проверка расчетов?		+	
7	Соблюдаются ли сроки налоговые декларации по НДС в налоговые органы?	+		
8	Компьютеризирован ли учет по расчетам по НДС?			В организации автоматизированная система учета
9	Выделяется ли специальный субсчет «НДС» к счету 68 «Расчеты с бюджетом»?		+	
10	Правильно ли составляются корреспонденции по начислению и уплате налога?	+		
11	Не встречаются ли ошибки при переносе данных из первичных документов в регистры?		+	
12	Сверяются ли данные аналитического и синтетического учета систематически?		+	
13	Соответствуют ли данные синтетического учета данным бухгалтерской отчетности?	+		

Внутрихозяйственный риск для ООО «Луч» составляет:

$$\text{ВХР} = 5/113 * 100 \% = 38,46\%.$$

Аудитор

Петрова

В.В.Петрова

План аудита расчетов по налогу на добавленную стоимость

Проверяемая организация	ООО «Луч»
Период аудита	01.01.18-31.12.18
Срок проведения аудита	02.03.19-09.03.19
Количество чел.- часов	40
Руководитель аудиторской группы	Иванов О.В.
Планируемый аудиторский риск	5%
Планируемый уровень существенности (по предприятию в целом)	4100
Планируемый уровень существенности (по расчетам по налогу на добавленную стоимость)	3100
Способ проверки	выборочный

Перечень аудиторских процедур	Период проведения	Исполнитель	Примечание
1. Проверка правильности определения налогооблагаемой базы	02.03.2019	Петрова О.В.	
2. Проверка правильности применения ставок налогов	03.03.2019	Петрова О.В.	
3. Проверка правильности расчетов сумм налогов	03.03.2019	Петрова О.В.	
5. Проверка правильности полноты и своевременности перечисления (уплаты) налогов	04.03.2019	Петрова О.В.	
8. Оформление результатов проверки	07.03.2019	Петрова О.В.	Аудиторское заключение

Аудитор	<u>Петрова</u>	В.В.Петрова
Руководитель аудиторской группы	<u>Иванов</u>	О.В. Иванов

Программа аудита расчетов по налогу на добавленную стоимость

Проверяемая организация	ООО «Луч»
Период аудита	01.01.18-31.12.18
Срок проведения аудита	02.03.19-09.03.19
Количество чел.- часов	40
Руководитель аудиторской группы	Иванов О.В.
Планируемый аудиторский риск	5%
Планируемый уровень существенности (по предприятию в целом)	4100
Планируемый уровень существенности (по расчетам по налогу на добавленную стоимость)	3100
Способ проверки	выборочный

Перечень аудиторских процедур	Источники информации	Методы проверки
1. Проверка соблюдения положения учетной политики	Приказ об учетной политике	Просмотр, сверка
2. Проверка ведения журнала выставленных счетов-фактур и книги продаж, своевременности выставления и правильности оформления счетов-фактур	Журнал учета выставленных счетов фактур, счета-фактуры, книги продаж	Нормативная проверка, просмотр, сверка
3. Проверка момента определения налоговой базы	Приказ об учетной политике	Просмотр, сверка
4. Проверка правильности начисления НДС	Счета-фактуры, книги продаж, форма № 2	Нормативная проверка, арифметический пересчет
5. Проверка правильности формирования книги покупок и книги продаж	Книга покупок, книга продаж	Просмотр, сверка

6. Проверка правильности применения вычетов	Регистры синтетического учета сч. 60, 08	Прослеживание, арифметический пересчет
---	--	--

Аудитор

Петрова

В.В.Петрова

Руководитель аудиторской группы

Иванов

О.В. Иванов

Пример оформления списка используемых источников

СПИСОК ИСПОЛЬЗУЕМЫХ ИСТОЧНИКОВ

1. Алексеева, Г. И. Бухгалтерский финансовый учет. Расчеты по оплате труда: учебное пособие для бакалавриата и магистратуры / Г. И. Алексеева. — М.: Издательство Юрайт, 2018. — 215 с.
2. Арябян, К.К. Организация и проведение аудиторской проверки: учеб.пособие для студентов вузов, обучающихся по специальности «Бухгалтерский учет, анализ и аудит», « Финансы и кредит» / К.К.Арябян.-2-е изд., перераб и доп.-М.: ЮНИТи-ДАНА, 2015.-551 с.
3. Богаченко, В.М., Кириллова, Н.А. Бухгалтерский учебник: учебник / В. М. Богаченко, Н. А. Кириллова. – Изд. 19-е, стер. – Ростов н/Д: Феникс, 2018. – 510с.
4. Воронченко, Т.В. Основы бухгалтерского учета: учебник и практикум для СПО/Т.В. Воронченко. – 2-е изд., перераб. и доп. – М.: Издательство Юрайт,2018. – 284с.
5. Горелов, Н. А. Оплата труда персонала: методология и расчеты: учебник и практикум для бакалавриата и магистратуры / Н. А. Горелов. — М.: Издательство Юрайт, 2018. — 412 с.
6. Гражданский Кодекс Российской Федерации,ч.1–от 03.08.2018N 339-ФЗ.
7. Гражданский Кодекс Российской Федерации,ч.2–от29.07.2018N 225-ФЗ.
8. Гражданский Кодекс Российской Федерации,ч.3–от03.08.2018N 229-ФЗ.
9. Гражданский Кодекс Российской Федерации,ч.4–от 23.05.2018N116-ФЗ.
10. Дмитриева, И.М. Бухгалтерский учет: учебник и практикум для

СПО / И.М. Дмитриева. – 5-е изд., перераб. и доп. – М.: Издательство Юрайт, 2018. – 315 с. – 325 с.

11. Казакова, Н.А. Аудит. Учебник и практикум для академического бакалавриата. Под общей редакцией профессора Н.А. Казаковой, 2015.-384с.

12. Налоговый Кодекс Российской Федерации, ч.1– от 27.12.2018N 546-ФЗ.

13. Налоговый Кодекс Российской Федерации, ч.2 – от 25.12.2018N 493-ФЗ.

14. Подольский, В.И. Аудит учеб. для студ. учреждений сред. Проф. Образования / В.И. Подольский, А.А. Савин, Л.В. Сотникова; под ред. проф. В.И. Подольского. – 8-е изд., стер. – М.: Издательский центр «Академия», 2015. – 352 с.

15. Положение по бухгалтерскому учету 1/2008 « Учетная политика организации» от 06.10.2008 N 106н (ред. от 28.04.2017).

16. Положение по ведению бухгалтерского учета в Российской Федерации, утвержденное приказом Минфина РФ от 29.07.1998 г. №34н «Об утверждении Положения по ведению бухгалтерского учета и бухгалтерской отчетности в Российской Федерации».

17. Постановление Правительства РФ от 24.12.2007 N 922 (ред. от 10.12.2016) «Об особенностях порядка исчисления средней заработной платы».

18. Постановление Правительства РФ от 15.06.2007 №375 «Об утверждении Положения об особенностях порядка исчисления пособий по временной нетрудоспособности, беременности и родам, ежемесячного пособия по уходу за ребенком гражданам, подлежащим обязательному страхованию на случай временной нетрудоспособности и в связи с материнством».

19. Постановление Госкомстата России от 05.01.2004 № 1 «Об утверждении унифицированных форм первичной учетной документации по учету труда и его оплаты».

20. Приказ Минфина Российской Федерации от 31.10.2000 N 94н (ред. от 08.11.2010) «Об утверждении Плана счетов бухгалтерского учета финансово-хозяйственной деятельности организаций и Инструкции по его применению».
21. Приказ Министерства здравоохранения и социального развития РФ от 29.06.2011 №624н «Об утверждении Порядка выдачи листков нетрудоспособности».
22. Приказ Минфина РФ от 29.07.1998 N 34н (ред. От 29.03.2017) «Об утверждении Положения по ведению бухгалтерского учета и бухгалтерской отчетности в Российской Федерации».
23. Приказ Минфина России от 06.05.1999 N 33н (ред. от 06.04.2015) «Об утверждении Положения по бухгалтерскому учету «Расходы организации» ПБУ 10/99».
24. Приказ Минфина России от 06.05.1999 N 32н (ред. от 06.04.2015) «Об утверждении Положения по бухгалтерскому учету «Доходы организации» ПБУ 9/99».
25. Приказ Минфина Российской Федерации от 06.07.1999 N 43н (ред. от 08.11.2010, с изм. от 29.01.2018) «Об утверждении Положения по бухгалтерскому учету «Бухгалтерская отчетность организации» (ПБУ 4/99)».
26. Савин, А.А., Савина А.А. Аудит налогообложения: Учеб. пособие- 2-е изд. /А.А. Савин, А.А. Савина/ -М.: вузовский учебник: ИНФА-М, 2016.-367 с.
27. Трудовой Кодекс Российской Федерации от 27.12.2018 N 542-ФЗ
28. Федеральный закон от 06.12.2011 N 402-ФЗ (ред. от 28.11.2018 N 444-ФЗ) «О бухгалтерском учете».
29. Федеральный закон от 30.12.2008 N 307-ФЗ (ред. от 23.04.2018 N 112-ФЗ) «Об аудиторской деятельности».
30. Федеральный закон от 19.06.2000 г. N 82-ФЗ (ред. от 25.12.2018 N 481-ФЗ) «О минимальном размере оплаты труда».

31. Федеральный закон от 29.12.2006 г. N 255-ФЗ (ред. от 27.12.2018) «Об обязательном социальном страховании на случай временной нетрудоспособности в связи с материнством».

32. Федеральный закон от 24.07.1998 г. N 125-ФЗ (ред. от 07.03.2018 N 56-ФЗ) «Об обязательном социальном страховании от несчастных случаев на производстве и профессиональных заболеваний».

33. Федеральный закон от 15.12.2001 г. N 167-ФЗ (ред. от 11.12.2018 N 462-ФЗ) «Об обязательном пенсионном страховании в Российской Федерации».



Министерство сельского хозяйства РФ  
Федеральное государственное бюджетное образовательное  
учреждение высшего образования  
«Рязанский государственный агротехнологический университет  
имени П.А.Костычева»  
ФДП и СПО

# КУРСОВАЯ РАБОТА

по дисциплине АУДИТ

на тему

---

---

---

Студент  
Группа  
Специальность  
Форма обучения  
Проверил  
Дата сдачи на  
проверку

Рязань, 20\_\_ г.

МИНИСТЕРСТВО СЕЛЬСКОГО ХОЗЯЙСТВА РОССИЙСКОЙ ФЕДЕРАЦИИ  
ФЕДЕРАЛЬНОЕ ГОСУДАРСТВЕННОЕ БЮДЖЕТНОЕ ОБРАЗОВАТЕЛЬНОЕ  
УЧРЕЖДЕНИЕ ВЫСШЕГО ОБРАЗОВАНИЯ «РЯЗАНСКИЙ ГОСУДАРСТВЕННЫЙ  
АГРОТЕХНОЛОГИЧЕСКИЙ УНИВЕРСИТЕТ ИМЕНИ П.А. КОСТЫЧЕВА»

Факультет дополнительного профессионального  
и среднего профессионального образования

**МЕТОДИЧЕСКИЕ РЕКОМЕНДАЦИИ  
по выполнению  
ВЫПУСКНОЙ КВАЛИФИКАЦИОННОЙ РАБОТЫ  
(ДИПЛОМНОЙ РАБОТЫ)**

для студентов  
факультета дополнительного профессионального  
и среднего профессионального образования

по специальности 38.02.01 Экономика и  
бухгалтерский учет (по отраслям)

(очной и заочной формы обучения)

**Рязань, 2020**

Методические рекомендации по выполнению выпускной квалификационной работы (дипломной работы) составлены с учетом требований Федерального государственного образовательного стандарта (далее – ФГОС), утвержденного 28.07.2014 г. приказом Министерства образования и науки РФ за № 832 по специальности среднего профессионального образования (далее - СПО) 38.02.01 Экономика и бухгалтерский учёт (по отраслям).

Разработчики:

Бакулина Г.Н., к.э.н., доцент, зав. кафедрой бухгалтерского учета, анализа и аудита

Комкова С.В., преподаватель кафедры бухгалтерского учета, анализа и аудита

Расходчикова О.В., преподаватель кафедры бухгалтерского учета, анализа и аудита

Методические рекомендации одобрены предметно-цикловой комиссией экономических дисциплин ФДП и СПО «30» июня 2020 г., протокол № 10.

Председатель предметно-цикловой  
комиссии экономических дисциплин

 С. В. Комкова

## СОДЕРЖАНИЕ

1.ТРЕБОВАНИЯ К ВКР (ДИПЛОМНОЙ РАБОТЕ)	4
1.1. Цель и задачи ВКР (дипломной работы)	4
1.2. Содержание глав ВКР (дипломной работы)	7
2.ПРОЦЕДУРА ОФОРМЛЕНИЯ ВКР (ДИПЛОМНОЙ РАБОТЫ)	10
2.1 Оформление ВКР (дипломной работы)	10
2.2 Таблицы, иллюстрации и приложения	11
2.3 Сокращения, условные обозначения, формулы, единицы измерения и ссылки	13
3.ПРОЦЕДУРА ЗАЩИТЫ ВКР (ДИПЛОМНОЙ РАБОТЫ)	15
4.КРИТЕРИИ ОЦЕНОК ВКР (ДИПЛОМНОЙ РАБОТЫ)	17
5. СПИСОК ИСПОЛЬЗУЕМЫХ ИСТОЧНИКОВ	18
ПРИЛОЖЕНИЯ	23

## **1. ТРЕБОВАНИЯ К ВКР (ДИПЛОМНОЙ РАБОТЕ)**

Выпускная квалификационная работа является видом итоговых аттестационных испытаний, входящих в состав итоговой государственной аттестации выпускников среднего профессионального образования и выполняется студентами квалификации базовой подготовки - бухгалтер по специальности 38.02.01 Экономика и бухгалтерский учет (по отраслям) в форме дипломной работы.

Преподаватели факультета дополнительного профессионального и среднего профессионального образования разрабатывают тематику выпускных квалификационных (дипломных работ), нацеливая студента на самостоятельность и творчество в рамках углубленного изучения теоретических и практических основ избранной профессии.

### **1.1. Цель и задачи ВКР (дипломной работы)**

ВКР (дипломная работа) представляет собой законченную разработку комплекса вопросов рациональной организации бухгалтерского учета, экономического анализа, аудита по избранной теме. ВКР (дипломная работа) призвана показать глубину усвоения выпускником теоретических и практических знаний по специальности, умение грамотно, и аргументировано излагать свои мысли и формулировать конкретные предложения по улучшению ведения учетно-аналитической работы в организациях.

Целью ВКР (дипломной работы), подводящей определенный итог профессиональному образованию как целостной системы подготовки квалифицированных специалистов по бухгалтерскому учету и экономике является комплексная проверка степени подготовленности студента к самостоятельному решению конкретной экономической задачи по избранной специальности на основе накопленных им теоретических знаний и методов практической работы.

Задачами ВКР (дипломной работы) являются:

- теоретическое обоснование актуальности и значимости исследуемой проблемы;
- раскрытие сущности экономических категорий, явлений и проблем рыночной экономики по избранной теме;
- систематизация теоретических знаний и критический подход к действующей практике учетно-аналитических проблем в проведении исследования по теме;
- всесторонний и глубокий анализ и обобщение собранного фактического материала (в том числе полученного в период производственной практики) на основе творческого использования накопленных навыков аналитической работы;
- разработка и обоснование рекомендаций и конкретных практических предложений по совершенствованию (изменению) методологии и техники ведения бухгалтерского учета.

Решение указанных задач обуславливает соответствующие требования, предъявляемые к дипломной работе. Она должна быть написана на высоком теоретическом уровне, отражать глубокое знание отечественных и зарубежных литературных источников, а также нормативно-правовых актов по исследуемой проблеме; освещать дискуссионные вопросы, существующие по ним концепции с обоснованием личной позиции автора (студента-выпускника). Поскольку современная система управления в любой сфере деятельности строится на использовании экономико-математических методов и автоматизированных информационных систем в экономике, то в выпускной квалификационной (дипломной) работе возможности их применения должны найти широкое отражение.

В процессе выполнения самой ВКР (дипломной работы) целесообразно выделить три этапа:

1. подготовительный;
2. написание глав работы и представление их руководителю;
3. доработка глав работы с учетом замечаний руководителя.

Каждый из этих этапов включает различные виды работ, детализирующие содержание соответствующих этапов. Важность и значение конкретных видов работ для успешной и современной подготовки дипломной работы обуславливает их самостоятельное выделение в качестве отдельных позиций (пунктов) в общем графике подготовки и представление выпускной квалификационной (дипломной) работы.

Подготовительный этап начинается с подбора и ознакомления с основными литературными источниками по рассматриваемой проблеме и составления предварительного плана дипломной работы.

Предварительное ознакомление с литературой позволяет выяснить, насколько содержание того или иного экономического источника соответствует избранной теме, получить более ясное представление о поставленных в дипломной работе задачах и проблемах, а также составить обоснованный первоначальный вариант плана.

Значимость этой стадии определяется тем, что в ходе формирования плана работы получают свое конкретное выражение общая направленность в развитии темы, вырисовываются масштабы и глубина исследования, намечаются объекты и источники получения практического материала. Именно в процессе составления плана предопределяется теоретический уровень и практическое значение дипломной работы в целом.

Конкретное содержание предварительного варианта плана дипломной работы определяется темой исследования. В то же время необходимо учитывать некоторые общие черты. В плане должны быть выделены актуальные вопросы темы. Правильно составленный перечень основных вопросов позволяет осуществить разбивку работы на главы, наметить параграфы внутри глав. Наиболее типичной является такая структура плана, которая включает введение, три главы, выводы и предложения.

В каждой главе должно быть не менее двух параграфов. При формировании плана нужно определить содержание глав и параграфов и дать

им название. Разграничение глав на параграфы является результатом обдумывания содержания каждой главы и определения последовательности вопросов, которые будут рассматриваться в главе.

Важным условием составления плана является отсутствие дублирования названия темы в главах работы, а названия глав в формулировках параграфов.

Составленное студентом предварительное содержание дипломной работы и библиография по теме представляются руководителю на согласование.

Написание глав дипломной работы и их представление научному руководителю на проверку составляет содержание следующей стадии подготовки работы.

В процессе этого этапа работы студент должен основательно разобраться в теоретических вопросах избранной темы, проанализировать собранный практический материал, разработать и обосновать предложения, направленные на совершенствование механизма учетно-аналитической работы и аудита в исследуемой области деятельности.

Изложение вопросов избранной темы в работе должно быть последовательным и логичным, конкретным и опираться на действующую практику. При этом важно не просто описание, а критический разбор организации учетно-аналитической работы на базовом предприятии.

Современные требования, предъявляемые к ВКР (дипломной работе), исходят из того, что выпускник должен владеть навыками исследовательской работы. Поэтому наличие элементов исследования является обязательным в работе.

Для того чтобы ВКР (дипломная работа) носила исследовательский характер, в ней, во-первых, должна раскрываться социально-экономическая природа изучаемых явлений и излагаться собственная позиция студента по спорным теоретическим вопросам; во-вторых, должен содержаться глубокий и всесторонний анализ действующей практики организации и методологии бухгалтерского учета, экономического анализа и аудита; выдвигаться обоснованные предложения, разработанные на конкретном фактическом материале.

Изложение вопросов избранной темы работы должно вестись в соответствии с утвержденным планом. При всем разнообразии индивидуальных подходов к написанию работы в этом процессе можно выделить типичные структурные положения с довольно четко очерченным содержанием. Наиболее оптимальной, как уже отмечалось, является такая структура работы, которая включает: введение, три главы, с разбивкой их на параграфы, выводы и предложения. Композиция ВКР (дипломной работы) может быть и иной. Различие, как правило, касается количества глав, увеличение или уменьшение которых зависит от темы исследования.

ВКР (дипломная работа) включает:

- Титульный лист (приложение 1 или 2)
- Задание на ВКР (дипломную работу) (приложение 3 или 4)
- График выполнения ВКР (дипломной работы) (приложение 5 или 6)
- Содержание (1 стр.)

- Введение (1,5-2стр.)
- Теоретический раздел (первая глава) (7-10 стр.)
- Аналитический раздел (вторая глава) (15-20 стр.)
- Конструктивный раздел (третья глава) (13-18стр.)
- Выводы и предложения (3-4стр.)
- Список используемых источников (3-4стр.)
- Приложения (объем устанавливается в зависимости от темы ВКР (дипломной работы))
- Дисковый накопитель (демонстрационный материал, представляемый на защиту)

## **1.2. Содержание глав ВКР (дипломной работы)**

*Во введении* рассматриваются следующие вопросы:

- актуальность исследуемой темы – дается краткое обоснование необходимости изучения данной темы, ее соответствие современным задачам развития сельского хозяйства;
- цель и задачи исследования - раскрывается цель исследования, и обосновываются задачи, необходимые для достижения поставленной цели;
- методология и методика исследования – показывается, что послужило теоретической и методологической основой исследования, а также применяемые общие и социальные исследования (наблюдение, сравнение, эксперимент, анализ и синтез, индукция, дедукция, моделирование и т.д.);
- практическая значимость дипломной работы— указывается практическое значение результатов исследования и их эффективность;
- указывается объект исследования;
- перечисляются источники информации, указывается на каком конкретном материале выполнена работа;
- апробация и внедрение результатов исследования. Здесь отражаются выступления автора на научных конференциях, публикация статей, указывается место внедрения результатов исследования.

***Теоретический раздел (первая глава)*** посвящается исследованию теоретических вопросов, ибо глубокое изучение теории должно послужить основой для правильного решения всех критических вопросов и получения экономически обоснованных выводов и предложений. В ней раскрывается экономическая природа и сущность того явления, исследованию которого посвящена дипломная работа. Показывается значение и важность правильной организации учета, анализа, аудита и финансов.

Следует помнить, что первая глава дипломной работы должна являться не самоцелью, а средством для полного и всестороннего освящения избранной темы. При этом исследование теоретических вопросов первой главы должно служить базой для разработки практических вопросов в последующих главах.

В первой главе рекомендуется затрагивать дискуссионные вопросы, не ограничиваясь простым пересказом существующих направлений и точек зрения.

Следует творчески осмыслить теоретический материал и обосновать



собственную позицию необходимой аргументацией.

*Аналитический раздел (вторая глава)* содержит в виде отдельного параграфа краткую экономическую характеристику объекта исследования. Табличный материал к разделу экономическая характеристика организации приведен в приложении 7.

Аналитическая часть данной главы должна носить конкретный характер и детально раскрывать суть рассматриваемой проблемы. В ней целесообразно критически показать действующую практику учетно-аналитической и финансовой работы хозяйствующего субъекта, обосновать необходимость совершенствования с учетом требований развития экономики в современных условиях и международных норм организации бухгалтерского учёта, экономического анализа, аудита и финансов.

*В конструктивном разделе (третьей главе)* дипломной работы следует проанализировать определенное направление деятельности экономического субъекта как самостоятельного участка исследования или провести аудит этого участка с указанием наиболее часто встречающихся ошибок, методов их устранения.

Структура третьей главы зависит от темы исследования. Успешное выполнение этой части работы возможно лишь при соблюдении определенных требований: аудит и анализ должны быть направлены преимущественно на повышение эффективности информационной базы учета, на устранение имеющихся недостатков хозяйствования и выявления резервов развитие экономики предприятия.

Если в ВКР (дипломной работе) не выделяется специальный параграф, посвященный автоматизации учетно-аналитических работ, то при изложении вопросов второй и третьей глав следует органически увязать их с использованием компьютерной техники и новейших информационных технологий.

**Выводы и предложения** являются своеобразным итогом всей дипломной работы. Они должны быть четкими и лаконичными по форме. Содержать основные выводы и предложения, направленные на улучшение учетно-аналитической работы хозяйствующего субъекта. При этом выводы и предложения должны непосредственно вытекать из решения тех вопросов и проблем, которые рассмотрены в тексте работы.

**Список используемых источников.** Чтобы оформить список используемых источников (не менее 30 источников), необходимо:

1. Описать собранную литературу по вопросу.
2. Произвести отбор произведений, подлежащих включению в список.
3. Правильно сгруппировать материал.

Библиографическое описание составляется на литературу, упомянутую или цитированную в работе. Следует помнить, что небрежно сделанное описание приводит к необходимости новых поисков и лишней затрате труда и времени. Каждое выявленное издание лучше всего выписывать на отдельную карточку, на которой кроме описания книги или статьи следует давать дополнительные сведения: указать шифр (если книгу подобрали по каталогу,

сделать ссылку на библиографический указатель, из которого взяты данные). Это облегчит дальнейшую работу при составлении списка.

Не рекомендуется включать в список литературу, которая хотя и относится к теме, но не была вами прочитана, и содержание ее осталось для Вас неизвестным. Как правило, в список используемых источников включается литература, которая была вами изучена в процессе освоения темы. Часть этой литературы, может быть, и не цитировалась в тексте, но оказала вам несомненную помощь в работе.

Источники располагаются в алфавитном порядке.

Правильно оформленный список используемых источников приведен в приложении 8.

Законченные главы ВКР (дипломной работы) в установленные сроки должны сдаваться руководителю на проверку. Сроки представления отдельных глав и всей работы в целом устанавливаются на заседании ПЦК экономических дисциплин.

Доработка ВКР (дипломной работы), на основе замечаний научного руководителя, составляет содержание третьего этапа работы, в ходе которого студент углубляет исследование отдельных вопросов, четче формирует свою позицию по спорным и дискуссионным проблемам, усиливает аргументацию выводов и предложений, выдвинутых в работе и т.д.

На этой стадии подготовки ВКР (дипломной работы) происходит также апробация результатов, полученных в ходе исследования.

Апробация может осуществляться в разных формах. Одной из них является подготовка студентом научного доклада, с которым он может выступить на заседании кафедры, на научной студенческой конференции. Если ВКР (дипломная работа) выполняется по специальному заказу, то формой ее апробации может выступать получение письменного согласия заказчика (организации) с результатами проведенного исследования. Формой апробации выводов и практических предложений, содержащихся в ВКР (дипломной работе), может служить также публикация материалов исследования во внутривузовских сборниках научных трудов.

Рекомендуемые темы ВКР (дипломных работ) разработаны и утверждены на факультете СПО и ФДП.

## 2. ПРОЦЕДУРА ОФОРМЛЕНИЯ ВКР (ДИПЛОМНОЙ РАБОТЫ)

*Выбор и утверждение ВКР (дипломной работы).* Закрепление за студентами избранных тем ВКР (дипломных работ) производится заведующим кафедрой бухгалтерского учета и аудита и деканом факультета дополнительного профессионального и среднего профессионального образования на основе письменного заявления студента-выпускника.

*Руководство подготовкой ВКР (дипломных работ).*

Научное руководство подготовкой ВКР (дипломной работы) осуществляет преподаватель факультета дополнительного профессионального и среднего профессионального образования.

Основные обязанности руководителя включают в себя:

- оказание помощи при составлении студентом плана ВКР (дипломной работы), при подборе необходимой литературы и фактического материала в ходе производственной практики;
- регулярное консультирование по вопросам, возникающим в ходе написания ВКР (дипломной работы);
- постоянный контроль за выполнением графика подготовки ВКР (дипломной работы), за своевременностью и качеством выполнения отдельных глав и разделов работы. При этом контроль за работой студента, проводимый руководителем, дополняется контролем со стороны руководства кафедры и деканом факультета дополнительного профессионального и среднего профессионального образования. На заседаниях кафедр и педагогических советах факультета дополнительного профессионального и среднего профессионального образования периодически заслушиваются сообщения руководителей о ходе написания ВКР (дипломных работ), а так же отчеты студентов-выпускников, работа которых по письменным или устным заявлениям руководителей может быть признана неудовлетворительной;
- написание отзыва на ВКР (дипломную работу). В отзыве руководителем указываются характерные особенности выполненной работы; кратко излагаются наиболее важные проблемы, подвергшиеся исследованию; отмечаются практические предложения, которые содержатся в работе (образец в приложение 9). Руководитель не дает оценки работы, а указывает лишь на возможность допуска ее к защите или мотивирует, почему она не удовлетворяет предъявляемым требованиям и не может быть допущена к защите. Окончательное решение по работе, которая, по мнению руководителя, не отвечает предъявляемым требованиям, выносится деканом факультета дополнительного профессионального и среднего профессионального образования.

К отзыву руководителя прилагается Заключение об оригинальности дипломной работы (приложение 10), с приложением Screenshirt из программы *Etxt antiplagiat.*, а также прилагается «Таблица соответствия ПК и ОК разделам выпускной квалификационной работы на соответствие ФГОС СПО (приложение 11). Указанные документы не подшиваются в расчетно-пояснительную записку и не включаются в ее содержание.

## 2.1 Оформление ВКР (дипломной работы)

К оформлению ВКР (дипломной работы) предъявляются высокие требования. Законченная ВКР (дипломная работа) должна быть выполнена на компьютере. Объем дипломной работы 40-53 страниц текста, напечатанного через 1,5 интервала с использованием 14 размера шрифта Times New Roman. В этот объем не входят приложения и библиография (перечень использованной литературы).

Формат бумаги для ВКР (дипломной работы) унифицирован. Бумага должна быть белого цвета и установленного формата листа А4.

Текст ВКР (дипломной работы) пишется на одной стороне листа и располагается таким образом, чтобы его ограничивали поля: с левой стороны текста шириной 3 см (для подшивки); с правой стороны — 1 см, от верхней кромки листа до первой строки текста — 2,5 см, а внизу страницы, от последней строки текста до кромки листа — 2 см. Главы дипломной работы последовательно нумеруют арабскими цифрами. После номера ставят точку. Каждую главу подразделяют на параграфы, номера которых должны состоять из двух арабских цифр, разделенных точкой: первая означает номер соответствующей главы, вторая параграфа. После нее также ставят точку. Например: 1.3. – это третий параграф первой главы и т.д. Номер главы или параграфа указывают перед их заголовком.

Введение, каждую главу (кроме параграфов), выводы и предложения, список использованной литературы начинают с новой страницы. Их заголовки печатают без подчеркивания прописными (заглавными) буквами, а параграфов строчными, за исключением первой прописной. Переносы слов в них не допускаются. Точку в конце не ставят. Расстояние между названием главы и названием параграфа оставляют равным 2 интервалам, а между последней строкой названия параграфа и расположенным ниже текстом – 1 интервал. Названия глав и параграфов должны соответствовать их содержанию и быть краткими.

Все страницы ВКР (дипломной работы) последовательно нумеруют арабскими цифрами, указывая их в правом верхнем углу листа. Нумерация должна быть сквозной от титульного листа, включая список литературы. При этом на титульном листе, задании, графике на дипломную работу и содержании, которые являются первой, второй, третьей и четвертой страницами, их номера не проставляют, введение нумеруется со второго листа.

## 2.2 Таблицы, иллюстрации и приложения

*Таблицы.* Основную часть, цифрового материала дипломной работы оформляют в таблицах, которые представляют собой систематизировано расположенные числа, характеризующие те или иные явления и процессы. Они должны в сжатом виде содержать необходимые сведения и легко читаться. Поэтому не рекомендуется перегружать их множеством показателей.

Таблицы сопровождают текстом, который полностью или частично

должен предшествовать им, содержать их анализ с соответствующими выводами и не повторять приведенные в них цифровые данные. Нумеруют таблицы в сквозной последовательности в пределах всей дипломной работы (Таблица 1, Таблица 2 и т.д.). Текст и цифровые данные в таблицах оформляют 13 шрифтом Times New Roman с 1 (единичным) интервалом, при этом данные требования сохраняются для всех таблиц размещаемых в дипломной работе.

Таблицы размещают после первой ссылки на них в тексте или на следующей странице. При первой ссылке принято указывать в скобках сокращенное слово «таблица» и полный номер ее, а при повторной, кроме того, сокращенное слово «смотри», например: соответственно – (табл.3.) и (см. табл.3). Располагают таблицы так, чтобы можно было читать их без поворота дипломной работы или, что менее желательно, с поворотом ее по часовой стрелке, но не иначе. Если таблица громоздкая, то пронумеровывают графы ниже их заголовков (подзаголовков) и повторяют эту нумерацию на следующей странице вместо заголовка и над ней помещаются слова «Продолжение табл.» (пишут с прописной буквы) с указанием номера.

Не следует включать в таблицу графы «№ п/п и «Единицы измерения», так как из-за них искусственно увеличивается ее объем и нарушается компактность цифрового материала. При необходимости порядковые номера ставят в начале строк боковика таблицы. Сокращенные обозначения единиц измерения указывают в конце этих строк или заголовков (подзаголовков) граф, отделяя от них запятой, при условии, что все данные соответствующей строки или графы имеют одну размерность. В том случае, когда все показатели одной размерности, единицу измерения в скобках помещают над ней в конце ее заголовка. Если же большинство граф и строк имеют одинаковую размерность, а отдельные из них – другую, то единицу измерения указывают как над таблицей, так и в соответствующих графах или строках.

Дробные числа в таблицах приводят в виде десятичных дробей. При этом числовые значения в пределах одной графы должны иметь одинаковое количество десятичных знаков (0,00) (также в том случае, когда после целого числа следуют доли, например, 100,00). Если цифровые или другие данные в таблице не указывают, то ставят прочерк.

*Иллюстрации.* Наряду с таблицами важное место в дипломной работе занимают иллюстрации (схемы, фотографии, чертежи, графики и т.п.), которые именуются рисунками. Их количество должно быть достаточным для пояснения излагаемого текста, но необходимо иметь в виду, что они не всегда обеспечивают лучшую наглядность, чем таблицы.

*Рисунки* озаглавливают и нумеруют. Название рисунка указывают после номера, но в отличие от таблицы, не сверху, а под рисунком. Допускается сквозная нумерация в пределах всей дипломной работы (до приложений к ней). Размещают рисунки по тексту после ссылки на них или на следующей странице. Первую ссылку обозначают следующим образом: (рис.3), вторую – (см. рис.3). Расположение рисунков должно позволять рассматривать их без поворота дипломной работы, а если это невозможно сделать, то с поворотом по часовой стрелке. Надписи на рисунках выполняют чертежным шрифтом.

*Приложения.* Каждое приложение начинают с новой страницы, дают ему тематический (содержательный) заголовок, а выше его, в правом углу, указывают слово «приложение» (пишут с прописной буквы) и арабскими цифрами порядковый номер (Приложение 1, Приложение 2 и т.д.). Они могут подразделяться на параграфы и пункты, нумеруемые соответственно в пределах каждого приложения или параграфа. В случае, если приложение размещается на нескольких страницах, то на каждой из последующих после первой страницы в верхней части со смещением вправо печатается «Продолжение приложения 1». Так, ссылки на приложения в тексте ВКР (дипломной работы) оформляются аналогично выше приведенным примерам. Перед приложениями в ВКР (дипломной работе) располагается лист, в центре которого пропечатывается «Приложения» и указывается нумерация данной страницы.

### **2.3 Сокращения, условные обозначения, формулы, единицы измерения и ссылки**

*Сокращения и условные обозначения.* Сокращение слов в тексте дипломной работы, заголовках глав, параграфов, таблиц и приложений, в подписях под рисунками, как правило, не допускается, за исключением общепринятых: тыс., млн., млрд. Условные буквенные и графические обозначения величин должны соответствовать установленным стандартам. Могут применяться узкоспециализированные сокращения, символы и термины. В таких случаях необходимо один раз детально расшифровать их в скобках после первого упоминания, например, АПК (агропромышленный комплекс). В последующем тексте эту расшифровку повторять не следует.

*Формулы.* Каждое значение символов и числовых коэффициентов располагают с новой строки непосредственно под формулой в той последовательности, в которой они даны в ней. Первую строку начинают со слова «где», двоеточие после него не ставят. Формулы, на которые имеются ссылки в тексте, нумеруют в пределах каждой главы двумя арабскими цифрами, разделенные точкой. Первая из них означает номер главы, вторая – формулы. Этот номер заключают в скобки и размещают на правом поле листа, на уровне нижней строки формулы, к которой он относится.

Единицы измерения необходимо указывать в соответствии со стандартом и другими общепринятыми правилами. Например, принято называть вес массой, привес животного – приростом живой массы, обозначать сокращенно массы: грамм – г, килограмм – кг, центнер – ц, тонна – т, времени: секунда – с, минута – мин, час – ч; длины: миллиметр – мм, сантиметр – см, метр – м, километр – км; площади: квадратный метр – м<sup>2</sup>, гектар – га; объема: кубический метр – м<sup>3</sup>; скорости: метр в секунду – м/с, километр в час – км/ч; затрат труда: человеко-час – чел. – ч, человеко-день – чел. – день и т.п. После таких сокращений точку не ставят. Денежные единицы измерения обозначают с точкой коп. руб.

*Ссылки.* При ссылке в тексте дипломной работы на приведенные в конце ее литературные источники указывают их порядковый номер, заключенный в

скобки, например: [3],[7] и т.д. В том случае, когда ссылаются на приказ, инструкцию, нормативный или иной документ, не опубликованный в печати, дают в тексте следующие сведения о нем: обозначение и наименование этого документа; заключение в скобки номер и заголовок соответствующего раздела; кем и когда утвержден (одобрен, рекомендован), выдержки в литературных источниках и неопубликованных документов могут цитироваться полностью или с пропусками отдельных слов, которые обозначают многоточием – в таких выдержках ставят кавычки. Допускается также излагать материал в собственной редакции, но с соблюдением его смыслового содержания при этом кавычки не ставят.

### 3. ПРОЦЕДУРА ЗАЩИТЫ ВКР (ДИПЛОМНОЙ РАБОТЫ)

Завершающим этапом подготовки ВКР (дипломной работы) является ее защита на открытом заседании государственной аттестационной комиссии.

К защите ВКР (дипломной работы) допускаются студенты, успешно завершившие в полном объеме освоение основной образовательной программы по подготовке специалистов по образовательной программе по специальности 38.02.01 Экономика и бухгалтерский учет (по отраслям), представившие в установленный срок выпускную квалификационную работу (дипломную работу) с отзывами руководителя.

При подготовке к защите работы студент пишет доклад, готовит презентацию исследовательской работы в виде слайдов и раздаточный материал (таблицы, графики, диаграммы) для членов комиссии. Содержание обязательно вступительного слова и раздаточного материала и слайдов согласовывается с руководителем.

Защита ВКР (дипломной работы) проходит следующим образом. Студент в течение 10-15 минут излагает основные положения своей работы. Выступление должно начинаться с обоснования актуальности темы и характеристики объекта исследования, далее следует раскрыть основное содержание работы, обращая особое внимание на освещенный в работе передовой опыт и отличительные недостатки в практике учетно - аналитической работы, а также на те выводы и рекомендации, которые по мнению студента-выпускника, будут способствовать улучшению техники ведения и методологии бухгалтерского учета, экономического анализа и аудита, доклад не следует перегружать цифровыми показателями, а привести лишь те данные, на которые сделаны ссылки в раздаточных материалах. Желательно, чтобы студент излагал основное содержание своей работы свободно, не читая письменного текста.

Важный и ответственный момент защиты работы — ответы на вопросы. Вопросы студенту задают сразу после его выступления как члены комиссии, так и другие присутствующие на защите работы лица. Количество вопросов, задаваемых студенту при защите ВКР (дипломной работы), не ограничивается. Вопросы могут быть заданы как непосредственно по теме защищаемой работы, так и по другим дисциплинам специальности.

Ответы на вопросы должны быть убедительны, теоретически обоснованы, а при необходимости подкреплены цифровым материалом. Следует помнить, что ответы на вопросы, их полнота и глубина, влияют на оценку по защите ВКР (дипломной работы), поэтому их необходимо тщательно продумывать. После доклада студента и заданных ему вопросов, выступают руководитель и рецензент работы. В обсуждении работы может принять участие каждый присутствующий на защите, число выступающих не ограничивается.

Результаты защиты обсуждаются комиссией на закрытом заседании и объявляются в тот же день после оформления протоколов работы комиссии. Решение об окончательной оценке по защите ВКР (дипломной работе) основывается на отзыве научного руководителя, выступлении и ответах



студента-выпускника в процессе защиты работы, уровня текущей успеваемости. Результаты защиты работы определяются оценками «отлично», «хорошо», «удовлетворительно»; «неудовлетворительно».

Решения Государственной аттестационной комиссии принимаются на закрытых заседаниях простым большинством голосов членов комиссии, участвующих в заседании, при обязательном присутствии председателя комиссии или его заместителя. При равном числе голосов председатель комиссии (или заменяющий его заместитель) обладает правом решающего голоса. Все решения Государственной аттестационной комиссии оформляются протоколами.

#### 4. КРИТЕРИИ ОЦЕНОК ВКР (ДИПЛОМНОЙ РАБОТЫ)

Члены экзаменационной комиссии оценивают работы, исходя из степени раскрытия темы, самостоятельности и глубины изучения проблемы, обоснованности выводов и предложений, а также определяют уровень навыков и умений студента самостоятельно организовывать свой труд.

Оценки «отлично» заслуживают работы, в которых полно и всесторонне раскрыто теоретическое содержание темы, дан глубокий критический анализ действующий практики учетно-аналитической работы. Творчески были решены проблемные вопросы, сделаны экономически обоснованные предложения. Доклад структурирован, раскрывает причины выбора и актуальность темы, цель работы и ее задачи, предмет, объект и хронологические рамки исследования, логику выведения каждого наиболее значимого вывода; в заключительной части доклада показаны перспективы и задачи дальнейшего исследования данной темы, освещены вопросы практического применения и внедрения результатов исследования в практику. Выпускная квалификационная работа выполнена в соответствии с целевой установкой, отвечает предъявляемым требованиям и оформлена в соответствии со стандартом. Ответы на вопросы членов экзаменационной комиссии носят четкий характер, раскрывают сущность вопросов, подкрепляются положениями нормативно-правовых актов, выводами и расчетами из дипломных работ, показывают самостоятельность и глубину изучения проблемы студентом. Выводы в отзыве руководителя и в рецензии на выпускную квалификационную работу без замечаний. Заключительное слово краткое, но емкое, по сути. Широкое применение и уверенное использование новых информационных технологий, как в самой работе, так и во время доклада.

Оценки «хорошо» заслуживают работы, в которых содержания изложено на высоком теоретическом уровне, правильно сформулированы выводы и даны экономически обоснованные предложения, но студент не проявил творческие способности. Доклад структурирован, допускаются одна-две неточности при раскрытии причин выбора и актуальности темы, целей работы и ее задач, предмета, объекта и хронологических рамок исследования, допускается погрешность в логике выведения одного из наиболее значимого вывода, но устраняется в ходе дополнительных уточняющихся вопросов; в заключительной части нечетко начертаны перспективы и задачи дальнейшего исследования данной темы, вопросы практического применения и внедрения результатов исследования в практику.

Оценки «удовлетворительно» заслуживают работы, которые выполнены в соответствии с целевой установкой, отвечает предъявляемым требованиям и оформлена в соответствии с требованиями, предъявляемыми к ней. Ответы на вопросы членов комиссии носят поверхностный характер, не раскрывают до конца сущности вопроса, слабо подкрепляются положениями нормативно-правовых актов, выводами и расчетами из дипломной работы, показывают недостаточную самостоятельность и глубину изучения проблемы студентом. Выводы в отзыве руководителя и в рецензии на выпускную квалификационную работу указывают на наличие замечаний, недостатков, которые не позволили

студенту полно раскрыть тему. В заключительном слове студент не до конца уяснил допущенные им ошибки в работе. Недостаточное применение и неуверенное использование новых информационных технологий, как в самой работе, так и во время доклада.

Оценки *«неудовлетворительно»* заслуживают работы, по которым доклад не полностью структурирован, слабо раскрываются причины выбора и актуальность темы, цели работы и ее задачи, предмет, объект и хронологические рамки исследования, допускаются грубые погрешности в логике выведения нескольких из наиболее значимых выводов, которые при указании на них не устраняются; в заключительной части слабо отражаются перспективы и задачи дальнейшего исследования данной темы, вопросы практического применения и внедрения результатов исследования в практику. Выпускная квалификационная работа выполнена с нарушением целевой установки и не отвечает предъявляемым требованиям, в оформлении имеются отступления от стандарта. Ответы на вопросы членов экзаменационной комиссии носят поверхностный характер, не раскрывают его сущности, не подкрепляются положениями нормативно-правовых актов, выводами и расчетами из дипломной работы, показывают отсутствие самостоятельности и глубины изучения проблемы студентом. В выводах в одном из документов или обоих документах (отзыв руководителя, рецензия) на выпускную квалификационную работу имеются существенные замечания. В заключительном слове студент продолжает «плавать» в допущенных им ошибках. Слабое применение и использование информационных технологий, как в самой работе, так и во время доклада.

По результатам защиты ВКР (дипломная работа) может быть рекомендована к публикации.

## СПИСОК ИСПОЛЬЗУЕМЫХ ИСТОЧНИКОВ

### Нормативно-правовые акты (в действующей редакции):

1. Гражданский кодекс Российской Федерации (часть первая) от 30.11.1994 № 51-ФЗ.
2. Гражданский кодекс Российской Федерации (часть вторая) от 26.01.1996 № 14-ФЗ.
3. Гражданский кодекс Российской Федерации (часть третья) от 26.11.2001 № 146-ФЗ.
4. Гражданский кодекс Российской Федерации (часть четвертая) от 18.12.2006 N 230-ФЗ.
5. Налоговый кодекс Российской Федерации (часть первая) от 31.07.1998 N 146-ФЗ.
6. Налоговый кодекс Российской Федерации (часть вторая) от 05.08.2000 117-ФЗ.
7. Трудовой кодекс Российской Федерации" от 30.12.2001 N 197-ФЗ.
8. Федеральный закон от 06.12.2011 N 402-ФЗ "О бухгалтерском учете".
9. Федеральный закон от 24.07.1998 N 125-ФЗ «Об обязательном социальном страховании от несчастных случаев на производстве и профессиональных заболеваний».
10. Федеральный закон от 15.12.2001 N 167-ФЗ «Об обязательном пенсионном страховании в Российской Федерации».
11. Федеральный закон от 29.12.2006 N 255-ФЗ «Об обязательном социальном страховании на случай временной нетрудоспособности и в связи с материнством».
12. Федеральный закон от 29.11.2010 N 326-ФЗ «Об обязательном медицинском страховании в Российской Федерации».
13. Федеральный закон от 26.10.2002 N 127-ФЗ «О несостоятельности (банкротстве)».
14. Федеральный закон от 27.07.2010 N 208-ФЗ «О консолидированной финансовой отчетности».
15. Приказ Минфина РФ от 16.10.2000 N 92н "Об утверждении Положения по бухгалтерскому учету "Учет государственной помощи" ПБУ 13/2000".
16. Приказ Минфина России от 06.10.2008 N 107н (ред. от 06.04.2015 г. №57н) "Об утверждении Положения по бухгалтерскому учету "Учет расходов по займам и кредитам" (ПБУ 15/2008)" (Зарегистрировано в Минюсте России 27.10.2008).
17. Приказ Минфина России от 06.05.1999 N 32н (ред. от 06.04.2015 г. №57н) "Об утверждении Положения по бухгалтерскому учету "Доходы организации" ПБУ 9/99".
18. Приказ Минфина России от 06.05.1999 N 33н (ред. от 06.04.2015 г. №57н) "Об утверждении Положения по бухгалтерскому учету "Расходы организации" ПБУ 10/99."

19. Приказ Минфина РФ от 13.06.1995 N 49 (ред. от 08.11.2010 г. №142н) "Об утверждении Методических указаний по инвентаризации имущества и финансовых обязательств".

20. Приказ Минфина РФ от 31.10.2000 N 94н «Об утверждении плана счетов бухгалтерского учета финансово-хозяйственной деятельности организаций и инструкции по его применению».

21. Инструкция по применению Плана счетов бухгалтерского учета финансово-хозяйственной деятельности организаций. Утверждена приказом Минфина РФ № 94н от 31 октября 2000 г.

22. Постановление Правительства РФ от 15.06.2007 N 375 «Об утверждении Положения об особенностях порядка исчисления пособий по временной нетрудоспособности, по беременности и родам, ежемесячного пособия по уходу за ребенком гражданам, подлежащим обязательному социальному страхованию на случай временной нетрудоспособности и в связи с материнством».

23. Положение по бухгалтерскому учету «Учетная политика организации» (ПБУ 1/2008), утв. приказом Минфина России от 06.10.2008 N 106н.

24. Положение по бухгалтерскому учету «Учет расчетов по налогу на прибыль организаций» (ПБУ 18/02), утв. приказом Минфина России от 19.11.2002 N 114н.

25. Приказ Минфина РФ от 31.10.2000 N 94н «Об утверждении плана счетов бухгалтерского учета финансово-хозяйственной деятельности организаций и инструкции по его применению».

26. Положение по бухгалтерскому учету «Бухгалтерская отчетность организации» (ПБУ 4/99), утв. приказом Минфина РФ от 06.07.1999 N 43н.

27. Положение по бухгалтерскому учету «Исправление ошибок в бухгалтерском учете и отчетности» (ПБУ 22/2010), утв. приказом Минфина России от 28.06.2010 N 63н.

28. Положение по бухгалтерскому учету «Отчет о движении денежных средств» (ПБУ 23/2011), утв. приказом Минфина РФ от 02.02.2011 N 11н.

29. Приказ Минфина России от 29.07.1998 N 34н «Об утверждении Положения по ведению бухгалтерского учета и бухгалтерской отчетности в Российской Федерации».

30. Приказ Минфина России от 02.07.2010 N 66н «О формах бухгалтерской отчетности организаций».

31. Указание о порядке ведения кассовых операций с банкнотами и монетой Банка России на территории Российской Федерации (утв. ЦБ РФ 11.03.2014 г. №3210-У).

32. Положение о порядке ведения кассовых операций и правилах хранения, перевозки и инкассации банкнот и монеты Банка России в кредитных организациях на территории Российской Федерации" (утв. Банком России 24.04.2008 N 318-П).

### **Основная литература:**

1. Стишкова Е.В., Бабаева Е.Ю. Практические основы бухгалтерского учета имущества организации [Электронный ресурс]: уч. пособие для студентов СПО/ Е.В. Стишкова, О.В. Расходчикова – Рязань: РГАТУ 2020 г. - ЭБ «РГАТУ».

2. Комкова С.В., Бабаева Е.Ю. Технология составления бухгалтерской отчетности [Электронный ресурс] уч. пособие для студентов СПО/ С.В. Комкова, Е.Ю. Бабаева - Рязань.: РГАТУ, 2020 г - ЭБ «РГАТУ».

3. Комкова С.В., Бабаева, Е.Ю.. Основы анализа бухгалтерской отчетности [Электронный ресурс] уч. пособие для студентов СПО/ С.В. Комкова, Е.Ю. Бабаева - Рязань.: РГАТУ, 2020 г. - ЭБ «РГАТУ».

4. Комкова, С.В. Организация расчетов с бюджетом и внебюджетными фондами [Электронный ресурс]: учебное пособие для студентов СПО / С.В. Комкова, Е.Ю. Бабаева. – Рязань: РГАТУ, 2020 - ЭБ «РГАТУ».

5. Стишкова, Е.В. Практические основы бухгалтерского учёта источников формирования имущества организации [Электронный ресурс] : учебное пособие для студентов СПО/ Е.В. Стишкова, О.В. Расходчикова – Рязань: РГАТУ, 2020- ЭБ «РГАТУ».

6. Стишкова, Е.В. Бухгалтерская технология проведения и оформления инвентаризации [Электронный ресурс] : учебное пособие для студентов СПО/ Е.В. Стишкова, О.В. Расходчикова. – Рязань: РГАТУ, 2020 - ЭБ «РГАТУ».

7. Стишкова, Е.В. Выполнение работ по профессии рабочих, должностям служащих: 23369 Кассир [Электронный ресурс] : учебное пособие для студентов СПО/ Е.В. Стишкова, Е.Ю. Бабаева. – Рязань: РГАТУ, 2020 г.- ЭБ «РГАТУ»

### **Дополнительная литература:**

1. Дмитриева, И. М. Бухгалтерский учет [Электронный ресурс]: учебник и практикум для СПО / И. М. Дмитриева. — 6-е изд., перераб. и доп. — М. : Издательство Юрайт, 2020. — 329 с. — (Серия : Профессиональное образование). — ISBN 978-5-534-02641-2. – ЭБС «Юрайт»

3. Захаров, И.В. Бухгалтерский учёт и анализ [ Электронный ресурс] : учебник для СПО/ Захаров И.В., Калачева О.Н., под ред. И.М. Дмитриевой. – М.: Юрайт, 2019 – ЭБС «Юрайт»

4. Пансков, В. Г. Налоги и налогообложение [Электронный ресурс]: учебник и практикум для СПО / В. Г. Пансков. — 6-е изд., перераб. и доп. — М. : Издательство Юрайт, 2019. — 436 с. — (Серия : Профессиональное образование). — ISBN 978-5-534-06335-6. . – ЭБС «Юрайт».

### **Периодические издания:**

1. Бухучет в сельском хозяйстве : науч.-практич. журн. / учредитель : Издательский дом «Панорама». – 2003, май - . - Москва : ИД «Панорама» изд-во «Афина», 2020 - . - Ежемес. - ISSN: 2075-0250. – Текст : непосредственный.

2. Учет в сельском хозяйстве : отраслевой журн. / учредитель : ЗАО «Консультационно-финансовый центр «Акцион». – 2003 - . Москва : ЗАО ИД «Главбух», 2016 - 2017 . – Ежемес. - ISSN 2075-0250. – Текст :

непосредственный.

**Интернет-ресурсы:**

1. Единое окно доступа к образовательным ресурсам – Режим доступа: <http://window.edu.ru>
2. Справочная правовая система КонсультантПлюс - Режим доступа: <http://www.consultant.ru/>
3. Справочная правовая система Гарант - Режим доступа: <http://www.garant.ru/>
4. Портал «Всеобуч»- справочно-информационный образовательный сайт – Режим доступа: <http://www.edu-all.ru/>
5. Электронно-библиотечная система «Znanium» - Режим доступа: <http://znanium.com>

Министерство сельского хозяйства РФ  
 Федеральное государственное бюджетное образовательное  
 учреждение высшего образования  
**«Рязанский государственный агротехнологический  
 университет имени П.А. Костычева»**

Специальность	38.02.01 Экономика и бухгалтерский учет (по отраслям)
Факультет	Дополнительного профессионального и среднего профессионального образования
Зав.кафедрой бухгалтерского учета, анализа и аудита	к.э.н., доцент Бакулина Г.Н.
	« » 20 г.
Декан факультета дополнительного профессионального и среднего профессионального образования	д.б.н., профессор Емельянова А.С.
	« » 20 г.

**ВЫПУСКНАЯ КВАЛИФИКАЦИОННАЯ РАБОТА  
 (ДИПЛОМНАЯ РАБОТА)**

на тему: \_\_\_\_\_

Дипломник \_\_\_\_\_

Руководитель \_\_\_\_\_

Рязань, 2020 год



Министерство сельского хозяйства РФ  
Федеральное государственное бюджетное образовательное  
учреждение высшего образования  
**«Рязанский государственный агротехнологический  
университет имени П.А. Костычева»**

Специальность	38.02.01 Экономика и бухгалтерский учет (по отраслям)
Факультет	Дополнительного профессионального и среднего профессионального образования
Председатель предметно-цикловой комиссии экономических дисциплин	Комкова С.В.
	« » 20 г.
Декан факультета дополнительного профессионального и среднего профессионального образования	д.б.н., профессор Емельянова А.С.
	« » июня 20 г.

**ВЫПУСКНАЯ КВАЛИФИКАЦИОННАЯ РАБОТА  
(ДИПЛОМНАЯ РАБОТА)**

на тему: \_\_\_\_\_

Дипломник \_\_\_\_\_

Руководитель \_\_\_\_\_

Рязань, 2020 год

Министерство сельского хозяйства РФ  
Федеральное государственное бюджетное образовательное учреждение  
высшего образования  
«Рязанский государственный агротехнологический университет  
имени П.А. Костычева»

**УТВЕРЖДАЮ**

Зав.кафедрой к.э.н., доцент  
Бухгалтерского учёта, Бакулина Г.Н.  
анализа и аудита \_\_\_\_\_

«22»марта 2020г.

**ЗАДАНИЕ  
ПО ВЫПУСКНОЙ КВАЛИФИКАЦИОННОЙ РАБОТЕ  
(ДИПЛОМНОЙ РАБОТЕ)**

Студенту(ке): Мирзо Ромиши Хусрав \_\_\_\_\_

**Тема:** Формирование и анализ показателей отчета о финансовых результатах в ООО «Капиталстрой» города Рязани \_\_\_\_\_

**Утверждена приказом по университету от «14» 03 2020г. № 116-4**

**Срок сдачи студентом законченной работы 28 мая 2020 года**

**Задания:** 1.Изучить теоретические основы формирования и анализа показателей отчета о финансовых результатах \_\_\_\_\_

2. Рассмотреть формирование отчета о финансовых результатах в ООО «Капиталстрой» г. Рязани. Предложить пути совершенствования формирования отчета о финансовых результатах \_\_\_\_\_

3. Провести анализ показателей отчета о финансовых результатах в ООО «Капиталстрой» г. Рязани. Предложить мероприятия по увеличению прибыли \_\_\_\_\_

Руководитель \_\_\_\_\_ / \_\_\_\_\_ /

Задание принял к исполнению

Студент (ка) \_\_\_\_\_ / \_\_\_\_\_ /

« 22 » марта 2020 г.

Министерство сельского хозяйства РФ  
Федеральное государственное бюджетное образовательное учреждение  
высшего образования  
«Рязанский государственный агротехнологический университет  
имени П.А. Костычева»

**УТВЕРЖДАЮ**

Председатель ПЦК

Комкова С.В.

экономических

дисциплин

\_\_\_\_\_

«22»марта 2020г.

**ЗАДАНИЕ  
ПО ВЫПУСКНОЙ КВАЛИФИКАЦИОННОЙ РАБОТЕ  
(ДИПЛОМНОЙ РАБОТЕ)**

Студенту(ке): Петровой Натальи Олеговны

**Тема:** Учет и анализ использования основных средств в ООО «ЖИТО» города Рязани

**Утверждена приказом по университету от**«14» 03 2020г № 116-4

**Срок сдачи студентом законченной работы** 28 мая 2020 года

**Задания:** 1. Изучить теоретические основы учета и анализа использования основных средств.

2. Рассмотреть ведение бухгалтерского учета основных средств в ООО «ЖИТО» г. Рязани. Предложить пути совершенствования организации основных средств.

3. Провести анализ использования основных средств в ООО «ЖИТО» г. Рязани.

Руководитель \_\_\_\_\_ / Астахова Е.П /

Задание принял к исполнению

Студент (ка) \_\_\_\_\_ /Петрова Н.О /

« 22 » марта 2020 г.

Министерство сельского хозяйства РФ  
Федеральное государственное бюджетное образовательное учреждение  
высшего образования  
**«Рязанский государственный агротехнологический университет  
имени П.А. Костычева»**

Факультет Дополнительного профессионального и среднего  
профессионального образования

Специальность 38.02.01 Экономика и бухгалтерский учет (по отраслям)

Кафедра Бухгалтерского учета, анализа и аудита

### ГРАФИК

#### выполнения выпускной квалификационной работы (дипломной работы)

Студента Мирзо Ромиши Хусрав

На тему Формирование и анализ показателей отчета о финансовых результатах  
в ООО «Капиталстрой» города Рязани

№ п/п	Наименование этапов дипломной работы	Срок выполнения этапов	Примечания
1.	Выбор темы. Ознакомление с заданием на ВКР (дипломную работу)	14.03.20	
2.	Составление плана ВКР (дипломной работы). Определение, цели, задач, объекта, предмета исследования	до 25.03.20	
3.	Работа над теоретической частью ВКР (дипломной работы). Анализ научной литературы по проблеме	до 15.04.20	
4.	Работа над практической частью ВКР (дипломной работы). Сбор информации и систематизация материала во время прохождения производственной (преддипломной) практик	до 11.05.20	
5.	Срок сдачи студентом законченной ВКР (дипломной работы)	до 29.05.20	
6.	Проверка содержания ВКР (дипломной работы) руководителем. Получение отзыва руководителя ВКР (дипломной работы)	30.05.20	
7.	Предварительная защита, получение допуска на защиту ВКР (дипломной работы)	05.06.20	

С графиком ознакомлен студент:

\_\_\_\_\_ / \_\_\_\_\_ /

Министерство сельского хозяйства РФ  
Федеральное государственное бюджетное образовательное учреждение  
высшего образования  
**«Рязанский государственный агротехнологический университет  
имени П.А. Костычева»**

Факультет Дополнительного профессионального и среднего  
профессионального образования

Специальность 38.02.01 Экономика и бухгалтерский учет (по отраслям)

### ГРАФИК

#### выполнения выпускной квалификационной работы (дипломной работы)

Студента Петровой Натальи Олеговны

На тему Учет и анализ использования основных средств в ООО «ЖИТО» города  
Рязани

№ п/п	Наименование этапов дипломной работы	Срок выполнения этапов	Примечания
1.	Выбор темы. Ознакомление с заданием на ВКР (дипломную работу)	14.03.20	
2.	Составление плана ВКР (дипломной работы). Определение, цели, задач, объекта, предмета исследования	до 25.03.20	
3.	Работа над теоретической частью ВКР (дипломной работы). Анализ научной литературы по проблеме	до 15.04.20	
4.	Работа над практической частью ВКР (дипломной работы). Сбор информации и систематизация материала во время прохождения производственной (преддипломной) практик	до 11.05.20	
5.	Срок сдачи студентом законченной ВКР (дипломной работы)	до 29.05.20	
6.	Проверка содержания ВКР (дипломной работы) руководителем. Получение отзыва руководителя ВКР (дипломной работы)	30.05.20	
7.	Предварительная защита, получение допуска на защиту ВКР (дипломной работы)	05.06.20	

С графиком ознакомлен студент:

\_\_\_\_\_ / \_\_\_\_\_ /

**Табличный материал к разделу экономическая характеристика  
предприятия**

В выпускной квалификационной работе показатели рассматриваются за три последних года.

Анализируя показатели, необходимо не только отражать количественные изменения, происшедшие за период, но и указывать причины их вызвавшие (табл. 1,2).

Таблица 1 - Финансовые результаты и рентабельность сельскохозяйственного производства

Показатели	20__ г	20__ г	20__ г	20__ г. в % к 20__ г.
Выручка от продажи с.- х. продукции (в текущих ценах), тыс. руб.				
Себестоимость проданной с.-х. продукции, тыс. руб.				
Прибыль (+), убыток (-) от продажи, тыс. руб.				
Уровень рентабельности, %				
Рентабельность продаж, %				

Таблица 2 - Оценка финансового состояния

Показатели	01.01._ г	01.01._ г	01.01._ г	Отечест- венные нормативы
Коэффициент текущей ликвидности				
Коэффициент срочной ликвидности				
Коэффициент абсолютной ликвидности				
Коэффициент автономии				
Коэффициент маневренности				
Коэффициент обеспеченности запасов собственными источниками финансирования				

## СПИСОК ИСПОЛЬЗУЕМЫХ ИСТОЧНИКОВ

1. Агеева, О. А. Бухгалтерский учет: учебник и практикум для СПО / О. А. Агеева, Л. С. Шахматова. — М.: Издательство Юрайт, 2018. — 273 с — ISBN 978-5-534-01145-6.
2. Алексеева, Г.И. Бухгалтерский учет: учебник и практикум для СПО / Г. И. Алексеева. — М.: Издательство Юрайт, 2018. — 215с.
3. Алисенов, А. С. Бухгалтерский финансовый учет: учебник и практикум для СПО / А. С. Алисенов. — 2-е изд., перераб. и доп. — М.: Издательство Юрайт, 2018. — 464 с. — (Серия:Профессиональное образование). — ISBN 978-5-534-05596-2.
4. Аудит: учебник для среднего профессионального образования / Н. А. Казакова [и др.] ; под общей редакцией Н. А. Казаковой. — 3-е изд., перераб. и доп. — Москва : Издательство Юрайт, 2019. — 409 с.
5. Воронченко, Т. В. Основы бухгалтерского учета : учебник и практикум для среднего профессионального образования / Т. В. Воронченко. — 2-е изд., перераб. и доп. — Москва : Издательство Юрайт, 2019. — 284 с
6. Гражданский кодекс Российской Федерации (часть первая) от 30.11.1994 № 51-ФЗ (ред. от 03.08.2018 № 339-ФЗ) (с изменениями и дополнениями, вступившими в силу с 01.01.2019).
7. «Гарант» - Режим доступа: <http://www.garant.ru>.
8. Дмитриева, И. М. Бухгалтерский учет: учебник и практикум для среднего профессионального образования / И. М. Дмитриева. — 5-е изд., перераб. и доп. — Москва : Издательство Юрайт, 2019. — 325 с.
9. Дмитриева И.М. Бухгалтерский учёт и анализ [Электронный ресурс]: учебник для СПО/ Дмитриева, И. М., Захаров И.В., Калачева О.Н. – М.: Юрайт, 2017 – ЭБС «Юрайт».
10. Дмитриева, И. М. Бухгалтерский финансовый учет: учебник для СПО;/ под ред. И. М. Дмитриевой. — 2-е изд., перераб. и доп. — М.: Издательство

Юрайт, 2018. — 495 с.— ISBN 978-5-534-01071-8.

11. Лупикова Е. В. Бухгалтерский учет. Теория бухгалтерского учета: учебное пособие для СПО / Е. В. Лупикова. — 3-е изд., перераб. и доп. — М.: Издательство Юрайт, 2018. — 244 с. — (Серия: Профессиональное образование). — ISBN 978-5-9916-8995-3.

12. Малис, Н. И. Налоговый учет и отчетность : учебник и практикум для среднего профессионального образования / Н. И. Малис, Л. П. Грундел, А. С. Зинягина ; под редакцией Н. И. Малис. — 3-е изд., перераб. и доп. — Москва : Издательство Юрайт, 2019. — 407 с.

13. Международные стандарты аудита: учебник для бакалавриата, специалитета и магистратуры / Ж. А. Кеворкова [и др.] ; под редакцией Ж. А. Кеворковой. — 2-е изд., перераб. и доп. — Москва : Издательство Юрайт, 2019. — 375 с.

14. Налоговый кодекс Российской Федерации (часть вторая) от 05.08.2000 117-ФЗ (ред. от 29.05.2019 № 111-ФЗ).

15. Официальный сайт Министерства финансов РФ. Режим доступа: <http://www.minfin.ru/ru/>.

16. Пласкова Н.С. Финансовый анализ деятельности организации [Электронный ресурс]: учебник / Н.С. Пласкова. — М.: Вузовский учебник: ИНФРА-М, 2017. [Режим доступа <http://www.znaniium.com>].

17. Положение по ведению бухгалтерского учета и бухгалтерской отчетности в Российской Федерации, утверждено Приказом Минфина России от 29.07.1998 № 34н (ред. от 29.03.2017 г.)

18. Положение по бухгалтерскому учету «Учетная политика организации» (ПБУ 1/08) (ред. от 28.04.2017 № 69н).

19. Положение по бухгалтерскому учету «Учет основных средств» (ПБУ 6/01) (ред.16.05.2016 № 64н).

20. Постановление Правительства Российской Федерации от 1 января 2002 г. № 1 «О классификации основных средств, включаемых в амортизационные группы» (ред. от 28.04.2018).



21. ПБУ 9/99 «Доходы организации» от 6 мая 1999г. №32н (ред. от 06.04.2015 №57н).

22. ПБУ 10/99 «Расходы организации» от 06.05.99 №33н (ред. 06.04.2015 №57н).

23. ПБУ 4/99 «Бухгалтерская отчетность организации» от 6 июля 1999г. №43н (ред.08.11.2010 № 142н, с изм. от 29.01.2018).

24. Расходчикова, О.В. Практические основы бухгалтерского учёта источников формирования имущества организации [Электронный ресурс]: учебное пособие для СПО/ Расходчикова О.В. – Рязань: РГАТУ, 2017- ЭБ «РГАТУ».

25. СПС «Консультант Плюс». Режим доступа: <http://www.consultant.ru>. Нормативная и правовая информация.

26. Статистика [Электронный ресурс]: учебник и практикум для СПО / под ред. И. И. Елисеевой. — 3-е изд., перераб. и доп. — М.: Издательство Юрайт, 2018. — 361 с. — (Серия:Профессиональное образование). — ISBN 978-5-534-04660-1. — ЭБС «Юрайт».

27. Савицкая, Г. В. Анализ хозяйственной деятельности предприятия: Учебник / Г.В. Савицкая.- 6-е изд., испр. и доп.– М.: ИНФРА-М, 2016. - 378с. - (Среднее профессиональное образование). ISBN 978-5-16-006707-0 - Режим доступа: <http://znanium.com/catalog/product/547958>.

28. Федеральный закон «О бухгалтерском учете» № 402-ФЗ от 06.12.2011 (ред. 18.07.2017 г.).

## ОТЗЫВ РУКОВОДИТЕЛЯ ВЫПУСКНОЙ КВАЛИФИКАЦИОННОЙ РАБОТЫ (ДИПЛОМНОЙ РАБОТЫ)

Студента(ки) Глебовой Олеси Евгеньевны

Группа Б- 31 Форма обучения очная  
 Тема Учет и анализ финансовых результатов от реализации продукции  
 дипломной животноводства в ООО «ОКА МОЛОКО» Пителинского района Рязанской  
 работы области

Утверждена приказом: приказ № 116-4 дата «14» марта 2020 г.

**Руководитель** Комкова Светлана Владимировна

Ученая степень,  
звание,

квалификационная  
категория

I квалификационная категория

Место работы  
(должность)

Преподаватель кафедры бухгалтерского учета, анализа и аудита для  
ведения занятий на ФДП и СПО ФГБОУ ВО РГАТУ

### АКТУАЛЬНОСТЬ ТЕМЫ ИССЛЕДОВАНИЯ

Актуальность данной темы обусловлена тем, что финансовые результаты определяют конечный результат и эффективность деятельности организации. Именно финансовый результат предприятия является основной его характеристикой.

### ОЦЕНКА СОДЕРЖАНИЯ РАБОТЫ

В работе проанализировано состояние первичного, синтетического и аналитического учета финансовых результатов от реализации продукции животноводства, выявлены недостатки и разработаны пути совершенствования учета. На основании корреляционно- регрессионного анализа выявлены резервы, предложены мероприятия по увеличению прибыли от продажи молока.

### СТЕПЕНЬ ДОСТИЖЕНИЯ ЦЕЛИ ИССЛЕДОВАНИЯ И ЕГО ПРАКТИЧЕСКАЯ ЗНАЧИМОСТЬ

Цель выпускной квалификационной работы (дипломной работы) выполнена полностью.

В работе представлены конкретные рекомендации совершенствования учета финансовых результатов и предложения по увеличению прибыли от продажи продукции животноводства, которые имеют практическую значимость для исследуемой организации.

### НЕДОСТАТКИ, ОТМЕЧЕННЫЕ РАНЕЕ И НЕ УСТРАНЕННЫЕ НА ДАННЫЙ МОМЕНТ

Недостатков отмеченных ранее и не устраненных на данный момент нет

### ЗАКЛЮЧЕНИЕ ПО ПРЕДСТАВЛЕННОЙ РАБОТЕ

Представленная работа рекомендуется к защите  
рекомендуется / не рекомендуется

Руководитель \_\_\_\_\_

С.В. Комкова

« 30 » мая 2020 г.

## ЗАКЛЮЧЕНИЕ

Об оригинальности выпускной квалификационной (дипломной работы)  
студента факультета \_\_\_\_\_  
Специальности \_\_\_\_\_  
\_\_\_\_\_

Фамилия , имя, отчество студента

Текст дипломной работы был проверен в программе *Etxt antiplagiat*.

Система определила, что оригинальный текст составляет \_\_\_\_\_% , что соответствует требованиям (не менее 75 %), что позволяет считать его оригинальным.

К Заключению приложен скриншот результата проверки.

Руководитель

Выпускной квалификационной работы

(дипломной работы) \_\_\_\_\_ (\_\_\_\_\_)

**Таблица соответствия ПК и ОК разделам  
Выпускной квалификационной работы на соответствие ФГОС СПО**

Специальность: \_\_\_\_\_

Ф.И.О. студента \_\_\_\_\_

Тема : \_\_\_\_\_

Название ПМ (МДК) \_\_\_\_\_

Компетенции	Практический опыт	Умения	Знания	Разделы дипломной работы, в которых отражены ПК и ОК
1	2	3	4	5
<b>ПМ 00</b> .....				
ПК 00. .....	ПО 1-.....	У1-..... У5-.....;	3 1- .....; 3 2.....; 3 7-.....; 3- 9.....	Раздел 2, п/п 2.2, стр. 14-19
ПК 00. .....	ПО 1-.....	У2-..... У2-.....;	3 3- .....; 35.....; 3 6-.....;	Раздел 2, п/п 2.2.4, стр. 23-24
ПК 00. .....	ПО 1-.....	У2-..... У2-.....;	3 3- .....; 35.....; 3 6-.....;	Раздел.....
ОК 1				Введение, стр. 6
ОК 2				Раздел 5 стр. 40-43
ОК 3				Раздел 4, п/п 3.1, стр. 29-35
ОК .....				Раздел 3, п/п 3.1, стр. 29-35